

# PHILIPS

## B Line

288B9



[www.philips.com/welcome](http://www.philips.com/welcome)

|    |                                    |    |
|----|------------------------------------|----|
| SV | Bruksanvisning                     | 1  |
|    | Kundservice och garantifrågor      | 17 |
|    | Felsökning och återkommande frågor | 20 |

# Innehållsförteckning

|   |           |
|---|-----------|
| <b>1. Viktigt .....</b>   | <b>1</b>  |
| 1.1 Säkerhetsåtgärder och underhåll .....                         | 1         |
| 1.2 Notationer .....  | 2         |
| 1.3 Avyttring av produkten och<br>förpackningsmaterialet .....    | 3         |
| <b>2. Inställning av monitorn .....</b>                           | <b>4</b>  |
| 2.1 Installation .....  | 4         |
| 2.2 Hantering av monitorn .....                                   | 5         |
| 2.3 Ta bort basmontaget för VESA-<br>montering .....              | 8         |
| <b>3. Bildoptimering .....</b>                                    | <b>9</b>  |
| 3.1 SmartImage .....  | 9         |
| 3.2 SmartContrast .....   | 10        |
| 3.3 HDR .....   | 11        |
| <b>4. Tekniska specifikationer .....</b>                          | <b>12</b> |
| 4.1 Upplösning och förhandsinställda<br>lägen .....               | 15        |
| <b>5. Effektstyrning .....</b>                                    | <b>16</b> |
| <b>6. Kundservice och garantifrågor .....</b>                     | <b>17</b> |
| 6.1 Philips policy för pixeldefekter på<br>platta monitorer ..... | 17        |
| 6.2 Kundstöd och garantifrågor .....                              | 19        |
| <b>7. Felsökning och återkommande<br/>frågor .....</b>            | <b>20</b> |
| 7.1 Felsökning .....  | 20        |
| 7.2 Allmänna frågor .....   | 21        |

# 1. Viktigt

Denna elektroniska bruksanvisning är avsedd för alla som använder en Philips monitor. Ta dig tid att läsa igenom manualen innan du använder monitorn. Den innehåller viktigt information och noteringar beträffande hantering av din monitor.

Philips garanti gäller under förutsättning att produkten har hanterats på rätt sätt för det avsedda ändamålet, i överensstämmelse med bruksanvisningen, och vid uppvisande av originalfakturan eller köpekvittot, som visar köpdatum, säljarens namn, samt produktens modell och tillverkningsnummer.

## 1.1 Säkerhetsåtgärder och underhåll

### Varningar

Att använda andra kontroller, justeringar eller tillvägagångssätt än de som beskrivs i detta dokument kan leda till att du utsätts för elektriska och/eller mekaniska risker.

Läs och följ dessa anvisningar när du ansluter och använder datormonitorn.

### Användning

- Håll monitorn undan från direkt solljus, mycket starka ljuskällor och borta från andra värmekällor. Lång exponering i denna miljö kan resultera i missfärgning och skador på monitorn.
- Undvik att få fett/olja på skärmen. Fett/olja kan skada plastskyddet på skärmen och gör garantin ogiltig.
- Avlägsna alla föremål som skulle kunna falla in genom ventilationsöppningarna eller förhindra avkylningen av bildskärmens elektronik.
- Blockera inte ventilationsöppningarna i höljet.
- När du sätter bildskärmen på plats, se till att elkabeln och eluttaget är lätt åtkomliga.
- Om du stänger av bildskärmen genom att koppla ur elkabeln eller DC-kabeln, vänta 6

sekunder innan du kopplar in elkabeln eller DC-kabeln.

- Använd alltid en godkänd elkabel som tillhandahållits av Philips. Om elkabeln saknas, kontakta det lokala servicecentret. (Se Kontaktinformation för service i Manual för bestämmelser och serviceinformation)
- För att undvika potentiell skada, exempelvis att panelen lossnar från infattningen, ska skärmen inte lutas ner mer än 5 grader. Om den lutas ner i mer än 5 graders vinkel kommer skador på skärmen inte att täckas av garantin.
- Utsätt inte monitorn för starka vibrationer eller stötar under driften.
- Slå inte på eller tappa bildskärmen under användning eller förflyttning.

### Underhåll

- För att skydda din monitor mot eventuella skador, utsätt inte LCD-panelen för överdrivet tryck. När du flyttar på bildskärmen, ta tag i ramen. Lyft inte bildskärmen genom att placera handen eller fingrarna på LCD-panelen.
- Olje-/fettbaserade rengöringsmedel kan skada plastdelarna och gör garantin ogiltig.
- Koppla ur bildskärmen om du inte kommer att använda den under en längre tidsperiod.
- Koppla ur bildskärmen om du behöver rengöra den med en lätt fuktad trasa. Skärmen kan torkas med en torr trasa när den är avstängd. Du ska dock aldrig använda organiska lösningsmedel som alkohol eller ammoniakbaserade ämnen för att göra ren bildskärmen.
- Undvik elektriska stötar och permanenta skador på enheten genom att inte utsätta den för damm, regn, vatten eller en mycket fuktig miljö.
- Om bildskärmen blir våt, torka av den med en torr trasa så snart som möjligt.
- Om främmande ämnen eller vatten tränger in i bildskärmen måste du omedelbart stänga av den och koppla ur den från

## 1. Viktigt

- eluttaget. Avlägsna sedan det främmande ämnet eller vattnet, och skicka bildskärmen till ett servicecenter.
- Förvara inte eller använd monitorn på platser som exponeras för hetta, direkt solljus eller extrem kyla.
  - För att bildskärmen ska fungera så bra som möjligt, och under så lång tid som möjligt, bör den användas på platser som stämmer med följande temperatur- och fuktighetsområden.
    - Temperatur: 0-40°C 32-104°F
    - Luftfuktighet: 20-80% relativ luftfuktighet

### Viktig information om inbränning/spökbild

- Aktivera alltid en rörlig skärmläckare när du lämnar skärmen utan uppsikt. Aktivera alltid ett regelbundet skärmuppdateringsprogram om LCD-bildskärmen kommer att visa oföränderligt och statiskt innehåll. Oavbruten visning av stillbilder eller statiska bilder över en längre tid kan orsaka "inbränningar" också kända som "efterbilder" eller "spökbilder" på skärmen.
- "Inbränning", "efterbild" eller "spökbild" är välkända fenomen inom LCD-skärmt teknik. I de flesta fall kommer "inbränningar", "efterbilder" eller "spökbilder" att gradvis försvinna med tiden efter det att strömmen slagits av.

### Varning

Om inte en skärmläckare eller ett periodiskt skärmuppdateringsprogram aktiveras kan det leda till allvarlig "inbränning", "efterbild" eller "spökbild", symptom som inte försvinner och inte går att reparera. Ovan nämnda skada täcks inte av garantin.

### Service

- Höljiet får bara öppnas av kvalificerad servicepersonal.
- Om behov uppstår av någon dokumentation för reparation eller integrering, kontakta vårt lokala servicecenter. (Se Kontaktinformation för

service i Manual för bestämmelser och serviceinformation)

- För transportinformation, se "Tekniska specifikationer".
- Lämna inte bildskärmen i en bil eller bagagelucka i direkt solljus.

### Obs

Vänd dig till en servicetekniker om bildskärmen inte fungerar normalt, eller om du inte är säker på hur du ska gå vidare när du har följt användaranvisningarna i denna handbok.

---

## 1.2 Notationer

I följande avsnitt beskrivs de notationer som används i detta dokument.

### Påpekanden, Försiktighet och Varningar

I hela denna bruksanvisning kan textstycken åtföljas av en ikon och vara skrivna med fetstil eller kursivt. Dessa block innehåller anteckningar, uppmaningar till försiktighet och varningar. De används på följande sätt:

### Obs

Denna ikon markerar viktig information och tips som kan hjälpa dig att använda datorsystemet på ett bättre sätt.

### Försiktighet

Denna ikon markerar information som talar om för dig hur du ska undvika potentiella risker för maskinvaran eller förlust av data.

### Varning

Denna ikon markerar risk för kroppsskada och informerar dig om hur du ska undvika problemet.

En del varningar kan visas med annat format och sakna ikon. I sådana fall är den specifika visningen av varningen bemyndigad av lagstiftande myndigheter.

## 1.3 Avyttring av produkten och förpackningsmaterialet

### Direktivet för hantering av elektriskt och elektroniskt avfall - WEEE



This marking on the product or on its packaging illustrates that, under European Directive 2012/19/EU governing used electrical and electronic appliances, this product may not be disposed of with normal household waste. You are responsible for disposal of this equipment through a designated waste electrical and electronic equipment collection. To determine the locations for dropping off such waste electrical and electronic, contact your local government office, the waste disposal organization that serves your household or the store at which you purchased the product.

Your new monitor contains materials that can be recycled and reused. Specialized companies can recycle your product to increase the amount of reusable materials and to minimize the amount to be disposed of.

All redundant packing material has been omitted. We have done our utmost to make the packaging easily separable into mono materials.

Please find out about the local regulations on how to dispose of your old monitor and packing from your sales representative.

### Taking back/Recycling Information for Customers

Philips establishes technically and economically viable objectives to optimize the environmental performance of the organization's product, service and activities.

From the planning, design and production stages, Philips emphasizes the important of

making products that can easily be recycled. At Philips, end-of-life management primarily entails participation in national take-back initiatives and recycling programs whenever possible, preferably in cooperation with competitors, which recycle all materials (products and related packaging material) in accordance with all Environmental Laws and taking back program with the contractor company.

Your display is manufactured with high quality materials and components which can be recycled and reused.

To learn more about our recycling program please visit

<http://www.philips.com/a-w/about/sustainability.html>

## 2. Inställning av monitorn

### 2.1 Installation

#### 1 Förpackningsinnehåll

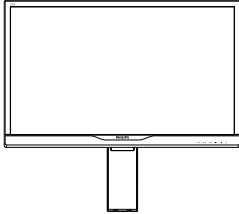

\* CD



Power



\* HDMI



\* DP

\*Beror på landet

#### 2 Installera basen

1. Placera bildskärmen med framsidan nedåt på en jämn yta. Var noga med att undvika att skärmytan repas eller skadas.

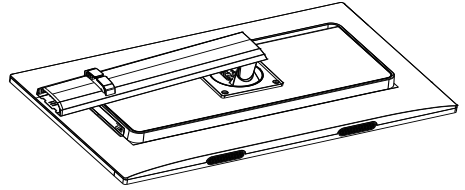

2. Vrid staget moturs 90 grader.

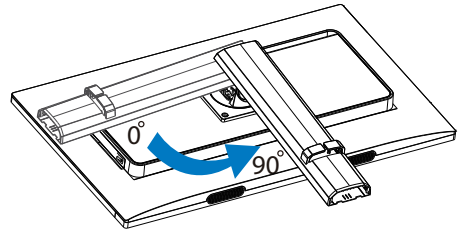

3. Använd monteringskruven för foten för att fästa den säkert på skärmen.
  - (1) Sätt försiktigt fast basen på ställningen.
  - (2) Använd dina fingrar för att dra åt den skruv som finns undertill på basen.
  - (3) Använd en skruvmejsel för att dra åt den skruv som finns undertill på basen och fäst basen på pelaren genom att dra åt ordentligt.

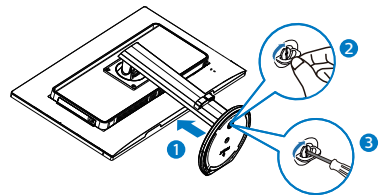

## 2. Inställning av monitorn

### 3 Ansluta till PC:n

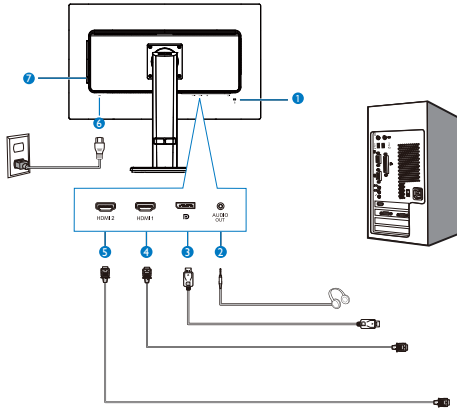

- 1 Kensington anti-stöldlås
- 2 Hörlursuttag
- 3 Skärmuttagsingång
- 4 HDMI1-ingång
- 5 HDMI2-ingång
- 6 AC strömingång
- 7 Strömbrytare

### Anslutning till dator

1. Anslut strömkabeln ordentligt på baksidan av skärmen.
2. Stäng av datorn och lossa dess nätkabel.
3. Anslut monitorns signalkabel till videokontakten på datorns baksida.
4. Anslut nätkablarna från datorn och monitorn till ett närbeläget vägguttag.
5. Slå på datorn och monitorn. Om monitorn visar en bild så är installationen klar.

## 2.2 Hantering av monitorn

### 1 Beskrivning av kontrollknapparna

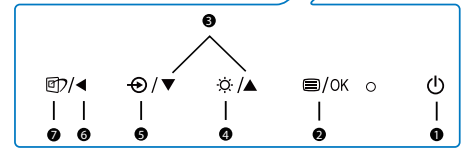
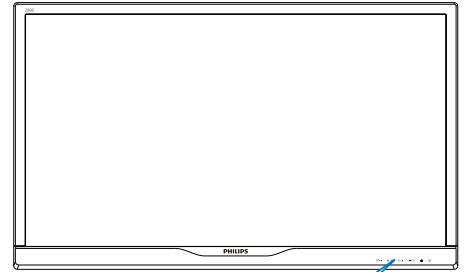

|   |  |   |
|---|--|---|
| 1 |  | Slå PÅ eller stänga AV bildskärmen.   |
| 2 |  | Öppna OSD-menyn.<br>Bekräfta OSD-inställningen.   |
| 3 |  | Justera OSD-menyn.  |
| 4 |  | Justera Ljustyrka   |
| 5 |  | Byta källa för ingångssignalen.   |
| 6 |  | Återgå till föregående OSD-nivå.  |
| 7 |  | SmartImage snabbknapp. Det finns sju lägen att välja emellan: EasyRead, Office (kontor), Photo (bild), Movie (film), Game (spel), Economy (ekonomi), SmartUniformity (smart uniformitet), LowBlue-läge, Off (av). |

## 2. Inställning av monitorn

### 2 Beskrivning av bildskärmsmenyn

#### Vad är visning på skärmen (OSD)?

OSD-menyn är en funktion som finns hos alla Philips LCD-bildskärmar. Med hjälp av OSD-systemet kan användaren justera skärmegenskaperna eller välja funktioner hos bildskärmen direkt på skärmen. En användarvänlig OSD-skärm visas här nedan:

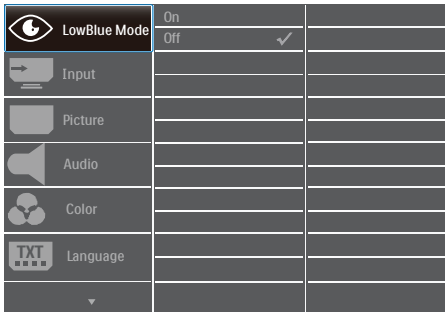

#### Grundläggande och enkel instruktion av kontrollknapparna

I OSD-menyn som visas kan du trycka på ▼▲ knapparna i framkant på skärmen för att flytta markören och tryck på **OK** knappen för att bekräfta valet eller ändringen.

### OSD-menyn

Nedan visas en översikt över strukturen hos On-Screen Display. Du kan använda den som ett hjälpmedel när du senare ska göra de olika inställningarna.

| Main menu    | Sub menu                |  |
|--------------|-------------------------|--|
| LowBlue Mode | On                      | — 1,2,3,4  |
|              | Off                     |  |
| Input        | 1 HDMI 2.0              |  |
|              | 2 HDMI 2.0              |  |
|              | DisplayPort             |  |
|              |                         |  |
| Picture      | HDR                     | — Auto, Off  |
|              | Picture Format          | — Wide screen, 4:3, 1:1  |
|              | Brightness              | — 0-100  |
|              | Contrast                | — 0-100  |
|              | Sharpness               | — 0-100  |
|              | SmartResponse           | — Off, Fast, Faster, Fastest   |
|              | SmartContrast           | — On, Off  |
|              | Gamma                   | — 1.8, 2.0, 2.2, 2.4, 2.6  |
|              | Over Scan               | — On, Off  |
|              |                         |  |
| Audio        | Volume                  | — 0-100  |
|              | Mute                    | — On, Off  |
| Color        | Color Temperature       | — Native, 5000K, 6500K, 7500K, 8200K, 9300K, 11500K  |
|              | sRGB                    |  |
|              | User Define             | — Red: 0-100<br>— Green: 0-100<br>— Blue: 0-100  |
| Language     |                         | — English, Deutsch, Español, Ελληνική, Français, Italiano, Magyar, Nederlands, Português, Português do Brasil, Polski, Русский, Svenska, Suomi, Türkçe, Українська, 简体中文, 繁體中文, 日本語, 한국어 |
| OSD Settings | Horizontal              | — 0-100  |
|              | Vertical                | — 0-100  |
|              | Transparency            | — Off, 1, 2, 3, 4  |
|              | OSD Time Out            | — 5s, 10s, 20s, 30s, 60s   |
|              |                         |  |
| Setup        | Power LED               | — 0, 1, 2, 3, 4  |
|              | Resolution Notification | — On, Off  |
|              | DisplayPort             | — 1.1, 1.2   |
|              | Reset                   | — Yes, No  |
|              | Information             |  |



## 2. Inställning av monitorn

### 5 Meddelande om upplösning

Den här bildskärmen är avsedd för optimal prestanda vid dess äkta upplösning, 3840 × 2160 . När bildskärmen startas med en annan upplösning visas ett meddelande på skärmen: Use 3840 × 2160 for best results (Använd 3840 × 2160 för bäst resultat).

Detta meddelande kan stängas av under Inställningar i bildskärmsmenyn.

### 6 Mekaniska funktioner

#### Lutning

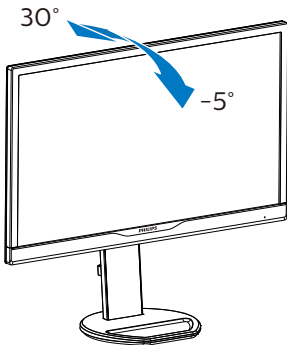

#### Svängning

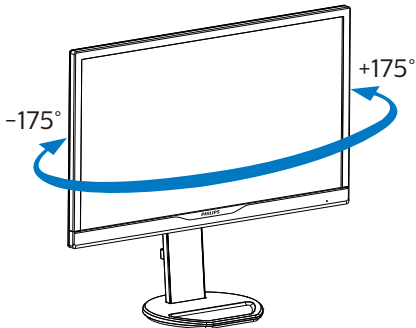

#### Höjdstyring

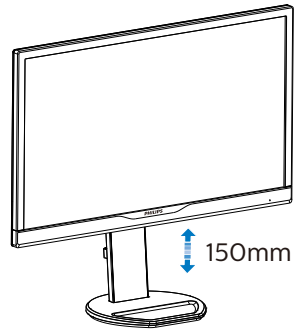

#### Vridning

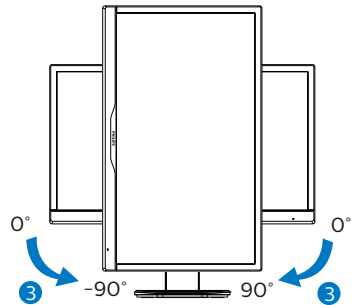
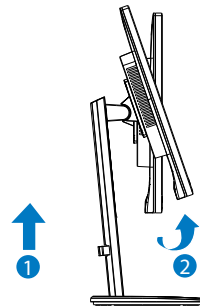

#### ⚠ Varning!

- För att undvika potentiell skada på bildskärmen, exempelvis att panelen lossnar, ska skärmen inte lutats ner mer än 5 grader.
- Tryck inte på bildskärmen medan du ställer in vinkeln på skärmen. Håll enbart i infattningen.

## 2.3 Ta bort basmontaget för VESA-montering

Innan du börjar demonteringen av monitorns bas, läs igenom instruktionerna nedan för att undvika några skador.

1. Placera bildskärmen med framsidan nedåt på en jämn yta. Var noga med att undvika att skärmytan repas eller skadas.

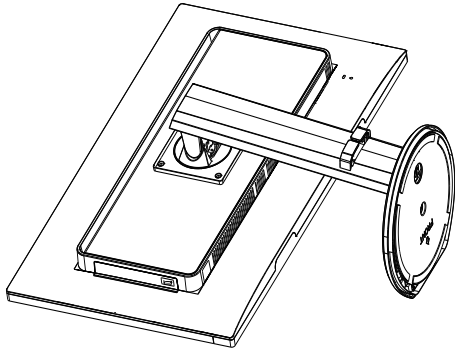

2. Lossa monteringskruvarna, och lossa därefter staget från skärmen.

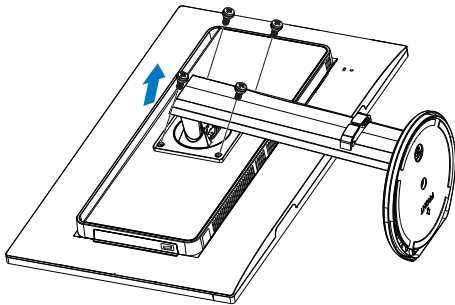

### ⚠ Obs

Denna monitor accepterar ett 100 x 100 mm VESA-kompatibelt monteringsystem. VESAmonteringskruv M4. Kontakta alltid tillverkaren för väggmontering.

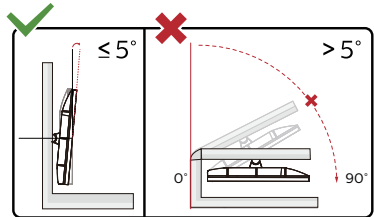
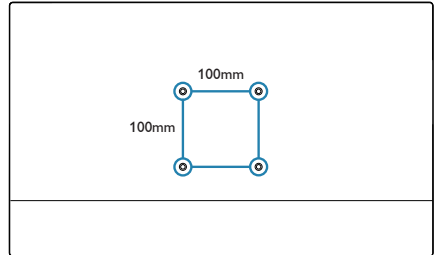

\* Skärmdesignen kan skilja sig från de avbildade.

### ⚠ Varning!

- För att undvika potentiell skada på bildskärmen, exempelvis att panelen lossnar, ska skärmen inte lutas ner mer än 5 grader.
- Tryck inte på bildskärmen medan du ställer in vinkeln på skärmen. Håll enbart i infattningen.

## 3. Bildoptimering

### 3.1 SmartImage

#### 1 Vad är det?

SmartImage innehåller förhandsinställningar som optimerar bildskärmen för olika omständigheter genom dynamisk realtidsjustering av ljusstyrka, kontrast, färg och skärpa. Oavsett om du arbetar med textprogram, visar bilder eller tittar på video, ger Philips SmartImage utmärkta optimerade bildskärmsprestanda.

#### 2 Varför behöver jag det?

Du vill ha en LCD-bildskärm som ger optimerad visning av ditt favoritinnehåll. SmartImage justerar kontinuerligt ljusstyrka, kontrast, färg och skärpa i realtid för att förbättra upplevelsen.

#### 3 Hur fungerar det?

SmartImage är en exklusiv, ledande Philipsteknik som analyserar innehållet som visas på bildskärmen. Baserat på ett scenario som du väljer förbättrar SmartImage dynamiskt kontrast, färgmättnad och skärpa på bilder och video för att förbättra innehållet som visas – allt i realtid och med ett tryck på en enda knapp.

#### 4 Hur aktiverar jag SmartImage?

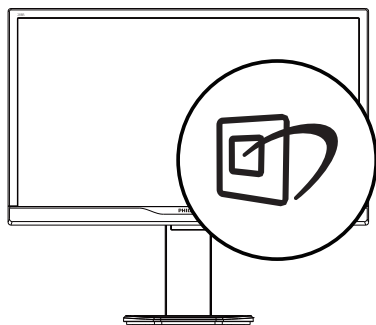

1. Tryck på  för att starta SmartImage på bildskärmen.

2. Fortsätt att trycka på ▼▲ för att växla mellan Office (kontor), Photo (bild), Movie (film), Game (spel), Economy (ekonomi), SmartUniformity (smart uniformitet) och Off (av).
3. SmartImage visas på bildskärmen i fem sekunder, eller så kan du trycka på "OK" för att bekräfta.

Det finns sju lägen att välja emellan: EasyRead, Office (kontor), Photo (bild), Movie (film), Game (spel), Economy (ekonomi), SmartUniformity (smart uniformitet), LowBlue-läge, Off.

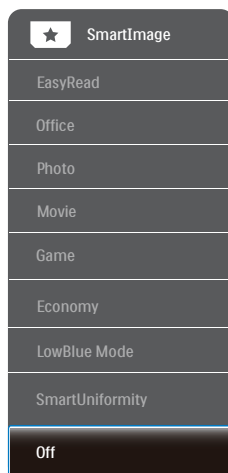

- **EasyRead:** Hjälper till att förbättra läsningen av text baserat på program såsom PDF e-böcker. Genom att använda en specialalgoritm vilken ökar kontrasten och kantskärpan hos textinnehåll optimeras skärmen för en stressfri läsning genom att justera ljusstyrkan, kontrasten och färgtemperaturen hos skärmen.
- **Office (Kontor):** Förbättrar text och sänker ljusstyrkan för att förbättra läsbarhet och minska påfrestningen på ögonen. Det här läget ger avsevärda förbättringar i läsbarhet och produktivitet när du arbetar med kalkylprogram, PDF-filer, skannade artiklar eller andra generella kontorsapplikationer.

- **Photo (Bild):** Den här profilen kombinerar färgmättnad, dynamisk kontrast och skärpeförbättringar för visning av foton och andra bilder med enastående tydlighet och levande färger - helt utan artefakter eller urblekta färger.
- **Movie (Film):** Förbättrad luminans, djupare färgmättnad, dynamisk kontrast och knivskarp skärpa visar varenda detalj i de mörkare delarna av dina videor utan att bleka ur färgerna i de ljusare områdena så att dynamiska och naturliga värden bibehålls för bästa möjliga videovisning.
- **Game (Spel):** Starta drivkretsen för bästa svarstid, minska taggiga kanter för snabbrorliga föremål på bildskärmen, förbättra kontrastförhållandet för ljusa och mörka teman. Den här profilen ger gamers den bästa spelupplevelsen.
- **Economy (Spar):** I denna profil justeras ljusstyrka och kontrast och bakgrundsbelysningen finjusteras för precis rätt visning av vardagliga kontorsapplikationer och lägre energiförbrukning.
- **LowBlue Mode (LowBlue-läge):** LowBlue-läge för produktivitet som är skonsam mot ögonen. Studier har visat att precis som ultraviolettera strålar kan orsaka ögonskador, kan kortvågiga blå ljusstrålar från LED-skärmar orsaka ögonskador och påverka synen över tid. Philips LowBlue-läge är utvecklad för komfort och inställningen använder en smart mjukvaruteknologi för att minska skadligt kortvågigt blått ljus.
- **SmartUniformity (Smart enhetlighet):** Variationer i ljusstyrkan och färgen på olika delar av skärmen är ett vanligt fenomen på LCD-skärmar. Normal enhetlighet mäts omkring 75-80%. Genom att aktivera Philips SmartUniformity-funktionen, ökas skärmens enhetlighet till mer än 93%. Detta producerar mer homogena och verklighetstroga bilder.
- **Off (Av):** Ingen optimering av SmartImage.

---

## 3.2 SmartContrast

### 1 Vad är det?

Unik teknik som dynamiskt analyserar det visade innehållet och automatiskt optimerar bildskärmens kontrastförhållande för maximal tydlighet och betraktningsupplevelse. Den höjer bakgrundsbelysningen för tydligare, skarpare och ljusstarkare bilder eller sänker bakgrundsbelysningen för tydlig visning av bilder mot mörk bakgrund.

### 2 Varför behöver jag det?

Bästa möjliga klarhet behövs för behaglig återgivning av varje innehållstyp. SmartContrast kontrollerar kontrasten dynamiskt och justerar bakljus för klara, skarpa och ljusa spel- eller filmbilder eller återger klar, läsbar text för kontorsarbete. Genom att sänka bildskärmens strömförbrukning sparar du på strömkostnader och förlänger bildskärmens livslängd.

### 3 Hur fungerar det?

När SmartContrast aktiverats analyserar det innehållet du visar i realtid för att kunna justera färger och kontrollera bakgrundsljusets intensitet. Denna funktion kommer dynamiskt att förbättra kontrasten för en bättre underhållningsupplevelse när du tittar på video eller spelar spel.

### 3.3 HDR

## HDR-inställningar på Windows 10-system

### Steg

1. Högerklicka på skrivbordet, öppna Skärminställningar
2. Välj skärm
3. Ställ in upplösningen på 3840 × 2160
4. Ställ "HDR och WCG" på på-läge
5. Ställ in ljusstyrka för SDR-innehåll

### Obs!

Windows 10 krävs. Uppdatera alltid till senaste uppdateringsversion.

För mer information från Microsofts officiella webbplats, se:

<https://support.microsoft.com/en-au/help/4040263/windows-10-hdr-advanced-color-settings>

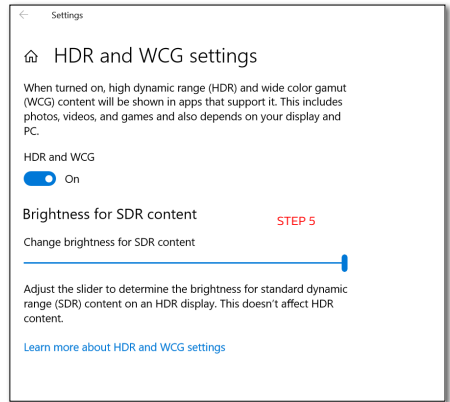
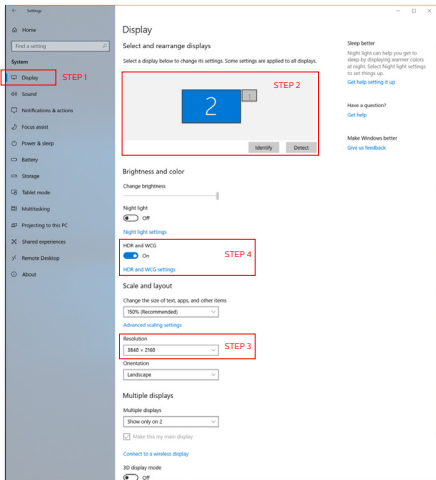

### Obs

För att stänga av HDR-funktionen måste inmatningsfunktionen och dess innehåll inaktiveras.

Inkompatibla HDR-inställningar mellan inmatningsenhet och skärm kan orsaka otillfredställande bilder.

## 4. Tekniska specifikationer

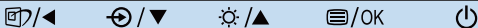
| Bild/bildskärm                |   |
|-------------------------------|---|
| Bildskärmstyp                 | TFT-LCD   |
| Bakgrundsljus                 | W-LED system  |
| Skärmstorlek                  | 28" W( 71,1cm)  |
| Sidförhållande                | 16:9  |
| Bildpunkt                     | 0,16 (H) x 0,16 (B) mm  |
| Kontrastförhållande (typ.)    | 1000:1  |
| Optimal upplösning            | 3840 x 2160 @60Hz   |
| Visningsvinkel                | 170° (H) / 160° (V) @ C/R > 10  |
| Bildförbättring               | SmartImage  |
| Skärmfärger                   | 1,07G (8 bit + H-FRC)   |
| Vertikal uppdateringsfrekvens | 23 - 75 Hz  |
| Horisontell frekvens          | 30 - 140 kHz  |
| sRGB                          | JA  |
| HDR                           | HDR 10  |
| LowBlue-läge                  | JA  |
| Smart enhetlighet             | JA  |
| EasyRead                      | JA  |
| Färgskala                     | JA  |
| Delta E                       | JA  |
| Flimmerfritt                  | JA  |
| Anslutningar                  |   |
| Signalinmatning               | HDMI 2.0x2, DisplayPort 1.4x1   |
| Ingångssignal                 | Separat synk, synk på grönt   |
| Ljud in/ut                    | Ljud ut   |
| Bekvämlighet                  |   |
| Användarbekvämlighet          |    |
| OSD-språk                     | Engelska, tyska, spanska, grekiska, franska, italienska, ungerska, holländska, portugisiska, brasiliansk portugisiska, polska, ryska, svenska, finska, turkiska, tjeckiska, ukrainska, förenklad kinesiska, traditionell kinesiska, japanska, koreanska |
| Andra bekvämligheter          | VESA-fäste (100 x 100 mm), Kensingtonlås  |
| Plug & Play-kompatibilitet    | DDC/CI, sRGB, Windows 10/8.1/8/7, Mac OSX   |
| Ställ                         |   |
| Lutning                       | -5 / +30 grader   |
| Svängning                     | -175 / +175 grader  |
| Höjjustering                  | 150mm   |
| Vridning                      | +/-90 grader  |

#### 4. Tekniska specifikationer

| Strömförsörjning          |                                       |                                      |                                       |
|---------------------------|---------------------------------------|--------------------------------------|---------------------------------------|
| Förbrukning               | Växelström, inspänning 100 VAC, 50 Hz | Växelström, inspänning 115 VAC, 60Hz | Växelström, inspänning 230 VAC, 50 Hz |
| Normalt bruk              | 37,8 W (typ.)                         | 37,4 W (typ.)                        | 36,9 W (typ.)                         |
| Strömsparläge (vänteläge) | 0,3 W (typ.)                          | 0,3 W (typ.)                         | 0,3 W (typ.)                          |
| Av                        | 0,3 W (typ.)                          | 0,3 W (typ.)                         | 0,3 W (typ.)                          |
| Av (strömbrytare)         | 0 W                                   |                                      |                                       |
| Värmeavgivning*           | Växelström, inspänning 100 VAC, 50 Hz | Växelström, inspänning 115 VAC, 60Hz | Växelström, inspänning 230 VAC, 50 Hz |
| Normalt bruk              | 129,4 BTU/hr (typ.)                   | 127,6 BTU/hr (typ.)                  | 125,9 BTU/hr (typ.)                   |
| Strömsparläge (vänteläge) | 1,02 BTU/hr (typ.)                    | 1,02 BTU/hr (typ.)                   | 1,02 BTU/hr (typ.)                    |
| Av                        | 1,02 BTU/hr (typ.)                    | 1,02 BTU/hr (typ.)                   | 1,02 BTU/hr (typ.)                    |
| Av (strömbrytare)         | 0 BTU/h                               |                                      |                                       |
| På-läge (ECO-läge)        | 21.1 W (typ.)                         |                                      |                                       |
| Strömlysdiod              | På: vit, viloläge: Vit (blinker)      |                                      |                                       |
| Strömförsörjning          | Inbyggd, 100-240VAC, 50/-60Hz         |                                      |                                       |

| Mått                             |                    |
|----------------------------------|--------------------|
| Produkt med ställ (BxHxD)        | 659 x 579 x 224 mm |
| Produkt utan ställ (BxHxD)       | 659 x 396 x 50 mm  |
| Produkt med förpackning (Bx-HxD) | 782 x 497 x 224 mm |
| Vikt                             |                    |
| Produkt med ställ                | 7,16 kg            |
| Produkt utan ställ               | 4,76 kg            |
| Produkt med förpackning          | 10,35 kg           |

| Driftförhållanden              |                   |
|--------------------------------|-------------------|
| Temperaturområde (användning)  | 0°C till 40°C     |
| Relativ fuktighet (användning) | 20% till 80%      |
| Atmosfäriskt tryck (drift)     | 700 till 1060 hPa |
| Temperaturområde (ej i drift)  | -20°C till 60°C   |
| Relativ fuktighet (avstängd)   | 10% till 90%      |
| Atmosfäriskt tryck (avstängd)  | 500 till 1060 hPa |

| Miljö och energi     |                          |
|----------------------|--------------------------|
| ROHS                 | JÄ                       |
| Förpackning          | 100% återvinnbar         |
| Specifika substanser | 100% PVC BFR fritt hölje |

| Hölje   |        |
|---------|--------|
| Färg    | Svart  |
| Avsluta | Textur |

 **Obs**

1. Denna data kan komma att ändras utan förvarning. Gå till [www.philips.com/support](http://www.philips.com/support) för att ladda ned den senaste versionen av broschyren.
2. SmartUniformity- och Delta E-informationsblad ingår i lådan.



## 4.1 Upplösning och förhandsinställda lägen

### 1 Maximal upplösning

3840 × 2160 @ 60 Hz

### 2 Rekommenderad upplösning

3840 × 2160 @ 60 Hz

| H. frekv. (kHz) | Upplösning  | V. frekv. (Hz) |
|-----------------|-------------|----------------|
| 31,47           | 720 × 400   | 70,09          |
| 31,47           | 640 × 480   | 59,94          |
| 35,00           | 640 × 480   | 66,67          |
| 37,86           | 640 × 480   | 72,81          |
| 37,50           | 640 × 480   | 75,00          |
| 37,88           | 800 × 600   | 60,32          |
| 46,88           | 800 × 600   | 75,00          |
| 48,36           | 1024 × 768  | 60,00          |
| 60,02           | 1024 × 768  | 75,03          |
| 44,77           | 1280 × 720  | 59,86          |
| 63,89           | 1280 × 1024 | 60,02          |
| 79,98           | 1280 × 1024 | 75,03          |
| 55,94           | 1440 × 900  | 59,89          |
| 70,64           | 1440 × 900  | 74,98          |
| 65,29           | 1680 × 1050 | 59,95          |
| 67,50           | 1920 × 1080 | 60,00          |
| 74,56           | 1920 × 1200 | 59,89          |
| 66,64           | 2560 × 1080 | 59,98          |
| 88,79           | 2560 × 1440 | 59,95          |
| 67,50           | 3840 × 2160 | 30,00          |
| 133,32          | 3840 × 2160 | 60,00          |

### Obs

1. Observera att din bildskärm fungerar bäst vid äkta upplösning på 3840 × 2160. För bästa visning, följ denna upplösningsrekommendation.

## 5. Effektstyrning

Om du har ett VESA DPM-kompatibelt grafikkort eller programvara installerad i datorn kan bildskärmen automatiskt sänka sin energiförbrukning när den inte används. Om inmatning från tangentbordet, musen eller annan inmatningsutrustning upptäcks 'väcks' bildskärmen automatiskt. I följande tabell visas energiförbrukningen och signalerna för denna automatiska energibesparande funktion:

| Effektstyrning, definition   |       |        |        |                              |               |
|------------------------------|-------|--------|--------|------------------------------|---------------|
| VESA-läge                    | Video | H-synk | V-synk | Strömförbrukning             | Lysdiodfärg   |
| Aktiv                        | PÅ    | Ja     | Ja     | 37,4W (typ.)<br>45,3W (max.) | Vit           |
| Strömsparläge<br>(vänteläge) | AV    | Nej    | Nej    | 0,3 W(typ.)                  | Vit (blinker) |
| Avstängd                     | AV    | -      | -      | 0 W (typ.)                   | AV            |

Följande inställning används för att mäta energiförbrukningen på denna monitor:

- Grundupplösning: 3840 x 2160
- Kontrast: 50%
- Ljusstyrka: 80%
- Färgtemperatur: 6500k med fullt vitmönster

### Obs

Denna data kan komma att ändras utan förvarning.

## 6. Kundservice och garantifrågor

### 6.1 Philips policy för pixeldefekter på platta monitorer

Philips strävar efter att leverera produkter av högsta kvalitet. Vi använder några av industrins mest avancerade tillverkningsprocesser och praktiserar en strikt kvalitetskontroll. Pixel- eller subpixeldefekter på de TFT-paneler som används på platta skärmar är dock ibland oundvikliga. Ingen tillverkare kan garantera att alla skärmar kommer att vara fria från pixeldefekter, men Philips garanterar att varje monitor med ett oacceptabelt antal defekter kommer att repareras eller bytas ut under garantiperioden. I detta meddelande förklaras de olika typerna av pixeldefekter, och acceptabla defektnivåer för varje typ definieras. För att garantireparation eller -byte ska komma i fråga, måste antalet pixeldefekter på en TFT-skärm överskrida dessa acceptabla nivåer. Till exempel får inte fler än 0,0004% av subpixlarna på en monitor vara defekta. Utöver det ställer Philips ännu högre kvalitetskrav på vissa typer eller kombinationer av pixeldefekter som är mera märkbara än andra. Denna policy gäller över hela världen.

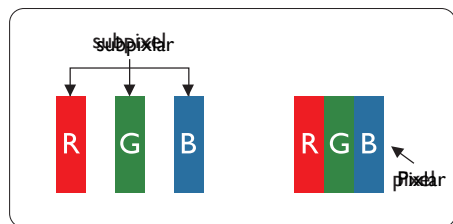

#### Pixlar och subpixlar

En pixel, eller ett bildelement, består av tre subpixlar i de primära färgerna röd, grön och blå. Många pixlar tillsammans formar en bild. När alla subpixlar i en pixel tänds bildar de tre färgade subpixlarna tillsammans en vit pixel. När alla är släckta bildar de tre färgade subpixlarna tillsammans en svart pixel. Andra kombinationer

av tända och släckta subpixlar bildar tillsammans pixlar med andra färger:

#### Typen av pixeldefekter

Pixel- och subpixeldefekter framträder på skärmen på olika sätt. Det finns två kategorier av pixeldefekter och flera typer av subpixeldefekter i varje kategori.

#### Felaktigt ljusa punkter

Ljusa punkter uppträder då pixlar eller subpixlar alltid är tända eller "på". Dvs. en ljus punkt är en subpixel som framträder på skärmen när bildskärmen visar en mörk bild. Följande typer av felaktigt ljusa punkter förekommer:

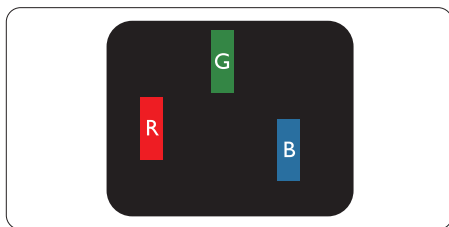

En subpixel som lyser röd, grön eller blå.

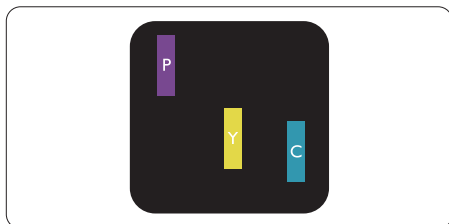

Två angränsande subpixlar som lyser:

- Röd + Blå = Purpur
- Röd + Grön = Gul
- Grön + Blå = Cyan (ljusblå)

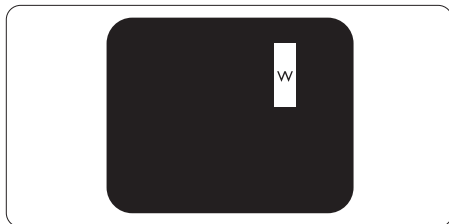

Tre tända angränsande subpixlar (ger en vit pixel)

**Obs**

En röd eller blå ljus punkt måste vara mer än 50 procent ljusare än de kringliggande punkterna, medan en grön ljus punkt är 30 procent ljusare än punkterna intill.

**Felaktigt svarta punkter**

Svarta punkter uppträder då pixlar eller subpixlar alltid är släckta, eller 'av'. Dvs. en svart punkt är en subpixel som framträder på skärmen när bildskärmen visar en ljus bild. Följande typer av felaktigt svarta punkter förekommer:

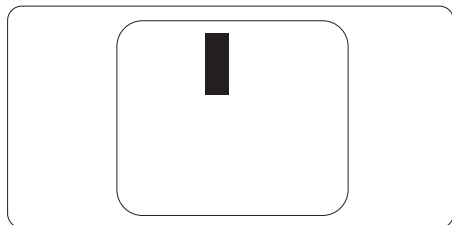
**Avståndet mellan pixeldefekter**

Eftersom pixel- och subpixeldefekter av samma typ som ligger nära varandra kan vara mera störande, har Philips även specificerat toleranser för avståndet mellan pixeldefekter:

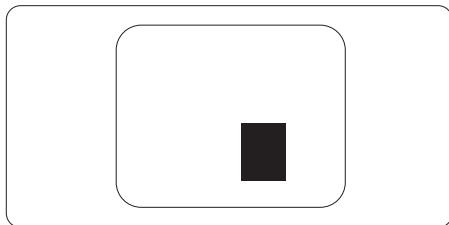
**Toleranser för pixeldefekter**

För att under garantitiden vara berättigad till reparation eller utbyte beroende på pixeldefekter så måste en TFT-panel i en platt Philips-bildskärm ha pixel- eller subpixeldefekter som överskrider toleranserna i följande tabeller:

| LJUSPUNKTSDEFEKTER   | ACCEPTABEL NIVÅ |
|--|-----------------|
| 1 tänd subpixel  | 10              |
| 2 intilliggande tända subpixlar                              | 2               |
| 3 intilliggande tända subpixlar (en vit pixel)               | 1               |
| Avstånd mellan två ljuspunktsdefekter*                       | ≤15mm           |
| Totala antalet ljuspunktsdefekter av alla typer              | 10              |
| SVARTPUNKTSDEFEKTER  | ACCEPTABEL NIVÅ |
| 1 mörk subpixel  | 15 eller färre  |
| 2 intilliggande mörka subpixlar                              | 5 eller färre   |
| 3 intilliggande mörka subpixlar                              | 2               |
| Avstånd mellan två svartpunktsdefekter*                      | ≤15mm           |
| Totala antalet svartpunktsdefekter av alla typer             | 15 eller färre  |
| TOTALA ANTALET PUNKTDEFEKTER                                 | ACCEPTABEL NIVÅ |
| Totala antalet svart- eller ljuspunktsdefekter av alla typer | 15 eller färre  |

**Obs**

- 1 eller 2 närliggande subpixeldefekter = 1 punktdefekt

## 6.2 Kundstöd och garantifrågor

För information om garantintäckning och ytterligare supportkrav för din region, gå till [www.philips.com/support](http://www.philips.com/support) för mer information eller kontakta Philips kundtjänst.

För garantiperioden, se Garantivillkor i Manual för bestämmelser och serviceinformation.

Om du vill använda denna service, var noga med att köpa den inom 30 kalenderdagar från inköpsdatumet. Under den förlängda garantiperioden inkluderar servicen upp-hämtning, reparation och retur, däremot är användaren ansvarig för alla kringkostnader.

Om den certifierade servicepartner inte kan utföra de reparationer som krävs under det förlängda garantipaketet, hittar vi alternativa lösningar för dig, om möjligt, fram till tidsgränsen för den förlängda garantiperiod som du köpt.

Kontakta Philips kundservice eller lokalt kontaktcenter (via kundtjänst nummer) för mer information.

Telefonnumret till Philips kundtjänst visas nedan.

|                                       |                          |                          |
|---------------------------------------|--------------------------|--------------------------|
| • Lokal garantiperiod som standard    | • Förlängd garantiperiod | • Total garantiperiod    |
| • Varierar beroende på olika regioner | • +1 år                  | • Lokal garantiperiod +1 |
|                                       | • + 2 år                 | • Lokal garantiperiod +2 |
|                                       | • + 3 år                 | • Lokal garantiperiod +3 |

\*\*Inköpsbevis för det ursprungliga köpet och den förlängda garantin krävs.

### Obs

Se Manual för bestämmelser och serviceinformation för direktlinje till regional service, som finns på supportsidan på Philips webbplats.

## 7. Felsökning och återkommande frågor

### 7.1 Felsökning

Den här sidan behandlar problem som kan åtgärdas av användaren. Om problemen kvarstår när dessa lösningar prövats, kontakta en representant hos Philips kundservice.

#### 1 Vanliga problem

##### Ingen bild (strömlysdioden är inte tänd)

- Kontrollera att nätsladden är ansluten till vägguttaget och bildskärmen.
- Se först till att strömbrytaren på bildskärmens framsida är i läge AV. Tryck den sedan till läge PÅ.

##### Ingen bild (strömlysdioden lyser vitt)

- Försäkra dig om att datorn är avstängd.
- Kontrollera att signalkabeln är ordentligt ansluten till datorn.
- Se till att inget av stiften i anslutningsänden av bildskärmskabeln är böjda. Om de är det, reparera eller byt ut kabeln.
- Energisparfunktionen kanske är aktiverad

##### Bildskärmen visar meddelandet

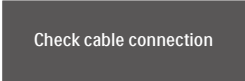

Check cable connection

- Kontrollera att bildskärmskabeln är ordentligt ansluten till datorn. (Se också snabbinställningsguiden).
- Se efter om det finns böjda stift i bildskärmskabeln.
- Försäkra dig om att datorn är avstängd.

##### Synliga tecken på rök eller gnistor

- Gör ingen felsökning
- Koppla omedelbart ur monitorn från eluttaget av säkerhetsskäl

- Kontakta omedelbart Philips kundservicerepresentant.

#### 2 Bildproblem

##### Bilden vibrerar på bildskärmen

- Kontrollera att signalkabeln är ordentligt ansluten till datorns grafikkort.

##### Bilden är suddig, oskarp eller för mörk

- Justera kontrast och ljusstyrka i bildskärmsmenyn.

##### En "efterbild", "inbränd bild" eller "spökbild" ligger kvar när strömmen slagits av.

- Oavbruten visning av stillbilder eller statiska bilder över en längre tid kan orsaka "inbränningar" också kända som "efterbilder" eller "spökbilder" på skärmen. "Inbränning", "efterbild" eller "spökbild" är välkända fenomen inom LCD-skärmt teknik. I de flesta fall kommer "inbränningar", "efterbilder" eller "spökbilder" att gradvis försvinna med tiden efter det att strömmen slagits av.
- Aktivera alltid en rörlig skärmsläckare när du lämnar skärmen utan uppsikt.
- Aktivera alltid ett regelbundet skärmuppdateringsprogram om LCD-bildskärmen kommer att visa oföränderligt och statiskt innehåll.
- Om inte en skärmsläckare eller ett periodiskt skärmuppdateringsprogram aktiveras kan det leda till allvarlig "inbränning", "efterbild" eller "spökbild", symptom som inte försvinner och inte går att reparera. Ovan nämnda skada täcks inte av garantin.

##### Bilden är förvrängd. Texten är suddig.

- Ställ in datorns upplösning till samma läge som bildskärmens rekommenderade naturliga upplösning.

##### Gröna, röda, blåa, mörka och vita prickar syns på bildskärmen

- De kvarvarande prickarna är en vanlig egenskap hos de flytande kristaller som

## 7. Felsökning och återkommande frågor

används i dagens teknik. Se pixelpolicyn för mer detaljerad information.

### Strömlysdioden lyser så starkt att det är irriterande

- Justera strömlysdiodens styrka i strömlysdiodens inställningar under bildskärmsmenyns huvudkontroller.

För ytterligare hjälp, se Kontaktinformation för service i Manual för bestämmelser och serviceinformation, och kontakta Philips kundtjänstrepresentant.

---

## 7.2 Allmänna frågor

**F1: Vad ska jag göra om meddelandet "Cannot display this video mode" (Kan inte visa det här videoläget) visas vid installation av bildskärmen?**

**Svar:** Rekommenderad upplösning för den här bildskärmen: 3840 x 2160 .

- Koppla ifrån alla kablar och anslut sedan datorn till den tidigare använda bildskärmen.
- I Windows startmeny, välj Inställningar/ Kontrollpanel. I kontrollpanelen Window, välj bildskärms-ikonen. I bildskärmens kontrollpanel, välj fliken "Inställningar". I inställningsfliken, i boxen märkt 'skrivbordsområde', flytta skjutreglaget till 3840 x 2160 bildpunkter.
- Öppna "Avancerade egenskaper" och ställ in uppdateringsfrekvensen till 60 Hz och klicka sedan på OK.
- Starta om datorn och upprepa steg 2 och 3 för att bekräfta att datorn är inställd på 3840 x 2160 @ 60 Hz.
- Stäng av datorn, koppla ifrån den gamla bildskärmen och återanslut din Philips LCD-bildskärm.
- Starta bildskärmen och starta sedan datorn.

**F2: Vad är den rekommenderade uppdateringsfrekvensen för LCD-bildskärmen?**

**Svar:** Den rekommenderade uppdateringsfrekvensen för LCD-bildskärmar är 60 Hz. Om störningar förekommer på skärmen, ställ om inställningen till 60 Hz för att se om det får störningarna att försvinna.

**F3: Vad är .inf- och .icm-filerna i bruksanvisningen? Hur installerar jag drivrutinerna (.inf och .icm)?**

**Svar:** Detta är bildskärmens drivrutiner. Följ instruktionerna på bildskärmen för installation av drivrutinerna. Datorn kan komma att fråga efter drivrutinerna (.inf och .icm-filer) eller en drivrutinsskiva när bildskärmen först installeras.

**F4: Hur justerar jag upplösningen?**

**Svar:** Videokortet/den grafiska drivrutinen och bildskärmen avgör tillsammans de tillgängliga upplösningarna. Välj önskad upplösning i Windows® kontrollpanel under "Bildskärmsegenskaper".

**F5: Vad händer om jag tappar bort mig när jag gör bildskärmsjusteringar via OSD-menyn?**

**Svar:** Tryck helt enkelt på /OK och välj sedan 'Setup' > 'Reset' för att återställa de ursprungliga fabriksinställningarna.

**F6: Är LCD-skärmen motståndskraftig mot repor?**

**Svar:** Generellt sett rekommenderas det att bildskärmen inte utsätts för överdrivna stötar och att den skyddas från spetsiga eller trubbiga föremål. Vid hantering av bildskärmen, var noga med att inte utsätta panelen för tryck eller våld. Detta kan påverka garantivillkoren.

**F7: Hur rengör jag LCD-ytan?**

**Svar:** Använd en ren mjuk trasa vid normal rengöring. För noggrann rengöring, använd isopropylalkohol. Använd inga andra lösningsmedel, t.ex. alkohol, etanol, aceton, hexanol, etc.

## 7. Felsökning och återkommande frågor

- F8:** Kan jag ändra på bildskärmens färginställningar?
- Svar:** Ja, du kan ändra på färginställningarna via bildskärmsmenyn genom följande procedur:
- Tryck på "OK" knappen för att visa OSD-menyn (visning på skärmen)
  - Tryck på "Pil ned" för att välja alternativet "Color (Färg)" tryck sedan på "OK" för att gå in i färginställningen. Det finns tre inställningar enligt nedan.
    1. Color Temperature (Färgtemperatur): De sex inställningarna är 5000K, 6500K, 7500K, 8200K, 9300K och 11500K. Vid inställningar i 5000K-området verkar panelen "varm med en röd-vit färgton" medan 11500K ger en "sval blå-vit ton".
    2. sRGB: Detta är en standardinställning för att garantera korrekt färgåtergivning på olika enheter (t.ex. digitalkamera, bildskärm, skrivare, skanner; osv.)
    3. User Define (Användardefinierad): Du kan välja dina egna färginställningar genom att justera färgerna rött, grönt och blått.
- Obs**
- En mätning av färgen på ljuset reflekterat från ett föremål medan det värms upp. Värdet ges i en absolut skala (Kelvingrader). Lägre Kelvintemperaturer; t.ex. 2004K, är röda, medan högre temperaturer; t.ex.. 9300K, är blåa. Neutrala temperaturer; 6504K, är vita.
- F9:** Kan bildskärmen anslutas till vilken dator; arbetsstation eller Mac som helst?
- Svar:** Ja. Alla Philips LCD-bildskärmar är fullt kompatibla med standarddatorer, -Mac och-arbetsstationer. En kabeladapter kanske behövs för anslutning av bildskärmen till ett Mac-system. Kontakta en Philips-återförsäljare för ytterligare information.

- F10:** Är Philips LCD-bildskärmar plug and play?
- Svar:** Ja, bildskärmarna är plug and play-kompatibla med Windows 10/8.1/8/7, Mac OSX och Linux.
- F11:** Vad innebär fastbränd bild, fosforinbränning, efterbild eller spökbild på en LCD-panel?
- Svar:** Oavbruten visning av stillbilder eller statiska bilder över en längre tid kan orsaka "inbränningar" också kända som "efterbilder" eller "spökbilder" på skärmen. "Inbränning", "efterbild" eller "spökbild" är välkända fenomen inom LCD-skärmteknik. I de flesta fall kommer "inbränningar", "efterbilder" eller "spökbilder" att gradvis försvinna med tiden efter det att strömmen slagits av. Aktivera alltid ett regelbundet skärm-uppdateringsprogram när du lämnar skärmen utan uppsikt. Aktivera alltid ett regelbundet skärm-uppdateringsprogram om LCD-bildskärmen kommer att visa oföränderligt och statiskt innehåll.

### Varning





Om inte en skärmsläckare eller ett periodiskt skärmuppdateringsprogram aktiveras kan det leda till allvarlig "inbränning", "efterbild" eller "spökbild", symptom som inte försvinner och inte går att reparera. Ovan nämnda skada täcks inte av garantin.

- F12:** Varför visar inte bildskärmen skarp text och varför visar den tecken med taggiga kanter?

**Svar:** Din LCD-bildskärm fungerar bäst vid dess äkta upplösning på 3840 x 2160. För bästa visning, använd den upplösningen.



**F13: Hur låser jag upp min snabbknapp?**

**Svar:** För att låsa skärmmenyn (OSD), håll in /OK -knappen medan bildskärmen är avstängd och tryck sedan på  -knappen för att slå på bildskärmen. För att låsa upp skärmmenyn (OSD) - håll in /OK -knappen medan bildskärmen är  avstängd och tryck sedan på  -knappen för att slå på bildskärmen.

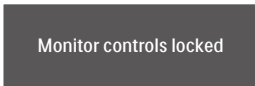
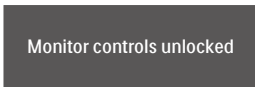

**F14: Var kan jag hitta Manual för bestämmelser och serviceinformation som nämns i EDFU?**

**Svar:** Manual för bestämmelser och serviceinformation går att ladda ned från supportsidan på Philips webbplats.



2020 © TOP Victory Investments Ltd. Med ensamrätt.

Denna produkt har tillverkats av och säljs av Top Victory Investments Ltd., och Top Victory Investments Ltd. är garanten i förhållande till denna produkt. Philips och Philips Shield Emblem är registrerade varumärken som tillhör Koninklijke Philips N.V. och används under licens.

Specifikationer kan komma att ändras utan vidare meddelande.

Version: M6288BE1T