

Brilliance  
S231C4



[www.philips.com/welcome](http://www.philips.com/welcome)

HR	Korisnički priručnik	1
	Podrška kupcima i jamstvo	31
	Rješavanje problema i Često postavljana pitanja	37

**PHILIPS**

# Sadržaj

<b>1. Radi vaše sigurnosti .....</b>	<b>1</b>
1.1 Mjere opreza.....	1
1.2 Čišćenje.....	2
1.3 Posebne napomene o SMART All-in-One .....	2
1.4 Zbrinjavanje proizvoda i ambalaže.....	3
<b>2. Podešavanje monitora .....</b>	<b>4</b>
2.1 Instalacija.....	4
2.2 Rad s monitorom.....	6
2.3 Odvajanje šarke radi ugradnje VESA.....	8
2.4 SMART All-in-One Korištenje.....	10
<b>3. Optimizacija slike.....</b>	<b>16</b>
3.1 SmartImage.....	16
<b>4. Tehnički podaci .....</b>	<b>18</b>
4.1 Razlučivost i prethodno postavljeni način rada osobnog računala.....	20
<b>5. Informacije o propisima .....</b>	<b>21</b>
<b>6. Podrška kupcima i jamstvo .....</b>	<b>31</b>
6.1 Philips politika u slučaju oštećenja piksela za monitore s ravnim zaslonom.....	31
6.2 Podrška kupcima & Jamstvo .....	34
<b>7. Rješavanje problema i Često postavljena pitanja .....</b>	<b>37</b>
7.1 Rješavanje problema.....	37
7.2 Općenita ČPP .....	38
7.3 SMART All-in-One Česta pitanja.....	40

# 1. Radi vaše sigurnosti

Prije početka uporabe SMART All-in-One pažljivo i s razumijevanjem pročitajte ovaj priručnik. Priručnik je potrebno sačuvati i za kasniju uporabu.

## Izjava o radijskim smetnjama FCC klasa B UPOZORENJE: (ZA MODELE S FCC POTVRDOM)

### NAPOMENA:

Ovaj uređaj je ispitan i utvrđeno je da udovoljava ograničenjima koja vrijede za digitalne uređaje klase B u skladu sa člankom 15 FCC propisa. Ova su ograničenja sastavljena kako bi osigurala razumnu zaštitu od smetnji prilikom instalacije u stambenim prostorima. Ovaj uređaj stvara, koristi i može zračiti energiju radiofrekvencijskog područja i, kad nije instaliran u skladu s uputama, može prouzročiti smetnje na radio vezama. Nema jamstva da se smetnje u određenoj instalaciji neće pojaviti. Ako ova oprema uzrokuje smetnje za radio ili televizijski prijam što možete ustanoviti isključivanjem i ponovnim uključivanjem opreme, korisnik može pokušati riješiti smetnje jednom od sljedećim mjera:

1. Preusmjerite ili premjestite prijamnu antenu.
2. Povećajte razmak između opreme i prijarnika.
3. Opremu priključite na utičnicu strujnog kruga različitu od onog na koji je spojen prijarnik.
4. Savjetujte se s prodavačem ili pomoć potražite kod iskusnog radio/TV mehaničara.

### OBAVIJEST:

1. Izmjene ili preinake koje pravna osoba odgovorna za usklađenost nije izričito odobrila može prouzročiti oduzimanje dozvole korisniku za rukovanje opremom.
2. Potrebno je koristiti oklopljene kabele sučelja i napajanja izmjeničnom strujom kako bi bili u skladu s ograničenjem zračenja.

3. Proizvođač nije odgovoran za bilo kakve radio ili TV smetnje uzrokovane neovlaštenim preinakama opreme. Korisnik je isključivo odgovoran za ispravke takvih smetnji.

### UPOZORENJE:

Kako bi smanjili opasnost od požara ili električnog udara, uređaj nemojte izlagati kiši ili vlazi. U zaslonu je prisutan opasno visok napon. Ne otvarajte kućište. Sve servisne popravke povjerite kvalificiranom osoblju.

## 1.1 Mjere opreza

- Ne koristite SMART All-in-One pokraj vode odnosno u blizini kade, umivaonika, sudopera, kada za pranje rublja, bazena ili u vlažnim podrumima.
- Ne postavljajte SMART All-in-One na nestabilna kolica, stalak ili stol. U slučaju da SMART All-in-One padne, može nekoga ozlijediti i prouzročiti ozbiljno oštećenje uređaja. Koristite isključivo kolica ili stalak koji preporučuje proizvođač ili koji se prodaje sa SMART All-in-One.
- Utori i otvori na stražnjoj strani i na dnu kućišta služe za prozračivanje. Kako bi ste osigurali pouzdan rad i zaštitili SMART All-in-One od pregrijavanja, održavajte otvore slobodnima i nepokrivenima. Ne postavljajte SMART All-in-One na krevet, kauč, deku ili sličnu površinu. Ne postavljajte SMART All-in-One u blizini ili preko radijatora ili grijalice. Ne postavljajte SMART All-in-One na police za knjige ili ormar osim ako niste osigurali pravilno prozračivanje.
- SMART All-in-One treba koristiti samo uz one vrste izvora napajanja koji odgovaraju nazivnim vrijednostima na naljepnici proizvoda. Ako niste sigurni koja je vrsta energije dostupna u vašem domu, obratite se prodavaču ili lokalnoj tvrtci za elektrodistribuciju.

## 1. Radi vaše sigurnosti

- SMART All-in-One je opremljen šuko uzemljenim utikačem, utikač s trećom nožicom (za uzemljenje). Uz to sigurnosno obilježje utikač odgovara samo uzemljenim utičnicama za napajanje. Ako vaša utičnica ne odgovara takvom utikaču, potrebno je pozvati električara i ugraditi ispravnu utičnicu ili koristiti adapter za sigurno uzemljenje uređaja. Ne poništavajte sigurnosnu svrhu utikača s uzemljenjem.
- Tijekom grmljavinskog nevremena ili tijekom duljeg razdoblja nekorištenja iskopčajte uređaj s napajanja. Time ćete zaštititi SMART All-in-One od oštećenja zbog prenapona.
- Ne preopterećujte kabele za napajanje i produžne kabele. Preopterećenje može izazvati požar ili strujni udar.
- Nikad ne gurajte bilo kakav predmet u utor kućišta SMART All-in-One. To bi moglo uzrokovati kratki spoj i požar ili strujni udar. Nikad ne prolijevajte tekućinu na SMART All-in-One.
- Ne pokušavajte sami popravljati SMART All-in-One jer se otvaranjem ili skidanjem poklopaca možete izložiti djelovanju opasnog napona i ostalim opasnostima. Sve servisne popravke povjerite kvalificiranom osoblju servisa.
- Kako bi se osigurala dobra radna svojstva koristite SMART All-in-One samo s računalima navedenim na UL popisu koja imaju odgovarajuće konfigurirane utičnice koje imaju sljedeće karakteristike 100 - 240V AC, min. 5A.
- Zidna utičnica treba biti postavljena u blizini opreme i mora biti lako dostupna.
- Koristiti isključivo s priključenim strujnim adapterom (izlaz 19 V DC) koji ima UL, CSA odobrenu licencu (samo za monitor sa strujnim adapterom).

**Model:** ADPC1965  
**Proizvođač:** TPV ELECTRONICS  
(FUJIAN) CO., LTD.

**Model:** ADS-65LSI-19-1 19065G  
**Proizvođač:** SHENZHEN HONOR  
ELECTRONIC CO., LTD.

---

## 1.2 Čišćenje

- Kućište redovito čistite krpom. Mrlje čistite blagim, a nikako ne jakim deterdžentom koji će izbljediti i oštetiti kućište proizvoda.
- Prilikom čišćenja pazite da deterdžent ne prodre u uređaj. Krpa za čišćenje ne smije biti pregruba jer bi mogla ogrepsti površinu zaslona.
- Prije čišćenja uređaja isključite kabel za napajanje.

---

## 1.3 Posebne napomene o SMART All-in-One

Sljedeći simptomi uobičajeni su za SMART All-in-One i ne označavaju problem.

### Napomena

- Zaslون može titrati tijekom prvog korištenja zbog prirode fluorescentnog svjetla. Titranje će nestati ako isključite i ponovno uključite monitor.
- Ovisno o korištenoj radnoj površini, svjetlina zaslona može biti blago nejednolika.
- Korisna razlučivost LCD zaslona iznosi 99,99% ili više učinkovitih točaka prikaza (piksela). Može sadržavati nedostatke od 0,01% ili manje i to trajno uključene ili nedostajuće točke prikaza (pikseli).
- Zbog prirode LCD zaslona, naknadna slika prethodnog zaslona može ostati nakon pomaka na drugu sliku ukoliko je ista slika bila prikazana satima. SMART All-in-One će se polagano od toga oporaviti.
- Nakon što se zaslon zacrni, bljeska ili ga nije više moguće osvijetliti obratite se prodavaču ili servisnom centru radi zamjene dijelova. Zaslon ne popravljajte sami!

## 1.4 Zbrinjavanje proizvoda i ambalaže

### Električni i elektronički otpad (EE otpad)



This marking on the product or on its packaging illustrates that, under European Directive 2012/19/EU governing used electrical and electronic appliances, this product may not be disposed of with normal household waste. You are responsible for disposal of this equipment through a designated waste electrical and electronic equipment collection. To determine the locations for dropping off such waste electrical and electronic, contact your local government office, the waste disposal organization that serves your household or the store at which you purchased the product.

Your new monitor contains materials that can be recycled and reused. Specialized companies can recycle your product to increase the amount of reusable materials and to minimize the amount to be disposed of.

All redundant packing material has been omitted. We have done our utmost to make the packaging easily separable into mono materials.

Please find out about the local regulations on how to dispose of your old monitor and packing from your sales representative.

### Taking back/Recycling Information for Customers

Philips establishes technically and economically viable objectives to optimize the environmental performance of the organization's product, service and activities.

From the planning, design and production stages, Philips emphasizes the important of making products that can easily be recycled. At Philips, end-of-life management primarily entails participation in national take-back initiatives and recycling programs whenever possible, preferably in cooperation with competitors, which recycle all materials (products and related packaging material) in accordance with all Environmental Laws and taking back program with the contractor company.

Your display is manufactured with high quality materials and components which can be recycled and reused.

To learn more about our recycling program please visit: <http://www.philips.com/sites/philipsglobal/about/sustainability/ourevironment/productrecyclingservices.page>.

## 2. Podešavanje monitora

### 2.1 Instalacija

#### 1 Sadržaj pakiranja

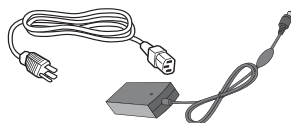
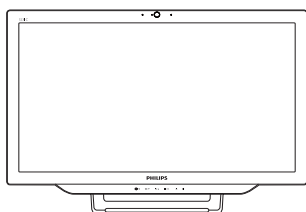

AC / DC adapter

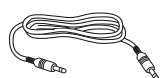

Zvučni Kabel (Opcija)

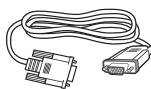

VGA Kabel (Opcijski)

#### ⊞ Napomena

- Koristite isključivo Philips AC/DC strujni adapter.
- Na postavljajte SMART All-in-One na mjesta u blizini izvora topline poput radijatora ili kanala za zrak, na mjesta izložena izravnom sunčevom zračenju ili prekomjernoj prašini, mehaničkim vibracijama ili udarima.
- Spremite izvorni dokument isporuke i materijal pakiranja jer će vam dobro doći ako ćete ikada trebati slati ili transportirati monitor.
- Kako biste najbolje moguće zaštili monitor, ponovno ga zapakirajte onako kako je bio zapakiran u tvornici.

- Kako biste održavali nov izgled vašeg SMART All-in-One povremeno ga očistite mekom krpom. Tvrđokorne mrlje moguće je ukloniti vlažnom krpom s malo blagog deterdženta. Nikad ne koristite jaka otapala poput razrjeđivača, benzena ili abrazivnih sredstava za čišćenje jer će ona oštetiti kućište. Radi sigurnosti uvijek isključite SMART All-in-One s napajanja prije čišćenja.
- Ne grebite zaslon tvrdim predmetima jer su moguća trajna oštećenja.
- Pazite da se u monitor ne ulije tekućina jer će to oštetiti njegove dijelove.

### 2 Spajanje

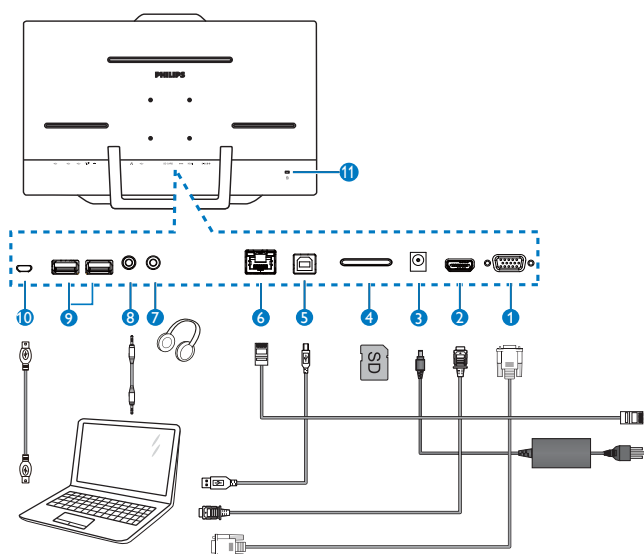

- 1 VGA ulaz (D-Sub)
- 2 HDMI ulaz
- 3 Ulaz istosmjernog napajanja
- 4 Utor za SDHC karticu
- 5 USB priključnica prema računalu (vrsta B)
- 6 LAN priključak (RJ-45)
- 7 Izlaz za slušalicu (3,5 mm stereo)
- 8 Audio ulaz (3,5 mm stereo)
- 9 USB priključnica prema opremi (vrsta A)
- 10 Micro-USB (mini A)
- 11 Kensington protuprovalna brava

### Umetnite SD karticu

1. Isključite kabel za napajanje
2. Umetnite SDHC karticu u ovaj utor za karticu.

### Spojite za VGA/HDMI ulaz

1. Spojite SMART All-in-One s VGA ili HDMI kabelom s osobnog računala ili AV uređaja.
2. Čvrsto i sigurno priključite kabel za napajanje na SMART All-in-One i pritisnite gumb za uključivanje.
3. SMART All-in-One će se uključiti i pokreće prethodno odabran ulazni izvor.
4. Pritisnite gumb ulaza  kako biste odabrali VGA ili HDMI izvor.

### Spojite na WiFi ili Ethernet za SMART All-in-One ulaz

1. Priključite RJ-45 LAN kabel na LAN priključak ako želite žičanu vezu.
2. Čvrsto i sigurno priključite kabel za napajanje na SMART All-in-One i pritisnite gumb za uključivanje.
3. SMART All-in-One će se uključiti i pokreće prethodno odabran ulazni izvor.
4. Pritisnite gumb  za odabir Android izvora.
5. Uključite WiFi ili Ethernet funkciju na zaslonu postavki Android sustava.

### 3 Namještanje kuta gledanja

Najugodniji položaj za gledanje je kad je prema vama okrenuta cijela prednja površina SMART All-in-One, a zatim još prema vašoj želji namjestite kut nagiba SMART All-in-One.

SMART All-in-One moguće je nagnuti pod kutom od 12° do 57,5°.

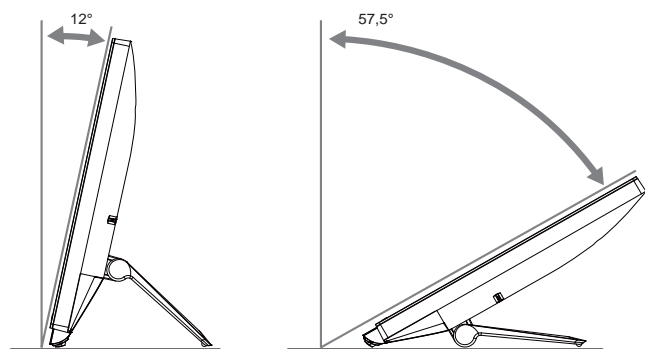

#### Napomena

- Ne dodirujte LCD zaslon prilikom namještanja kuta. Time možete oštetiti ili slomiti LCD zaslon.
- Pazite kako ne biste priklještili prste ili ruke tijekom namještanja kuta.
- Preporučuje se stabilizirati zaslon na učvršćenom mjestu kako bi blokirali stalak ako je kut nagiba jednak ili veći od 12°.
- Ne namještajte kut nagiba manji od 12°. Monitor bi mogao pasti zbog nestabilnosti.
- Zaslone koji imaju sjajne okvire nosača potrebno je promišljeno donijeti odluku o smještaju zaslona jer sjajan okvir može uzrokovati ometanje korisnika zbog reflektiranja okolnog svjetla i svijetlih površina.

## 2.2 Rad s monitorom

SMART All-in-One moguće je koristiti kao samostalni SMART All-in-One u Android sustavu bez ikakve veze s osobnim računalom ili kao uobičajeni zaslon osobnog računala kad je na njega spojen.

### 1 Upravljački gumbi s prednje strane

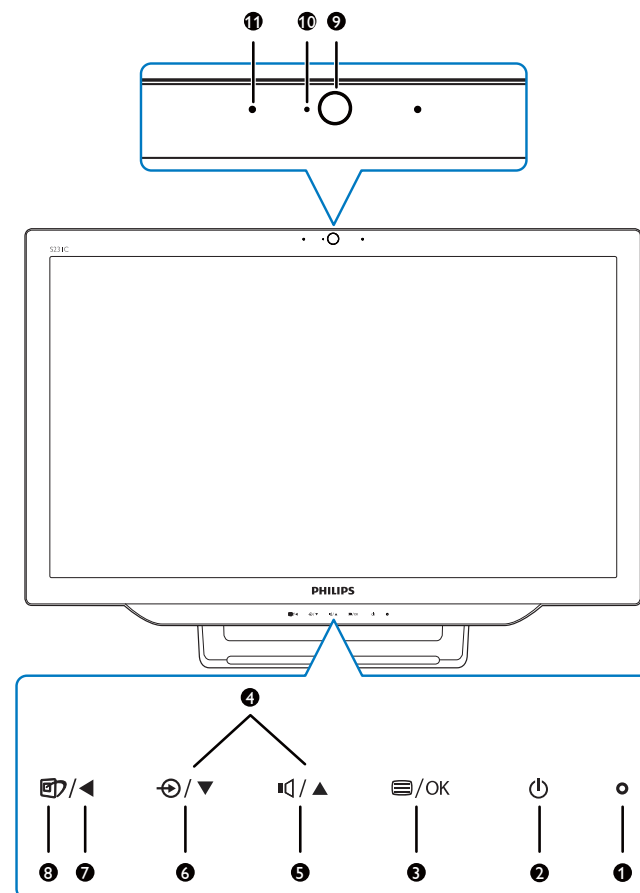



## 2. Podešavanje monitora

1	○	Indikator napajanja
2	⏻	Pritisnite za UKLJUČIVANJE i ISKLJUČIVANJE napajanja SMART All-in-One.
3	☰/OK	Pritisnite da biste pristupili ekranskom izborniku za VGA i HDMI ulaz. U ekranskom izborniku pritisnite da biste potvrdili njegovo podešavanje.
4	▲ ▼	U ekranskom izborniku podesite taj izbornik.
5	🔊	Prečac za upravljanje glasnoćom unutarnjih zvučnika.
6	⌂	Pritisnite za odabir izvora ulaza: VGA, HDMI ili Android.
7	◀	U ekranskom izborniku, vratite se na prethodnu razinu izbornika.
8	🖥️	Prečac za odabir SmartImage.
9		Web-kamera od 1,0 megapiksela
10		Indikator aktivnosti web-kamere
11		Mikrofon

## 2 Opis prikaza na zaslonu

### Što se nalazi na ekranskom izborniku (OSD)?

Prikaz na zaslonu (On-Screen Display - OSD) imaju svi Philips uređaji SMART All-in-One. Omogućuje korisnicima izravno ugađanje radnih svojstava zaslona ili odabir funkcija monitora izravno s prozora s uputama na zaslonu.

### Pristup ekranskom izborniku

1. Pritisnite tipkovnički prečac ☰ izravno na prednjem okviru.
2. Pritisnite gume ▲ ▼ da biste odabrali mogućnosti iz izbornika.
3. Pritisnite gumb ☰ da biste potvrdili odabir mogućnosti iz ekranskog izbornika.
4. Pritisnite gumb ◀ da biste se vratili naprethodnu razinu ekranskog izbornika.
5. Nekoliko puta pritisnite gumb ◀ da biste izašli iz ekranskog izbornika.

Dolje je prikazan ekranski izbornik jednostavan za korištenje:

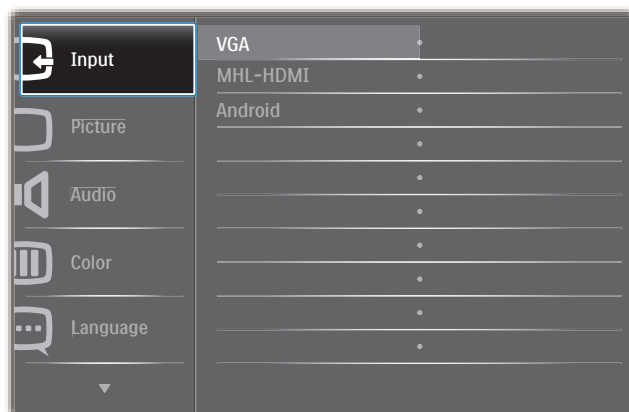

## 2. Podešavanje monitora

### Stablo ekranskog izbornika

Slijedi pregled strukture ekranskog izbornika kako biste se lakše kretali izbornicima i vršili razna podešavanja.

Main menu	Sub menu	
Input	VGA	
	MHL-HDMI	
	Android	
Picture	Picture Format	Wide Screen, 4:3
	Brightness	0~100
	Contrast	0~100
	SmartKolor	On, Off
	SmartTxt	On, Off
	SmartResponse	Off, Fast, Faster, Fastest
	SmartContrast	On, Off
	Gamma	1.8, 2.0, 2.2, 2.4, 2.6
	Pixel Orbiting	On, Off
	Over Scan	On, Off
Audio	Volume	0~100
	Mute	On, Off
	Audio Source	Audio In, HDMI In
Color	Color Temperature	5000K, 6500K, 7500K, 8200K, 9300K, 11500K
	sRGB	
	User Define	Red: 0~100 Green: 0~100 Blue: 0~100
Language	English, Deutsch, Español, Ελληνική, Français, Italiano, Magyar, Nederlands, Português, Português do Brazil, Polski, Русский, Svenska, Suomi, Türkçe, Čeština, Українська, 简体中文, 繁體中文, 日本語, 한국어	
OSD Settings	Horizontal	0~100
	Vertical	0~100
	Transparency	Off, 1, 2, 3, 4
	OSD Time Out	5s, 10s, 20s, 30s, 60s
Setup	Auto	
	H.Position	0~100
	V.Position	0~100
	Phase	0~100
	Clock	0~100
	Resolution Notification	On, Off
	S.Power on sync	On, Off
	Reset	Yes, No
	Information	

### 3 Obavijesti o razlučivosti

Ovaj monitor je predviđen za optimalan rad na njegovoj prirodnoj razlučivosti, 1920 x 1080 pri 60Hz.

Prikaz upozorenja o prirodnoj razlučivosti moguće je isključiti u izborniku Postavljanje na ekranskom izborniku.

## 2.3 Odvajanje šarke radi ugradnje VESA

Prije početka odvajanja šarke slijedite upute u nastavku kako biste izbjegli štetu i ozljede.

1. Pažljivo postavite monitor prednjom stranom na glatku površinu. Pazite da ne ogrebete ili oštetite ekran.

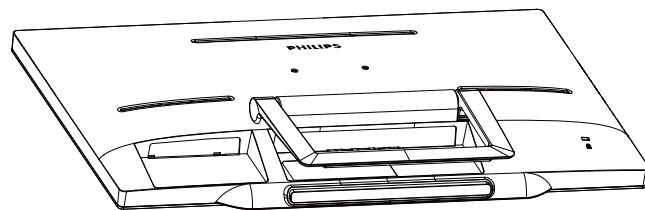

2. Prstima lagano stisnite poklopac šarke dok iz utora ne izvadite kukicu.

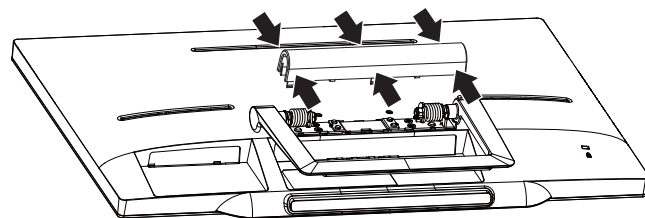

3. Izvijačem otpustite 4 vijka.

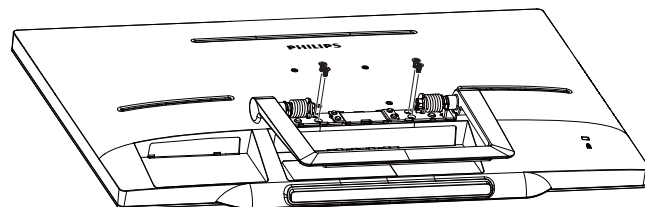

4. Izvadite bazu iz kućišta monitora.

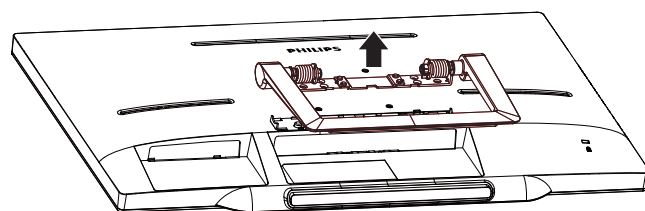

## 2. Podešavanje monitora

### Napomena

Ovaj monitor prihvaća 75mm x 75mm sučelje za montažu sukladno VESA standardu.

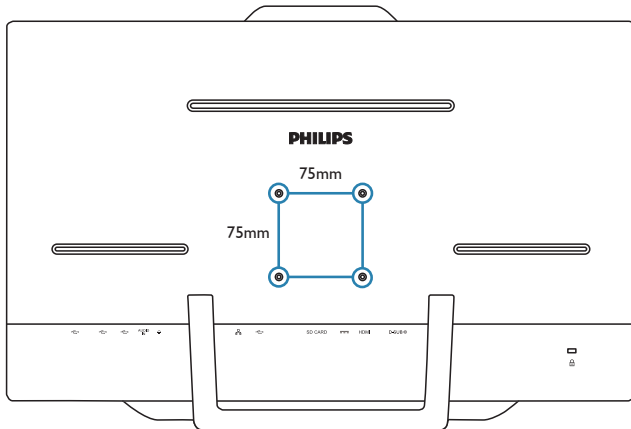

## 2.4 SMART All-in-One Korištenje







Philips SMART All-in-One dolazi s Android sustavom i tako se koristi kao samostalno osobno računalo. Ne zahtijeva nikakav spoj s računalom i može biti upravlján ikonama - dodiróm ploče za odabir i potvrdom. Za pokretanje Android **Home** screen (**Početni zaslon**), pritisnite tipkovnički prečac  na prednjem okviru i odaberite Android kao ulazni izvor.

### 2.4-1 Home screen (Početni zaslon)

**Home** screen (**Početni zaslon**) sastoji se od pet zaslonskih ploča. Dodirivanjem i klizanjem po zaslonu možete se pomicati ulijevo ili udesno po središnjem **Home** screen (**Početni zaslon**) i potražiti dodatne miniaplikacije, prečace ili druge stavke smještene na pojedinim zaslonskim pločama.

Moguće je i dodati prečace i miniaplikacije ili promijeniti izgled pozadine radne površine na svakoj zaslonskoj ploči.



Br.	Ikona	Opis
1		Prečac za Google pretraživanje
2		Natrag na prethodnu stranicu
3		Natrag na Android Home Screen (Početni zaslon)
4		Prikazuje nedavno korištenu aplikaciju
5		Poravnavanje za snimak zaslona
6		Galerija aplikacije
7		Obavijesti / lokalno vrijeme / Postavke

### 2.4-2 Prilagodba Home Screen (Početni zaslon)

Dodavanje ikona aplikacija, prečaca ili miniaplikacija na početni zaslon prema vašoj želji. Možete promijeniti i pozadinu.

#### Dodavanje stavke na Home Screen (Početni zaslon):

1. Dodirnite ikonu  na traci sustava za otvaranje zaslona galerije APPS (APLIKACIJE).
2. Odaberite [APPS] (APLIKACIJE) ili [WIDGETS] (MINIAPLIKACIJE).
3. Dodirnite i držite stavku dok se ne poveća. Odvucite stavku na mjesto koje ste odabrali na Home Screen (Početni zaslon).

#### Premještanje stavke po Home Screen (Početni zaslon):

1. Dodirnite i držite stavku dok se ne poveća.
2. Odvucite stavku na mjesto koje ste odabrali na Home Screen (Početni zaslon).

#### Uklanjanje stavke s Home Screen (Početni zaslon):

1. Dodirnite i držite stavku dok se ne poveća. Prikazuje se ikona Trash Can (Kante za smeće).
2. Odvucite stavku na ikonu Trash Can (Kante za smeće) kako biste je uklonili s Home Screen (Početni zaslon).

#### Promjena pozadine:

1. Načinite dugi dodir (kliknite i držite) na prazno mjesto na Home Screen (Početni zaslon).
2. Pojavit će se zaslon za konfiguraciju [Choose wallpaper from] (Odaberite pozadinu iz).
3. Odaberite jedan od izvora pozadina i to [Gallery] (Galerija), [Live Wallpapers] (Live pozadine), [Select] (Odaberi) ili [Wallpapers] (Pozadine).
4. Da biste promijenili pozadinu na odabranom zaslonu s pozadinama odaberite jednu i kliknite na [Set wallpaper] (Postavi pozadinu). Ili desni klik da biste zatvorili zaslon izvora pozadine i vratili se na Home screen (Početni zaslon).
5. Neke pozadine omogućavaju promjenu boje pozadine poput [Magic Smoke]. Ako se na zaslonu prikaže upit [Settings...] (Postavke...) dodirnite ih i na vrhu zaslona pojavit će se [Tap to change] (Dodirni za promjenu). Dodirnite zaslon za konfiguraciju i izmjenu različitih boja.
6. Klikom na tipku  vratit ćete se u prethodni zaslon bez obnavljanja bilo koje od promijenjenih postavki.

#### Napomena

- Svih pet zaslonskih ploča Home Screen (Početni zaslon) ima istu pozadinu. Nije moguće postaviti različite pozadine za pojedinu ploču.

### 2.4-3 Google pretraživanje

1. Kliknite na ikonu  na **Home** screen (**Početni zaslon**). Na zaslonu će se prikazati tipkovnica.

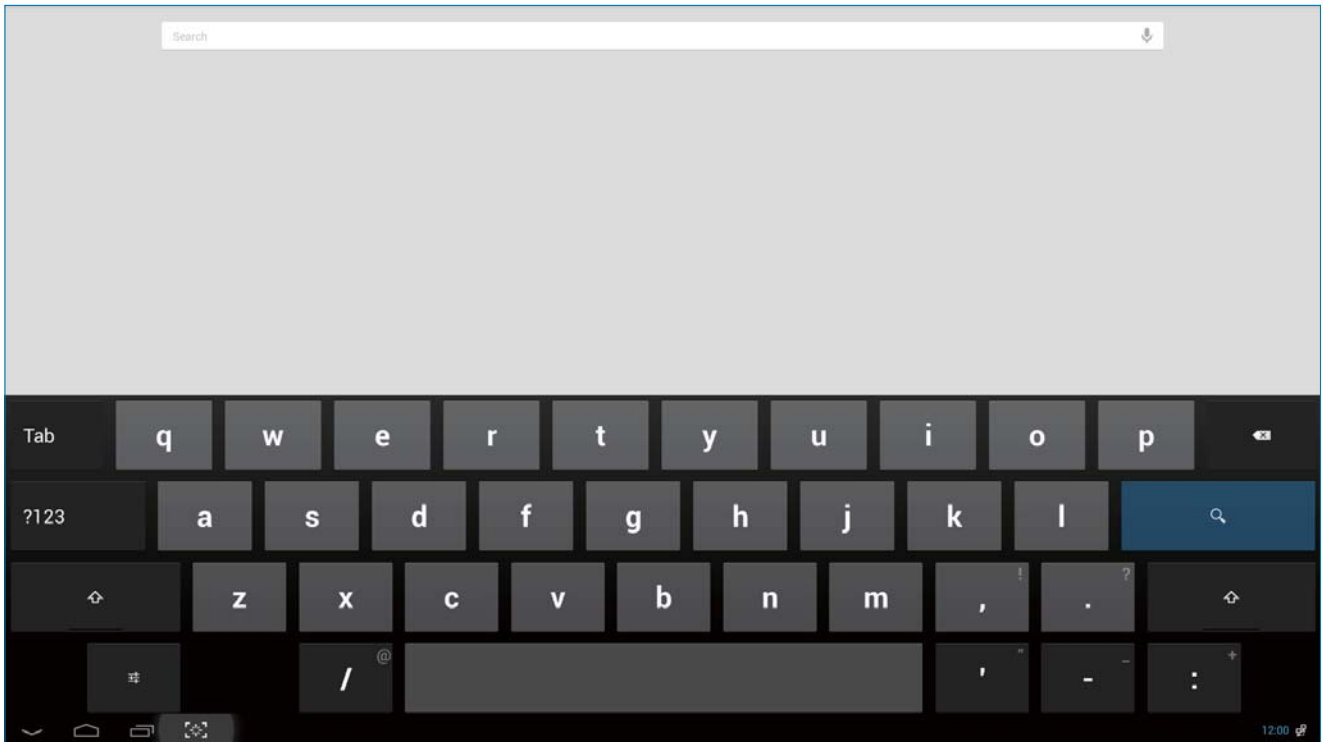

2. Unesite ključnu riječ ili tekst u okvir za URL. Dok tipkate pojavljuju se rezultati pretraživanja koji djelomično ili potpuno odgovaraju tekstu koji tipkate.
3. Pomičite se po navedenim rezultatima pretraživanja i kliknite na željeni.
4. Otvara se aplikacija ili preglednik odgovarajuće web poveznice.
5. Kliknite na željenu poveznicu ako želite pregledati web stranicu.



#### **Napomena**

- [Pretraživač se može razlikovati prema državi.](#)

## 2.4-4 Galerija APPS (APLIKACIJE)

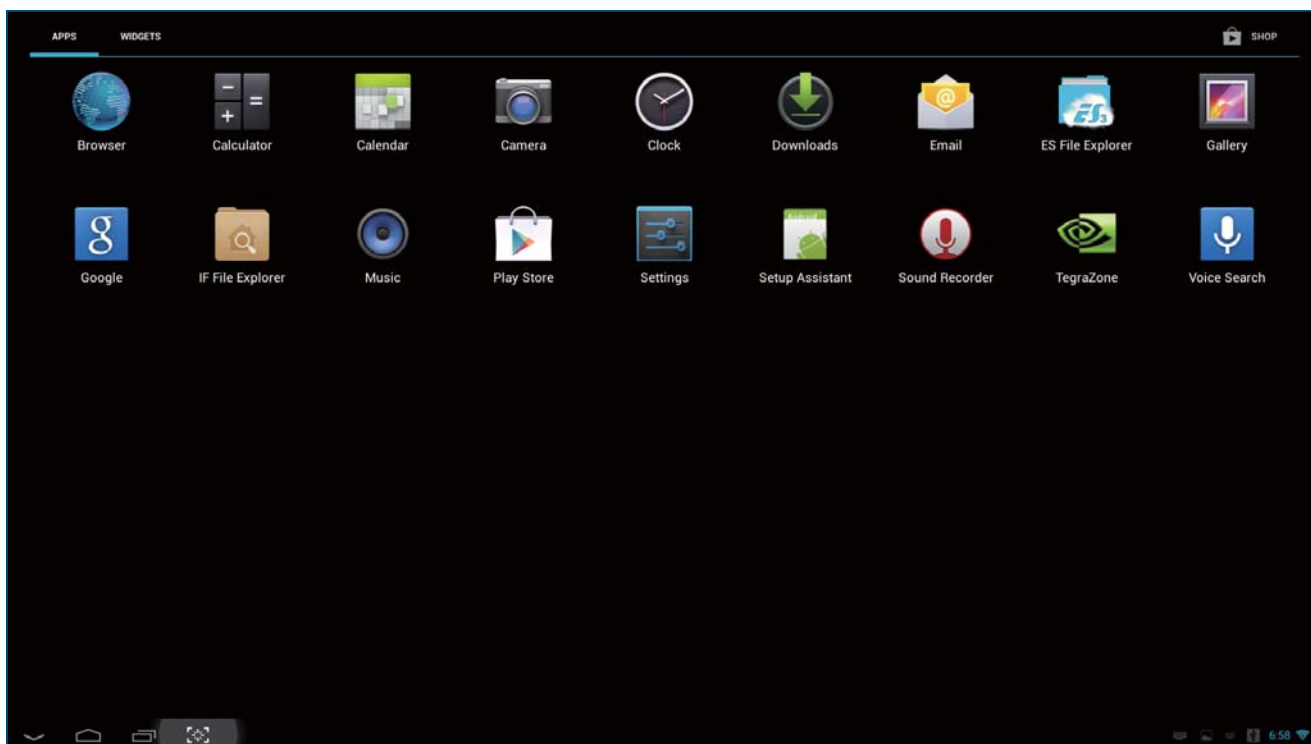
1. Kliknite na ikonu  na traci sustava za otvaranje zaslona galerije APPS (APLIKACIJE).



2. Kliknite na ikonu aplikacije da biste je otvorili.
3. Kliknite na ikonu  za povrat na početni zaslon ili kliknite na ikonu  za povrat na Home Screen (Početni zaslon).

## 2.4-5 Postavke Android sustava

Kliknite na ikonu  na središnjem Android **Home** Screen (**Početni** zaslon).

Settings

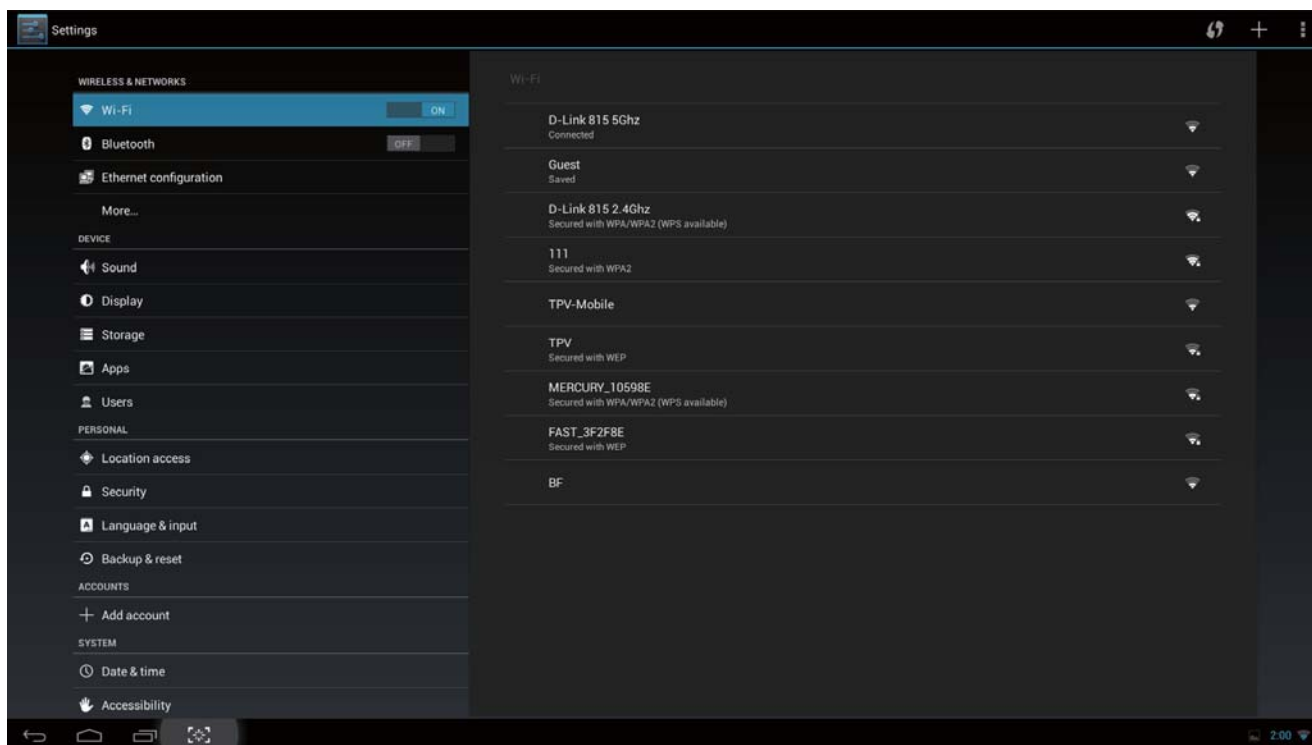

Glavni izbornik	Podizbornik	Opis stavke
WIRELESS & NETWORKS (BEŽIČNI PRISTUP I MREŽE)	Wi-Fi	Postavite Wi-Fi mrežu
	Bluetooth	Bluetooth postavke
	Ethernet	Konfiguracija Etherneteta
	More (Više)	Postavljanje VPN-a i prijenosnog hotspota.
DEVICE (UREĐAJ)	Sound (Zvuk)	Postavi glasnoću zvuka.
	Display (Zaslon)	Postavlja pozadinu, vrijeme mjerača vremena mirovanja i veličinu fonta za SMART All-in-One.
	Storage (Memorija)	Prikazuje informacije o memoriji.
	Apps (Aplikacije)	Upravljanje instaliranim aplikacijama.
	Users (Korisnici)	dodaj korisnika
PERSONAL (OSOBN)	Location access (Pristup lokaciji)	Pristup mojoj lokaciji i IZVORIMA LOKACIJE.
	Security (Sigurnost)	Onemogućiti i postaviti sigurnosnu funkciju zaštite.
	Language & input (Jezik i unos)	Odaberite i postavite mogućnosti jezika.
	Backup & reset (Sigurnosno kopiraj i poništi)	Poništava na zadane tvorničke postavke.
ACCOUNTS (RAČUNI)	Add account (Dodaj račun)	Dodavanje vašeg računa.



## 2. Podešavanje monitora

SYSTEM (SUSTAV)	Date & time (Datum i vrijeme)	Postavljanje datuma i vremena sustava.
	Accessibility (Dostupnost)	
	Developer options (Opcije za razvojne programere)	Nakon klika na opciju koriste se internetski prijenos podataka.
	About (O)	Prikaz informacija za SMART All-in-One.

### Napomena

- Grafički prikazi služe samo za ilustraciju i mogu se razlikovati prema državi. Pogledajte stvarne proizvode.

## 3. Optimizacija slike

### 1 Što je to?

SmartImage pruža skupove postavki koji optimiziraju prikaz za različite vrste sadržaja, vrše dinamičko podešavanje svjetline, kontrasta, boja i oštirine u stvarnom vremenu. Bilo da radite s tekstualnim programima, prikazivanjem slika ili gledanjem video snimki, Philips SmartImage će vam pružiti vrhunska i optimizirana radna svojstva monitora.

### 2 Zašto mi je to potrebno?

Zato jer želite monitor koji vam pruža optimizirani prikaz za sve vaše omiljene vrste sadržaja, SmartImage vrši dinamičko podešavanje svjetline, kontrasta, boja i oštirine u stvarnom vremenu kako bi poboljšao vaš doživljaj pri gledanju slike na monitoru.

### 3 Kako to radi?

SmartImage je ekskluzivna, najnovija Philips tehnologija koja analizira sadržaj koji se prikazuje na ekranu. Na temelju scenarija koji vi odaberete, SmartImage će vršiti dinamička podešavanja kontrasta, zasićenja boja i oštirine prikazanog sadržaja – i sve to u stvarnom vremenu i pritiskom na samo jedan gumb.

### 3.1 SmartImage

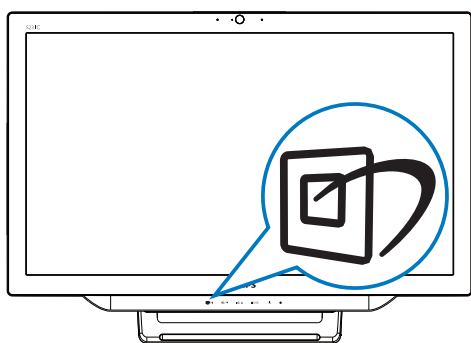

1. Pritisnite tipkovnički prečac  za pokretanje **SmartImage** ekranskog izbornika.
2. Pritisnite gumb ▼ ili ▲ i odaberite jednu od **SmartImage** postavki.

3. **SmartImage** će se na zaslonu zadržati 5 sekundi ili možete pritisnuti gumb  za potvrdu.
4. Kad je omogućen **SmartImage** RGB shema će automatski biti onemogućena. Da biste mogli koristiti sRGB, morat ćete onemogućiti i odabrati **{Off}** (**Isključeno**) za SmartImage.

Moguć je odabir jednoga od 7 režima: Text (Tekst), Office (Ured), Photo (Slike), Movie (Film), Game (Igre), Economy (Ekonomično) i Off (Isključeno).

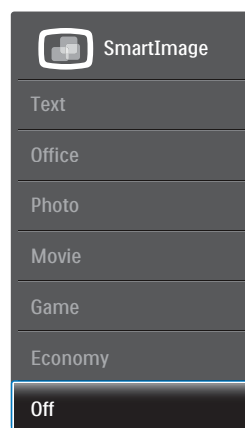







- **Text (Tekst):** Olakšava čitanje tekstualnih aplikacija kao što su PDF e-knjige. Upotrebom posebnog algoritma kojim se povećava kontrast i oštirina obruba tekstualnog sadržaja, zaslon je optimiziran za čitanje bez naprezanja uz prilagodbu svjetline, kontrasta i temperature boje monitora.
- **Office (Ured):** Poboljšava prikaz teksta i prigušuje svjetlinu kako bi se povećala čitljivost i smanjilo naprezanje za oči. U ovom režimu značajno se poboljšava čitljivost i povećava produktivnost pri radu s proračunskim tablicama, PDF datotekama, skeniranim člancima ili s drugim općim uredskim programima.
- **Photo (Slike):** U ovom se profilu kombiniraju zasićenje boja, dinamička poboljšanja kontrasta i oštirine radi prikazivanja fotografija i drugih slika uz izvrsnu bistrinu i živopisne boje – sve to bez umjetnih dodataka ili izbljeđenih boja.

### 3. Optimizacija slike

- **Movie (Film):** Povećana svjetlina, produbljeno zasićenje boja, dinamični kontrast i britka oštrina prikazuju svaki detalj u tamnim područjima vaših video snimki bez narušavanja boja u svjetlijim područjima, održavajući dinamične prirodne vrijednosti za vrhunski video prikaz.
- **Game (Igre):** Uključite krug za premošćivanje za najbolje vrijeme odziva, smanjite nazubljenost rubova za brzo pomicanje predmeta na zaslonu, poboljšajte omjer kontrasta za svijetle i tamne obrise, ovaj profil pruža najbolji ugođaj za igranje.
- **Economy (Ekonomično):** U ovom se profilu vrši podešavanje svjetline i kontrasta uz precizno ugađanje pozadinske rasvjete upravo prema svakodnevnim potrebama prikaza uredskih programa i za manji utrošak energije.
- **Off (Isključeno):** Ne vrši se optimizacija putem SmartImage.

## 4. Tehnički podaci

Slika/Prikaz	
Vrsta LCD zaslona	IPS
Vrsta pozadinskog osvjetljenja	WLED sustav
Veličina ploče	23 inča / 58,4 cm
Efektivno vidno polje	509,184 (H) mm x 286,416 (V) mm
Omjer slike	16:9
Optimalna razlučivost	Android: 1080p, PC: 1920 x 1080 pri 60 Hz
Odzivno vrijeme (tip.)	14 ms
SmartResponse	5 ms
Svjetlina	250 cd/m <sup>2</sup>
Vidni kut	178° (H) / 178° (V), pri C/R > 10
Poboljšanje slike	SmartImage
Boje prikaza	16,7 M
Operativni sustav	
Android	Android 4.2
Procesor	Četverojezgreni, nVidia Tegra T33 pri 1,6GHz
Zvuk	
Ugrađeni audio	2,0 W x 2
Reprodukcija video/audio zapisa	
Video format	MPEG4, H.264, MPEG2
Audio format	MP2, MP3, AAC, Vorbis, AMR-NB
Format fotografije	JPEG
Memorijski medij	
Kapacitet ugrađene memorije	2GB DDR3 , 8GB EMMC flash
Proširenje vanjske memorije	Dodatna vanjska SDHC kartica ili USB flash pogon do 64GB
Mogućnosti povezivanja	
USB 2.0	2x USB priključnica prema opremi (vrsta A) 1x USB priključnica prema računalu (vrsta B) 1x Micro USB (mini A)
Ulazni signal	VGA, HDMI, RJ-45
SD/MMC kartica	Utor za SDHC karticu
Bežične veze	Wi-Fi (ugrađen), bežični LAN 802.11a/b/g/n+ Bluetooth kartica
Audio ulaz/izlaz	PC audio ulaz, izlaz za slušalice
Udobnost	
Ugrađena web-kamera	Kamera od 1,0 megapiksela s mikrofonom i LED indikatorom
Udobnost korisnika	 /   /   /  / OK 
Prethodno učitane aplikacije	Google Play, Youtube, preglednik, e-pošta, galerija, glazba, kamera, postavke

#### 4. Tehnički podaci

OSD jezici	English, Deutsch, Español, Ελληνική, Français, Italiano, Magyar, Nederlands, Português, Português do Brazil, Polski, Русский, Svenska, Suomi, Türkçe, Čeština, Українська, 简体中文, 繁體中文, 日本語, 한국어
Ostale pogodnosti	Kensington brava, VESA nosač (75 × 75 mm)
Kompatibilnost za Plug & Play	DDC/CI, Mac OS X, sRGB, Windows 7, Windows 8
Brzina LAN-a	10/100 Mbps
RF modul M/N	BCM94330LGA
<b>Stalak</b>	
Nagib	12° ~ 57,5°
<b>Snaga</b>	
Uključeno	28,9 W (tip.), 42,41 W (maks)
Rad monitora u mirovanju	0,445 W (tip.)
Rad Android sustava u mirovanju	5,5 W (tip.)
Isključeno stanje	0,5 W (tip.)
LED indikator napajanja	Rad - bijeli, u mirovanju - bijeli (trepće)
Napajanje	Ulaz: 100~240VAC, 50~60Hz Izlaz: DC 19 V
<b>Mjere</b>	
Proizvod s postoljem	563 (širina) × 393 (duljina) × 77 (visina) mm
Proizvod s pakiranjem	125 (širina) × 463 (duljina) × 623 (visina) mm
<b>Težina</b>	
Proizvod s postoljem	5,0 kg
Proizvod s pakiranjem	6,74 kg
<b>Radni uvjeti</b>	
Raspon temperatura (u radu)	0°C ~ 40°C
Raspon temperatura (skladištenje)	-20°C ~ 60°C
Relativna vlažnost	20% ~ 80%
MTBF	30.000 sati
<b>Održivost</b>	
Očuvanje okoliša i energije	RoHS, kineski RoHS, bezolovno, bez žive, EPEAT
Materijal pakiranja koji je moguće reciklirati	100 %
<b>Sukladnost i standardi</b>	
Propisi i odobrenja	TCO potvrda, Energy Star potvrda, EU EEL, Semko, CU-EAC, CCC, CECP, C-tick, SASO, ETL, FCC
<b>Kućište</b>	
Boje	Boja trule višnje i bijela
Završi	Sjajno

## 4.1 Razlučivost i prethodno postavljeni način rada osobnog računala

### 1 Maksimalna razlučivost

1920 × 1080 pri 60Hz (analogni ulaz)

1920 × 1080 pri 60Hz (digitalni ulaz)

### 2 Preporučena razlučivost

1920 × 1080 pri 60Hz (digitalni ulaz)

H. frekv (kHz)	Razlučivost	V. frekv (Hz)
31,47	720×400	70,09
31,47	640×480	59,94
35,00	640×480	66,67
37,86	640×480	72,81
37,50	640×480	75,00
37,88	800×600	60,32
46,88	800×600	75,00
48,36	1024×768	60,00
60,02	1024×768	75,03
63,89	1280×1024	60,02
79,98	1280×1024	75,03
55,94	1440×900	59,89
70,64	1440×900	74,98
65,29	1680×1050	59,95
67,50	1920×1080	60,00

### Napomena

Imajte na umu da zaslon najbolje radi pri svojoj prirodnoj razlučivosti od 1920 × 1080 pri 60Hz. Za najbolju kvalitetu zaslona slijedite ovu preporučenu razlučivost.

## 5. Informacije o propisima

### TCO Certified

#### Congratulations!

This product is TCO Certified – for Sustainable IT



TCO Certified is an international third party sustainability certification for IT products. TCO Certified

ensures that the manufacture, use and recycling of IT products reflect environmental, social and economic responsibility. Every TCO Certified product model is verified by an accredited independent test laboratory.

This product has been verified to meet all the criteria in TCO Certified, including:

#### **Corporate Social Responsibility**

Socially responsible production -working conditions and labor law in manufacturing country

#### **Energy Efficiency**

Energy efficiency of product and power supply. Energy Star compliant, where applicable

#### **Environmental Management System**

Manufacturer must be certified according to either ISO 14001 or EMAS

#### **Minimization of Hazardous Substances**

Limits on cadmium, mercury, lead & hexavalent chromium including requirements for mercury-free products, halogenated substances and hazardous flame retardants

#### **Design for Recycling**

Coding of plastics for easy recycling. Limit on the number of different plastics used.

#### **Product Lifetime, Product Take Back**

Minimum one-year product warranty. Minimum three-year availability of spare parts. Product takeback

#### **Packaging**

Limits on hazardous substances in product packaging. Packaging prepared for recycling

#### **Ergonomic, User-centered design**

Visual ergonomics in products with a display.

Adjustability for user comfort (displays, headsets) Acoustic performance – protection against sound spikes (headsets) and fan noise (projectors, computers) Ergonomically designed keyboard (notebooks)

#### **Electrical Safety, minimal electro-magnetic Emissions**

#### **Third Party Testing**

All certified product models have been tested in an independent, accredited laboratory.

A detailed criteria set is available for download at [www.tcodevelopment.com](http://www.tcodevelopment.com), where you can also find a searchable database of all TCO Certified IT products.

TCO Development, the organization behind TCO Certified, has been an international driver in the field of Sustainable IT for 20 years. Criteria in TCO Certified are developed in collaboration with scientists, experts, users and manufacturers. Organizations around the world rely on TCO Certified as a tool to help them reach their sustainable IT goals. We are owned by TCO, a non-profit organization representing office workers. TCO Development is headquartered in Stockholm, Sweden, with regional presence in North America and Asia.

For more information, please visit:

[www.tcodevelopment.com](http://www.tcodevelopment.com)

### EPEAT

([www.epeat.net](http://www.epeat.net))



The EPEAT (Electronic Product Environmental Assessment Tool) program evaluates computer

desktops, laptops, and monitors based on 51 environmental criteria developed through an extensive stakeholder consensus process supported by US EPA.

EPEAT system helps purchasers in the public and private sectors evaluate, compare and select desktop computers, notebooks and monitors based on their environmental attributes. EPEAT also provides a clear and consistent set of performance criteria for the design of products, and provides an opportunity for manufacturers to secure market recognition for efforts to reduce the environmental impact of its products.

#### Benefits of EPEAT

Reduce use of primary materials

Reduce use of toxic materials

Avoid the disposal of hazardous waste EPEAT'S requirement that all registered products meet ENERGY STAR's energy efficiency specifications, means that these products will consume less energy throughout their life.

#### CE Declaration of Conformity

This product is in conformity with the following standards

- EN60950-1:2006+A11:2009+A1:2010+A12:2011 (Safety requirement of Information Technology Equipment).
- EN55022:2010 (Radio Disturbance requirement of Information Technology Equipment).
- EN55024:2010 (Immunity requirement of Information Technology Equipment).
- EN61000-3-2:2006 +A1:2009+A2:2009 (Limits for Harmonic Current Emission).
- EN61000-3-3:2008 (Limitation of Voltage Fluctuation and Flicker) following provisions of directives applicable.
- EN50581:2012 (Technical documentation for the assessment of electrical and electronic products with respect to the restriction of hazardous substances)
- 2006/95/EC (Low Voltage Directive).
- 2004/108/EC (EMC Directive).
- 2009/125/EC (ErP Directive, EC No. 1275/2008 Implementing Directive for Standby and Off mode power consumption).
- 2011/65/EU (RoHS Directive) and is produced by a manufacturing organization on ISO9000 level.
- TCO certified (Requirement for Environment Labeling of Ergonomics, Energy, Ecology and Emission, TCO: Swedish Confederation of Professional Employees) for TCO versions.

#### Energy Star Declaration

([www.energystar.gov](http://www.energystar.gov))



As an ENERGY STAR® Partner, we have determined that this product meets the ENERGY STAR® guidelines for energy efficiency.

#### Note

We recommend you switch off the monitor when it is not in use for a long time.



### Federal Communications Commission (FCC) Notice (U.S. Only)

⊖ This equipment has been tested and found to comply with the limits for a Class B digital device, pursuant to Part 15 of the FCC Rules. These limits are designed to provide reasonable protection against harmful interference in a residential installation. This equipment generates, uses and can radiate radio frequency energy and, if not installed and used in accordance with the instructions, may cause harmful interference to radio communications. However, there is no guarantee that interference will not occur in a particular installation. If this equipment does cause harmful interference to radio or television reception, which can be determined by turning the equipment off and on, the user is encouraged to try to correct the interference by one or more of the following measures:

- Reorient or relocate the receiving antenna.
- Increase the separation between the equipment and receiver.
- Connect the equipment into an outlet on a circuit different from that to which the receiver is connected.
- Consult the dealer or an experienced radio/TV technician for help.

⚠ Changes or modifications not expressly approved by the party responsible for compliance could void the user's authority to operate the equipment.

Use only RF shielded cable that was supplied with the monitor when connecting this monitor to a computer device.

To prevent damage which may result in fire or shock hazard, do not expose this appliance to rain or excessive moisture.

THIS CLASS B DIGITAL APPARATUS MEETS ALL REQUIREMENTS OF THE CANADIAN INTERFERENCE-CAUSING EQUIPMENT REGULATIONS.

### FCC Declaration of Conformity

Declaration of Conformity for Products Marked with FCC Logo,

### United States Only



This device complies with Part 15 of the FCC Rules. Operation is subject to the following two conditions: (1) this device may not cause harmful interference, and (2) this device must accept any interference received, including interference that may cause undesired operation.

### Commission Federale de la Communication (FCC Declaration)

⊖ Cet équipement a été testé et déclaré conforme aux limites des appareils numériques de class B, aux termes de l'article 15 Des règles de la FCC. Ces limites sont conçues de façon à fournir une protection raisonnable contre les interférences nuisibles dans le cadre d'une installation résidentielle. CET appareil produit, utilise et peut émettre des hyperfréquences qui, si l'appareil n'est pas installé et utilisé selon les consignes données, peuvent causer des interférences nuisibles aux communications radio.

## 5. Informacje o propisima

Cependant, rien ne peut garantir l'absence d'interférences dans le cadre d'une installation particulière. Si cet appareil est la cause d'interférences nuisibles pour la réception des signaux de radio ou de télévision, ce qui peut être décelé en fermant l'équipement, puis en le remettant en fonction, l'utilisateur pourrait essayer de corriger la situation en prenant les mesures suivantes:

- Réorienter ou déplacer l'antenne de réception.
- Augmenter la distance entre l'équipement et le récepteur.
- Brancher l'équipement sur un autre circuit que celui utilisé par le récepteur.
- Demander l'aide du marchand ou d'un technicien chevronné en radio/télévision.

! Toutes modifications n'ayant pas reçu l'approbation des services compétents en matière de conformité est susceptible d'interdire à l'utilisateur l'usage du présent équipement.

N'utiliser que des câbles RF armés pour les connections avec des ordinateurs ou périphériques.

CET APPAREIL NUMERIQUE DE LA CLASSE B RESPECTE TOUTES LES EXIGENCES DU REGLEMENT SUR LE MATERIEL BROUILLEUR DU CANADA.

CAN ICES-3(B)/NMB-3(B)

## EN 55022 Compliance (Czech Republic Only)

This device belongs to category B devices as described in EN 55022, unless it is specifically stated that it is a Class A device on the specification label. The following applies to devices in Class A of EN 55022 (radius of protection up to 30 meters). The user of the device is obliged to take all steps necessary to remove sources of interference to telecommunication or other devices.

Pokud není na typovém štítku počítače uvedeno, že spadá do třídy A podle EN 55022, spadá automaticky do třídy B podle EN 55022. Pro zařízení zařazená do třídy A (chranné pásmo 30m) podle EN 55022 platí následující. Dojde-li k rušení telekomunikačních nebo jiných zařízení je uživatel povinen provést taková opatření, aby rušení odstranil.

## Polish Center for Testing and Certification Notice

The equipment should draw power from a socket with an attached protection circuit (a three-prong socket). All equipment that works together (computer, monitor, printer, and so on) should have the same power supply source.

The phasing conductor of the room's electrical installation should have a reserve short-circuit protection device in the form of a fuse with a nominal value no larger than 16 amperes (A).

To completely switch off the equipment, the power supply cable must be removed from the power supply socket, which should be located near the equipment and easily accessible.

A protection mark "B" confirms that the equipment is in compliance with the protection usage requirements of standards PN-93/T-42107 and PN-89/E-06251.

## Wymagania Polskiego Centrum Badań i Certyfikacji

Urządzenie powinno być zasilane z gniazda z przyłączonym obwodem ochronnym (gniazdo z kołkiem). Współpracujące ze sobą urządzenia (komputer, monitor, drukarka) powinny być zasilane z tego samego źródła.

Instalacja elektryczna pomieszczenia powinna zawierać w przewodzie fazowym rezerwową ochronę przed zwarciami, w postaci bezpiecznika o wartości znamionowej nie większej niż 16A (amperów). W celu całkowitego wyłączenia urządzenia z sieci zasilania, należy wyjąć wtyczkę kabla zasilającego z gniazdka, które powinno znajdować się w pobliżu urządzenia i być łatwo dostępne.

Znak bezpieczeństwa "B" potwierdza zgodność urządzenia z wymaganiami bezpieczeństwa użytkowania zawartymi w PN-93/T-42107 i PN-89/E-06251.

## Pozostałe instrukcje bezpieczeństwa

- Nie należy używać wtyczek adapterowych lub usuwać końcówki obwodu ochronnego z wtyczki. Jeżeli konieczne jest użycie przedłużacza to należy użyć przedłużacza 3-żyłowego z prawidłowo połączonym przewodem ochronnym.
- System komputerowy należy zabezpieczyć przed nagłymi, chwilowymi wzrostami lub spadkami napięcia, używając eliminatora przepięć, urządzenia dopasowującego lub bezzakłócenowego źródła zasilania.
- Należy upewnić się, aby nic nie leżało na kablach systemu komputerowego, oraz aby kable nie były umieszczone w miejscu, gdzie można byłoby na nie nadeptywać lub potykać się o nie.
- Nie należy rozlewać napojów ani innych płynów na system komputerowy.
- Nie należy wpychać żadnych przedmiotów do otworów systemu komputerowego, gdyż może to spowodować pożar lub porażenie prądem, poprzez zwarcie elementów wewnętrznych.
- System komputerowy powinien znajdować się z dala od grzejników i źródeł ciepła. Ponadto, nie należy blokować otworów wentylacyjnych. Należy unikać kładzenia luźnych papierów pod komputer oraz umieszczania komputera w ciasnym miejscu bez możliwości cyrkulacji powietrza wokół niego.

## 5. Informacije o propisima

### North Europe (Nordic Countries) Information

Placering/Ventilation

**VARNING:**

FÖRSÄKRA DIG OM ATT HUVUDBRYTARE OCH UTTAG ÄR LÄTÅTKOMLIGA, NÄR DU STÄLLER DIN UTRUSTNING PÅPLATS.

Placering/Ventilation

**ADVARSEL:**

SØRG VED PLACERINGEN FOR, AT NETLEDNINGENS STIK OG STIKKONTAKT ER NEMT TILGÆNGELIGE.

Paikka/Ilmankierto

**VAROITUS:**

SIIJOITA LAITE SITEN, ETTÄ VERKKOJOHTO VOIDAAN TARVITTAESSA HELPOSTI IRROTTAA PISTORASIESTA.

Plassering/Ventilasjon

**ADVARSEL:**

NÅR DETTE UTSTYRET PlassERES, MÅ DU PASSE PÅ AT KONTAKTENE FOR STØMTILFØRSEL ER LETTE Å NÅ.

### BSMI Notice (Taiwan Only)

符合乙類資訊產品之標準

### Ergonomie Hinweis (nur Deutschland)

Der von uns gelieferte Farbmonitor entspricht den in der "Verordnung über den Schutz vor Schäden durch Röntgenstrahlen" festgelegten Vorschriften.

Auf der Rückwand des Gerätes befindet sich ein Aufkleber, der auf die Unbedenklichkeit der Inbetriebnahme hinweist, da die Vorschriften über die Bauart von Störstrahlern nach Anlage III  $\alpha$  5 Abs. 4 der Röntgenverordnung erfüllt sind.

Damit Ihr Monitor immer den in der Zulassung geforderten Werten entspricht, ist darauf zu achten, daß

1. Reparaturen nur durch Fachpersonal durchgeführt werden.
2. nur original-Ersatzteile verwendet werden.
3. bei Ersatz der Bildröhre nur eine bauartgleiche eingebaut wird.

Aus ergonomischen Gründen wird empfohlen, die Grundfarben Blau und Rot nicht auf dunklem Untergrund zu verwenden (schlechte Lesbarkeit und erhöhte Augenbelastung bei zu geringem Zeichenkontrast wären die Folge). Der arbeitsplatzbezogene Schalldruckpegel nach DIN 45 635 beträgt 70dB (A) oder weniger.

**⚠ ACHTUNG: BEIM AUFSTELLEN DIESES GERÄTES DARAUFGEBEN, DAß NETZSTECKER UND NETZKABELANSCHLUß LEICHT ZUGÄNGLICH SIND.**

## 5. Informacije o propisima

### EU Energy Label



The European Energy Label informs you on the energy efficiency class of this product. The greener the energy efficiency class of this product is the lower the energy it consumes.

On the label, you can find the energy efficiency class, the average power consumption of this product in use and the average energy consumption for 1 year.

#### Note

The EU Energy Label will be ONLY applied on the models bundling with HDMI and TV tuners.

### China RoHS

The People's Republic of China released a regulation called "Management Methods for Controlling Pollution by Electronic Information Products" or commonly referred to as China RoHS. All products produced and sold for China market have to meet China RoHS request.

中国电子信息产品污染控制标识要求(中国RoHS法规标示要求)产品中有毒有害物质或元素的名称及含量

部件名称	有毒有害物质或元素					
	铅 (Pb)	汞 (Hg)	镉 (Cd)	六价铬 (Cr6+)	多溴联苯 (PBB)	多溴二苯醚 (PBDE)
外壳	○	○	○	○	○	○
液晶显示屏/灯管	×	○	○	○	○	○
电路板组件*	×	○	○	○	○	○
电源适配线	×	○	○	○	○	○
电源线/连接线	×	○	○	○	○	○

\*: 电路板组件包括印刷电路板及其构成的零部件，如电阻、电容、集成电路、连接器等。

○: 表示该有毒有害物质在该部件所有均质材料中的含量均在《电子信息产品中有毒有害物质的限量要求标准》规定的限量要求以下。

×: 表示该有毒有害物质至少在该部件的某一均质材料中的含量超出《电子信息产品中有毒有害物质的限量要求标准》规定的限量要求；但是上表中打“×”的部件，符合欧盟RoHS法规要求（属于豁免的部分）。



#### 环保使用期限

此标识指期限(十年), 电子信息产品中含有的有毒有害物质或元素在正常使用的条件下不会发生外泄或突变, 电子信息产品用户使用该电子信息产品不会对环境造成严重污染或对其人身、财产造成严重损害的期限。

#### 中国能源效率标识

根据中国大陆《微型计算机能源效率标识实施规则》，本计算机符合以下要求：

典型能源效率(kWh)	≤ 159.0
能效等级	1级
能效标准	GB 28380-2012

详细有关信息请查阅中国能效标示网：

<http://www.energylabel.gov.cn/>

## 5. Informacije o propisima

《废弃电器电子产品回收处理管理条例》提示性说明

为了更好地关爱及保护地球，当用户不再需要此产品或产品寿命终止时，请遵守国家废弃电器电子产品回收处理相关法律法规，将其交给当地具有国家认可的回收处理资质的厂商进行回收处理。

### RF WARNING STATEMENT

#### EUROPE

##### EU Declaration of Conformity

This device complies with the essential requirements of the R&TTE Directive 1999/5/EC. The following test methods have been applied in order to prove presumption of conformity with the essential requirements of the R&TTE Directive 1999/5/EC:

- EN60950-1  
Safety of Information Technology Equipment
- EN 62311  
Assessment of electronic and electrical equipment related to human exposure restrictions for electromagnetic fields (0 Hz-300 GHz)
- EN 300 328 ( For 802.11b/g/n )  
Electromagnetic compatibility and Radio spectrum Matters (ERM); Wideband Transmission systems; Data transmission equipment operating in the 2,4 GHz ISM band and using spread spectrum modulation techniques; Harmonized EN covering essential requirements under article 3.2 of the R&TTE Directive
- EN 301 893 ( For 802.11a )  
Broadband Radio Access Networks (BRAN); 5 GHz high performance RLAN; Harmonized EN covering essential requirements of article 3.2 of the R&TTE Directive

- EN 301 489-17  
Electromagnetic compatibility and Radio spectrum Matters (ERM); ElectroMagnetic Compatibility (EMC) standard for radio equipment and services; Part 17: Specific conditions for 2,4 GHz wideband transmission systems and 5 GHz high performance RLAN equipment
- EN 301 489-1  
Electromagnetic compatibility and Radio Spectrum Matters (ERM); ElectroMagnetic Compatibility (EMC) standard for radio equipment and services; Part 1: Common technical requirements
- When entering sleep mode (backlight off), the system will shut down after a week (typical) of time.

#### TAIWAN

低功率電波輻射性電機管理辦法：

- 第十二條  
經型式認證合格之低功率射頻電機，非經許可，公司、商號或使用者均不得擅自變更頻率、加大功率或變更原設計之特性及功能。
- 第十四條  
功率射頻電機之使用不得影響飛航安全及干擾合法通信；經發現有干擾現象時，應立即停用，並改善至無干擾時方得繼續使用。  
前項合法通信，指依電信法規定作業之無線電通信。  
低功率射頻電機須忍受合法通信或工業、科學及醫療用電波輻射性電機設備之干擾。
- 在5.25-5.35兆赫頻帶內操作之無線資訊傳輸設備，限於室內使用。



## USA

### Federal Communication Commission Interference Statement

This device complies with Part 15 of the FCC Rules. Operation is subject to the following two conditions: (1) This device may not cause harmful interference, and (2) this device must accept any interference received, including interference that may cause undesired operation.

This equipment has been tested and found to comply with the limits for a Class B digital device, pursuant to Part 15 of the FCC Rules. These limits are designed to provide reasonable protection against harmful interference in a residential installation. This equipment generates, uses and can radiate radio frequency energy and, if not installed and used in accordance with the instructions, may cause harmful interference to radio communications. However, there is no guarantee that interference will not occur in a particular installation. If this equipment does cause harmful interference to radio or television reception, which can be determined by turning the equipment off and on, the user is encouraged to try to correct the interference by one of the following measures:

- Reorient or relocate the receiving antenna.
- Increase the separation between the equipment and receiver.
- Connect the equipment into an outlet on a circuit different from that to which the receiver is connected.
- Consult the dealer or an experienced radio/TV technician for help.

FCC Caution: Any changes or modifications not expressly approved by the party responsible for compliance could void the user's authority to operate this equipment.

This transmitter must not be co-located or operating in conjunction with any other antenna or transmitter.

Operations in the 5GHz products are restricted to indoor usage only.

### Radiation Exposure Statement:

This equipment complies with FCC radiation exposure limits set forth for an uncontrolled environment. This equipment should be installed and operated with minimum distance 20cm between the radiator & your body.

Note: The country code selection is for non-US model only and is not available to all US model. Per FCC regulation, all WiFi product marketed in US must fixed to US operation channels only.

## CANADA

### Industry Canada statement:

This device complies with RSS-210 of the Industry Canada Rules. Operation is subject to the following two conditions: (1) This device may not cause harmful interference, and (2) this device must accept any interference received, including interference that may cause undesired operation.

Ce dispositif est conforme à la norme CNR-210 d'Industrie Canada applicable aux appareils radio exempts de licence. Son fonctionnement est sujet aux deux conditions suivantes: (1) le dispositif ne doit pas produire de brouillage préjudiciable, et (2) ce dispositif doit accepter tout brouillage reçu, y compris un brouillage susceptible de provoquer un fonctionnement indésirable.

### Caution:

- (i) the device for operation in the band 5150-5250 MHz is only for indoor use to reduce the potential for harmful interference to co-channel mobile satellite systems;
- (ii) high-power radars are allocated as primary users (i.e. priority users) of the bands 5250-5350 MHz and 5650-5850 MHz and that these radars could cause interference and/or damage to LE-LAN devices.

## 5. Informacije o propisima

### Avertissement:

- (i) les dispositifs fonctionnant dans la bande 5 150-5 250 MHz sont réservés uniquement pour une utilisation à l'intérieur afin de réduire les risques de brouillage préjudiciable aux systèmes de satellites mobiles utilisant les mêmes canaux;
- (ii) De plus, les utilisateurs devraient aussi être avisés que les utilisateurs de radars de haute puissance sont désignés utilisateurs principaux (c.-à-d., qu'ils ont la priorité) pour les bandes 5 250-5 350 MHz et 5 650-5 850 MHz et que ces radars pourraient causer du brouillage et/ou des dommages aux dispositifs LAN-EL.

### Radiation Exposure Statement:

This equipment complies with IC radiation exposure limits set forth for an uncontrolled environment. This equipment should be installed and operated with minimum distance 20cm between the radiator & your body.

### Déclaration d'exposition aux radiations:

Cet équipement est conforme aux limites d'exposition aux rayonnements IC établies pour un environnement non contrôlé. Cet équipement doit être installé et utilisé avec un minimum de 20 cm de distance entre la source de rayonnement et votre corps.

## MEXICO

### Cofetel notice is: (Mexico COFETEL aviso:)

“La operación de este equipo está sujeta a las siguientes dos condiciones: (1) es posible que este equipo o dispositivo no cause interferencia perjudicial y (2) este equipo o dispositivo debe aceptar cualquier interferencia, incluyendo la que pueda causar su operación no deseada.”

## BRAZIL

### ANATEL RF STATEMENT

Per Article 6 of Resolution 506, equipment of restricted radiation must carry the following statement in a visible location

“Este equipamento opera em caráter secundário, isto é, não tem direito a proteção contra interferência prejudicial, mesmo de estações do mesmo tipo, e não pode causar interferência a sistemas operando em caráter primário.”

### ANATEL BODY SAR STATEMENT

“Este produto atende aos requisitos técnicos aplicados, incluindo os limites de exposição da Taxa de Absorção Específica referente a campos elétricos, magnéticos e eletromagnéticos de radiofrequência, de acordo com as resoluções nº303/2002 e 533/2009. Este produto atende às diretrizes de exposição à RF na posição normal de uso a pelo menos X centímetros longe do corpo, tendo sido os ensaios de SAR para corpo realizado a X cm de acordo com o informativo de recomendação apresentado no manual do fabricante.”

## KOREAN

해당 무선설비는 운용 중 전파혼신 가능성이 있음

해당 무선설비는 전파혼신 가능성이 있으므로 인명안전과 관련된 서비스는 할 수 없음

이 기기는 가정용 (B 급) 전자파적합기기로서 주로 가정에서 사용하는 것을 목적으로 하며, 모든 지역에서 사용할 수 있습니다.

## Russia FAC

Подтверждение соответствия  
Минкомсвязи России:

Декларация соответствия № Д-РД-2069 от 28.08.2012 года, действительна до 28.08.2017 года, зарегистрирована в Федеральном агентстве связи 06.09.2012 года

## JAPAN

この機器の使用周波数帯では、電子レンジ等の産業・科学・医療用機器のほか工場の製造ライン等で使用されている移動体識別用の構内無線局(免許を要する無線局)及び特定小電力無線局(免許を要しない無線局)並びにアマチュア無線局(免許を要する無線局)が運用されています。

1 この機器を使用する前に、近くで移動体識別用の構内無線局及び特定小電力無線局並びにアマチュア無線局が運用されていないことを確認して下さい。

2 万一、この機器から移動体識別用の構内無線局に対して有害な電波干渉の事例が発生した場合には、速やかに使用周波数を変更するか又は電波の発射を停止した上、下記連絡先にご連絡頂き、混信回避のための処置等(例えば、パーティションの設置など)についてご相談して下さい。

3 その他、この機器から移動体識別用の特定小電力無線局あるいはアマチュア無線局に対して有害な電波干渉の事例が発生した場合など何かお困りのことが起きたときは、次の連絡先へお問い合わせ下さい。

この装置は、クラスB 情報技術装置です。この装置は、家庭環境で使用することを目的としていますが、この装置がラジオやテレビジョン受信機に近接して使用されると、受信障害を引き起こすことがあります。

取扱説明書に従って正しい取り扱いをして下さい。

V C C I - B



## 6. Podrška kupcima i jamstvo

### 6.1 Philips politika u slučaju oštećenja piksela za monitore s ravnim zaslonom

Philips nastoji isporučiti proizvode najviše kvalitete. Koristimo neke od najnaprednijih industrijskih proizvodnih procesa i prakticiramo strogu kontrolu kvalitete. Međutim, ponekad se oštećenja piksela ili podpiksela na pločama TFT monitora koje se koriste kod monitora ravnih ploča ne mogu izbjeći. Nijedan proizvođač ne može jamčiti da će sve ploče imati neoštećene piksele, ali Philips jamči da će se svaki monitor s neprihvatljivim brojem oštećenja popraviti ili zamijeniti u okviru jamstva. Ova obavijest objašnjava različite vrste oštećenja piksela i definira prihvatljive razine oštećenja za svaku vrstu. Za kvalificiranje za popravak ili zamjenu pod jamstvom, broj oštećenih piksela na ploči TFT monitora mora premašivati ove prihvatljive razine. Primjerice, oštećenja na monitoru može imati najviše 0,0004% podpiksela. Nadalje, Philips postavlja čak i više standarde kvalitete za određene vrste ili kombinacije oštećenja piksela koje su primjetnije od ostalih. Ova polica vrijedi diljem svijeta.

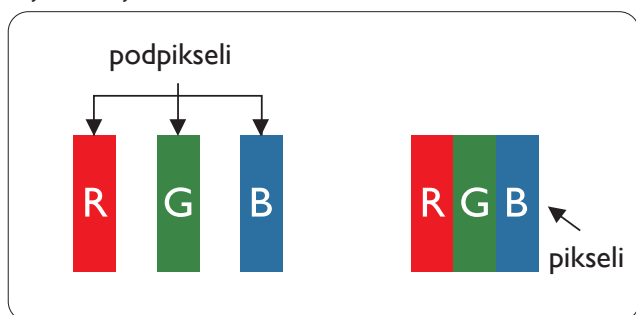

### Pikseli i podpikseli

Piksel ili element slike sastoji se od tri podpiksela u primarnim bojama crvene, zelene i plave. Mnogo piksela zajedno oblikuje sliku. Kad svi pikseli i podpikseli svijetle, trobojni pikseli zajedno izgledaju kao jedan bijeli piksel. Kad su svi tamni, trobojni podpikseli zajedno izgledaju kao jedan crni piksel. Ostale kombinacije svijetlih i tamnih podpiksela izgledaju kao pikseli drugih boja.

### Vrste oštećenja piksela

Oštećenja piksela i podpiksela na zaslonu se pojavljuju na različite načine. Unutar svake kategorije postoje dvije kategorije oštećenja piksela i nekoliko vrsta oštećenja podpiksela.

### Oštećenja svijetlih točaka

Greške svijetle točke prikazane su kao pikseli ili podpikseli koji su uvijek osvijetljeni ili 'pokrenuti'. Svijetla točka je podpiksel koji se ističe na zaslonu kada su na monitoru prikazani tamni dijelovi. Postoje tri vrste greške svijetle točke.

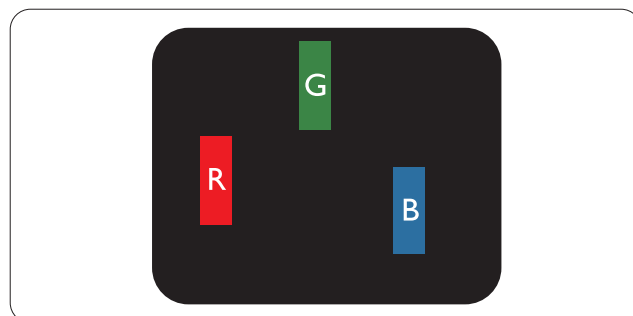

Jedan svijetli crveni, zeleni ili plavi podpiksel.

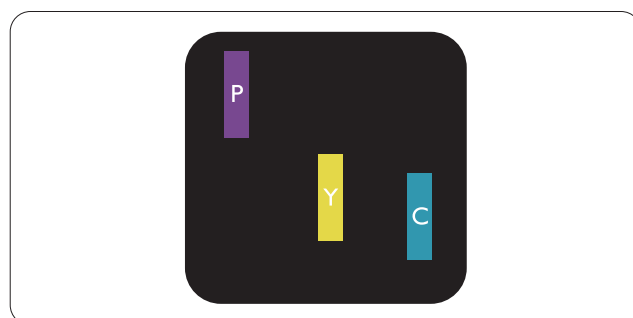

## 6. Podrška kupcima i jamstvo

Dva susjedna svijetla podpiksela:

- Crveno + Plavo = Grimizno
- Crveno + Zeleno = Žuto
- Zeleno + Plavo = Cijan (Svijetlo plavo)

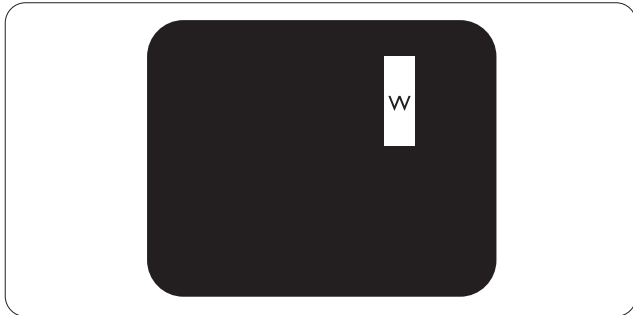

Tri susjedna svijetla podpiksela (jedan bijeli piksel).

### ⊖ Napomena

Crvena ili plava svijetla točka više je od 50 posto svjetlija od susjednih točaka, dok je zelena svijetla točka 30 posto svjetlija od susjednih točaka.

### Oštećenja crnih točaka

Greške crne točke prikazane su kao pikseli ili podpikseli koji su uvijek tamni ili 'isključeni'. Tamna točka je podpiksel koji se ističe na zaslonu kada su na monitoru prikazani svijetli dijelovi. Postoje tri vrste greške tamne točke.

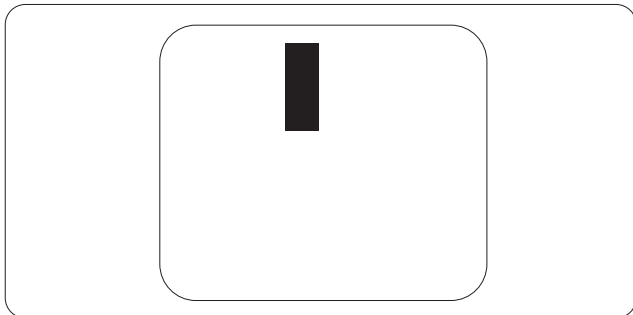

### Blizina oštećenja piksela

Budući da oštećenja piksela ili podpiksela iste vrste koji su blizu jedni drugima mogu biti primjetnija, Philips također navodi dopuštena odstupanja za blizinu oštećenja piksela.

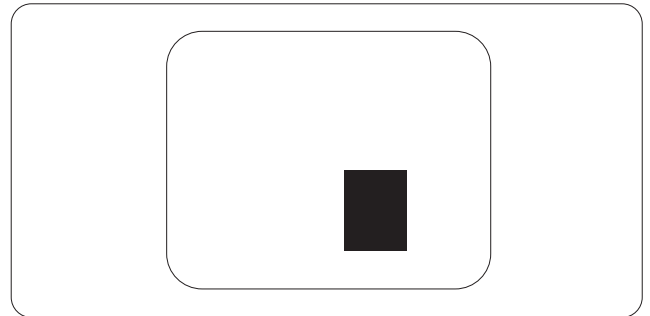

**Dopuštena odstupanja u oštećenjima piksela**

Za kvalificiranje za popravak ili zamjenu zbog oštećenja piksela tijekom razdoblja jamstva, ploča TFT monitora u Philips monitoru ravnog zaslona mora imati oštećenja piksela koja premašuju dopuštena odstupanja navedena u sljedećim tablicama.

OŠTEĆENJA SVIJETLIH TOČAKA	PRIHVATLJIVA RAZINA
1 osvijetljeni podpiksel	3
2 susjedna osvijetljena podpiksela	1
3 susjedna svijetla podpiksela (jedan bijeli piksel)	0
Udaljenost između oštećenja dviju svijetlih točaka*	> 15 mm
Ukupna oštećenja svijetlih točaka svih vrsta	3
OŠTEĆENJA CRNIH TOČAKA	PRIHVATLJIVA RAZINA
1 tamni podpiksel	5 ili manje
2 susjedna tamna podpiksela	2 ili manje
3 susjedna tamna podpiksela	0
Udaljenost između oštećenja dviju crnih točaka*	> 15 mm
Ukupna oštećenja crnih točaka svih vrsta	5 ili manje
UKUPNA OŠTEĆENJA TOČAKA	PRIHVATLJIVA RAZINA
Ukupna oštećenja svijetlih ili crnih točaka svih vrsta	5 ili manje

 **Napomena**

Oštećenja 1 ili 2 susjednih podpiksela = oštećenje 1 točke

## 6.2 Podrška kupcima & Jamstvo

Obavijesti o obuhvaćenosti jamstvom i dodatne uvjete za podršku koji vrijede u vašoj regiji potražite na web stranici [www.philips.com/support](http://www.philips.com/support). Možete kontaktirati i telefonski broj Philips korisničkog centra koji je naveden u nastavku.

### Podaci o kontaktima za područje ZAPADNE EUROPE:

Zemlja	CSP	Broj dežurnog telefona	Cijena	Radno vrijeme
Austria	RTS	+43 0810 000206	€ 0,07	Mon to Fri : 9am - 6pm
Belgium	Ecare	+32 078 250851	€ 0,06	Mon to Fri : 9am - 6pm
Cyprus	Alman	+800 92 256	Free of charge	Mon to Fri : 9am - 6pm
Denmark	Infocare	+45 3525 8761	Local call tariff	Mon to Fri : 9am - 6pm
Finland	Infocare	+358 09 2290 1908	Local call tariff	Mon to Fri : 9am - 6pm
France	Mainteq	+33 082161 1658	€ 0,09	Mon to Fri : 9am - 6pm
Germany	RTS	+49 01803 386 853	€ 0,09	Mon to Fri : 9am - 6pm
Greece	Alman	+30 00800 3122 1223	Free of charge	Mon to Fri : 9am - 6pm
Ireland	Celestica	+353 01 601 1161	Local call tariff	Mon to Fri : 8am - 5pm
Italy	Anovo Italy	+39 840 320 041	€ 0,08	Mon to Fri : 9am - 6pm
Luxembourg	Ecare	+352 26 84 30 00	Local call tariff	Mon to Fri : 9am - 6pm
Netherlands	Ecare	+31 0900 0400 063	€ 0,10	Mon to Fri : 9am - 6pm
Norway	Infocare	+47 2270 8250	Local call tariff	Mon to Fri : 9am - 6pm
Poland	MSI	+48 0223491505	Local call tariff	Mon to Fri : 9am - 6pm
Portugal	Mainteq	+800 780 902	Free of charge	Mon to Fri : 8am - 5pm
Spain	Mainteq	+34 902 888 785	€ 0,10	Mon to Fri : 9am - 6pm
Sweden	Infocare	+46 08 632 0016	Local call tariff	Mon to Fri : 9am - 6pm
Switzerland	ANOVO CH	+41 02 2310 2116	Local call tariff	Mon to Fri : 9am - 6pm
United Kingdom	Celestica	+44 0207 949 0069	Local call tariff	Mon to Fri : 8am - 5pm

## 6. Podrška kupcima i jamstvo

### Kontakt podaci za područje ZAPADNE I ISTOČNE EUROPE:

Zemlja	Pozivni centar	CSP	Broj centra za podršku korisnicima
Belarus	N/A	IBA	+375 17 217 3386 +375 17 217 3389
Bulgaria	N/A	LAN Service	+359 2 960 2360
Croatia	N/A	MR Service Ltd	+385 (01) 640 1111
Czech Rep.	N/A	Asupport	+420 272 188 300
Estonia	N/A	FUJITSU	+372 6519900 (General) +372 6519972 (workshop)
Georgia	N/A	Esabi	+995 322 91 34 71
Hungary	N/A	Profi Service	+36 1 814 8080 (General) +36 1814 8565 (For AOC & Philips only)
Kazakhstan	N/A	Classic Service I.l.c.	+7 727 3097515
Latvia	N/A	ServiceNet LV	+371 67460399 +371 27260399
Lithuania	N/A	UAB Servicenet	+370 37 400160 (general) +370 7400088 (for Philips)
Macedonia	N/A	AMC	+389 2 3125097
Moldova	N/A	Comel	+37322224035
Romania	N/A	Skin	+40 21 2101969
Russia	N/A	CPS	+7 (495) 645 6746
Serbia & Montenegro	N/A	Kim Tec d.o.o.	+381 11 20 70 684
Slovakia	N/A	Datalan Service	+421 2 49207155
Slovenia	N/A	PC H.and	+386 1 530 08 24
The Republic of Belarus	N/A	ServiceBy	+375 17 284 0203
Turkey	N/A	Tecpro	+90 212 444 4 832
Ukraine	N/A	Topaz	+38044 525 64 95
Ukraine	N/A	Comel	+380 5627444225

### Kontakt podaci za Kinu:

Zemlja	Pozivni centar	Broj centra za podršku korisnicima
China	PCCW Limited	4008 800 008

### Kontakt podaci za SJEVERNU AMERIKU :

Zemlja	Pozivni centar	Broj centra za podršku korisnicima
U.S.A.	EPI - e-center	(877) 835-1838
Canada	EPI - e-center	(800) 479-6696

## 6. Podrška kupcima i jamstvo

### Kontakt podaci za područje APMEA:

Zemlja	ASP	Broj centra za podršku korisnicima	Radno vrijeme
Australia	AGOS NETWORK PTY LTD	1300 360 386	Mon.~Fri. 9:00am-5:30pm
New Zealand	Visual Group Ltd.	0800 657447	Mon.~Fri. 8:30am-5:30pm
Hong Kong Macau	Company: Smart Pixels Technology Ltd.	Hong Kong: Tel: +852 2619 9639 Macau: Tel: (853)-0800-987	Mon.~Fri. 9:00am-6:00pm Sat. 9:00am-1:00pm
India	REDINGTON INDIA LTD	Tel: 1 800 425 6396 SMS: PHILIPS to 56677	Mon.~Fri. 9:00am-5:30pm
Indonesia	PT. CORMIC SERVISINDO PERKASA	+62-21-4080-9086 (Customer Hotline) +62-8888-01-9086 (Customer Hotline)	Mon.~Thu. 08:30-12:00; 13:00- 17:30 Fri. 08:30-11:30; 13:00-17:30
Korea	Alphascan Displays, Inc	1661-5003	Mon.~Fri. 9:00am-5:30pm Sat. 9:00am-1:00pm
Malaysia	R-Logic Sdn Bhd	+603 5102 3336	Mon.~Fri. 8:15am-5:00pm Sat. 8:30am-12:30am
Pakistan	TVONICS Pakistan	+92-213-6030100	Sun.~Thu. 10:00am-6:00pm
Singapore	Philips Singapore Pte Ltd (Philips Consumer Care Center)	(65) 6882 3966	Mon.~Fri. 9:00am-6:00pm Sat. 9:00am-1:00pm
Taiwan	FETEC.CO	0800-231-099	Mon.~Fri. 09:00 - 18:00
Thailand	Axis Computer System Co., Ltd.	(662) 934-5498	Mon.~Fri. 08:30am~05:30pm
South Africa	Computer Repair Technologies	011 262 3586	Mon.~ Fri. 08:00am~05:00pm
Israel	Eastronics LTD	1-800-567000	Sun.~Thu. 08:00-18:00
Vietnam	FPT Service Informatic Company Ltd. - Ho Chi Minh City Branch	+84 8 38248007 Ho Chi Minh City +84 5113.562666 Danang City +84 5113.562666 Can tho Province	Mon.~Fri. 8:00-12:00, 13:30-17:30 Sat. 8:00-12:00
Philippines	EA Global Supply Chain Solutions, Inc.	(02) 655-7777; 6359456	Mon.~Fri. 8:30am~5:30pm
Armenia Azerbaijan Georgia Kyrgyzstan Tajikistan	Firebird service centre	+97 14 8837911	Sun.~Thu. 09:00 - 18:00
Uzbekistan	Soniko Plus Private Enterprise Ltd	+99871 2784650	Mon.~Fri. 09:00 - 18:00
Turkmenistan	Technostar Service Centre	+(99312) 460733, 460957	Mon.~Fri. 09:00 - 18:00
Japan	フィリップスモニター・サポ ートセンター	0120-060-530	Mon.~Fri. 10:00 - 17:00

## 7. Rješavanje problema i Često postavljana pitanja

### 7.1 Rješavanje problema

Na ovoj stranici rješavaju se problemi koje ne može ispraviti korisnik. Ako problem ostane i nakon provedbi ovih rješenja, kontaktirajte Philips predstavnika za podršku korisnicima.

#### 1 Najčešći problemi

##### Nema slike (LED napajanja ne svijetli)

- Uvjerite se da je kabel električnog napajanja utaknut u električnu utičnicu na stražnjoj strani monitora.
- Prvo se pobrinite da gumb za uključivanje na prednjoj strani monitora bude u položaju ISKLJUČIVANJE, te ga nakon toga pritisnete u položaj UKLJUČIVANJE.

##### Nema slike (LED napajanja je bijele boje)

- Pobrinite se da računalo bude uključeno.
- Provjerite da li je signalni kabel propisno priključen na vaše računalo.
- Provjerite ima li kabel monitora svijenih kontakata na strani priključka. Ako ima, popravite ih ili zamijenite kabel.
- Značajka štednje energije se može aktivirati.

##### Na ekranu se prikazuje

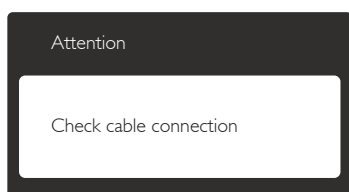

- Provjerite da li je kabel monitora propisno priključen na vaše računalo. (Također pogledajte Vodič za brzi početak rada).
- Provjerite da na kabelu monitora nema savijenih kontakata.
- Pobrinite se da računalo bude uključeno.

##### Gumb AUTO ne radi

- Auto funkcija može se koristiti samo u VGA-Analog načinu rada. Ako rezultat nije zadovoljavajući, možete provesti ručne prilagodbe u OSD izborniku.

##### ⊖ Napomena

Auto funkcija neće biti aktivna u DVI-Digital načinu rada jer nije potrebna.

##### Vidljivi znakovi dima ili iskrenja

- Nemojte izvoditi bilo kakve korake za rješavanje problema.
- Odmah iskopčajte monitor iz glavnog izvora napajanja zbog sigurnosti.
- Odmah kontaktirajte Philips predstavnika za podršku korisnicima.

#### 2 Problemi s prikazom slike

##### Slika nije centrirana

- Prilagodite položaj slike pomoću funkcije „Auto“ u glavnim upravljačkim funkcijama OSD-a.
- Prilagodite položaj slike pomoću Phase/Clock (Faza/Takt) u Setup (Priprema) u Glavne upravljačke funkcije OSD. Valjano je samo u VGA načinu rada.

##### Slika podrhtava na ekranu

- Provjerite da je signalni kabel propisno i čvrsto priključen na grafičku karticu računala.

##### Javlja se vertikalno treperenje



- Prilagodite položaj slike pomoću funkcije „Auto“ u glavnim upravljačkim funkcijama OSD-a.
- Otklonite vertikalne pruge pomoću Phase/Clock (Faza/Takt) u Setup (Priprema) u Glavne upravljačke funkcije OSD. Valjano je samo u VGA načinu rada.

### Javlja se vodoravno treperenje



- Prilagodite položaj slike pomoću funkcije „Auto“ u glavnim upravljačkim funkcijama OSD-a.
- Otklonite vertikalne pruge pomoću Phase/Clock (Faza/Takt) u Setup (Priprema) u Glavne upravljačke funkcije OSD. Valjano je samo u VGA načinu rada.

### Slika se čini zamućena, nejasna ili previše tamna

- Prilagodite kontrast i svjetlinu na Ekranskom izborniku.

### Nakon isključivanja napajanja na ekranu ostaje „naknadna slika“, „utisnuta slika“ ili „slika-duh“.

- Neprekidno prikazivanje mirne ili statične slike u dužem vremenskom periodu može dovesti do „utiskivanja“, koje je poznato i kao „naknadna slika“ ili „slika-duh“ na vašem ekranu. „Utisnuta slika“, „naknadna slika“ ili „slika-duh“ su dobro poznati fenomeni koji se javljaju kod tehnologije LCD zaslona. U većini slučajeva, „utisnuta“ ili „naknadna slika“ ili „slika-duh“ će postupno kroz duži period vremena nakon isključivanja napajanja nestati.
- Kada monitor ostavljate bez nadzora, uvijek pokrenite aktivni čuvar zaslona.
- Nprestano pokrećite periodičko osvježavanje prikaza na ekranu SMART All-in-One ako monitor prikazuje nepromijenjeni statični sadržaj.
- Ako se ne aktivira čuvar ekrana ili aplikacija za periodično osvježavanje ekrana, to može dovesti do jakih simptoma „usnimljena slika“, „zaostala slika“ ili „slika duh“ koji neće iščeznuti i ne mogu se popraviti. Oštećenje koje je gore opisano nije obuhvaćeno jamstvom.

### Slika se čini izobličenom. Tekst je nejasan ili zamućen.

- Odredite razlučivost zaslona računala jednako režimu s preporučenom prirodnom razlučivosti računala.

### Zelene, crvene, plave i bijele točkice na ekranu

- Zaostale točkice su normalna pojava kod LCD kristala koji se koriste u današnjim uvjetima tehnologije, više detalja nađite u propisima o LCD pikselima.

### Svjetlo „uključenosti“ je prejako i smeta

- Svjetlo za znak „uključenosti“ znak možete podesiti uz pomoć LED napajanja za Setup i glavni upravljačkim funkcijama OSD-a.

Više pomoći potražite u popisu Informativni centri za korisnike i kontaktirajte Philips službu za pomoć korisnicima.

---

## 7.2 Općenita ČPP

**P1: Što trebam učiniti nakon instalacije monitora ako se na ekranu prikaže poruka „Cannot display this video mode“ (Nie mogu prikazati ovaj video način rada)?**

**Odg.:** Preporučena razlučivost za ovaj monitor: 1920 x 1080 pri 60Hz.

- Iskopčajte sve kablove, te zatim priključite računalo na monitor koji ste prije koristili.
- U Windows izborniku Start izaberite Settings/Control Panel (Postavke/ Upravljačka ploča). U prozoru Control Panel (Upravljačka ploča) izaberite ikonu Display (Zaslon). Control Panel (Upravljačka ploča) Display (Zaslona) izaberite karticu 'Settings' (Postavke). U kartici postavke, u okviru označenom kao 'Desktop Area' (Područje radne površine), povucite kliznu traku na 1920 x 1080 piksela.
- Otvorite 'Advanced Properties' (Napredna svojstva) i postavite Refresh Rate (Frekvenciju Osvježivanja) na 60Hz, zatim kliknite OK.



## 7. Rješavanje problema i Često postavljana pitanja

- Ponovno pokrenite računalo i ponovite korake 2 i 3 kako biste se uvjerali da je podešeno na 1920 x 1080 pri 60Hz.
- Isključite računalo, odvojite stari monitor i priključite Philips SMART All-in-One.
- Uključite monitor i zatim uključite svoje računalo.

**P2: Koja je preporučena frekvencija osvježavanja za SMART All-in-One?**

**Odg.:** Preporučena je frekvencija osvježavanja za SMART All-in-One je 60Hz. U slučaju ikakvih smetnji na zaslonu možete je podesiti na 75Hz da biste vidjeli otklanja li smetnje.

**P3: Čemu služe .inf i .icm datoteke na CD-ROM-u? Kako da instaliram upravljačke programe (.inf i .icm)?**

**Odg.:** To su upravljački programi za vaš monitor. Upravljačke programe instalirajte na računalo prema sljedećim uputama. Vaše računalo vas može zatražiti upravljačke programe monitora (.inf i .icm datoteke) ili disk s upravljačkim programima pri prvoj instalaciji vašeg monitora. Slijedite upute o umetanju (prateći CD-ROM) koji dolazi s ovim paketom. Upravljački programi monitora (.inf i .icm datoteke) automatski će se instalirati.

**P4: Kako mogu podesiti razlučivost?**

**Odg.:** Vaš grafički upravljački program video kartice i monitor zajedno određuju dostupne razlučivosti. Željenu razlučivost možete izabrati u Windows® Control Panel (Upravljačka ploča) sa „Display properties“ (Svojstva prikaza).

**P5: Što ako se ne mogu snaći tijekom podešavanja monitora preko ekranskog izbornika?**

**Odg.:** Samo pritisnite gumb **OK** zatim izaberite „Reset“ (Resetiraj) kako biste vratili sve izvorne tvorničke postavke.

**P6: Je li LCD zaslon otporan na ogrebotine?**

**Odg.:** Općenito preporučujemo da površinu ploče ne izlažete prekomjernim udarcima te da je zaštitite od oštih i tupih predmeta. Pri rukovanju monitorom, pobrinite se da na površinu zaslona ne djelujete pritiskom ili silom. Takve radnje mogu utjecati na uvjete jamstva.

**P7: Na koji način trebam čistiti površinu LCD-a?**

**Odg.:** Za uobičajeno čišćenje koristite čistu i meku krpu. Za pojačano čišćenje koristite izopropilenski alkohol. Ne koristite druga otapala, poput etilnog alkohola, etanola, acetona, heksana i slično.

**P8: Mogu li promijeniti postavke boje svog monitora?**

**Odg.:** Da, možete promijeniti postavku boje pomoću upravljačkih funkcija na ekranskom izborniku slijedeći navedene postupke.

- Pritisnite „OK“ da se prikaže Ekranski izbornik (OSD).
- Pritisnite „Down Arrow“ (Strelicu dolje) da izaberete stavku „Color“ (Boja) i zatim pritisnite „OK“ da unesete postavku boje, dolje se nalaze tri postavke.
  1. Color Temperature (Temperatura boje): s postavkama u području od 6500K ploča će izgledati u „toplom, crveno-bijelom tonu“, dok će u području temperature 9300K ploča izgledati u „hladnom, plavičasto bijelom“ tonu.
  2. sRGB: ovo je standardna postavka koja osigurava ispravni odnos boja među različitim uređajima (npr. digitalni fotoaparata, monitori, pisači, skaneri, itd)
  3. User Define (Definira korisnik): korisnik može prema vlastitim željama podesiti odnos boja podešavanjem crvene, zelene i plave boje.

### **Napomena**

Mjera temperature boje svjetlosti koju bi zračilo tijelo zagrijano na navedenu temperaturu. Ovo mjerenje se izražava u apsolutnoj temperaturi (Kelvinovi stupnjevi). Temperature boje ispod 2004K su crvene; više temperature boje poput 9300K su plave. Neutralna temperature boje je bijela, pri 6504K.

**P9: Mogu li priključiti svoj SMART All-in-One na bilo koje računalo, radnu stanicu ili Mac?**

**Odg.:** Da. Svi Philips SMART All-in-One u potpunosti su kompatibilni sa standardnim osobnim računalima, Mac računala i radnim stanicama. Trebat će vam kablovski adapter za priključivanje monitora na vaš Mac sustav. Radi više informacija kontaktirajte vašega Philips predstavnika.

**P10: Imaju li Philips SMART All-in-One svojstvo uključi-i-radi?**

**Odg.:** Da, monitori imaju svojstvo uključi-i-radi i kompatibilni su s operativnim sustavima Windows 7/Vista/XP/NT, Mac OSX, Linux.

**P11: Što je to lijepljenje slike, usnimljena slika, zaostala slika ili slika-duh na LCD zaslonima?**

**Odg.:** Neprekidno prikazivanje mirnih ili statičnih slika tijekom dužeg vremenskog razdoblja može dovesti do „utiskivanja“, koje je poznato i kao „naknadna slika“ ili „slika duh“ na vašem zaslonu. „Utisnuta slika“, „naknadna slika“ ili „slika-duh“ su dobro poznati fenomeni koji se javljaju kod tehnologije LCD zaslona. U većini slučajeva, „utisnuta“ ili „naknadna slika“ ili „slika duh“ će postupno, tijekom duljeg razdoblja nakon isključivanja napajanja nestati. Kada monitor ostavljate bez nadzora, uvijek aktivirajte pokretan čuvar zaslona.

Neprestano pokrećite periodičko osvježavanje prikaza na zaslonu ako SMART All-in-One prikazuje nepromijenjeni statični sadržaj.

### **Upozorenje**

Ako se ne aktivira čuvar ekrana ili aplikacija za periodično osvježavanje ekrana, to može dovesti do jakih simptoma „usnimljene slike“, „zaostale slike“ ili „slike duha“ koji neće iščeznuti i ne mogu se popraviti. Oštećenje koje je gore opisano nije obuhvaćeno jamstvom.

**P12: Zašto prikaz teksta na mom zaslonu nije oštar i zašto prikazuju nazubljene znakovi?**

**Odg.:** Vaš SMART All-in-One najbolje će raditi pri svojoj prirodnoj razlučivosti od 1920 x 1080 pri 60Hz. Za najbolji prikaz koristite ovu razlučivost.

**P13: Koja je preporučena frekvencija osvježavanja za SMART All-in-One?**

**Odg.:** Preporučena je frekvencija osvježavanja za SMART All-in-One je 60Hz. U slučaju ikakvih smetnji na zaslonu možete je podesiti na 75Hz da biste vidjeli otklanja li smetnje.

---

## 7.3 SMART All-in-One Česta pitanja

**P1: Kako mogu preuzeti aplikacije?**

**Odg.:** Aplikacije možete preuzeti iz namjenske Google Play trgovine ili Philips trgovine aplikacija, ovisno o državi u kojoj se nalazite. Na radnoj površini već postoji prethodno podešena ikona koja će vas tamo odvesti jednim klikom miša.

**P2: Kako se povezati s Internetom kad je u SMART All-in-One načinu rada?**

**Odg.:** Na Internet se možete povezati ugrađenim Ethernetom ili WiFi-jem.

**P3: Kako mogu promijeniti moj ugrađeni Android operativni sustav u Windows ili Linux?**

**Odg.:** Nije moguće zamijeniti ugrađeni Android operativni sustav.

**P4: Mogu li ga koristiti kao zaslon s više operativnih sustava?**

**Odg.:** SMART All-in-One opremljen je ugrađenim Android sustavom i stoga je samostalan i neovisan proizvod bez ikakvih dodatnih zahtjeva. Uz to je opremljen i standardnom VGA / HDMI priključnicom. To mu omogućava rad u svojstvu standardnog monitora stolnog računala dok je spojen na vaše standardno prijenosno ili stolno računalo. Vaše osobno računalo može imati operativni sustav prema vašem izboru. Tako se možete "prebacivati" između ugrađenog Android sustava i vanjskog sustava osobnog računala po vašoj želji.

**P5: Mogu li nadograditi/ ažurirati ugrađeni Android sustav?**

**Odg.:** Da, možete to učiniti ako je dostupno službeno ažuriranje. Obratite se tehničkom osoblju radi točnosti nadogradnje/ažuriranja sustava.

**P6: Je li moguće zakretati zaslon?**

**Odg.:** Ne, nije moguće zakretati zaslon. Njegov zadani i jedini način rada je pri pejzažnoj orijentaciji.





© 2013 Koninklijke Philips N.V. Sva prava pridržana.

Philips i Philips znak štita su registrirane robne marke tvrtke Koninklijke Philips N.V. i koriste se prema licenciji tvrtke Koninklijke Philips N.V.

Tehnički podaci mogu se promijeniti bez prethodne obavijesti.

Verzija: M5S231C4F1T