

Brilliance
S231C4



www.philips.com/welcome

- ١ عربي دليل المستخدم
٣١ خدمة العملاء والضمان
استكشاف الأخطاء وإصلاحها
٣٧ والأسئلة المتداولة

PHILIPS

جدول المحتويات

- ١ - من أجل سلامتك ١
 - ١-١ تحذيرات ١
 - ٢-١ التنظيف ٢
 - ٣-١ ملاحظات خاصة حول ٣
 - ٢ SMART All-in-One ٢
 - ٤-١ التخلص من المنتج ومواد التغليف ٣
- ٢ - إعداد الشاشة ٤
 - ١-٢ التركيب ٤
 - ٢-٢ تشغيل الشاشة ٦
 - ٣-٢ فك المفصلة لوحدة تثبيت VESA ٨
 - ٤-٢ SMART All-in-One التشغيل ١٠
- ٣ - تحسين جودة الصورة ١٦
 - ١-٣ Smartimage ١٦
- ٤ - المواصفات الفنية ١٨
 - ١-٤ الدقة وأوضاع الإعداد المسبق للكمبيوتر ٢٠
- ٥ - المعلومات التنظيمية ٢١
- ٦ - خدمة العملاء والضمان ٣١
 - ١-٦ نهج عيوب البكسل في الشاشات ٣١
 - ٢-٦ خدمة العملاء والضمان ٣٤
- ٧ - استكشاف الأخطاء وإصلاحها ٣٧
 - ١-٧ استكشاف المشكلات وإصلاحها ٣٧
 - ٢-٧ الأسئلة المتداولة العامة ٣٨
 - ٣-٧ SMART All-in-One الأسئلة الشائعة ٤٠

١- من أجل سلامتك

قبل تشغيل SMART All-in-One، يرجى قراءة هذا الدليل بالكامل. يجب الاحتفاظ بهذا الدليل لاستخدامه كمرجع لاحقاً.

بيان تداخل الترددات اللاسلكية للفئة ب من لجنة الاتصالات الفدرالية

تحذير: (للموديلات المعتمدة من لجنة الاتصالات الفدرالية فقط)

ملاحظة:

تم اختبار هذا الجهاز وُجد أنه متوافق مع الحدود الخاصة بجهاز رقمي من الفئة ب، وذلك حسب الجزء ١٥ من قواعد لجنة الاتصالات الفدرالية. وُضعت هذه الحدود لتوفير حماية مناسبة ضد التداخل الضار عند التركيب في المناطق السكنية. يولد هذا الجهاز طاقة تردد لاسلكي ويستخدمها ويمكن أن يشعها، وإذا لم يتم تركيبه وفقاً للتعليمات فقد يسبب تداخلاً ضاراً للاتصالات اللاسلكية. ومع ذلك فلا يوجد ضمان بعدم حدوث التداخل في حالة تركيب معينة. إذا كان هذا الجهاز يسبب تداخلاً ضاراً لاستقبال الراديو أو التلفاز، وهو ما يمكن تحديده عن طريق تشغيل الجهاز وإطفائه، فإننا نحث المستخدم على محاولة تصحيح التداخل بوحدة أو أكثر من الإجراءات التالية:

- ١- أعد توجيه هوائي الاستقبال أو قم بتغيير مكانه.
- ٢- قم بزيادة المسافة الفاصلة بين الجهاز وجهاز الاستقبال.
- ٣- وصل الجهاز بمنفذ على دائرة مختلفة عن تلك التي يتصل بها جهاز الاستقبال.
- ٤- استشر البائع أو أحد فنيي الراديو/التلفاز الخبراء للمساعدة.

إشعار:

- ١- التغييرات أو التعديلات التي تتم دون موافقة صريحة من قبل الطرف المسؤول عن الامتثال يمكن أن تؤدي إلى إلغاء التصريح للمستخدم بتشغيل الجهاز.
- ٢- يجب استخدام كابلات تداخل محمية وسلك طاقة تيار متردد، إن وجد، من أجل الامتثال للحدود الخاصة بالانبعاثات.

٣- المصنّع غير مسؤول عن أي تداخل بالراديو أو التلفاز ينتج عن التعديلات غير المصرح بها في الجهاز. تقع على المستخدم مسؤولية تصحيح هذا التداخل.

تحذير:

لتفادي الحريق أو الصدمة، لا تعرّض الشاشة للمطر أو الرطوبة. توجد داخل الشاشة فولتيات كهربائية عالية لدرجة خطيرة. لا تفتح الكابينة. قم بإحالة أعمال الصيانة إلى عامل مؤهل فقط.

١-١ تحذيرات

- لا تستخدم SMART All-in-One بالقرب من المياه، مثال: بالقرب من حوض الاستحمام أو حوض الغسيل أو بالوعة المطبخ أو حوض الغسيل، أو حمام السباحة أو في طابق سفلي به رطوبة.
- لا تضع SMART All-in-One على عجلة أو حامل أو منضدة غير مستقرة. إذا تعرض SMART All-in-One للسقوط فيمكن أن يجرح شخصاً ويسبب تلفاً خطيراً للجهاز. لا تستخدم سوى العربات أو الحاملات التي أوصى بها المصنّع أو التي تُباع مع SMART All-in-One.
- الفتحات الموجودة في خلف الكابينة وأسفلها هي لأجل التهوية. لضمان التشغيل الموثوق لـ SMART All-in-One ولحمايتها من زيادة الحرارة، تأكد من أن عدم انسداد هذه الفتحات أو تغطيتها. لا تضع SMART All-in-One على سرير أو أريكة أو سجادة أو سطح مشابه. لا تضع SMART All-in-One بالقرب من جهاز تبريد أو مسجّل حرارة أو فوقهما. لا تضع SMART All-in-One في مكتبة أز في خزينة إلا إذا توفرت التهوية الجيدة.
- يجب تشغيل SMART All-in-One فقط من نوع مصدر الطاقة الموضح على الملصق. إذا لم تكن متأكدًا من نوع الطاقة التي تصل إلى منزلك فاسأل البائع أو شركة الطاقة المحلية.

٢-١ التنظيف

- نظف الكابينة بانتظام مستخدماً قطعة قماش. يمكنك استخدام منظف ناعم لمسح البقع بدلاً من المنظفات القوية التي تترك أثراً في كابينة المنتج.
- عند التنظيف، تأكد من عدم تسرب المنظف إلى المنتج. يجب ألا تكون قماشة التنظيف خشنة جداً لأنها سوف تخدش سطح الشاشة.
- يرجى فصل سلك الطاقة قبل تنظيف المنتج.

٣-١ ملاحظات خاصة حول

SMART All-in-One

تعتبر الأعراض التالية طبيعية مع SMART All-in-One ولا تشير إلى وجود مشكلة.

⊖ ملاحظة

- نظراً لطبيعة ضوء الفلورسنت فقد يصدر عن الشاشة وميض أثناء الاستخدام لأول مرة. قم بليقاف مفتاح الطاقة ثم تشغيله مرة أخرى للتأكد من اختفاء الوميض.
- قد تجد سطوحاً غير متساوي بشكل خفيف على الشاشة وذلك حسب نمط سطح المكتب الذي تستخدمه.
- شاشة LCD بها وحدات بكسل فعالة بنسبة ٩٩,٩٩٪ أو أكثر. وقد تحتوي على أخطاء بنسبة ٠,٠١٪ أو أقل مثل وحدة بكسل مفقودة أو بكسل مضيء طوال الوقت.
- ونظراً لطبيعة شاشة LCD، فإن الصورة التلوينية (الظلية) للشاشة السابقة قد تظل موجودة بعد تغيير الصورة عندما يتم عرض نفس الصورة لوقت طويل. وسوف تتجاوز SMART All-in-One هذه المشكلة ببطء.
- عندما تصبح الشاشة سوداء أو تومض أو تتوقف عن الإضاءة، اتصل بالبائع أو بمركز الصيانة لاستبدال قطع الغيار. لا تقم بتصليح الشاشة بنفسك!

- جهاز SMART All-in-One مزود بقابس مؤرض بثلاثة محاول، قابس يسن (تأريض) ثالث. هذا القابس لا يدخل إلا في منفذ طاقة مؤرض، وهذه إحدى خواص السلامة. إذا كان المنفذ الذي لديك لا يستوعب القابس الذي به ثلاثة سلوك، فاطلب من أحد الكهربائيين تركيب المنفذ الصحيح أو استخدم مهائلي لتأريض الجهاز بأمان. لا تضيع عرض الأمان المقصود من القابس المؤرض.
- افصل القابس أثناء عواصف البرق أو عندما تنوي عدم استخدامها لفترة طويلة. سيعمل هذا على حماية SMART All-in-One من التلف الناتج عن اندفاع التيار الكهربائي.
- تجنب الحمولة الزائدة على مشتركات الكهرباء أسلاك التمديد. قد تسبب الحمولة الزائدة حريقاً أو صدمة كهربائية.
- لا تدفع أي شيء داخل الفتحة الموجودة على كابينة SMART All-in-One. فقد تؤدي إلى قصر أجزاء الدائرة مما يسبب حريقاً أو صدمة كهربائية. تجنب سكب السوائل مطلقاً على SMART All-in-One.
- لا تحاول تصليح SMART All-in-One بنفسك، حيث أن فتح الأغشية أو إزالتها قد يعرضك لفولطيات كهربية خطيرة ومخاطر أخرى. يرجى إحالة جميع أعمال الصيانة إلى عامل صيانة مؤهل.
- لضمان التشغيل السليم، استخدم SMART All-in-One فقط مع أجهزة الكمبيوتر المدرجة على قائمة UL والتي لها مقابس مهيأة مناسبة بين ١٠٠ - ٢٤٠ فولت تيار متردد، حد أدنى ٥ أمبير.
- يجب تثبيت مقبس الحائط بالقرب من الجهاز ويجب أن يكون من السهل الوصول إليه.
- للاستخدام فقط مع مهائلي الطاقة الملحق (الإخراج ١٩ فولت تيار مستمر) الحاصل على ترخيص قائمة UL، CSA (فقط للشاشة التي معها مهائلي طاقة).

الموديل: ADPC1965
جهة التصنيع: TPV ELECTRONICS (FUJIAN) CO., LTD.

الموديل: ADS-65LSI-19-1 19065G
جهة التصنيع: SHENZHEN HONOR ELECTRONIC CO., LTD.

١-٤ التخلص من المنتج ومواد التغليف

مخلفات المعدات الإلكترونية والأجهزة الكهربائية - WEEE

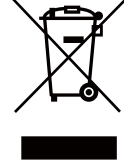

Taking back/Recycling Information for Customers

Philips establishes technically and economically viable objectives to optimize the environmental performance of the organization's product, service and activities.

From the planning, design and production stages, Philips emphasizes the important of making products that can easily be recycled. At Philips, end-of-life management primarily entails participation in national take-back initiatives and recycling programs whenever possible, preferably in cooperation with competitors, which recycle all materials (products and related packaging material) in accordance with all Environmental Laws and taking back program with the contractor company.

Your display is manufactured with high quality materials and components which can be recycled and reused.

To learn more about our recycling program please visit: <http://www.philips.com/sites/philipsglobal/about/sustainability/ourenvironment/productrecyclingservices.page>.

This marking on the product or on its packaging illustrates that, under European Directive 2012/19/EU governing used electrical and electronic appliances, this product may not be disposed of with normal household waste. You are responsible for disposal of this equipment through a designated waste electrical and electronic equipment collection. To determine the locations for dropping off such waste electrical and electronic, contact your local government office, the waste disposal organization that serves your household or the store at which you purchased the product.

Your new monitor contains materials that can be recycled and reused. Specialized companies can recycle your product to increase the amount of reusable materials and to minimize the amount to be disposed of.

All redundant packing material has been omitted. We have done our utmost to make the packaging easily separable into mono materials.

Please find out about the local regulations on how to dispose of your old monitor and packing from your sales representative.

٢- إعداد الشاشة

١-٢ التركيب

١ محتويات العبوة

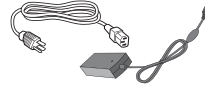
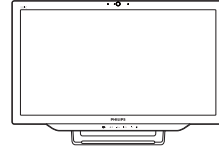

محول التيار المتردد/المستمر



كبل الصوت (اختياري)

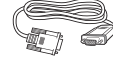

كبل VGA (اختياري)

ملاحظة

- لا تستخدم سوى مهائبي التيار المتردد/التيار المستمر المقدم من شركة Philips.
- لا تقم بتركيب SMART All-in-One في مكان يقع بالقرب من مصادر الحرارة مثل المشعات أو أنابيب الهواء أو في مكان يتعرض لضوء الشمس المباشر أو للغبار الكثيف أو الاهتزاز الميكانيكي أو الصدمة.
- احتفظ بكرة الشحن الأصلية ومواد التغليف لأنها ستسهل عليك عملية شحن الشاشة إذا احتجت إلى ذلك فيما بعد.
- لتحقيق أقصى قدر من الحماية، أعد تعبئة الشاشة كما تمت تعبئتها أول مرة في المصنع.

- للحفاظ على مظهر SMART All-in-One جديدًا، قم بشكل دوري بتنظيفها بقطعة قماش ناعمة. يمكن إزالة البقع الصلبة بقطعة قماش مبللة قليلاً مع محلول تنظيف خفيف. لا تستخدم أبدًا المذيبات القوية مثل التندر أو البنزين أو المنظفات الكاشطة لأنها ستؤدي إلى تلف الكابينة. وكإجراء احترازي للسلامة، قم دائمًا بفصل SMART All-in-One من مقبس الطاقة قبل التنظيف.
- لا تخدم الشاشة بأشياء صلبة لأن هذا قد يسبب ضررًا دائمًا.
- لا تدع السوائل تتسرب إلى الشاشة، حيث قد يؤدي هذا إلى تلف المكون.

أدخل بطاقة SD

- ١- افصل سلك الطاقة.
- ٢- أدخل بطاقة SDHC في فتحة البطاقة.

وصّل لـ إدخال VGA/HDMI

- ١- وصل بكابل VGA أو HDMI من جهاز الكمبيوتر أو جهاز AV إلى SMART All-in-One.
- ٢- وصل سلك الطاقة بـ SMART All-in-One بثبات واضغط على زر الطاقة.
- ٣- يتم تشغيل SMART All-in-One ويدخل في مدخل المصدر السابق المحدد.
- ٤- اضغط زر الإدخال \odot لتحديد مصدر VGA أو HDMI.

وصّل بـ WiFi أو Ethernet بالنسبة لإدخال**SMART All-in-One**

- ١- وصل كابل LAN RJ-45 بمنفذ LAN بالنسبة للتوصيل السلكي.
- ٢- وصل سلك الطاقة بـ SMART All-in-One بثبات واضغط على زر الطاقة.
- ٣- يتم تشغيل SMART All-in-One ويدخل في مدخل المصدر السابق المحدد.
- ٤- اضغط زر الإدخال \odot لتحديد مصدر Android.
- ٥- قم بتشغيل وظيفة WiFi أو Ethernet في شاشة إعدادات نظام Android.

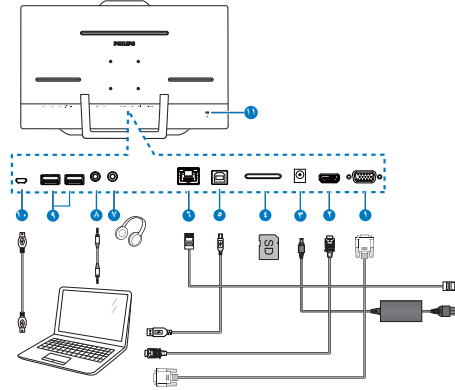

- ١- دخل VGA (D-Sub)
- ٢- إدخال HDMI
- ٣- إدخال طاقة التيار المستمر
- ٤- فتحة بطاقة SDHC
- ٥- منفذ USB للإرسال (من النوع B)
- ٦- منفذ (RJ-45) LAN
- ٧- خرج سماعة الأذن (٣,٥ مم ستيريو)
- ٨- دخل الصوت (٣,٥ مم ستيريو)
- ٩- منفذ USB للاستقبال (من النوع A)
- ١٠- Micro-USB (Mini-A)
- ١١- قفل Kensington لمنع السرقة

٢-٢ تشغيل الشاشة

تسمح لك SMART All-in-One إما أن تستخدمها ك-SMART All-in-One مستقلة في نظام Android دون أي توصيل بالكمبيوتر أو كشاشة كمبيوتر عادية عند توصيلها بالكمبيوتر.

١ التحكم الأمامي

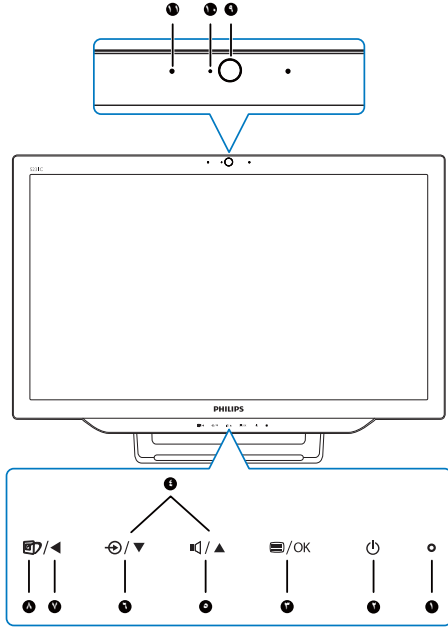

٢ ضبط زاوية العرض

للحصول على أفضل عرض ممكن، يوصى بالنظر إلى وجه SMART All-in-One بالكامل ثم ضبط زاوية SMART All-in-One حسب رغبتك.

يمكن ضبط زاوية SMART All-in-One المائلة من ١٢ درجة إلى ٥٧,٥ درجة.

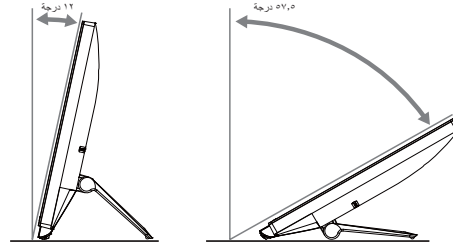







ملاحظة

- لا تلمس شاشة LCD عندما تضبط الزاوية. فقد يسبب ذلك تلفاً أو كسراً لشاشة LCD.
- يجب توخي الحذر لكي لا تعلق أصابعك أو يديك عندما تقوم بضبط الزاوية.
- يوصى بالثبيت باستخدام نقطة ثابتة من أجل قفل الحامل إذا كانت الزاوية المائلة تساوي ١٢ درجة أو أكبر.
- لا تقم بضبط زاوية الميل على أقل من ١٢ درجة. قد تسقط الشاشة بسبب عدم الثبات.
- بالنسبة للشاشات التي بها حواف لامعة يجب على المستخدم مراعاة وضع الشاشة لأن الحافة قد تسبب انعكاسات مشتتة ناتجة عن الضوء المحيط والأسطح اللامعة.

٢ وصف قائمة الخيارات

ما هي البيانات المعروضة على الشاشة (OSD)؟ تعتبر البيانات المعروضة على الشاشة (OSD) ميزة موجودة في جميع شاشات Philips SMART All-in-One. وهي تتيح للمستخدم ضبط أداء الشاشة أو تحديد وظائف شاشة العرض مباشرة من خلال إطار البيانات المعروضة على الشاشة.

للدخول إلى قائمة البيانات المعروضة على الشاشة

- ١- اضغط مفتاح الوصول السريع  على اللوحة الأمامية.
 - ٢- اضغط الأزرار   لتحديد خيارات القائمة.
 - ٣- اضغط الزر  للتأكيد على اختيارك من البيانات المعروضة على الشاشة.
 - ٤- اضغط الزر  للعودة إلى المستوى السابق للبيانات المعروضة على الشاشة.
 - ٥- اضغط الزر  عدة مرات للخروج من قائمة البيانات المعروضة على الشاشة.
- تظهر أدناه قائمة سهلة الاستخدام للبيانات المعروضة على الشاشة:

Input	VGA	+
	MHL-HDMI	.
Picture	Android	.
		.
Audio		.
		.
Color		.
		.
Language		.
		.

مؤشر الطاقة	○	١
اضغط لتشغيل أو إيقاف تشغيل طاقة SMART All-in-One.	⏻	٢
اضغط للدخول إلى قائمة المعلومات المعروضة على الشاشة لإدخال VGA وHDMI.	 / OK	٣
في قائمة البيانات المعروضة على الشاشة، اضغط لتأكيد تعديل البيانات المعروضة على الشاشة.	 	٤
في قائمة البيانات المعروضة على الشاشة، قم بضبط قائمة البيانات المعروضة على الشاشة.		٥
مفتاح سريع للتحكم في صوت السماعات الداخلية.		٥
اضغط لتحديد مصدر الإدخال: VGA أو HDMI أو Android.		٦
في قائمة البيانات المعروضة على الشاشة، ارجع إلى المستوى السابق للبيانات المعروضة على الشاشة.		٧
مفتاح سريع لاختيار Smartimage.		٨
كاميرا ويب بدقة ١,٠ ميجابكسل		٩
ضوء تشغيل كاميرا الويب		١٠
ميكروفون		١١

٣-٢ فك المفصلة لوحدة تثبيت VESA

قبل البدء بفك المفصلة، يرجى اتباع الإرشادات الموجودة أدناه لتجنب أي تلف أو إصابة محتملة.
١- ضع الشاشة بحيث يكون الوجه لأسفل على سطح أملس. توخ الحذر لتجنب خدش الشاشة أو إتلافها.

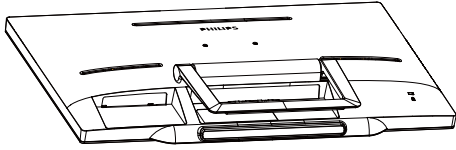

٢- استخدم أصابعك للف غطاء المفصلة برفق إلى أن يخرج الخطاف من الفتحة.

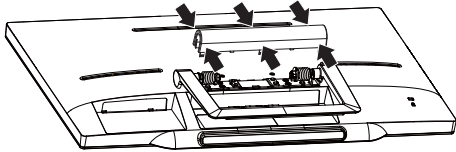

٣- استخدم مفكاً لفك المسامير الأربعة.

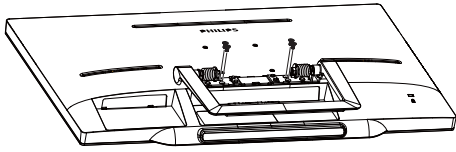

٤- قم بإزالة الحامل من الشاشة.

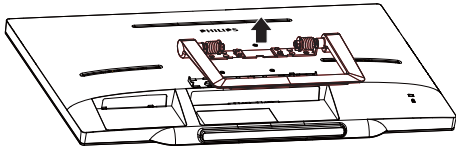

شجرة قائمة البيانات المعروضة على الشاشة

هذا منظر عام لهيكل البيانات المعروضة على الشاشة لترجع إليه أثناء تعرفك على مختلف التعديلات.

Main menu	Sub menu		
Input	VGA		
	MHL-HDMI		
Picture	Android		
	Picture Format	Wide Screen, 4:3	
	Brightness	0-100	
	Contrast	0-100	
	SmartKolor	On, Off	
	SmartTxt	On, Off	
	SmartResponse	Off, Fast, Faster, Fastest	
	SmartContrast	On, Off	
	Gamma	1.8, 2.0, 2.2, 2.4, 2.6	
	Pixel Orbiting	On, Off	
	Over Scan	On, Off	
Audio	Volume	0-100	
	Mute	On, Off	
	Audio Source	Audio In, HDMI In	
Color	Color Temperature	5000K, 6500K, 7500K, 8200K, 9300K, 11500K	
	sRGB		
	User Define	Red:	0-100
		Green:	0-100
Blue:		0-100	
Language	English, Deutsch, Español, Ελληνική, Français, Italiano, Magyar, Nederlands, Português, Português do Brazil, Polski, Русский, Svenska, Suomi, Türkçe, Čeština, Українська, 简体中文, 繁體中文, 日本語, 한국어		
	OSD Settings	Horizontal	0-100
		Vertical	0-100
		Transparency	Off, 1, 2, 3, 4
		OSD Time Out	5s, 10s, 20s, 30s, 60s
	Setup	Auto	
		H.Position	0-100
		V.Position	0-100
		Phase	0-100
		Clock	0-100
Resolution Notification		On, Off	
S.Power on sync		On, Off	
Reset		Yes, No	
Information			

٣ إخطار الدقة

تم تصميم هذه الشاشة للحصول على أفضل أداء حسب دقتها الأصلية، ١٩٢٠ x ١٠٨٠ عند ٦٠ هرتز. يمكن إيقاف تشغيل تنبيه الدقة الأصلية من الإعداد في قائمة البيانات المعروضة على الشاشة.

٢- إعداد الشاشة

ملاحظة

تقبل هذه الشاشة واجهة سناد التثبيت VESA متوافق بمقاس ٧٥ مم x ٧٥ مم.

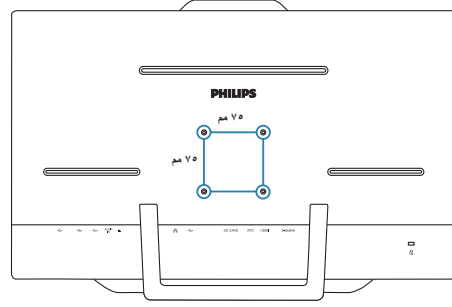

٤-٢ SMART All-in-One التشغيل

تأتي شاشة SMART All-in-One من Philips بنظام تشغيل Android الذي يستخدم تقنية لوحة اللمس للمستخدمين لكي يستخدمونها كجهاز كمبيوتر منفصل. وهي لا تحتاج إلى أي توصيلات بالكمبيوتر ويمكن التحكم فيها بلمس اللوحة بالأصابع للاختيار والتأكيد. للدخول إلى Home screen (شاشة الرئيسية) في نظام Android ، اضغط مفتاح الوصول السريع Ⓜ على اللوحة الأمامية واختر Android كمصدر للإدخال.

١-٤-٢ Home screen (شاشة الرئيسية)

تتكون Home screen (شاشة الرئيسية) من خمس لوحات. بالنقر والتمرير على الشاشة، يمكنك التحرك يسارًا أو يمينًا عبر Home screen (شاشة الرئيسية) المركزية والبحث عن المزيد من الأدوات المساعدة أو الاختصارات أو غيرهما من الأشياء الموجودة على كل لوحة شاشة. يمكنك أيضًا إضافة اختصارات أو أدوات مساعدة أو تغيير خلفية سطح المكتب في كل لوحة شاشة.



لا.	الرمز	الأوصاف
١		اختصار لبحث جوجل Google Search
٢		عودة إلى الصفحة السابقة
٣		عودة إلى (شاشة الرئيسية) Android Home screen
٤		عرض آخر تطبيق مستخدم
٥		تحويل لأخذ لقطة للشاشة
٦		معرض التطبيق
٧		الإخطارات / التوقيت المحلي / الإعدادات

٢-٤-٢ تخصيص Home screen (الشاشة الرئيسية)

إضافة رموز التطبيقات أو الاختصارات أو الأدوات المساعدة إلى الشاشة الرئيسية حسب رغبتك. يمكنك أيضًا تغيير الخلفية.

أضف عنصرًا إلى الشاشة الرئيسية:

- ١- انقر على رمز  في شريط النظام للدخول إلى شاشة معرض APPS (التطبيقات).
- ٢- حدد [APPS] [تطبيقات] أو [WIDGETS] [أدوات مساعدة].
- ٣- انقر مع الاستمرار على العنصر حتى يكبر. اسحب العنصر إلى المكان الذي تريده على Home screen (الشاشة الرئيسية).

حرك عنصرًا على Home screen (الشاشة الرئيسية):

- ١- انقر مع الاستمرار على العنصر حتى يكبر.
- ٢- اسحب العنصر إلى المكان الذي تريده على Home screen (الشاشة الرئيسية).

أزل عنصرًا من Home screen (الشاشة الرئيسية):

- ١- انقر مع الاستمرار على العنصر حتى يكبر. يظهر رمز Trash Can (سلة المهملات).
- ٢- اسحب العنصر إلى رمز Trash Can (سلة المهملات) لإزالته من الشاشة الرئيسية.

تغيير الخلفية:

- ١- انقر نقرة طويلة (انقر مع الاستمرار) على مساحة خالية على Home screen (الشاشة الرئيسية).
- ٢- سوف تظهر شاشة تأكيد [Choose wallpaper from] (اختر خلفية من).
- ٣- انقر على مصادر الخلفيات من بين [Gallery] [معرض] أو [Live Wallpapers] [خلفيات حية] أو [Select] [تحديد] أو [Wallpapers] [خلفيات].
- ٤- في شاشة مصدر الخلفيات المحدد، اختر واحدة وانقر على [Set wallpaper] [ضبط خلفية] لتغيير الخلفية. أو انقر بزر الماوس الأيمن للخروج من شاشة مصدر الخلفيات والعودة إلى Home screen (الشاشة الرئيسية).
- ٥- بعض الخلفيات تسمح بتغيير لون الخلفية مثل [Magic Smoke] [دخان سحري]. إذا ظهرت على الشاشة رسالة [Settings...] [إعدادات..]، فانقر عليها وسوف تظهر رسالة [Tap to change] [انقر للتغيير] في أعلى الشاشة. انقر على الشاشة لتهيئة الدورة من خلال الألوان المختلفة.
- ٦- يمكنك النقر على زر  للعودة إلى الشاشة السابقة دون تجديد أية إعدادات متغيرة.

ملاحظة

- جميع لوحات Home Screen (الشاشة الرئيسية) الخمس تشترك في نفس الخلفية. لا يمكنك ضبط خلفيات مختلفة لكل منها.

٣-٤-٢ بحث جوجل

١- انقر على رمز Google في Home screen (شاشة الرئيسية). تظهر لوحة المفاتيح المعروضة على الشاشة.

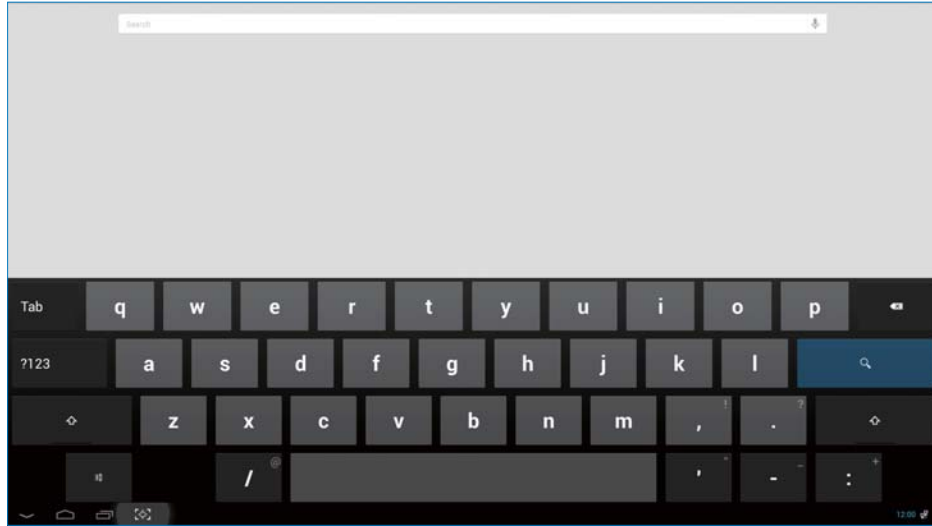

- ٢- أدخل كلمة مفتاحية أو نصًا في مربع URL. أثناء كتابتك، تبدأ نتائج البحث المطابقة كليًا أو جزئيًا للنص المكتوب في الظهور.
- ٣- انزل إلى نتائج البحث الموجودة وانقر على النتيجة التي تريدها.
- ٤- يتم فتح التطبيق المطابق أو المتصفح الذي به روابط ويب مطابقة.
- ٥- انقر على الرابط المرغوب إذا كنت تريد مشاهدة صفحة ويب.

ملاحظة



- قد يختلف محرك البحث حسب الدولة.

٢-٤-٤ معرض APPS (التطبيقات)

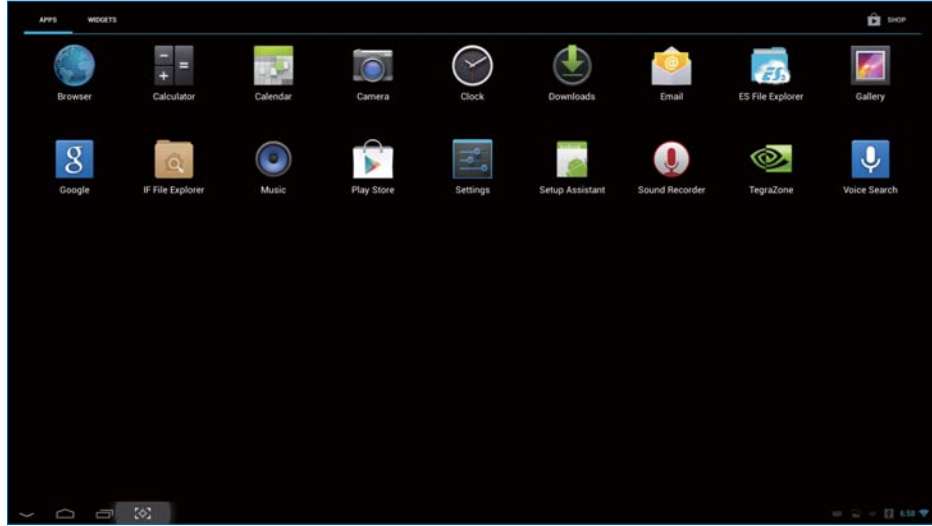
١- انقر على رمز  في شريط النظام للدخول إلى شاشة معرض APPS (التطبيقات).



٢- انقر على رمز التطبيق لفتحه.

٣- انقر على رمز  للعودة إلى Home screen (الشاشة الرئيسية) أو انقر على رمز  للعودة إلى الشاشة السابقة.

٢-٤-٥ إعدادات نظام Android



انقر على رمز Settings في Home screen (شاشة الرئيسية) في Android.

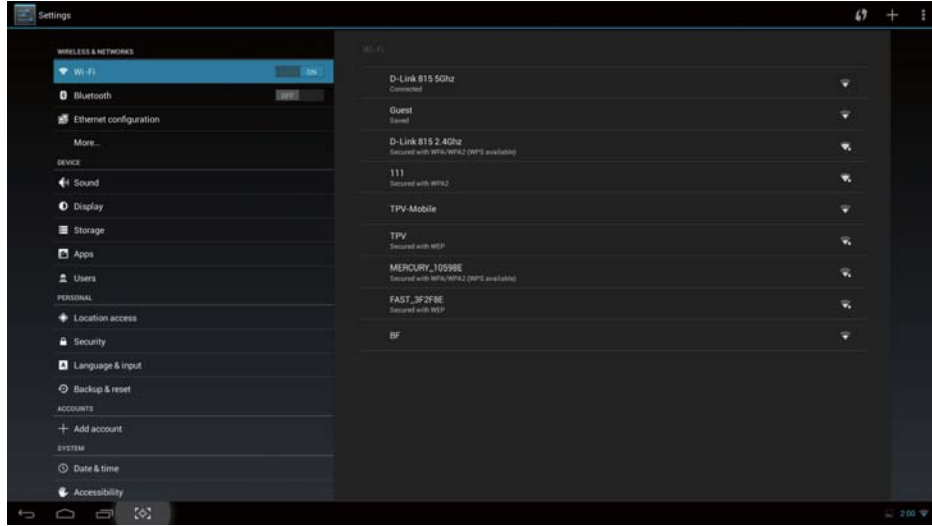

وصف العنصر	القائمة الفرعية	القائمة الرئيسية
إعدادات Wi-Fi	Wi-Fi	WIRELESS & NETWORKS
إعدادات Bluetooth	Bluetooth	(اللاسلكي والشبكات)
تهيئة Ethernet	Ethernet (إيثرنت)	
إعدادات VPN ونقطة ساخنة محمولة	More (المزيد)	
ضبط مستوى الصوت.	Sound (الصوت)	DEVICE (الجهاز)
ضبط الخلفية وموقت السكون وحجم الخط لـ SMART All-in-One.	Display (الشاشة)	
عرض المعلومات المحفوظة.	Storage (التخزين)	
إدارة التطبيقات المثبتة.	Apps (التطبيقات)	
إضافة مستخدم	Users (المستخدمين)	
الوصول إلى موقعي ومصادر الموقع.	Location access (الوصول إلى الموقع)	PERSONAL (شخصي)
تعطيل وضبط وظيفة التأمين والسلامة.	Security (الأمن)	
حدد خيار اللغة وقم بضبطه.	Language & input (اللغة والإدخال)	
العودة إلى إعدادات المصنع الافتراضية.	Backup & reset (النسخ الاحتياطي وإعادة الضبط)	
أضف حسابك.	Add account (إضافة حساب)	ACCOUNTS (الحسابات)

إعداد تاريخ النظام ووقته.	Date & time (التاريخ والوقت)	SYSTEM (النظام)
	Accessibility (إمكانية الوصول)	
تستخدم بيانات الإنترنت بعد النقر على الخيار	Developer options (خيارات المطور)	
عرض المعلومات لـ .	About (حول)	

ملاحظة

- الرسوم عرضها التوضيح فقط، وقد تختلف حسب الدولة. يرجى الرجوع إلى المنتجات الفعلية.

٣- تحسين جودة الصورة

١ ما هو؟

توفر SmartImage إعدادات مسبقة تعمل على تحسين عرض أنواع مختلفة من المحتويات، بالإضافة إلى ضبط الديناميكي للسطوع والتباين واللون والحدة في الوقت الحقيقي. سواء كنت تعمل مع تطبيقات النصوص أو تعرض الصور أو تشاهد الفيديو، توفر لك SmartImage من Philips أعلى أداء محسن لعرض الشاشة.

٢ لماذا احتاج إليه؟

ترغب في الحصول على شاشة تقدم لك أفضل عرض لجميع أنواع المحتويات المفضلة لديك، ويقوم برنامج SmartImage بضبط درجة السطوع والتباين واللون والحدة بشكل ديناميكي في الوقت الحقيقي لتحسين تجربة العرض على الشاشة الخاصة بك.

٣ كيف يعمل البرنامج؟

يعتبر SmartImage من تكنولوجيات Philips الحديثة والحصرية التي تقوم بتحليل المحتوى المعروض على شاشتك. واعتماداً على السيناريو الذي تحده، يقوم SmartImage بالتحسين الديناميكي لدرجة التباين واللون والتشبع والحدة للصورة من أجل المحتويات المعروضة - كل هذا في الوقت الحقيقي بمجرد الضغط على زر واحد.

١-٣ SmartImage

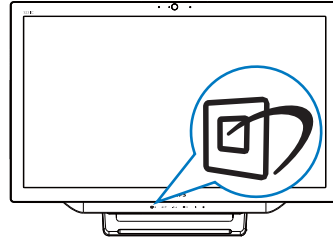

١- اضغط مفتاح الوصول السريع  لفتح المعلومات المعروضة على الشاشة لـ SmartImage.

٢- اضغط الزر ▼ أو ▲ لتحديد أي من إعدادات SmartImage.

٣- ستظل تعليمات SmartImage الموجودة على الشاشة معروضة لمدة ٥ ثوانٍ أو يمكنك أيضاً الضغط على الزر  لتأكيد الأمر.

٤- عند تمكين SmartImage، يتم تعطيل نظام sRGB تلقائياً. لاستخدام sRGB، يجب عليك تعطيل اختيار {Off} (إيقاف) لـ SmartImage.

تتوفر سبعة أوضاع للتحديد: Text (نص) و Office (مكتب) و Photo (الصور) و Movie (أفلام) و Game (لعبة) و Economy (اقتصادي) و Off (إيقاف).

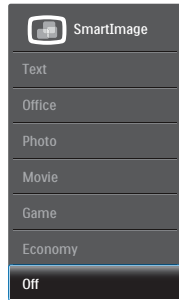

- **Text (نص):** يساعد على تحسين قراءة التطبيقات القائمة على النصوص، مثل الكتب الإلكترونية بصيغة PDF. من خلال استخدام طريقة خاصة تزيد من تباين محتوى النص ووضوح حدوده، يتم تحسين العرض لضمان تجربة قراءة خالية من الإجهاد من خلال ضبط سطوع الشاشة وتباينها ودرجة حرارة ألوانها.
- **Office (مكتب):** تحسين درجة سطوع النصوص أو تقليلها لزيادة درجة القابلية للقراءة وتقليل إجهاد العين. يعمل هذا الوضع بشكل خاص على تحسين القابلية للقراءة والإنتاجية عند التعامل مع جداول البيانات أو ملفات PDF أو المقالات التي تم مسحها أو أي تطبيقات مكتبية عامة أخرى.
- **Photo (الصور):** يجمع هذا الوضع بين التحسينات الخاصة بتشبع الصور والتباين والحدة الديناميكية لعرض الصور والرسومات الأخرى بوضوح كامل وباللون حيوية - كل هذا بدون أي ألوان صناعية أو باهتة.
- **Movie (أفلام):** إضاءة مضاعفة وزيادة تشبع للألوان وتباين ديناميكي وحدة شديدة لعرض كل التفاصيل الموجودة في المناطق الداكنة من ملفات الفيديو بدون ظهور الألوان بشكل باهت في المناطق الأكثر سطوعاً مما يحافظ على وجود قيم ديناميكية طبيعية للحصول على أفضل عرض للفيديو.
- **Game (لعبة):** قم بتشغيل دائرة حافزة للحصول على أفضل وقت استجابة، وتقليل نسبة الحدود الغير متساوية لنقل الكائنات بسرعة على الشاشة، وتحسين معدل التباين للحصول على نمط ساطع ومظلم، يوفر ملف التعريف هذا أفضل تجربة لعب للاعبين.

٣- تحسين جودة الصورة

- **Economy (اقتصادي):** من خلال هذا العرض، يتم ضبط السطوع والتباين والإضاءة الخلفية بشكل دقيق للحصول على العرض الذي يناسب التطبيقات المكتبية اليومية بالإضافة إلى توفير استهلاك الطاقة.
- **Off (إيقاف):** بلا أي تحسينات باستخدام SmartImage.

٤- المواصفات الفنية

الصورة/العرض	
IPS	نوع لوحة LCD
نظام WLED	نوع الضوء الخلفي
٢٣ بوصة / ٥٨,٤ سم	حجم اللوحة
٥٠٩,١٨٤ (أفقي) مم x ٢٨٦,٤١٦ (رأسي) مم	منطقة العرض الفعالة
٩:١٦	النسبة الباعية
Android: 1080p، الكمبيوتر: ١٩٢٠ x ١٠٨٠ عند ٦٠ هرتز	الحد الأقصى للدقة
١٤ مللي ثانية	وقت الاستجابة (نوع)
٥ مللي ثانية	SmartResponse
٢٥٠ كانديلا/م ^٢	السطوع
١٧٨ درجة (أفقي) / ١٧٨ درجة (رأسي) عند C/R > 10	زاوية العرض
Smartimage	تحسين الصورة
١٦,٧ مليون	ألوان العرض
نظام التشغيل	
Android 4.2	Android
nVidia Tegra T33، Quad core @ ١,٦ جيجا هرتز	المعالج
الصوت	
٢,٠ واط x ٢	صوت مدمج
تشغيل الفيديو/الصوت	
MPEG4, H.264, MPEG2	صيغة الفيديو
MP2, MP3, AAC, Vorbis, AMR-NB	صيغة الصوت
JPEG	صيغة الصور
وسائط التخزين	
٢ جيجابايت DDR3، فلاش EMMC ٨ جيجابايت	سعة الذاكرة المدمجة
بطاقة SDHC خارجية اختيارية أو محرك فلاش USB ٦٤ جيجابايت	توسيع الذاكرة الخارجية
الاتصال	
٢ منفذ USB للاستقبال (من النوع A) ١ منفذ USB للإرسال (من النوع B) ١ منفذ للإرسال Micro-USB (Mini-A)	USB 2.0
RJ-45، HDMI، VGA	إشارة الإدخال
فتحة بطاقة SDHC	بطاقة SD/MMC
Bluetooth (مدمج)، لاسلكي LAN 802.11a/b/g/n + بطاقة Bluetooth	التوصيلات اللاسلكية
دخل صوت جهاز الكمبيوتر، مقبس سماعة الرأس	دخل/خرج صوت
الملازمة	
كاميرا ويب مضمنة	كاميرا ويب مضمنة
1080p / OK / 1080p / OK / 1080p / OK	الملازمة للمستخدم
التطبيقات المحملة مسبقاً	Google Play، Youtube، المتصفح، البريد الإلكتروني، المعرض، الموسيقى، الكاميرا، الإعدادات

٤- المواصفات الفنية

English, Deutsch, Español, Ελληνική, Français, Italiano, Magyar, Nederlands, Português, Português do Brazil, Polski, Русский, Svenska, Suomi, Türkçe, Čeština, Українська, 简体中文, 繁體中文, 日本語, 한국어	لغات البيانات المعروضة على الشاشة (OSD)
قفل Kensington، قاعدة تثبيت VESA (٧٥ x ٧٥ مم)	مميزات الملاءمة الأخرى
DDC/CI, Mac OS X, sRGB, Windows 7, Windows 8	توافق التوصيل والتشغيل
١٠٠/١٠ م ب/ثانية	سرعة الشبكة المحلية (LAN)
BCM94330LGA	وحدة RF M/N
الحامل	
٥١٢ ~ ٥٧,٥	الميل
الطاقة	
٢٨,٩ وات (نوع)، ٤٢,٤١ وات (كحد أقصى)،	وضع التشغيل
٠,٤٤٥ وات (نوع)	وضع الاستعداد بالشاشة
٥,٥ وات (نوع)	وضع الاستعداد في Android
٠,٥ وات (نوع)	وضع إيقاف التشغيل
التشغيل - أبيض، وضع الاستعداد - أبيض (وميض)	مؤشر مصباح التشغيل
الدخل: ١٠٠~٢٤٠ فولت تيار متردد، ٦٠~٥٠ هرتز الخرج: ١٩ فولت تيار مستمر	مصدر الطاقة
الأبعاد	
٥٦٣ (وات) x ٣٩٣ (ارتفاع) x ٧٧ (عمق) مم	المنتج بالحامل
١٢٥ (وات) x ٤٦٣ (ارتفاع) x ٦٢٣ (عمق) مم	المنتج مع التغليف
الوزن	
٥,٠ كجم	المنتج بالحامل
٦,٧٤ كجم	المنتج مع التغليف
ظروف التشغيل	
٥٠ ~ ٤٠ درجة مئوية	نطاق درجات الحرارة (التشغيل)
٥٢٠ ~ ٦٠ درجة مئوية	نطاق درجات الحرارة (التخزين)
٢٠٪ ~ ٨٠٪	الرطوبة النسبية
٣٠,٠٠٠ ساعة	MTBF (المدة المتوسطة للتشغيل بدون وقوع عطب)
الاستدامة	
تقييد المواد الخطرة، تقييد المواد الخطرة بالصين، خالي من الرصاص، خالي من الزئبق، تصنيف EPEAT	الظروف البيئية والطاقة
١٠٠٪	مواد التغليف القابلة لإعادة التدوير
التوافق والمعايير	
TCO Certified, Energy Star Certified, EU EEL, Semko, CU-EAC, CCC, CECP, C-tick, SASO, ETL, FCC	الموافقات التنظيمية
الحوالية	
كرز أسود وأبيض	اللون
لامع	التشطيب

١-٤ الدقة وأوضاع الإعداد المسبق للكمبيوتر

١ أقصى دقة

١٩٢٠ × ١٠٨٠ عند ٦٠ هرتز (إدخال تناظري)

١٩٢٠ × ١٠٨٠ عند ٦٠ هرتز (إدخال رقمي)

٢ الدقة الموصى بها

١٩٢٠ × ١٠٨٠ عند ٦٠ هرتز (إدخال رقمي)

التردد الرأسي (هرتز)	الدقة	التردد الأفقي (كيلو هرتز)
٧٠,٠٩	٤٠٠×٧٢٠	٣١,٤٧
٥٩,٩٤	٤٨٠×٦٤٠	٣١,٤٧
٦٦,٦٧	٤٨٠×٦٤٠	٣٥,٠٠
٧٢,٨١	٤٨٠×٦٤٠	٣٧,٨٦
٧٥,٠٠	٤٨٠×٦٤٠	٣٧,٥٠
٦٠,٣٢	٦٠٠×٨٠٠	٣٧,٨٨
٧٥,٠٠	٦٠٠×٨٠٠	٤٦,٨٨
٦٠,٠٠	٧٦٨×١٠٢٤	٤٨,٣٦
٧٥,٠٣	٧٦٨×١٠٢٤	٦٠,٠٢
٦٠,٠٢	١٠٢٤×١٢٨٠	٦٣,٨٩
٧٥,٠٣	١٠٢٤×١٢٨٠	٧٩,٩٨
٥٩,٨٩	٩٠٠×١٤٤٠	٥٥,٩٤
٧٤,٩٨	٩٠٠×١٤٤٠	٧٠,٦٤
٥٩,٩٥	١٠٥٠×١٦٨٠	٦٥,٢٩
٦٠,٠٠	١٠٨٠×١٩٢٠	٦٧,٥٠

⊖ ملاحظة

يرجى ملاحظة أن شاشتك تعمل بشكل أفضل في دقة العرض الأصلية ١٩٢٠ × ١٠٨٠ على ٦٠ هرتز. وللحصول على أفضل جودة عرض، يرجى اتباع توصيات دقة العرض هذه.

٥- المعلومات التنظيمية

Adjustability for user comfort (displays, headsets) Acoustic performance – protection against sound spikes (headsets) and fan noise (projectors, computers) Ergonomically designed keyboard (notebooks)

Electrical Safety, minimal electro-magnetic Emissions

Third Party Testing

All certified product models have been tested in an independent, accredited laboratory.

A detailed criteria set is available for download at www.tcodevelopment.com, where you can also find a searchable database of all TCO Certified IT products.

TCO Development, the organization behind TCO Certified, has been an international driver in the field of Sustainable IT for 20 years. Criteria in TCO Certified are developed in collaboration with scientists, experts, users and manufacturers. Organizations around the world rely on TCO Certified as a tool to help them reach their sustainable IT goals. We are owned by TCO, a non-profit organization representing office workers. TCO Development is headquartered in Stockholm, Sweden, with regional presence in North America and Asia.

For more information, please visit:

www.tcodevelopment.com

TCO Certified

Congratulations!

This product is TCO Certified – for Sustainable IT



TCO Certified is an international third party sustainability certification for IT products. TCO Certified ensures that the manufacture, use and recycling of IT products reflect environmental, social and economic responsibility. Every TCO Certified product model is verified by an accredited independent test laboratory.

This product has been verified to meet all the criteria in TCO Certified, including:

Corporate Social Responsibility

Socially responsible production -working conditions and labor law in manufacturing country

Energy Efficiency

Energy efficiency of product and power supply. Energy Star compliant, where applicable

Environmental Management System

Manufacturer must be certified according to either ISO 14001 or EMAS

Minimization of Hazardous Substances

Limits on cadmium, mercury, lead & hexavalent chromium including requirements for mercury-free products, halogenated substances and hazardous flame retardants

Design for Recycling

Coding of plastics for easy recycling. Limit on the number of different plastics used.

Product Lifetime, Product Take Back

Minimum one-year product warranty. Minimum three-year availability of spare parts. Product takeback

Packaging

Limits on hazardous substances in product packaging. Packaging prepared for recycling

Ergonomic, User-centered design

Visual ergonomics in products with a display.

- EN61000-3-3:2008 (Limitation of Voltage Fluctuation and Flicker) following provisions of directives applicable.
- EN50581:2012 (Technical documentation for the assessment of electrical and electronic products with respect to the restriction of hazardous substances)
- 2006/95/EC (Low Voltage Directive).
- 2004/108/EC (EMC Directive).
- 2009/125/EC (ErP Directive, EC No. 1275/2008 Implementing Directive for Standby and Off mode power consumption).
- 2011/65/EU (RoHS Directive) and is produced by a manufacturing organization on ISO9000 level.
- TCO certified (Requirement for Environment Labeling of Ergonomics, Energy, Ecology and Emission, TCO: Swedish Confederation of Professional Employees) for TCO versions.

Energy Star Declaration

(www.energystar.gov)



As an ENERGY STAR® Partner, we have determined that this product meets the ENERGY STAR® guidelines for energy efficiency.

Note

We recommend you switch off the monitor when it is not in use for a long time.

EPEAT

(www.epeat.net)



The EPEAT (Electronic Product Environmental Assessment Tool) program evaluates computer

desktops, laptops, and monitors based on 51 environmental criteria developed through an extensive stakeholder consensus process supported by US EPA.

EPEAT system helps purchasers in the public and private sectors evaluate, compare and select desktop computers, notebooks and monitors based on their environmental attributes. EPEAT also provides a clear and consistent set of performance criteria for the design of products, and provides an opportunity for manufacturers to secure market recognition for efforts to reduce the environmental impact of its products.

Benefits of EPEAT

Reduce use of primary materials
Reduce use of toxic materials

Avoid the disposal of hazardous waste EPEAT'S requirement that all registered products meet ENERGY STAR's energy efficiency specifications, means that these products will consume less energy throughout their life.

CE Declaration of Conformity

This product is in conformity with the following standards

- EN60950-1:2006+A11:2009+A1:2010+A12:2011 (Safety requirement of Information Technology Equipment).
- EN55022:2010 (Radio Disturbance requirement of Information Technology Equipment).
- EN55024:2010 (Immunity requirement of Information Technology Equipment).
- EN61000-3-2:2006 +A1:2009+A2:2009 (Limits for Harmonic Current Emission).

- ⚠ Changes or modifications not expressly approved by the party responsible for compliance could void the user's authority to operate the equipment.

Use only RF shielded cable that was supplied with the monitor when connecting this monitor to a computer device.

To prevent damage which may result in fire or shock hazard, do not expose this appliance to rain or excessive moisture.

THIS CLASS B DIGITAL APPARATUS MEETS ALL REQUIREMENTS OF THE CANADIAN INTERFERENCE-CAUSING EQUIPMENT REGULATIONS.

FCC Declaration of Conformity

Declaration of Conformity for Products Marked with FCC Logo,

United States Only



This device complies with Part 15 of the FCC Rules. Operation is subject to the following two conditions: (1) this device may not cause harmful interference, and (2) this device must accept any interference received, including interference that may cause undesired operation.

Commission Federale de la Communication (FCC Declaration)

- ⓘ Cet équipement a été testé et déclaré conforme aux limites des appareils numériques de class B, aux termes de l'article 15 Des règles de la FCC. Ces limites sont conçues de façon à fournir une protection raisonnable contre les interférences nuisibles dans le cadre d'une installation résidentielle. CET appareil produit, utilise et peut émettre des hyperfréquences qui, si l'appareil n'est pas installé et utilisé selon les consignes données, peuvent causer des interférences nuisibles aux communications radio.

Federal Communications Commission (FCC) Notice (U.S. Only)

- ⓘ This equipment has been tested and found to comply with the limits for a Class B digital device, pursuant to Part 15 of the FCC Rules. These limits are designed to provide reasonable protection against harmful interference in a residential installation. This equipment generates, uses and can radiate radio frequency energy and, if not installed and used in accordance with the instructions, may cause harmful interference to radio communications. However, there is no guarantee that interference will not occur in a particular installation. If this equipment does cause harmful interference to radio or television reception, which can be determined by turning the equipment off and on, the user is encouraged to try to correct the interference by one or more of the following measures:
 - Reorient or relocate the receiving antenna.
 - Increase the separation between the equipment and receiver.
 - Connect the equipment into an outlet on a circuit different from that to which the receiver is connected.
 - Consult the dealer or an experienced radio/TV technician for help.

EN 55022 Compliance (Czech Republic Only)

This device belongs to category B devices as described in EN 55022, unless it is specifically stated that it is a Class A device on the specification label. The following applies to devices in Class A of EN 55022 (radius of protection up to 30 meters). The user of the device is obliged to take all steps necessary to remove sources of interference to telecommunication or other devices.

Pokud není na typovém štítku počítače uvedeno, že spadá do třídy A podle EN 55022, spadá automaticky do třídy B podle EN 55022. Pro zařízení zařazená do třídy A (chranné pásmo 30m) podle EN 55022 platí následující. Dojde-li k rušení telekomunikačních nebo jiných zařízení je uživatel povinen provést taková opatření, aby rušení odstranil.

Polish Center for Testing and Certification Notice

The equipment should draw power from a socket with an attached protection circuit (a three-prong socket). All equipment that works together (computer; monitor; printer; and so on) should have the same power supply source.

The phasing conductor of the room's electrical installation should have a reserve short-circuit protection device in the form of a fuse with a nominal value no larger than 16 amperes (A).

To completely switch off the equipment, the power supply cable must be removed from the power supply socket, which should be located near the equipment and easily accessible.

A protection mark "B" confirms that the equipment is in compliance with the protection usage requirements of standards PN-93/T-42107 and PN-89/E-06251.

Wymagania Polskiego Centrum Badań i Certyfikacji

Urządzenie powinno być zasilane z gniazda z przyłączonym obwodem ochronnym (gniazdo z kolkiem). Współpracujące ze sobą urządzenia (komputer, monitor, drukarka) powinny być zasilane z tego samego źródła.

Instalacja elektryczna pomieszczenia powinna zawierać w przewodzie fazowym rezerwową ochronę przed zwarciem, w postaci bezpiecznika o wartości znamionowej nie większej niż 16A (amperów).

W celu całkowitego wyłączenia urządzenia z sieci zasilania, należy wyjąć wtyczkę kabla zasilającego z gniazda, które powinno znajdować się w pobliżu urządzenia i być łatwo dostępne.

Znak bezpieczeństwa "B" potwierdza zgodność urządzenia z wymaganiami bezpieczeństwa użytkownika zawartymi w PN-93/T-42107 i PN-89/E-06251.

Pozostałe instrukcje bezpieczeństwa

- Nie należy używać wtyczek adapterowych lub usuwać kolka obwodu ochronnego z wtyczki. Jeżeli konieczne jest użycie przedłużacza to należy użyć przedłużacza 3-żyłowego z prawidłowo połączonym przewodem ochronnym.
- System komputerowy należy zabezpieczyć przed nagłymi, chwilowymi wzrostami lub spadkami napięcia, używając eliminatora przepięć, urządzenia dopasowującego lub bezakłócenowego źródła zasilania.
- Należy upewnić się, aby nie leżało na kablach systemu komputerowego, oraz aby kable nie były umieszczone w miejscu, gdzie można byłoby na nie nadepnąć lub potykać się o nie.
- Nie należy rozlewać napojów ani innych płynów na system komputerowy.
- Nie należy wpychać żadnych przedmiotów do otworów systemu komputerowego, gdyż może to spowodować pożar lub porażenie prądem, poprzez zwarcie elementów wewnętrznych.
- System komputerowy powinien znajdować się z dala od grzejników i źródeł ciepła. Ponadto, nie należy blokować otworów wentylacyjnych. Należy unikać kładzenia różnych papierów pod komputer oraz umieszczania komputera w ciasnym miejscu bez możliwości cyrkulacji powietrza wokół niego.

Cependant, rien ne peut garantir l'absence d'interférences dans le cadre d'une installation particulière. Si cet appareil est la cause d'interférences nuisibles pour la réception des signaux de radio ou de télévision, ce qui peut être décelé en fermant l'équipement, puis en le remettant en fonction, l'utilisateur pourrait essayer de corriger la situation en prenant les mesures suivantes:

- Réorienter ou déplacer l'antenne de réception.
 - Augmenter la distance entre l'équipement et le récepteur.
 - Brancher l'équipement sur un autre circuit que celui utilisé par le récepteur.
 - Demander l'aide du marchand ou d'un technicien chevronné en radio/télévision.
- ⚠ Toutes modifications n'ayant pas reçu l'approbation des services compétents en matière de conformité est susceptible d'interdire à l'utilisateur l'usage du présent équipement.

N'utiliser que des câbles RF armés pour les connections avec des ordinateurs ou périphériques.

CET APPAREIL NUMERIQUE DE LA CLASSE B RESPECTE TOUTES LES EXIGENCES DU REGLEMENT SUR LE MATERIEL BROUILLEUR DU CANADA.

CAN ICES-3(B)/NMB-3(B)

Ergonomie Hinweis (nur Deutschland)

Der von uns gelieferte Farbmonitor entspricht den in der "Verordnung über den Schutz vor Schäden durch Röntgenstrahlen" festgelegten Vorschriften.

Auf der Rückwand des Gerätes befindet sich ein Aufkleber, der auf die Unbedenklichkeit der Inbetriebnahme hinweist, da die Vorschriften über die Bauart von Störstrahlern nach Anlage III α 5 Abs. 4 der Röntgenverordnung erfüllt sind.

Damit Ihr Monitor immer den in der Zulassung geforderten Werten entspricht, ist darauf zu achten, daß

1. Reparaturen nur durch Fachpersonal durchgeführt werden.
2. nur original-Ersatzteile verwendet werden.
3. bei Ersatz der Bildröhre nur eine bauartgleiche eingebaut wird.

Aus ergonomischen Gründen wird empfohlen, die Grundfarben Blau und Rot nicht auf dunklem Untergrund zu verwenden (schlechte Lesbarkeit und erhöhte Augenbelastung bei zu geringem Zeichenkontrast wären die Folge).
Der arbeitsplatzbezogene Schalldruckpegel nach DIN 45 635 beträgt 70dB (A) oder weniger.

⚠ ACHTUNG: BEIM AUFSTELLEN DIESES GERÄTES DARAUFG ACHTEN, DAß NETZSTECKER UND NETZKABELANSCHLUß LEICHT ZUGÄNGLICH SIND.

North Europe (Nordic Countries) Information

Placering/Ventilation
VARNING:
FÖRSÄKRA DIG OM ATT HUVUDBRYTARE OCH UTTAG ÄR LÄTÅTKOMLIGA, NÄR DU STÄLLER DIN UTRUSTNING PÅPLATS.

Placering/Ventilation
ADVARSEL:
SØRG VED PLACERINGS FOR, AT NETLEDNINGENS STIK OG STIKKONTAKT ER NEMT TILGÆNGLIGE.

Paikka/Ilmankierto
VAROITUS:
SIIJOITA LAITE SITEN, ETTÄ VERKKOJOHTO VOIDAAN TARVITTAESSA HELPOSTI IRROTTAA PISTORASIASTA.

Plasering/Ventilasjon
ADVARSEL:
NÅR DETTE UTSTYRET PLASSERES, MÅ DU PASSE PÅ AT KONTAKTENE FOR STØMTILFØRSEL ER LETTE Å NÅ.

BSMI Notice (Taiwan Only)

符合乙類資訊產品之標準

China RoHS

The People's Republic of China released a regulation called "Management Methods for Controlling Pollution by Electronic Information Products" or commonly referred to as China RoHS. All products produced and sold for China market have to meet China RoHS request.

中国电子信息产品污染控制标识要求(中国RoHS法规标示要求)产品中有毒有害物质或元素的名称及含量

部件名称	有毒有害物质或元素					
	铅 (Pb)	汞 (Hg)	镉 (Cd)	六价铬 (Cr6+)	多溴联苯 (PBB)	多溴二苯醚 (PBDE)
外壳	○	○	○	○	○	○
液晶显示屏/灯管	×	○	○	○	○	○
电路板组件*	×	○	○	○	○	○
电源适配线	×	○	○	○	○	○
电源线/连接线	×	○	○	○	○	○

- *: 电路板组件包括印刷电路板及其构成的零部件，如电阻、电容、集成电路、连接器等。
- : 表示该有毒有害物质在该部件所有均质材料中的含量均在《电子信息产品中有毒有害物质的限量要求标准》规定的限量要求以下。
- ×: 表示该有毒有害物质至少在该部件的某一均质材料中的含量超出《电子信息产品中有毒有害物质的限量要求标准》规定的限量要求；但是上表中打“×”的部件，符合欧盟RoHS法规要求（属于豁免的部分）。



此标识指期限(十年)，电子信息产品中含有的有毒有害物质或元素在正常使用的条件下不会发生外泄或突变，电子信息产品用户使用该电子信息产品不会对环境造成严重污染或对其人身、财产造成严重损害的期限。

中国能源效率标识

根据中国大陆《微型计算机能源效率标识实施规则》，本计算机符合以下要求：

典型能源效率(kWh)	≤ 159.0
能效等级	1级
能效标准	GB 28380-2012

详细有关信息请查阅中国能效标示网：

<http://www.energylabel.gov.cn/>

EU Energy Label



The European Energy Label informs you on the energy efficiency class of this product. The greener the energy efficiency class of this product is the lower the energy it consumes.

On the label, you can find the energy efficiency class, the average power consumption of this product in use and the average energy consumption for 1 year:

Note

The EU Energy Label will be ONLY applied on the models bundling with HDMI and TV tuners.

- EN 301 489-17
Electromagnetic compatibility and Radio spectrum Matters (ERM); ElectroMagnetic Compatibility (EMC) standard for radio equipment and services; Part 17: Specific conditions for 2,4 GHz wideband transmission systems and 5 GHz high performance RLAN equipment
- EN 301 489-1
Electromagnetic compatibility and Radio Spectrum Matters (ERM); ElectroMagnetic Compatibility (EMC) standard for radio equipment and services; Part 1: Common technical requirements
- When entering sleep mode (backlight off), the system will shut down after a week (typical) of time.

TAIWAN

低功率電波輻射性電機管理辦法：

- 第十二條
經型式認證合格之低功率射頻電機，非經許可，公司、商號或使用者均不得擅自變更頻率、加大功率或變更原設計之特性及功能。
- 第十四條
功率射頻電機之使用不得影響飛航安全及干擾合法通信；經發現有干擾現象時，應立即停用，並改善至無干擾時方得繼續使用。
前項合法通信，指依電信法規定作業之無線電通信。
低功率射頻電機須忍受合法通信或工業、科學及醫療用電波輻射性電機設備之干擾。
- 在5.25-5.35赫茲頻帶內操作之無線資訊傳輸設備，限於室內使用。

《废弃电器电子产品回收处理管理条例》提示性说明

为了更好地关爱及保护地球，当用户不再需要此产品或产品寿命终止时，请遵守国家废弃电器电子产品回收处理相关法律法规，将其交给当地具有国家认可的回收处理资质的厂商进行回收处理。

RF WARNING STATEMENT

EUROPE

EU Declaration of Conformity

This device complies with the essential requirements of the R&TTE Directive 1999/5/EC. The following test methods have been applied in order to prove presumption of conformity with the essential requirements of the R&TTE Directive 1999/5/EC:

- EN60950-1
Safety of Information Technology Equipment
- EN 62311
Assessment of electronic and electrical equipment related to human exposure restrictions for electromagnetic fields (0 Hz-300 GHz)
- EN 300 328 (For 802.11b/g/n)
Electromagnetic compatibility and Radio spectrum Matters (ERM); Wideband Transmission systems; Data transmission equipment operating in the 2,4 GHz ISM band and using spread spectrum modulation techniques; Harmonized EN covering essential requirements under article 3.2 of the R&TTE Directive
- EN 301 893 (For 802.11a)
Broadband Radio Access Networks (BRAN); 5 GHz high performance RLAN; Harmonized EN covering essential requirements of article 3.2 of the R&TTE Directive

Radiation Exposure Statement:

This equipment complies with FCC radiation exposure limits set forth for an uncontrolled environment. This equipment should be installed and operated with minimum distance 20cm between the radiator & your body.

Note: The country code selection is for non-US model only and is not available to all US model. Per FCC regulation, all WiFi product marketed in US must fixed to US operation channels only.

CANADA

Industry Canada statement:

This device complies with RSS-210 of the Industry Canada Rules. Operation is subject to the following two conditions: (1) This device may not cause harmful interference, and (2) this device must accept any interference received, including interference that may cause undesired operation.

Ce dispositif est conforme à la norme CNR-210 d'Industrie Canada applicable aux appareils radio exempts de licence. Son fonctionnement est sujet aux deux conditions suivantes: (1) le dispositif ne doit pas produire de brouillage préjudiciable, et (2) ce dispositif doit accepter tout brouillage reçu, y compris un brouillage susceptible de provoquer un fonctionnement indésirable.

Caution:

- (i) the device for operation in the band 5150-5250 MHz is only for indoor use to reduce the potential for harmful interference to co-channel mobile satellite systems;
- (ii) high-power radars are allocated as primary users (i.e. priority users) of the bands 5250-5350 MHz and 5650-5850 MHz and that these radars could cause interference and/or damage to LE-LAN devices.

USA

Federal Communication Commission Interference Statement

This device complies with Part 15 of the FCC Rules. Operation is subject to the following two conditions: (1) This device may not cause harmful interference, and (2) this device must accept any interference received, including interference that may cause undesired operation.

This equipment has been tested and found to comply with the limits for a Class B digital device, pursuant to Part 15 of the FCC Rules. These limits are designed to provide reasonable protection against harmful interference in a residential installation. This equipment generates, uses and can radiate radio frequency energy and, if not installed and used in accordance with the instructions, may cause harmful interference to radio communications. However, there is no guarantee that interference will not occur in a particular installation. If this equipment does cause harmful interference to radio or television reception, which can be determined by turning the equipment off and on, the user is encouraged to try to correct the interference by one of the following measures:

- Reorient or relocate the receiving antenna.
- Increase the separation between the equipment and receiver.
- Connect the equipment into an outlet on a circuit different from that to which the receiver is connected.
- Consult the dealer or an experienced radio/TV technician for help.

FCC Caution: Any changes or modifications not expressly approved by the party responsible for compliance could void the user's authority to operate this equipment.

This transmitter must not be co-located or operating in conjunction with any other antenna or transmitter.

Operations in the 5GHz products are restricted to indoor usage only.

“Este equipamento opera em caráter secundário, isto é, não tem direito a proteção contra interferência prejudicial, mesmo de estações do mesmo tipo, e não pode causar interferência a sistemas operando em caráter primário.”

ANATEL BODY SAR STATEMENT

“Este produto atende aos requisitos técnicos aplicados, incluindo os limites de exposição da Taxa de Absorção Específica referente a campos elétricos, magnéticos e eletromagnéticos de radiofrequência, de acordo com as resoluções nº303/2002 e 533/2009. Este produto atende às diretrizes de exposição à RF na posição normal de uso a pelo menos X centímetros longe do corpo, tendo sido os ensaios de SAR para corpo realizado a X cm de acordo com o informativo de recomendação apresentado no manual do fabricante.”

KOREAN

해당 무선설비는 운용 중 전파혼신 가능성이 있음

해당 무선설비는 전파혼신 가능성이 있으므로 인명안전과 관련된 서비스는 할 수 없음

이 기기는 가정용 (B 급) 전자파적합기기로서 주로 가정에서 사용하는 것을 목적으로 하며, 모든 지역에서 사용할 수 있습니다.

Russia FAC

Подтверждение соответствия Минкомсвязи России:

Декларация соответствия № Д-РД-2069 от 28.08.2012 года, действительна до 28.08.2017 года, зарегистрирована в Федеральном агентстве связи 06.09.2012 года

Avertissement:

- (i) les dispositifs fonctionnant dans la bande 5 150-5 250 MHz sont réservés uniquement pour une utilisation à l'intérieur afin de réduire les risques de brouillage préjudiciable aux systèmes de satellites mobiles utilisant les mêmes canaux;
- (ii) De plus, les utilisateurs devraient aussi être avisés que les utilisateurs de radars de haute puissance sont désignés utilisateurs principaux (c.-à-d., qu'ils ont la priorité) pour les bandes 5 250-5 350 MHz et 5 650-5 850 MHz et que ces radars pourraient causer du brouillage et/ou des dommages aux dispositifs LAN-EL.

Radiation Exposure Statement:

This equipment complies with IC radiation exposure limits set forth for an uncontrolled environment. This equipment should be installed and operated with minimum distance 20cm between the radiator & your body.

Déclaration d'exposition aux radiations:

Cet équipement est conforme aux limites d'exposition aux rayonnements IC établies pour un environnement non contrôlé. Cet équipement doit être installé et utilisé avec un minimum de 20 cm de distance entre la source de rayonnement et votre corps.

MEXICO

Cofetel notice is: (Mexico COFETEL aviso):

“La operación de este equipo está sujeta a las siguientes dos condiciones: (1) es posible que este equipo o dispositivo no cause interferencia perjudicial y (2) este equipo o dispositivo debe aceptar cualquier interferencia, incluyendo la que pueda causar su operación no deseada.”

BRAZIL

ANATEL RF STATEMENT

Per Article 6 of Resolution 506, equipment of restricted radiation must carry the following statement in a visible location

JAPAN

この機器の使用周波数帯では、電子レンジ等の産業・科学・医療用機器のほか工場の製造ライン等で使用されている移動体識別用の構内無線局(免許を要する無線局)及び特定小電力無線局(免許を要しない無線局)並びにアマチュア無線局(免許を要する無線局)が運用されています。

- 1 この機器を使用する前に、近くで移動体識別用の構内無線局及び特定小電力無線局並びにアマチュア無線局が運用されていないことを確認して下さい。
- 2 万一、この機器から移動体識別用の構内無線局に対して有害な電波干渉の事例が発生した場合には、速やかに使用周波数を変更するか又は電波の発射を停止した上、下記連絡先にご連絡頂き、混信回避のための処置等(例えば、パーティションの設置など)についてご相談して下さい。
- 3 その他、この機器から移動体識別用の特定小電力無線局あるいはアマチュア無線局に対して有害な電波干渉の事例が発生した場合など何かお困りのことが起きたときは、次の連絡先へお問い合わせ下さい。

この装置は、クラスB 情報技術装置です。この装置は、家庭環境で使用することを目的としていますが、この装置がラジオやテレビジョン受信機に近接して使用されると、受信障害を引き起こすことがあります。

取扱説明書に従って正しい取り扱いをして下さい。
V C C I - B

٦- خدمة العملاء والضمان

١-٦ نهج عيوب البكسل في الشاشات المسطحة من Philips

تسعى Philips جاهدة إلى تقديم منتجات بأعلى جودة. وتستخدم الشركة مجموعة من أفضل عمليات التصنيع المتقدمة في الصناعة كما تطبق مراقبة صارمة للجودة. مع ذلك، في بعض الأحيان لا يمكن تجنب عيوب البكسل أو البكسل الفرعي في لوحات TFT المستخدمة في الشاشات المسطحة. ولا يمكن لأي مصنع ضمان أن كافة اللوحات ستكون خالية من عيوب البكسل، إلا أن شركة Philips توفر ضماناً بشأن إصلاح أو استبدال أية شاشة بها عدد غير مقبول من العيوب بموجب الضمان. يوضح هذا الإشعار الأنواع المختلفة من عيوب البكسل ويحدد مستويات العيوب المقبولة لكل نوع. ولكي يستوفي هذا المنتج معايير الأهلية للإصلاح أو الاستبدال بموجب الضمان، يجب أن يتجاوز عدد عيوب البكسل على لوحة TFT هذه المستويات المقبولة. على سبيل المثال، لا تعتبر النسبة الأقل من ٤,٠٠٠,٠٠٠٪ من البكسل الفرعي على الشاشة عيباً. علاوة على ذلك، تضع Philips معايير جودة أعلى لأنواع معينة أو مجموعات معينة من عيوب البكسل والتي يمكن ملاحظتها أكثر من عيوب أخرى. يُعتبر هذا النهج صالحاً على مستوى العالم.

وحدات البكسل والبكسل الفرعي

تتألف وحدة البكسل أو عنصر الصورة من ثلاث وحدات بكسل فرعية من الألوان الأساسية الأحمر والأخضر والأزرق. وتتكون الصورة الواحدة من عدد من وحدات البكسل. عند إضاءة كافة وحدات البكسل الفرعية لوحدة بكسل، تظهر وحدات البكسل الثلاث الملونة معاً كوحدة بكسل واحدة بيضاء. وعندما تكون جميعها معتممة، تظهر وحدات البكسل الثلاث الفرعية الملونة معاً كوحدة بكسل واحدة سوداء. أما التوليفات الأخرى من وحدات البكسل الفرعية المضئبة والمعتممة فتظهر كوحدات بكسل فردية لألوان أخرى.

أنواع عيوب البكسل

تظهر عيوب البكسل والبكسل الفرعي بأشكال مختلفة على الشاشة. وهناك فئتان من عيوب البكسل وأنواع عديدة من عيوب البكسل الفرعي بكل فئة.

عيوب النقطة الساطعة

تظهر عيوب النقطة الساطعة على هيئة وحدات بكسل أو وحدات بكسل فرعية مضئبة بصفة دائمة أو "قيد التشغيل". بعبارة أخرى، تكون النقطة الساطعة عبارة عن وحدة بكسل فرعية مضئبة على الشاشة عند عرض نموذج معتم. هناك ثلاثة أنواع من عيوب النقطة الساطعة.

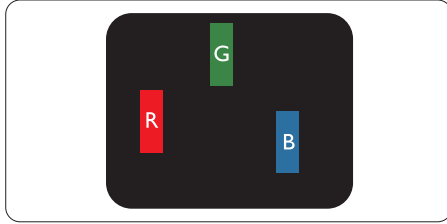

إضاءة وحدة بكسل فرعية باللون الأحمر أو الأخضر أو الأزرق.

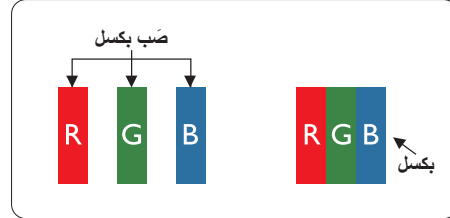
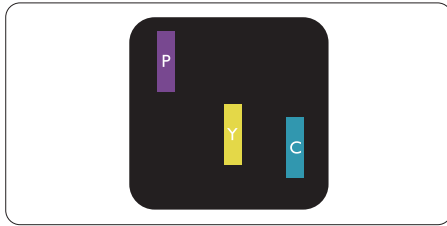

٦- خدمة العملاء والضمان

إضاءة وحدتي بكسل فر عيتين متجاورتين:

- أحمر + أزرق = بنفسجي
- أحمر + أخضر = أصفر
- أخضر + أزرق = كلابان (أزرق فاتح)

تقارب عيوب البكسل

نظرًا لأن عيوب البكسل والبكسل الفرعي من نفس النوع القريبة من عيب آخر تكون أكثر ملاحظة، تحدد شركة Philips قيم التسامح الخاصة بتقارب عيوب البكسل.

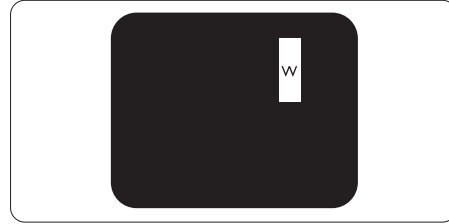
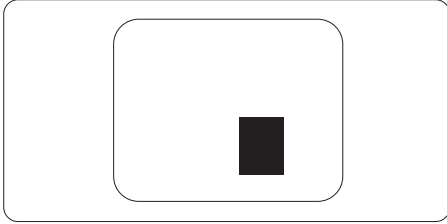

إضاءة ثلاث وحدات بكسل فرعية متجاورة (وحدة بكسل واحدة بيضاء).

⊖ ملاحظة

يجب أن يكون سطوع النقطة الساطعة الحمراء أو الزرقاء زائدًا عن ٥٠٪ من النقاط المجاورة بينما يجب أن يكون سطوع النقطة الساطعة الخضراء زائدًا عن ٣٠ في المائة من النقاط المجاورة.

عيوب النقطة المعتمدة

تظهر عيوب النقطة المعتمدة على هيئة وحدات بكسل أو وحدات بكسل فرعية معتمدة بصفة دائمة أو "متوقفة عن التشغيل". بعبارة أخرى، تكون النقطة المعتمدة بمثابة وحدة بكسل فرعية منطفئة على الشاشة عند عرض نموذج فاتح. وهذه هي عيوب النقطة المعتمدة.

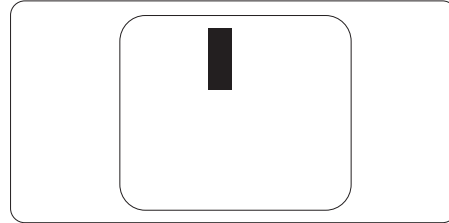

٦- خدمة العملاء والضمان

قيم تسامح عيوب البكسل

لكي يستوفي أحد المنتجات معايير الأهلية للإصلاح أو الاستبدال بسبب عيوب البكسل أثناء فترة الضمان، يجب أن تحتوي لوحة TFT الموجودة في شاشة Philips المسطحة على عيوب بكسل أو بكسل فرعي تتجاوز قيم التسامح المسردة في الجدول التالي.

المستوى المقبول	عيوب النقطة الساطعة
٣	إضاءة وحدة بكسل فرعية واحدة
١	إضاءة وحدتي بكسل فرعيتين متجاورتين
٠	إضاءة ثلاث وحدات بكسل فرعية متجاورة (وحدة بكسل واحدة)
أقل من ١٥ ملم	المسافة بين عيبي نقطة ساطعة*
٣	إجمالي عيوب النقطة الساطعة بكافة الأنواع
المستوى المقبول	عيوب النقطة المعتمة
٥ أو أقل	وحدة بكسل فرعية معتمة واحدة
٢ أو أقل	٢ وحدات بكسل فرعية متجاورة معتمة
٠	٣ وحدات بكسل فرعية متجاورة معتمة
أقل من ١٥ ملم	المسافة بين عيبي نقطة معتمة*
٥ أو أقل	إجمالي عيوب النقطة المعتمة بكافة الأنواع
المستوى المقبول	إجمالي عيوب النقطة
٥ أو أقل	إجمالي عيوب النقطة الساطعة أو المعتمة بكافة الأنواع

⊖ ملاحظة

١ أو ٢ عيب بكسل فرعي متجاور = ١ عيب نقطة

٢-٦ خدمة العملاء والضمان

لمعلومات تغطية الضمان ومتطلبات الدعم الإضافي السارية على منطقتك، يرجى التفضل بزيارة موقع الويب www.philips.com/support للتفاصيل. يمكنك أيضاً الاتصال برقم مركز خدمة عملاء Philips المحلي لديك من اللانحة أدناه.

معلومات الاتصال لمنطقة غرب أوروبا:

الدولة	CSP	رقم الخط الساخن	السعر	ساعات العمل
Austria	RTS	+43 0810 000206	€ 0.07	Mon to Fri : 9am - 6pm
Belgium	Ecare	+32 078 250851	€ 0.06	Mon to Fri : 9am - 6pm
Cyprus	Alman	+800 92 256	Free of charge	Mon to Fri : 9am - 6pm
Denmark	Infocare	+45 3525 8761	Local call tariff	Mon to Fri : 9am - 6pm
Finland	Infocare	+358 09 2290 1908	Local call tariff	Mon to Fri : 9am - 6pm
France	Mainteq	+33 082161 1658	€ 0.09	Mon to Fri : 9am - 6pm
Germany	RTS	+49 01803 386 853	€ 0.09	Mon to Fri : 9am - 6pm
Greece	Alman	+30 00800 3122 1223	Free of charge	Mon to Fri : 9am - 6pm
Ireland	Celestica	+353 01 601 1161	Local call tariff	Mon to Fri : 8am - 5pm
Italy	Anovo Italy	+39 840 320 041	€ 0.08	Mon to Fri : 9am - 6pm
Luxembourg	Ecare	+352 26 84 30 00	Local call tariff	Mon to Fri : 9am - 6pm
Netherlands	Ecare	+31 0900 0400 063	€ 0.10	Mon to Fri : 9am - 6pm
Norway	Infocare	+47 2270 8250	Local call tariff	Mon to Fri : 9am - 6pm
Poland	MSI	+48 0223491505	Local call tariff	Mon to Fri : 9am - 6pm
Portugal	Mainteq	+800 780 902	Free of charge	Mon to Fri : 8am - 5pm
Spain	Mainteq	+34 902 888 785	€ 0.10	Mon to Fri : 9am - 6pm
Sweden	Infocare	+46 08 632 0016	Local call tariff	Mon to Fri : 9am - 6pm
Switzerland	ANOVO CH	+41 02 2310 2116	Local call tariff	Mon to Fri : 9am - 6pm
United Kingdom	Celestica	+44 0207 949 0069	Local call tariff	Mon to Fri : 8am - 5pm

٦- خدمة العملاء والضمان

معلومات الاتصال لمنطقة وسط وشرق أوروبا:

رقم خدمة العملاء	CSP	مركز الاتصال	الدولة
+375 17 217 3386 +375 17 217 3389	IBA	N/A	Belarus
+359 2 960 2360	LAN Service	N/A	Bulgaria
+385 (01) 640 1111	MR Service Ltd	N/A	Croatia
+420 272 188 300	Asupport	N/A	Czech Rep.
+372 6519900 (General) +372 6519972 (workshop)	FUJITSU	N/A	Estonia
+995 322 91 34 71	Esabi	N/A	Georgia
+36 1 814 8080 (General) +36 1814 8565 (For AOC & Philips only)	Profi Service	N/A	Hungary
+7 727 3097515	Classic Service I.l.c.	N/A	Kazakhstan
+371 67460399 +371 27260399	ServiceNet LV	N/A	Latvia
+370 37 400160 (general) +370 7400088 (for Philips)	UAB Servicenet	N/A	Lithuania
+389 2 3125097	AMC	N/A	Macedonia
+37322224035	Comel	N/A	Moldova
+40 21 2101969	Skin	N/A	Romania
+7 (495) 645 6746	CPS	N/A	Russia
+381 11 20 70 684	Kim Tec d.o.o.	N/A	Serbia & Montenegro
+421 2 49207155	Datalan Service	N/A	Slovakia
+386 1 530 08 24	PC Hand	N/A	Slovenia
+375 17 284 0203	ServiceBy	N/A	The Republic of Belarus
+90 212 444 4 832	Tecpro	N/A	Turkey
+38044 525 64 95	Topaz	N/A	Ukraine
+380 5627444225	Comel	N/A	Ukraine

معلومات الاتصال للصين:

رقم خدمة العملاء	مركز الاتصال	الدولة
4008 800 008	PCCW Limited	China

معلومات الاتصال لأمريكا الشمالية:

رقم خدمة العملاء	مركز الاتصال	الدولة
(877) 835-1838	EPI - e-center	U.S.A.
(800) 479-6696	EPI - e-center	Canada

معلومات الاتصال لمنطقة دول آسيا المطلة على المحيط الهادي/الشرق الأوسط/إفريقيا

الدولة	ASP	رقم خدمة العملاء	ساعات العمل
Australia	AGOS NETWORK PTY LTD	1300 360 386	Mon.~Fri. 9:00am-5:30pm
New Zealand	Visual Group Ltd.	0800 657447	Mon.~Fri. 8:30am-5:30pm
Hong Kong Macau	Company: Smart Pixels Technology Ltd.	Hong Kong:Tel: +852 2619 9639 Macau:Tel: (853)-0800-987	Mon.~Fri. 9:00am-6:00pm Sat. 9:00am-1:00pm
India	REDINGTON INDIA LTD	Tel: 1 800 425 6396 SMS: PHILIPS to 56677	Mon.~Fri. 9:00am-5:30pm
Indonesia	PT. CORMIC SERVISINDO PERKASA	+62-21-4080-9086 (Customer Hotline) +62-8888-01-9086 (Customer Hotline)	Mon.~Thu. 08:30-12:00; 13:00- 17:30 Fri. 08:30-11:30; 13:00-17:30
Korea	Alphascan Displays, Inc	1661-5003	Mon.~Fri. 9:00am-5:30pm Sat. 9:00am-1:00pm
Malaysia	R-Logic Sdn Bhd	+603 5102 3336	Mon.~Fri. 8:15am-5:00pm Sat. 8:30am-12:30am
Pakistan	TVONICS Pakistan	+92-213-6030100	Sun.~Thu. 10:00am-6:00pm
Singapore	Philips Singapore Pte Ltd (Philips Consumer Care Center)	(65) 6882 3966	Mon.~Fri. 9:00am-6:00pm Sat. 9:00am-1:00pm
Taiwan	FETEC.CO	0800-231-099	Mon.~Fri. 09:00 - 18:00
Thailand	Axis Computer System Co., Ltd.	(662) 934-5498	Mon.~Fri. 08:30am~05:30pm
South Africa	Computer Repair Technologies	011 262 3586	Mon.~ Fri. 08:00am~05:00pm
Israel	Eastronics LTD	1-800-567000	Sun.~Thu. 08:00-18:00
Vietnam	FPT Service Informatic Company Ltd. - Ho Chi Minh City Branch	+84 8 38248007 Ho Chi Minh City +84 5113.562666 Danang City +84 5113.562666 Can tho Province	Mon.~Fri. 8:00-12:00, 13:30-17:30 Sat. 8:00-12:00
Philippines	EA Global Supply Chain Solutions, Inc.	(02) 655-7777; 6359456	Mon.~Fri. 8:30am~5:30pm
Armenia Azerbaijan Georgia Kyrgyzstan Tajikistan	Firebird service centre	+97 14 8837911	Sun.~Thu. 09:00 - 18:00
Uzbekistan	Soniko Plus Private Enterprise Ltd	+99871 2784650	Mon.~Fri. 09:00 - 18:00
Turkmenistan	Technostar Service Centre	+(99312) 460733, 460957	Mon.~Fri. 09:00 - 18:00
Japan	フィリップスモニター・サポ ートセンター	0120-060-530	Mon.~Fri. 10:00 - 17:00

٧- استكشاف الأخطاء وإصلاحها والأسئلة المتداولة

١-٧ استكشاف المشكلات وإصلاحها

تتعامل هذه الصفحة مع المشكلات التي يستطيع المستخدم تصحيحها. في حالة استمرار المشكلة بعد أن تقوم بتجربة هذه الحلول، اتصل بممثل خدمة عملاء Philips.

١ المشكلات الشائعة

بلا صورة (ضوء LED غير مضاء)

- تأكد من توصيل سلك الطاقة في منفذ إخراج الطاقة وفي اللوحة الخلفية للشاشة.
- أولاً، تأكد من أن زر الطاقة الموجود على اللوحة الأمامية للشاشة موجود في الوضع "إيقاف التشغيل"، ثم اضغط عليه لتحويله إلى الوضع "تشغيل".

بلا صورة (مصباح التشغيل غير مضاء)

- تأكد من تشغيل الكمبيوتر الخاص بك.
- تأكد من توصيل كبل الإشارة بشكل صحيح إلى الكمبيوتر الخاص بك.
- تأكد من عدم وجود أي عُقد مثنوية بكبل الشاشة على جانب التوصيل. إذا كانت الإجابة نعم، فقم باستبدال الكبل.
- قد تكون ميزة "توفير الطاقة" قيد التشغيل

الشاشة تقول

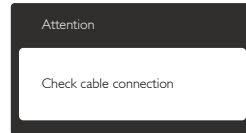

- تأكد من توصيل كبل الشاشة بشكل صحيح إلى الكمبيوتر الخاص بك. (راجع أيضًا "دليل التشغيل السريع").
- افحص لتتحقق مما إذا كان كبل شاشة العرض به عُقد مثنوية أم لا.
- تأكد من تشغيل الكمبيوتر الخاص بك.

الزر AUTO (تلقائي) لا يعمل

- يتم تطبيق الوظيفة "تلقائي" في وضع VGA-Analog (تلقائي). إذا لم تكن النتيجة مرضية، فعندئذ يمكنك تنفيذ عمليات ضبط يدوية من خلال قائمة البيانات المعروضة على الشاشة (OSD).

ملاحظة

تعتبر الوظيفة Auto (تلقائي) غير قابلة للتطبيق في وضع DVI-Digital (DVI الرقمي) حيث إنها غير ضرورية.

علامات ظاهرة للدخان أو الشرارة.

- لا تقم بتنفيذ أي خطوات لاستكشاف الأخطاء وإصلاحها
- قم بقطع اتصال الشاشة عن مصدر الطاقة الرئيسي فوراً لسلامتك
- اتصل بمندوب خدمة عملاء Philips بشكل فوري.

٢ المشكلات المتعلقة بالصورة

الصورة ليست مركزية

- اضبط وضع الصورة باستخدام الوظيفة "AUTO" (تلقائي) ضمن عناصر التحكم الرئيسية لـ OSD (البيانات المعروضة على الشاشة).
- قم بضبط وضع الصورة باستخدام Phase/Clock (المرحلة/الساعة) من الإعداد ضمن عناصر تحكم قائمة OSD (البيانات المعروضة على الشاشة). يصلح هذا في وضع VGA فقط.

الصورة تهتز على الشاشة

- تأكد من أن كبل الإشارة متصل بأمان بشكل صحيح إلى لوحة الرسومات أو الكمبيوتر.

ظهور وميض رأسي



- اضبط وضع الصورة باستخدام الوظيفة "AUTO" (تلقائي) ضمن عناصر التحكم الرئيسية لـ OSD (البيانات المعروضة على الشاشة).
- تخلص من الأشرطة الرأسية باستخدام إعداد الفارق Phase/Clock (الزمني/الساعة) الإعداد في عناصر التحكم الرئيسية المعروضة على الشاشة. يصلح هذا في وضع VGA فقط.

ظهور وميض أفقي



- الصورة تظهر مشوهة. النص غامض أو ضبابي.
- اضبط دقة شاشة الكمبيوتر على نفس وضع دقة الشاشة الأصلية الموصى بها.

ظهور نقاط خضراء وحمراء وزرقاء وداكنة وبيضاء على الشاشة

- تعتبر النقاط المتبقية خصائص عادية للكريستال السائل المستخدم في التقنيات المعاصرة، فيرجى مراجعة نهج البكسل لمزيد من التفاصيل.

إضاءة مصباح "التشغيل" شديد القوة لدرجة مزعجة

- يمكنك ضبط إضاءة "التشغيل" من خلال إعداد "مصباح التشغيل" الموجود في أدوات التحكم ضمن قائمة العناصر المعروضة على الشاشة.

لمزيد من المساعدة، راجع القائمة مراكز معلومات العملاء واتصل بممثل خدمة عملاء Philips.

- اضبط وضع الصورة باستخدام الوظيفة "AUTO" (تلقائي) ضمن عناصر التحكم الرئيسية لـ OSD (البيانات المعروضة على الشاشة).
- تخلص من الأشرطة الرأسية باستخدام إعداد الفارق Phase/Clock (الزمني/الساعة) الإعداد في عناصر التحكم الرئيسية المعروضة على الشاشة. يصلح هذا في وضع VGA فقط.

الصور تظهر مشوشة أو باهتة أو داكنة جدًا

- قم بضبط التباين والسطوع باستخدام العناصر التي تظهر على الشاشة.

بقاء "الصور اللاحقة" أو "الإجهاد" أو "الصور المخفية" بعد إيقاف تشغيل الطاقة.

- قد يؤدي العرض المستمر لفترة زمنية ممتدة للصور الساكنة أو الثابتة إلى "الإجهاد"، الذي يعرف أيضًا بـ "الصور اللاحقة" أو "الصور المخفية". يعتبر كل من "الإجهاد" أو "الصور اللاحقة" أو "الصور المخفية" من الظواهر المعروفة في تكنولوجيا لوحات LCD. في معظم الحالات، تختفي ظاهرة "الإجهاد" أو "الصور اللاحقة" أو "الصور المخفية" بشكل تدريجي عبر فترة زمنية بعد أن يتم إيقاف تشغيل الطاقة.
- يجب أن تقوم دائمًا بتنشيط برنامج شاشة التوقف عندما تترك الشاشة بلا مراقبة.
- يجب أن تقوم دائمًا بتنشيط تطبيق لتحديث الشاشة بشكل دوري إذا كانت SMART All-in-One ستعرض محتوى ثابت لا يتغير.
- قد يؤدي عدم تنشيط شاشة توقف أو تطبيق تحديث للشاشة بشكل دوري إلى حدوث أعراض خطيرة لظاهرة "الحرق الداخلي"، أو "الصور اللاحقة" أو "ظل الصورة"، والتي لن تختفي ولن يمكن معالجتها. الضمان الخاص بك لا يغطي الضرر المذكور أعلاه.

٧-٢ الأسئلة المتداولة العامة

س ١: عند تركيب الشاشة ما الذي ينبغي القيام به إذا ظهرت رسالة

'Cannot display this video mode'
(لا يمكن عرض وضع الفيديو الحالي) على الشاشة؟

الإجابة: الدقة الموصى بها لهذه الشاشة: ١٩٢٠ × ١٠٨٠ عند ٦٠ هرتز.

- قم بإلغاء توصيل كافة الكبلات، ثم قم بتوصيل الكمبيوتر الخاص بك إلى الشاشة التي كنت تستخدمها مسبقًا.
- في القائمة "Start" (ابدأ) الخاصة بـ Windows، حدد "الإعدادات/لوحة التحكم". في إطار لوحة التحكم، حدد الرمز Display (شاشة العرض). داخل لوحة تحكم Display (شاشة العرض)، حدد علامة التبويب Settings (الإعدادات). وتحت علامة تبويب setting (الإعدادات)، في المربع المسمى "desktop area" (ناحية سطح المكتب) حرك الشريط الجانبي إلى ١٩٢٠ × ١٠٨٠ بكسل.
- قم بفتح Advanced Properties (الخصائص المتقدمة) وتعيين Refresh Rate (معدل التحديث) عند ٦٠ هرتز، ثم انقر فوق موافق.
- قم بإعادة تشغيل الكمبيوتر وكرر الخطوات ٢ و ٣ للتأكد من تعيين الكمبيوتر على ١٩٢٠ × ١٠٨٠ عند ٦٠ هرتز.
- قم بإيقاف تشغيل الكمبيوتر الخاص بك، وقم بقطع اتصال الشاشة القديمة وأعد اتصال SMART All-in-One من Philips.
- قم بتشغيل الشاشة، ثم قم بتشغيل الكمبيوتر الخاص بك.

س ٢: ما هو معدل التحديث الموصى به

لـ SMART All-in-One؟

الإجابة: يبلغ معدل التحديث الموصى به لـ SMART All-in-One ٦٠ هرتز، في حالة وجود أي تشويش في الشاشة، يمكنك ضبطها حتى ٧٥ هرتز لترى ما إذا كان هذا الأمر سيؤدي إلى إزالة التشوش.

س ٣: ما هي ملفات .icm و .inf الموجودة على

القرص المضغوط؟ كيف أقوم بتثبيت برامج

التشغيل (.icm و .inf)؟

الإجابة: هذه هي ملفات برامج التشغيل الخاصة بشاشتك. اتبع الإرشادات الموجودة في دليل المستخدم لتثبيت برامج التشغيل. قد يطالبك الكمبيوتر بتوفير برامج تشغيل على الشاشة لملفات (.icm و .inf) أو قرص برنامج تشغيل عندما تقوم بتثبيت شاشتك لأول مرة. اتبع الإرشادات لإدراج (القرص المضغوط المرفق) المضمن مع هذه الحزمة. سيتم تثبيت برامج التشغيل (ملفات .icm و .inf) بشكل تلقائي.

س ٤: كيف أقوم بضبط الدقة؟

الإجابة: يتم تحديد معدلات الدقة المتوفرة حسب بطاقة الفيديو /برنامج تشغيل الرسومات والشاشة. يمكنك تحديد الدقة المطلوبة ضمن Control Panel (لوحة تحكم) Windows® من خلال "Display properties" (خصائص الشاشة).

س ٥: ماذا أفعل في حالة التعثر عند إجراء تعديلات على الشاشة عن طريق شاشة OSD؟

الإجابة: يمكنك ببساطة الضغط على زر OK (موافق)، ثم تحديد "Reset" (إعادة التعيين) لاستعادة جميع إعدادات المصنع الأصلية.

س ٦: هل شاشة LCD مضادة للخدوش؟

الإجابة: بوجه عام، يوصى بالألا يتعرض سطح اللوحة لصددمات شديدة، كما يجب حمايته من الأجسام الحادة أو الصلبة. عند التعامل مع الشاشة، تأكد من عدم وجود ضغط أو قوة على جانب سطح اللوحة. قد يؤثر هذا الأمر على شروط الضمان الخاصة بك.

س ٧: كيف يمكنني تنظيف سطح شاشة LCD؟

الإجابة: للتنظيف العادي، استخدم قطعة نظيفة وناعمة من القماش. للتنظيف الشامل، الرجاء استخدام كحول الأيزوبروبيل. لا يجب استخدام السوائل الأخرى مثل كحول الأيثيل أو الإيثانول أو الأسيتون أو الهيكسان وما إلى ذلك.

س ٨: هل يمكن تغيير إعداد لون الشاشة؟

الإجابة: نعم، يمكنك تغيير إعداد الألوان من خلال عناصر التحكم الموجودة على شاشة OSD، وفق الإجراءات التالية،

- اضغط على "OK" لإظهار قائمة البيانات المعروضة على الشاشة (OSD)
- اضغط على "Down Arrow" (السهم لأسفل) لتحديد الخيار "Color" (اللون) ثم اضغط على "OK" لإدخال إعداد اللون، توجد ثلاثة إعدادات أناه.

١- Color Temperature (درجة حرارة اللون):

من خلال الإعدادات التي تقع ضمن النطاق 6500K، تظهر اللوحة "هادئة مع درجة لون أحمر مائل للأبيض"، بينما مع درجة حرارة 9300K تظهر الشاشة "معتدلة مع درجة لون أزرق تميل إلى الأبيض".

٢- sRGB: هذا هو الإعداد القياسي لضمان وجود

تبادل صحيح للألوان بين الأجهزة المختلفة (مثل، الكاميرات الرقمية والشاشات والطابعات والماسحات الضوئية وغير ذلك)

٣- User Define (تحديد بمعرفة المستخدم):

يستطيع المستخدم اختيار إعداد اللون الذي يفضله/ تفضله عن طريق ضبط اللون الأحمر والأخضر والأزرق.

⊖ ملاحظة

مقياس لون الضوء المشع من جسم أثناء تسخينه. يتم التعبير عن هذا القياس بمعايير المقياس المطلق، (درجة كلفن). درجات حرارة كلفن المنخفضة مثل 2004K تكون حمراء؛ بينما درجات الحرارة الأعلى مثل 9300K تكون زرقاء. درجة الحرارة المتعادلة تكون بيضاء عند 6504K.

س ٩: هل يمكنني توصيل SMART All-in-One بأي جهاز كمبيوتر أو محطة عمل أو جهاز Mac؟

الإجابة: نعم. تعتبر جميع SMART All-in-One Philips متوافقة مع أجهزة الكمبيوتر وأجهزة MAC ومحطات العمل القياسية. قد تحتاج إلى وجود محول كبل لتوصيل الشاشة بنظام Mac الخاص بك. يرجى الاتصال بممثل مبيعات Philips للحصول على المزيد من المعلومات.

س ١٠: هل Philips SMART All-in-One متوافقة مع معيار التوصيل والتشغيل؟
الإجابة: نعم، فالشاشات متوافقة مع "التشغيل والتوصيل" مع أنظمة التشغيل Windows 7 و Vista و XP و Mac OS و Linux و NT.

س ١١: ما هو الالتصاق للصور أو الإجهاد أو الصورة اللاحقة أو الصور المخفية في لوحات LCD؟

الإجابة: قد يؤدي العرض المستمر لفترة زمنية ممتدة للصور الساكنة أو الثابتة إلى "الإجهاد"، الذي يعرف أيضًا بـ "الصورة اللاحقة" أو "الصورة الظلية". يعتبر كل من "الإجهاد" أو "الصورة اللاحقة" أو "الصور المخفية" من الظواهر المعروفة في تكنولوجيا لوحات LCD. في معظم الحالات، تختفي ظاهرة "الإجهاد" أو "الصورة اللاحقة" أو "الصور الظلية" بشكل تدريجي عبر فترة زمنية بعد أن يتم إيقاف تشغيل الجهاز. قم دائمًا بتنشيط برنامج شاشة توقف متحركة عندما تترك الشاشة مهملة. يجب أن تقوم دائمًا بتنشيط تطبيق لتحديث الشاشة بشكل دوري إذا كانت SMART All-in-One ستعرض محتوى ثابت لا يتغير.

⚠ تحذير

قد يؤدي عدم تنشيط شاشة توقف أو تطبيق تحديث للشاشة بشكل دوري إلى حدوث أعراض خطيرة لظاهرة "الحرق الداخلي"، أو "الصورة اللاحقة" أو "ظل الصورة"، والتي لن تختفي ولن يمكن معالجتها. الضمان الخاص بك لا يغطي الضرر المذكور أعلاه.

س ١٢: لماذا لا يتم عرض النص الحاد على شاشتي، ولكن يتم عرض أحرف مسننة؟

الإجابة: تعمل SMART All-in-One بشكل أفضل عندما تكون على دقة العرض الأصلية لها ١٠٨٠x١٩٢٠ عند ٦٠ هرتز. للحصول على أفضل عرض، يرجى استخدام هذه الدقة.

س ١٣: ما هو معدل التحديث الموصى به لـ SMART All-in-One؟

الإجابة: يبلغ معدل التحديث الموصى به لـ SMART All-in-One ٦٠ هرتز، في حالة وجود أي تشويش في الشاشة، يمكنك ضبطها حتى ٧٥ هرتز لتتري ما إذا كان هذا الأمر سيؤدي إلى إزالة التشوش.

٧-٣ SMART All-in-One الأسئلة الشائعة

س ١: كيف يمكنني تنزيل التطبيقات؟

الإجابة: يمكنك تنزيل التطبيقات من متجر Google Play المخصص أو من متجر تطبيقات Philips حسب الدولة التي تتواجد فيها. يوجد رمز مضبوط مسبقاً على سطح المكتب ومهياً بالفعل ليأخذك إلى هناك بنقرة واحدة على الماوس.

س ٢: كيف يمكنني الاتصال بالإنترنت عندما يكون في وضع SMART All-in-One؟

الإجابة: يمكنك الاتصال بالإنترنت عن طريق شبكة Ethernet أو WiFi مدمجة.

س ٣: هل يمكنني تغيير نظام تشغيل Android المدمج إلى Windows أو Linux؟

الإجابة: لا، لا يمكنك استبدال نظام تشغيل Android المدمج.

س ٤ : كيف يمكنني استخدامها كشاشة معلومات متعددة
معرضة؟

الإجابة: هذه الشاشة SMART All-in-One تعمل بنظام
تشغيل Android مدمج ومن ثم فإنها منتج قائم
بذاته يمكن أن يعمل بدون أية متطلبات أخرى.
بالإضافة إلى ذلك فإنها أيضاً مزودة بموصل
K / HDMI / VGA قياسي. وهذا يتيح لها العمل
كشاشة كمبيوتر عادية عند توصيلها بالكمبيوتر
المحمول أو المكتبي. يمكن أن يعمل جهاز
الكمبيوتر الخاص بك بنظام تشغيل من اختيارك.
يمكنك الآن "التبديل" بين نظام Android المدمج
بالشاشة ونظام الكمبيوتر الخارجي الذي ترغب فيه.

س ٥ : هي يمكنني ترقية / تحديث نظام Android
الدمج؟

الإجابة: نعم، يمكنك ذلك بشرط وجود تحديث رسمي.
يرجى الاتصال بالموظفين الفنيين للتحقق من دقة
تحديث/ترقية النظام.

س ٦ : هل يمكنني تدوير الشاشة؟

الإجابة: لا، لا يمكنك تدوير الشاشة. الوضع الافتراضي
والوحيد لها هو الوضع الأفقي



حقوق الطبع والنشر عامة © ٢٠١٣ لشركة Koninklijke Philips المحدودة.
جميع الحقوق محفوظة.

Philips وشعار Philips Shield هما علامتان تجاريتان
لشركة Koninklijke Philips N.V. وتستخدمات بموجب رخصة من
Koninklijke Philips N.V.

تخضع المواصفات للتغيير دون إشعار مسبق.

الإصدار: M5S231C4F1T