

239CL2



www.philips.com/welcome

HI	यूज़र मैनुअल	1
	ग्राहक सेवा और वारंटी	34
	त्रुटि निवारण और अक्सर पूछे जाने वाले प्रश्न	46

PHILIPS

विषय सूची

1	महत्वपूर्ण..... f
1.1	सुरक्षा संबंधी सावधानियां और रखरखाव..... 1
1.2	सांकेतिक वर्णन..... 2
1.3	उत्पाद और पैकिंग सामग्री का निस्तारण..... 3
2	मॉनिटर की सेटिंग.....4
2.1	संस्थापन..... 4
2.2	मॉनिटर का प्रचालन करना..... 5
3	उत्पाद के बारे में जानकारी8
3.1	Smartimage 8
3.2	SmartContrast 9
3.3	Philips SmartControl Premium 9
3.4	SmartDesktop गाइड 17
3.5	Philips पिक्सेल दोष नीति..... 22
4	तकनीकी विवरण.....25
4.1	रेजॉल्यूशन एवं वर्तमान मोड..... 28
4.2	स्वचालित पावरसेविंग 28
5	नियामक जानकारी.....29
6	ग्राहक सेवा और वारंटी.....34
7	त्रुटि निवारण और अक्सर पूछे जाने वाले प्रश्न.....46
7.1	त्रुटि निवारण..... 46
7.2	SmartControl Premium अक्सर पूछे जाने वाले प्रश्न..... 48
7.3	सामान्य तौर पर अक्सर पूछे जाने वाले प्रश्न..... 49

1. महत्वपूर्ण

यह इलेक्ट्रॉनिक उपयोगकर्ता गाइड किसी भी ऐसे व्यक्ति के लिए है जो Philips मॉनिटर का उपयोग करता है। अपने मॉनिटर का इस्तेमाल करने से पहले यह यूजर मैनुअल पढ़ें। इसमें आपके मॉनिटर के प्रचालन के संबंध में जरूरी जानकारी मौजूद है।

Philips गारंटी तब लागू होती है यदि उत्पाद की देखसंभाल सही ढंग से की जाए और उसके प्रचालन संबंधी निर्देशों के अनुसार उसका इस्तेमाल उसी उद्देश्य के लिए किया जाए जिसके लिए उसे बनाया गया है और मूल इनवॉयस या नकद पावती पेश की जाए, जिस पर खरीदारी की तिथि, डीलर का नाम और उत्पाद का मॉडल और उत्पादन नंबर मौजूद हो।

1.1 सुरक्षा संबंधी सावधानियां और रखरखाव

⚠ चेतावनी

इस अनुलेखन में दिए गए नियंत्रणों, समायोजनों या प्रक्रियाओं के अलावा किन्हीं अन्य का उपयोग करने से आघात, इलेक्ट्रिकल जोखिम और/या यांत्रिक जोखिम का संपर्क हो सकता है। अपने कंप्यूटर के मॉनिटर को कनेक्ट करते समय या उसका इस्तेमाल करते समय इन निर्देशों को पढ़ें और उनका पालन करें।

प्रचालन

- बिजली का झटका या आग लगने का खतरा !
- मॉनिटर को सीधी धूप से बचाएं और स्टोव या गर्मी के अन्य स्रोतों से दूर रखें।
- किसी भी ऐसी वस्तु को हटा दें तो वायु निकास मार्गों में गिर सकती है या मॉनिटर की इलेक्ट्रॉनिक्स को उचित रूप से ठंडा करने से रोक सकती है।
- कैबिनेट के वायु निकास मार्गों को बंद न करें।
- मॉनिटर को स्थापित करते समय, सुनिश्चित करें कि पावर प्लग और आउटलेट तक आसानी से पहुंचा जा सकता हो।
- यदि पावर केबल या डीसी पावर कॉर्ड को निकालकर मॉनिटर को ऑफ कर रहे हों, तो सामान्य प्रचालन के लिए पावर केबल या DC पावर कॉर्ड को जोड़ते समय 6 सेकंड तक इंतजार करें।
- कृपया हर समय Philips द्वारा दिए गए अनुमोदित

पावर कॉर्डों का ही इस्तेमाल करें। यदि आपकी पावर कॉर्ड गुम हो जाए, तो कृपया अपने स्थानीय सेवा केंद्र से संपर्क करें। (कृपया ग्राहक सेवा उपभोक्ता सूचना केंद्र पर जाएं)

- प्रचालन के दौरान मॉनिटर को अत्यधिक कंपन से बचाएं या ऐसी स्थिति में न डालें जहां जोर का आघात लगने की संभावना हो।
- प्रचालन के दौरान या परिवहन के दौरान मॉनिटर को चोट न लगने दें या गिरने न दें।

रखरखाव

- अपने मॉनिटर को संभावित नुकसान से बचाने के लिए, मॉनिटर पैनल पर अत्यधिक दबाव न डालें। अपने मॉनिटर को स्थानांतरित करते समय इसके फ्रेम को पकड़ें; मॉनिटर पैनल पर अपने हाथ या अँगुलियों को रखकर मॉनिटर को न उठाएं।
- यदि आप मॉनिटर का लंबे समय तक उपयोग न करने वाले हों तो उसका प्लग निकाल दें।
- यदि मॉनिटर को हल्के गीले कपड़े से पोंछना हो तो उसका प्लग निकाल दें। पावर ऑफ होने पर स्क्रीन को सूखे कपड़े से पोंछा जा सकता है। हालांकि, मॉनिटर को साफ करने के लिए कभी भी अल्कोहल, या अमोनिया-आधारित द्रवों जैसे ऑर्गेनिक सॉल्वेंट का इस्तेमाल न करें।
- सेट को आघात लगने या स्थाई क्षति होने का जोखिम कम करने के लिए, मॉनिटर को धूल, वर्षा, पानी, या अत्यधिक नमी वाले परिवेश के संपर्क में न लाएं।
- यदि मॉनिटर गीला हो जाए तो जितनी जल्दी संभव हो उसे सूखे कपड़े से पोंछें।
- यदि आपके मॉनिटर में कोई बाहरी पदार्थ या पानी घुस जाए, तो कृपया तुरंत पावर ऑफ कर दें और पावर कॉर्ड को डिस्कनेक्ट कर दें। इसके बाद, बाहरी पदार्थ या पानी को निकालें, और मॉनिटर को रखरखाव केंद्र को भेज दें।
- मॉनिटर का भंडारण या उसका इस्तेमाल ऐसी जगहों पर न करें जहां गर्मी, सीधी धूप या अत्यधिक ठंड से उसका संपर्क हो।
- अपने मॉनिटर का सर्वोत्तम प्रदर्शन बनाए रखने के लिए और लंबे समय तक उसका इस्तेमाल करने के लिए, कृपया मॉनिटर का इस्तेमाल ऐसी जगह पर

करें जहां तापमान और आर्द्रता निम्नलिखित रेंज में हो।

तापमान: 0-40°C 32-95°F

आर्द्रता: 20-80% RH

- महत्वपूर्ण: जब कभी आप अपने मॉनिटर को चलता हुआ छोड़कर जाएं तो कोई गतिमान स्क्रीन सेवर प्रोग्राम सक्रिय कर दें। यदि आपका मॉनिटर अपरिवर्तनीय स्थिर सामग्री प्रदर्शित कर रहा हो तो स्क्रीन को समय-समय पर रिफ्रेश करने वाला अनुप्रयोग चलाएं। स्थिर या ठहरे हुए चित्र का लंबे समय तक अबाधित प्रदर्शन करने से आपकी स्क्रीन पर बर्न इन, जिसे आफ्टर-इमेजिंग या घोस्ट इमेजिंग भी कहा जाता है, हो सकता है।

“बर्न-इन”, “आफ्टर-इमेजिंग”, या “घोस्ट इमेजिंग” मॉनिटर पैनल प्रौद्योगिकी की एक सुपरचिती घटना है। ज्यादातर मामलों में, पावर स्वचि-ऑफ कर देने के बाद कुछ समय में “बर्न-इन” या “आफ्टर-इमेजिंग” या “घोस्ट इमेजिंग” धीरे-धीरे गायब हो जाएगा।

⚠ चेतावनी

“बर्न-इन” या “आफ्टर-इमेज” या “घोस्ट इमेज” के गंभीर लक्षण समाप्त नहीं होंगे और उन्हें ठीक नहीं किया जा सकता। उपरोक्त क्षति आपकी वारंटी में कवर नहीं की गई है।

सर्विस

- केसिंग कवर केवल योग्य सर्विस कर्मियों द्वारा ही खोली जानी चाहिए।
- यदि किसी दस्तावेज को सुधारने या समेकित करने की जरूरत हो, तो कृपया अपने स्थानीय सेवा केंद्र से संपर्क करें। (कृपया “उपभोक्त सूचना केंद्र” वाले अध्याय को देखें)
- परिवहन संबंधी जानकारी के लिए, कृपया “तकनीकी विवरण” देखें।
- अपने मॉनिटर को कार/ट्रक के अंदर सीधी धूप में न रखें।

ⓘ नोट

यदि मॉनिटर सामान्य ढंग से काम न कर रहा हो, या इस मैनुअल में दिए गए प्रचालन संबंधी निर्देशों का पालन करने के बाद आप आश्वस्त न हों कि कौन-सी कार्यविधि अपनानी चाहिए तो सेवा तकनीशियन से परामर्श लें।

1.2 सांकेतिक वर्णन

निम्नलिखित उपखंड इस दस्तावेज में इस्तेमाल किए गए सांकेतिक आचारों का वर्णन करते हैं।

नोट, सावधानी और चेतावनी

इस पूरी गाइड में, पाठ खंडों के साथ बोल्ट या इटैलिक टाइप में छपे आइकॉन भी हो सकते हैं। इन खंडों में नोट, सावधानी या चेतावनी होती हैं। इन्हें निम्नलिखित तरीके से इस्तेमाल किया जाता है :

ⓘ नोट

यह आइकॉन महत्वपूर्ण सूचना और सुझाव देता है जो आपके कंप्यूटर सिस्टम का बेहतर इस्तेमाल करने में मदद करते हैं।

⚠ सावधानी

यह आइकॉन ऐसी जानकारी का संकेत देता है जो बताती है कि हार्डवेयर को होने वाली संभावित क्षति या डेटा के नुकसान से किस प्रकार बचें।

⚠ चेतावनी

यह आइकॉन शारीरिक नुकसान की संभावना का संकेत करता है और बताता है कि इस समस्या से कैसे बचा जा सकता है।

कुछ चेतावनी दूसरे प्रारूपों में भी आ सकती हैं और हो सकता है कि उनके साथ आइकॉन न हों। ऐसे मामलों में, संबंधित नियामक प्राधिकरण चेतावनी को विशेष रूप से प्रस्तुत करना अनिवार्य बनाती है।

1.3 उत्पाद और पैकिंग सामग्री का निस्तारण

कचरा इलेक्ट्रिकल और इलेक्ट्रॉनिक उपकरण-**WEEE**



This marking on the product or on its packaging illustrates that, under European Directive 2002/96/EC governing used electrical and electronic appliances, this product may not be disposed of with normal household waste. You are responsible for disposal of this equipment through a designated waste electrical and electronic equipment collection. To determine the locations for dropping off such waste electrical and electronic, contact your local government office, the waste disposal organization that serves your household or the store at which you purchased the product.

Your new monitor contains materials that can be recycled and reused. Specialized companies can recycle your product to increase the amount of reusable materials and to minimize the amount to be disposed of.

All redundant packing material has been omitted. We have done our utmost to make the packaging easily separable into mono materials.

Please find out about the local regulations on how to dispose of your old monitor and packing from your sales representative.

Recycling Information for Customers

There is currently a system of recycling up and running in the European countries, such as The

Netherlands, Belgium, Norway, Sweden and Denmark.

In Asia Pacific, Taiwan, the products can be taken back by Environment Protection Administration (EPA) to follow the IT product recycling management process, detail can be found in web site www.epa.gov.tw

The monitor contains parts that could cause damage to the nature environment. Therefore, it is vital that the monitor is recycled at the end of its life cycle.

For help and service, please contact Consumers Information Center or First Choice Contact Information Center in each country.

2. मॉनिटर की सेटिंग

2.1 संस्थापन

1 पैकेज की सामग्री



मॉनिटर



त्वरित आरंभ गाइड



EDFU CD

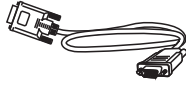

VGA सिग्नल केबल (वैकल्पिक)



AC/DC एडैप्टर



DVI-D केबल (वैकल्पिक)

2 बेस स्टैंड स्थापित करें

1. मॉनिटर का आगे का हिस्सा नीचे करके उसे किसी मुलायम सतह पर रखें और ध्यान दें कि स्क्रीन पर खरोंच न आए या उसे क्षति न पहुंचे।

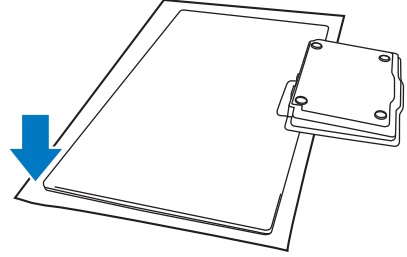

2. मॉनिटर और बेस को अपने दोनों हाथों से पकड़ें। धीरे-धीरे बेस को एक निश्चित कोण तक लम्बवत रूप में झुकाते जाएं।

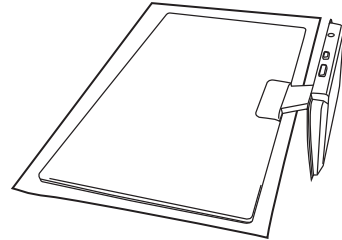
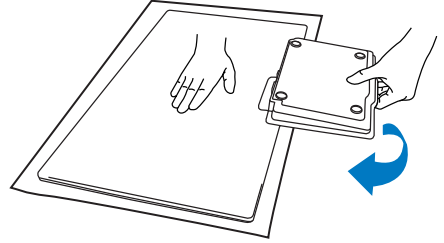

3 अपने PC से कनेक्ट करना

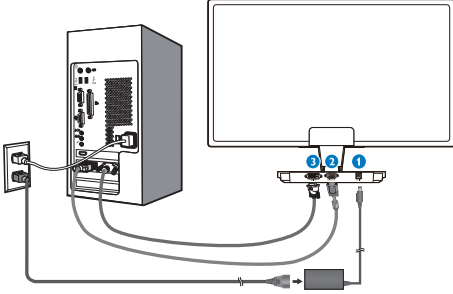

- 1 DC पावर इनपुट
- 2 VGA इनपुट
- 3 DVI-D इनपुट(चयनित मॉडलों के लिए उपलब्ध)

PC से कनेक्ट करें

1. अपने कंप्यूटर को बंद कर दें और इसके पावर कॉर्ड को उसमें से निकाल दें।
2. वीडियो कनेक्शन के लिए VGA या DVI सिग्नल केबल कनेक्ट करें।
3. अपने मॉनिटर में DC पावर इनपुट को कनेक्ट करें।
4. AC/DC एडाप्टर के पावर कॉर्ड को पास के एक AC पावर आउटलेट में घुसा दें।
5. अपने कंप्यूटर और मॉनिटर को चालू करें। यदि मॉनिटर पर चित्र दिखाई देता है तो समझ लीजिए, इन्सटॉलेशन का काम हो गया है।

2.2 मॉनिटर का प्रचालन करना

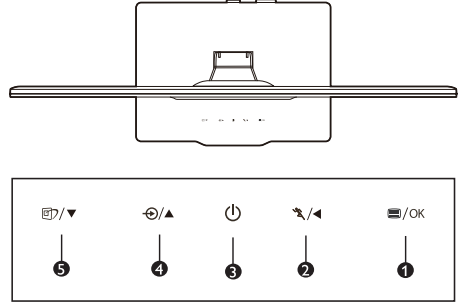

1 सामने से देखने पर उत्पाद का वर्णन

1	≡/OK	OSD मेन्यू को एक्सेस / OK करने के लिए।
2	↶/◀	टर्बो फंक्शन का इस्तेमाल करने / OSD के पिछले स्तर पर लौटने के लिए।
3	⏻	मॉनिटर के पावर को स्विच ऑन और ऑफ करने के लिए।
4	⊕/▲	सिग्नल इनपुट स्रोत को बदलने के लिए / OSD मेन्यू को समायोजित करने के लिए।
5	⌂/▼	SmartImage! यहाँ ऐसे छह: मोड उपलब्ध हैं जिनका चयन किया जा सकता है, जो इस प्रकार हैं: ऑफिस, फोटो, मूवी, इकॉनमी और ऑफ / OSD मेन्यू को समायोजित करने के लिए।

2 ऑन स्क्रीन डिसप्ले का वर्णन

ऑन स्क्रीन डिसप्ले (OSD) क्या है ?

ऑन-स्क्रीन डिसप्ले (OSD) सभी Philips मॉनिटरों में पाई जाने वाली एक वशिषता है। इसके द्वारा अंतिम उपयोगकर्ता एक ऑन-स्क्रीन निर्देश विंडो के माध्यम से स्क्रीन का कार्यनिष्पादन समायोजित कर सकते हैं या मॉनिटर के प्रकार्य चुन सकते हैं। एक उपयोगकर्ता हितैषी ऑन स्क्रीन डिसप्ले इंटरफेस नीचे दर्शाया गया है :

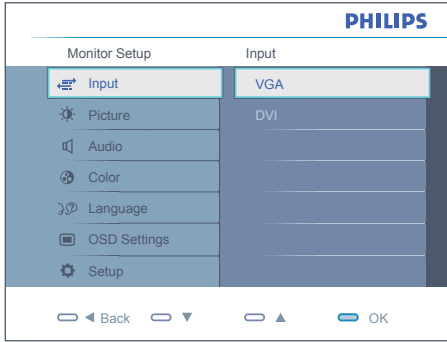

कंट्रोल कुंजियों पर बुनियादी और सरल निर्देश

ऊपर दिखाए गए OSD में, यूज़र्स कर्सर को स्थानांतरित करने के लिए मॉनिटर के सामने वाले बेज़ल पर ▼▲ के बटनों को दबा सकते हैं, या पसंद या समायोजन की पुष्टि करने के लिए OK दबा सकते हैं।

OSD मेन्यू

नीचे ऑन स्क्रीन डिसप्ले की संरचना का एक समग्र दृश्य दिया गया है। बाद में विभिन्न समायोजनों का इस्तेमाल करने की इच्छा होने पर आप इसे संदर्भ के रूप में इस्तेमाल कर सकते हैं

Main menu	Sub menu
Auto	
Input	VGA DVI
Picture	Picture Format — Wide screen, 4:3 Brightness — 0-100 Contrast — 0-100 SmartResponse — On, Off SmartContrast — On, Off Gamma — 1.8, 2.0, 2.2, 2.4, 2.6
Color	Color Temperature — 5000K, 6500K, 7500K, 8200K, 9300K, 11500K sRGB User Define — Red: 0-100 Green: 0-100 Blue: 0-100
Language	English, Español, Français, Deutsch, Italiano, Português, Русский, 簡體中文, Türkçe
OSD Settings	Horizontal — 0-100 Vertical — 0-100 Transparency — Off, 1, 2, 3, 4 OSD Time out — 5, 10, 20, 30, 60
Setup	Power LED — 0, 1, 2, 3, 4 H. Position — 0-100 V. Position — 0-100 Phase — 0-100 Clock — 0-100 Resolution Notification — On, Off Reset — Yes, No Information

3 रेजॉल्यूशन अधिसूचना

यह मॉनिटर अपने मूल रेजॉल्यूशन 1600×900@60Hz पर सबसे बेहतर प्रदर्शन करने के लिए बनाया गया है। जब मॉनिटर को किसी भिन्न रेजॉल्यूशन पर पावर दिया जाता है, तो स्क्रीन पर एक चेतावनी प्रदर्शित होती है : सर्वोत्तम परणाम प्राप्त करने के लिए 60 Hz पर 1920 × 1080 का प्रयोग करें।

मूल रेजॉल्यूशन चेतावनी का प्रदर्शन OSD (ऑन स्क्रीन डिसप्ले) मेन्यू के सेटअप से स्विच ऑफ किया जा सकता है

4 शारीरिक प्रकार्य

झुकाएं

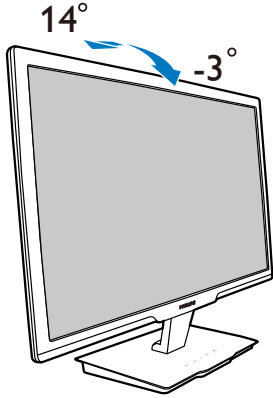

3. उत्पाद की बारे में जानकारी

3.1 SmartImage

1 यह क्या है ?

SmartImage प्रीसेट प्रदान करता है जो रियल टाइम में ब्राइटनेस, कंट्रास्ट, कलर और शार्पनेस का गत्यात्मक ढंग से समायोजन करने के माध्यम से विभिन्न प्रकार की सामग्री के लिए डिसप्ले को अनुकूलित करते हैं। चाहे आप पाठ अनुप्रयोगों पर काम कर रहे हों, चित्र प्रदर्शित कर रहे हों या वीडियो देख रहे हों, Philips SmartImage से मॉनिटर अत्यधिक अनुकूलित कार्यनिष्पादन करता है।

2 मुझे इसकी ज़रूरत क्यों है ?



आप एक मॉनिटर चाहते हैं जो आपके सभी पसंदीदा सामग्रियों का अनुकूलतम डिसप्ले प्रदान करे, SmartImage सॉफ्टवेयर मॉनिटर देखने के आपके अनुभव को उन्नत बनाने के लिए ब्राइटनेस, कंट्रास्ट, कलर और शार्पनेस को रियल टाइम में गत्यात्मक ढंग से समायोजित करता है।

3 यह कैसे काम करता है ?

SmartImage एक एक्सक्लूसिव, अग्रणी Philips प्रौद्योगिकी है जो आपकी स्क्रीन पर डिसप्ले होने वाली सामग्री का विश्लेषण करता है। आपके द्वारा चुने गए एक परिदृश्य के आधार पर, दिखाई जाने वाली सामग्री को बेहतर बनाने के लिए SmartImage गत्यात्मक ढंग से चित्र के कंट्रास्ट, कलर सैचुरेशन और शार्पनेस को उन्नत करता है - यह सब सिर्फ एक बटन दबाने से रियल टाइम होता है।

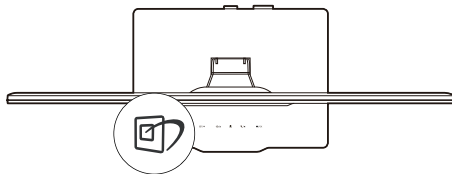



4 SmartImage को कैसे सक्षम करें ?



1. स्क्रीन डिसप्ले पर SmartImage लॉन्च करने के लिए  दबाएं।
2. ऑफिस, फोटो, मूवी, गेम, इकॉनमी, ऑफ के बीच टॉगल करने के लिए  दबाते रहें।
3. SmartImage ऑन स्क्रीन डिसप्ले 5 सेकंड

तक स्क्रीन पर रहेगा या आप पुष्टि करने के लिए "ओके" पर क्लिक कर सकते हैं।

4. यदि SmartImage सक्षम हो, तो sRGB स्कीम स्वतः अक्षम हो जाती है। sRGB का इस्तेमाल करने के लिए ज़रूरी है कि आप अपने मॉनिटर के सामने के बेजेल के  बटन से SmartImage को अक्षम करें।

नीचे स्कॉल करने के लिए  कुंजी का उपयोग करने के लिए अलावा, आप चुनने के लिए   बटनों को भी दबा सकते हैं और चयन की पुष्टि करने के लिए और SmartImage OSD को बंद करने के लिए  दबा सकते हैं।

तीन मोड चुने जा सकते हैं : ऑफिस, फोटो, मूवी, गेम, इकॉनमी, और ऑफ।

 Smart Image
Office
Photo
Movie
Game
Economy
Off

- ऑफिस: पठनीयता को बढ़ाने और आँखों पर पड़ने वाले ज़ोर को कम करने के लिए पाठ को बड़ा करता है और चमक को कम करता है। यह मोड आपकी पठनीयता और उत्पादकता को काफी बढ़ा देता है जब आप स्प्रेडशीट, PDF फ़ाइल, स्कैन किए गए लेख या अन्य सामान्य ऑफिस एप्लीकेशनों के साथ काम कर रहे होते हैं।
- फोटो: यह प्रोफाइल रंग संतृप्ति, गत्यात्मक कंट्रास्ट और तीक्ष्णता वृद्धि को एक साथ मिलाकर फोटो और अन्य छवियों को जीवंत रंगों में उत्कृष्ट स्पष्टता के साथ प्रदर्शित करता है।
- मूवी: अत्यधिक चमकीलापन, गहरी रंग संतृप्ति, गत्यात्मक कंट्रास्ट और रेज़र जैसी तीक्ष्णता सर्वश्रेष्ठ वीडियो प्रदर्शन के लिए एक गत्यात्मक प्राकृतिक मूल्यों को बनाए रखते हुए अस्पष्ट क्षेत्रों के रंग को

वक्रीत किए बिना आपके वीडियो के अस्पष्ट क्षेत्रों के हर बविरण को प्रदर्शित करती है।

- **गेम** : अनुक्रिया के सर्वोत्तम समय के लिए ओवरड्राइव सर्किट को ऑन करता है, स्क्रीन पर तेज गति से चलने वाली चीजों के ऊबड़-खाबड़ किनारों को कम करता है, चमकदार और धुंधले परिदृश्य के लिए कंट्रास्ट अनुपात को बेहतर बनाता है, यह प्रोफाइल गेम खेलने वालों को सर्वोत्तम गेमिंग अनुभव प्रदान करता है।
- **इकॉनमी**: इस प्रोफाइल के तहत, प्रतिदिन के केवल सही प्रदर्शन के लिए चमक, कंट्रास्ट को समायोजित किया जाता है और बैकलाइटिंग को बेहतर बनाया जाता है
- **ऑफ़**: SmartImage द्वारा कोई अनुकूलन नहीं।

3.2 SmartContrast

1 यह क्या है?

यह ऐसी अद्वितीय प्रौद्योगिकी है जो अधिक साफ़, मजेदार और चमकदार छवि प्रदान करने के लिए बैकलाइटिंग को बढ़ाकर या अस्पष्ट पृष्ठभूमि वाली छवियों के स्पष्ट प्रदर्शन के लिए बैकलाइटिंग को कम करके, अधिकतम दृश्य स्पष्टता और देखने का आनंद प्रदान करने के लिए गत्यात्मक रूप से प्रदर्शित सामग्रियों का विश्लेषण करती है और स्वचालित रूप से मॉनिटर के कंट्रास्ट अनुपात को अनुकूल बनाती है।

2 मुझे इसकी ज़रूरत क्यों है?

आप हर प्रकार की सामग्री के लिए सर्वोत्तम विजुअल स्पष्टता और देखने की सुविधा चाहते हैं। SmartContrast कंट्रास्ट को गत्यात्मक ढंग से नियंत्रित करता है और स्पष्ट, तीक्ष्ण, चमकदार गेमिंग और वीडियो छवियों के लिए बैकलाइटिंग को समायोजित करता है या ऑफिस के काम के लिए स्पष्ट, पठनीय टेक्स्ट प्रदर्शित करता है। आपके मॉनिटर की पावर की खपत कम करके, आप ऊर्जा के व्यय में बचत करते हैं और अपने मॉनिटर का जीवन बढ़ाते हैं।

3 यह कैसे काम करता है?

जब आप SmartContrast को सक्रिय करते हैं, तो यह

रंगों का समायोजन करने के लिए और बैकलाइट की तीव्रता को नियंत्रित करने के लिए आपके द्वारा रियल टाइम में प्रदर्शित की जा रही सामग्री का विश्लेषण करता है। वीडियो देखते समय या गेम खेलते समय यह प्रकार्य कंट्रास्ट में गत्यात्मक उन्नति करता है जिससे मनोरंजन का शानदार अनुभव प्राप्त होता है।

3.3 Philips SmartControl Premium

Philips के नए SmartControl Premium सॉफ्टवेयर के द्वारा आप इस्तेमाल में आसान एक ऑनस्क्रीन ग्राफिक इंटरफ़ेस के माध्यम से अपने मॉनिटर को नियंत्रित कर सकते हैं। जटिल समायोजन अतीत की बात है क्योंकि यह यूजर फ्रेंडली सॉफ्टवेयर आपको रिजॉल्यूशन को बेहतर बनाने, कलर कैलिब्रेशन, क्लॉक/फ्रेज समायोजन, आरजीबी व्हाइट प्वाइंट समायोजन, आदि करने में आपका मार्गदर्शन करता है।

तेज प्रसंस्करण और अनुक्रिया के लिए बुनियादी कलन विधि में नवीनतम प्रौद्योगिकी से युक्त, Windows 7 के उपयुक्त यह आकर्षक, एनिमेटेड, आइकॉन आधारित सॉफ्टवेयर Phillips मॉनिटरों के साथ आपके अनुभव को बेहतर बनाने के लिए तैयार है!

1 संस्थापन

- निर्देशों का पालन करें और संस्थापन पूरा करें।
- संस्थापन पूरा होने के बाद आप लांच कर सकते हैं।
- यदि आप बाद में लांच करना चाहते हैं, तो आप या तो डेस्कटॉप या टूलबार पर दिए गए शॉर्टकट पर क्लिक कर सकते हैं।



पहले विज़ार्ड को लांच करें

- SmartControl Premium की स्थापना के बाद पहली बार प्रथम लांच के लिए यह अपने-आप विज़ार्ड में जाएगा।
- यह विज़ार्ड आपको समायोजन के जरिए मॉनिटर के कार्यनिष्पादन के लिए एक-एक कदम करके आपका मार्गदर्शन करेगा।
- आप बाद में भी विज़ार्ड को शुरू करने के लिए प्लग-इन मेन्यू में जा सकते हैं।
- आप विज़ार्ड के बिना स्टैंडर्ड पेन के द्वारा और अधिक विकल्पों को समायोजित कर सकते हैं।



2 स्टैंडर्ड पेन से आरंभ करें: मेन्यू समायोजित करें:

- समायोजन मेन्यू के द्वारा आप ब्राइटनेस, कंट्रास्ट, फोकस, स्थिति और रेज़ॉल्यूशन का समायोजन कर सकते हैं।
- आप निर्देशों का पालन करते हुए समायोजन कर सकते हैं।
- यदि आप संस्थापन रद्द करना चाहते हैं तो रद्द करें उपयोगकर्ता को चेतावनी देता है।

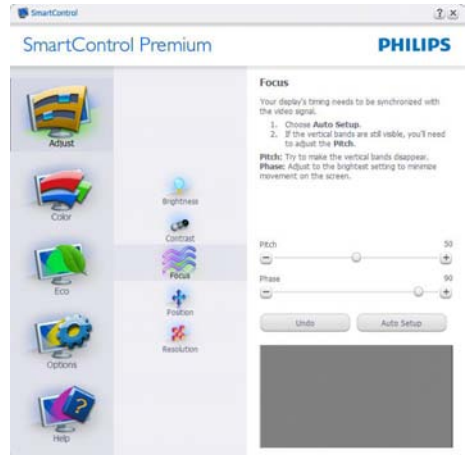
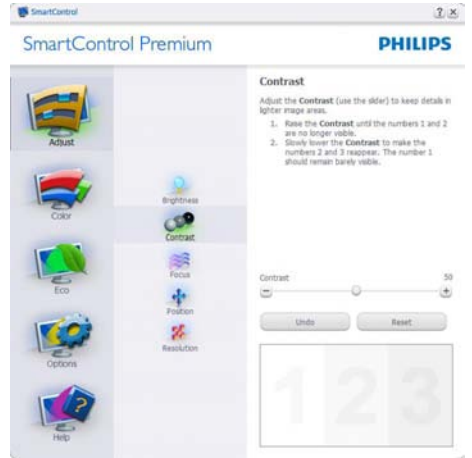
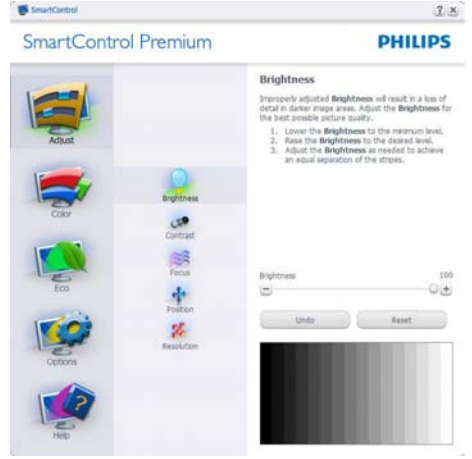

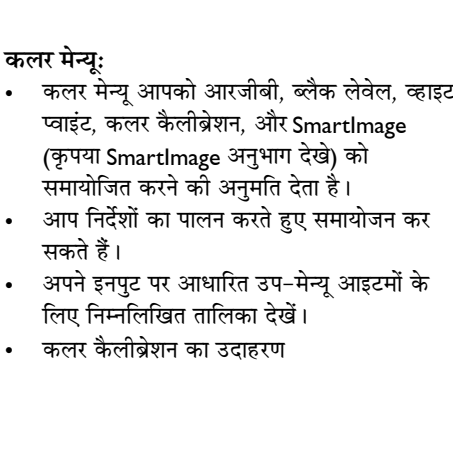
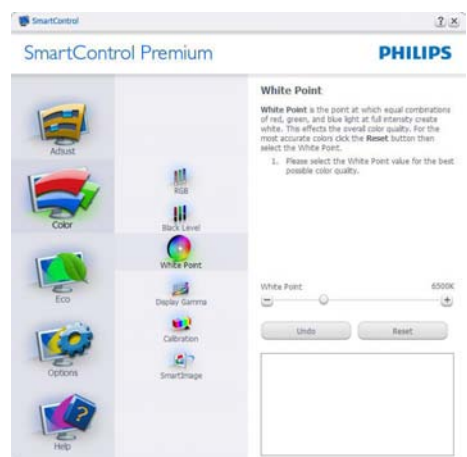
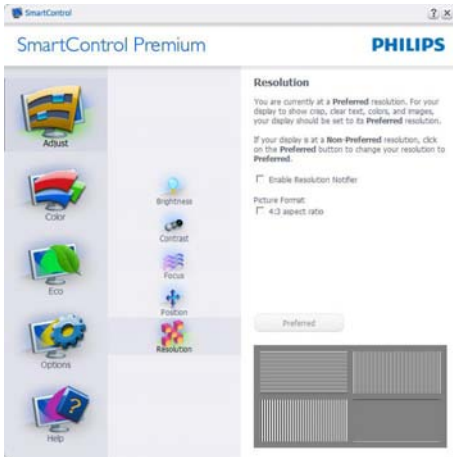
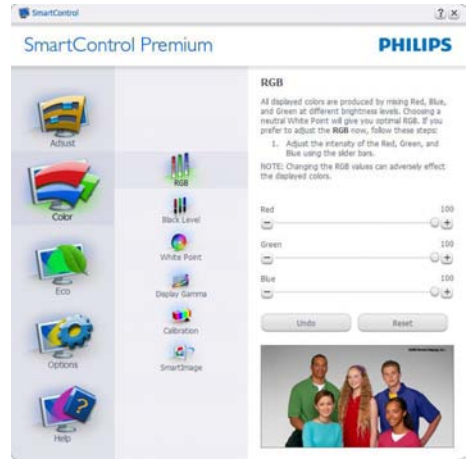
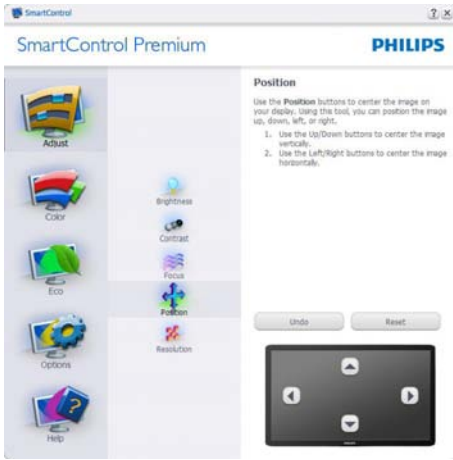

कलर मेन्यू:

- कलर मेन्यू आपको आरजीबी, ब्लैक लेवेल, व्हाइट प्वाइंट, कलर कैलीब्रेशन, और SmartImage (कृपया SmartImage अनुभाग देखें) को समायोजित करने की अनुमति देता है।
- आप निर्देशों का पालन करते हुए समायोजन कर सकते हैं।
- अपने इनपुट पर आधारित उप-मेन्यू आइटमों के लिए निम्नलिखित तालिका देखें।
- कलर कैलीब्रेशन का उदाहरण



1. “शो मी” कलर कैलीब्रेशन शिक्षण की शुरुआत करता है।
2. स्टार्ट - 6 चरण वाले कलर कैलीब्रेशन क्रम की शुरुआत करता है।
3. क्विक व्यू पहले/बाद की छवियों को लोड करता है।
4. कलर होम पेन पर वापस जाने के लिए, रद्द करें बटन पर क्लिक करें।
5. इनेबल कलर कैलीब्रेशन - डिफॉल्ट तौर पर ऑन रहता है।
6. कैलीब्रेशन स्क्रीन पर पेटेंट सूचना होनी चाहिए।

पहला कलर कैलीब्रेशन स्क्रीन:

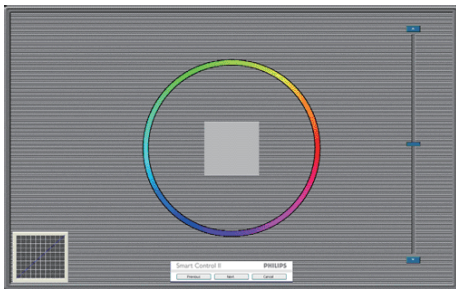

- पिछला बटन दूसरे कलर स्क्रीन के प्रदर्शित होने तक अक्षम रहता है।
- इसके बाद आने वाले लक्ष्य (6-लक्ष्य) पर जाता है।

- अंतिम अगली फ़ाइल में जाता है > पेन को प्रीसेट करता है।
- रद्द करें यूआई को बंद कर देता है और प्लग-इन पृष्ठ पर वापस चला जाता है।

SmartImage

सामग्री के आधार पर बेहतर डिसप्ले सेटिंग के लिए यूजर को सेटिंग बदलने की अनुमति देता है।

एंटरटेनमेंट के स्थापित हो जाने के बाद, SmartContrast और SmartResponse सक्षम हो जाते हैं।



ECO



थेफ्ट डिटरेन्स पेन केवल तभी सक्रिय होगा जब थेफ्ट डिटरेन्स मोड को ड्रॉपडाउन प्लग-इन्स मेन्यू से चुना जा रहा होगा।



थेफ्ट डिटरेन्स को सक्षम बनाने के लिए, ईनेबल थेफ्ट डिटरेन्स मोड बटन को क्लिक करने पर निम्नलिखित स्क्रीन प्रकट होते हैं:

- यूजर केवल 4 से 9 अंकों की संख्या के बीच ही PIN दर्ज कर सकता है।
- PIN दर्ज करने के बाद, एक्सेप्ट बटन यूजर को अगले पृष्ठ के पॉप-अप डायलॉग बॉक्स तक ले जाता है।
- कम से कम 5 मिनट तक का समय निर्धारित रहता है। डिफॉल्ट तौर पर स्लाइडर 5 तक निर्धारित रहता है।
- थेफ्ट डिटरेन्स मोड में जाने के लिए डसिप्ले को एक अलग होस्ट से संलग्न करने की जरूरत नहीं है।



PIN का निर्माण करने के बाद, थेफ्ट डिटरेन्स पेन थेफ्ट डिटरेन्स इनेबल दर्शाएगा और PIN ऑप्शंस बटन प्रदान करेगा:

- थेफ्ट डिटरेन्स इनेबल प्रदर्शित होता है।
- डिसेबल थेफ्ट डिटरेन्स मोड अगले पृष्ठ पर पेन स्क्रीन को खोलता है।
- केवल यूजर द्वारा PIN का निर्माण होने के बाद ही उपलब्ध PIN ऑप्शंस बटन सुरक्षित PIN वेबसाइट खोलता है।

विकल्प>प्राथमिकताएं – तभी सक्रिय होंगे जब प्राथमिकताओं को ड्रॉप-डाउन विकल्प मेन्यू से चुना जा रहा होगा।



- डीडीसी/सीआई सक्षम किसी असमर्थित डिसप्ले पर, केवल सहायता और विकल्प टैब मौजूद होते हैं।
- वर्तमान प्राथमिकता सेटिंग्स प्रदर्शित करता है।
- डेस्कटॉप पर कंटेक्ट मेन्यू सक्षम करें डिफॉल्ट तौर पर चेकड (ऑन) होता है। कंटेक्ट मेन्यू सक्षम करें डेस्कटॉप के राइट-क्लिक कंटेक्ट मेन्यू में मौजूदा चुनें और ट्यून डिसप्ले के SmartControl Premium चयनों को प्रदर्शित करता है। अक्षम SmartControl Premium को राइट-क्लिक कंटेक्ट मेन्यू से हटा देता है।
- टास्क ट्रे आइटम सक्षम करें डिफॉल्ट तौर पर चेकड (ऑन) होता है। कंटेक्ट मेन्यू सक्षम करें SmartControl Premium के लिए टास्क ट्रे मेन्यू प्रदर्शित करता है। टास्क ट्रे आइकॉन पर राइट क्लिक करने से सहायता, तकनीकी समर्थन, अपग्रेड की जांच करें, के बारे में, और बाहर निकलें प्रदर्शित होता है। जब टास्क ट्रे मेन्यू सक्षम करें अक्षम होता है, तो टास्क ट्रे आइटम बाहर निकलें दिखाएगा।
- स्टार्टअप पर चलाएं डिफॉल्ट तौर पर चेकड (ऑन) होता है। अक्षम होने पर, SmartControl Premium शुरु होने पर लांच नहीं होगा। SmartControl Premium को लांच करने का एकमात्र तरीका या तो डेस्कटॉप के शॉर्टकट से या प्रोग्राम फाइल के द्वारा है। इस बॉक्स के अनचेकड (अक्षम) होने पर स्टार्टअप पर चलाने के लिए पहले से किया गया कोई भी प्रीसेट लोड नहीं होगा।
- पारदर्शिता मोड (Windows 7, Vista, XP) सक्षम करें। डिफॉल्ट 0% अपारदर्शी होता है।

विकल्प>इनपुट-तभी सक्रिय होगा जब डाप-डाउन विकल्प मेन्यू से इनपुट चुना गया हो। डीडीसी/सीआई सक्षम असमर्थित डिसप्ले पर, केवल सहायता और विकल्प टैब उपलब्ध होते हैं। अन्य सभी SmartControl Premium टैब उपलब्ध नहीं होते।



- स्रोत निर्देशित करनेवाला पेन और मौजूदा इनपुट स्रोत सेटिंग प्रदर्शित करें।
- एकल इनपुट वाले डिसप्ले पर, यह पेन दिखायी नहीं देगा।

विकल्प>ऑडियो - तभी सक्रिय होगा जब डाउन-डाउन विकल्प मेन्यू से वॉल्यूम को चुना जा रहा होगा।

डीडीसी/सीआई सक्षम असमर्थित डिसप्ले पर, केवल सहायता और विकल्प टैब उपलब्ध होते हैं।



ऑप्शन>ऑटो पाइवोट



सहायता>यूजर मैनुअल - तभी सक्रिय होंगे जब डाउन-डाउन सहायता मेन्यू से यूजर मैनुअल को चुना जा रहा होगा। डीडीसी/सीआई सक्षम किसी असमर्थित डिसप्ले पर, केवल सहायता और विकल्प टैब मौजूद होते हैं।



सहायता>वर्जन - तभी सक्रिय होगा जब डाउन-डाउन सहायता मेन्यू से वर्जन को चुना जा रहा होगा। डीडीसी/सीआई सक्षम किसी असमर्थित डिसप्ले पर, केवल सहायता और विकल्प टैब मौजूद होते हैं।



कंटेक्ट सेंसिटिव मेन्यू

कंटेक्ट सेंसिटिव मेन्यू डिफॉल्ट तौर पर सक्षम होता है। यदि विकल्प > प्राथमिकताएं पेन में कंटेक्ट मेन्यू सक्षम करें चेक किया गया हो, तो यह मेन्यू दिखाई देगा।



कंटेक्ट मेन्यू में चार प्रविष्टियां होती हैं:

- SmartControl Premium - जब चुना गया होता है तो के बारे में स्क्रीन प्रदर्शित होता है।
- प्रीसेट चुनें - तात्कालिक उपयोग के लिए सहेजे गए प्रीसेट्स का श्रेणीबद्ध मेन्यू प्रदान करता है। एक सही का निशान चुने गये वर्तमान प्रीसेट दिखाता है। फैक्टोरी प्रीसेट ड्राप-डाउन मेन्यू से भी लाया जा सकता है।
- डिसप्ले ट्यून करें SmartControl Premium नियंत्रण पैनल को खोलता है।
- SmartImage - मौजूदा सेटिंग्स, ऑफिस, फोटो, मूवी, गेम, इकॉनमी, ऑफ की जांच करें।

टास्क ट्रे मेन्यू सक्षम किया गया

टास्क ट्रे मेन्यू को टास्क ट्रे से SmartControl Premium आइकॉन पर क्लिक करके प्रदर्शित किया जा सकता है। लेफ्ट क्लिक अनुप्रयोग को लांच कर देगा।

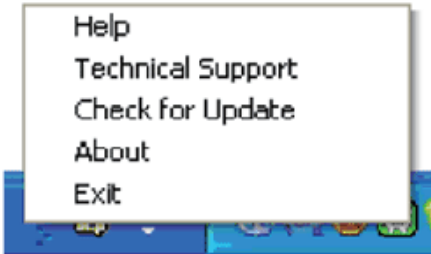

टास्क ट्रे में पांच प्रविष्टियां होती हैं:

- सहायता - यूजर मैनुअल फाइल तक पहुंच: डिफॉल्ट ब्राउजर विंडो का इस्तेमाल करते हुए यूजर मैनुअल फाइल को खोलें।
- तकनीकी समर्थन - तकनीकी समर्थन पृष्ठ प्रदर्शित करता है।

- अपडेट की जांच करें - उपयोगकर्ता को पीडीआई लैडिंग पर ले जाता है और उपयोगकर्ता के वर्जन की नवीनतम उपलब्ध संस्करण से तुलना करता है।
- के बारे में - विस्तृत संदर्भ सूचना प्रदर्शित करता है: उत्पाद का वर्जन, जारी की गई सूचना, और उत्पाद का नाम।
- बाहर निकलें - Close SmartControl Premium बंद करें। SmartControl को चलाने के लिए Lite को फिर से चलाने के लिए या तो प्रोग्राम मेन्यू से SmartControl Premium चुनें, डेस्कटॉप PC आइकॉन पर डबल-क्लिक करें या सिस्टम रिस्टार्ट करें।



टास्क ट्रे मेन्यू अक्षम किया गया

जब प्राथमिकता फोल्डर में टास्क ट्रे अक्षम होता है, तो केवल बाहर निकलें चयन उपलब्ध होता है। SmartControl Premium को टास्क ट्रे से पूरी तरह हटाने के लिए, विकल्प > प्राथमिकताएं में स्टार्टअप पर चलाएं अक्षम करें।

3.4 SmartDesktop गाइड

1 SmartDesktop

SmartDesktop, SmartControl प्रीमियम में रहता है। SmartControl Premium को इन्स्टॉल करें और ऑप्शंस से SmartDesktop का चयन करें।



- विभाजन को संरेखित करें चेक बॉक्स विंडो के लिए स्वचालित संरेखण को सक्षम बनाएगा जब इसे निर्धारित विभाजन में ड्रैग किया जाता है।
- आइकन पर क्लिक करे वांछित विभाजन का चयन करें। यह विभाजन डेस्कटॉप में लागू हो जाएगा और आइकन हाइलाइट हो जाएगा।
- पहचानें ग्रिड को देखने का एक त्वरित तरीका प्रदान करता है।

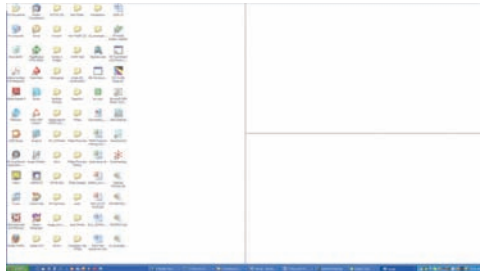

2 ड्रैग और ड्रॉप विंडोज

जब विभाजन का विन्यास हो जाता है और विभाजन को संरेखित करें का चयन हो जाता है तो एक विंडो को ड्रैग करके उस क्षेत्र में ले जाया जा सकता है जहां यह अपने आप संरेखित हो जाएगा। उस क्षेत्र के भीतर विंडो और माउस कर्सर के रहने पर वह क्षेत्र को हाइलाइट हो जाएगा।

☰ नोट

विंडो को ड्रैग करने पर यदि क्षेत्र का आउटलाइन दिखाई न दें तो "ड्रैग करते समय विंडोज सामग्रियों को दिखाएं" अक्षम हो जाता है। सक्षम करने के लिए:

1. कंट्रोल पैनल में सिस्टम पर क्लिक करें।
2. एडवांस्ड सिस्टम सेटिंग्स पर क्लिक करें (विस्टा और Win7 OS के लिए, यह बाएं साइडबार पर स्थित होता है)
3. परफॉर्मंस सेक्शन में सेटिंग्स पर क्लिक करें।
4. ड्रैग करते समय शो विंडो कंटेंट्स के चेक बॉक्स को क्लिक करें और OK पर क्लिक करें।

अन्य वैकल्पिक पथ:

विस्टा

कंट्रोल पैनल > पर्सनलाइज़ेशन > विंडो कलर एण्ड अपीयरेंस > "ओपन क्लासिक अपीयरेंस प्रोपर्टीज फॉर मोर कलर ऑप्शंस" पर क्लिक करें > "इफेक्ट्स" बटन पर क्लिक करें > ड्रैग करते समय शो विंडो कंटेंट्स चेक बॉक्स को क्लिक करें

XP:

डिसप्ले प्रोपर्टीज > अपीयरेंस > इफेक्ट्स...> ड्रैग करते समय शो विंडो कंटेंट्स चेक बॉक्स को क्लिक करें

Win 7:

कोई अन्य वैकल्पिक पथ उपलब्ध नहीं है।

3 टाइटल बार ऑप्शंस

सक्रिय विंडो के टाइटल बार से डेस्कटॉप विभाजन को एक्सेस किया जा सकता है। यह डेस्कटॉप को प्रबंधित करने के साथ-साथ ड्रैग और ड्रॉप किए बिना ही किसी भी विभाजित भाग में किसी भी विंडो को भेजने का एक त्वरित और आसान तरीका प्रदान करता है। ड्रॉप डाउन मेन्यू को एक्सेस करने के लिए सक्रिय विंडो के टाइटल बार में कर्सर को ले जाएं।



4 राइट क्लिक मेन्यू

ड्रॉप डाउन मेन्यू को देखने के लिए डेस्कटॉप विभाजन आइकन पर राइट क्लिक करें।

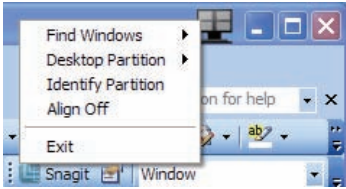

1. विंडोज ढूँढें - कुछ मामलों में ऐसा भी हो सकता है कि यूज़र ने एक ही विभाजन में एक से अधिक विंडोज भेज दिया हो। विंडोज ढूँढें सभी खुले विंडोज को दिखाएंगा और चुने गए विंडो को सामने ले जाएगा।

2. डेस्कटॉप विभाजन - डेस्कटॉप विभाजन चुने गए मौजूदा विभाजन को दिखाता है और यूज़र को ड्रॉप डाउन में दिखाए गए विभाजनों में से किसी भी विभाजन को तुरंत बदलने की अनुमति देता है।

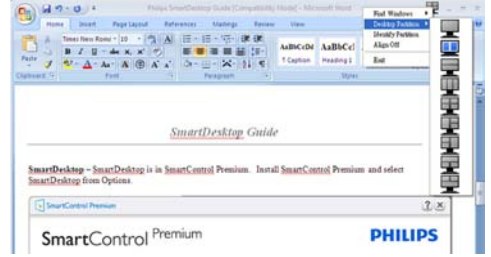

नोट

यदि एक से अधिक डिसप्ले जुड़े हुए हों, तो यूज़र विभाजन को बदलने के लिए नियत डिसप्ले को चुन सकता है। हाइलाइट होने वाला आइकन मौजूदा सक्रिय विभाजन को प्रदर्शित करता है।

3. विभाजन की पहचान करें - मौजूदा विभाजन के लिए डेस्कटॉप पर आउटलाइन ग्रिड को प्रदर्शित करता है।
4. संरेखित करना शुरू करें - संरेखित करना बंद करें - ड्रैग और ड्रॉप स्वतः संरेखण सुविधा को सक्षम / अक्षम करता है।
5. बाहर निकलें - डेस्कटॉप विभाजन और डेस्कटॉप ट्यून को बंद करता है। फिर से शुरू करने के लिए स्टार्ट मेन्यू से डिसप्ले ट्यून या डेस्कटॉप पर स्थिति इसके शॉर्टकट को लॉच करें।

5 लेफ्ट क्लिक मेन्यू

ड्रैग और ड्रॉप किए बिना ही किसी भी विभाजित भाग में सक्रिय विंडो को तुरंत भेजने के लिए डेस्कटॉप विभाजन आइकन पर लेफ्ट क्लिक करें। माउस को छोड़ देने पर विंडो हाइलाइटेड विभाजित भाग में चला जाएगा।

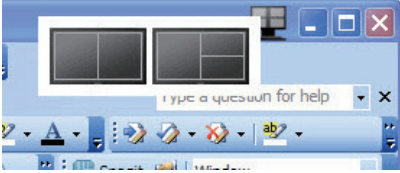





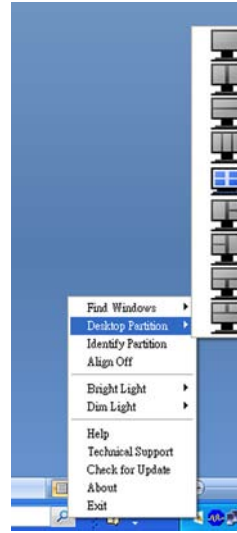

6 टास्क ट्रे राइट क्लिक



टास्क ट्रे में भी टाइटल बार में उपलब्ध सुविधाओं में से अधिक सुविधाएं उपलब्ध होती हैं (लेकिन इसमें टाइटल बार की तरह किसी भी विभाजित भाग में किसी विंडो को अपने आप भेजने की सुविधा उपलब्ध नहीं होती है)।

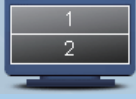

- विंडोज डूटें - कुछ मामलों में ऐसा भी हो सकता है कि यूजर ने एक ही विभाजन में एक से अधिक विंडोज भेज दिया हो। विंडोज डूटें सभी खुले विंडोज को दिखाएंगा और चुने गए विंडो को सामने ले जाएगा।
- डेस्कटॉप विभाजन - डेस्कटॉप विभाजन चुने गए मौजूदा विभाजन को दिखाता है और यूजर को ड्रॉप डाउन में दिखाए गए विभाजनों में से किसी भी विभाजन को तुरंत बदलने की अनुमति देता है।
- विभाजन की पहचान करें - मौजूदा विभाजन के लिए डेस्कटॉप पर आउटलाइन ग्रिड को प्रदर्शित करता है।
- संरेखित करना शुरू करें - संरेखित करना बंद करें - ड्रैग और ड्रॉप स्वतः संरेखण सुविधा को सक्रिय / अक्षय करता है।

7 SmartDesktop विभाजन की परिभाषाएँ

नाम	विवरण	छवि
पूर्ण डेस्कटॉप	सम्पूर्ण डेस्कटॉप में सभी सेटिंग्स को लागू करता है।	
लम्बवत	स्क्रीन रेजॉल्यूशन को आंकता है और डिसप्ले को दो बराबर आकार वाले लम्बवत क्षेत्रों में विभाजित करता है। 90/270 के लिए लम्बवत विन्यास को बनाए रखें।	
क्षैतिज	स्क्रीन रेजॉल्यूशन को आंकता है और डिसप्ले को दो बराबर आकार वाले क्षैतिज क्षेत्रों में विभाजित करता है। 90/270 के लिए क्षैतिज विन्यास बनाए रखें।	
लम्बवत त्रिपक्षीय	स्क्रीन रेजॉल्यूशन को आंकता है और डिसप्ले को तीन बराबर आकार वाले लम्बवत क्षेत्रों में विभाजित करता है। 90 के लिए, विभाजन 1 क्षैतिज ऊपर, विभाजन 2 क्षैतिज बीच में, और विभाजन 3 क्षैतिज नीचे होता है। 270 के लिए, विभाजन 3 क्षैतिज ऊपर, विभाजन 2 क्षैतिज बीच में, और विभाजन 1 क्षैतिज नीचे होता है।	
लम्बवत दायीं तरफ खंडन	स्क्रीन रेजॉल्यूशन को आंकता है और डिसप्ले को दो लम्बवत क्षेत्रों में विभाजित करता है जिसमें से दायीं तरफ का हिस्सा एक एकल क्षेत्र होता है और दायीं तरफ का हिस्सा दो बराबर आकार वाले क्षेत्रों में बंटा होता है। 90 के लिए, विभाजन 1 ऊपर, विभाजन 2 और 3 नीचे होता है। 270 के लिए, विभाजन 1 नीचे, विभाजन 2 और 3 ऊपर होता है।	
लम्बवत दायीं तरफ खंडन	स्क्रीन रेजॉल्यूशन को आंकता है और डिसप्ले को दो लम्बवत क्षेत्रों में विभाजित करता है जिसमें से दायीं तरफ का हिस्सा एक एकल क्षेत्र होता है और दायीं तरफ का हिस्सा दो बराबर आकार वाले क्षेत्रों में बंटा होता है। 90 के लिए, विभाजन 1 और 2 ऊपर, विभाजन 3 नीचे होता है। 270 के लिए, विभाजन 3 ऊपर, विभाजन 1 और 2 नीचे होता है।	

नाम	विवरण	छवि
क्षैतिज ऊपर की तरफ खंडन	<p>स्क्रीन रेजॉल्यूशन को आंकता है और डिस्प्ले को दो बराबर आकार वाले क्षैतिज क्षेत्रों में विभाजित करता है जिसमें से ऊपर का हिस्सा अलग होता है और नीचे का हिस्सा दो बराबर आकार वाले क्षेत्रों में बंटा होता है।</p> <p>90 के लिए, विभाजन 1 दायीं तरफ लम्बवत और विभाजन 2 एवं 3 बायीं तरफ लम्बवत होता है।</p> <p>207 के लिए, विभाजन 1 बायीं तरफ लम्बवत और विभाजन 2 एवं 3 दायीं तरफ लम्बवत होता है।</p>	
क्षैतिज नीचे की तरफ खंडन	<p>स्क्रीन रेजॉल्यूशन को आंकता है और डिस्प्ले को दो बराबर आकार वाले क्षैतिज क्षेत्रों में विभाजित करता है जिसमें से नीचे का हिस्सा अलग होता है और ऊपर का हिस्सा दो बराबर आकार वाले क्षेत्रों में बंटा होता है।</p> <p>90 के लिए, विभाजन 1 एवं 2 दायीं तरफ लम्बवत और विभाजन 3 बायीं तरफ लम्बवत होता है।</p> <p>270 के लिए, विभाजन 1 एवं 2 बायीं तरफ लम्बवत और विभाजन 3 दायीं तरफ लम्बवत होता है।</p>	
बराबर खंडन	<p>स्क्रीन रेजॉल्यूशन को आंकता है और डिस्प्ले को चार बराबर आकार वाले क्षेत्रों में विभाजित करता है।</p>	

3.5 Philips का फ्लैट पैनल मॉनिटर पिक्सेल दोष नीति

Philips उच्चतम गुणवत्ता वाले उत्पाद देने के लिए प्रयासरत रहता है। हम उद्योग के कुछ सर्वाधिक उन्नत उत्पादन प्रक्रियाओं का इस्तेमाल करते हैं और सख्त गुणवत्ता नियंत्रण लागू करते हैं। हालांकि, कभी-कभी फ्लैट पैनल मॉनिटरों में इस्तेमाल होने वाले TFT मॉनिटर पैनलों पर पक्सेल या उप पक्सेल के दोषों से बचना संभव नहीं होता है। कोई भी निर्माता सभी पैनलों के दोषरहित होने की गारंटी नहीं दे सकता, लेकिन किसी मॉनिटर में यदि दोष स्वीकार्य स्तर से अधिक हों तो वारंटी के अंतर्गत Philips उसकी मरम्मत करने या उसे बदलने की गारंटी देता है। यह सूचना-पत्र विभिन्न प्रकार के पिक्सेल दोषों के बारे में बताता है और हर प्रकार में दोष के स्वीकार्य स्तरों को परिभाषित करता है। वारंटी के तहत मरम्मत या प्रतस्थापन की योग्यता प्राप्त करने के लिए TFT मॉनिटर पैनल पर पक्सेल दोषों की संख्या इन स्वीकार्य स्तरों से अधिक होनी चाहिए। उदाहरण के लिए, 23" XGA मॉनिटर में 0.0004% से अधिक सब पिक्सेल दोषपूर्ण नहीं हो सकते। इसके अलावा, Philips दूसरों की तुलना में खास प्रकार के पिक्सेल दोषों या दोषों के संयोजन के लिए, जो औरों के मुकाबले अधिक ध्यान आकर्षित करते हैं, और अधिक उन्नत गुणवत्ता वाले मानक लागू करता है। यह नीति दुनिया भर में मान्य है।

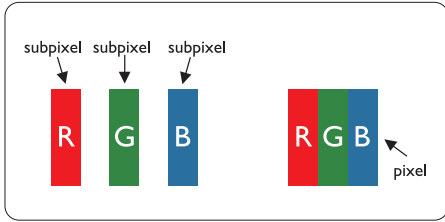

पिक्सेल और सब पिक्सेल

एक पिक्सेल, या पिक्चर तत्व लाल, हरे और नीले रंगों के तीन प्राथमिक रंगों के सबपिक्सेल से बना होता है। कई पिक्सेल एक साथ मिलकर एक छवि बनाते हैं। जब किसी पिक्सेल के सभी सब पिक्सेल प्रकाशित होते हैं, तो तीनों रंगीन सब पिक्सेल एक साथ मिलकर एक सफेद पिक्सेल के रूप में प्रकट होते हैं। जब सभी अप्रकाशित रहते हैं, तो तीनों रंगीन सब पिक्सेल एक साथ मिलकर एक काले पिक्सेल के रूप में दिखाई देते हैं। प्रकाशित और अप्रकाशित सब पिक्सेल के अन्य

संयोजन अन्य रंगों के एकल पिक्सेल के रूप में प्रकट होते हैं।

पिक्सेल दोषों के प्रकार

पिक्सेल और सब पिक्सेल दोष विभिन्न तरीकों से स्क्रीन पर दिखाई देते हैं। पिक्सेल दोषों की दो श्रेणियां होती हैं प्रत्येक श्रेणी में अनेक प्रकार के सब पिक्सेल दोष होते हैं।

ब्राइट (चमकीला) डॉट दोष ब्राइट डॉट दोष हमेशा प्रकाशित या ऑन रहने वाले पिक्सेल या सब पिक्सेल के रूप में दिखाई देता है। यानी कि, ब्राइट डॉट एक ऐसा सब पिक्सेल होता है जो मॉनिटर के डार्क पैटर्न प्रदर्शित करने पर अलग से दिखाई देता है। ब्राइट डॉट दोष के निम्नलिखित प्रकार होते हैं:

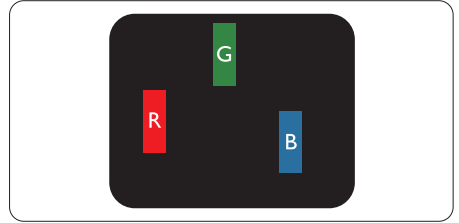

एक प्रकाशित लाल, हरा या नीला सब पिक्सेल

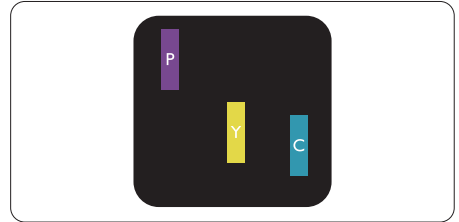

दो समीपस्थ प्रकाशित सब पिक्सेल:

- लाल + नीला = बैंगनी
- लाल + हरा = पीला
- हरा + नीला = हरितनीला (हल्का नीला)



तीन समीपस्थ प्रकाशित सब पिक्सेल (एक सफेद पिक्सेल)

⊖ नोट

लाल या नीला ब्राइट डॉट आसपास के डॉट्स से 50 प्रतिशत अधिक चमकीला होना चाहिए जबकि हरा ब्राइट डॉट आसपास के डॉट्स से 30 प्रतिशत अधिक चमकीला होना चाहिए।

ब्लैक डॉट दोष

ब्लैक डॉट दोष हमेशा डार्क 'अप्रकाशित' 'ऑफ' पिक्सेल या सब पिक्सेल के रूप में दिखाई देता है। यानी कि, डार्क डॉट एक ऐसा सब-पिक्सेल होता है जो मॉनिटर के चमकीले पैटर्न दिखाने पर स्क्रीन पर अलग से दिखाई देता है। ब्लैक डॉट दोष के निम्नलिखित प्रकार होते हैं:

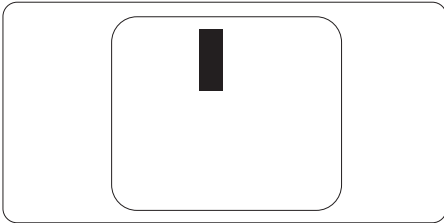

पिक्सेल दोषों की निकटता

चूंकि एक-दूसरे के करीब स्थित एक ही प्रकार के पिक्सेल और सब पिक्सेल दोष अधिक ध्यान आकृष्ट कर सकते हैं, Philips पिक्सेल दोषों की निकटता के लिए सहनीयता सीमा भी निर्धारित करता है।

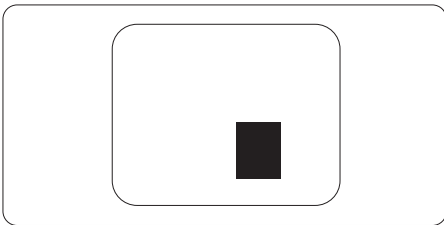

पिक्सेल दोष सहनीयता

वारंटी अवधि के दौरान मरम्मत या प्रतस्थापन की योग्यता प्राप्त करने के लिए Philips के कर्सि फ्लैट पैनल मॉनिटर के TFA मॉनिटर पैनल में नमिनलखिति तालिकाओं में सूचीबद्ध सहनशीलता से अधिक पिक्सेल या उप पिक्सेल दोष होना चाहिए।

ब्राइट डॉट दोष	स्वीकार्य स्तर
मॉडल	239CL2
1 प्रकाशित सबपिक्सेल	3
2 समीपस्थ प्रकाशित सबपिक्सेल	1
3 समीपस्थ प्रकाशित सबपिक्सेल (एक व्हाइट पिक्सेल)	0
दो ब्राइट डॉट दोषों के बीच की दूरी*	>15 मिमी
सभी प्रकार के कुल ब्राइट डॉट दोष	3

ब्राइट डॉट दोष	स्वीकार्य स्तर
मॉडल	239CL2
1 अप्रकाशित सबपिक्सेल	5 या कम
2 समीपस्थ अप्रकाशित सबपिक्सेल	2 या कम
3 समीपस्थ अप्रकाशित सबपिक्सेल	0
आसपास के सब पिक्सेल में दोष*	>15 मिमी
प्रकार के ब्लैक डॉट दोष	5 या कम

कुल डॉट दोष	स्वीकार्य स्तर
मॉडल	239CL2
सभी प्रकार के कुल ब्राइट या ब्लैक डॉट दोष	5 या कम

⊖ नोट

1 या 2 आसपास के सब पिक्सेल में दोष = 1 डॉट दोष।

यह मॉनिटर ISO9241-307 के अनुरूप है।

4 तकनीकी विवरण

पिक्चर/डिसप्ले	
मॉनटर पैनल के प्रकार	TFT-एलसीडी
बैकलाइट	LED
पैनल का आकार	23" चौ. (58.42 सेमी.)
एसपेक्ट अनुपात	16:9
पिक्सेल पिच	0.0883 x 0.265 मिमी
ब्राइटनेस	250 cd/m ²
SmartContrast	200,000,000:1
कंट्रास्ट अनुपात (लाक्षणक)	1000:1
रेस्पॉन्स का समय (लाक्षणक)	2 ms
सर्वोत्तम अनुकूलन	1920x1080 @ 60Hz
देखने का कोण	176° (H) / 170° (V) @ C/R > 5
पिक्चर इन्हांसमेंट	SmartImage
डिसप्ले के कलर	16.7 M
उर्ध्वाधर रिफ्रेश रेट	56Hz -76Hz
क्षैतिज आवृत्ति	30kHz - 80kHz
sRGB	हां
कनेक्टिविटी	
सिग्नल इनपुट	DVI-D (डिजिटल),VGA (एनालॉग)
इनपुट सिग्नल	HDMI (डिजिटल),VGA (सिग्नल)
सुविधा	
उपयोगकर्ता के लिए सुविधा	
ओएसडी भाषाएं	अंग्रेजी, फ्रेंच, जर्मन, इतालवी, रूसी, स्पैनिश, सरलीकृत चीनी, पुर्तगाली, तुर्की
प्लग एंड प्ले संगतता	DDC/CI, sRGB, Windows 7/Vista/XP, Mac OSX, Linux
स्टैंड	
झुकाएं	-3 / +14

पावर			
ऑन मोड	< 30W (लाक्षणिक)		
ऊर्जा का व्यय (EnergyStar 5.0 जांच की विधि)	निम्नलिखित पर AC इनपुट वोल्टेज 100VAC +/-5VAC, 50Hz +/-3Hz	निम्नलिखित पर AC इनपुट वोल्टेज 115VAC +/-5VAC, 60Hz +/-3Hz	निम्नलिखित पर AC इनपुट वोल्टेज 230VAC +/-5VAC, 50Hz +/-3Hz

सामान्य प्रचालन (लाक्षणिक)	23.88W	23.78W	23.79W
स्लीप	0.28W	0.28W	0.30W
ऑफ	0.21W	0.21W	0.23W
ऊष्मा का क्षय*	निम्नलिखित पर AC इनपुट वोल्टेज 100VAC +/-5VAC, 50Hz +/-3Hz	निम्नलिखित पर AC इनपुट वोल्टेज 115VAC +/-5VAC, 60Hz +/-3Hz	निम्नलिखित पर AC इनपुट वोल्टेज 230VAC +/-5VAC, 50Hz +/-3Hz
सामान्य प्रचालन	81.50 BTU/hr	81.16 BTU/hr	81.19 BTU/hr
स्लीप	0.956 BTU/hr	0.956 BTU/hr	1.024 BTU/hr
ऑफ	0.717 BTU/hr	0.717 BTU/hr	0.785 BTU/hr
पावर LED संकेतक	ऑन मोड: ब्ल्यू, स्टैंडबाई/स्लीप मोड: ब्ल्यू (ब्लिंकिंग)		
पॉवर सप्लाय	AC/DC एडाप्टर, 12V==3.0A		

माप	
स्टैंड सहित उत्पाद (WxHxD)	547 x 408 x 175 मिमी
स्टैंड के बिना उत्पाद (WxHxD)	547 x 326 x 129 मिमी
बॉक्स की माप(WxHxD)	599 x 553 x 125 मिमी
वजन	
स्टैंड सहित उत्पाद	2.56 किग्रा.
पैकेजिंग सहित उत्पाद	4.78 किग्रा.
प्रचालन की स्थितियां	
तापमान की रेंज (प्रचालन)	0°C से 40°C
तापमान की रेंज (प्रचालन)	-20°C से 60°C
सापेक्षिक आर्द्रता	20% से 80%
ऊंचाई	प्रचालन: + 12,000 फीट (3,658 मी)
	गैर-प्रचालन: + 40,000 फीट (12,192 मी)
MTBF	30,000hrs

पर्यावरणीय	
ROHS	हां
EPEAT	सिल्वर (www.epeat.net)
पैकेजिंग	100% रिसाइक्लेबल
अनुपालन और मानक	
नियामक स्वीकृतियां	CE मार्क, FCC क्लास B, SEMKO, UL/cUL, इनर्जी स्टार 5.0,
कैबिनेट	
कलर	ब्लैक/ब्लैक
फिनिश	ग्लासी/ग्लासी

⊖ नोट

इस डेटा में बिना किसी सूचना के परिवर्तन किया जा सकता है।

पत्रक के नवीनतम वर्जन को डाउनलोड करने के लिए www.philips.com/support पर जाएं।

4.1 रिज़ॉल्यूशन एवं वर्तमान मोड

- 1 अधिकतम रिज़ॉल्यूशन
1920 x 1080 60 Hz पर (एनालॉग इनपुट)
1920 x 1080 60 Hz पर (डिजिटल इनपुट)
- 2 अनुशंसित रिज़ॉल्यूशन
1920 x 1080 60 Hz पर (डिजिटल इनपुट)

H. freq (kHz)	रिज़ॉल्यूशन	V. freq (Hz)
31.47	720x400	70.09
31.47	640x480	59.94
35.00	640x480	66.67
37.86	640x480	72.81
37.50	640x480	75.00
37.88	800x600	60.32
46.88	800x600	75.00
48.36	1024x768	60.00
60.02	1024x768	75.03
63.89	1280x1024	60.02
79.98	1280x1024	75.03
55.94	1440x900	59.89
70.64	1440x900	74.98
65.29	1680x1050	59.95
67.50	1920x1080	60.00

4.2 स्वचालित पावरसेविंग

यदि आपके PC पर VESA DPM के अनुरूप डिसप्ले कार्ड या सॉफ़्टवेयर संस्थापित हो, तो इस्तेमाल में न होने पर मॉनिटर स्वतः अपना ऊर्जा के व्यय में कमी कर सकता है। यदि किसी कीबोर्ड, माउस या अन्य इनपुट उपकरण से इनपुट की पहचान होती है, तो मॉनिटर स्वतः सक्रिय हो जाएगा। निम्नलिखित तालिका इस स्वचालित ऊर्जा संरक्षण खूबी के ऊर्जा व्यय और सिग्नलिंग को प्रदर्शित करता है:

ऊर्जा प्रबंधन की परिभाषा					
VESA मोड	वीडियो	H-sync	V-sync	व्यय की गई ऊर्जा	LED कलर
सक्रिय	ऑन	हां	हां	< 30 W (प्रकार)	ब्ल्यू
स्लीप	ऑफ	नहीं	नहीं	< 30 W (प्रकार)	ब्ल्यू (ब्लैक)
स्विच ऑफ	ऑफ	-	-	< 30 W (प्रकार)	ऑफ

इस मॉनिटर में पावर के व्यय का मापन करने के लिए निम्नलिखित सेटअप का उपयोग किया जाता है।

मूल रिज़ॉल्यूशन: 1920 x 1080

कंट्रास्ट: 50%

ब्राइटनेस: 250 nits

कलर तापमान: 6500k संपूर्ण व्हाइट पैटर्न के साथ
ऑडियो (ऑफ)

ⓘ नोट

इस डेटा में बिना किसी सूचना के परिवर्तन किया जा सकता है।

5 वनियामक सूचना

Lead-free Product



Lead free display promotes environmentally sound recovery and disposal of waste from electrical and electronic equipment. Toxic substances like Lead has been eliminated and compliance with European community's stringent RoHs directive mandating restrictions on hazardous substances in electrical and electronic equipment have been adhered to in order to make Philips monitors safe to use throughout its life cycle.

EPEAT

(www.epeat.net)



"The EPEAT (Electronic Product Environmental Assessment Tool) program evaluates computer desktops, laptops, and monitors based on 51 environmental criteria developed through an extensive stakeholder consensus process supported by US EPA.

EPEAT system helps purchasers in the public and private sectors evaluate, compare and select desktop computers, notebooks and monitors based on their environmental attributes. EPEAT also provides a clear and consistent set of performance criteria for the design of products, and provides an opportunity for manufacturers to secure market recognition for efforts to reduce the environmental impact of its products."

Benefits of EPEAT

Reduce use of primary materials
Reduce use of toxic materials

Avoid the disposal of hazardous waste EPEAT'S requirement that all registered products meet ENERGY STAR's energy efficiency specifications, means that these products will consume less energy throughout their life.

CE Declaration of Conformity

This product is in conformity with the following standards

- EN60950-1:2006 (Safety requirement of Information Technology Equipment)
- EN55022:2006 (Radio Disturbance requirement of Information Technology Equipment)
- EN55024:1998+A1:2001+A2:2003 (Immunity requirement of Information Technology Equipment)
- EN61000-3-2:2006 (Limits for Harmonic Current Emission)
- EN61000-3-3:1995+A1:2001+A2:2005 (Limitation of Voltage Fluctuation and Flicker) following provisions of directives applicable
- 2006/95/EC (Low Voltage Directive)
- 2004/108/EC (EMC Directive)
- 2005/32/EC (EuP Directive, EC No. 1275/2008 implementing Directive for Standby and Off mode power consumption) and is produced by a manufacturing organization on ISO9000 level.
The product also comply with the following standards
- ISO9241-307:2008 (Ergonomic requirement, Analysis and compliance test methods for electronic visual displays)
- GS EK1-2000:2009 (GS mark requirement)
- prEN50279:1998 (Low Frequency Electric and Magnetic fields for Visual Display)
- MPR-II (MPR:1990:8/1990:10 Low Frequency Electric and Magnetic fields)
- TCO Displays 5.0 (Requirement for Environment Labeling of Ergonomics, Energy, Ecology and Emission, TCO: Swedish Confederation of Professional Employees) for TCO versions

This monitor is equipped with a function for saving energy which supports the VESA Display Power Management (DPM) standard. This

means that the monitor must be connected to a computer which supports VESA DPM. Time settings are adjusted from the system unit by software.

	VESA State	LED Indicator	Power Consumption
Normal operation	ON (Active)	Blue	< 30 W (typ.)
Power Saving Alternative 2 One step	Sleep Switch Off	Blue(blink) OFF	< 0.3 W (typ.) < 0.3 W (typ.)



As an ENERGY STAR® Partner, we have determined that this product meets the ENERGY STAR® guidelines for energy efficiency.

Note

We recommend you switch off the monitor when it is not in use for a long time.

Federal Communications Commission (FCC) Notice (U.S. Only)

 This equipment has been tested and found to comply with the limits for a Class B digital device, pursuant to Part 15 of the FCC Rules. These limits are designed to provide reasonable protection against harmful interference in a residential installation. This equipment generates, uses and can radiate radio frequency energy and, if not installed and used in accordance with the instructions, may cause harmful interference to radio communications. However, there is no guarantee that interference will not occur in a particular installation. If this equipment does cause harmful interference to radio or television reception, which can be determined by turning the equipment off and on, the user is encouraged to try to correct the interference by one or more of the following measures:

- Reorient or relocate the receiving antenna.

- Increase the separation between the equipment and receiver.
 - Connect the equipment into an outlet on a circuit different from that to which the receiver is connected.
 - Consult the dealer or an experienced radio/TV technician for help.
-  Changes or modifications not expressly approved by the party responsible for compliance could void the user's authority to operate the equipment.

Use only RF shielded cable that was supplied with the monitor when connecting this monitor to a computer device.

To prevent damage which may result in fire or shock hazard, do not expose this appliance to rain or excessive moisture.

THIS CLASS B DIGITAL APPARATUS MEETS ALL REQUIREMENTS OF THE CANADIAN INTERFERENCE-CAUSING EQUIPMENT REGULATIONS.

FCC Declaration of Conformity

Declaration of Conformity for Products Marked with FCC Logo,

United States Only



This device complies with Part 15 of the FCC Rules. Operation is subject to the following two conditions: (1) this device may not cause harmful interference, and (2) this device must accept any interference received, including interference that may cause undesired operation.

Commission Federale de la Communication (FCC Declaration)

Ⓢ Cet équipement a été testé et déclaré conforme aux limites des appareils numériques de class B, aux termes de l'article 15 Des règles de la FCC. Ces limites sont conçues de façon à fournir une protection raisonnable contre les interférences nuisibles dans le cadre d'une installation résidentielle.

CET appareil produit, utilise et peut émettre des hyperfréquences qui, si l'appareil n'est pas installé et utilisé selon les consignes données, peuvent causer des interférences nuisibles aux communications radio.

Cependant, rien ne peut garantir l'absence d'interférences dans le cadre d'une installation particulière. Si cet appareil est la cause d'interférences nuisibles pour la réception des signaux de radio ou de télévision, ce qui peut être décelé en fermant l'équipement, puis en le remettant en fonction, l'utilisateur pourrait essayer de corriger la situation en prenant les mesures suivantes:

- Réorienter ou déplacer l'antenne de réception.
- Augmenter la distance entre l'équipement et le récepteur.
- Brancher l'équipement sur un autre circuit que celui utilisé par le récepteur.
- Demander l'aide du marchand ou d'un technicien chevronné en radio/télévision.

⚠ Toutes modifications n'ayant pas reçu l'approbation des services compétents en matière de conformité est susceptible d'interdire à l'utilisateur l'usage du présent équipement.

N'utiliser que des câbles RF armés pour les connections avec des ordinateurs ou périphériques.

CET APPAREIL NUMERIQUE DE LA CLASSE B RESPECTE TOUTES LES EXIGENCES DU REGLEMENT SUR LE MATERIEL BROUILLEUR DU CANADA.

EN 55022 Compliance (Czech Republic Only)

This device belongs to category B devices as described in EN 55022, unless it is specifically stated that it is a Class A device on the specification label. The following applies to devices in Class A of EN 55022 (radius of protection up to 30 meters). The user of the device is obliged to take all steps necessary to remove sources of interference to telecommunication or other devices.

Pokud není na typovém štítku počítáče uvedeno, že spadá do do třídy A podle EN 55022, spadá automaticky do třídy B podle EN 55022. Pro zařízení zařazená do třídy A (chranné pásmo 30m) podle EN 55022 platí následující. Dojde-li k rušení telekomunikačních nebo jiných zařízení je uživatel povinen provést takové opatření, aby rušení odstránil.

Polish Center for Testing and Certification Notice

The equipment should draw power from a socket with an attached protection circuit (a three-prong socket). All equipment that works together (computer, monitor, printer, and so on) should have the same power supply source.

The phasing conductor of the room's electrical installation should have a reserve short-circuit protection device in the form of a fuse with a nominal value no larger than 16 amperes (A).

To completely switch off the equipment, the power supply cable must be removed from the power supply socket, which should be located near the equipment and easily accessible.

A protection mark "B" confirms that the equipment is in compliance with the protection usage requirements of standards PN-93/T-42107 and PN-89/E-06251.

Wymagania Polskiego Centrum Badań i Certyfikacji

Urządzenie powinno być zasilane z gniazda z przyłączonym obwodem ochronnym (gniazdo z kolkiem). Współpracujące ze sobą urządzenia (komputer, monitor, drukarka) powinny być zasilane z tego samego źródła.

Instalacja elektryczna pomieszczenia powinna zawierać w przewodzie fazowym rezerwową ochronę przed zwarciami, w postaci bezpiecznika o wartości znamionowej nie większej niż 16A (amperów).

W celu całkowitego wyłączenia urządzenia z sieci zasilania, należy wyjąć wtyczkę kabla zasilającego z gniazda, które powinno znajdować się w pobliżu urządzenia i być łatwo dostępne.

Znak bezpieczeństwa "B" potwierdza zgodność urządzenia z wymaganiami bezpieczeństwa użytkownika zawartymi w PN-93/T-42107 i PN-89/E-06251.

Pozostałe instrukcje bezpieczeństwa

- Nie należy używać wtyczek adapterowych lub suwać kolka obwodu ochronnego z wtyczki. Jeżeli konieczne jest użycie przedłużacza to należy użyć przedłużacza 3-żyłowego z prawidłowo połączonym przewodem ochronnym.
- System komputerowy należy zabezpieczyć przed nagłymi, chwilowymi wzrostami lub spadkami napięcia, używając eliminatora przepięć, urządzenia doposażającego lub bezakumulacyjnego źródła zasilania.
- Należy upewnić się, aby nic nie leżało na kablach systemu komputerowego, oraz aby kable nie były umieszczone w miejscu, gdzie można byłoby na nie naklepywać lub potykać się o nie.
- Nie należy rozłączać napojów ani innych płynów na system komputerowy.
- Nie należy wyciągać żadnych przedmiotów do otworów systemu komputerowego, gdyż może to spowodować pożar lub porażenie prądem, poprzez zwarcie elementów wewnętrznych.
- System komputerowy powinien znajdować się z dala od grzejników i źródeł ciepła. Ponadto, nie należy blokować otworów wentylacyjnych. Należy unikać kładzenia luznych papierów pod komputer oraz umieszczania komputera w ciasnym miejscu bez możliwości cyrkulacji powietrza wokół niego.

North Europe (Nordic Countries) Information

Placering/Ventilation

VARNING:

FÖRSÄKRA DIG OM ATT HUVUDBRYTARE OCH UTTAG ÄR LÄTÅTKOMLIGA, NÄR DU STÄLLER DIN UTRUSTNING PÅPLATS.

Placering/Ventilation

ADVARSEL:

SØRG VED PLACERINGSFOR, AT NETLEDNINGENS STIK OG STIKKONTAKT ER NEMT TILGÆNGELIGE.

Paikka/Ilmankierto

VAROITUS:

SIIJOITA LAITE SITEN, ETTÄ VERKKOJOHTO VOIDAAN TARVITTAESSA HELPOSTI IRROTTAA PISTORASIASTA.

Plassering/Ventilasjon

ADVARSEL:

NÅR DETTE UTSTYRET PLOSSERES, MÅ DU PASSE PÅ AT KONTAKTENE FOR STØMTILFØRSEL ER LETTE Å NÅ.

BSMI Notice (Taiwan Only)

符合乙類資訊產品之標準

Ergonomie Hinweis (nur Deutschland)

Der von uns gelieferte Farbmonitor entspricht den in der "Verordnung über den Schutz vor Schäden durch Röntgenstrahlen" festgelegten Vorschriften.

Auf der Rückwand des Gerätes befindet sich ein Aufkleber, der auf die Unbedenklichkeit der Inbetriebnahme hinweist, da die Vorschriften über die Bauart von Störstrahlern nach Anlage III α 5 Abs. 4 der Röntgenverordnung erfüllt sind.

Damit Ihr Monitor immer den in der Zulassung geforderten Werten entspricht, ist darauf zu achten, daß

1. Reparaturen nur durch Fachpersonal durchgeführt werden.
2. nur original-Ersatzteile verwendet werden.

3. bei Ersatz der Bildröhre nur eine bauartgleiche eingebaut wird.

Aus ergonomischen Gründen wird empfohlen, die Grundfarben Blau und Rot nicht auf dunklem Untergrund zu verwenden (schlechte Lesbarkeit und erhöhte Augenbelastung bei zu geringem Zeichenkontrast wären die Folge). Der arbeitsplatzbezogene Schalldruckpegel nach DIN 45 635 beträgt 70dB (A) oder weniger.

- ⚠ ACHTUNG: BEIM AUFSTELLEN DIESES GERÄTES DARAUFG ACHTEN, DAß NETZSTECKER UND NETZKABELANSCHLUß LEICHT ZUGÄNGLICH SIND.**

China RoHS

The People's Republic of China released a regulation called "Management Methods for Controlling Pollution by Electronic Information Products" or commonly referred to as China RoHS. All products including CRT and Monitor which are produced and sold for China market have to meet China RoHS request.

中国大陆RoHS

根据中国大陆《电子信息产品污染控制管理办法》(也称为中国大陆RoHS), 以下部分列出了本产品中可能包含的有毒有害物质或元素的名称和含量

本表适用之产品

显示器(液晶及CRT)

有毒有害物质或元素

部件名称	有毒有害物质或元素						
	铅 (Pb)	汞 (Hg)	镉 (Cd)	六价铬 (Cr6+)	多溴联苯 (PBB)	多溴二苯醚 (PBDE)	
外壳	○	○	○	○	○	○	○
CRT显示屏	x	○	○	○	○	○	○
液晶显示屏/灯管	x	x	○	○	○	○	○
电路板组件*	x	○	○	○	○	○	○
电源适配器	x	○	○	○	○	○	○
电源线/连接线	x	○	○	○	○	○	○

*: 电路板组件包括印刷电路板及其构成的零部件, 如电阻、电容、集成电路、连接器等

○: 表示该有毒有害物质在该部件所有均质材料中的含量均在

《电子信息产品中有毒有害物质的限量要求标准》规定的限量要求以下

x: 表示该有毒有害物质至少在该部件的某一均质材料中的含量超出

《电子信息产品中有毒有害物质的限量要求标准》规定的限量要求, 但是上表中打“x”的部件, 符合欧盟RoHS法规要求(属于豁免的部分)



环保使用期限

此标识指期限(十年),电子信息产品中含有的有毒有害物质或元素在正常使用的条件下不会发生外泄或突变,电子信息产品用户使用该电子信息产品不会对环境造成严重污染或对其人身、财产造成严重损害的期限。

中国能源效率标识

根据中国大陆《能源效率标识管理办法》本显示器符合以下要求：

能源效率(cd/W)	> 1.05
能效等级	1 级
能效标准	GB 21520-2008

详细有关信息请查阅中国能效标识网：<http://www.energylabel.gov.cn/>

6 ग्राहक सेवा और वारंटी

अपनी वारंटी कवरेज के विवरण देखने के लिए कृपया अपना देश/क्षेत्र चुनें

पश्चिमी यूरोप

ऑस्ट्रिया/बेल्जियम/डेनमार्क/फ्रांस/जर्मनी/ग्रीस/
फिनलैंड/आयरलैंड/इटली/लक्जेंमबर्ग/द नीदरलैंड्स/
नॉर्वे/पुर्तगाल/स्वीडेन/स्विट्जरलैंड/स्पेन/यूनाइटेड
किंगडम/पोलैंड

पूर्वी यूरोप

चेक गणराज्य/हंगरी/रूस/स्लोवाकिया/स्लोवेनिया/तुर्की

लातिन अमेरिका

अर्जेंटीना/ब्राजील

उत्तरी अमेरिका

कनाडा/यूएसए

प्रशांत

ऑस्ट्रेलिया/न्यूजीलैंड

एशिया

चीन/हांगकांग/भारत/इंडोनेशिया/कोरिया/मलेशिया/
पाकिस्तान/फिलिपींस/सिंगापुर/ताइवान/थाइलैंड/
वियतनाम

अफ्रीका

दक्षिण अफ्रीका

मध्य पूर्व

संयुक्त अरब अमीरात

आपकी Philips F1st Choice वारंटी

यह Philips मॉनिटर खरीदने के लिए आपका धन्यवाद।



Philips के सभी मॉनिटरों की डिज़ाइन और उनका परिमाण उच्च मानकों के अनुरूप किया गया है और वे उच्च

गुणवत्ता वाला प्रदर्शन करते हैं, तथा

उनका इस्तेमाल और संस्थापन आसान है। इस उत्पाद

का संस्थापन करते समय या इसका इस्तेमाल करते

समय यदि आपको कोई कठिनाई होती है तो कृपया

सीधे हेल्पडेस्क से संपर्क करें और अपनी Philips

F1st Choice वारंटी से लाभ प्राप्त करें। दो साल की

यह वारंटी आपको स्थल पर मॉडल बदलने का अधिकार

देती है यदि आपका मॉनिटर खराब या दोषपूर्ण पाया

जाता है। Philips का लक्ष्य का आपकी कॉल मिलने के

48 घंटे के भीतर आपका मॉनिटर बदल दिया जाएगा।

क्या कवर किया गया है ?

Philips F1st Choice वारंटी अंडोरा, ऑस्ट्रिया, बेल्जियम, साइपस, डेनमार्क, फ्रांस, जर्मनी, ग्रीस, फिनलैंड, आयरलैंड, इटली, लिक्टेस्टीन, लक्जेंमबर्ग, मोनाको, द नीदरलैंड्स, नॉर्वे, पोलैंड, पुर्तगाल, स्वीडेन, स्विट्जरलैंड, स्पेन और यूनाइटेड किंगडम में केवल उन मॉनिटरों पर लागू होता है जो मूलतः इन देशों में इस्तेमाल के लिए डिज़ाइन, निर्मित, स्वीकृत और/या अधिकृत किए गए हों।

वारंटी कवरेज उसी दिन से शुरू हो जाता है जिस दिन आप मॉनिटर खरीदते हैं। इसके बाद दो वर्षों तक, वारंटी कवरेज के तहत आने वाले दोष पाए जाने पर कम से कम आपके मॉनिटर के बदले एक वैसा ही मॉनिटर दिया जाएगा।

बदला गया मॉनिटर आपको हो जाएगा और Philips दोषपूर्ण/मूल मॉनिटर को रख लेगा। बदले गए मॉनिटर के लिए वारंटी की की अवधि वही रहती है जो आपके मूल मॉनिटर की थी, यानी कि मूल मॉनिटर की खरीद की तिथि से 24 महीने तक।

किन चीजों को शामिल नहीं किया गया है ?

Philips F1rst Choice वारंटी तभी लागू होती है जब उत्पाद जिस उपयोग के लिए बनाया गया था उसी उपयोग के लिए उचित ढंग से, इसके प्रचालन के निर्देशों के अनुरूप रखरखाव किया जाता है और मूल इनवाइस या नगद पावती प्रस्तुत की जाती है जो खरीदारी की तिथि, डीलर का नाम और उत्पाद का मॉडल और उत्पादन नंबर दर्शाता है।

Philips F1rst Choice वारंटी लागू नहीं होगी यदि:

- दस्तावेजों में किसी प्रकार का परिवर्तन किया गया है या वे पठनीय न हों;
- उत्पाद पर दिया गया मॉडल नंबर बदला गया हो, मिटाया गया हो, हटाया गया हो या पठनीय न हो;
- उत्पाद की मरम्मत या उसमें बदलाव या संशोधन अनाधिकृत सर्विस संस्थाओं या व्यक्तियों द्वारा किए गए हों;
- बिजली, पानी, या आग, गलत ढंग से इस्तेमाल या देखभाल न करने जैसी दुर्घटनाओं, लेकिन जो इन्हीं तक सीमित नहीं हैं, के कारण क्षति हुई हो;
- इकाई से असंबंधित सिग्नल की स्थितियों या केबल या एंटना के कारण रिसेप्शन संबंधी समस्याएं होती हैं;
- मॉनिटर के साथ दुर्व्यवहार या गलत ढंग से इस्तेमाल के कारण क्षति होती है;
- उन देशों में लागू होने वाले स्थानीय या राष्ट्रीय तकनीकी मानकों के अनुपालन के लिए उत्पाद में संशोधन करने या उसे अनुकूलित करने की जरूरत हो, मूलतः उत्पाद को जिन देशों के लिए डिज़ाइन, निर्मित, स्वीकृत और/या अधिकृत नहीं किया गया था। इसलिए हमेशा यह जांच करें कि कोई उत्पाद किसी देश विशेष में इस्तेमाल किया जा सकता है या नहीं।
- ध्यान दें कि जो उत्पाद मूलतः Philips First Choice देशों के लिए डिज़ाइन, निर्मित, स्वीकृत और/या अधिकृत नहीं, उन पर Philips First Choice वारंटी लागू नहीं होती है। इन मामलों में Philips वैश्विक वारंटी की शर्तें मान्य होंगी।

केवल एक क्लिक की दूरी पर

कोई समस्या होने पर, हमारा सुझाव है कि आप प्रचालन संबंधी निर्देशों को ध्यानपूर्वक पढ़ें या अधिक समर्थन के लिए www.philips.com/support वेबसाइट पर जाएं।

केवल एक फोन कॉल की दूरी पर

गैरजरूरी असुविधा से बचने के लिए, हमारा सुझाव है कि Philips हेल्पडेस्क से संपर्क करने से पहले आप प्रचालन संबंधी निर्देशों को सावधानीपूर्वक पढ़ें या अधिक समर्थन के लिए www.philips.com/support वेबसाइट पर जाएं।

अपनी समस्या के शीघ्र समाधान के लिए Philips हेल्पडेस्क से संपर्क करने से पहले कृपया निम्नलिखित विवरण तैयार करें:

- Philips प्रकार नंबर
- Philips सिरियल नंबर
- खरीद की तिथि (खरीद की प्रति की आवश्यकता पड़ सकती है)
- PC एनवॉयरमेंट प्रोसेसर:
 - CPU और ग्राफिक कार्ड का नाम और ड्राइवर का वर्जन
 - ऑपरेटिंग सिस्टम
 - इस्तेमाल किया जाने वाला अनुप्रयोग
- अन्य संस्थापित कार्ड

निम्नलिखित जानकारी मौजूद होने से प्रक्रिया को और तेज़ी से संपन्न किया जा सकता है:

- आपका खरीद का प्रमाण जिस पर: खरीद की तिथि, डीलर का नाम, मॉडल और उत्पाद का सिरियल नंबर मौजूद हो।
- जिस स्थान से खराब मॉडल लेना है और बदला जाने वाला मॉडल देना है उसका पूरा पता।

Philips के ग्राहक हेल्प डेस्क विश्वभर में स्थित हैं। First Choice संपर्क सूचना तक पहुंच बनाने के लिए यहां क्लिक करें।

आप निम्नलिखित के माध्यम से हम तक पहुंच सकते हैं:

वेबसाइट: <http://www.philips.com/support>

F1rst Choice संपर्क सूचना

देश	कोड	टेलीफोन नंबर	दर-सूची
ऑस्ट्रिया	+43	0810 000206	€0.07
बेल्जियम	+32	078 250851	€0.06
डेनमार्क	+45	3525 8761	स्थानीय कॉल की दर-सूची
फिनलैंड	+358	840 320 041	€0.08
लक्जमबर्ग	+352	26 84 30 00	स्थानीय कॉल की दर-सूची
द नीदरलैंड्स	+31	0900 0400 063	€0.10
नॉर्वे	+47	2270 8250	स्थानीय कॉल की दर-सूची
पोलैंड	+48	0223491505	स्थानीय कॉल की दर-सूची
पुर्तगाल	+351	2 1359 1440	स्थानीय कॉल की दर-सूची
स्पेन	+34	902 888 785	€0.10
स्वीडन	+46	08 632 0016	स्थानीय कॉल की दर-सूची
स्विट्ज़रलैंड	+41	02 2310 2116	स्थानीय कॉल की दर-सूची
यूनाइटेड किंगडम	+44	0207 949 0069	स्थानीय कॉल की दर-सूची

मध्य और पूर्वी यूरोप में आपकी गारंटी

प्रिय ग्राहक,

Philips का यह उत्पाद खरीदने के लिए आपका धन्यवाद, इस उत्पाद को गुणवत्ता के उच्चतम मानकों के अनुरूप डिजाइन और निर्मित किया गया है। यदि, दुर्भाग्य से, इस उत्पाद में कोई खराबी हो जाए तो Philips खरीद की तिथि के 24 महीने के भीतर निःशुल्क श्रम और पुर्जों को बदलने की गारंटी देता है।

क्या कवर किया गया है ?

मध्य और पूर्वी यूरोप में यह Philips गारंटी चेक गणराज्य, हंगरी, स्लोवाकिया, स्लोवेनिया, रूस और तुर्की में और केवल इन देशों में इस्तेमाल के लिए मूलतः डिजाइन, निर्मित, स्वीकृत और/या अधिकृत मॉनिटरों पर लागू होती है।

वारंटी कवरेज उसी दिन से शुरू हो जाता है जिस दिन आप मॉनिटर खरीदते हैं। इसके बाद दो वर्षों तक, वारंटी कवरेज के तहत आने वाली खराबियों के होने पर आपके मॉनिटर की सर्विस की जाएगी।

किन चीजों को शामिल नहीं किया गया है ?

Philips गारंटी तभी लागू होती है जब उत्पाद जिस उपयोग के लिए बनाया गया था उसी उपयोग के लिए उचित ढंग से, इसके प्रचालन के निर्देशों के अनुरूप रखरखाव किया जाता है और मूल इनवाइस या नगद पावती प्रस्तुत की जाती है जो खरीदारी की तिथि, डीलर का नाम और उत्पाद का मॉडल और उत्पादन नंबर दर्शाता है।

Philips गारंटी लागू नहीं होगी यदि:

- दस्तावेज़ में किसी तरह का परिवर्तन किया गया है या उसे अपठनीय बना दिया गया है;
- उत्पाद का मॉडल या उत्पादन नंबर में परिवर्तन किया गया है, मिटाया गया है, हटाया गया है या उसे अपठनीय बना दिया गया है;
- मरम्मत या उत्पाद में संशोधन या बदलाव अनाधिकृत सर्विस संस्थाओं या व्यक्तियों द्वारा किया गया है;
- क्षति का कारण कोई दुर्घटना हो जिसमें बिजली, पानी या आग, गलत ढंग से इस्तेमाल या देखभाल न करना शामिल हैं लेकिन जो इन्हीं तक सीमित नहीं हैं।

- इकाई से असंबंधित सिग्नल की स्थितियों या केबल या एंटेना के कारण रिसेप्शन संबंधी समस्याएं होती हैं;
- मॉनिटर के साथ दुर्व्यवहार या गलत ढंग से इस्तेमाल के कारण क्षति होती है;
- उन देशों में लागू होने वाले स्थानीय या राष्ट्रीय तकनीकी मानकों के अनुपालन के लिए उत्पाद में संशोधन करने या उसे अनुकूलित करने की जरूरत हो, मूलतः उत्पाद को जिन देशों के लिए डिजाइन, निर्मित, स्वीकृत और/या अधिकृत नहीं किया गया था। इसलिए हमेशा यह जांच करें कि कोई उत्पाद किसी देश विशेष में इस्तेमाल किया जा सकता है या नहीं।

कृपया ध्यान रखें कि इस गारंटी के तहत उत्पाद क्षतिग्रस्त नहीं है, यदि उन देशों में लागू होने वाले स्थानीय या राष्ट्रीय तकनीकी मानकों के अनुरूप बनाने के लिए उत्पाद में आवश्यक रूपांतरण किए जाते हैं, जिनके लिए मूलतः उत्पाद डिजाइन और/या तैयार नहीं किया गया था। इसलिए हमेशा यह जांच करें कि कोई उत्पाद किसी देश विशेष में इस्तेमाल किया जा सकता है या नहीं।

केवल एक क्लिक की दूरी पर

कोई समस्या होने पर, हमारा सुझाव है कि प्रचालन के निर्देशों को सावधानीपूर्वक पढ़ें या अधिक सहायता के लिए www.philips.com/support वेबसाइट पर जाएं।

केवल एक फोन कॉल की दूरी पर

अनावश्यक असुविधा से बचने के लिए हम अपने डीलरों या सूचना केंद्रों से संपर्क करने से पहले आपको सावधानीपूर्वक प्रचालन संबंधी निर्देशों को पढ़ने की सलाह देते हैं।

यदि आपका उत्पाद सही ढंग से काम नहीं कर रहा है या दोषपूर्ण है, तो कृपया अपने डीलर से या सीधे Philips सेवा और उपभोक्ता सूचना केंद्र से संपर्क करें।

वेबसाइट: <http://www.philips.com/>

उपभोक्ता सूचना केंद्र

अर्जेंटिना/ऑस्ट्रेलिया/ब्राजील/कनाडा/न्यू जीलैंड/
बेलारूस/बुल्गारिया/क्रोएशिया/चेक गणराज्य
य/एस्टोनिया/संयुक्त अरब अमीरात/हांग कांग/
हंगरी/भारत/इंडोनेशिया/इस्रायल/लाट्विया/
लिथुआनिया/मलेशिया/मध्य पूर्व/उत्तरी अफ्रीका/न्यू
जीलैंड/पाकिस्तान/रूमानिया/रूस/सर्बिया एवं मॉंटनिग्रो/
सिंगापुर/स्लोवाकिया/स्लोवेनिया/दक्षिण अफ्रीका/
दक्षिण कोरिया/ताइवान/फिलिपींस/थाइलैंड/तुर्की/उक्रेन/
वियतनाम

पूर्वी यूरोप

बेलारूस टेक्नीक अल सेंटर ऑफ जेवी आईबीए
एम. बोगदानोविच स्ट्रीट 155
बीवाय - 220040 मिंस्क
टेली: +375 17 217 33 86

बेलारूस

सर्विस बीवाई
पेट्रस ब्रोव्स्की एसटी. 19 – 101-00
220072, मिंस्क
बेलारूस

बुल्गारिया

LAN सर्विस
140, मिमि बाल्कांस्का स्ट्रीट
ऑफिस सेंटर ट्रांस्लॉंग
1540 सोफिया, बुल्गारिया
टेली: +359 2 960 2360
www.lan-service.bg

चेक गणराज्य

सामान्य उपभोक्ता सूचना केंद्र
800 142100

Xpectrum

Lu.ná 591/4
CZ - 160 00 पहा 6 टेली: 800 100 697 या 220
121 435
ईमेल: info@xpectrum.cz
www.xpectrum.cz

क्रोएशिया

रेनोपोम डी.ओ.ओ.
लजुब्लजांस्का 4,
एसवी. नेदजेल्जा, 10431
क्रोएशिया
टेली: +385 1 333 0974

एस्टोनिया

फुजित्सु सर्विसेज ओयू
अकाडमीमिया टी 21जी
ईई-12618 टैल्लिन
टेली: +372 6519900
www.ee.invia.fujitsu.com

हंगरी

सेर्वेयर स्जेर्विज
विज्जिमोल्लार यू 2-4
एचयू - 1031 बुडापेस्ट
टेली: +36 1 2426331
ईमेल: inbox@serware.hu
www.serware.hu

हंगरी

पोफि सर्विस सेंटर लि.
123 कुल्सो-वैचि स्ट्रीट,
एच-1044 बुडापेस्ट (यूरोप केंद्र)
हंगरी
टेली: +36 1 814 8080
m.andras@psc.hu

लाट्विया

सर्विसनेट एलवी
जेल्गावास आएला 36
एलवी - 1055 रिगा,
टेली: +371 7460399
ईमेल: serviss@servicenet.lv

लिथुआनिया

सर्विसनेट एलटी

गियाज़ियून जी. 3

एलटी - 3009 कौनास

टेली: +370 7400088

ईमेल: servisas@servicenet.lt

www.servicenet.lt

रूमानिया

ब्लू रिज इंटरनेशनल कंप्यूटर्स एसआरएल

115, मिहाई एमिनेस्कू एसटी., सेक्टर 2

आरओ - 020074 बुखारेस्ट

टेली: +40 21 2101969

सर्बिया एवं मॉंटीनिग्रो

किम टेक डी.ओ.ओ.

विलिने वोडे बीबी, स्लोबोदना ज़ोना

बियोग्राद L12/3

11000 बेल्ग्रेड

सर्बिया

टेली: +381 11 20 70 684

स्लोवाकिया

सामान्य उपभोक्ता सूचना केंद्र

0800004551

डेटालान सर्विस्ने स्ट्रेडिस्को

पुचोव्का 8

एसके - 831 06 ब्रातिस्लावा

टेली: +421 2 49207155

ईमेल: servis@datalan.sk

स्लावेनिया

पीसी हैंड

ब्रज़ोव्से 10

एसआई - 1236 ट्रिज़िन

टेली: +386 1 530 08 24

ईमेल: servis@pchand.si

रूस

सीपीएस

18, शेलेपिहिन्स्काया नैब.

123290 मास्को

रूस

टेली: +7(495)797 3434

पोफसर्विस:

14ए - 3, 2काराचारोव्स्काया स्ट्रीट,

109202, मास्को,

रूस

टेली: +7(095)170-5401

तुर्की

तुर्क फिलिप्स टिसारेट ए.एस.

युकारी डुडुलु ऑर्ग.सैन.बोल्गेसी

2.कैडुी नं:22

34776-उमरानिए/इस्तांबुल

टेली: (0800)-261 33 02

उक्रेन

कोमेल

शेव्चेंको स्ट्रीट 32

यूए - 49030 नीप्रोपेत्रोव्का

टेली: +380 562320045

www.csp-comel.com एलएलसी टोपैज़ कंपनी

टोपैज़-सर्विस कंपनी,

मिशिना स्ट्रीट 3,

किविए

उक्रेन-03151

टेली: +38 044 245 73 31

लातिन अमेरिका

अर्जेंटीना

एज़ोपाडों 1480.

(C1107ADZ) सीडीएडी. डे ब्यूनस आयर्स

टेली: 0800 3330 856

ईमेल: CIC.monitores@Philips.com

ब्राज़ील

अलामेडा राजा गाबाग्लिया, 188 - 10°एंडर - वी.
ओलिंग्पिया - एस. पाउलो/एसपी - सीईपी 04551-090
- ब्राज़ील
टेली: 0800-7254101
ईमेल: CIC.monitores@Philips.com

प्रशांत

ऑस्ट्रेलिया

कंपनी: एगोस नेटवर्क पीटीवाय लिमिटेड
पता: 4/5 डर्सली रोड, येनोरा, एनएसडब्ल्यू 2161,
ऑस्ट्रेलिया
टेली: 1300 360 386
फैक्स: +61-2-80808147
ईमेल: philips@agos.com.au
सेवा के घंटे: सोम .~ शुक्र 8:00पूर्वाह्न-7:30अपराह्न

न्यू ज़ीलैंड

कंपनी: विज़ुअल ग्रुप लि.
पता: 28 वॉल्स रोड पेनरोज़ ऑकलैंड
फोन: 0800 657447
फैक्स: 09 5809607
ईमेल: vai.ravindran@visualgroup.co.nz
सेवा के घंटे: सोम .~ शुक्र 8:30पूर्वाह्न-5:30अपराह्न

एशिया

हांग कांग/मकाऊ

कंपनी का नाम: पीएचके सर्विस लिमिटेड
पता: फ्लैट ए, 10/एफ., पाक सन बिल्डिंग, 103 -
107 वो यि हॉप रोड, क्वाई चुंग, न्यू टेरिटरीज़, हांग
कांग
टेली: (852) 2610-6908 / (852) 2610-6929 हांग
कांग के लिए और (853) 2856-2277 मकाऊ के लिए
फैक्स: (852) 2485 3574 हांग कांग के लिए और
(853) 2856 1498 मकाऊ के लिए
ईमेल: enquiry@phkservice.com.hk
मकाऊ के लिए
सेवा के घंटे: सोम.~ शुक्र 9:00पूर्वाह्न-6:00अपराह्न

भारत

कंपनी: रेडिंगटन इंडिया लिमिटेड
पता: एसपीएल गिंवंडी हाउस, 95 माउंट रोड, चैन्नई
600032, भारत
टेली: +9144-42243352/353
ईमेल: aftersales@in.aocmonitor.com
सेवा के घंटे: सोम.~ शुक्र 9:00पूर्वाह्न-5:30अपराह्न;
शनि 9:00पूर्वाह्न-1:00अपराह्न

इंडोनेशिया

कंपनी का नाम: पीटी. गेडिंग्सारी इलेक्ट्रॉनिका प्रिमा
पता: कॉस्लेक्स पिनांग 8, जेएल. सिपुटैट राया नं;
8एफ, पोंडोक पिनांग. जकार्ता
टेली: 021-750909053, 021-750909056
फैक्स: 021-7510982
ईमेल: gepta@cbn.net.id
सेवा के घंटे: सोम.~ शुक्र 8:30पूर्वाह्न-4:30अपराह्न;
शनि 8:30पूर्वाह्न-2:00अपराह्न

अतिरिक्त सर्विस केन्द्र:

1. फिलिप्स बिल्डिंग जेएल, बुंसिट राया कैव 99,
जकार्ता सेलैटन.
फोन: 021-7940040, एक्स 1722/1724,
98249295, 70980942
2. जेएल. तानाह अबंग 1 न 12एस, जकार्ता पुसत.
फोन: 021-3455150, 34835453
3. रुकन सिटी होम न एच 31, गेडिंग स्क्वेयर।
जेएल. बुलेवार बरत. केलापा गेडिंग. जकार्ता
यूटारा.
फोन: 021-45870601, 98131424

दक्षिण कोरिया

कंपनी: पीसीएस वन कोरिया लिमिटेड
पता: 112-2, बांपो-डांग, सिओचो-कु, सिओल,
137-040, कोरिया
कॉल सेंटर टेली: 080-600-6600
टेली: 82 2 591 1528
फैक्स: 82 2 595 9688
ईमेल: cic_korea@philips.com
सेवा के घंटे: सोम.~ शुक्र 9:00पूर्वाह्न-6:00अपराह्न;
शनि 9:00पूर्वाह्न-1:00अपराह्न

मलेशिया

कंपनी: आफ्टर मार्केट सॉल्यूशंस (सीई) एसडीएन बीएचडी

पता: लॉट 6. जालान 225/51ए, 46100 पेटालिंग जाया, सेलैंगोर डीई, मलेशिया.

फोन: 603 7953 3370

Philips इंफो लाइन: 1-800-880-180

फैक्स: 603 7953 3338

ई-मेल: pceinfo.my@philips.com

सेवा के घंटे: सोम.~ शुक्र 8:15पूर्वाह्न-5:15अपराह्न;

शनि 9:00पूर्वाह्न-1:00अपराह्न

पाकिस्तान

फिलिप्स कंज्यूमर सर्विस

पता: मुबारक मंजिल, 39, गार्डेन रोड, सदर,

कराची-74400

टेली: (9221) 2737411-16

फैक्स: (9221) 2721167

ई-मेल: care@philips.com

वेबसाइट: www.philips.com.p

सिंगापुर

कंपनी: फिलिप्स इलेक्ट्रॉनिक्स सिंगापुर पीटीई लि (फिलिप्स कंज्यूमर केयर सेंटर)

पता: 620ए लोरोंग 1 टोआ पायोह, टीपी4 बिल्डिंग लेवल 1, सिंगापुर 319762

टेली: (65) 6882 3999

फैक्स: (65) 62508037

ई-मेल: consumer.care.sg@philips.com

सेवा के घंटे: सोम.~ शुक्र 9:00पूर्वाह्न-6:00अपराह्न;

शनि 9:00पूर्वाह्न-1:00अपराह्न

ताइवान

कंपनी: एफईटीईसी. सीओ

पता: 3एफ, नं.6, लैन 205, सेक. 1, चांग ह्सिंग रोग, लु चु एचएस, ताओयुआन, ताइवान आर.ओ.सी 33800

उपभोक्ता सेवा: 0800-231-099

टेली: (03)2120336

फैक्स: (03)3129184

ई-मेल: knlin08@xuite.net

सेवा के घंटे: सोम.~ शुक्र 8:30पूर्वाह्न-7:00अपराह्न

थाईलैंड

कंपनी: एक्सिस कंप्यूटर सिस्टम कं., लि.

पता: 1421 सोई लार्डपाओ 94, श्रिवारा टाउन इन टाउन सोई 3 रोड, वांग्थोंग्लांग, बैंकाक 10310 थाईलैंड

टेली: (662) 934-5498

फैक्स: (662) 934-5499

ई-मेल: axis5@axiscomputer.co.th

सेवा के घंटे: सोम.~ शुक्र 8:30पूर्वाह्न-5:30अपराह्न;

ग्लो इलेक्ट्रॉनिक इंक.

संपर्क के नंबर (632) 636-3636 / 7064028 से 29

फैक्स नं.: (632) 7064026

रिसिविंग केंद्र

नियो केयर - मेगामॉल

फोर्थ लेवल साइबरजोन, बिल्डिंग बी,

एसएम मेगामॉल, मंडालुयांग सिटी

नियो कयर - एसएम उत्तरी ईडीएसए

फोर्थ लेवल साइबरजोन, एनेक्स बिल्डिंग

एसएम सिटी उत्तरी ईडीएसए, क्वेजॉन सिटी

441-1610

एमडीआर माइक्रोवेयर सेल्स इंक.

सेबु शाखा

एन. एस्कारियो कॉर्नर क्लावानो एसटी., सेबु सिटी फिल्स.

255-4415/ 255-3242/253-9361/4124864 से 67

सन # 0922-8210045 से 46

डवाओ कार्यालय:

सी. अरेलानो एसटी., डावोस सिटी 8000

082- 225-3021/225-3022

सन# 0922-8210015

सीडीओ कार्यालय:

1445 कोरालेस एक्स्ट., सीडीओ सिटी

088-856-8540/856-8541

सन# 0922-8210080

लोइलो कार्यालय:

सी. लिम कंप., गोमेज एसटी., लॉइलो सिटी
033 338-4159/ 033 508-3741
सन# 0922-8808850

अफ्रीका

दक्षिण अफ्रीका

कंपनी का नाम: सिलवेरा टेक्नोलॉजीज प्रा.लि.
पता: हो ऐड्रेस पाम स्प्रींग्स सेंटर क्रिस्टोफेल रोड वान
रीबीक पार्क कैंप्टन पार्क, दक्षिण अफ्रीका
टेली: +27878084456
फैक्स: +2711 391 1060
ई-मेल: customercare@philipssupport.co.za
सेवा के घंटे: सोम.~ शुक्र 08:00पूर्वाह्न-05:00अपराह्न

मध्यपूर्व

मध्यपूर्व + उत्तरी अफ्रीका

कंपनी: अल शहद कंप्यूटर एल.एल.सी.
पता: पी.ओ.बॉक्स: 29024, दुबई, संयुक्त अरब
अमीरात
टेली: 00971 4 2276525
फैक्स: 00971 4 2276242
ई-मेल: shahd52@eim.ae
सेवा के घंटे: शनि.~ गुरु 9:00पूर्वाह्न-1:00अपराह्न और
4:00अपराह्न-8:00अपराह्न

इजराइल

कंपनी: ईस्ट्रॉनिक्स लि.
पता: 13 रोजनिस सेंट. पी.ओ.बॉक्स 39300, तेल
अवीव 61392 इजराइल
टेली: 1-800-567000 इजराइल में नि:शुल्क कॉल करें;
(972-50-8353722 सेवा के घंटों के बाद 20:00 तक)
फैक्स: 972-3-6458759
ई-मेल: eastronics@eastronics.co.il
सेवा के घंटे: शनि.~ गुरु. 08:00-18:00

आपकी Philips First Choice वारंटी (यूएसए)

यह Philips मॉनिटर खरीदने के लिए आपका धन्यवाद।



सभी फलिपिस मॉनिटर उच्च मानदंडों के अनुरूप डिजाइन और निर्मित किए जाते हैं तथा ये उच्च क्वालिटी कार्यक्षमता प्रदान

करते हैं, इन्हें प्रयोग और स्थापति करना आसान होता है. यदि आपको इस उत्पाद को स्थापित या प्रयोग करने में कोई कठिनाई हो, तो फलिपिस फर्स्ट च्वाइस वारंटी का लाभ उठाने के लिए कृपया सीधे फलिपिस से संपर्क करें. इस दो वर्ष की सर्विस वारंटी से आप खरीद के पहले वर्ष के भीतर अपनी कॉल प्राप्त होने के 48 घंटों के अंदर मॉडल को साईट पर बदलवा सकते हैं. यदि आपको खरीद के दूसरे या तीसरे वर्ष के भीतर अपने मॉनिटर के साथ कोई समस्या होती है, तो हम इसे आपके खर्च पर सेवा प्रदाता को भेजे जाने के बाद रपियर करेंगे तथा पांच कार्य दिवसों के भीतर इसे आपको नि:शुल्क वापस करेंगे.

सीमित वारंटी (कंप्यूटर मॉनिटर)

वारंटी पंजीकरण कार्ड पर पहुंचने के लिए यहां क्लिक करें।

पार्ट्स पर दो वर्ष का नि:शुल्क श्रम/दो वर्ष की नि:शुल्क सर्विस/ एक वर्ष में बदलना*

*उत्पाद को पहले वर्ष में दो कार्य दिवसों के भीतर नए से बदला जाएगा अथवा मूल तकनीकी वविरण वाली यूनिट के अनुरूप नवीकृत किया जाएगा. इस उत्पाद को दूसरे वर्ष के दौरान सर्विस के लिए अपने खर्च पर ही भेजा जाना चाहिए.

किसे कवर किया गया है ?

वारंटी सेवा प्राप्त करने के लिए आपके पास खरीदारी का प्रमाण होना ही चाहिए। यह दर्शाने वाली सेल्स की कोई पावती या दूसरे दस्तावेज कि आपने उत्पाद खरीदा था, खरीदारी के प्रमाण माने जाते हैं। इसे इस ओनर मैनुअल के साथ जोड़ें और दोनों को पास में रखें।

क्या कवर किया गया है ?

वारंटी कवरेज उस दनि से शुरू होता है जब से आप अपना उत्पाद खरीदते हैं. इसके बाद दो वर्षों तक सभी पार्ट्स रपियर किए और बदले जायेंगे, तथा श्रम नःशुल्क होता है. खरीद के दनि से दो वर्ष बाद, आपको सभी पार्ट्स बदले जाने अथवा रपियर किए जाने, और सभी श्रम शुल्कों के लिए भुगतान करना होता है.

सभी पुर्जे, मरम्मत किए गए और बदले गए पुर्जों सहित, केवल मूल वारंटी अवधि के दौरान ही कवर किए जाते हैं। जब मूल उत्पाद की वारंटी खत्म हो जाती है तो बदले गए और मरम्मत किए गए उत्पादों और पुर्जों की वारंटी भी खत्म हो जाती है।

क्या कवर नहीं किया गया है

आपकी वारंटी निम्नलिखित को कवर नहीं करती: इकाई में न आने वाली सिग्नल की स्थितियां या केबल या एंटीना प्रणाली के कारण होने वाली रिसेप्शन की समस्या।

उत्पाद की मरम्मत और/दुरुपयोग, दुर्घटना, अनाधिकृत मरम्मत या अन्य कारण जो Philips Consumer Electronics के नियंत्रण में नहीं हैं के कारण उत्पाद की मरम्मत और/या उसकी बदली।

इकाई में न आने वाली सिग्नल की स्थितियां या केबल या एंटीना प्रणाली के कारण होने वाली रिसेप्शन की समस्या।

कोई उत्पाद जिसमें ऐसे संशोधन या अनुकूलन करने की आवश्यकता हो जो उसे ऐसे देश में प्रचालन योग्य बनाएं जिसके लिए वह मूलतः डिज़ाइन, निर्मित, स्वीकृत और/या अधिकृत नहीं है, या इन संशोधनों के कारण क्षतिग्रस्त उत्पादों की मरम्मत।

उत्पाद से होने वाली आकस्मिक या परिणामी क्षतियां। (कुछ राज्य आकस्मिक या परिणामी क्षतियों के अपवर्जन की अनुमति नहीं देते, इसलिए उपयुक्त अपवर्जन आप पर लागू नहीं भी हो सकता। इसमें पूर्वअभिलेखित सामग्री, चाहे वह कॉपीराइट युक्त हो या कॉपीराइट युक्त न हो, शामिल है लेकिन इन्हीं तक सीमित नहीं है।)

उत्पाद का मॉडल या उत्पादन नंबर बदला गया है, मिटा दिया गया है, हटा दिया गया है या उसे अपठनीय बना दिया गया है।

सर्विस कहां उपलब्ध है ?

वारंटी सर्विस उन सभी देशों में उपलब्ध है जहां Philips Consumer Electronics द्वारा अधिकारिक तौर पर उत्पाद का वितरण किया जाता है। जिन देशों में Philips Consumer Electronics उत्पाद का वितरण नहीं करता स्थानीय Philips सेवा प्रतिष्ठान सेवा प्रदान करने के प्रयास करेगा (हालांकि यदि उपयुक्त स्पेयर पुर्जे और तकनीकी मैनुअल तपरता से उपलब्ध न हुए तो कुछ देरी हो सकती है)

मैं और अधिक जानकारी कहां से प्राप्त कर सकता हूँ ?

अधिक जानकारी के लिए (877) 835-1838 (केवल यू.एस.ए के ग्राहक) या (919) 573-7855. पर फोन करके कंज्यूमर केयर सेंटर से संपर्क करें।

सेवा के लिए अनुरोध करने से पहले...

कृपया सेवा के लिए अनुरोध करने से पहले अपना ओनर मैनुअल जांच लें। वहां वर्णित नियंत्रणों का समायोजन करके आप एक सेवा कॉल बचा सकते।

यू.एस.ए., पुएटो रिको या यू.एस. वर्जिन आइलैंड्स में वारंटी सेवा प्राप्त करने के लिए...

उत्पाद सहायता और सर्विसिंग की प्रक्रिया के लिए Philips के कंज्यूमर केयर सेंटर के अधोलिखित फोन नंबर पर संपर्क करें:

Philips कंज्यूमर केयर सेंटर
(877) 835-1838 या (919) 573-7855

(यू.एस.ए. पुएटो रिको और यू.एस. वर्जिन आइलैंड्स में व्यापारिकता, और किसी विशेष उद्देश्य से उपयुक्तता की अंतर्निहित वारंटियों समेत सारी वारंटियां इस एक्सप्रेस वारंटी की अवधि भर सीमित हैं। लेकिन, कुछ राज्य किसी अंतर्निहित वारंटी की अवधि को सीमित करने की अनुमति नहीं देते, इसलिए यह सीमा आप पर लागू नहीं भी हो सकती।)

कनाडा में वारंटी सेवा प्राप्त करने के लिए...

कृपया Philips से पर संपर्क करें: (800) 479-6696

दो वर्षों तक नःशुल्क पार्ट्स और दो वर्षों तक नःशुल्क श्रम, फलिपि कनाडा डपि में अथवा इसके किसी भी अधिकृत सर्विस सेंटर में प्रदान किया जाएगा.

(कनाडा में यह वारंटी दूसरी सभ वारंटियों की जगह पर दी जाती है। व्यावसायिकता या किसी विशेष उद्देश्य से उपयुक्तता की अंतर्निहित वारंटी समेत, कोई दूसरी वारंटी व्यक्ति या अंतर्निहित नहीं होती। Philips किसी भी स्थिति में किसी भी स्थिति में किसी भी प्रत्यक्ष, परोक्ष, विशेष, आकस्मिक या परिणामी क्षतियों के लिए, चाहे जैसे भी आई हो, जिम्मेदार नहीं होगी चाहे इस तरह की क्षतियों के लिए, चाहे जैसे भी आई हो, जिम्मेदार नहीं होगी चाहे इस तरह की क्षतियों की संभावना अधिसूचित ही क्यों न हो।)

याद रखें...कृपया उपाद पर नीचे की तरफ लिखा प्ररूप या अनुक्रमांक दर्ज कर लें।

मॉडल # _____

अनुक्रम # _____

यह वारंटी आपको विशेष कानूनी अधिकार प्रदान करती है। आपके दूसरे अधिकार भी हो सकते हैं जो एक राज्य/प्रांत से दूसरे राज्य प्रांत में अलग-अलग होते हैं।

Philips से संपर्क करने से पहले कृपया निम्न विवरण तैयार कर लें ताकि हम आपकी समस्या जल्दी से हल कर सकें।

- Philips टाइप नंबर
- Philips अनुक्रमांक
- खरीदारी की तिथि (खरीदारी की प्रति की आवश्यकता पड़ सकती है)
- पीसी पर्यावरण प्रोसेसर:
 - CPU और ग्राफिक कार्ड का नाम और ड्राइवर का वर्जन
 - ऑपरेटिंग सिस्टम
 - इस्तेमाल किया जाने वाला अनुप्रयोग

- अन्य संस्थापित कार्ड निम्नलिखित जानकारी मौजूद होने से प्रक्रिया को और तेजी से संपन्न किया जा सकता है:
- आपका खरीद का प्रमाण जिस पर: खरीदारी की तिथि, डीलर का नाम, मॉडल और उत्पाद सिरियल नंबर का संकेत हो।
- पूरा पता जिस पर बदला हुआ मॉडल पहुंचाया जाना है।

केवल एक फोन कॉल की दूरी पर

Philips के ग्राहक सहायता डेस्क दुनिया भर में स्थित हैं। यू.एस. में आप सोम से शुक्र तक सुबह के 8:00 से रात 9:00 तक पूर्वी समय (ईटी) और शनिवार को सुबह 10:00 से शाम-5:00 तक (ईटी) तक संपर्क फोन नंबरों का उपयोग करके Philips कंज्यूमर केयर से संपर्क कर सकते हैं।

इसके बारे में और philips के महान उपादों के बारे में और अधिक जानकारी के लिए हमारी वेब साइट पर जाएं:

वेब साइट <http://www.philips.com>

आपकी अंतर्राष्ट्रीय गारंटी

प्रिय ग्राहक,

Philips का यह उपाद जिसका उच्चतम गुणवत्ता के मानकों के अनुरूप डिज़ाइन और उत्पादन किया गया है, खरीदने के लिए आपका धन्यवाद।

यदि, दुर्भाग्य से इस उत्पाद में कोई खराबी आ जाए तो देश से परे Philips मुफ्त में श्रम और पुर्जों को बदलने की गारंटी देता है जहां खरीद की तिथि से 12 महीने के भीतर मरम्मत की जाती है। Philips की यह अंतर्राष्ट्रीय गारंटी खरीदारी के देश में डीलरों और Philips की पहले से मौजूद राष्ट्रीय गारंटी दायित्वों की पूरक है और एक ग्राहक के रूप में आपके वैधानिक अधिकारों को प्रभावित नहीं करती।

Philips गारंटी तभी लागू होती है जब उत्पाद जिस उपयोग के लिए बनाया गया था उसी उपयोग के लिए उचित ढंग से, इसके प्रचालन के निर्देशों के अनुरूप रखरखाव किया जाता है और मूल इनवाइस या नगद पावती प्रस्तुत की जाती है जो खरीदारी की तिथि, डीलर का नाम और उत्पाद का मॉडल और उत्पादन नंबर दर्शाता है।

Philips गारंटी लागू नहीं होगी यदि:

- दस्तावेज़ में किसी तरह का परिवर्तन किया गया है या उसे अपठनीय बना दिया गया है;
- उत्पाद का मॉडल या उत्पाद नंबर में परिवर्तन किया गया है, मिटाया गया है, हटाया गया है या उसे अपठनीय बना दिया गया है;
- अनाधिकृत सर्विस संस्थाओं या व्यक्तियों द्वारा उत्पाद की मरम्मत रूपांतरण या परिवर्तन किया गया हो;
- क्षति का कारण कोई दुर्घटना हो जिसमें बिजली, पानी या आग, गलत ढंग से इस्तेमाल या देखभाल न करना शामिल है लेकिन जो इन्हीं तक सीमित नहीं है।

कृपया ध्यान रखें कि इस गारंटी के तहत उत्पाद क्षतिग्रस्त नहीं है, यदि उन उन देशों में लागू होने वाले स्थानीय या राष्ट्रीय तकनीकी मानकों के अनुरूप बनाने के लिए उत्पाद में आवश्यक रूपांतरण किए जाते हैं, जिनके लिए मूलतः उत्पाद डिज़ाइन और/या तैयार नहीं किया गया था। इसलिए हमेशा यह जांच करें कि कोई उत्पाद किसी देश विशेष में इस्तेमाल किया जा सकता है या नहीं।

यदि आपका Philips का उपाद सही ढंग से काम नहीं कर रहा है या क्षतिग्रस्त है तो कृपया अपने Philips के डीलर से संपर्क करें। यदि किसी दूसरे देश में रहते हुए आपको सेवा की जरूरत है तो उस देश का Philips कंज्यूमर हेल्प डेस्क आपको किसी डीलर का पता दे सकता है, जिसका फोन और फ़ैक्स नंबर इस पुस्तिका के संबंधित भाग में खोजा जा सकता है।

अनावश्यक असुविधा से बचने के लिए हम अपने डीलर से संपर्क करने से पहले आपको सावधानीपूर्वक प्रचालन निर्देश पढ़ने की सलाह देते हैं। यदि आपके कुछ प्रश्न हैं आपका डीलर जिनके उत्तर नहीं दे पाता या कोई अन्य संबंधित प्रश्न हैं तो कृपया Philips उपभोक्ता सूचना केंद्र से संपर्क करें या:

वेबसाइट: <http://www.philips.com>

7 त्रुटि निवारण और अक्सर पूछे जाने वाले प्रश्न

7.1 त्रुटि निवारण

यह पेज उन समस्याओं का वर्णन करता है उपयोगकर्ता जिन्हें ठीक कर सकता है। अगर आपके इन समाधानों को आजमाने के बाद भी समस्या बनी रहती है तो Philips के उपभोक्ता सेवा प्रतिनिधि से संपर्क कर सकते हैं।

1 सामान्य समस्याएं

कोई तस्वीर नहीं (LED पावर नहीं जलता)

- कृपया सुनिश्चित करें कि बिजली का तार बिजली के आउटलेट में और मॉनिटर के पीछे लगा है।
- पहले सुनिश्चित करें कि मॉनिटर के आगे की तरफ का बिजली का बटन बंद की अवस्था में है उसके बाद इसे दबा कर चालू की अवस्था में लाएं।

कोई तस्वीर नहीं (पावर ब्ल्यू सफ़ेद है)

- सुनिश्चित करें कि कंप्यूटर चालू है।
- सुनिश्चित करें कि सिग्नल केबल आपके कंप्यूटर से सही तरह से जुड़ा है।
- सुनिश्चित करें कि कनेक्ट की तरफ से मॉनिटर केबल में कोई मुड़ी हुई पिन नहीं है। यदि हां, तो केबल की मरम्मत करें या उसे बदल दें।
- ऊर्जा बचत के फ़ीचर सक्रिय किए जा सकते हैं।

स्क्रीन कहता है

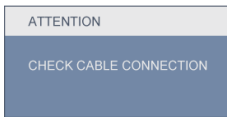

- सुनिश्चित करें कि मॉनिटर का केबल आपके कंप्यूटर से सही ढंग से जुड़ा है। (क्विक सेट-अप गाइड भी देख लें)
- यह देखने के लिए जांच लें कि कहीं मॉनिटर के केबल की पिनें मुड़ी तो नहीं हैं।
- सुनिश्चित करें कि कंप्यूटर चालू है।

ऑटो बटन काम नहीं करता

- ऑटो फ़ंक्शन केवल वीजीए एनालॉग मोड में ही लागू होता है। अगर परिणाम संतोषजनक नहीं है तो आप ओएसडी मेन्यू के जरिए हाथ से समायोजन कर सकते हैं।

नोट

ऑटो फ़ंक्शन डीवीआई-डिजिटल मोड में लागू नहीं होता क्योंकि यह आवश्यक नहीं है।

धुएं या चिंगारी के दिखाई देने वाले संकेत

- समस्या समाधान के कोई भी चरण न अपनाएं।
- सुरक्षा के लिए मॉनिटर को तुरंत बिजली के मुख्य स्रोत से अलग कर दें।
- Philips के ग्राहक सेवा प्रतिनिधि से तुरंत संपर्क करें।

2 इमेजिंग की समस्या

छवि केन्द्र में नहीं है

- ओएसडी मेन कंट्रोल में “ऑटो” फ़ंक्शन का उपयोग करके छवि की स्थिति निर्धारित करें।
- ओएसडी मेन कंट्रोल में सेटअप के फ़ेज/क्लाक का उपयोग करके छवि को समायोजित करें।

स्क्रीन पर छवि में कंपनी होता है।

- जांच लें कि सिग्नल केबल ग्राफ़िक्स बोर्ड या PC के साथ सही ढंग से मजबूती से जुड़ा है।

ऊर्ध्वाधर फिल्टर दिखाई देता है



- ओएसडी मेन कंट्रोल में “ऑटो” फ़ंक्शन का उपयोग करके छवि की स्थिति निर्धारित करें।
- ओएसडी मेन कंट्रोल में सेटअप के फ़ेज/क्लास का उपयोग करके ऊर्ध्वाधर बार को निकाल दें। यह केवल वीजीए मोड में मान्य है।

ऊर्ध्वाधर फिल्टर दिखाई देता है



- ओएसडी मेन कंट्रोल में “ऑटो” फंक्शन का उपयोग करके छवि की स्थिति निर्धारित करें।
- ओएसडी मेन कंट्रोल में सेटअप के फेज/क्लास का उपयोग करके ऊर्ध्वाधर बार को निकाल दें। यह केवल बीजीए मोड में मान्य है।

छवि धुंधली, अस्पष्ट या बहुत काली दिखाई देती है

- स्क्रीन के डिस्प्ले पर कंट्रास्ट और चमक को समायोजित करें।

बिजली बंद करने के बाद एक “आफ्टर-इमेज”, “बरन-इन” या “घोस्ट इमेजिंग” बना रहता है।

- एक लम्बी अवधितक अचल या स्थिर चित्रों के अबाधति प्रदर्शन की वजह से आपके मॉनिटर के स्क्रीन पर “बरन-इन” हो सकता है जसि “आफ्टर-इमेजिंग” या “घोस्ट इमेजिंग” के नाम से भी जाना जाता है। “बरन-इन”, “आफ्टर-इमेजिंग”, या “घोस्ट इमेजिंग” मॉनिटर पैन्ल प्रौद्योगिकी की एक सुपरचिती घटना है। ज्यादातर मामलों में, पावर स्वचि-ऑफ कर देने के बाद कुछ समय में धीरे-धीरे “बरन-इन” या “आफ्टर-इमेजिंग” या “घोस्ट इमेजिंग” की समस्या गायब हो जाएगी।
- अपने मॉनिटर को जब आप आकर्षित छोड़ते हैं तो हमेशा एक गतिशील स्क्रीन सेवर प्रोग्राम सक्रिय करें।
- आपके मॉनिटर में अपरविरतनीय स्थिर सामग्री का प्रदर्शन होने पर हमेशा समय-समय एक स्क्रीन रफ्रेश एप्लीकेशन सक्रिय करें।
- “बरन-इन” या “आफ्टर इमेज” या “घोस्ट इमेज” के लक्षण खत्म नहीं होंगे और उसे ठीक भी नहीं किया जा सकता है। उपर्युक्त क्षति आपकी वारंटी में कवर नहीं की जाती।

छवि विकृत नज़र आती है। पाठ अस्पष्ट या धुंधला है।

- PC का डिस्प्ले रिजॉल्यूशन मॉनिटर के सुझाए गए स्क्रीन के मूल रिजॉल्यूशन के मोड पर स्थापित करें।

स्क्रीन पर हरे लाल, काले, सफेद बिंदु दिखाई देते हैं

- बचे हुए बिंदु आज की प्रौद्योगिकी में प्रयुक्त होने वाले तरल क्रिस्टल की सामान्य विशेषता है, कृपया और अधिक जानकारी के लिए पिक्सेल नीति देखें।

“पावर ऑन” की रोशनी बहुत तेज़ और परेशान करने वाली है।

- आप ओएडी मेन कंट्रोल में पावर लेड का उपयोग करके “पावर ऑन” रोशनी को समायोजित कर सकते हैं।

और सहायता के लिए उपभोक्ता सूचना केंद्रों की सूची देखें और Philips के उपभोक्ता सेवा प्रतिनिधि से संपर्क करें।

7.2 SmartControl Premium अक्सर पूछे जाने वाले प्रश्न

प्र.1 मैंने एक PC के मॉनिटर की जगह दूसरी लगा दिया और SmartControl Premium बेकार हो गई, मैं क्या कर?

उ.: अपना PC फिर से चालू करें और देखें कि क्या SmartControl Premium काम कर सकता है। अन्यथा यह सुनिश्चित करने के लिए कि सही ड्राइवर स्थापित हुआ है आपको SmartControl Premium को फिर से स्थापित करना होगा।

प्र.2. SmartControl Premium पहले अच्छी तरह काम करता था लेकिन अब वह काम नहीं करता, मैं क्या कर सकता हूँ?

उ.: अगर निम्न कार्य किए गए थे तो मॉनिटर ड्राइवर को फिर से स्थापित करने की जरूरत पड़ सकती है।

- वीडियो ग्राफिक एडॉप्टर की जगह दूसरा लगाया गया था
- वीडियो ड्राइवर अपडेट किया गया था
- ओएस पर सर्विस पैक या पैच जैसी गतिविधियां
- Windows अपडेट चलाया गया था और मॉनिटर और/या वीडियो ड्राइवर को अपडेट किया गया था
- मॉनीटर की बिजली बंद करके या उसकी विद्युत आपूर्ति बाधित करके Windows को बूट किया गया था।

पता लगाने के लिए कृपया My Computer पर राइट क्लिक करें और प्रोपर्टीज़ -> हार्डवेयर-> डिवाइस मैनेजर पर क्लिक करें।

अगर आपको मॉनिटर के नीचे "प्लग एंड प्ले मॉनिटर" दिखाई देता है तो आपको फिर से स्थापित करना होगा। बस SmartControl Premium को निकाल दे और इसे पुनः स्थापित करें।

प्र.3. SmartControl Premium को संस्थापित करने के बाद SmartControl Premium टैब पर क्लिक करने पर जब कुछ समय बाद कुछ दिखाई नहीं देता या नाकामी का संदेश आता है तो क्या हुआ है?

उ.: हो सकता है कि आपका ग्राफिक एडॉप्टर SmartControl Premium के अनुरूप न हो। अगर आपका ग्राफिक एडॉप्टर उपर्युक्त ब्रांडो में से एक है तो संबंधित कंपनी के वेब साइट से सबसे अद्यतन ग्राफिक एडॉप्टर ड्राइवर डाउन लोड करने का प्रयास करें। ड्राइवर को स्थापित करें। निकाल दें, और इसे पुनः स्थापित करें। SmartControl Premium अगर यह अब भी काम नहीं कर रहा है तो हमें खेद है कि ग्राफिक एडॉप्टर समर्थित नहीं है। कृपया Philips की वेबसाइट पर जाएं और देखें कि क्या कोई SmartControl Premium ड्राइवर उपलब्ध है।

प्र.4. मैं जब प्रोडक्ट इंफार्मेशन पर क्लिक करता हूँ तो केवल आंशिक जानकारी ही दिखाई देती है, हुआ क्या है?

उ.: हो सकता है कि आपका ग्राफिक कार्ड एडॉप्टर ड्राइवर सबसे नवीनतम वर्जन का न हो जो DDC/CI इंटरफेस से समर्थित है। कृपया संबंधित कंपनी की वेबसाइट से सबसे नवीनतम ग्राफिक एडॉप्टर ड्राइवर डाउनलोड करने का प्रयास करें। ड्राइवर को स्थापित करें। Remove SmartControl Premium को निकाल दें, और इसे एक बार फिर संस्थापित करें।

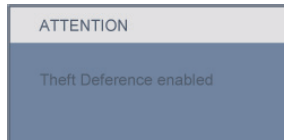

प्र.5. मैं थैफ्ट डिटरेंस फंक्शन का अपना पिन भूल गया हूँ। मैं इसे कैसे कर सकता हूँ?

उ.: मॉनिटर का स्वामित्व स्थापित करने के लिए Philips सर्विस सेंटर को वैध पहचान और प्राधिकार के बारे में पूछने का अधिकार है।

7.3 सामान्य तौर पर अक्सर पूछे जाने वाले प्रश्न

प्र.1: अपने मॉनिटर का संस्थापन करते समय अगर स्क्रीन पर यह वीडियो मोड नहीं दिखा सकता आता है तो मुझे क्या करना चाहिए?

- उ.:** के लिए अनुशंसित रिजॉल्यूशन Philips 23" | 1920 x 1080 @60Hz.
- सारे केबलों के प्लग निकाल दें, उसके बाद अपने PC को उस मॉनिटर से जोड़ें जिसे आप पहले इस्तेमाल करते थे।
 - Windows के स्टार्ट मेन्यू में सेटिंग्स/कंट्रोल पैनल सेलेक्ट करें। Windows के कंट्रोल पैनल में डिसप्ले आइकॉन सेलेक्ट करें। डिसप्ले कंट्रोल पैनल के भीतर सेटिंग्स टैब सेलेक्ट करें। सेटिंग्स टैब में बॉक्स में डेस्कटॉप एरिया अंकित है, साइट बार को 1920 x 1080 पिक्सेल्स (23") तक खिसकाएं।
 - एडवांस प्रॉपर्टीज़ खोलें और रिफ्रेश दर को 60Hz पर स्थापित करें, उसके बाद ओके पर क्लिक करें।
 - अपना कंप्यूटर फिर से चालू करें और इसकी पुष्टि के लिए कि आपका PC 1920 x 1080 @60Hz (23") पर स्थापित है, 2 और 3 को दोहराएं।
 - आपके मॉनिटर में अपरविवर्तनीय स्थिर सामग्री का प्रदर्शन होने पर हमेशा समय-समय एक स्क्रीन रफ्रेश एप्लीकेशन सक्रिय करें।
 - अपना मॉनिटर चालू करें और उसके बाद अपना PC चालू कर दें।

प्र.2: मॉनिटर के बताया गया ताज़ा दर क्या है ?

- उ.:** LCD मॉनिटरों का बताया गया ताज़ा दर 60Hz है, स्क्रीन पर किसी तरह की कोई गड़बड़ी दिखाई देने की स्थिति में, आप इसे 75Hz तक यह देखने के लिए सेट कर सकते हैं कि क्या ऐसा करने से गड़बड़ी दूर होती है या नहीं।

प्र.3: CD-ROM पर .inf और .icm फाइलें क्या हैं? मैं ड्राइवरों (.inf और .icm) को कैसे स्थापित कर सकता हूँ?

- उ.:** ये आपके मॉनिटर के लिए ड्राइवर फाइलें हैं। इन ड्राइवरों को स्थापित करने के लिए अपने यूजर मैनुअल में दिए गए निर्देशों का पालन करें। जब आप पहली बार अपना मॉनिटर संस्थापित करते हैं तो आपका कंप्यूटर मॉनिटर ड्राइवरों (.inf और .icm फाइलें) या किसी ड्राइवर डिस्क के बारे में पूछ सकता है। इस पैकेज में शामिल (कंपैनियन CD-ROM) को डालने के लिए निर्देशों का पालन करें। मॉनिटर ड्राइवर (.inf और .icm फाइलें) अपने-आप संस्थापित हो जाएगा।

प्र.4: मैं रिजॉल्यूशन को कैसे समायोजित कर सकता हूँ ?

- उ.:** आपका वीडियो कार्ड/ग्राफिक ड्राइवर और मॉनिटर मिलकर उपलब्ध रिजॉल्यूशन का निर्धारण करते हैं। आप Windows® में वांछित रिजॉल्यूशन चुन सकते हैं "डिसप्ले प्रॉपर्टीज़" के साथ कंट्रोल पैनल।

प्र.5: यदि मैं ओएसडी के जरिए मॉनिटर का समायोजन करने के दौरान भटक जाता हूँ तो क्या होगा ?

- उ.:** बस ओके बटन दबाएं, उसके बाद फैक्टरी की सभी मूल सेटिंग्स को वापस लाने के लिए 'रीसेट' चुनें।

प्र.6: क्या एलसीडी स्क्रीन खरोंच रोधी है ?

- उ.:** आमतौर पर यह सुझाव दिया जाता है कि पैनल की सतह को ज्यादा आघात न दिया जाय और इसे नुकली और भोथरी चीजों से बचाया जाय। मॉनिटर को उठाते-रखते समय यह सुनिश्चित कराना चाहिए कि पैनल की सतह की ओर दबाव या बल न पड़े। यह आपकी वारंटी की स्थितियों को प्रभावित कर सकता है।

प्र.7: मुझे एलसीडी की सतह कैसे साफ करनी चाहिए ?

- उ.:** सामान्य सफाई के लिए साफ और मुलायम कपड़ा इस्तेमाल करें। गहन सफाई के लिए कृपया आईसोप्रोपिल अल्कोहल का उपयोग करें। दूसरे विलायकों जैसे, इथाइल अल्कोहल, इथेनॉल, एसीटोन, हेक्सेन, वगैरह का उपयोग न करें।

प्र.8: क्या मैं अपने मॉनिटर के रंग की सेटिंग बदल सकता हूँ ?

उ.: हाँ, आप निम्न प्रक्रियाओं के तहत ओएसडी कंट्रोल के जरिए अपनी कलर सेटिंग बदल सकते हैं।

- ओएसजी (ऑन स्क्रीन डिस्प्ले) मेन्यू दर्शाने के लिए “ओके” दबाएं
- “कलर” का विकल्प चुनने के लिए “डाउन ऐरो” दबाएं उसके बाद कलर सेटिंग दर्ज करने के लिए नीचे बताए अनुसार तीन सेटिंग्स होती हैं।
 1. कलर तापमान; छह सेटिंग्स इस प्रकार हैं 5000K, 6500K, 7500K, 8200K, 9300K और 11500K. 5000K की परास की सेटिंग्स के साथ पैन्ल लाल-सफेद रंगत के साथ ‘गरम’ प्रतीत होता है, जबकि 11500K के का टेम्परेचर ‘ठंडा, नीली-सफेद रंगत प्रदान करता है।
 2. sRGB; विभिन्न डिवाइसों (जैसे, डिजिटल कैमरों, मॉनिटरों, परमिटों, स्कैनरों, वगैरह) के बीच रंगों के सटीक विनिमय केलिए यह मानक सेटिंग है
 3. उपयोगकर्ता द्वारा परिभाषित; उपयोगकर्ता लाल, हरा, नीला रंग समायोजित करके अपनी पसंद का रंग चुन सकता/सकती है।

⊖ नोट

किसी वस्तु को गरम करते समय उससे फूटने वाली रोशनी की माप। यह माप परम (अंश केल्विन) पैमाने के रूप में व्यक्त की जाती है। निम्न केल्विन ताप जैसे 2004K लाल होते हैं, उच्च ताप जैसे 9300K नीला होता है। उदासीन ताप सफेद होता है, 6504K पर।

प्र.9: क्या मैं अपने मॉनिटर को किसी भी PC, वर्क स्टेशन या मैक से कनेक्ट कर सकता हूँ ?

उ.: हाँ। Philips के सभी मॉनिटर मानक PC, मैक और वर्क स्टेशनों के साथ पूरी तरह से मेल खाने योग्य हैं। आपको अपने मॉनिटर को Mac सिस्टम से जोड़ने के लिए एक केबल अडाप्टर की आवश्यकता होगी। कृपया अधिक जानकारी के लिए Philips के विक्रय प्रतिनिधि से संपर्क करें।

प्र.10: क्या फलिपिस के मॉनिटरों में प्लग-एण्ड-प्ले की सुविधा है ?

उ.: हाँ, मॉनिटर प्लग एंड प्ले है और Windows 7/ Vista/XP/NT, Mac OSX, Linux के साथ सुसंगत है।

प्र.11: किस तरह की वाइड एंगल प्रौद्योगिकी उपलब्ध है ?

उ.: फिलहाल, आईपीएस किस्म के पैन्ल एमवीए या पीवीए प्रौद्योगिकियों की तुलना में सर्वश्रेष्ठ कंट्रास्ट अनुपात प्रदान करते हैं। टीएन पैन्ल बरसों में काफी विकसित हुए हैं लेकिन आईपीएस पैन्ल टीएनपैन्ल के मुकाबले बेहतर परिणाम देते हैं।

प्र.12: मॉनिटर पैन्लों में इमेज स्टिकिंग, या इमेज बर्न-इन, या आफ्टर इमेज, या घोस्ट इमेज की जो समस्या देखी जाती है, वह क्या है ?

उ.: आपके स्क्रीन पर देर तक अचल या स्थिर छवि का अबाधित प्रदर्शन “बर्न-इन” या “आफ्टर इमेजिंग” या “घोस्ट इमेजिंग” पैदा कर सकता है। बर्न-इन, आफ्टर-इमेजिंग, या घोस्ट इमेजिंग पैन्ल प्रौद्योगिकी में एक विख्यात परिघटना है। “बर्न-इन”, “आफ्टर-इमेजिंग”, या “घोस्ट इमेजिंग” मॉनिटर पैन्ल प्रौद्योगिकी की एक सुपरचिति घटना है। ज्यादातर मामलों में, पावर स्वचि-ऑफ कर देने के बाद कुछ समय में धीरे-धीरे “बर्न-इन” या “आफ्टर-इमेजिंग” या “घोस्ट इमेजिंग” की समस्या गायब हो जाएगी।

अपने मॉनिटर को अकेला छोड़कर जाने की स्थिति में हमेशा एक मूविंग स्क्रीन सेवर प्रोग्राम सक्रिय करें। आपके मॉनिटर में अपरवर्तनीय स्थिर सामग्री का प्रदर्शन होने पर हमेशा समय-समय एक स्क्रीन रफ्रेश एप्लीकेशन सक्रिय करें।

⚠ चेतावनी

गंभीर “बर्न-इन” या “आफ्टर इमेज” या “घोस्ट इमेज” के गंभीर लक्षण लुप्त नहीं होंगे और इन्हें ठीक नहीं किया जा सकता। उपर्युक्त क्षति आपकी वारंटी में कवर नहीं की जाती।

प्र.13: मेरा डिसप्ले स्पष्ट पाठ क्यों नहीं दर्शाता और नुकीले और खुरदरे अक्षर क्यों दिखाता है ?

उ.: आपका मॉनटर अपने मूल रेजॉल्यूशन अर्थात् 1920×1080 @60Hz पर एकदम सही ढंग से काम करता है। कृपया सर्वश्रेष्ठ डिसप्ले के लिए इसी रिजॉल्यूशन का उपयोग करें।



2010 © Koninklijke Philips Electronics N.V. सर्वाधिकार सुरक्षित।

Philips और Philips शील्ड प्रतीक चिन्ह

Koninklijke Philips Electronics N.V. के पंजीकृत त्रेड मार्क्स हैं और

Koninklijke Philips Electronics N.V. के लाइसेंस के अंतर्गत इनका इस्तेमाल किया गया है।

विवरण बिना सूचना के बदले जा सकते हैं।

वर्जन: M2239CLE1T