

[Home](#)[Sikkerhetstiltak
og feilsøking](#)[Om denne
bruksanvisningen](#)[Produktinformasjon](#)[Installere
skjermen](#)[Skjermmenyen \(OSD\)](#)[Service og
garantier](#)[Ofte stilte
spørsmål, ordliste](#)[Last ned
og skriv ut](#)

LCD Monitor **192E1**

Register your product and get support at
www.philips.com/welcome



- Sikkerhetstiltak og vedlikehold
- Ofte stilte spørsmål
- Feilsøking
- Forskriftsmessig informasjon
- Annen relevant informasjon

Informasjon om sikkerhet og feilsøking

Sikkerhetstiltak og vedlikehold



ADVARSEL: Bruk av kontroller, justeringer eller prosedyrer avvikende fra de spesifisert i dette dokument kan føre til at du utsettes for støt, elektrisk fare og/eller mekanisk fare.

Les og følg instruksjonene for oppkobling og bruk av dataskjermen:

Drift:

Hold skjermen unna direkte sollys og unna ovner eller andre varmekilder.

Fjern eventuelle gjenstander som kan falle ned i ventilasjonsåpninger eller som kan hindre kjøling av skjermen's elektronikk.

Ikke blokker ventilasjonsåpningene på skapet.

Ved plassering av skjermen må man påse at nettstøpslet og stikkkontakten er lett tilgjengelige.

Hvis du slår av skjermen ved å koble fra nettkabelen eller DC nettkabelen, må du vente i 6 sekunder før du kobler til nettkabelen eller DC nettkabelen for normal drift.

Bruk kun en godkjent strømkabel levert av Philips. Hvis strømkabelen mangler må du ta kontakt med ditt lokale serviceverksted. (Se Kundeinformasjonssenter)

Utsett ikke LCD-skjermen for kraftig vibrasjon eller støt under drift.

Ikke bank på eller slipp skjermen under drift eller transport.

Vedlikehold:

For å beskytte skjermen mot mulig skade, må du ikke trykke for hardt på LCD-panelet. Når du flytter skjermen må du ta tak i rammen for å løfte den; ikke løft skjermen ved å plassere fingrene på LCD-panelet.

Koble fra skjermen hvis du ikke skal bruke den på lang tid.

Koble fra skjermen hvis du må rengjøre den med en fuktig klut. Du kan tørke av skjermen med en tørr klut når strømmen er av. Bruk aldri organiske oppløsninger, som alkohol, eller ammoniakkbaserte væske til å rengjøre skjermen.

For å unngå støt eller at settet blir permanent skadet, må ikke skjermen utsettes for støv, regn, vann eller svært fuktige omgivelser.

Hvis skjermen din blir våt må du tørke av den med en tørr klut så raskt som mulig.

Hvis fremmedlegemer eller væske kommer inn i skjermen må du slå av skjermen umiddelbart og trekke ut støpslet. Deretter fjerner du fremmedlegemet eller vannet og sender den til et serviceverksted.

Ikke oppbevar eller bruk LCD-skjermen på steder som er utsatt for varme, direkte sollys eller ekstrem kulde.

For at skjermen skal fungere best mulig og for at den skal vare så lenge som mulig, må du bruke den på et sted som oppfyller følgende krav til temperatur og fuktighet .

- Temperatur: 0 - 40°C 32 -104°F
- Luftfuktighet: 20-80% RH

Service:

Kapslingsdekslet må kun åpnes av kvalifisert servicepersonell.

Kontakt ditt lokale servicesenter hvis du har behov for dokumentasjon og reparasjoner. (Se kapitlet om "Kundeinformasjonssenter")

Informasjon om transportering finner du i "Fysiske spesifikasjoner."

La ikke skjermen stå i en bil eller et bagasjerom som er utsatt for direkte sollys.



Kontakt en servicetekniker hvis skjermen ikke fungerer som den skal, eller hvis du er usikker på hva du skal gjøre når driftsinstruksene som er gitt i denne håndboken er fulgt.

[TILBAKE TIL TOPPEN AV SIDEN](#)

- Sikkerhet og feilsøking
- Generelle spørsmål som ofte stilles
- Skjerminnstillinger
- Kompatibilitet med andre ytre enheter
- LCD-panelteknologi
- Standarder for ergonomi, økologi og sikkerhet
- Feilsøking
- Forskriftsmessig informasjon
- Annen relevant informasjon

Ofte stilte spørsmål

Generelle spørsmål som ofte stilles

Spørsmål: Hva skal jeg gjøre hvis skjermen sier 'Kan ikke vise videomodus' når jeg installerer den?

Svar: Anbefalt videomodus for Philips : 1366 x 768 @60Hz.

1. Trekk ut alle kontakter og koble deretter PC-en til den skjermen du brukte før, og som viste bildene riktig.
2. I startmenyen til Windows® velger du Innstillinger/Kontrollpanel. I vinduet Kontrollpanel velger du ikonet Vis, og deretter velger du 'Innstillinger'. Her finner du en boks som heter 'skrivebordsområde', og der flytter du markøren til 1366 x 768 piksler.
3. Åpne 'Avanserte egenskaper' og still 'Oppdateringsfrekvens' på 60 Hz. Klikk deretter på OK.
4. Start datamaskinen på nytt og gjenta trinn 2 og 3 for å bekrefte at PC-en er innstilt på 1366 x 768@60Hz.
5. Slå av datamaskinen, koble fra den gamle skjermen og koble opp igjen din Philips LCD-skjerm.
6. Slå på skjermen og deretter maskinen.

Spørsmål: Hvilken betydning har 'oppdateringsfrekvens' for en LCD-skjerm?

Svar: Oppdateringsfrekvensen har mye mindre relevans for LCD-skjermer. LCD-skjermer viser et stabilt bilde uten flimrer på 60 Hz. Det er ingen synlig forskjell mellom 85 Hz og 60 Hz.

Spørsmål: Hva er .inf- og .icm-filene på CD-platen? Hvordan installerer jeg driverne (.inf og .icm)?

Svar: Dette er driverfilene til skjermen din. Følg instruksjonene i brukerhåndboken for å installere driverne. Datamaskinen din kan spørre etter skjermdriverne (.inf- og .icm-filene) eller en driverdisk når du installerer skjermen første gang. Følg instruksjonene for å sette inn (medfølgende CD-ROM) som er inkludert i denne pakken. Skjermdriverne (.inf- og .icm-filene) installeres automatisk.

Spørsmål: Hvordan justerer jeg oppløsningen?

Svar: Video/grafikkdriveren og skjermen sammen bestemmer tilgjengelige oppløsninger. Du kan velge ønsket oppløsning under Windows® kontrollpanel i "Display properties (Skjermegenskaper)".

Spørsmål: Hva hvis jeg roter meg bort mens jeg justerer skjermen?

Svar: Trykk MENU-knappen, deretter velger du 'Reset' for å hente fram igjen fabrikkinnstillingene.

Spørsmål: Hva er Auto-funksjonen?

Svar: Med knappen for *AUTO-tilpasning* kan du gjenopprette de optimale skjerminnstillingene for posisjon, fase og klokke ved å trykke på én knapp – uten å behøve å lete deg gjennom OSD(On Screen Display)-menyer og kontrollknapper.

Merk: Autofunksjoen er kun tilgjengelig i enkelte moduser.

Spørsmål: Skjermen får ikke strøm (lysdioden lyser ikke). Hva skal jeg gjøre?

Svar: Påse at AC-strømledningen er koblet mellom monitoren og AC-uttaket, og klikk en tast på tastaturet/musen for å vekke opp PC-en.

Spørsmål: Vil LCD-skjermen akseptere et linjesprangsignal fra alle PC-modeller?

Svar: Nei. Hvis det benyttes et linjesprangsignal, vil skjermen vise både odde og like horisontale skannelinjer samtidig, slik at bildet blir forvrengt.

Spørsmål: Hvilken betydning har oppdateringsfrekvensen for LCD?

Svar: I motsetning til CRT-teknologien, hvor flimringen avhenger av farten elektronstrålene har når de dras fra toppen til bunnen av skjermen, bruker en aktiv matriseskjerm et aktivt element (TFT) for å kontrollere hver enkelt piksel, og oppdateringsfrekvensen er derfor ikke særlig relevant for LCD-teknologi.

Spørsmål: Er LCD-skjermen motstandsdyktig mot riper?

Svar: LCD-ens overflate er påført et beskyttende lag som i en viss utstrekning er motstandsdyktig (omtrent like hardt som en 2H blyant). Generelt sett anbefaler man at overflaten ikke utsettes for kraftige støt eller riping.

Spørsmål: Hvordan rengjør jeg LCD-overflaten?

Svar: Til vanlig rengjøring bruker du en ren, myk klut. Til grundigere rengjøring brukes isopropylalkohol. Ikke bruk andre midler, slik som etylalkohol, etanol, aceton, heksan eller lignende.

Spørsmål: Kan jeg endre fargeinnstillingene til monitoren?

Svar: Ja, du kan endre fargeinnstillingene gjennom OSD-kontrollen. Gjør følgende:

1. Trykk «MENU» for å vise OSD- (On Screen Display) menyen
2. Trykk på "Pil" for å velge alternativet "farge" og trykk deretter på "MENY" for å angi fargeinnstilling, det finnes fire innstillinger som vist under.

- a. 6500K; this setting features the panel closed to red-white color tone.
- b. 9300K; this setting features the panel closed to blue-white color tone.
- c. User Define; brukeren kan selve velge en foretrukket fargeinnstilling ved å justere rød, grønn og blå farge.
- d. sRGB; dette er en standardinnstilling som brukes for å påse korrekt utbytte av farger mellom ulike enheter. (f.eks. kamera, monitører, skrivere, skannere o.l)

*En måling av fargen av lyset utstrålt av et objekt mens det blir varmet opp. Dette målet blir uttrykt med en absolutt skala (Kelvin-grader). Lavere Kelvin-temperaturer slik som 2004K er rød, høyere temperaturer som 9300K er blå. Nøytral temperatur på 6504K er hvit.

Spørsmål: Kan Philips LCD-monitoren monteres på veggen?

Svar: Ja, man har denne muligheten med Philips LCD-skjermer. Fire standard VESA-festehull på bakdekslet kan brukes til å feste Philips-monitoren på de fleste standard VESA-arme, eller annet tilbehør. Vi anbefaler deg å kontakte din lokale Philips' selger for mer informasjon.

[TILBAKE TIL TOPPEN AV SIDEN](#)

Skjerminnstillinger

Spørsmål: Hvordan er LCD sammenlignet med CRT når det gjelder stråling?

Svar: Fordi LCD ikke bruker elektronkanon, genererer de ikke like mye stråling på skjermens overflate.

[TILBAKE TIL TOPPEN AV SIDEN](#)

Kompatibilitet med andre ytre enheter**Spørsmål: Er Philips LCD-skjermer Plug-and-Play?**

Svar: Ja, skjermene er Plug-and-Play-kompatible med Windows® 95, 98, 2000, XP og Vista.

[TILBAKE TIL TOPPEN AV SIDEN](#)

LCD-panelteknologi**Spørsmål: Hva er en flytende krystallskjerm (Liquid Crystal Display)?**

Svar: En flytende krystallskjerm (LCD) er en optisk installasjon som vanligvis brukes til visning av ASCII-tegn og bilder på digitale enheter som klokker, kalkulatorer, bærbare spill, osv. LCD er den teknologien som brukes i skjermen på elektroniske notisbøker og andre små datamaskiner. På samme måte som lysdiode- og gass-plasma-teknologi, muliggjør LCD mye tynnere skjermer enn katodestrålerør (CRT)-teknologi. LCD bruker mye mindre strøm enn LED og gass-plasmaskjermer fordi den blokkerer lyset i stedet for å sende det ut.

Spørsmål: Hva er forskjellen på passive og aktive matrise-LCD-er?

Svar: LCD-er lages enten med et passivt eller et aktivt matriseskjerm-gitter. Et aktivt matriseskjerm-gitter har en transistor på hver pikselovergang, noe som krever mindre strøm til lys i hver piksel. Derfor kan også strømmen i en aktiv matriseskjerm oftere slås av og på for å forbedre skjermens regenereringstid (musepekeren vil f.eks. se ut til å bevege seg lettere over skjermen). Passive matrise-LCD-er har et gitter av ledere med piksler på hver overgangspunkt i gitteret.

Spørsmål: Hva er fordelene med TFT LCD sammenlignet med CRT?

Svar: I en CRT-skjerm skyter en elektronkanon ut elektroner og vanlig lys ved å støte polariserte elektroner sammen på fluorescerende glass. Derfor opererer CRT-skjermer stort sett med analoge RGB-signaler. En TFT LCD-skjerm er en innretning som viser bilder ved hjelp av et panel med flytende krystall. TFTen har en fundamentalt annerledes struktur enn en CRT: Hver celle har en aktiv matrisestruktur og uavhengige, aktive elementer. En TFT LCD har to glassplater, og rommet mellom dem er fylt med flytende krystall. Når hver celle forbindes med elektroder og preges med spenning, endres det flytende krystallets struktur, og dette styrer mengden av lys som slippes gjennom for å vise bilder. En TFT LCD har flere fordeler i forhold til en CRT, ettersom den kan være svært tynn og uten flimmer på grunn av at den ikke benytter skanningsmetoden.

Spørsmål: Hvorfor er en vertikal frekvens på 60 Hz optimalt for en LCD-skjerm?

Svar: I motsetning til en CRT-skjerm, har TFT LCD-panelet en fast oppløsning. For eksempel har en XGA-skjerm 1024x3 (R, G, B) x 768 piksler, og en høyere oppløsning er ikke alltid tilgjengelig uten tilleggsprogramvare. Panelet er konstruert for å optimalisere skjermvisningen til en 65 MHz punkt klokke som er en av standardene for XGA-skjermer. Ettersom vertikal-/horisontal-frekvensen for denne punkt klokken er 60 Hz/48 kHz, er den optimale frekvensen for denne skjermen 60 Hz.

Spørsmål: Hva slags vidvinkel-teknologi er tilgjengelig, og hvordan virker den?

Svar: TFT LCD-panelet kontrollerer/viser mengden av et bakgrunnslys ved å bruke den doble brytningen med flytende krystall. Ved å benytte projeksjonen av lysbrytning mot det flytende krystallets hovedakse styrer det retningen på inngangsløset og viser det. Ettersom inngangsløsets brytningsrate på det flytende krystallet varierer i henhold til lysets inngangsvinkel, blir visningsvinkelen på en TFT mye smalere enn på en CRT. Vanligvis refererer visningsvinkelen til det punktet hvor kontrasten er på 10. Det utvikles for tiden mange måter å utvide visningsvinkelen på, og den mest brukte metoden er å bruke en film for vidvinkel-visning, som utvider visningsvinkelen ved å variere brytningsraten. IPS (In Plane Switching) eller MVA (Multi Vertical Aligned) brukes også for å få større visningsvinkel.

Spørsmål: Hvorfor er det ikke noe flimmer på en LCD-skjerm?

Svar: Teknisk sett er det flimmer på en LCD-skjerm, men årsaken til fenomenet er en annen enn for CRT-skjermer -- og brukeren merker den vanligvis ikke. Flimringen på en LCD-skjerm har sammenheng med belysning som vanligvis ikke er mulig å oppdage, og som kommer av forskjellen mellom positiv og negativ spenning. På den annen side kan CRT-flimmer som irriterer det menneskelige øye dukke opp når det fluorescerende objektets av-/på-funksjon blir synlig. Ettersom det flytende krystallets reaksjonsfart i et LCD-panel er mye lavere finnes ikke denne plagsomme flimringen i en LCD-skjermvisning.

Spørsmål: Hvorfor er en LCD-monitor praktisk talt lav på elektromagnetisk forstyrrelse?

Svar: I motsetning til en CRT, har ikke en LCD-skjerm hoveddeler som genererer elektromagnetisk interferens og særlig magnetiske felt. Siden en LCD-skjerm bruker relativt lite strøm er strømtilførselen også relativt stillegående.



[TILBAKE TIL TOPPEN AV SIDEN](#)

- Sikkerhet og feilsøking
- Ofte stilte spørsmål
- Vanlige problemer
- Visningsproblemer
- Forskriftsmessig informasjon
- Annen relevant informasjon

Feilsøking

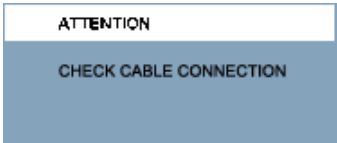
Denne siden dreier seg om problemer som brukeren selv kan ordne. Dersom problemet fremdeles vedvarer etter du har prøvd disse løsningene, kontakt et Philips' kundesenter.

Vanlige problemer	
Har du dette problemet	Gjør følgende
Ikke bilde (ikke lys i LED)	Pass på at strømkabelen er plugget i veggen og bak på skjermen Forsikre deg om at AV/PÅ-knappen foran på skjermen står på AV, og slå den så PÅ igjen.
Ikke bilde (Gult lys i LED)	Forsikre deg om at datamaskinen er slått på. Pass på at signalkabelen er ordentlig koblet til datamaskinen. Undersøk om skjermkabelens pinner er bøyd. Energisparingsmodus kan være aktivert.
Skjermen sier 	Pass på at signalkabelen er ordentlig koblet til datamaskinen. Undersøk om skjermkabelens pinner er bøyd. Forsikre deg om at datamaskinen er slått på.
AUTO-knappen virker ikke som den skal	Auto-funksjonen er laget for bruk på standard Macintosh eller IBM-kompatible PC-er med Microsoft Windows. Den virker ikke alltid som den skal dersom du bruker PC- eller videokort som ikke er standard.
Visningsproblemer	
Posisjon for skjermvisning er feil	Trykk på Auto-knappen Juster bildeposisjonen ved å bruke Phase/Clock (Fase/Klokke) under More Settings (Flere innstillinger) i OSD Main Controls (Hovedkontroller).
Bildet vibrerer på skjermen	Kontroller at signalkabelen er ordentlig koblet til grafikkortet eller PC-en.

<p>Vertikalt flimmer</p> 	<p>Trykk på Auto-knappen.</p> <p>Eliminer de vertikale stolpene ved å velge Flere innstillinger i Phase/Clock (Fase/klokke) i skjermmenyen.</p>
<p>Horisontalt flimmer</p> 	<p>Trykk på Auto-knappen.</p> <p>Eliminer de vertikale stolpene ved å velge Flere innstillinger i Phase/Clock (Fase/klokke) i skjermmenyen.</p>
<p>Skjermen er for lys eller for mørk</p>	<p>Juster kontrasten og klarheten via OSD-menyen. (Baklyset på LCD-monitoren har en bestemt levetid. Når skjermen blir mørkere eller begynner å flimre, ta kontakt med din Philips' selger.)</p>
<p>Etterkopi på skjermen</p>	<p>Dersom et bilde blir værende på skjermen i lengre tid kan det brenne fast i skjermen og etterlate et etter-bilde. Denne forsvinner vanligvis etter noen timer.</p>
<p>Etterkopien synes fremdeles på skjermen etter at den er slått av.</p>	<p>Dette er typisk for flytende krystall, og skyldes ikke feil eller svekkelse av det flytende krystallet. Etter-bildet vil forsvinne etter en tid.</p>
<p>Det er grønne, røde, blå, mørke og hvite prikker på skjermen</p>	<p>De gjenværende prikkene er normalt for dagens teknologi med flytende krystaller.</p>
<p>For ytterligere assistanse, se Consumer Information Centers listen og kontakt Philips kundeservice.</p> <p style="text-align: center;">TILBAKE TIL TOPPEN AV SIDEN</p>	

- [Recycling Information for Customers](#)
- [Waste Electrical and Electronic Equipment- WEEE](#)
- [CE Declaration of Conformity](#)
- [Energy Star Declaration](#)
- [Federal Communications Commission \(FCC\) Notice \(U.S. Only\)](#)
- [FCC Declaration of Conformity](#)
- [Commission Federale de la Communication \(FCC Declaration\)](#)
- [EN 55022 Compliance \(Czech Republic Only\)](#)
- [MIC Notice \(South Korea Only\)](#)
- [Polish Center for Testing and Certification Notice](#)
- [North Europe \(Nordic Countries\) Information](#)
- [BSMI Notice \(Taiwan Only\)](#)
- [Ergonomie Hinweis \(nur Deutschland\)](#)
- [Philips End-of-Life Disposal](#)
- [Information for UK only](#)
- [China RoHS](#)
- [Troubleshooting](#)
- [Other Related Information](#)
- [Frequently Asked Questions \(FAQs\)](#)

Regulatory Information

Model ID: 192E1
Model No: MWE1192T

Recycling Information for Customers

Philips establishes technically and economically viable objectives to optimize the environmental performance of the organization's product, service and activities.

From the planning, design and production stages, Philips emphasizes the important of making products that can easily be recycled. At Philips, end-of-life management primarily entails participation in national take-back initiatives and recycling programs whenever possible, preferably in cooperation with competitors.

There is currently a system of recycling up and running in the European countries, such as The Netherlands, Belgium, Norway, Sweden and Denmark.

In U.S.A., Philips Consumer Electronics North America has contributed funds for the Electronic Industries Alliance (EIA) Electronics Recycling Project and state recycling initiatives for end-of-life electronics products from household sources. In addition, the Northeast Recycling Council (NERC) - a multi-state non-profit organization focused on promoting recycling market development - plans to implement a recycling program.

In Asia Pacific, Taiwan, the products can be taken back by Environment Protection Administration (EPA) to follow the IT product recycling management process, detail can be found in web site www.epa.gov.tw

The monitor contains parts that could cause damage to the nature environment. Therefore, it is vital that the monitor is recycled at the end of its life cycle.

For help and service, please contact [Consumers Information Center](#) or [F1rst Choice Contact Information Center](#) in each country or the following team of Environmental specialist can help.

Mrs. Argent Chan- Environment manager
Philips Consumer Lifestyle
E-mail: argent.chan@philips.com
Tel: +886 (0) 3 222 6795

Mr. Maarten ten Houten - Senior Environmental Consultant
Philips Consumer Electronics
E-mail: marten.ten.houten@philips.com
Tel: +31 (0) 40 27 33402

Mr. Delmer F. Teglas
Philips Consumer Electronics North America
E-mail: butch.teglas@philips.com
Tel: +1 865 521 4322

[RETURN TO TOP OF THE PAGE](#)

Waste Electrical and Electronic Equipment-WEEE

Attention users in European Union private households



This marking on the product or on its packaging illustrates that, under European Directive 2002/96/EG governing used electrical and electronic appliances, this product may not be disposed of with normal household waste. You are responsible for disposal of this equipment through a designated waste electrical and electronic equipment collection. To determine the locations for dropping off such waste electrical and electronic, contact your local government office, the waste disposal organization that serves your household or the store at which you purchased the product.

[RETURN TO TOP OF THE PAGE](#)

Energy Star Declaration

This monitor is equipped with a function for saving energy which supports the VESA Display Power Management (DPM) standard. This means that the monitor must be connected to a computer which supports VESA DPM. Time settings are adjusted from the system unit by software.

	VESA State	LED Indicator	Power Consumption
Normal operation	ON (Active)	Green	< 35W (typ.)
Power Saving Alternative 2 One step	OFF (Sleep)	Amber	< 0.5 W
	Switch Off	Off	< 0.5 W



As an ENERGY STAR® Partner, PHILIPS has determined that this product meets the ENERGY STAR® guidelines for energy efficiency.



We recommend you switch off the monitor when it is not in use for a long time.

[RETURN TO TOP OF THE PAGE](#)

Federal Communications Commission (FCC) Notice (U.S. Only)



This equipment has been tested and found to comply with the limits for a Class B digital device, pursuant to Part 15 of the FCC Rules. These limits are designed to provide reasonable protection against harmful interference in a residential installation. This equipment generates, uses and can radiate radio frequency energy and, if not installed and used in accordance with the instructions, may cause harmful interference to radio communications. However, there is no guarantee that interference will not occur in a particular installation. If this equipment does cause harmful interference to radio or television reception, which can be determined by turning the equipment off and on, the user is encouraged to try to correct the interference by one or more of the following measures:

Reorient or relocate the receiving antenna.
Increase the separation between the equipment and receiver.
Connect the equipment into an outlet on a circuit different from that to which the receiver is connected.
Consult the dealer or an experienced radio/TV technician for help.



Changes or modifications not expressly approved by the party responsible for compliance could void the user's authority to operate the equipment.

Use only RF shielded cable that was supplied with the monitor when connecting this monitor to a computer device.

To prevent damage which may result in fire or shock hazard, do not expose this appliance to rain or excessive moisture.

THIS CLASS B DIGITAL APPARATUS MEETS ALL REQUIREMENTS OF THE CANADIAN INTERFERENCE-CAUSING EQUIPMENT REGULATIONS.

[RETURN TO TOP OF THE PAGE](#)

FCC Declaration of Conformity

Trade Name: Philips
Philips Consumer Electronics North America
P.O. Box 671539
Responsible Party: Marietta, GA 30006-0026
1-888-PHILIPS (744-5477)

Declaration of Conformity for Products Marked with FCC Logo,
United States Only

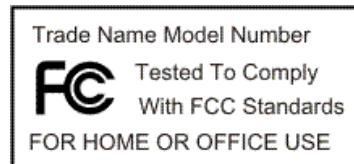

This device complies with Part 15 of the FCC Rules. Operation is subject to the following two conditions: (1) this device may not cause harmful interference, and (2) this device must accept any interference received, including interference that may cause undesired operation.

[RETURN TO TOP OF THE PAGE](#)

Commission Federale de la Communication (FCC Declaration)



Cet équipement a été testé et déclaré conforme aux limites des appareils numériques de class B, aux termes de l'article 15 Des règles de la FCC. Ces limites sont conçues de façon à fournir une protection raisonnable contre les interférences nuisibles dans le cadre d'une installation résidentielle. CET appareil produit, utilise et peut émettre des hyperfréquences qui, si l'appareil n'est pas installé et utilisé selon les consignes données, peuvent causer des interférences nuisibles aux communications radio. Cependant, rien ne peut garantir l'absence d'interférences dans le cadre d'une installation particulière. Si cet appareil est la cause d'interférences nuisibles pour la réception des signaux de radio ou de télévision, ce qui peut être décelé en fermant l'équipement, puis en le remettant en fonction, l'utilisateur pourrait essayer de corriger la situation en prenant les mesures suivantes:

Réorienter ou déplacer l'antenne de réception.
Augmenter la distance entre l'équipement et le récepteur.
Brancher l'équipement sur un autre circuit que celui utilisé par le récepteur.
Demander l'aide du marchand ou d'un technicien chevronné en radio/télévision.



Toutes modifications n'ayant pas reçu l'approbation des services compétents en matière de conformité est susceptible d'interdire à l'utilisateur l'usage du présent équipement.

N'utiliser que des câbles RF armés pour les connections avec des ordinateurs ou périphériques.

CET APPAREIL NUMERIQUE DE LA CLASSE B RESPECTE TOUTES LES EXIGENCES DU REGLEMENT SUR LE MATERIEL BROUILLEUR DU CANADA.

[RETURN TO TOP OF THE PAGE](#)

EN 55022 Compliance (Czech Republic Only)

This device belongs to category B devices as described in EN 55022, unless it is specifically stated that it is a Class A device on the specification label. The following applies to devices in Class A of EN 55022 (radius of protection up to 30 meters). The user of the device is obliged to take all steps necessary to remove sources of interference to telecommunication or other devices.

Pokud není na typovém štítku počítače uvedeno, že spadá do třídy A podle EN 55022, spadá automaticky do třídy B podle EN 55022. Pro zařízení zařazená do třídy A (chranné pásmo 30m) podle EN 55022 platí následující. Dojde-li k rušení telekomunikačních nebo jiných zařízení je uživatel povinen provést taková opatření, aby rušení odstranil.

[RETURN TO TOP OF THE PAGE](#)

Polish Center for Testing and Certification Notice

The equipment should draw power from a socket with an attached protection circuit (a three-prong socket). All equipment that works together (computer, monitor, printer, and so on) should have the same power supply source.

The phasing conductor of the room's electrical installation should have a reserve short-circuit protection device in the form of a fuse with a nominal value no larger than 16 amperes (A).

To completely switch off the equipment, the power supply cable must be removed from the power supply socket, which should

be located near the equipment and easily accessible.

A protection mark "B" confirms that the equipment is in compliance with the protection usage requirements of standards PN-93/T-42107 and PN-89/E-06251.

Wymagania Polskiego Centrum Badań i Certyfikacji

Urządzenie powinno być zasilane z gniazda z przyłączonym obwodem ochronnym (gniazdo z kołkiem). Współpracujące ze sobą urządzenia (komputer, monitor, drukarka) powinny być zasilane z tego samego źródła.

Instalacja elektryczna pomieszczenia powinna zawierać w przewodzie fazowym rezerwową ochronę przed zwarciami, w postaci bezpiecznika o wartości znamionowej nie większej niż 16A (amperów).

W celu całkowitego wyłączenia urządzenia z sieci zasilania, należy wyjąć wtyczkę kabla zasilającego z gniazda, które powinno znajdować się w pobliżu urządzenia i być łatwo dostępne.

Znak bezpieczeństwa "B" potwierdza zgodność urządzenia z wymaganiami bezpieczeństwa użytkowania zawartymi w PN-93/T-42107 i PN-89/E-06251.

Pozostałe instrukcje bezpieczeństwa

- Nie należy używać wtyczek adapterowych lub usuwać kołka obwodu ochronnego z wtyczki. Jeżeli konieczne jest użycie przedłużacza to należy użyć przedłużacza 3-żyłowego z prawidłowo połączonym przewodem ochronnym.
- System komputerowy należy zabezpieczyć przed nagłymi, chwilowymi wzrostami lub spadkami napięcia, używając eliminatora przepięć, urządzenia dopasowującego lub bezzakłócenowego źródła zasilania.
- Należy upewnić się, aby nic nie leżało na kablach systemu komputerowego, oraz aby kable nie były umieszczone w miejscu, gdzie można byłoby na nie nadeptywać lub potykać się o nie.
- Nie należy rozlewać napojów ani innych płynów na system komputerowy.
- Nie należy wpychać żadnych przedmiotów do otworów systemu komputerowego, gdyż może to spowodować pożar lub porażenie prądem, poprzez zwarcie elementów wewnętrznych.
- System komputerowy powinien znajdować się z dala od grzejników i źródeł ciepła. Ponadto, nie należy blokować otworów wentylacyjnych. Należy unikać kładzenia luźnych papierów pod komputer oraz umieszczania komputera w ciasnym miejscu bez możliwości cyrkulacji powietrza wokół niego.

[RETURN TO TOP OF THE PAGE](#)

North Europe (Nordic Countries) Information

Placering/Ventilation

VARNING:

FÖRSÄKRA DIG OM ATT HUVUDBRYTARE OCH UTTAG ÄR LÄTÅTKOMLIGA, NÄR DU STÄLLER DIN UTRUSTNING PÅPLATS.

Placering/Ventilation

ADVARSEL:

SØRG VED PLACERINGSFOR, AT NETLEDNINGENS STIK OG STIKKONTAKT ER NEMT TILGÆNGLIGE.

Paikka/Ilmankierto

VAROITUS:

SUJOITA LAITE SITEN, ETTÄ VERKKOJOHTO VOIDAAN TARVITTAESSA HELPOSTI IRROTTAA PISTORASIASTA.

Plassering/Ventilasjon

ADVARSEL:

NÅR DETTE UTSTYRET PLASSERES, MÅ DU PASSE PÅ AT KONTAKTENE FOR STØMTILFØRSEL ER LETTE Å NÅ.

[RETURN TO TOP OF THE PAGE](#)

BSMI Notice (Taiwan Only)

符合乙類資訊產品之標準

[RETURN TO TOP OF THE PAGE](#)

Ergonomie Hinweis (nur Deutschland)

Der von uns gelieferte Farbmonitor entspricht den in der "Verordnung über den Schutz vor Schäden durch Röntgenstrahlen" festgelegten Vorschriften.

Auf der Rückwand des Gerätes befindet sich ein Aufkleber, der auf die Unbedenklichkeit der Inbetriebnahme hinweist, da die Vorschriften über die Bauart von Störstrahlern nach Anlage III = 5 Abs. 4 der Röntgenverordnung erfüllt sind.

Damit Ihr Monitor immer den in der Zulassung geforderten Werten entspricht, ist darauf zu achten, daß

1. Reparaturen nur durch Fachpersonal durchgeführt werden.
2. nur original-Ersatzteile verwendet werden.
3. bei Ersatz der Bildröhre nur eine bauartgleiche eingebaut wird.

Aus ergonomischen Gründen wird empfohlen, die Grundfarben Blau und Rot nicht auf dunklem Untergrund zu verwenden (schlechte Lesbarkeit und erhöhte Augenbelastung bei zu geringem Zeichenkontrast wären die Folge).

Der arbeitsplatzbezogene Schalldruckpegel nach DIN 45 635 beträgt 70dB (A) oder weniger.



ACHTUNG: BEIM AUFSTELLEN DIESES GERÄTES DARAUFGAHTEN, DAß NETZSTECKER UND NETZKABELANSCHLUß LEICHT ZUGÄNGLICH SIND.

[RETURN TO TOP OF THE PAGE](#)

End-of-Life Disposal

Your new monitor contains materials that can be recycled and reused. Specialized companies can recycle your product to increase the amount of reusable materials and to minimize the amount to be disposed of.

Please find out about the local regulations on how to dispose of your old monitor from your local Philips dealer.

(For customers in Canada and U.S.A.)

This product may contain lead and/or mercury. Dispose of in accordance to local-state and federal regulations. For additional information on recycling contact www.eia.org (Consumer Education Initiative)

[RETURN TO TOP OF THE PAGE](#)

Information for UK only

WARNING - THIS APPLIANCE MUST BE GROUNDING.

Important:

This apparatus is supplied with an approved moulded 13A plug. To change a fuse in this type of plug proceed as follows:

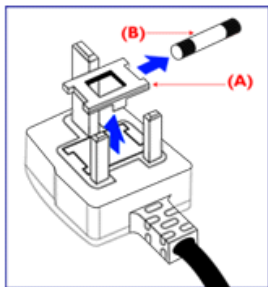

1. Remove fuse cover and fuse.
2. Fit new fuse which should be a BS 1362 5A, A.S.T.A. or BSI approved type.
3. Refit the fuse cover.

If the fitted plug is not suitable for your socket outlets, it should be cut off and an appropriate 3-pin plug fitted in its place.

If the mains plug contains a fuse, this should have a value of 5A. If a plug without a fuse is used, the fuse at the distribution board should not be greater than 5A.

Note: The severed plug must be destroyed to avoid a possible shock hazard should it be inserted into a 13A socket elsewhere.

How to connect a plug

The wires in the mains lead are coloured in accordance with the following code:

BLUE - "NEUTRAL" ("N")

BROWN - "LIVE" ("L")

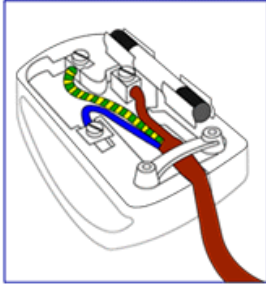

GREEN & YELLOW - "GROUND" ("G")

1. The GREEN AND YELLOW wire must be connected to the terminal in the plug which is marked with the letter "G" or by the Ground symbol  or coloured GREEN or GREEN AND YELLOW.
2. The BLUE wire must be connected to the terminal which is marked with the letter "N" or coloured BLACK.
3. The BROWN wire must be connected to the terminal which marked with the letter "L" or coloured RED.

Before replacing the plug cover, make certain that the cord grip is clamped over the sheath of the lead - not simply over the three wires.

[RETURN TO TOP OF THE PAGE](#)

China RoHS

The People's Republic of China released a regulation called "Management Methods for Controlling Pollution by Electronic Information Products" or commonly referred to as China RoHS. All products including CRT and LCD monitor which are produced and sold for China market have to meet China RoHS request.

中国大陆RoHS

根据中国大陆《电子信息产品污染控制管理办法》（也称为中国大陆RoHS），以下部分列出了本产品中可能包含的有毒有害物质或元素的名称和含量

本表适用之产品

显示器（液晶及CRT）

有毒有害物质或元素

部件名称	有毒有害物质或元素					
	铅 (Pb)	汞 (Hg)	镉 (Cd)	六价铬 (Cr6+)	多溴联苯 (PBB)	多溴二苯醚 (PBDE)
外壳	○	○	○	○	○	○
CRT显示屏	×	○	○	○	○	○
液晶显示屏/灯管	×	×	○	○	○	○
电路板组件*	×	○	○	○	○	○
电源适配器	×	○	○	○	○	○
电源线/连接线	×	○	○	○	○	○

*：电路板组件包括印刷电路板及其构成的零部件，如电阻、电容、集成电路、连接器等
 ○：表示该有毒有害物质在该部件所有均质材料中的含量均在《电子信息产品中有毒有害物质的限量要求标准》规定的限量要求以下
 ×：表示该有毒有害物质至少在该部件的某一均质材料中的含量超出《电子信息产品中有毒有害物质的限量要求标准》规定的限量要求；但是上表中打“×”的部件，符合欧盟RoHS法规要求（属于豁免的部分）

中国能源效率标识

根据中国大陆《能源效率标识管理办法》本显示器符合以下要求：

能源效率(cd/W)	>1.05
能效等级	1级
能效标准	GB 21520-2008

[RETURN TO TOP OF THE PAGE](#)

- Sikkerhet og feilsøking
- Ofte stilte spørsmål
- Feilsøking
- Forskriftsmessig informasjon
- Informasjon til brukere i USA
- Informasjon til brukere utenfor USA

Annen relevant informasjon

Informasjon til brukere i USA

For enheter som skal brukes med 115 V:

Bruk et UL-godkjent kabelsett med minimum 18 AWG, en SVT eller SJT trelederkabel som ikke er mer enn 4,5 meter lang, samt en parallell jordingskontakt til 15 A, 125 V.

For enheter som skal brukes med 230 V:

Bruk et UL-godkjent kabelsett med minimum 18 AWG, en SVT eller SJT trelederkabel som ikke er mer enn 4,5 meter lang, samt en tandem jordingskontakt til 15 A, 250 V.

Informasjon til brukere utenfor USA

For enheter som skal brukes med 230 V:

Bruk et kabelsett som har minimum en 18 AWG kabel og jordingskontakt til 15 A, 250 V. Kabelsettet bør være godkjent i henhold til sikkerhetskravene i det landet utstyret skal installeres, og/eller være merket med HAR.

[TILBAKE TIL TOPPEN AV SIDEN](#)

- [Om denne guiden](#)
- [Symboler](#)

Om denne bruksanvisningen

Om denne guiden

Denne elektroniske bruksanvisningen er beregnet på alle som bruker Philips LCD-skjermer. Den beskriver LCD-skjermens egenskaper, oppsett, bruk og annen viktig informasjon. Innholdet er identisk med vår trykte versjon.

Bruksanvisningen inneholder følgende avsnitt:

[Sikkerhet og feilsøking](#) gir tips og løsninger til vanlige problemer samt andre slike opplysninger du kan trenge.

Om denne elektroniske bruksanvisningen gir deg en oversikt over hva slags informasjon bruksanvisningen inneholder, samt en beskrivelse av symbolene som er brukt her og annen dokumentasjon du kan bruke.

[Produktinformasjon](#) gir deg en oversikt over skjermens funksjoner og tekniske spesifikasjoner.

[Installere skjermen](#) beskriver første oppstart og gir deg en oversikt over hvordan du skal bruke skjermen.

[Skjermmenyen \(OSD\)](#) gir deg informasjon om hvordan du skal justere innstillingene på skjermen.

[Service og garantier](#) er en liste over Philips' kundesentre over hele verden med tilhørende telefonnumre, samt informasjon om garantien som gjelder for ditt produkt.

[Ordliste](#) definerer tekniske uttrykk.

[Last ned og skriv ut](#) overfører hele denne bruksanvisningen til din harddisk slik at du lett får tilgang til den.

[TILBAKE TIL TOPPEN AV SIDEN](#)

Symboler

Følgende avsnitt beskriver symbolene som er brukt i dette dokumentet.

Merknad, Forsiktig og Advarsel

Gjennom denne bruksanvisningen kan tekstblokker være merket med et symbol samt være satt i fet eller kursiv skrift. Disse tekstblokkene er ment som merknader, forsiktighetsregler og advarsler, og brukes som følger:



MERKNAD: Dette symbolet angir viktig informasjon og tips som gjør at du får mer nytte av datasystemet ditt.



FORSIKTIG: Dette symbolet angir informasjon som forteller deg hvordan du kan unngå mulig skade på maskinvaren eller tap av data.



ADVARSEL: Dette symbolet angir hvordan du kan unngå problemer som kan forårsake personskade.

Noen advarsler kan også være satt i andre formater og ikke være fulgt av et symbol. Disse advarslene er oppgitt fordi lover eller forskrifter pålegger oss å ha det med.

[TILBAKE TIL TOPPEN AV SIDEN](#)

©2009 Koninklijke Philips Electronics NV

All rights reserved. Det er forbudt å gjengi, kopiere, bruke, endre, leie ut, leie, vise offentlig, overføre og/eller kringkaste dette dokumentet i sin helhet eller delvis uten skriftlig samtykke fra Philips Electronics N.V.

- Blyfritt produkt
- Tekniske spesifikasjoner
- Oppløsning og forhåndsinnstillinger
- Philips' retningslinjer for feil på piksler
- Videosupport moduser:
- Automatisk strømsparing
- Fysiske spesifikasjoner
- Kontaktpunkter
- Oversikt
- Fysisk funksjon

Produktinformasjon

Blyfritt produkt



Philips fjerner giftige stoffer som bly fra displayene sine. Blyfritt display bidrar til å beskytte helsen din og fremmer miljømessig gjenvinning og deponering av avfall fra elektrisk og elektronisk utstyr. Philips oppfyller EUs strenge RoHS-direktiv, som pålegger restriksjoner på farlige stoffer i elektrisk og elektronisk utstyr. Med Philips kan du være trygg på at displayenheten din ikke er skadelig for miljøet.

Tekniske spesifikasjoner*

LCD-PANEL	
• Type	TFT LCD
• Skjermstørrelse	18,5"
• Pikselhøyde	0,3 x 0,3 mm
• LCD-paneltype	1366 x 768 piksler R.G.B. vertikal stripe Anti-blendende polariserende hardhet
• Effektivt visningsområde	409,8 x 230,4 mm
• Visningsfarger	16,7m
SKANNING	
• Vertikal oppdateringsfrekvens	56 Hz-76 Hz
• Horisontalfrekvens	30 kHz - 83 kHz

VIDEO

• Video punktrate	140 MHz
• Inngangsimpedans	
- Video	75 ohm
- Synk	2,2K ohm
• Inngangssignal-nivåer	0,7 Vpp
• Synk-inngangssignal	Separat synk Kombinert synk Synk på grønt
• Synk-polariteter	Positiv og negativ

* Disse data kan endres uten varsel

[TILBAKE TIL TOPPEN AV SIDEN](#)

Oppløsning og forhåndsinnstillinger

- A. Maksimal oppløsning
- For 192E1
 - 1366x 768 ved 75Hz (analog kontakt)
 - 1366x 768 ved 75Hz (digital inngang)
- B. Anbefalt Oppløsning
- For 192E1
 - 1366 x 768 ved 60Hz (analog kontakt)

1366x 768 ved 60Hz (digital inngang)

10 fabrikkinnstilling moduser:

H. frekv (kHz)	Oppløsning	V. frekv (Hz)
31.47	720*400	70.09
31.47	640*480	59.94
37.50	640*480	75.00
37.88	800*600	60.32
46.88	800*600	75.00
48.36	1024*768	60.00
60.02	1024*768	75.03
63.89	1280*1024	60.02
79.98	1280*1024	75.03
47.71	1366*768	59.79

[TILBAKE TIL TOPPEN AV SIDEN](#)

Videosupport moduser:

Videodisplay muligheter	480i/480p/576i/576p/720p/1080i/1080p (støtter HDCP)
-------------------------	---

[TILBAKE TIL TOPPEN AV SIDEN](#)

Automatisk strømsparing

Hvis du har et skjermkort eller programvare installert i maskinen med DPM-standard fra VESA kan skjermen automatisk senke strømforbruket når den ikke er i bruk. Når skjermen registrerer signaler fra et tastatur, en mus eller annet utstyr, "våkner" den automatisk. Tabellen nedenfor viser strømforbruket og signalene med denne strømsparingsfunksjonen:

Strømstyring					
VESA-modus	Video	H-synk	V-synk	Strømforbruk	Lampefarge

Aktiv	PÅ	Ja	Ja	< 35 W (typ.)	Grønn
Dvale	AV	Nei	Nei	< 0.5 W	Gul
Switch Off	AV	-	-	< 0.5 W	AV

Denne skjermen er ENERGY STAR®-tilpasset. Som en ENERGY STAR®-partner har PHILIPS fastslått at dette produktet møter kravene i henhold til ENERGY STAR®-retningslinjene for energitnyttelse.

[TILBAKE TIL TOPPEN AV SIDEN](#)

Fysiske spesifikasjoner

• Vipp	-5° ~ 20°
• Strømtilførsel	100 ~ 240 VAC, 50/60 Hz
• Strømforbruk	<35 W* (typ.)
• Temperatur	0° C til 40° C (i drift) -20° C til 60° C (lagring)
• Relativ fuktighet	20% til 80%
• System MTBF	50K hrs (CCFL 50K hrs)
• Kabinettfarge	190E1SB: Svart

[TILBAKE TIL TOPPEN AV SIDEN](#)

Kontaktpunkter

15-bens D-sub-kontakt (hann) til signalkabelen:

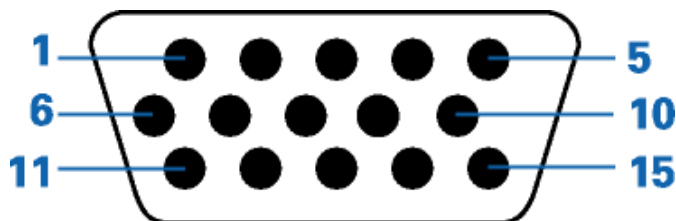

Ben nr.	Oppgave	Ben nr.	Oppgave
1	Rød videoinngang	9	DDC + 5 V
2	Grønn videoinngang	10	Logisk jording
3	Blå videoinngang	11	Jording
4	Sense Føler (jord)	12	Seriell datalinje (SDA)
5	Føler (jord) - Kabelregistrering	13	H. Synk / H+V. Synk
6	Rød videojording	14	V. Synk
7	Grønn videojording	15	Seriell klokkelinje (SCL)
8	Blå videojording		

[TILBAKE TIL TOPPEN AV SIDEN](#)

Oversikt

Følg lenkene for å se bilder av hele skjermen og alle komponentene.

[Forsiden](#)

[TILBAKE TIL TOPPEN AV SIDEN](#)

Fysisk funksjon

Vipp

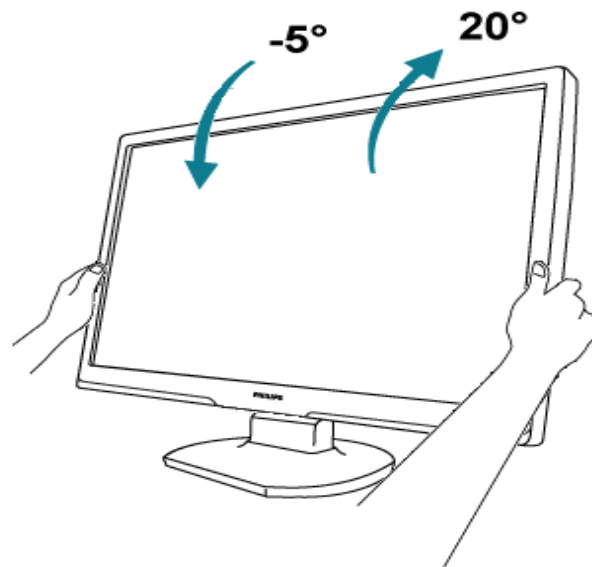

TILBAKE TIL TOPPEN AV SIDEN

- Funksjoner
- Tekniske spesifikasjoner
- Oppløsning og forhåndsinnstillinger
- Automatisk strømsparing
- Mål
- Kontaktpunkter
- Oversikt

Philips' retningslinjer for feil på piksler

Philips' retningslinjer ang. feil på piksler i flatpanelskjermer

Philips streber etter å levere produkter av høyeste kvalitet. Vi bruker noen av industriens mest avanserte produksjonsprosesser og vi praktiserer streng kvalitetskontroll. Likevel er defekter på piksler eller underpiksler i TFT LCD-paneler som brukes i flatpanelskjermer av og til uunngåelig. Ingen produsent kan garantere at alle paneler er uten feil på piksler, men Philips garanterer at enhver skjerm med uakseptabelt mange defekter reparerer eller byttes ut under garantien. Dette avsnittet forklarer de forskjellige typene av pikseldefekter, og definerer et akseptabelt defektnivå for hver type. For å kvalifisere for reparasjon eller utskifting under garantien, må antallet pikseldefekter på et TFT LCD-panel overstige disse akseptable nivåene. Eksempelvis kan ikke flere enn 0,0004 % av underpiksene på en XGA-skjerm være defekte. Videre setter Philips enda høyere kvalitetsstandarder for enkelte typer eller kombinasjoner av pikseldefekter som er lettere å legge merke til enn andre. Dette gjelder over hele verden.

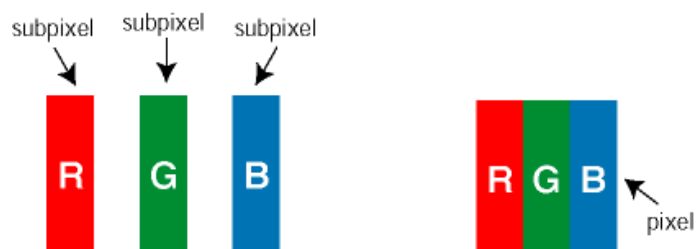

Piksler og underpiksler

En piksel, eller et bildeelement, er sammensatt av tre underpiksler i primærfargene rød, grønn og blå. Mange piksler utgjør til sammen et bilde. Når alle underpiksene i en piksel er belyst vil de tre fargede underpiksene sammen opptre som en enkelt hvit piksel. Når alle er mørke, vil de tre fargede underpiksene sammen opptre som en enkelt svart piksel. Andre kombinasjoner av belyste og mørke underpiksler opptrer som enkelte piksler med andre farger.

Typer av feil på piksler

Feil på piksler og underpiksler vises på skjermen på forskjellige måter. Det er to kategorier av pikseldefekter og flere typer underpikseldefekter innenfor hver kategori.

Lyse punktfeil Lyse punktfeil vises som piksler eller underpiksler som alltid er på eller lyser. Et *lyst punkt* er en underpiksel som vises på skjermen når skjermen viser et svart bilde. Det finnes typer av lyst punkt-feil:



En belyst rød, grønn eller blå underpiksel

To tilstøtende belyste underpiksler:

- Rød + Blå = Purpur
- Rød + Grønn = Gul
- Grønn + Blå = Cyan (Lys blå)

Tre tilstøtende belyste underpiksler (en hvit piksel)



Et rødt eller blått **lyst punkt** er mer enn 50 prosent lysere enn omkringliggende punkter; et grønt lyst punkt er 30 prosent lysere enn omkringliggende punkter.

Svarte punktfeil Svarte punktfeil vises som piksler eller underpiksler som alltid er av. Et **svart punkt** er en underpiksel som vises på skjermen når skjermen viser et lyst bilde. Det finnes flere typer mørke punkt-feil:

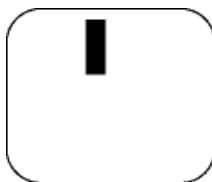

En mørk underpiksel

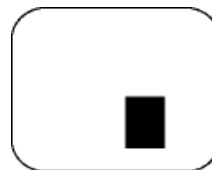

To eller tre tilstøtende mørke underpiksler

Avstand mellom pikseldefekter

Ettersom piksel- og underpikseldefekter som ligger nær hverandre og er av samme type kan være lettere å få øye på, spesifiserer Philips også toleransegrensen for avstand mellom pikseldefekter.

Toleranse for pikseldefekter

For å kvalifisere for reparasjon eller utskifting grunnet pikseldefekter i garantitiden må et TFT LCD-panel i en Philips flatpanelskjerm ha pikseldefekter som overskrider toleransen som beskrevet i følgende tabeller.

LYSE PUNKTDEFEKTER	AKSEPTABELT NIVÅ
<i>MODELL</i>	192E1
1 belyst underpiksel	3
2 tilstøtende belyste underpiksler	1
3 tilstøtende belyste underpiksler (en hvit piksel)	0
Avstand mellom to lyse punktdefekter*	>15mm
Totalt antall lyse punktdefekter av alle typer	3

SVARTE PUNKTDEFEKTER	AKSEPTABELT NIVå
MODELL	192E1
1 mørk underpiksel	5
2 tilstøtende mørke underpiksler	2
3 tilstøtende mørke underpiksler	0
Avstand mellom to svarte punktdefekter*	>15mm
Totalt antall svarte punktdefekter av alle typer	5

TOTALT ANTALL PUNKTDEFEKTER	AKSEPTABELT NIVå
MODELL	192E1
Totalt antall lyse eller svarte punktdefekter av alle typer	5

Merk:

** 1 eller 2 tilstøtende underpikseldefekter = 1 punktdefekt*



[TILBAKE TIL TOPPEN AV SIDEN](#)

- Forsiden
- Kople til din PC
- Sokkelen
- Komme i gang
- Optimalisere yteevnen

Installer din LCD-skjerm

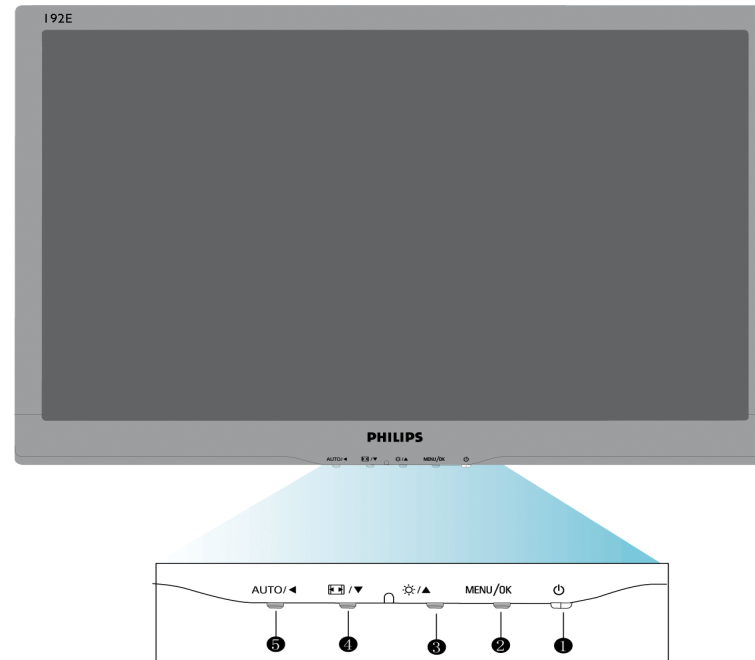
Forsiden

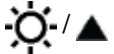

-  For å veksle skjermstrømmen Av og På
- MENU / OK** For å hente OSD meny/bekreft
-  For justering av lyshet på displayet
-  Autobilde-kontroll bytte mellom wide- og 4:3-format.
- AUTO** /  Automatisk justering av horisontal og vertikal posisjon, fase og klokkeinnstillinger. Retur til forrige OSD-nivå.

TILBAKE TIL TOPPEN AV SIDEN

Baksiden

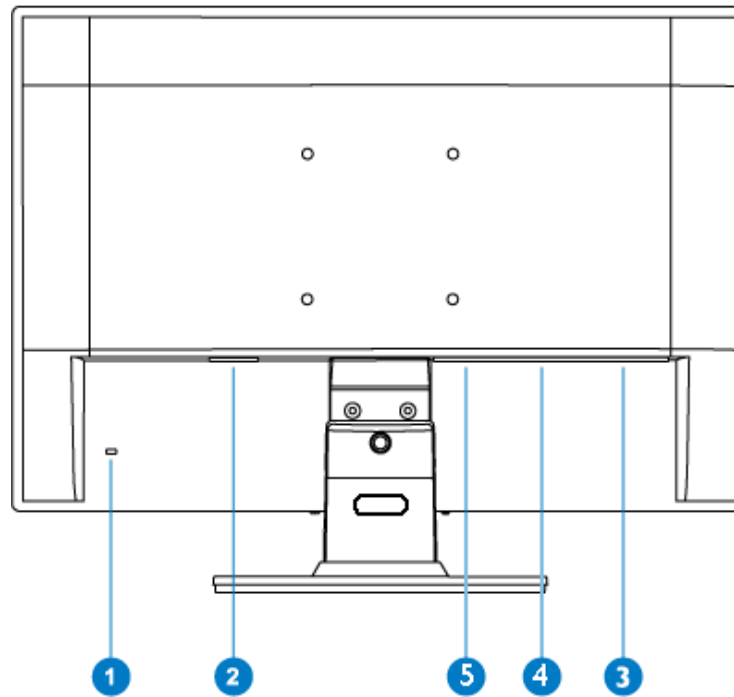

- 1 Kensington tyverisikring
- 2 AC-strøminngang
- 3 VGA inngang
- 4 DVI inngang
- 5 PC Audio inngang

[TILBAKE TIL TOPPEN AV SIDEN](#)

Optimalisere yteevnen

For å få best mulig yteevne, forsikre deg om at skjermvisningsinnstillingene står på 1366 x 768 @ 60 Hz.



Merk: Du kan kontrollere de aktuelle skjerminnstillingene ved å trykke én gang på 'MENU'-knappen. Valgt skjermmodus vises i hovedskjermmenyen **RESOLUTION (OPPLØSNING)**.

[TILBAKE TIL TOPPEN AV SIDEN](#)

- Produktbeskrivelse, frontvisning
- Tilleggsutstyrspakke
- Kople til din PC
- Komme i gang
- Optimalisere yteevnen
- Ta av og monterer sokkelen

Kople til din PC

Tilleggsutstyrspakke

Pakk ut alle deler.



Strømkabel



VGA kabel



EDFU-pakke

[TILBAKE TIL TOPPEN AV SIDEN](#)

Kople til din PC

1) Koble strømledningen til baksiden av monitoren. (Philips har koblet VGA-kabelen til i fabrikk for førstegangsinstallasjon.)

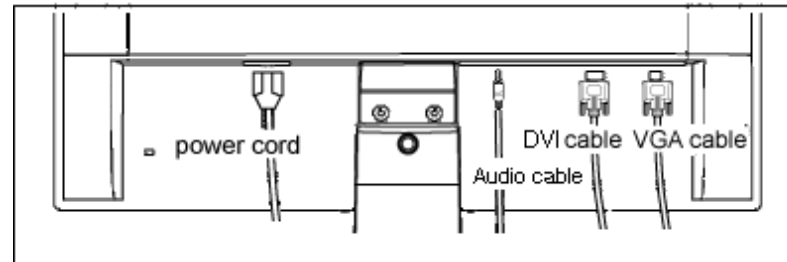

PC Audio inngang (tilgjengelig for noen modeller)

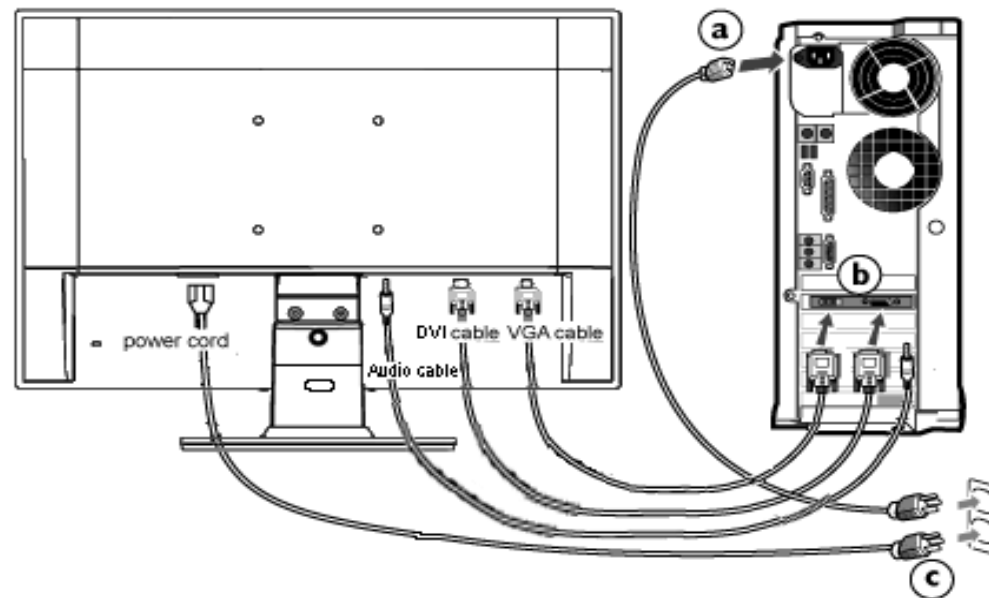

PC Audio inngang (tilgjengelig for noen modeller)

2) Koble til PC-en

- (a) Slå av datamaskinen og trekk ut strømkabelen.
- (b) Koble skjermens signalkabel til videokoblingen bak på datamaskinen.
- (c) Plugg datamaskinens og skjermens strømkabler i en stikkontakt.

- (d) Slå på datamaskinen og skjermen. Hvis skjermen viser et bilde, er installeringen fullført.

[TILBAKE TIL TOPPEN AV SIDEN](#)

- Forsiden
- Tilleggsutstyrspakke
- Koble til din PC
- Komme i gang
- Optimalisere yteevnen
- Ta av sokkelen

Sokkelen

Ta av sokkelen

Forhold:

gjelder standard VESA-monteringsapplikasjoner

Skru ut de 3 skruene og ta så sokkelen av LCD-skjermen.

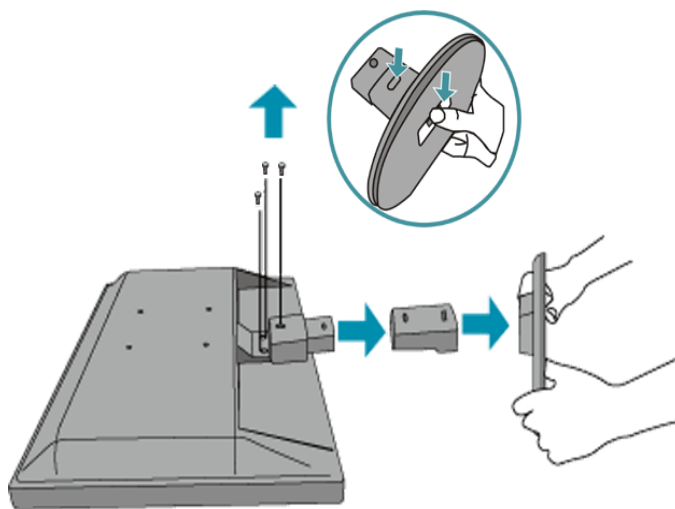

Merk: Skjermen passer til et 100 mm x 100 mm VESA-tilpasset monteringsgrensesnitt.

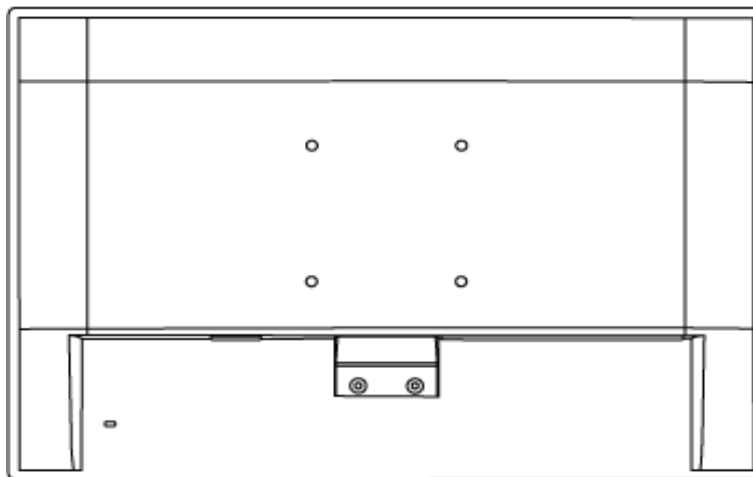

TILBAKE TIL TOPPEN AV SIDEN

Din LCD-skjerm :

- Forsiden
- Sette opp og kople til skjermen din
- Komme i gang
- Optimalisere yteevnen

Komme i gang

Komme i gang

Bruk informasjonsfilen (.inf) for Windows® 95/98/2000/Me/XP/Vista eller nyere

Den innebygde VESA DDC2B i Philips-skjermene støtter Plug & Play-krav for Windows® 95/98/2000/Me/XP/Vista. Denne informasjonsfilen (.inf) bør installeres for at din Philips-skjerm skal kunne styres fra dialogboksen 'Skjerm' i Windows® 95/98/2000/Me/XP/Vista og for at Plug & Play-applikasjonen skal kunne aktiveres. Prosedyren for installering, som er basert på Windows® 95 OEM Release 2, 98, Me, XP, 2000 og Vista, er spesifisert som følger.

For Windows® 95

1. Start Windows® 95.
2. Klikk på 'Start', pek på 'Innstillinger', og klikk deretter på 'Kontrollpanel'.
3. Dobbelklikk på ikonet 'Vis'.
4. Velg 'Innstillinger' og klikk på 'Avansert...'
5. Velg 'Skjerm', pek på 'Endre...', og klikk deretter på 'Har diskett...'
6. Klikk på 'Bla gjennom...', velg riktig stasjon for CD-ROM-stasjonen (f.eks. F:) og klikk deretter på 'OK'.
7. Klikk på 'OK', velg skjermmodell og klikk på 'OK'.
8. Klikk på 'Lukk'.

For Windows® 98

1. Start Windows® 98.
2. Klikk på 'Start', pek på 'Innstillinger', og klikk deretter på 'Kontrollpanel'.
3. Dobbelklikk på ikonet 'Vis'.
4. Velg 'Innstillinger' og klikk på 'Avansert...'
5. Velg 'Skjerm', pek på 'Endre...' og klikk på 'Neste'.
6. Velg 'Vis en liste over alle driverne slik at du kan velge hvilken driver du vil bruke.' Klikk deretter på 'Neste' og så på 'Har diskett...'
7. Klikk på 'Bla gjennom...', velg riktig stasjon for CD-ROM-stasjonen (f.eks. F:) og klikk så på 'OK'.
8. Klikk på 'OK', velg deretter skjermmodell og klikk på 'Neste'.
9. Klikk på 'Fullfør', og deretter på 'Lukk'.

For Windows® 2000

1. Start Windows® 2000.
2. Klikk på 'Start', pek på 'Innstillinger', og klikk deretter på 'Kontrollpanel'.
3. Dobbelklikk på ikonet 'Vis'.
4. Velg 'Innstillinger' og klikk deretter på 'Avansert...'
5. Velg 'Skjerm'
 - Hvis 'Egenskaper' er inaktiv, betyr det at skjermen din er riktig konfigurert. Stopp installeringen.

- Hvis 'Egenskaper' er aktiv, klikk på den. Følg deretter trinnene som beskrevet nedenfor.
 - 6. Klikk på 'Driver', deretter på 'Oppdater driver...', og så på 'Neste'.
 - 7. Velg 'Vis en liste over kjente drivere for enheten, slik at jeg kan velge en bestemt driver', klikk deretter på 'Neste' og så på 'Har diskett...'.
 - 8. Klikk på 'Bla gjennom...', velg riktig stasjon for CD-ROM-stasjonen (f.eks. F:).
 - 9. Klikk på 'Åpne', deretter på 'OK'-knappen.
 - 10. Velg skjermmodell og klikk på 'Neste'.
 - 11. Klikk på 'Fullfør', deretter på 'Lukk'.
- Dersom vinduet 'Finner ikke digital signatur' kommer til syne, klikk på 'Ja'-knappen.

For Windows® Me

1. Start Windows® Me.
2. Klikk på 'Start', pek på 'Innstillinger', og klikk deretter på 'Kontrollpanel'.
3. Dobbelklikk på ikonet 'Vis'.
4. Velg 'Innstillinger' og klikk på 'Avansert...'.
5. Velg 'Skjerm', klikk deretter på 'Endre...'.
6. Velg 'Angi plassering av driveren (Avansert)' og klikk på 'Neste'.
7. Velg 'Vis en liste over alle driverne slik at du kan velge hvilken driver du vil bruke', klikk deretter på 'Neste' og så på 'Har diskett...'.
8. Klikk på 'Bla gjennom...', velg riktig stasjon for CD-ROM-stasjonen (f.eks. F:) og klikk deretter på 'OK'.
9. Klikk på 'OK', velg skjermmodell og klikk på 'Neste'.
10. Klikk på 'Fullfør' og deretter på 'Lukk'.

For Windows® XP

1. Start Windows® XP
2. Klikk på 'Start' og deretter på 'Kontrollpanel'.
3. Velg og klikk på kategorien 'Skrivere og annen maskinvare'.
4. Klikk på 'Vis'.
5. Velg 'Innstillinger' og klikk deretter på 'Avansert'.
6. Velg 'Skjerm'
 - Hvis 'Egenskaper' er inaktiv, betyr det at skjermen er riktig konfigurert. Stopp installeringen.
 - Hvis 'Egenskaper' er aktiv, klikk på den.
 Følg trinnene nedenfor.
7. Klikk på 'Driver' og deretter på 'Oppdater driver...'.
8. Velg radioknappen 'Installer fra en liste eller spesifikk plassering [avansert]' og klikk deretter på 'Neste'.
9. Velg radioknappen 'Ikke søk. Jeg velger hvilken driver som skal installeres'. Klikk deretter på 'Neste'.
10. Klikk på 'Har diskett...', klikk deretter på 'Bla gjennom...' og velg riktig stasjon F: (CD-ROM-stasjonen).
11. Klikk på 'Åpne', deretter på 'OK'.
12. Velg skjermmodell og klikk på 'Neste'.
 - Hvis meldingen 'har ikke bestått Windows® Logo-testingen for å bekrefte kompatibilitet med Windows® XP' blir vist, klikk på knappen 'Fortsett likevel'.
13. Klikk på 'Fullfør' og deretter på 'Lukk'.
14. Klikk på 'OK', og deretter på 'OK' igjen for å lukke dialogboksen Vis_Egenskaper.

For Windows® Vista

1. Start Windows®Vista
2. Klikk på Start, og deretter 'Kontrollpanel'.
3. Velg og klikk på 'Maskinvare og lyd'.
4. Velg Enhetsbehandler og klikk på 'Oppdater enhetsdrivere'.
5. Velg Skjerm og høyreklikk på 'Generic PnP Monitor'.
6. Klikk på 'Oppdater driverprogramvare'.
7. Velg 'Søk på datamaskinen for driverprogramvare'.
8. Klikk på 'Bla gjennom-knappen' og velg stasjonen du satte disken i. Eksempel:(CD-ROM Drive:\\Lcd\\PC\\drivers\\).
9. Klikk på 'Neste'.
10. Vent et par minutter mens driveren installeres, og klikk på 'Lukk'.

Hvis din Windows® 95/98/2000/Me/XP/Vista-versjon er annerledes eller du trenger mer detaljert informasjon om installeringen, se håndboken for Windows® 95/98/2000/Me/XP/Vista.

[TILBAKE TIL TOPPEN AV SIDEN.](#)

- Beskrivelse av skjermmenyen
- OSD-treet



Skjermmeny (OSD)

Beskrivelse av skjermmenyen

Hva er skjermmenyen?

Alle Philips LCD-skjermer har en funksjon som gjør at sluttbrukeren kan justere skjermen direkte gjennom menyer i skjermbildet. Brukergrensesnittet er brukervennlig og lett å bruke.

Enkel innføring i kontrolltastene

Når du trykker på **MENU/OK**-knappen foran på skjermen, kommer hovedvinduet for skjermmenyen opp, og du kan begynne å justere de forskjellige funksjonene. Bruk tastene   for å foreta justeringene.

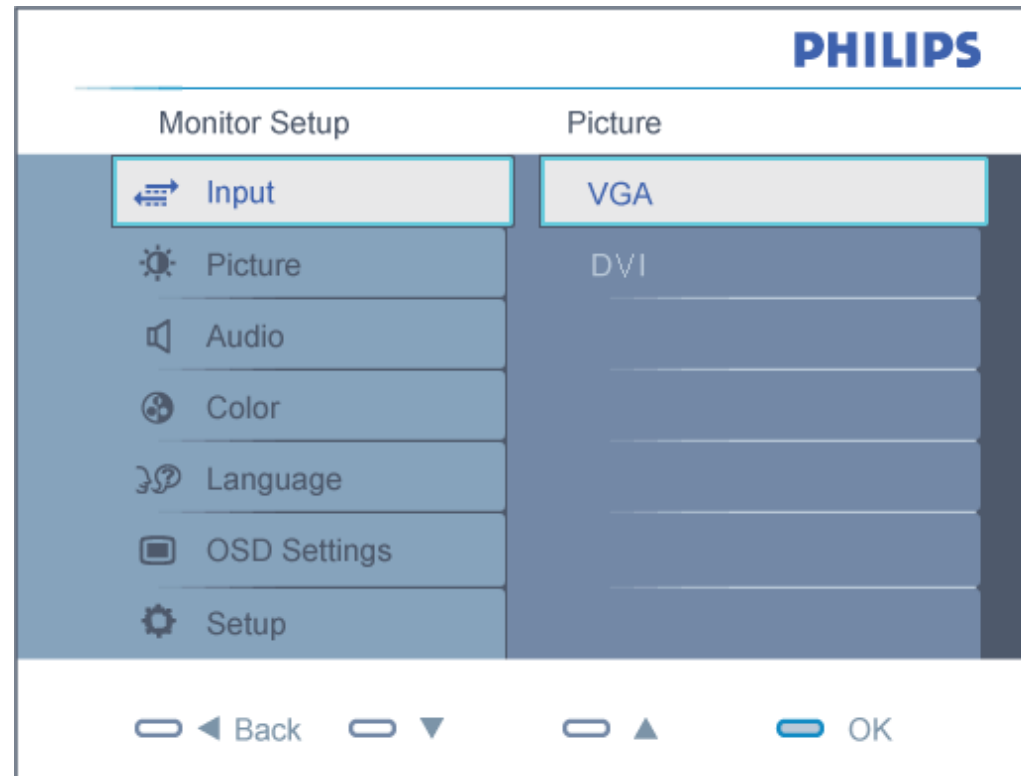

OSD-treet

Nedenfor finner du en oversikt over strukturen i skjermmenyen. Denne kan du bruke som referanse når du foretar de forskjellige justeringene.

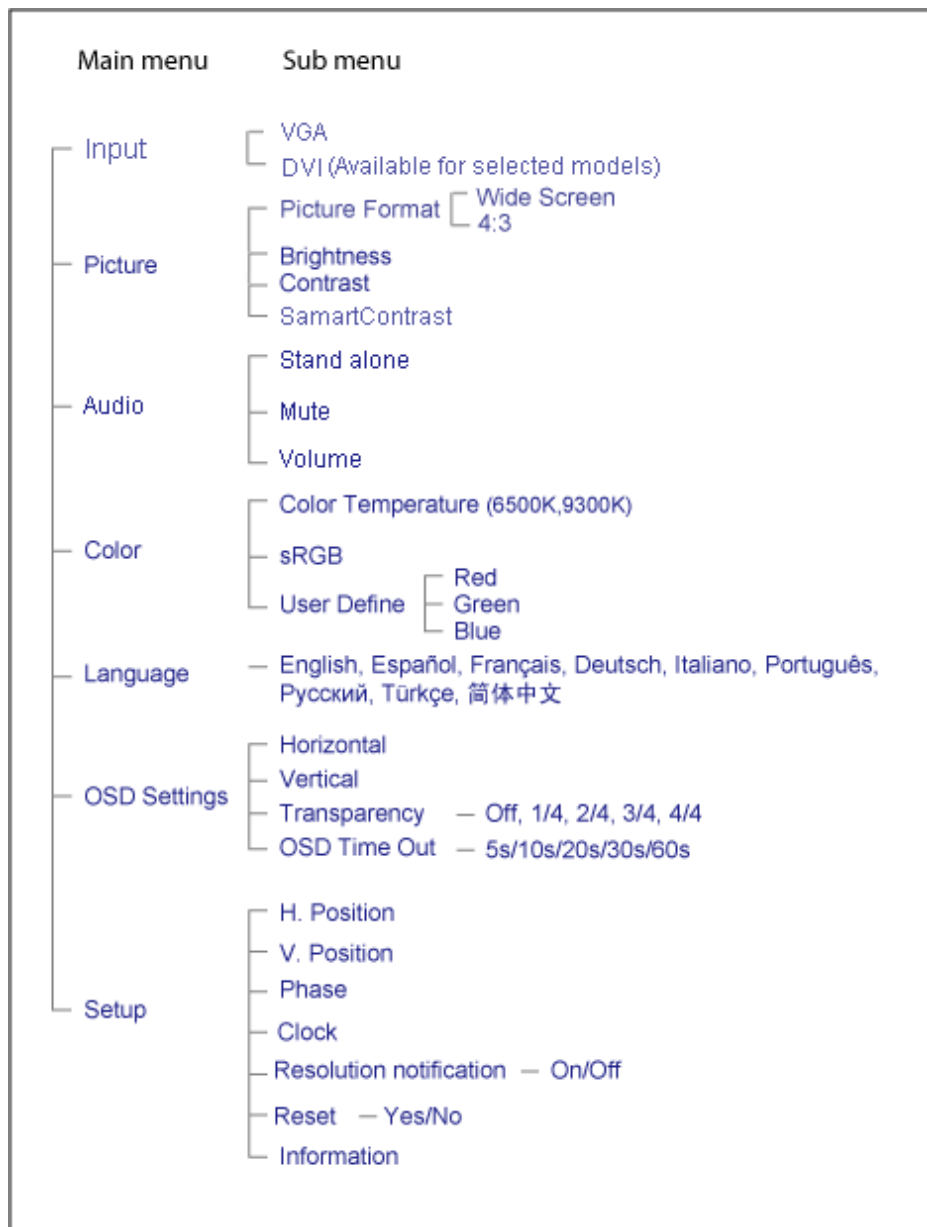

TILBAKE TIL TOPPEN AV SIDEN

Service og garantier

VELG OMRÅDE/LAND FOR Å LESE GARANTIEN SOM GJELDER:

VEST-EUROPA: Østerrike • Belgia • Danmark • Frankrike • Tyskland • Hellas • Finland • Irland • Italia • Luxembourg • Nederland • Norge • Portugal • Sverige • Sveits • Spania • Storbritannia

ØST-EUROPA: Tsjekkia • Ungarn • Polen • Russland • Slovakia • Slovenia • Tyrkia

LATIN-AMERIKA: Antillene • Argentina • Brasil • Chile • Colombia • Mexico • Paraguay • Peru • Uruguay • Venezuela

NORD-AMERIKA: Canada • USA

STILLEHAVSOMRÅDET: Australia • New Zealand

ASIA: Bangladesh • Kina • Hongkong • India • Indonesia • Japan • Korea • Malaysia • Pakistan • Filippinene • Singapore • Taiwan • Thailand

AFRIKA: Marokko • Sør-Afrika

MIDT-ØSTEN: Dubai • Egypt

Din Philips garanti

Takk for at du har kjøpt denne skjermen fra Philips.



Alle Philips-skjerner er konstruert og produsert etter strenge krav og tilbyr høy kvalitet, brukervennlighet og enkel installering. Dersom det oppstår problemer ved installasjon eller bruk av dette produktet, vennligst kontakt Philips help-desk direkte for å dra nytte av Philips-garantien. Denne to års garantien gir deg rett til å bytte direkte på stedet dersom skjermen din viser seg å ha feil eller være defekt.

Hva blir dekket?

Philips garantien gjelder i Andorra, Østerrike, Belgia, Kypros, Danmark, Frankrike, Tyskland, Hellas, Finland, Irland, Italia, Liechtenstein, Luxembourg, Monaco, Nederland, Norge, Portugal, Sverige, Sveits, Spania og Storbritannia. Gjelder kun for monitører originalt designet, produsert og/eller godkjent for bruk i disse landene.

Garantien begynner å løpe den dagen du kjøper produktet. *For to år* vil din monitor kunne byttes med en minst tilsvarende monitor ved feil som dekkes av garantien.

Erstatningsskjermen blir din eiendom, og Philips beholder den defekte/opprinnelige skjermen. For erstatningsskjermen gjelder resten av garantien for din opprinnelige skjerm, altså 24 måneder fra kjøpsdatoen for din opprinnelige skjerm.

Hva dekkes ikke?

Philips garantien gjelder forutsatt at produktet håndteres korrekt for tiltenkt bruk, i henhold til bruksanvisningen og ved fremvisning av original faktura eller kvittering, som viser kjøpsdato, forhandlerens navn og produksjonsnummer av produktet.

Philips garantien gjelder kanskje ikke dersom:

- Dokumentene er endret på noen måte eller gjort uleselige
- Modell- eller produksjonsnummeret på produktet er endret, slettet, fjernet eller gjort uleselig
- Det er foretatt endringer eller reparasjoner på produktet av uautoriserte bedrifter eller personer
- Skaden skyldes uhell, inkludert men ikke begrenset til lynnedslag, vann eller brann, feil bruk eller skjodesløshet
- Mottaksproblemer som skyldes signalforhold eller kabel- eller antennesystemer utenfor enheten
- Feilen skyldes feil bruk av skjermen
- Produktet krever endring eller tilpassing for å kunne tilfredsstillere lokale eller nasjonale tekniske standarder i andre land enn de produktet er konstruert, produsert, godkjent og/eller autorisert for. Kontroller derfor alltid om et produkt er beregnet for bruk i et bestemt land.
- Merk at produkter som ikke originalt er designet, produsert og/eller godkjent for bruk i landene som dekkes av Philips garantien, ikke dekkes av denne Philips garantien.

Bare et klikk unna

Ved eventuelle problemer bør du lese bruksanvisningen grundig eller gå til nettsiden www.philips.com/support for brukerstøtte.

Bare en telefonsamtale unna

For å unngå unødig bry for deg, bør du lese bruksanvisningen grundig eller gå til nettsiden www.philips.com/support for brukerstøtte før du kontakter Philips' hjelpetelefon.

Før du kontakter Philips bør du ha følgende opplysninger klare slik at vi kan løse problemet ditt raskt:

- Philips typenummer
- Philips serienummer
- Kjøpsdato (kjøpsbevis kan være nødvendig)
- Prosessortype ved PC:
 - o 286/386/486/Pentium Pro/Internt minne
 - o Operativsystem (Windows, DOS, OS/2, Apple Macintosh)
 - o Faks-/modem-/Internettprogram?
- Andre kort som er installert

Hvis du har følgende opplysninger klare, er det også med på å få behandlingen til å gå raskere:

Kjøpskvitting som viser kjøpsdato, forhandlerens navn, modell og produktets serienummer.
Fullstendig adresse der den defekte modellen skal hentes og erstatningsmodellen leveres.

Philips kunders help-desk finner du over hele verden. Klikk her for å finne [info om garantikontakter](#).

Du kan også nå oss på:

Internett: <http://www.philips.com/support>

kontaktinformasjon om F1rst Choice

Land	Kode	Telefonnummer	Takst
Austria	+43	0810 000206	€ 0.07
Belgium	+32	078 250851	€ 0.06
Denmark	+45	3525 8761	Lokal ringetakst
Finland	+358	09 2290 1908	Lokal ringetakst
France	+33	082161 1658	€ 0.09
Germany	+49	01803 386 853	€ 0.09
Greece	+30	00800 3122 1223	Lokal ringetakst
Ireland	+353	01 601 1161	Lokal ringetakst
Italy	+39	840 320 041	€ 0.08
Luxembourg	+352	26 84 30 00	Lokal ringetakst
The Netherlands	+31	0900 0400 063	€ 0.10
Norway	+47	2270 8250	Lokal ringetakst
Portugal	+351	2 1359 1440	Lokal ringetakst
Spain	+34	902 888 785	€ 0.10
Sweden	+46	08 632 0016	Lokal ringetakst
Switzerland	+41	02 2310 2116	Lokal ringetakst
United Kingdom	+44	0207 949 0069	Lokal ringetakst

Din garanti i sentral og øst-Europa

Kjære kunde,

Takk for at du har kjøpt et Philips-produkt. Produktet er konstruert og produsert i henhold til de høyeste kvalitetskrav. Hvis det likevel skulle være noe galt med dette produktet, garanterer Philips deg kostnadsfri reparasjon, og deler i 24 måneder etter kjøpsdato.

Hva dekkes?

Denne Philips garantien for sentral og øst-Europa gjelder i den Tsjekiske republikk, Ungarn, Slovakia, Slovenia, Polen, Russland og Tyrkia, og kun for skjermer som er konstruert, produsert, godkjent og/eller autorisert for bruk innen disse landene.

Garantidekning starter den dagen du kjøper monitoren. **I 2 år etter** det il din monitor få service ved feil som dekkes av garantibetingelsene.

Hva dekkes ikke?

Philips garantien gjelder, så lenge produktet håndteres på rett måte og til tiltenkt bruk i henhold til bruksinstruksene, og sammen med den originale faktura- eller kassakvitteringen som indikerer kjøpsdato, forhandlerens navn, modell og produktets produktnummer.

Philips-garantien gjelder eventuelt ikke dersom:

dokumentene er endret på noen måte eller gjort uleselige
modell- eller produksjonsnummeret på produktet er endret, slettet, fjernet eller gjort uleselig
det er foretatt endringer eller reparasjoner på produktet av uautoriserte bedrifter eller personer
skaden skyldes uhell, inkludert men ikke begrenset til lynnedslag, vann eller brann, feil bruk eller skjødesløshet.
Mottaksproblemer som er forårsaket av signalforhold, eller kabel og antennesystem utenfor enheten,
feil påført skjermen som følge av misbruk eller vanskjøtsel,
Produktet krever modifikasjoner eller tilpasninger for å være i henhold til lokale og nasjonale tekniske standarder, som gjelder i land hvor produktet ikke opprinnelig ble konstruert, produsert, godkjent og/eller autorisert for. Derfor må du alltid kontrollere om et produkt kan benyttes i et spesifikt land eller ikke.

Legg merke til at produktet ikke er defekt i henhold til garantibestemmelsene hvis det blir nødvendig med modifikasjoner for at produktet skal være i henhold til lokale eller nasjonale tekniske standarder i land produktet opprinnelig ikke var konstruert, produsert, godkjent og/eller autorisert for. Derfor må du alltid kontrollere om et produkt kan benyttes i et spesifikt land eller ikke.

Bare et klikk unna

Hvis du opplever problemer, anbefaler vi deg til å lese brukerveiledningen nøye, eller gå til Internettetsiden www.philips.com/support for ekstra hjelp og støtte.

Bare en telefonsamtale unna

For å unngå unødvendig uleilighet, anbefaler vi at du leser brukerveiledningen nøye før du tar kontakt med våre forhandlere, eller informasjonssenter.

Hvis ditt Philips produkt ikke fungerer som det skal eller er defekt, vennligst ta kontakt med din Philips forhandler direkte, eller [Philips service og informasjonssentre](#).

Internettside: <http://www.philips.com/support>

Consumer Information Centers

Antilles • Argentina • Australia • Bangladesh • Brasil • Canada • Chile • China • Colombia • Belarus • Bulgaria • Croatia • Czech Republic • Estonia • Dubai • Hong Kong • Hungary • India • Indonesia • Korea • Latvia • Lithuania • Malaysia • Mexico • Morocco • New Zealand • Pakistan • Paraguay • Peru • Philippines • Poland • Romania • Russia • Serbia & Montenegro • Singapore • Slovakia • Slovenia • South Africa • Taiwan • Thailand • Turkey • Ukraine • Uruguay • Venezuela

Eastern Europe

BELARUS

Technical Center of JV IBA
M. Bogdanovich str. 155
BY - 220040 Minsk
Tel: +375 17 217 33 86

BULGARIA

LAN Service
140, Mimi Balkanska Str.
Office center Translog
1540 Sofia, Bulgaria
Tel: +359 2 960 2360
www.lan-service.bg

CZECH REPUBLIC

Xpectrum
Lužná 591/4
CZ - 160 00 Praha 6 Tel: 800 100 697
Email:info@xpectrum.cz
www.xpectrum.cz

CROATIA

Renoprom d.o.o.
Mlinska 5, Strmec
HR - 41430 Samobor
Tel: +385 1 333 0974

ESTONIA

FUJITSU SERVICES OU
Akadeemia tee 21G
EE-12618 Tallinn
Tel: +372 6519900
www.ee.invia.fujitsu.com

HUNGARY

Serware Szerviz
Vizimolnár u. 2-4
HU - 1031 Budapest
Tel: +36 1 2426331
Email: inbox@serware.hu
www.serware.hu

LATVIA

ServiceNet LV
Jelgavas iela 36
LV - 1055 Riga,
Tel: +371 7460399
Email: serviss@servicenet.lv

LITHUANIA

ServiceNet LT
Gaiziunu G. 3
LT - 3009 KAUNAS
Tel: +370 7400088
Email: servisas@servicenet.lt
www.servicenet.lt

ROMANIA

Blue Ridge Int'l Computers SRL
115, Mihai Eminescu St., Sector 2
RO - 020074 Bucharest
Tel: +40 21 2101969

SERBIA & MONTENEGRO

Tehnicom Service d.o.o.
Bulevar Vojvode Misica 37B
YU - 11000 Belgrade
Tel: +381 11 3060 886

SLOVAKIA

Datalan Servisne Stredisko
Puchovska 8
SK - 831 06 Bratislava
Tel: +421 2 49207155
Email: servis@datalan.sk

SLOVENIA

PC HAND
Brezovce 10
SI - 1236 Trzin
Tel: +386 1 530 08 24
Email: servis@pchand.si

POLAND

Zolter
ul.Zytnia 1
PL - 05-500 Piaseczno
Tel: +48 22 7501766
Email: servmonitor@zolter.com.pl
www.zolter.com.pl

RUSSIA

Tel: +7 095 961-1111
Tel: 8-800-200-0880
Website: www.philips.ru

TURKEY

Türk Philips Ticaret A.S.
Yukari Dudullu Org.San.Bolgesi
2.Cadde No:22
34776-Umraniye/Istanbul
Tel: (0800)-261 33 02

UKRAINE

Comel
Shevchenko street 32
UA - 49030 Dnepropetrovsk
Tel: +380 562320045
www.csp-comel.com

Latin America

ANTILLES

Philips Antillana N.V.
Kaminda A.J.E. Kusters 4
Zeelandia, P.O. box 3523-3051
Willemstad, Curacao
Phone: (09)-4612799
Fax : (09)-4612772

ARGENTINA

Philips Antillana N.V.
Vedia 3892 Capital Federal
CP: 1430 Buenos Aires
Phone/Fax: (011)-4544 2047

BRASIL

Philips da Amazônia Ind. Elet. Ltda.
Rua Verbo Divino, 1400-São Paulo-SP
CEP-04719-002
Phones: 11 21210203 -São Paulo & 0800-701-0203-Other Regions without São Paulo City

CHILE

Philips Chilena S.A.
Avenida Santa Maria 0760
P.O. box 2687 Santiago de Chile
Phone: (02)-730 2000
Fax : (02)-777 6730

COLOMBIA

Industrias Philips de Colombia
S.A.-Division de Servicio
CARRERA 15 Nr. 104-33
Bogota, Colombia
Phone:(01)-8000 111001 (toll free)
Fax : (01)-619-4300/619-4104

MEXICO

Consumer Information Centre
Norte 45 No.669
Col. Industrial Vallejo
C.P.02300, -Mexico, D.F.
Phone: (05)-3687788 / 9180050462
Fax : (05)-7284272

PARAGUAY

Av. Rca. Argentina 1780 c/Alfredo Seiferheld
P.O. Box 605
Phone: (595 21) 664 333
Fax: (595 21) 664 336
Customer Desk:
Phone: 009 800 54 1 0004

PERU

Philips Peruana S.A.
Customer Desk
Comandante Espinar 719
Casilla 1841
Limab18
Phone: (01)-2136200
Fax : (01)-2136276

URUGUAY

Rambla O'Higgins 5303 Montevideo
Uruguay
Phone: (598) 619 66 66
Fax: (598) 619 77 77
Customer Desk:
Phone: 0004054176

VENEZUELA

Industrias Venezolanas Philips S.A.
Apartado Postal 1167
Caracas 1010-A
Phone: (02) 2377575
Fax : (02) 2376420

Canada

CANADA

Philips Electronics Ltd.
281 Hillmount Road
Markham, Ontario L6C 2S3
Phone: (800) 479-6696

Pacific

AUSTRALIA

Philips Consumer Electronics
Consumer Care Center
Level 1, 65 Epping Rd
North Ryde NSW 2113
Phone: 1300 363 391
Fax : +61 2 9947 0063

NEW ZEALAND

Philips New Zealand Ltd.
Consumer Help Desk
2 Wagener Place, Mt. Albert
P.O. box 1041
Auckland
Phone: 0800 477 999 (toll free)
Fax : 0800 288 588

Asia

BANGLADESH

Philips Service Centre
100 Kazi Nazrul Islam
Avenue Kawran Bazar C/A
Dhaka-1215
Phone: (02)-812909
Fax : (02)-813062

CHINA

SHANGHAI
Rm 1007, Hongyun Building, No. 501 Wuning road,
200063 Shanghai P.R. China
Phone: 4008 800 008
Fax: 21-52710058

HONG KONG

Philips Electronics Hong Kong Limited
Consumer Service
Unit A, 10/F. Park Sun Building
103-107 Wo Yi Hop Road
Kwai Chung, N.T.
Hong Kong
Phone: (852)26199663
Fax: (852)24815847

INDIA

Phone: 91-20-712 2048 ext: 2765
Fax: 91-20-712 1558

BOMBAY
Philips India
Customer Relation Centre
Bandbox House
254-D Dr. A Besant Road, Worli
Bombay 400 025

CALCUTTA
Customer Relation Centre
7 justice Chandra Madhab Road
Calcutta 700 020

MADRAS
Customer Relation Centre
3, Haddows Road
Madras 600 006

NEW DELHI
Customer Relation Centre
68, Shivaji Marg
New Dehli 110 015

INDONESIA

Philips Group of Companies in Indonesia
Consumer Information Centre
Jl.Buncit Raya Kav. 99-100
12510 Jakarta
Phone: (021)-7940040 ext: 2100
Fax : (021)-794 7511 / 794 7539

KOREA

Philips Consumer Service
Jeong An Bldg. 112-2
Banpo-dong, Seocho-Ku
Seoul, Korea
Customer Careline: 080-600-6600
Phone: (02) 709-1200
Fax : (02) 595-9688

MALAYSIA

After Market Solutions Sdn Bhd,
Philips Authorised Service Center,
Lot 6, Jalan 225, Section 51A,
46100 Petaling Jaya,
Selangor Darul Ehsan,
Malaysia.
Phone: (603)-7954 9691/7956 3695
Fax: (603)-7954 8504
Customer Careline: 1800-880-180

PAKISTAN

Philips Consumer Service
Mubarak manzil,
39, Garden Road, Saddar,
Karachi-74400
Tel: (9221) 2737411-16
Fax: (9221) 2721167
E-mail: care@philips.com
Website: www.philips.com.pk

PHILIPPINES

PHILIPS ELECTRONICS & LIGHTING, INC.
Consumer Electronics
48F PBCOM tower
6795 Ayala Avenue cor VA Rufino St.
Salcedo Village
1227 Makati City, PHILS
Phone: (02)-888 0572, Domestic Toll Free: 1-800-10-PHILIPS or 1-800-10-744 5477
Fax: (02)-888 0571

SINGAPORE

Accord Customer Care Solutions Ltd
Authorized Philips Service Center
Consumer Service
620A Lorong 1 Toa Rayoh
Singapore 319762
Tel: +65 6882 3999
Fax: +65 6250 8037

TAIWAN

Philips Taiwan Ltd.
Consumer Information Centre
13F, No. 3-1 Yuan Qu St., Nan Gang Dist.,
Taipei 115, Taiwan
Phone: 0800-231-099
Fax : (02)-3789-2641

THAILAND

Philips Electronics (Thailand) Ltd.
26-28th floor, Thai Summit Tower
1768 New Petchburi Road
Khwaeng Bangkapi, Khet Huaykhwang
Bangkok10320 Thailand
Tel: (66)2-6528652
E-mail: cic Thai@philips.com

Africa

MOROCCO

Philips Electronique Maroc
304,BD Mohamed V
Casablanca
Phone: (02)-302992
Fax : (02)-303446

SOUTH AFRICA

PHILIPS SA (PTY) LTD
Customer Care Center
195 Main Road
Martindale, Johannesburg
P.O. box 58088
Newville 2114
Telephone: +27 (0) 11 471 5194
Fax: +27 (0) 11 471 5123
E-mail: customercare.za@philips.com

Middle East

DUBAI

Philips Middle East B.V.
Consumer Information Centre
P.O.Box 7785
DUBAI
Phone: (04)-335 3666
Fax : (04)-335 3999

Din internasjonale garanti

Kjære kunde,

Takk for at du har kjøpt dette Philips-produktet, som er konstruert og produsert etter de strengeste kvalitetskrav.

Hvis noe likevel skulle gå galt med produktet, garanterer Philips å dekke reservedeler og service gratis uansett land hvor det repareres, i en periode på 12 måneder fra kjøpsdatoen. Denne internasjonale Philips-garantien kommer i tillegg til de eksisterende nasjonale garantibetingelsene som forhandlerne og Philips tilbyr i kjøpslandet, samt eventuelle øvrige juridiske rettigheter du har som forbruker.

Philips-garantien gjelder under forutsetning av at produktet blir behandlet korrekt og brukt riktig, i samsvar med bruksanvisningen. For å gjøre krav på garantien må man fremlegge original faktura eller kjøpskvitteing, forhandlerens navn, samt produktets modell og produksjonsnummer.

Philips-garantien gjelder eventuelt ikke dersom:

dokumentene er endret på noen måte eller gjort uleselige
modell- eller produksjonsnummeret på produktet er endret, slettet, fjernet eller gjort uleselig
det er foretatt endringer eller reparasjoner på produktet av uautoriserte bedrifter eller personer
skaden skyldes uhell, inkludert men ikke begrenset til lynnedslag, vann eller brann, feil bruk eller skjødesløshet.

Merk at produktet ikke regnes som defekt i henhold til garantien hvis det er nødvendig med endringer for at produktet skal tilfredsstillende lokale eller nasjonale tekniske standarder som måtte gjelde i land som produktet ikke opprinnelig er konstruert og/eller produsert for. Kontroller derfor alltid om et produkt er beregnet for bruk i et bestemt land.

Dersom Philips-produktet ditt er defekt eller ikke virker som det skal, ta kontakt med Philips-forhandleren. Hvis du trenger service mens du befinner deg i et annet land kan du få oppgitt nærmeste forhandler ved å kontakte vår hjelpetelefon (Philips Consumer Help Desk); faks- og telefonnummer står oppgitt i denne brosjyren.

For å unngå unødig bry for deg, bør du lese bruksanvisningen grundig før du kontakter forhandleren. Hvis du har spørsmål som forhandleren ikke kan svare på, eller andre spørsmål til oss, kontakt [Philips kundeinformasjonssenter](#) eller på:

Internett: <http://www.philips.com>

Din Philips F1rst Choice-garanti(USA)

Takk for at du har kjøpt denne skjermen fra Philips.



Alle Philips-skjermer er konstruert og produsert etter strenge krav og tilbyr høy kvalitet, brukervennlighet og enkel installering. Hvis det oppstår problemer når du installerer eller bruker produktet, ta direkte kontakt med Philips for å nyte godt av din Philips F1rst Choice-garanti. Dette er en tre-års servicegaranti som gir deg rett til en erstatningsmodell levert til deg innen 48 timer etter at din telefonsamtale er mottatt. Denne retten gjelder det første året etter kjøp. Hvis du har problemer med skjermen i det andre og tredje året etter kjøp, reparerer vi den gratis hvis den er blitt sendt til serviceleverandøren for din kostnad, og returnerer den i løpet av fem arbeidsdager.

BEGRENSET GARANTI (Dataskjerm)

Klikk her for å gå til [Warranty Registration Card](#).

Tre års garanti på arbeid / Tre års gratis service på deler / Ett års utskiftingsgaranti*

**Innenfor det første året vil vi skifte ut produktet med et nytt produkt eller et renoveret produkt med tilsvarende spesifikasjoner som originalen i løpet av to forretningsdager. Ved service i det andre og tredje året sendes produktet til service for kundens kostnad.*

HVEM ER DEKKET?

Du må ha kjøpsbevis for å få service under garantien. En salgskvittering eller et annet dokument som viser at du kjøpte produktet nytt blir regnet som bevis på kjøp. Fest den til bruksanvisningen og oppbevar begge lett tilgjengelig.

HVA ER DEKKET?

Garantien begynner å løpe den dagen du kjøper produktet. *I tre år etterpå* vil alle deler bli reparert eller skiftet uten kostnad. *Fra og med tre år fra kjøpsdagen* betaler du for utskifting eller reparasjon av alle deler, samt alle arbeidskostnader.

Alle deler, inkludert reparerte eller skiftede deler, dekkes bare i den opprinnelige garantiperioden. Når garantien på det originalet produktet utløper, utløper også garantien på alle erstattede eller reparerte produkter eller deler.

HVA DEKKES IKKE?

Garantien dekker ikke:

arbeidskostnad for installering eller oppsett av produktet, justering av kontroller på produktet og installering eller reparasjon av antennesystem utenom produktet.
reparasjon og/eller utskifting av deler som følge av feilaktig bruk, uhell, uautoriserte reparasjoner eller andre grunner som Philips Consumer Electronics ikke har kontroll over.
mottaksproblemer som skyldes signalforhold eller kabel- eller antennesystemer utenfor enheten.
et produkt som krever endring eller tilpasning for å kunne fungere i noe land bortsett fra landet det er konstruert, produsert godkjent og/eller autorisert for, eller reparasjon av produkter skadet som følge av slike endringer.
følgeskader eller tilknyttede skader som følge av produktet. (En del amerikanske delstater tillater ikke at man utelukker følgeskader fra slike garantiordninger, så denne bestemmelsen gjelder ikke nødvendigvis for deg. Dette omfatter, men er ikke begrenset til, forhåndsinnpilt materiale, enten det er opphavsrettbeskyttet eller ikke.)
modell- eller produksjonsnummeret på produktet er endret, slettet, fjernet eller gjort uleselig.

Hvilke land GJELDER SERVICEN I?

Garantiservice er tilgjengelig i alle land der produktet distribueres offisielt av Philips Consumer Electronics. I land hvor Philips Consumer Electronics ikke distribuerer produktet vil Philips' lokale serviceorganisasjon forsøke å gi service (selv om det kan oppstå forsinkelser hvis de nødvendige reservedelene og tekniske håndbøkene ikke er lett tilgjengelige).

Hvor KAN JEG FÅ MER INFORMASJON?

For nærmere opplysninger, ring Philips Customer Care Center på [\(877\) 835-1838](tel:877-835-1838) (bare kunder i USA) eller [\(919\) 573-7855](tel:919-573-7855).

Før du ber om service...

Kontroller bruksanvisningen før du kontakter service. Hvis du justerer kontrollene som beskrevet i bruksanvisningen, kan det være at service ikke er nødvendig.

GARANTISERVICE I USA, PUERTO RICO ELLER DE AMERIKANSKE JOMFRUØYENE...

Ring Philips Customer Care Center på nummeret nedenfor hvis du trenger brukerstøtte eller for å spørre om service:

Philips Customer Care Center

(877) 835-1838 eller (919) 573-7855

(I USA, Puerto Rico og De amerikanske Jomfruøyene er alle inderforståtte garantier, inkludert underforstått garanti for at produktet skal være salgbart eller egnet til et bestemt formål, begrenset i varighet til perioden for denne garantien. Ettersom enkelte delstater ikke godkjenner begrensninger på hvor lenge en underforstått garanti kan vare, gjelder eventuelt denne bestemmelsen ikke for deg.)

GARANTISERVICE I CANADA...

Kontakt Philips på:

[\(800\) 479-6696](tel:8004796696)

Tre års gratis deler og tre års gratis service ved henvendelse til Philips Canada-kontoret eller noen av dets autoriserte servicesentre.

(I Canada gis denne garantien i stedet for alle andre garantier. Det gis ingen andre garantier, hverken uttrykkelig eller inneforstått, inkludert eventuelle inneforståtte garantier om at produktet skal være salgbart eller egnet for noe bestemt formål. Philips påtar seg under ingen omstendighet noe som helst ansvar for noen direkte skader, indirekte skader eller følgeskader, uansett hvordan de oppstår, selv om Philips måtte være blitt gjort oppmerksom på muligheten for slike skader.)

HUSK... Noter modell og serienummer for produktet nedenfor.

MODELL _____

SERIENR _____

Denne garantien gir deg bestemte juridiske rettigheter. I tillegg kan du ha andre rettigheter, dette kan variere mellom forskjellige stater og provinser.

Før du kontakter Philips bør du ha følgende opplysninger klare slik at vi kan løse problemet ditt raskt.

Philips typenummer
Philips serienummer
Kjøpsdato (kjøpsbevis kan være nødvendig)
Prosessortype ved PC:

- 286/386/486/Pentium Pro/Internt minne
- Operativsystem (Windows, DOS, OS/2, Apple Macintosh)
- Faks-/modem-/Internettprogram?

Andre kort som er installert

Hvis du har følgende opplysninger, er det også med på å få behandlingen til å gå raskere:

Kjøpskvittering som viser kjøpsdato, forhandlerens navn, modell og serienummer for produktet.

Fullstendig adresse som erstatningsmodellen skal leveres til.

Bare en telefonsamtale unna

Philips kundeservice finner du over hele verden. I USA kan du kontakte Philips kundeservice mandag-fredag fra 8:00 - 22:00 PM Eastern Time (ET), og på søndager fra 10:00 -17:00 ET ved å benytte ett av kontaktnumrene.

For mer informasjon rundt dette, og flere glimrende Philips-produkter kan du besøke vår hjemmeside på:

Internett: <http://www.philips.com>

Ordliste

A B C D E F G H I J K L M N O P Q R S T U V W X Y Z

A

Active matrix (Aktiv matrise)

Det er en sort flytende krystalldisplay hvor spenningen svitsjes av transistorer som er koblet til hver piksel. Det gir en lysere og skarpere skjerm med bredere synsvinkel enn en passiv matriseskjerm. Kalles også TFT (tynnfilmtransistor).

Amorphous silicon (a-Si) (Amorf silikon (a-Si))

Et halvledermateriale som brukes til å lage tynnfilmtransistor (TFT)-laget på en aktiv matriseskjerm.

Aspect ratio (Bildeforhold)

Bredde-til-høyde forholdet til det aktive området på en skjerm. Generelt har de fleste skjermene et bildeforhold på 4:3. Brede skjermer eller fjernsynsapparater har et bildeforhold på 16:9 eller 16:10.

B

Backlight (Bakgrunnsbelysning)

Lyskilden til en gjennomsiktig LCD-skjerm. To teknikker brukes i LCD-skjermer i dag. De fleste TFT LCD-paneler benytter CCFL (kald katode fluoreserende lys) og et diffusorpanel direkte bak det flytende krystal laget. Ny teknologi som benytter lysemittrende dioder (LED) er fortsatt under utvikling.

Brightness (Lysstyrke)

Fargedimensjonen som refererer seg til en akromatisk skala som strekker seg fra svart til hvitt, også kalt lyshet eller lysreflektans. På grunn av sammenglanding med metning, bør ikke dette uttrykket benyttes.

C

CCFL (cold cathode fluorescent light) (kald katode fluoreserende lys)

Dette er de fluoreserende lysrørene som gir lyset til LCD-modulen. Generelt er disse rørene svært tynne, omlag 2 mm i diameter.

Chromaticity (Fargerenhet)

Denne delen av fargespesifikasjonen som ikke omfatter belysning. Fargerenhet er to-dimensjonalt og angis etter par med tall som dominant bølgelengde og renhet.

CIE (Commission International de l'Eclairage)

Internasjonalt lysorgan, den primære internasjonale organisasjonen som har med farge og fargemåling å gjøre.

Color temperature (Fargetemperatur)

Måling av lysfargen utstrålt fra et objekt mens det varmes opp. Denne målingen uttrykkes i absolutt skala, (grader Kelvin). Lavere Kelvin-temperaturer, som for eksempel 2400° K er rødt, høyere temperaturer, som 9300° K er blått. Nøytraltemperaturen er hvit, ved 6504° K. Skjermer fra Philips gir vanligvis 9300° K, 6500° K, og kan brukedefineres.

Contrast (Kontrast)

Variasjonen i luminans mellom lyse og mørke områder i et bilde.

Contrast ratio (Kontrastforhold)

Luminansforholdet mellom det lysteste hvitmønstret og det mørkeste svarte mønstret.

[TILBAKE TIL TOPPEN AV SIDEN](#)

D

D-SUB

En VGA analog inngangskontakt. Skjermen din leveres med en D-Sub-kabel.

Digital Visual Interface (DVI) (Digitalt visuelt grensesnitt)

Spesifikasjonen Digital Visual Interface (DVI) gir en rask digital kobling for visuelle data som er uavhengig av skjermteknologi. Grensesnittet er i første rekke fokusert på å sørge for en sammenheng mellom datamaskin og visningsenhet. Spesifikasjonen DVI fyller behovet for alle segmenter innen PC-industrien (arbeidsstasjoner, bordmaskiner, bærbare maskiner osv.) og gjør det mulig å samle disse forskjellige segmentene rundt ett spesifikt skjermgrensesnitt.

DVI-grensesnittet muliggjør:

1. At innholdet blir værende i det tapsfrie digitale domenet fra det lages til det brukes.
2. Uavhengighet av visningsteknologi.
3. Plug-and-play gjennom direkte innplugging, EDID og DDC2B.
4. Digital og analog støtte i én enkelt sammenkobling.

[TILBAKE TIL TOPPEN AV SIDEN](#)

E

Energy Star Computers Programme

Et energisparingsprosjekt lansert av de amerikanske miljøvernmyndighetene (EPA), som har som sitt primære mål å fremme produksjon og markedsføring av energibesparende automasjonsutstyr for kontorer. Selskaper som deltar i dette prosjektet må være villige til å forplikte seg til å produsere ett eller flere produkter som er i stand til å gå inn i hvilemodus med lavt strømforbruk (< 30 W) enten etter en inaktiv periode eller etter et tidsrom fastsatt av brukeren.

[TILBAKE TIL TOPPEN AV SIDEN](#)

G

Gamma

Skjermluminansen som funksjon av videospenningen følger omtrentlig den matematiske potensfunksjonen til inngangsvideosignalet, med eksponent kalt gamma.

Grayscale (Gråtoner)

Et akromatisk skalområde fra svart via en serie gradvis lysere gråtoner til hvitt. Slike serier kan bygges opp av flere trinn, som framstår i lik avstand fra hverandre. Hvis analog/digitalkonverteren er 8-bit, kan skermen vise $2^8 = 256$ nivåer på det meste. For fargeskjermer, R.G.B., bestå hver farge av 256 nivåer. Dermed er totalt antall farger $256 \times 256 \times 256 = 16,7$ millioner.

H

Hue (Nyanse)

Hovedattributtet til en farge som skiller den fra andre farger. En farge kan for eksemel ha grønn, gul eller lilla nyanse. Farger definert med nyanser kalle kromatiske farger. Hvitt, svart og grått har ingen nyanser.

HDMI

En HDMI-klar enhet har all nødvendig hardware for å godta High-Definition Multimedia Interface (HDMI) inndata, høykvalitet digital viseo og lydsignaler som overføres av en enkel kabel fra en PC eller andre Av kilder inklusive set-topp bokser, DVD-spillere og A/V mottakere.

I

IPS (In Plane Switching) (svitsjing i planet)

Teknikk som forbedrer visningsvinkelen til en LCD-skjerm, hvor de flytende krystallmolekylene svitsjes i planet til LCD-laget i stedet for vertiaktl på dette.

L

LCD (liquid crystal display) (skjerm med flytende krystaller)

En skjerm som består av flytende krystaller mellom to permanente lag. Skjermen er sammensatt av tusener av piksler som kan slås av og på ved elektrisk påvirkning. På denne måten kan bilder/tekst genereres.

Liquid crystal (Flytende krystall)

Stoffet som finnes i flytende krystallskjermer. Flytende krystaller reagerer forutsigbart når det påtrykkes elektrisk spenning. Dette gjør dem ideelle til å slå LCD-piksler "på" eller "av". Flytende krystaller forkortes til LC.

Luminance (Luminans)

Måler lysstyrken eller lysintensiteten, og uttrykkes i enheter av Candela per kvadratmeter (cd/m²) eller fot Lamberts. 1 fL=3,426 cd/m².

[TILBAKE TIL TOPPEN AV SIDEN](#)

N

Nit

Luminansenhet som tilsvarer 1 cd/m² eller 0,292 ftL.

P

Pixel (Piksel)

PIcture Element (bildeelement); det minste elementet på en dataskjerm eller LCD-skjerm.

Polarizer (Polarisator)

Et lysfilter som kun tillater at lysbølger med en bestemt rotasjon slipper gjennom. Polariserte materialer med vinkelrett filtrering benyttes i LCD-er til å omslutte flytende krystaller. Flytende krystaller brukes som medium som vender lysbølgene 90° for å tillate at lyset passerer gjennom eller ikke.

R**Refresh rate (Oppdateringshastighet)**

Antall ganger per sekund skjermen oppdateres eller tegnes opp på nytt. Dette tallet oppgis vanligvis i Hz (Hertz) eller sykluser per sekund. En oppdatering på 60 Hz tilsvarer 60 oppdateringer per sekund.

S**sRGB**

sRGB er en standard som sikrer korrekt utveksling av farger mellom forskjellige enheter (f.eks. digitalkameraer, skjermer, skrivere, skannere etc.)

Ved å bruke standard homogenisert fargerom, hjelper sRGB med å represente bilder tatt med sRGB-kompatible enheter på din sRGB-aktiverte Philips-skjerm. På denne måten kalibreres fargene, og du kan stole på at fargene som gjengis på skjermen er de riktige.

Viktig når man bruker sRGB er at lysstyrken og kontrasten til skjermen er knyttet til en forhåndsinnstilling, på samme måte som fargemetningen. Derfor er det viktig å vlegge sRGB-innstillinger på skjermens menyer.

For å gjøre dette åpner du skjermmenyen ved å trykke på OK-knappen foran på skjermen. Flytt nedknappen for å gå til Farge og trykk OK på nytt. Bruk høyreknappen for å gå til sRGB. Deretter flytter du nedknappen og trykker OK på nytt for å gå ut av skjermmenyen.

Etter å ha gjort dette må du ikke endre lysstyrken eller kontrastinnstillingen til skjermen. Hvis du endrer en av disse, vil skjermen gå ut av sRGB-modus og gå til en fargetemperaturinnstilling på 6500K.

Annet:

USB plug: En oppstrøm og en nedstrøm USB-plugg er levert for bruk av kunden.

T**TFT (thin film transistor) (tynnfilmtransistor)**

Er normalt laget av amorf silikon (a-Si) og benyttes til å svitsje til et minnelager som ligger under hver underpiksel på en aktiv matrise-skjerm.

U

USB eller Universal Serial Bus

En smart kontakt for datatilbehør. USB-porten finner automatisk ut hva slags ressurser (f.eks. driverprogramvare og båndbredde for buss) som tilbehøret krever. USB-porten sørger for at de nødvendige ressursene er tilgjengelige uten at brukeren trenger å gjøre noe selv.

Med USB trenger man ikke lenger å ta av "huset" på harddisken for å installere nye kretskort - som ofte krever justering av kompliserte IRQ-innstillinger - når du installerer nytt tilbehør.

Med USB slipper man begrensningene i antall porter. På en vanlig PC uten USB-port kan man normalt bare kople til en skriver, to enheter via COM-porten (vanligvis en mus og et modem) og en enhet via parallellporten (f. eks. en skanner eller et videokamera) samt en joystick. Hver dag kommer det nye tilbehør til datamaskiner på markedet. Med USB kan du kjøre opptil 127 enheter samtidig på den samme datamaskinen.

Med USB kan du bare sette i kontakten og bruke tilbehøret med en gang. Du trenger ikke å slå av maskinen, sette i kontakten på tilbehøret, starte maskinen på nytt og så kjøre installasjonsrutinene for å kunne ta i bruk nytt tilbehør. Og du trenger ikke gjøre det samme i motsatt rekkefølge for å koble fra en enhet.

Plug-and-Play slik det var ment å være!

Hub

En universell seriebuss-enhet (USB) som gir ekstra tilkoplinger til USB-enheten.

Huber er svært viktige i plug-and-play-arkitekturen til en USB. Figuren viser en typisk hub. De letter USB-tilkoplingen gra brukerens synspunkt, og er robuste, rimelige og enkle.

Huber er samlingspunkter for ledninger, og gjør det mulig å tilkople mer utstyr samtidig. Tilkoplingspunktene kalles porter. Hver hub gjør ett enkelt tilkoplingspunkt om til flere tilkoplingspunkter. Det er mulig å kople til flere huber.

Oppstrømsporten på en hub kopler den til vertsmaskinen. Hver av de andre portene (nedstrømsportene) kan brukes til å kople til en annen hub, eller en annen funksjon. Huber kan registrere hva som koples til og fra hver av disse portene, og gjør det mulig å fordele strøm til disse enhetene. Hver av disse nedstrømsportene kan aktiveres individuelt og konfigureres med enten høy eller lav hastighet. Huben isolerer porter med lav hastighet fra signaler med full hastighet.

En hub består av to deler: kontrollenheten og repetisjonsenheten. Repetisjonsenheten er en bryter mellom hovedporten og de andre portene. Den har også maskinvarestøtte for signaler om nullstilling og avbryt/gjenoppta-funksjoner. På kontrollenheten finner man også grensesnittet som tillater kommunikasjon til/fra vertsmaskinen. Spesifikke status- og kontrollkommandoer for hver hub gjør det mulig for vertsmaskinen å konfigurere en hub, og holde oppsyn med og kontrollere portene. på huben.

Enhet

En logisk eller fysisk enhet som utfører en funksjon. Hva slags enhet det dreier seg om, kan være avhengig av funksjonen. På det laveste nivået kan det være en enkeltstående maskinvarekomponent, som i en minneenhet. På et høyere nivå kan det vise til en samling av maskinvarekomponenter som utfører en bestemt funksjon, slik som et USB-grensesnitt. På et enda høyere nivå kan det referere til funksjonen som utføres av USB-enheten, f.eks. en data/

faksmodem-enhet. Enheter kan være fysiske, elektriske, adresserbare og logiske.

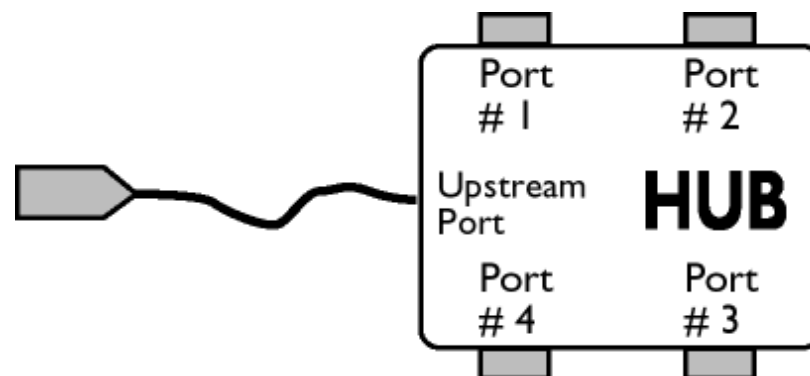

Nedstrøms

Retningen av datastrømmen bort fra vertsmaskinen. En nedstrøms port er en port på en hub som elektrisk sett er lengst bort fra vertsmaskinen som forsyner huben med datatrafikk. Nedstrøms porter mottar oppstrøms datatrafikk.

Oppstrøms

Retningen av datastrømmen mot vertsmaskinen. En oppstrøms port er porten på en hub som elektrisk sett er nærmest vertsmaskinen som forsyner huben. Oppstrømsporter mottar nedstrøms datatrafikk.

[TILBAKE TIL TOPPEN AV SIDEN](#)

V

Vertikal oppdateringsfrekvens

Det antallet felter (komplette bilder) som skrives på skjermen hvert sekund. Uttrykkes i Hz.

Z

- [Installer driveren til din LCD-skjerm](#)
- [Instruksjoner for nedlasting og utskrift](#)

Last ned og skriv ut

Installer driveren til din LCD-skjerm

Systemkrav:

PC med Windows® 95, Windows® 98, Windows® 2000 , Windows® Me, Windows® XP, Vista eller nyere
Finn driveren ".inf/.icm/.cat" på : /PC/drivers/

Les filen "Readme.txt" før installering.

På denne siden kan du eventuelt velge å lese bruksanvisningen i .pdf-format. Du kan laste ned PDF-filer til harddisken, og bruke Acrobat Reader eller nettleseren din til å lese eller skrive dem ut.

Hvis du ikke har Adobe® Acrobat Reader installert, klikker du på lenken for å laste ned programmet. [Adobe® Acrobat Reader for PC](#) / [Adobe® Acrobat Reader for Mac](#) .

Nedlasting:

Slik laster du ned filen:

1. Klikk og hold museknappen nede over ikonet nedenfor. (Win95/98/2000/Me/XP/Vista-brukere må høyreklikke.)

Last ned



192E1.pdf

2. Fra menyen som kommer opp velger du 'Lagre lenke som ...', 'Lagre mål som ...' eller 'Last ned lenke'.
3. Velg hvor du ønsker å lagre bildefilen og klikk på 'Lagre' (Hvis du blir spurt om du vil lagre den som tekst eller kilde, velg 'kilde').

Utskrift:

Slik skriver du ut instruksjonsboken:

Med filen åpen følger du instruksene for skriveren din og skriver ut de sidene du trenger.

[TILBAKE TIL TOPPEN AV SIDEN](#)