

# PHILIPS

*Brilliance*

329P1



[www.philips.com/welcome](http://www.philips.com/welcome)

**UK Керівництво користувача 1**

**Технічна підтримка та  
гарантійне обслуговування 29**

**Усунення несправностей і  
розповсюджені питання 33**

# Зміст

<b>1. Важливо .....</b>	<b>1</b>
1.1 Заходи безпеки та догляд .....	1
1.2 Опис позначок .....	4
1.3 Утилізація виробу та упаковки .....	5
<b>2. Налаштування дисплея .....</b>	<b>6</b>
2.1 Інсталяція .....	6
2.2 Використання дисплея .....	9
2.3 Вбудована висувна веб- камера .....	13
<b>3. Оптимізація зображення .....</b>	<b>16</b>
3.1 SmartImage .....	16
3.2 SmartContrast .....	18
3.3 Adaptive Sync .....	19
<b>4. Створено для запобігання   синдрому комп'ютерного зору   (СКЗ - англ. CVS) .....</b>	<b>20</b>
<b>5. PowerSensor™ .....</b>	<b>21</b>
<b>6. Технічні характеристики .....</b>	<b>23</b>
6.1 Чіткість і попередньо встановлені режими .....	27
<b>7. Управління живлення .....</b>	<b>28</b>
<b>8. Технічна підтримка та   гарантійне обслуговування .....</b>	<b>29</b>
8.1 Політика щодо дефектів пікселів пласких дисплеїв Philips .....	29
8.2 Технічна підтримка та гарантійне обслуговування .....	32
<b>9. Усунення несправностей і   розповсюджені питання .....</b>	<b>33</b>
9.1 Усунення несправностей .....	33
9.2 Загальні розповсюджені питання .....	34

# 1. Важливо

Цей електронний посібник користувача призначено для кожного, хто користується дисплеєм Philips. Перед використанням дисплея прочитайте цей посібник користувача. Він містить важливу інформацію та примітки щодо роботи дисплея.

Гарантія діє за умови, що з виробом правильно поводяться і використовують його за призначенням, згідно керівництва з експлуатації. Також слід надати оригінал фіскального чеку або квитанцію, де вказано дату придбання, назву розповсюджувача, номер виробу та моделі.

## 1.1 Заходи безпеки та догляд

### Увага!

Користування іншими засобами контролю, регулювання або процесами, крім тих, які визначені в документації, може призвести до удару електрострумом та фізичних пошкоджень.

Ознайомтеся із цими вказівками і дотримуйтеся їх під час під'єднання і використання дисплея комп'ютера.

### Експлуатація

- Будь ласка, тримайте монітор подалі від прямих сонячних променів, дуже сильного освітлення і будь-яких джерел живлення. Тривалий вплив цих факторів може призвести до вицвітання та пошкодження монітора.
- Бережіть дисплей від жирів/олій. Жири/олії можуть пошкодити пластикове покриття дисплею, а це скасує гарантію.
- Приберіть всі предмети, які можуть потрапити до вентиляційних отворів і заважати

правильному охолодженню електронних компонентів монітору.

- Не затуляйте вентиляційні отвори на корпусі.
- Підбираючи розташування монітору, переконайтеся, що у цьому місці є легкий доступ до штепсельної виделки та розетки електромережі.
- Якщо Ви вимикаєте монітор виймаючи шнур живлення або шнур постійного струму, почекайте 6 секунд, перш ніж знову приєднати шнур живлення або шнур постійного струму, щоб пристрій працював як слід.
- Будь ласка, завжди користуйтеся схваленим шнуром живлення, наданим Philips. Якщо Ви не маєте шнура живлення, будь ласка, зверніться до місцевого сервісного центру. (Контакти Служби підтримки подано в посібнику в розділі Важливої інформації.)
- Працюйте з указаним електроживленням. Переконайтеся, що монітор працює з указаним електроживленням. Використання неправильної напруги призведе до несправностей і може викликати пожежу або враження електрострумом.
- Захистіть кабелі. Не тягніть і не згинайте кабель живлення та сигнальний кабель. Не розташовуйте монітор або інші важкі предмети на кабелях, пошкодження кабелів може призвести до пожежі чи враження електрострумом.
- Під час роботи не піддавайте монітор дії вібрації, уникайте ударів.

- Щоб уникнути можливого пошкодження, як-от відшарування панелі від рамки, переконайтеся, що монітор не нахилиється вниз більше ніж на -5 градусів. Якщо перевищено кут нахилу -5 градусів, гарантія не покриває пошкодження монітора.
- Не вдаряйте і не впускайте монітор під час роботи або транспортування.
- Порт USB Типу C може бути підключений лише до особливого обладнання з вогнетривким корпусом згідно IEC 62368-1 або IEC 60950-1.
- Задовге користування монітором може викликати дискомфорт в очах. Краще робити короткі перерви частіше, аніж довші перерви - рідше. Наприклад, перерва на 5-10 хвилин після 50-60 хвилин безперервного користування екраном краща за 15-хвилинну перерву кожні дві години. Спробуйте зменшити втому очей від тривалого користування екраном такими способами:
  - Після тривалого зосередження на екрані дивіться на предмети на різних відстанях.
  - Під час роботи навмисно кліпайте очима.
  - Повільно заплющуйте очі й обертайте очима, щоб розслабити їх.
  - Розташуйте екран на правильній висоті та під правильним кутом згідно вашого зросту.
  - Відрегулюйте яскравість і контраст до адекватного рівня.
  - Відрегулюйте освітлення, щоб воно мало однакову з екраном яскравість. Уникайте

люмінісцентних ламп і поверхонь, що надмірно віддзеркалюють світло.

- Зверніться до лікаря, якщо відчуєте дискомфорт.

### Догляд

- Для захисту дисплея від можливого пошкодження не тисніть надто сильно на РК-панель. У разі перенесення дисплея піднімайте його за рамку; не піднімайте дисплей, ставлячи руку або пальці на РК-панель.
- Засоби для чищення на основі жирів/олій можуть пошкодити пластикові частини, а це скасує гарантію.
- Від'єднайте дисплей від електромережі, якщо Ви не плануєте користуватися ним протягом тривалого періоду часу.
- Від'єднайте дисплей від електромережі, якщо потрібно почистити його ледь вологою ганчіркою. Екран можна витирати сухою ганчіркою, коли живлення вимкнено. Однак у жодному разі використовуйте для чищення дисплея органічних розчинників, таких як спирт або рідини на основі нашатирного спирту.
- Для запобігання ударам або пошкодженню дисплея оберігайте його від пилу, дощу, води чи надмірної вологості.
- Якщо дисплей стане мокрим, негайно витріть його сухою ганчіркою.
- Якщо в дисплей потрапить стороння речовина чи вода, негайно вимкніть живлення і від'єднайте кабель живлення. Потім усуньте сторонню речовину чи воду та віднесіть виріб у центр обслуговування.

- Не зберігайте та не використовуйте дисплей у місцях, які зазнають впливу тепла, прямих сонячних променів або надмірного холоду.
- Для забезпечення найкращої роботи дисплея та його довшої експлуатації користуйтеся ним у місцях із поданими далі діапазонами температури та вологості.
  - Температура: 0°C~40°C  
32°F~104°F
  - Вологість: 20% відносної вологості повітря~80% відносної вологості повітря

#### Важлива інформація про вигорання зображення/залишкове зображення

- Коли Ви залишаєте дисплей без нагляду, вмикайте рухома екранна заставка. Якщо дисплей показуватиме незмінний статичний вміст, вмикайте програму періодичного оновлення екрана. Безперервне відображення нерухомих або статичних зображень протягом тривалого періоду часу може спричинити «вигорання», також відоме як «залишкове зображення» або «фантомне зображення» на екрані.
- «Вигорання», «залишкове зображення» або «зображення-привид» - це поширене явище у технології панелей РК-моніторів. У більшості випадків «вигорання», «залишкове зображення» або «зображення-привид» поступово зникає протягом певного часу після того, як живлення було вимкнено.

#### Увага!

Якщо не увімкнути екранну заставку або періодичне поновлення екрану, це може призвести до серйозного

«вигорання» або «залишкового зображення», «зображення-привид», які не зникають і не підлягають ремонту. Гарантія не розповсюджується на вищезгадане пошкодження.

#### Обслуговування

- Відкривати корпус монітору може лише кваліфікований технік.
- Якщо для ремонту або поєднання з іншими пристроями потрібен будь-який документ, будь ласка, зверніться до місцевого центру обслуговування. (Контакти Служби підтримки подано в посібнику в розділі Важливої інформації.)
- Інформацію про перевезення див. у «Технічній характеристиці».
- Не залишайте дисплей в автомобілі чи багажнику під прямими сонячними променями.

#### Примітка

Якщо дисплей не працює належним чином або якщо Ви не впевнені у своїх діях під час виконання інструкцій, поданих у цьому посібнику, зверніться до технічного спеціаліста сервісної служби.

## 1.2 Опис позначок

Подальші підрозділи описують позначки, які вживаються в документі.

### Примітки, застереження та попередження

У цьому керівництві частини тексту супроводжуються піктограмами і надруковані жирним шрифтом або курсивом. Такі частини тексту містять примітки, застереження або попередження. Вони використовуються так:

#### Примітка

Ця піктограма позначає важливу інформацію та підказки, як ефективніше працювати із системою комп'ютера.

#### Обережно

Ця піктограма позначає інформацію про те, як уникнути можливого пошкодження апаратного забезпечення або втрати даних.

#### Увага!

Ця піктограма позначає можливу загрозу здоров'ю. Тут розказано, як уникнути проблеми.

Деякі попередження можуть бути в іншому форматі і не містити піктограми. У таких випадках специфічний вигляд попередження продиктований вимогами офіційного органу, відповідального за дотримання технічних стандартів.

### 1.3 Утилізація виробу та упаковки

Про відходи електричного та електронного обладнання - WEEE



This marking on the product or on its packaging illustrates that, under European Directive 2012/19/ EU governing used electrical and electronic appliances, this product may not be disposed of with normal household waste. You are responsible for disposal of this equipment through a designated waste electrical and electronic equipment collection. To determine the locations for dropping off such waste electrical and electronic, contact your local government office, the waste disposal organization that serves your household or the store at which you purchased the product.

Your new display contains materials that can be recycled and reused. Specialized companies can recycle your product to increase the amount of reusable materials and to minimize the amount to be disposed of.

All redundant packing material has been omitted. We have done our utmost to make the packaging easily separable into mono materials.

Please find out about the local regulations on how to dispose of your old display and packing from your sales representative.

### Taking back/Recycling Information for Customers

Philips establishes technically and economically viable objectives to optimize the environmental performance of the organization's product, service and activities.

From the planning, design and production stages, Philips emphasizes the important of making products that can easily be recycled. At Philips, end-of-life management primarily entails participation in national take-back initiatives and recycling programs whenever possible, preferably in cooperation with competitors, which recycle all materials (products and related packaging material) in accordance with all Environmental Laws and taking back program with the contractor company.

Your display is manufactured with high quality materials and components which can be recycled and reused.

To learn more about our recycling program please visit

<http://www.philips.com/a-w/about/sustainability.html>

## 2. Налаштування дисплея

### 2.1 Інсталяція

#### 1 До комплекту входять



Stand



Base



Power



\* DP



\* HDMI

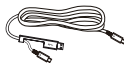

\* USB C-C/A



\* USB C-C



\* USB C-A

#### \*Залежить від країни

#### 2 Інсталюйте основу

1. Для встановлення основи покладіть цей монітор долілиць на подушку, щоб добре захистити, не подряпати і не пошкодити його.

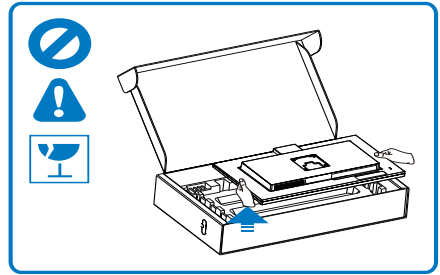
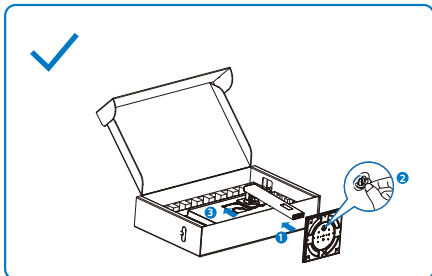

2. Тримайте шийку обома руками.
  - (1) Легким рухом прикріплюйте підставку на монтажну ділянку VESA, поки засувка не заблокує підставку.
  - (2) Легким рухом прикріпіть основу до підставки.
  - (3) Пальцями затягніть гвинт, який знаходиться внизу основи, і надійно закріпіть основу на підставці.
3. Після закріплення основи підніміть монітор, міцно тримаючи його обома руками разом зі стирофом. Тепер можна витягнути стирофом. Коли витягатимете стирофом, не притискайте панель, щоб не зламати її.

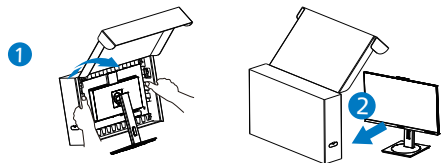



**3 Підключення до ПК**

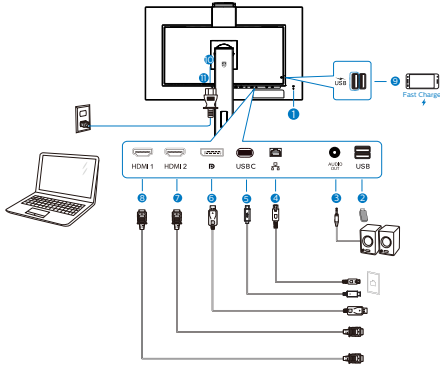

USB docking (USB C-C)

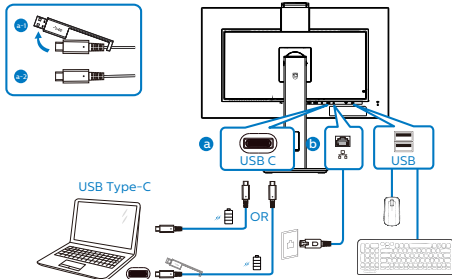

USB docking (USB A-C)

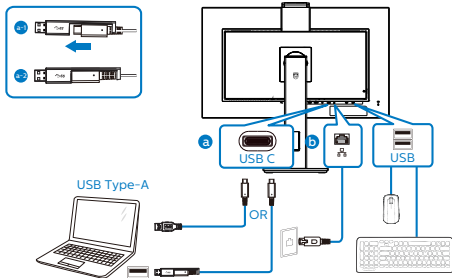

- 1 Kensington замок проти крадіжки**
- 2 Вхідний потік USB**
- 3 Гніздо навушників**
- 4 Вхід RJ-45**
- 5 Вхід USB Type-C**
- 6 Вхід порту дисплею**
- 7 Вхід HDMI2**

**8 Вхід HDMI1**

**9 Вхідний потік USB/Швидке зарядження USB**

**10 Вхід живлення змінного струму**

**11 Перемикач живлення**

**Підключення до ПК**

- 1. Надійно під'єднайте кабель живлення до задньої панелі дисплея.**
- 2. Вимкніть комп'ютер і вийміть з розетки шнур живлення.**
- 3. Під'єднайте кабель передачі сигналу дисплея до відеороз'єму на задній панелі комп'ютера.**
- 4. Вставте кабель живлення комп'ютера та дисплея в найближчу розетку.**
- 5. Увімкніть комп'ютер та дисплей. Якщо на дисплеї відображається зображення, встановлення завершено.**

**Примітка**

При підключенні USB C для появи зображення на екрані може знадобитися до 10 секунд.

**4 Інсталяція драйвера USB C для RJ45**

Перед користуванням док-дисплеєм USB C обов'язково інстальуйте драйвер USB C.

Можна перейти на сторінку підтримки веб-сайту Philips, щоб завантажити LAN Drivers (Драйвери LAN).

Виконуйте такі кроки, щоб встановити:

- 1. Установіть драйвер адаптера локальної мережі (LAN), сумісний із вашою системою.**
- 2. Щоб установити драйвер, двічі натисніть його, а після цього дотримуйтеся вказівок Windows.**

## 2. Налаштування дисплея

3. Коли інсталяція завершиться, буде показано "success" (Успішно).
4. Слід перезавантажити комп'ютер після завершення інсталяції.
5. Тепер ви побачите "Realtek USB Ethernet Network Adapter" у списку інсталюваних програм.
6. Радимо час від часу перевіряти наявність найновіших драйверів, переходячи за вищеподаним посиланням.

### Примітка

Якщо необхідно, зверніться на гарячу лінію Philips по інструмент клонування MAC-адреси.

## 5 USB-концентратор

Згідно Міжнародних стандартів у сфері енергетики в режимах "Очікування" та "Вимкнено" USB-концентратор/порти цього дисплея вимкнено.

У такому випадку підключені USB-пристрої не працюватимуть.

Щоб назавжди активувати функцію USB, перейдіть у меню OSD, виберіть "Режим очікування USB" і перемкніть у режим "Увімкнено". Якщо монітор скинуто на фабричні налаштування, обов'язково переведіть USB standby mode (Режим очікування USB) на ON (Увімк.) в EM.

## 6 Зарядженням пристрій USB

Цей дисплей має USB-порти, здатні виділяти стандартну вихідну потужність, зокрема виконувати функцію зарядження USB (ідентифікується за допомогою значка живлення USB). Наприклад, за допомогою цих портів можна заряджати смартфони або живити зовнішній жорсткий диск. Щоб користуватися цією функцією, дисплей має бути завжди увімкнений.

Деякі дисплеї Philips можуть не живити або не заряджати пристрій, коли вони переходять у режим сну/очікування (світлодіодний індикатор живлення блимає білим кольором). У такому випадку ввійдіть в екранне меню та виберіть опцію "USB Standby Mode", а потім включіть функцію в режим "УВІМКНЕНО" (за умовчанням = ВИМКНЕНО). Завдяки цьому функції живлення та заряджання від USB працюватимуть, навіть коли монітор перебуває в режимі сну/очікування.

Audio	USB	On
Color	USB Standby Mode	Off
Language		
OSD Setting		
USB Setting		
Setup		

### Примітка

Якщо ви вимкнете монітор за допомогою перемикача живлення, усі USB-порти вимкнуться.

### Увага:

Бездротові пристрої USB 2,4 ГГц, як-от бездротова миша, клавіатура, гарнітура, можуть отримувати інтерференцію від USB 3.2 або вище та пристроїв з високою швидкістю сигналу, і це може погіршити якість радіопередачі. Якщо так трапиться, спробуйте наступне, щоб зменшити вплив інтерференції.

- Спробуйте тримати приймачі USB 2.0 подалі від порту підключення USB 3.2 або вище.
- За допомогою стандартного кабелю-подовжувача USB або хабу USB збільшіть відстань між бездротовим приймачем і портом підключення USB 3.2 або вище.

## 2.2 Використання дисплея

### 1 Опис кнопок контролю

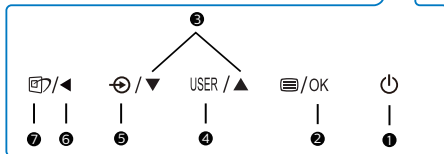
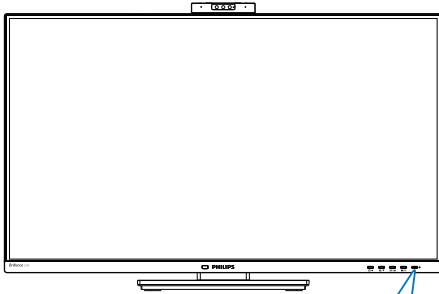

1		<b>УВИМКНЕННЯ</b> або <b>ВИМКНЕННЯ</b> живлення дисплея.
2		Доступ до <b>EM</b> . Підтвердіть регулювання <b>EM</b> .
3		Регулювати <b>EM</b> .
4	USER	Використовуйте клавішу <b>настроюк</b> . Створіть «кнопку користувача» з тією функцією з <b>EM</b> , якій віддаєте перевагу.
5		Зміна джерела входу сигналу.
6		Поверніться до попереднього рівня <b>EM</b> .
7		<b>SmartImage</b> . На вибір: <b>EasyRead</b> , <b>Office (Офіс)</b> , <b>Photo (Фото)</b> , <b>Movie (Фільм)</b> , <b>Game (Гра)</b> , <b>Economy (Економія)</b> , <b>Режим Низький блакитний</b> , <b>SmartUniformity</b> , <b>Off (Вимкнуті)</b> .

### 2 Веб-камера

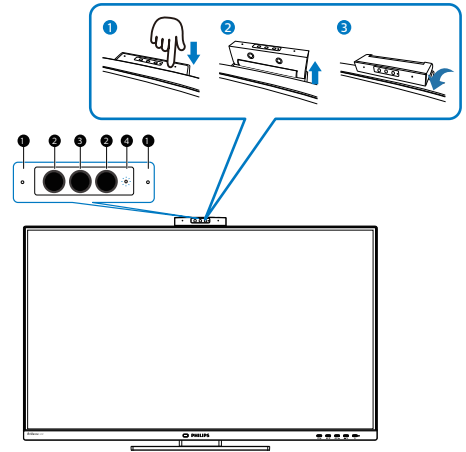

1	<b>Мікрофон</b>
2	<b>ІЧ</b> або <b>Визначення обличчя</b>
3	<b>Веб-камера</b> на 2,0 мегапікселі
4	<b>Лампочка діяльності веб-камери</b>

## 2. Налаштування дисплея

### 3 Створіть особисту клавішу «USER» (Користувач)

Ця гаряча клавіша надає можливість встановити клавішу з улюбленою функцією.

1. Натисніть кнопку  на передній панелі, щоб увійти до екрану EM.

Color	Horizontal	PowerSensor ✓
	Vertical	Brightness
Language	Transparency	Volume
	OSD Time Out	
OSD Setting	User Key	
USB Setting		
Setup		

2. Натискайте кнопку ▲ або ▼, щоб вибрати головне меню [OSD Settings (Налаштування EM)], а потім натисніть кнопку OK.
3. Натискайте кнопку ▲ або ▼, щоб вибрати головне меню [User (Користувач)], а потім натисніть кнопку OK.
4. Натисніть кнопку ▲ або ▼, щоб вибрати бажану функцію.
5. Натисніть кнопку OK, щоб підтвердити вибір.

Тепер можна натиснути ярлик прямо на передній панелі. Для швидкого доступу з'явиться лише попередньо вибрана функція.

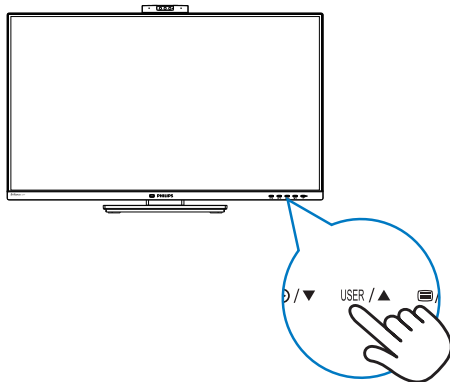

### 4 Опис екранного меню

#### Що таке Екранне Меню (EM)?

Екранне меню - це характерна особливість усіх РК-дисплеїв Philips. Воно дозволяє користувачу налаштувати роботу екрана або вибрати функції відображення безпосередньо через вікно екранних інструкцій. Зручний у використанні інтерфейс екранного меню показано нижче:

PowerSensor	On	
	Off	✓
LightSensor		
LowBlue Mode		
Input		
Picture		
Audio		

#### Основні та прості інструкції до контрольних клавіш

У поданому вище екранному меню можна переміщати курсор натисненням кнопок ▼ ▲ на передній панелі дисплея та натискати кнопку OK для підтвердження вибору або зміни.

## 2. Налаштування монітору

### EM

Нижче подано загальний огляд структури екранного меню. Його можна використовувати пізніше для орієнтації серед різноманітних налаштувань монітору.

Main menu	Sub menu	
PowerSensor	On Off	— 0,1,2,3,4
LightSensor	On Off	
LowBlue Mode	On Off	— 1,2,3,4
Input	1 HDMI 2.0 2 HDMI 2.0 DisplayPort USB C	
Picture	SmartImage	— Easy/Read/Office/Photo/Movie/Game/Economy/ LowBlue Mode/SmartUniformity/Off
	Adaptive Sync	— On, Off
	Picture Format	— Wide screen, 4:3, 1:1
	Brightness	— 0-100
	Contrast	— 0-100
	Sharpness	— 0-100
	SmartResponse	— Off, Fast, Faster, Fastest
	SmartContrast	— On, Off
	Gamma	— 1.8, 2.0, 2.2, 2.4, 2.6
	Pixel Orbiting	— On, Off
Over Scan	— On, Off	
Audio	Volume	— 0-100
	Mute	— On, Off
Color	Color Temperature	— Native:5000K,6500K,7500K,8200K,9300K,11500K
	sRGB	
	User Define	Red: 0-100 Green: 0-100 Blue: 0-100
Language	English, Deutsch, Español, <b>Ελληνικά</b> , Français, Italiano, Magyar, Nederlands, Português, Português do Brazil, Polski, <b>Русский</b> , Svenska, Suomi, Türkçe, Cestina, Українська, 简体中文, 繁體中文, 日本語, 한국어	
OSD Setting	Horizontal	— 0-100
	Vertical	— 0-100
	Transparency	— Off, 1, 2, 3, 4
	OSD Time Out	— 5s, 10s, 20s, 30s, 60s
	User Key	— PowerSensor,Brightness,Volume
USB Setting	USB	— USB 3.2, USB 2.0
	USB Standby Mode	— On, Off
Setup	Power LED	— 1,2,3,4
	Resolution Notification	— On, Off
	Reset	— Yes, No
	Information	

роздільну здатність 3840 x 2160 за 60 Гц).

Показ попередження про первинну чіткість можна вимкнути у Налаштування в EM (екранне меню).

### Примітка

1. Налаштування за замовчуванням концентратора USB для входу USB C на цьому моніторі - це USB 3.2. Максимальна підтримувана роздільна здатність залежить від здатностей графічної карти. Якщо ваш ПК не підтримує HBR 3, виберіть USB 2.0 у Налаштування USB, і тоді максимальна підтримувана роздільна здатність буде 3840 x 2160 на 60 Гц. Натисніть кнопку  > USB Setting (Налаштування USB) > USB > USB 2.0
2. Якщо підключення Ethernet повільне, увійдіть в EM і виберіть USB 3.2, що підтримує швидкість LAN до 1 Г.

## 4 Повідомлення про чіткість

Цей дисплей створено для оптимальної роботи з вихідною роздільною здатністю 3840 x 2160 за 60 Гц. У разі ввімкнення дисплея з іншою роздільною здатністю на екрані з'являється сповіщення: «Use 3840 x 2160 @ 60 Hz for best results» (Для найкращих результатів використовуйте

## 5 Фізична функція

### Нахил

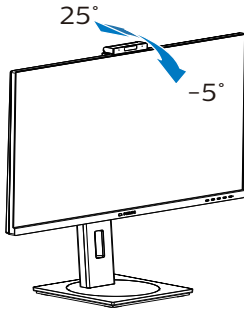

### Обертвий

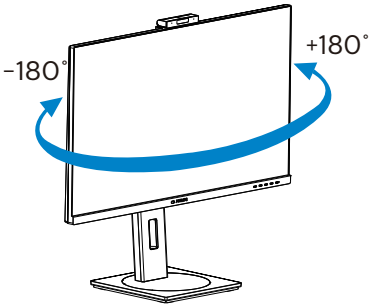

### Регулювання висоти

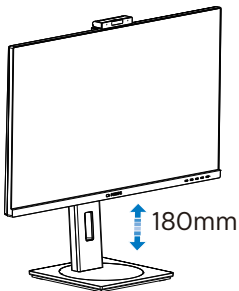

### Вісь

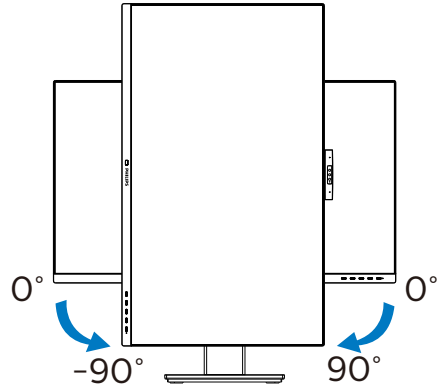

### ⚠ Увага:

- Щоб уникнути можливого пошкодження екрану, як-от відшарування панелі, переконайтеся, що монітор не нахилється вниз більше ніж на -5 градусів.
- Не натискайте на екран, регулюючи кут нахилу монітору. Тримайтеся виключно за рамку.

## 2.3 Вбудована висувна веб-камера

### 1 Що це?

Інноваційна безпечна веб-камера Philips висувається, коли потрібно, і надійно ховається назад у монітор, коли нею не користуються. Веб-камеру також оснащено вдосконаленими датчиками, які можуть працювати з функцією розпізнавання обличчя Windows Hello. Це зручно вводить вас у пристрої Windows менш ніж за 2 секунди - а це втричі швидше, ніж введення паролю.

### 2 Активація висувної веб-камери

Веб-камеру Philips можна увімкнути, просто підключаючи кабель USB від ПК до порту USB C на моніторі. Тепер веб-камера з Windows Hello готова працювати стільки, скільки потрібно для виконання налаштувань Windows Hello у Windows 10. Налаштування вказано на офіційному веб-сайті Windows: <https://support.microsoft.com/help/4028017/windows-learn-about-windows-hello-and-set-it-up>.

Зверніть увагу: для налаштування Windows Hello потрібна система Windows 10: розпізнавання обличчя; з версією нижче Windows 10 або Mac OS веб-камера може працювати без функції розпізнавання обличчя. У Windows 7 драйвер повинен активувати цю веб-камеру.

Операційна система	Веб-камера	Windows hello
Win7	Так 1*	Hi
Win8	Так	Hi
Win8.1	Так	Hi
Win10	Так	Так

Виконуйте ці кроки для налаштування:

1. Натисніть вбудовану веб-камеру вгору на моніторі і поверніть її вперед.

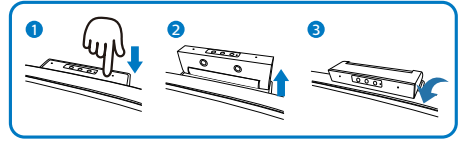

2. Просто підключіть кабель USB від ПК до порту «USB C» на моніторі

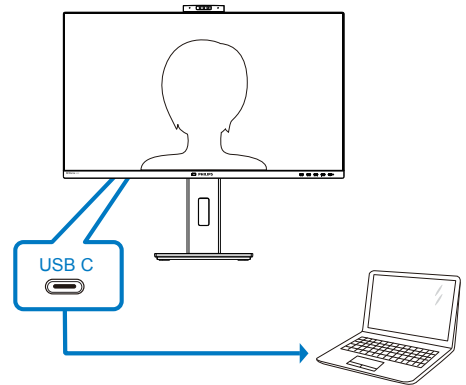

3. Налаштування Windows 10 для Windows Hello
  - а. У програмі налаштувань клацніть accounts (облікові записи).

## 2. Налаштування дисплея

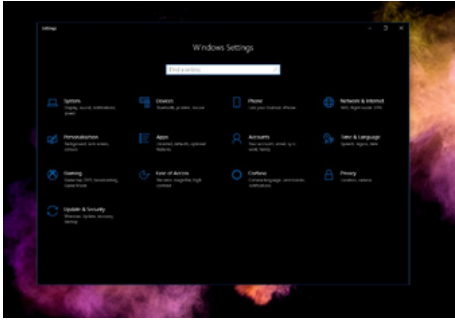

- b. Клацніть на sign-in options (опції входу в систему) на повзуні.
- c. Слід налаштувати PIN-код, перш ніж вам буде дозволено користуватися Windows Hello. Коли ви додасте це, буде розблоковано опцію для Hello.

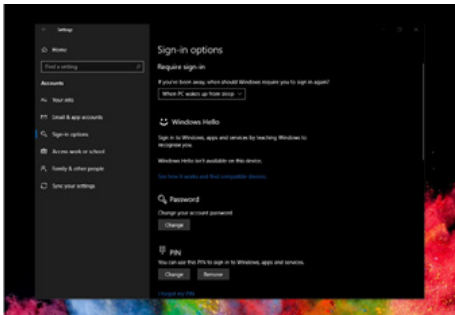

- d. Ви побачите, які опції доступні для налаштування у Windows Hello.

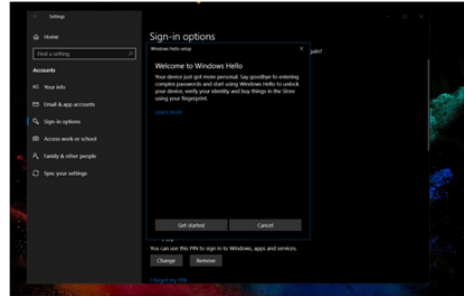

- e. Клацніть на «Get started.» (Почати роботу). Налаштування завершено.

### Примітка

1. Завжди відвідуйте офіційний веб-сайт Windows, щоб отримати найновішу інформацію. Інформація у EDFU може змінюватися без попередження.
2. У різних регіонах є різні стандарти напруги. Недостатня напруга може викликати ефект «брижів на воді» у веб-камери. Переконайтеся, що напруга відповідає стандарту вашого регіону.

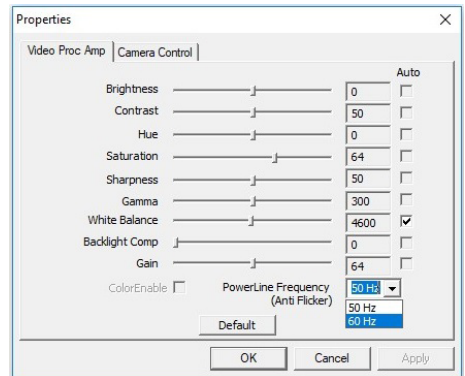



## Зніміть конструкцію основи для підвішення VESA

Перш ніж почати розбирати основу монітора, будь ласка, виконайте інструкції, щоб уникнути будь-якого можливого пошкодження або травмування.

1. Покладіть дисплей лицем до дна на гладку поверхню. Слідкуйте, щоб не подряпати та не пошкодити екран.

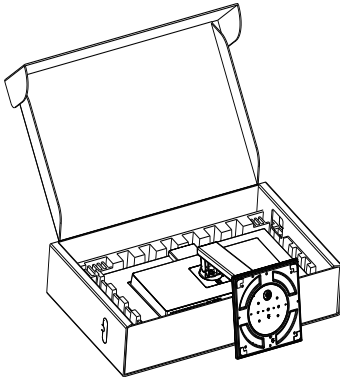

2. Відкрутіть монтажні гвинти, після чого від'єднайте ніжку від дисплея.

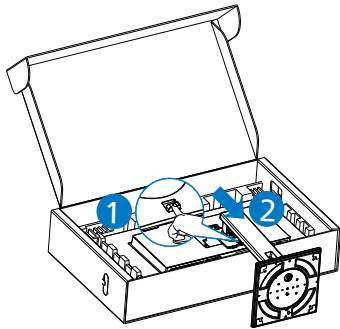

### Примітка

Для цього дисплея підходить монтажний інтерфейс 100 мм x 100 мм, сумісний з VESA.

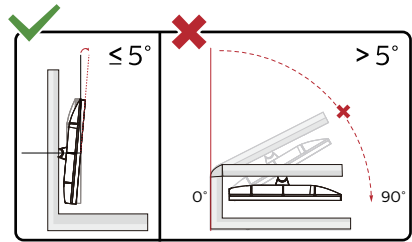
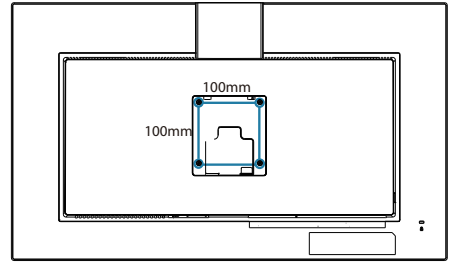

\* Дизайн дисплею може відрізнятися від поданого на ілюстрації.

### Увага:

- Щоб уникнути можливого пошкодження екрану, як-от відшарування панелі, переконайтеся, що монітор не нахилиться вниз більше ніж на -5 градусів.
- Не натискайте на екран, регулюючи кут нахилу монітору. Тримайтеся виключно за рамку.

## 3. Оптимізація зображення

### 3.1 SmartImage

#### 1 Що це?

SmartImage надає попередні налаштування, які оптимізують показ різних типів змісту, динамічно регулюючи яскравість, контраст, колір та чіткість у реальному часі. З чим би ви не працювали: текстові задачі, показ зображень або перегляд відео, Philips SmartImage чудово оптимізує роботу монітора.

#### 2 Для чого це потрібно?



Вам потрібен дисплей, який забезпечує оптимізоване відтворення усіх типів улюбленого вмісту? - Програмне забезпечення SmartImage динамічно налаштовує яскравість, контрастність, колір та чіткість у режимі реального часу для покращення перегляду на дисплеї.

#### 3 Як це працює?

SmartImage є ексклюзивною передовою технологією Philips, яка аналізує зміст, який показано на екрані. Залежно від вибраного Вами сценарію, SmartImage динамічно підсилює контраст, насиченість кольору та чіткість зображень, щоб покращити якість показу - все в реальному часі, а Вам слід лише натиснути на єдину кнопку.

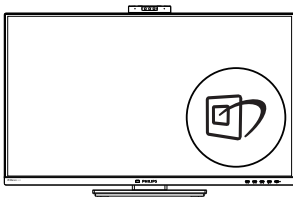
#### 4 Як активувати SmartImage?



1. Натисніть , щоб запустити EM SmartImage.
2. Продовжуйте натискати , щоб перемикатися між EasyRead, Office, Photo, Movie, Game, Economy, SmartUniformity, Off (Офіс, Фото, Кіно, Гра, Економія, Режим Низький блакитний, SmartUniformity, Вимкнути).
3. EM SmartImage залишатиметься на екрані 5 секунд. Також можна натиснути «OK» (OK), щоб підтвердити дію.

На вибір: EasyRead, Office, Photo, Movie, Game, Economy, LowBlue Mode, SmartUniformity, Off (Офіс, Фото, Фільм, Гра, Економія, Режим Низький блакитний, SmartUniformity, Вимкнути).

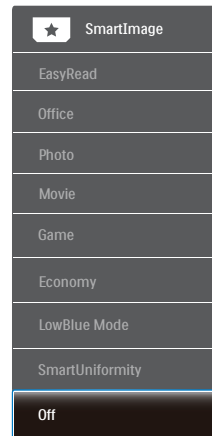

- EasyRead: Допомогає покращити читання задач на основі тексту, такі як PDF електронних книжок. Користуючись спеціальним алгоритмом, який збільшує контраст і чіткість контурів у тексті, дисплей оптимізується, щоб полегшити Вам читання. Регулюються яскравість, контраст і кольорова температура монітора.

### 3. Оптимізація зображення

- **Office (Офіс):** Підсилює текст і зменшує яскравість, щоб полегшити читання і зняти напругу з очей. Цей режим значно покращує придатність до читання та продуктивність праці зі зведеними таблицями, файлами PDF, сканованими статтями та іншими розповсюдженими офісними задачами.
- **Photo (Фото):** Цей профіль поєднує насиченість кольору, динамічний контраст і підсилення чіткості, щоб показувати фотографії та інші зображення надзвичайно розбірливо, зберігаючи кольори, уникаючи викривлень.
- **Movie (Фільм):** Підсилене освітлення предметів, поглиблена насиченість кольору, динамічний контраст і неперевершена чіткість показують кожний фрагмент у темних ділянках відео-зображення, не дають кольору стати слабким у світлих ділянках, зберігає правильний баланс питомих значень, щоб отримати найякісніше зображення.
- **Game (Гра):** Застосовує прискорення внутрішнього годинника, щоб здобути блискавичну швидкість анімації. Зменшує ефект уламчастих абрисів у рухомих зображеннях. Підсилює контрастність для яскравої та тьмяної палітри. Любителі комп'ютерних ігор будуть у захваті!
- **Ecoпоту (Економний):** У цьому профілі яскравість і контраст регулюються, підсвічення піддається тонкому налаштуванню для правильного показу щоденних офісних задач і зменшення енергоспоживання.
- **LowBlue Mode (Режим Низький блакитний):** Режим Низький блакитний дружній до очей. Дослідження показали, що короткі хвили блакитного світла зі світлодіодних дисплеїв можуть шкодити очам і, з плином часу, погіршувати зір, так само, як це робить ультрафіолетове проміння. Розроблений заради вашого здоров'я, режим Philips Низький блакитний застосовує спеціальне ПЗ, аби зменшити шкідливу короткохвильову блакитну частину спектру.
- **SmartUniformity:** коливання яскравості та кольору в різних частинах екрана є звичним явищем для РК-дисплеїв. Типова рівномірність визначається у межах приблизно 75–80%. У разі ввімкнення функції Philips SmartUniformity рівномірність дисплея підвищується до понад 95%. Це дозволяє відтворювати більш стабільні та реалістичні зображення.
- **Off (Вимкнути):** Нема оптимізації за допомогою SmartImage.



#### Примітка

Режим Philips LowBlue, Режим 2 сумісний з сертифікатом TUV Low Blue Light. Отримайте цей режим, просто натиснувши сполучення клавіш , а потім натиснувши , щоб вибрати режим Low Blue, див. вище кроки вибору SmartImage.

## 3.2 SmartContrast

### 1 Що це?

Унікальна технологія, яка динамічно аналізує показаний зміст і автоматично оптимізує контраст монітору, щоб зображення було максимально розбірливим і приємним для перегляду. Підсилене підсвічення надає чіткіше зображення у сценах із яскравим освітленням, а зменшене підсвічення дозволяє краще показати зображення на темному тлі.

### 2 Для чого це потрібно?

Ви бажаєте отримати найкращу чіткість та зручність перегляду будь-якого типу змісту. SmartContrast динамічно контролює контраст і регулює підсвічення, щоб отримати чітке яскраве зображення для ігор та відео або показує чіткий, легкий для читання текст для офісної роботи. Зменшивши споживання живлення монітором, Ви зберігаєте кошти на електроенергію і продовжуєте строк роботи монітору.

### 3 Як це працює?

Коли Ви активуєте SmartContrast, він у реальному часі аналізуватиме зміст, який Ви показуєте, щоб регулювати кольори та контролювати інтенсивність підсвічення. Ця функція динамічно підсилює контраст для покращення якості перегляду відео та зображення у відеоіграх.

### 3.3 Adaptive Sync



#### Adaptive Sync

Комп'ютерні ігри довго були недосконалими, оскільки графічні процесори та монітори оновлюються з різною частотою. Інколи графічний процесор може передавати багато нових зображень під час одного оновлення монітора, а монітор показуватиме частини кожного зображення як одне зображення. Це називається “розривання”. Гравці можуть усунути проблему розривання за допомогою функції “кадрової синхронізації”, але може спостерігатися тремтіння зображення, оскільки графічний процесор очікує запиту монітора щодо оновлення перед відтворенням нових зображень.

У разі використання функції кадрової синхронізації також зменшується час відповіді на введення за допомогою миші та загальна кількість кадрів на секунду. Технологія AMD Adaptive Sync усуває усі ці проблеми, дозволяючи графічному процесору оновлювати монітор після готовності нового зображення, забезпечуючи неймовірно плавні, швидкі ігри без розривання.

Далі слідують сумісні графічні карти.

- AMD Radeon R9 360
- AMD Radeon R7 360
- AMD Radeon R9 295X2
- AMD Radeon R9 290X
- AMD Radeon R9 290
- AMD Radeon R9 285
- AMD Radeon R7 260X
- AMD Radeon R7 260
- Процесор стаціонарного ПК серії A та Мобільні прискорені процесори
  - AMD A10-7890K
  - AMD A10-7 870K
  - AMD A10-7 850K
  - AMD A10-7800
  - AMD A10-7 700K
  - AMD A8-7670K
  - AMD A8-7 650K
  - AMD A8-7600
  - AMD A6-7400K
- Операційна система
  - Windows 10/8.1/8/7
- Графічна карта: Серія R9 290/300 і Серія R7 260
  - Серія AMD Radeon R9 300
  - AMD Radeon R9 Fury X

## 4. Створено для запобігання синдрому комп'ютерного зору (СКЗ - англ. CVS)

Монітор Philips створено так, щоб попередити втому очей через тривале користування комп'ютером.

Виконуйте нижчеподані інструкції та ефективно користуйтеся монітором Philips, щоб зменшити втому і збільшити продуктивність праці.

### 1. Достатнє освітлення оточення:

- Відрегулювавши оточення освітлення до рівня яскравості екрану, уникайте люмінесцентного освітлення і поверхонь, що надмірно віддзеркалюють світло.
- Регулювання яскравості та контрасту до достатнього рівня.

### 2. Здорові робочі звички:

- Надмірне користування монітором може спричинити дискомфорт в очах. Краще частіше робити короткі перерви в роботі, ніж довші перерви з більшим інтервалом. До прикладу, 5-10 хвилин перерви після 50-60 хвилин тривалого користування екраном буде краще за 15-хвилинну перерву кожні дві години.
- Подивіться на предмети на різних відстанях після довгого зосередження на екрані.
- Повільно закривайте очі та обертайте їх на всі боки, щоб розслабити їх.

- Навмисно кліпайте очима під час роботи.

- Повільно витягуйте шию, повільно нахилийте голову вперед, назад, на боки для послаблення болю.

### 3. Ідеальна постава для роботи

- Поставте екран так, щоб його висота і кут нахилу відповідали вашому зросту.

### 4. Для збереження зору вибирайте монітор Philips.

- Екран проти відблиску: Екран проти відблиску ефективно зменшує віддзеркалення, що дратують і відволікають, втомлюючи очі.
- Дизайн з технологією без мерехтіння, щоб відрегулювати яскравість і зменшити мерехтіння для комфортного перегляду.
- Режим пониженого синього: Синє світло може напружувати очі. Режим LowBlue (Пониженого синього) від Philips надає можливість встановлювати різні рівні фільтру блакитного світла для різних робочих умов.

Режим EasyRead (Легкого читання) дозволяє читати довгі документи на екрані так зручно, ніби вони надруковані на папері.

## 5. PowerSensor™

### 1 Як це працює?

- PowerSensor працює за принципом передачі та прийому безпечних "інфрачервоних" сигналів, які визначають присутність користувача.
- Коли користувач знаходиться перед монітором, монітор працює як звичайно, із встановленими налаштуваннями: яскравість, контраст, колір тощо.
- Припустивши, наприклад, що монітор встановлений на 100 % яскравості, монітор автоматично зменшить енергоспоживання до 80 %, якщо користувач встане з місця і більше не знаходитиметься перед монітором.

Користувач присутній перед екраном

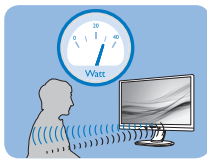

Користувача нема

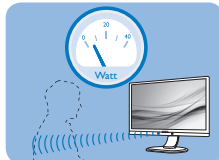

Приклад енергоспоживання наведений лише як загальна інформація.

### 2 Налаштування

Налаштування за замовчанням PowerSensor налаштований визначати присутність користувача на відстані між 30 та 100 см (12 і 40 дюймів) від дисплею і під кутом п'ять градусів праворуч і ліворуч від монітору.

Налаштування користувача

Якщо Вам зручніше сидіти поза вказану ділянкою, виберіть сильніший сигнал для оптимальної

ефективності визначення: Чим вище налаштування, тим сильніше сигнал визначення. Для максимальної ефективності PowerSensor та правильного визначення, будь ласка, розташуйтеся прямо перед монітором.

- Якщо Ви знаходитесь на відстані понад 100 см або 40 дюймів від монітору, користуйтеся максимальною силою сигналу визначення для відстаней до 120 см або 47 дюймів. (Налаштування 4)
- Оскільки темна тканина має тенденцію поглинати інфрачервоні сигнали навіть коли користувач знаходиться на відстані 100 см або 40 дюймів від дисплею, збільшіть силу сигналу, якщо Ви вдягнені у чорне або темне.

Гаряча клавіша

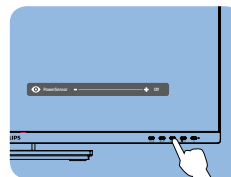

Відстань до сенсора

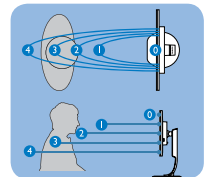

Режим пейзаж/портрет

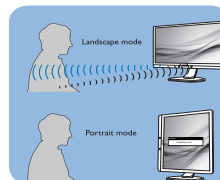

Ілюстрації вище подані лише для довідки, вони не відображають точні риси цієї моделі.

### 3 Як зробити налаштування

Якщо PowerSensor працює неправильно у ділянці за

замовчанням або поза нею, можна тонко налаштувати визначення:

- Натисніть кнопку на передній панелі, щоб увійти до екрану EM.
- Ви знайдете панель регулювання.
- Відрегулюйте визначення PowerSensor на Налаштування 4 і натисніть OK.
- Перевірте нове налаштування, щоб пересвідчитися, чи правильно PowerSensor визначає Ваше розташування.
- PowerSensor функція призначена працювати лише у режимі Пейзаж - горизонтально. Після увімкнення PowerSensor він автоматично вимкнеться, якщо монітор використовується у режимі Портрет - 90 градусів/ вертикальне розташування; режим автоматично вмикається, коли монітор повертається на фабричне налаштування Пейзаж.

#### Примітка

Вибраний вручну режим PowerSensor залишатиметься додатковим, поки він не буде відрегульований, або не буде викликаний режим за замовчанням. Якщо PowerSensor надмірно чутливий до руху поруч, будь ласка, встановіть меншу силу сигналу. Дотримуйтеся чистоти лінзи сенсора. Якщо лінза сенсора брудна, протріть її спиртом, щоб уникнути погіршення визначення відстані.



## 6. Технічні характеристики

<b>Зображення/Дисплей</b>	
Тип панелі дисплея	IPS
Підсвічення	Система білих світлодіодів
Розмір панелі	31,5 дюймів шириною (80 см)
Пропорція	16:9
Щільність пікселів	0,18159 x 0,18159 мм
Контраст (тип.)	1000:1
Оптимальна чіткість	3840 x 2160@60Hz
Кут перегляду	178° (по горизонталі) / 178° (по вертикалі) за коеф. стиснення > 10 (тип.)
Підсилення зображення	SmartImage
Кольори дисплею	1,07 B (8 біт+FRC)
Частота вертикального поновлення	23-75Hz
Частота горизонтальної розгортки	30-140KHz
Колірна гама	TAK
SmartUniformity	TAK
Delta E(тип.)	TAK
Режим Низький блакитний	TAK
EasyRead	TAK
Adaptive Sync	TAK
Без мерехтіння	TAK
<b>Сполучення</b>	
Вхід сигналу	DisplayPort 1.4 x 1, HDMI 2.0 x 2, USB-C x 1
USB	USB-C x 1, USB-A x 4
RJ -45	Ethernet LAN (10M/100M/1G)
Сигнал входу	окрема синхронізація
Вихід аудіо	вихід навушника
<b>USB</b>	
USB-порти	USB-Cx1(Висхідний потік, режим DP Alt, HDCP 2.2) USB-Ax4 (Вхідний потік 1 швидким зарядженням B.C 1.2)
Енергопостачання	USB-C: USB PD версія 3.0, До 90 Вт (5V/3A, 7V/3A,9V/3A, 10V/3A, 12V/3A, 15V/3A, 20V/4.5A) USB-A(БІК): потік 1 швидким зарядженням B.C 1.2, До 7.5 Вт (5V/1.5A)
Супершвидкість	USB-C: USB 3.2 Gen2, 10 Gbps USB-A: USB 3.2 Gen1, 5 Gbps

<b>Зручність</b>			
Для зручності користувача			
Вбудований динамік	5 Вт x 2		
Вбудована веб-камера	Камера на 2,0 мегапікселі з мікрофоном і світлодіодним індикатором (робота з Windows Hello)		
Мови ЕМ	Англійська, німецька, іспанська, грецька, французька, італійська, угорська, голандська, португальська, бразильська португальська, польська, російська, шведська, фінська, турецька, чеська, українська, спрощені китайські ієрогліфи, традиційні китайські ієрогліфи, японська, корейська		
Інші зручні пристосування	Кронштейн VESA (100Ч100mm), Kensington замок		
Сумісність із «вмикай та працюй»	DDC/CI, Mac OS X, sRGB, Windows 10/8.1/8/7		
<b>Підставка</b>			
Нахил	-5 / +25 градусів		
Обертювий	-180 / +180 градусів		
Регулювання висоти	180 мм		
Вісь	-90 / +90 градусів		
<b>Живлення</b>			
Енергоспоживання	Вхід змінного струму 100 В змінного струму, 50 Гц	Вхід змінного струму 115 В змінного струму, 60 Гц	Вхід змінного струму 230 В змінного струму, 50 Гц
Звичайна робота	44,5 Вт (тип.)	44,1 Вт (тип.)	44,2 Вт (тип.)
Режим сну (очікування)	0,3 Вт	0,3 Вт	0,3 Вт
Режим вимкнути	0,3 Вт	0,3 Вт	0,3 Вт
Режим вимкнути (Перемикач змінного струму)	0 Вт	0 Вт	0 Вт
Розсіяння тепла*	Вхід змінного струму 100 В змінного струму, 50 Гц	Вхід змінного струму 115 В змінного струму, 60 Гц	Вхід змінного струму 230 В змінного струму, 50 Гц
Звичайна робота	151,88 бто/год. (тип.)	150,51 бто/год. (тип.)	150,85 бто/год. (тип.)
Режим сну (очікування)	1,02 бто/год.	1,02 бто/год.	1,02 бто/год.
Режим вимкнути	1,02 бто/год.	1,02 бто/год.	1,02 бто/год.
Режим вимкнути (Перемикач змінного струму)	0 бто/год.	0 бто/год.	0 бто/год.

## 6. технічні характеристики

Режим увімкнено (режим ECO)	26,8 Вт (тип.)
Світлодіод-індикатор живлення	У режимі: білий, Режим очікування/неробочий: білий (мерехтить)
Енергопостачання	Вбудовано, 100-240 В змінного струму, 50-60 Гц
<b>Габарити</b>	
Виріб з підставкою (ширина x довжина x висота)	714 x 649 x 280 мм
Виріб без підставки (ширина x довжина x висота)	714 x 422 x 62 мм
Виріб із упаковкою (ширина x довжина x висота)	930 x 563 x 186 мм
<b>Маса</b>	
Виріб з підставкою	12,20 kg
Виріб без підставки	8,19 kg
Виріб із упаковкою	16,99 kg
<b>Умови експлуатації</b>	
Температурний діапазон (експлуатації)	від 0°C до 40 °C
Відносна вологість (робоча)	Від 20% до 80%
Атмосферний тиск (робочий)	Від 700 до 1060 гПа
Температурний режим (зберігання)	від -20°C до 60°C
Відносна вологість (зберігання)	Від 10% до 90%
Атмосферний тиск (зберігання)	Від 500 до 1060 гПа
<b>Довкілля та енергія</b>	
Правила про вміст небезпечних речовин (ROHS)	ТАК
Упаковка	100% підлягає переробці
Особливі речовини	Корпус на 100% чистий від ПВХ і бромовмісного антипірену
<b>Корпус</b>	
Колір	Чорний
Закінчити	Текстура

 **Примітка**

1. Ці дані можуть змінюватися без попередження. Завантажте найновішу версію брошури з [www.philips.com/support](http://www.philips.com/support).
2. Інформаційні листи SmartUniformity й Delta E входять у коробку постачання.
3. Функція живлення залежить від можливостей ноутбука.

## 6.1 Чіткість і попередньо встановлені режими

- 1 Максимальна чіткість**  
3840 x 2160 на 60 Гц
- 2 Рекомендована чіткість**  
3840 x 2160 на 60 Гц

Горизонтальна частота (кГц)	Resolution (Чіткість)	В. частота (Гц)
31,47	720 x 400	70,09
31,47	640 x 480	59,94
35,00	640 x 480	66,67
37,86	640 x 480	72,81
37,50	640 x 480	75,00
35,16	800 x 600	56,25
37,88	800 x 600	60,32
46,88	800 x 600	75,00
48,08	800 x 600	72,19
47,73	832 x 624	74,55
48,36	1024 x 768	60,00
56,48	1024 x 768	70,07
60,02	1024 x 768	75,03
44,77	1280 x 720	59,86
60	1280 x 960	60
63,89	1280 x 1024	60,02
79,98	1280 x 1024	75,03
55,94	2160 x 900	59,89
65,29	1680 x 1050	59,95
67,50	1920 x 1080	60,00
88,79	2560 x 1440	59,95
65,69	3840 x 2160	30,00
133,31	3840 x 2160	60,00

### Примітка

- 1. Будь ласка, зверніть увагу, що дисплей працює найкраще з первинною чіткістю 3840 x 2160.**

Щоб отримати найкращу якість показу, будь ласка, виконайте вказівки щодо роздільної здатності.

Рекомендована роздільна здатність

**HDMI 2.0/DP/USB C:**  
3840 x 2160 на 60 Гц

Якщо ваш дисплей працює не з первинною роздільною здатністю при підключенні до порту USB C або DP, відрегулюйте роздільну здатність до оптимального стану: 3840 x 2160 на 60 Гц з ПК.

- 2. Фабричні налаштування за замовчуванням HDMI підтримують роздільну здатність 3840 x 2160 на 60 Гц.**
- 3. Налаштування за замовчуванням концентратора USB для входу USB C на цьому моніторі - це USB 3.2. Максимальна підтримувана роздільна здатність залежить від здатностей графічної карти. Якщо ваш ПК не підтримує HBR 3, виберіть USB 2.0 у Налаштування USB, і тоді максимальна підтримувана роздільна здатність буде 3840 x 2160 на 60 Гц.**  
Натисніть кнопку  > USB Setting (Налаштування USB) > USB > USB 2.0

## 7. Управління живлення

Якщо Ви маєте сумісну з VESA DPM карту дисплею або ПЗ, інстальоване на ПК, монітор може автоматично зменшувати споживання електроенергії під час бездіяльності. Якщо визначено введення з клавіатури, миші або іншого пристрою введення, монітор автоматично «прокинеться». Наступна таблиця показує споживання електроенергії та повідомляє про цю особливу характеристику енергозбереження:

Визначення управління живленням					
Режим VESA	Video (Відео)	Синхронізація по горизонталі	Синхронізація по вертикалі	Використання живлення	Копір світлодіода
Активний	УВМК.	Так	Так	44,1 Вт (тип.) 210,1 Вт (макс.)	Білий
Режим сну (очікування)	OFF (ВИМКН).	Ні	Ні	0,3 Вт	Білий (мерехтить)
Режим вимкнути (Перемикач змінного струму)	OFF (ВИМКН).	-	-	0 Вт	OFF (ВИМКН).

Наступне налаштування використовується, щоб вимірювати енергоспоживання монітора.

- Первинна чіткість: 3840 x 2160
- Контраст: 50%
- Яскравість: 70%
- Температура кольору: 6500 K з повною матрицею білого
- Аудіо та USB неактивні (вимк.)

### ⊖ Примітка

Ці дані можуть змінюватися без попередження.

## 8. Технічна підтримка та гарантійне обслуговування

### 8.1 Політика щодо дефектів пікселів пласких дисплеїв Philips

Компанія Philips прагне постачати вироби найвищої якості. Ми використовуємо деякі найбільш вдосконалені виробничі процеси галузі та здійснюємо жорсткий контроль за якістю. Однак іноді неможливо уникнути дефектів пікселів чи підпікселів на TFT-панелях, що використовуються у пласких дисплеях. Жоден виробник не може гарантувати відсутність дефектів пікселів на всіх панелях. Однак компанія Philips гарантує ремонт або заміну дисплея з неприйнятною кількістю дефектів відповідно до гарантії. У цьому повідомленні подано інформацію про різні типи дефектів пікселів та визначено прийнятні рівні дефектів для кожного типу. Щоб отримати право на ремонт або заміну згідно з гарантією, кількість дефектів пікселів на TFT-панелі дисплея повинна перевищувати ці прийнятні рівні. Наприклад, не більше 0,0004% підпікселів на дисплеї можуть бути дефектними. Крім того, компанія Philips встановлює ще вищі стандарти якості для певних типів або комбінацій дефектів пікселів, які помітніші за інші. Ця політика діє в усьому світі.

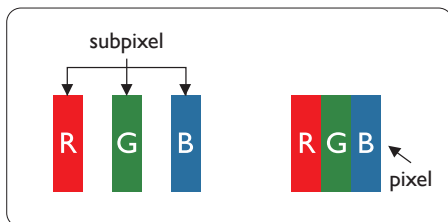

### Пікселі та підпікселі

Піксель - або елемент зображення - складається з трьох під-пікселів основних кольорів: червоного, зеленого та синього. Багато пікселів разом складаються в зображення. Коли всі під-пікселі пікселя підсвічені, три кольорові під-пікселі разом виглядають як один білий піксель. Коли всі пікселі темні, три кольорові під-пікселі разом виглядають як один чорний піксель. Інші комбінації підсвічених і темних під-пікселів виглядають як пікселі інших кольорів.

### Типи дефектів пікселів

Дефекти пікселів та під-пікселів по-різному виглядають на екрані. Існує дві категорії дефектів пікселів та декілька типів дефектів під-пікселів у кожній категорії.

### Дефекти яскравих точок

Дефекти яскравих точок виглядають як пікселі або підпікселі, які постійно світяться чи «ввімкнені». Тобто, яскрава точка - це підпіксель, який виділяється на екрані, коли дисплей відображає темне зображення. Існують різні типи дефектів яскравих точок.

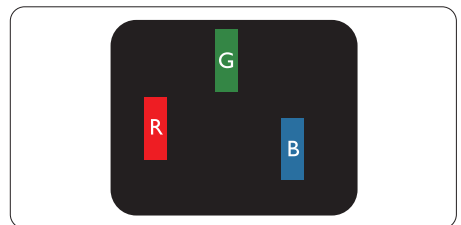

Один підсвічений червоний, зелений або синій під-піксель.

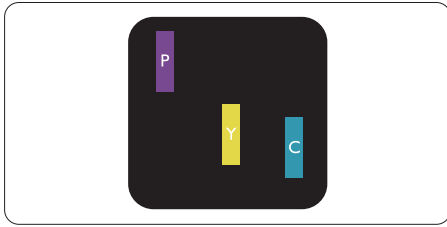

#### Два сусідні під-пікселі підсвічені:

- Червоний + синій = фіолетовий
- Червоний + зелений = жовтий
- Зелений + синій = лазурний (блакитний)

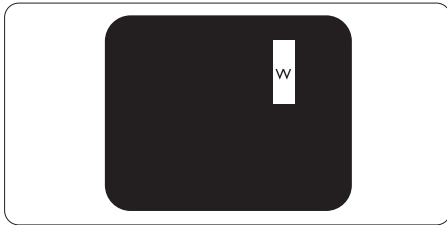

Три сумісні підсвічені під-пікселя (один білий піксель).

#### Примітка

Червона або синя яскрава точка мусить бути на 50 % світлішою за сусідні, а зелена - на 30 % яскравішою за сусідні точки.

#### Дефекти чорних точок

Дефекти чорних точок виглядають як пікселі або підпікселі, які завжди темні чи «вимкнені». Тобто, темна точка - це підпіксель, який виділяється на екрані, коли дисплей відображає світле зображення. Це типи дефектів чорних точок.

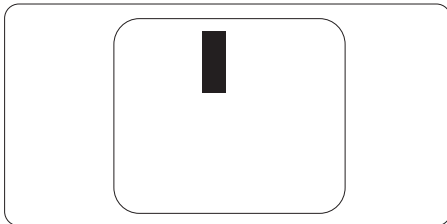

#### Відстань між дефектами пікселів

Через те, що помітніші ті дефекти пікселів та під-пікселів одного типу, які розташовані близько один від одного, Philips визначив припустиму відстань між дефектами пікселів.

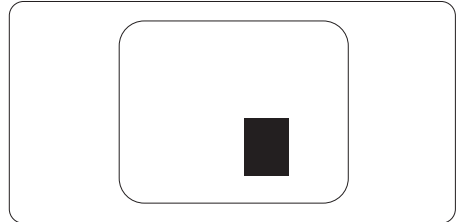

#### Припустимі дефекти пікселів

Щоб отримати право на ремонт або заміну у зв'язку з дефектами пікселів протягом гарантійного періоду, TFT-панель плаского дисплея Philips повинна мати таку кількість дефектів пікселів або підпікселів, яка перевищує допустиму кількість у поданих далі таблицях.



<b>ДЕФЕКТИ ЯСКРАВИХ ТОЧОК</b>	<b>ПРИПУСТИМИЙ РІВЕНЬ</b>
1 підсвічений під-піксель	3
2 сусідні підсвічені під-пікселі	1
3 сусідні підсвічені під-пікселі (один білий піксель)	0
Відстань між двома дефектами яскравих точок*	>15mm
Загальна кількість дефектів яскравих точок всіх точок	3
<b>ДЕФЕКТИ ЧОРНИХ ТОЧОК</b>	<b>ПРИПУСТИМИЙ РІВЕНЬ</b>
1 темний під-піксель	5 або менше
2 сусідніх темних під-пікселя	2 або менше
3 сусідніх темних під-пікселя	0
Відстань між двома дефектами чорних точок*	>15mm
Загальна кількість дефектів чорних точок всіх типів	5 або менше
<b>ВСЬОГО ДЕФЕКТІВ ТОЧОК</b>	<b>ПРИПУСТИМИЙ РІВЕНЬ</b>
Загальна кількість дефектів всіх типів яскравих або чорних точок	5 або менше

 **Примітка**

1 або 2 сусідні дефекти під-пікселів = 1 дефект точки

## 8.2 Технічна підтримка та гарантійне обслуговування

Щоб отримати детальнішу інформацію про гарантію та додаткову підтримку для цього регіону, відвідайте сайт [www.philips.com/support](http://www.philips.com/support) або зверніться до місцевого Центру обслуговування клієнтів Philips.

Гарантійний період вказано у Гарантійній заяві в Посібнику важливої інформації.

Якщо ви бажаєте подовжити строк дії загальної гарантії, у Сертифікованому центрі обслуговування вам запропонують Післягарантійний пакет послуг.

Якщо ви бажаєте скористатися цією послугою, придбайте її протягом 30 календарних днів від дати придбання виробу. Протягом подовженого гарантійного строку обслуговування включає транспортування від вас, ремонт і повернення виробу, проте користувач сплачує всі додаткові кошти.

Якщо Сертифікований партнер з обслуговування не здатен виконати необхідний ремонт згідно пакету подовженої гарантії, ми, по можливості, знайдемо альтернативний спосіб впродовж придбаного вами подовженого гарантійного строку.

Дізнайтеся більше в Представника центру обслуговування Philips або місцевому контактному центрі (за номером обслуговування споживачів).

У списку нижче подано номер Центру обслуговування користувачів Philips.

• Місцевий стандартний гарантійний період	• Подовжений гарантійний період	• Загальний гарантійний період
• Залежить від регіону	• + 1 рік	• Місцевий стандартний гарантійний період +1
	• + 2 роки	• Місцевий стандартний гарантійний період +2
	• + 3 роки	• Місцевий стандартний гарантійний період +3

\*\* Необхідно підтвердити покупку і придбати подовжену гарантію.

### Примітка

На веб-сторінці підтримки Philips подано Посібник з важливою інформацією щодо регіональної гарячої лінії.

## 9. Усунення несправностей і розповсюджені питання

### 9.1 Усунення несправностей

Ця сторінка стосується проблем, які може усунути сам користувач. Якщо Ви спробували ці методи, а проблема не зникла, зверніться до представника служби підтримки Philips.

#### 1 Розповсюджені проблеми

Нема зображення (світлодіод живлення не світиться)

- Переконайтеся, що шнур живлення вставлено до розетки мережі та до монітору ззаду.
- Спочатку переконайтеся, що кнопка живлення спереду на моніторі знаходиться у положенні Вимк., а потім натисніть її, щоб перевести в положення Увім.

Нема зображення (світлодіод живлення - білий)

- Переконайтеся, що комп'ютер увімкнено.
- Переконайтеся, що сигнальний кабель правильно підключений до Вашого комп'ютера.
- Переконайтеся, що не погнулися контакти на тому кінці кабелю монітору, який підключається до монітору. Якщо так - замініть або полагодьте кабель.
- Може бути активована особлива характеристика енергозбереження.

На екрані сказано

Check cable connection

- Перевірте, чи кабель дисплея правильно під'єднано до комп'ютера. (Також дивіться короткий посібник).
- Перевірте, чи не зігнулися контакти кабелю дисплея.
- Переконайтеся, що комп'ютер увімкнено.

Очевидні ознаки диму або іскор

- Не виконуйте жодних кроків з усунення несправностей
- Заради безпеки негайно вимкніть монітор з електромережі
- Негайно зверніться до представника сервісного центру Philips.

#### 2 Проблеми зображення

Зображення розташоване не по центру

- Відрегулюйте розташування зображення функцією «Авто» в Головних засобах контролю ЕМ.
- Відрегулюйте розташування зображення за допомогою Фаза/Годинник налаштування в Основний засіб контролю ЕМ. Працює лише в режимі VGA.

Зображення на екрані дрижить

- Перевірте, чи надійно підключений сигнальний кабель до графічної плати або ПК.

Тремтіння по вертикалі



- Відрегулюйте зображення функцією «Авто» в Головних засобах контролю ЕМ.
- Усуньте вертикальні риси за допомогою Фаза/Годинник налаштування в Основний засіб контролю ЕМ. Працює лише в режимі VGA.

### З'являється горизонтальне мерехтіння



- Відрегулюйте зображення функцією «Авто» в Головних засобах контролю ЕМ.
- Усуньте вертикальні риси за допомогою Фаза/Годинник налаштування в Основний засіб контролю ЕМ. Працює лише в режимі VGA.

Зображення виглядає розпливчастим, нерозбірливим або надто темним

- Відрегулюйте контраст і яскравість в екранному меню.

«Залишкове зображення», «вигорання зображення» або «привид зображення» залишається після вимкнення живлення.

- Неперервний показ непорушного або статичного зображення протягом тривалого часу може викликати «вигорання», також відоме як «залишкове зображення» або «зображення-привид» на екрані. «Вигорання», «залишкове зображення» або «зображення-привид» - це поширене явище у технології панелей РК-моніторів. У більшості випадків «вигорання», «залишкове зображення» або «зображення-привид» поступово зникає протягом певного часу після того, як живлення було вимкнено.
- Завжди вмикайте рухливу екранну заставку, коли лишаєте монітор бездіяльним.
- Завжди активуйте задачу періодичного поновлення екрану, якщо РК-монітор показуватиме незмінний статичний зміст.
- Якщо не увімкнути екранну заставку або періодичне поновлення екрану, це може призвести до серйозного «вигорання» або «залишкового зображення», «зображення-

привида», які не зникають і не підлягають ремонту. Гарантія не розповсюджується на вищезгадане пошкодження.

Зображення виглядає спотвореним. Текст нечіткий або має зсуви.

- Встановіть чіткість дисплею ПК на той же режим, на який рекомендовано встановити оригінальну чіткість екрану.

На екрані з'явилися зелені, червоні, сині, темні та білі крапки

- Точки, що лишаються, є звичайною характеристикою рідких кристалів, які використовуються в сучасних технологіях. Детальніше про це почитайте у заяві щодо кількості бракованих пікселів.

\* Світло «Живлення увімкнено» надто яскраве і подразнює зір

- Світловий покажчик «живлення увімкнено» можна регулювати у Налаштування світлодіода в основних засобах контролю ЕМ.

Щодо подальшого обслуговування, зверніться до Служби підтримки клієнтів Philips, чиї контакти подано в посібнику в розділі Важливої інформації.

\* Функції відрізняються залежно від дисплею.

---

## 9.2 Загальні розповсюджені питання

### Питання 1:

Що робити, коли під час встановлення дисплея на екрані відображається повідомлення «Cannot display this video mode» (Неможливо відобразити цей режим відео)?

### Відповідь:

Рекомендована чіткість для цього монітора: 3840 x 2160.

- Від'єднайте всі кабелі, потім підключіть ПК до монітору, яким Ви користувалися раніше.
- У Start (стартовому) меню Windows виберіть панель Settings (Налаштування) / Control Panel (Контрольна панель). У Вікні контрольної панелі виберіть піктограму Display (Дисплей). На Display control panel (контрольний панелі дисплею) виберіть панель «Settings» (Налаштування). На панелі налаштувань, у віконці «Desktop Area» (ділянка робочого столу) пересуньте повзун на 3840 x 2160 пікселів.
- Відкрийте «Advanced Properties» (Високотехнологічні властивості) і встановіть Refresh Rate (Частота поновлення) на 60 Гц, потім клацніть по ОК.
- Перестартуйте комп'ютер і повторіть кроки 2 і 3, щоб переконатися, що ПК встановлено на 3840 x 2160.
- Вимкніть комп'ютер, відключіть старий монітор і повторно підключіть ПК-монітор Philips.
- Увімкніть дисплей, а потім - комп'ютер.

**Питання 2:**

Яка рекомендована частота оновлення оновлення РК-дисплея?

**Відповідь:**

Рекомендована частота оновлення РК-дисплеїв - 60 Гц. Якщо на екрані спостерігаються перешкоди, для неї можна встановити значення до 75 Гц, щоб подивитися, чи перешкоди зникнуть.

**Питання 3:**

Що таке файли .inf і .icm? Як інсталювати драйвери (.inf і .icm)?

**Відповідь:**

Це файли драйвера для монітора (.inf і .icm) при першій інсталяції монітора. Виконуйте інструкції в посібнику користувача, і драйвери монітора буде інсталювано автоматично (.inf і .icm).

**Питання 4:**

Як регулювати чіткість?

**Відповідь:**

Ваші відео-карта/графічний драйвер та монітор разом визначають доступні чіткості. Можна вибрати бажану чіткість на Control Panel (контрольний панелі) Windows® за допомогою «Display properties» (Властивості дисплею).

**Питання 5:** Як бути, якщо я загублюся під час налаштування монітора через EM?

**Відповідь:**

Відповідь: Просто натисніть на кнопку  , потім виберіть 'Setup' >'Reset', щоб повернутися на всі оригінальні фабричні налаштування.

**Питання 6:**

РК-екран стійкий до подрапин?

**Відповідь:**

Рекомендовано не струшувати поверхню панелі і захищати її від гострих і тупих предметів. Переконайтеся, що у поводженні з монітором Ви не застосовуєте сили або

тиску до поверхні панелі.  
Це може вплинути на  
чинність гарантії.

**Питання 7:**

Як чистити поверхню РК-  
екрану?

**Відповідь:**Для звичайного чищення  
користуйтеся чистою  
м'якою тканиною.  
Для кращого чищення  
використовуйте  
ізопропіловий спирт.  
Не використовуйте  
інші розчинники, такі як  
етиловий спирт, етанол,  
ацетон, гексан тощо.

**Питання 8:**

Чи можна змінити  
налаштування кольору  
монітору?

**Відповідь:**

Так, налаштування  
кольору можна змінити  
за допомогою EM таким  
чином,

- Натисніть «OK», щоб показати EM (екранне меню)
- Натисніть «Down Arrow» (стрілку вниз), щоб вибрати опцію «Color» (Колір), потім натисніть «OK», щоб увійти до налаштування кольору. Нижче подано три види налаштування.

1. Color Temperature (Температура кольору): Рідний, 5000 K, 6500 K, 7500 K, 8200 K, 9300 K і 11500 K. Із налаштуванням у діапазоні 5000 K, панель виглядає «теплою», із червоно-білим відтінком, тоді як температура 11500 K наділяє зображення «холодним біло-блакитним відтінком».

2. sRGB: це стандартне налаштування, яке забезпечує належний обмін кольорами між різними пристроями (наприклад, цифровими камерами, дисплеями, принтерами, сканерами тощо).

3. User Define (За визначенням користувача): Користувач може вибрати бажані налаштування кольору, регулюючи червоний, зелений та синій кольори.



**Примітка**

Показник кольору світла, який випромінюється нагрітим предметом. Це вимірювання вказується за абсолютною шкалою (у градусах Кельвіна). Нижчі температури у Кельвінах, такі як 2004 K, «червоні», вищі температури, такі як 9300 K - «блакитні». Нейтральна температура - це білий колір, 6504 K.

**Питання 9:**

Чи можна під'єднати цей РК-дисплей до будь-якого комп'ютера, робочої станції або Mac?

**Відповідь:**

Так. Усі РК-дисплеї Philips повністю сумісні зі стандартними комп'ютерами, комп'ютерами Mac та робочими станціями. Для під'єднання дисплея до системи Mac може знадобитися адаптер кабелю. Для отримання детальнішої інформації зверніться до торгового представника компанії Philips.

**Питання 10:**

Чи підтримують РК-дисплеї Philips функцію Plug-and-Play?

**Відповідь:** Так, дисплеї підтримують функцію Plug-and-Play для ОС Windows 10/8.1/8/7

**Питання 11:**

Що таке вигоряння/прилипання зображення, залишкове зображення або зображення-привид на РК-панелях?

**Відповідь:** Неперервний показ непорушного або статичного зображення протягом тривалого часу може викликати «вигоряння», також відоме як «залишкове зображення» або «зображення-привид» на екрані. «Вигоряння», «залишкове зображення» або «зображення-привид» - це поширене явище у технології панелей РК-моніторів. У більшості випадків «вигоряння», «залишкове зображення» або «привид зображення» поступово зникатиме через певний час після вимкання живлення. Коли Ви залишаєте дисплей без нагляду, вмикайте рухоми екранну заставку. Якщо РК-дисплей показуватиме незмінний статичний вміст, вмикайте програму періодичного оновлення екрана.

**⚠ Увага!**

Якщо не увімкнути екранну заставку або періодичне поновлення екрану, це може призвести до серйозного «вигоряння» або «залишкового зображення», «зображення-привида», які не зникають і не підлягають ремонту. Гарантія не розповсюджується на вищезгадане пошкодження.





**Питання 12:**

Чому мій дисплей показує нерізкий текст, символи спотворені?

**Відповідь:** РК-дисплей найкраще працює з вихідною роздільною здатністю 3840 x 2160. Використовуйте цю роздільну здатність для найкращої якості зображення.

**Питання 13:**

Як розблокувати / заблокувати «гарячу» клавішу?

**Відповідь:** Щоб заблокувати EM, натисніть і утримуйте кнопку /OK, поки монітор вимкнено, а потім натисніть кнопку , щоб увімкнути монітор. Щоб розблокувати EM, натисніть і утримуйте кнопку /OK, поки монітор вимкнено, а потім натисніть кнопку , щоб увімкнути монітор.

Display controls unlocked

Display controls locked

**Питання 14:**

**Де знайти Посібник важливої інформації, згаданий у EDFU?**

**Відповідь:** Посібник важливої інформації можна завантажити зі сторінки підтримки Philips.

**Питання 15:**

**Чому неможливо визначити веб-камеру монітора, а опцію Визначення облич позначено сірим?**

**Відповідь:** Щоб це виправити, слід виконати наступні кроки для повторного визначення веб-камери:

1. Натисніть **Ctrl + Shift + ESC**, щоб запустити диспетчер завдань Microsoft Windows.
2. Виберіть ярлик **Services** (Послуги).

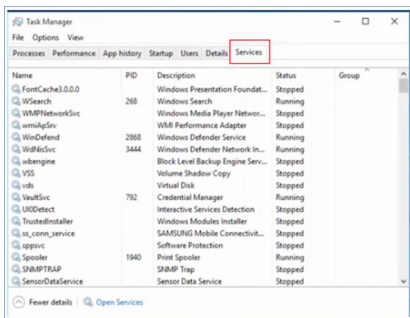

3. Прокрутіть вниз і виберіть **WbioSrv** (Windows Biometric Service - Біометрична служба Windows) Якщо статус показує **Running** (Виконується), клацніть правою кнопкою, щоб спочатку

зупинити службу, а потім перезапустіть службу вручну.

4. Потім поверніться до опцій меню для входу до систему, щоб встановити веб-камеру.





2020 © TOP Victory Investments Ltd. Всі права застережено.

За виготовлення і розповсюдження виробу відповідає Top Victory Investments Ltd., і Top Victory Investments Ltd. виступає гарантом стосовно виробу. Philips та емблема щита Philips є зареєстрованими торговими марками Koninklijke Philips N.V. і застосовуються згідно ліцензії.

Технічні характеристики можуть змінюватися без попередження.

Версія: M10329PE1T