



www.philips.com/welcome

SR	Uputstvo za korišćenje	1
	Briga o mušterijama & Garancija	41
	Rešavanje problema i najčešće postavljana pitanja (FAQ)	47

Sadržaj

1. Važno.....	1
1.1 Sigurnosne mere predostrožnosti i održavanje	1
1.2 Opis oznaka upozorenja	2
1.3 Odbacivanje proizvonja i materjala za pakovanje.....	3
2. Podešavanje monitora	4
2.1 Instalacija.....	4
2.2 Rad sa monitorom.....	7
2.3 Uklonite postolje osnove i osnovu (19S4L/19S4LA)	9
2.4 Uklonite postolje osnove i osnovu (19S4LC/19S4LM).....	10
3. Optimizicija slike.....	12
3.1 SmartImage.....	12
3.2 SmartContrast.....	13
3.3 SmartSaturate	14
3.4 SmartSharpness	14
3.5 Philips SmartControl Premium	15
3.6 Vodič za SmartDesktop.....	23
4. Tehnicke specifikacije.....	28
4.1 Rezolucija i unapred podešeni režimi	32
5. Upravljanje napajanjem.....	33
5.1 Automatska štednja energije	33
6. Regulativne informacije	34
7. Briga o mušterijama & Garancija	41
7.1 Politika Philips-a na području defektnih piksla na pljosnatim monitorima	41
7.2 Briga o kupcima & Garancija.....	44
8. Rešavanje problema i najčešće postavljana pitanja (FAQ).....	47
8.1 Rešavanje problema.....	47
8.2 Najčešće postavljana pitanja za SmartControl Premium.....	49
8.3 Opšta FAQs (Cesto postavljana pitanja).....	51

1. Važno

Elektronsko uputstvo za korišćenje je namenjeno svakom ko koristi Philips monitor. Pažljivo pročitajte ovo uputstvo pre nego što počnete da koristite svoj monitor. Ono sadrži važne informacije i napomene koje se tiču rada sa vašim monitorom.

Philips-ova garancija važi pod uslovom da se proizvod ispravno upotrebljava u svrhe za koje je namenjen, u skladu sa uputstvima za rukovanje i uz prezentaciju originalne fakture ili blagajničkog računa na kome se vidi datum kupovine, naziv dilera, broj modela i serijski broj proizvoda.

1.1 Sigurnosne mere predostrožnosti i održavanje

Upozorenja

Korišćenje komandi, podešavanja ili procedura drukčijih od opisanih u ovom dokumentu može vas izložiti strujnom udaru i drugim električnim i/ili mehaničkim opasnostima.

Čitajte i poštujujte ova uputstva kad priključujete i koristite vaš računarski monitor:

Operacija

- Držite monitor izvan direktne sunčeve svetlosti, veoma snažne jarke svetlosti i dalje od bilo kakvog izvora toplote. Duža izloženost ovakvoj vrsti okruženja može dovesti do promene boje i štete na monitoru.
- Uklonite sve objekte koji bi mogli da upadnu u otvore za ventilaciju ili da spreče pravilno hlađenje elektronskih delovamonitora.
- Nemojte da blokirate otvore za ventilaciju na kućištu.
- Prilikom nameštanja monitora, proverite da su utičnica za struju i izlaz lako dostupni.
- Ukoliko isključujete monitor izvlačenjem kabla za struju ili kabla za jednosmernu struju, sačekajte 6 sekundi pre pruključivanja kabla za struju ili kabla za jednosmernu struju za normalan rad.

- Molimo Vas da uvek koristite odobrene kablove za struju koje je obezbedio Philips. Ukoliko Vaš kabl za struju nedostaje, molimo Vas da kontaktirate svoj lokalni servisni centar. (Molimo Vas, obratite se Informacionom centru za brigu o kupcima)
- Ne izlažite monitor jakim vibracijama ili jakim udarcima u toku rada.
- Nemojte oboriti ili ispustiti monitor tokom rada ili transporta.

Održavanje

- Da biste zaštitili svoj monitor od mogućeg oštećenja, ne primenjujte jak pritisak na panel monitora. Kada pomerate monitor; uhvatite ga za okvir da bi ga podigli, nemojte dizati monitor tako što ćete staviti ruku ili prste na panel monitora.
- Isključite monitor iz struje ukoliko planirate da ga ne koristite duže vreme.
- Isključite monitor iz struje ukoliko želite da ga očistite blago navlaženom krpom. Ekran možete očistiti suvom krpom kada je napajanje isključeno. Obratite pažnju da nikada ne koristite organski rastvor, poput alkohola ili tečnosti baziranih na amonijaku za čišćenje monitora.
- Da bi izbegli rizik od šoka ili trajnog oštećenja, ne izlažite monitor prašini, kiši, vodi ili sredini u kojoj ima isuviše vlage.
- Ukoliko se Vaš monitor nakvasi, obrišite ga suvom krpom što je pre moguće.
- Ukoliko strana supstanca ili voda uđu u Vaš monitor; molimo Vas da odmah isključite napajanje i izvučete utičnicu iz struje. Potom, uklonite stranu supstancu ili vodu i pošaljite monitor u servisni centar.
- Ne stavljajte i ne koristite monitor na lokacijama koje su izložene toploti, direktnom suncu ili velikoj hladnoći.
- Da bi zadržali vrhunske karakteristike svog monitora i da bi on duže trajao, molimo Vas da koristite monitor na mestima koja su u sledećem rasponu toplote i vlažnosti vazduha.
 - Temperatura: 0-40°C 32-95°F
 - Vlažnost vazduha: 20-80% RH

Važne informacije za „urezane slike“/„sliku duha“

- Prilikom svakog napuštanja monitora, pokrenite čuvara ekrana. Uvek aktivirajte aplikaciju za periodično osvežavanje ekrana ukoliko vaš monitor prikazuje nepromenljiv statički sadržaj. Neprekidno prikazivanje statične slike tokom dužeg vremenskog perioda može da izazove efekat "Burn-in" (osvetljenost), poznatiji i kao "after-image" (slika koja ostaje na ekranu) ili "ghost image" (fantomna slika) slike.
- "Burn-in" (osvetljenost), "after-image" (slika koja ostaje na ekranu) ili "ghost image" (fantomna slika) su poznati fenomeni u tehnologiji panela monitora. U većini slučajeva "Burn-in" (osvetljenost), "after-image" (slika koja ostaje na ekranu) ili "ghost image" (fantomna slika), će nestati nakon nekog vremena od isključenja iz struje.

Upozorenje

Propust da se pokrene čuvar ekrana, ili aplikacija za periodično osvežavanje ekrana može dovesti do ozbiljnog „urezivanja slike“ ili simptoma „zaostale slike“ ili „slike duha“ koji neće nestati i koji nije moguće popraviti. Spomenuta oštećenja nisu pokrivena garancijom.

Servisiranje

- Otvor kućišta treba da otvara isključivo osoblje kvalifikovano za servisiranje.
- Ukoliko postoji potreba za bilo kakvim dokumentom da bi se obavila popravka ili integracija, molimo Vas da kontaktirate svoj lokalni centar za servisiranje. (molimo Vas da pogledate poglavlje "Centar za informisanje kupaca")
- Za informacije o transportu, molimo vas pogledajte "tehničke specifikacije".
- Nemojte da ostavite svoj monitor u kolima/kamionu gde će biti direktno izložen suncu.

Beleška

Konsultujte se sa serviserom ukoliko monitor ne radi kako treba, ili ukoliko niste sigurni koju proceduru da preduzmete kada sledite instrukcije date u ovom uputstvu za korišćenje.

1.2 Opis oznaka upozorenja

U sledećim potpoglavljima date su konvencije korišćene u ovom dokumentu za oznake upozorenja.

Primedbe, Opomene, i Upozorenja

Neki segmenti teksta u ovom priručniku praćeni su slikom i štampani su masnim slovima ili kurzivom. Ti segmenti sadrže primedbe, opomene ili upozorenja. Njihovo značenje je sledeće:

Beleška

Ova slika ukazuje na važnu informaciju ili savet koji pomaže da bolje iskoristite svoj računarski sistem.

Opomena

Ova slika ukazuje na informaciju koja govori kako da izbegnete potencijalnu štetu na hardveru ili gubitak podataka.

Upozorenje

Ova slika ukazuje na mogućnost telesne povrede i daje uputstva kako da se problem izbegne. Neka upozorenja mogu biti prikazana bez prateće slike i u drukčijem formatu. U tim slučajevima je prikaz upozorenja propisan od strane nadležnog regulativnog organa.

1.3 Odbacivanje proizvodnja i materijala za pakovanje

Waste Electrical and Electronic Equipment- WEEE



This marking on the product or on its packaging illustrates that, under European Directive 2002/96/EC governing used electrical and electronic appliances, this product may not be disposed of with normal household waste. You are responsible for disposal of this equipment through a designated waste electrical and electronic equipment collection. To determine the locations for dropping off such waste electrical and electronic, contact your local government office, the waste disposal organization that serves your household or the store at which you purchased the product.

Your new monitor contains materials that can be recycled and reused. Specialized companies can recycle your product to increase the amount of reusable materials and to minimize the amount to be disposed of.

All redundant packing material has been omitted. We have done our utmost to make the packaging easily separable into mono materials.

Please find out about the local regulations on how to dispose of your old monitor and packing from your sales representative.

Taking back/Recycling Information for Customers

Philips establishes technically and economically viable objectives to optimize the environmental performance of the organization's product, service and activities.

From the planning, design and production stages, Philips emphasizes the important of making products that can easily be recycled. At Philips, end-of-life management primarily entails participation in national take-back initiatives and recycling programs whenever possible, preferably in cooperation with competitors, which recycle all materials (products and related packaging material) in accordance with all Environmental Laws and taking back program with the contractor company.

Your display is manufactured with high quality materials and components which can be recycled and reused.

To learn more about our recycling program please visit <http://www.philips.com/sites/philipsglobal/about/sustainability/ourenvironment/productrecyclingservices.page>.

19S4LC/19S4LM

2. Podešavanje monitora

2.1 Instalacija

1 Sadržaj paketa

19S4L/19S4LA

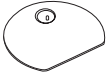
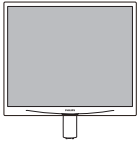

DVI (optional)



VGA (optional)



Audio (optional)

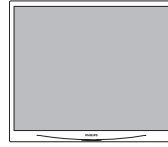

DVI (optional)



Audio (optional)

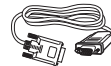

VGA (optional)

2 Instalirajte postolje (19S4L/19S4LA)

1. Postavite lice monitora na meku i glatku površinu vodeći računa da izbegnete grebanje ili oštećivanje ekrana.

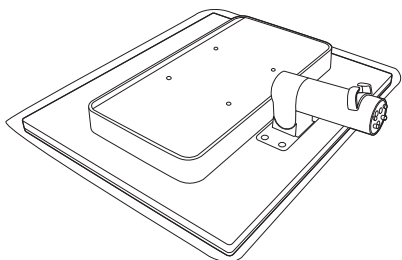

2. Držite postolje monitora sa obe ruke i čvrsto ubacite postolje osnove u stub osnove.

(1) Nežno pripojite podnožje stubu podnožja sve dok se brava ne zaključa uz podnožje.

(2) Prstima zategnite zavrtanj koji se nalazi na dnu podnožja i dobro pričvrstite podnožje za stub.

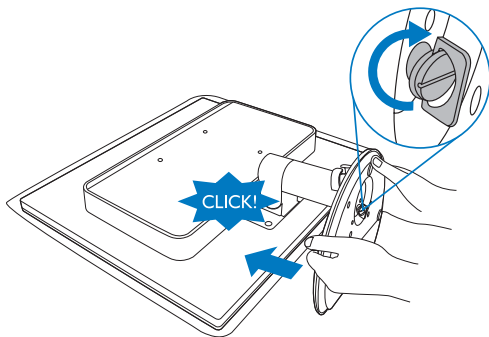

3 Instalirajte postolje (19S4LC/19S4LM)

1. Postavite lice monitora na meku i glatku površinu vodeći računa da izbegnete grebanje ili oštećivanje ekrana.

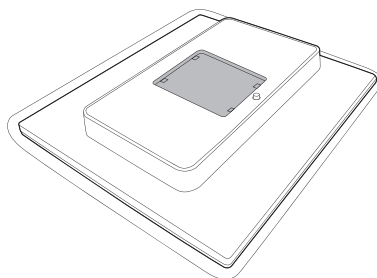

2. Ubacite u osnovu, u području za VESA montiranje.

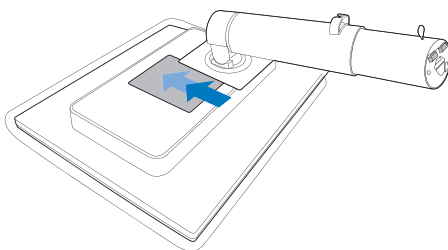

3. Držite postolje monitora sa obe ruke i čvrsto ubacite postolje osnove u stub osnove.

(1) Nežno pripojite podnožje stubu podnožja sve dok se brava ne zaključa uz podnožje.

(2) Prstima zategnite zavrtnaj koji se nalazi na dnu podnožja i dobro pričvrstite podnožje za stub.

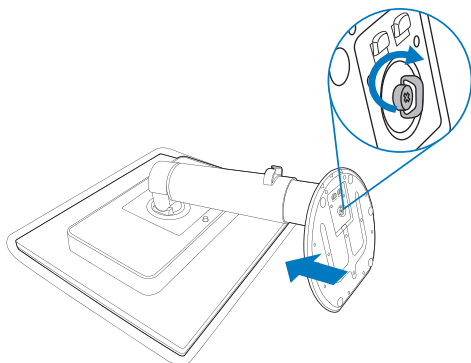

4. Priključivanje na PC

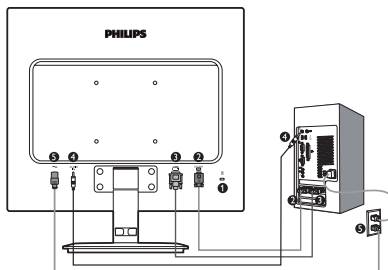

- 1 Kensington brava protiv krađe
- 2 VGA ulaz
- 3 DVI-D ulaz
- 4 Audio ulaz (19S4LA/19S4LM)
- 5 Priključak izmenične struje

Povežite sa kompjuterom

1. Spojite čvrsto kabl za struju za poledinu monitora.
2. Isključite kompjuter i otkachite njegov kabl za struju.
3. Povežite signalni kabl monitora za video konektor na zadnjoj strani kompjutera.
4. Povežite PC audio kabl za audio konektor na poledini vašeg kompjutera.
5. Priključite kabl za napajanje kompjutera i monitora u najbližu utičnicu.
6. Uključite kompjuter i monitor. Ako se na monitoru pojavi slika, instalacija je završena.

2.2 Rad sa monitorom

1 Opis prednje strane monitora



19S4L/19S4LC

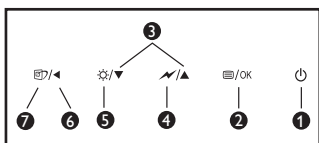

19S4LA/19S4LM

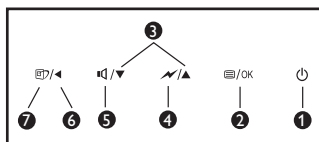

1		Za uključivanje i isključivanje monitora.
2		Da biste pristupili meniju na ekranu.
3		Za podešavanje menija na ekranu.
4		Zatamnjeno do 50% nivo osvetljenosti – jednim dodiranjem.
5		Podesite nivo svetlosti.
		Za podešavanje tona prikaza.
6		Vratite se na prethodni nivo na meniju na ekranu.
7		SmartImage. Postoji 6 režima između kojih možete da izaberete: Kancelarija, Slike, Film, Igrice, Štednja i Isključeno.

2 Opis menija na ekranu

Šta je prikaz na ekranu (OSD)?

On-Screen Display (OSD) ili drugačije Ekranski meni ugrađen je u sve Philipsove monitore. On dopušta da krajnji korisnik prilagodi performanse ekrana ili odabere funkcije monitora direktno preko prozora sa uputstvima koji se pojavljuje na ekranu. Interfejs menija na ekranu koji je jednostavan za korišćenje prikazan je ispod:

19S4LA/19S4LM

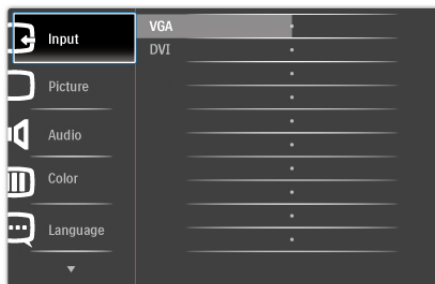

19S4L/19S4LC

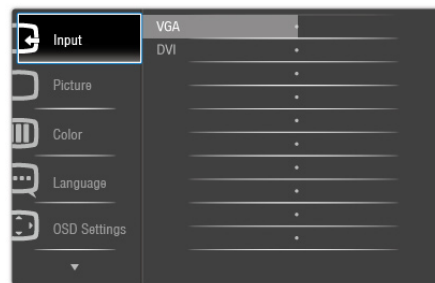

Osnovne i jednostavne instrukcije o kontrolnim tasterima

U meniju na ekranu koji je prikazan iznad, korisnici mogu da pritisnu tastere na okviru oko monitora da bi pomerili kursor, **OK** da bi potvrdili izbor ili promenu.

Meni na ekranu

Na donjoj skici prikazana je opšta struktura menija na ekranu. Možete je koristiti kao referencu kada ubuduće budete želeli da nađete sopstveni put za razna podešavanja.

Main menu	Sub menu
Input	VGA DVI (available for selective models)
Picture	Brightness — 0-100
	Contrast — 0-100
	SmartContrast — On, Off
	Gamma — 1.8, 2.0, 2.2, 2.4, 2.6
Audio (available for selective models)	
Audio	Stand Alone — On, Off
	Mute — On, Off
Color	Color Temp. — 5000K, 6500K, 7500K, 8200K, 9300K, 11500K
	sRGB
	User Define <ul style="list-style-type: none"> Red: 0-100 Green: 0-100 Blue: 0-100
Language	English, Español, Français, Deutsch, Italiano, Português, Русский, 简体中文
OSD Settings	Horizontal — 0-100
	Vertical — 0-100
	Transparency — Off, 1, 2, 3, 4
	OSD Time out — 5, 10, 20, 30, 60
Setup	Auto
	Power LED — 0, 1, 2, 3, 4
	H. Position — 0-100
	V. Position — 0-100
	Phase — 0-100
	Clock — 0-100
	Resolution Notification — On, Off
	Reset — Yes, No
	Information

3 Obaveštenje o rezoluciji

Ovaj monitor dizajniran je za optimalan rad na svojoj osnovnoj rezoluciji, 1280×1024 na 60Hz. Kada se monitor uključi u drugačijoj rezoluciji, pojaviće se upozorenje: Koristite 1280×1024 na 60Hz za najbolje rezultate.

Prikazivanje upozorenja o osnovnoj rezoluciji može se isključiti u opciji Setup (podešavanjima) u meniju na ekranu.

4 Fizička funkcija

Nagib

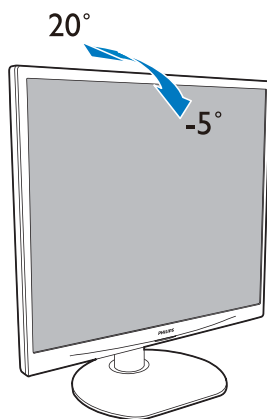

Stožer (19S4LC/19S4LM)

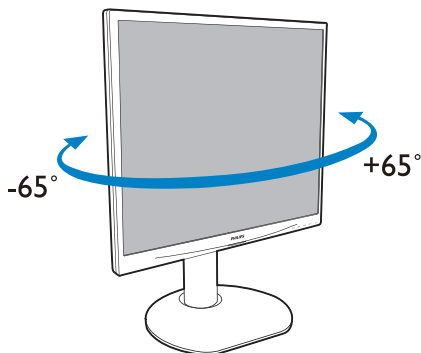

Podešavanje visine (19S4LC/19S4LM)

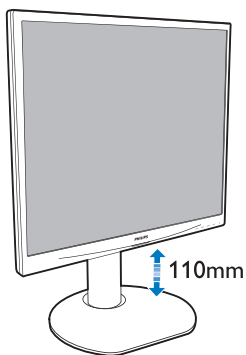

Pivot (19S4LC/19S4LM)

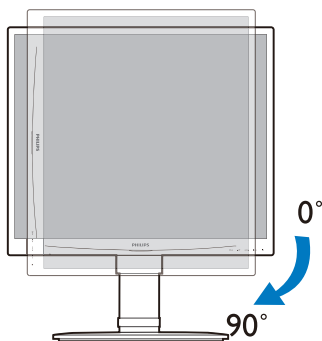

2.3 Uklonite postolje osnovu i osnovu (19S4L/19S4LA)

1 Uklonite postolje

Pre nego što počnete da rastavljate osnovu monitora, molimo vas da pratite instrukcije ispod da biste izbegli oštećenje ili povredu.

1. Postavite lice monitora na glatku površinu vodeći računa da izbegnete grebanje ili oštećivanje ekrana.

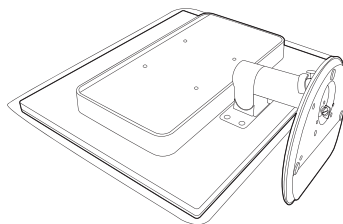

2. Odvojite podnožje od stuba podnožja tako što ćete:

- (1) Prstima otpustiti zavrtnanj koji se nalazi na dnu podnožja
- (2) Nežno pomerajte gore-dole da biste otpustili bravu koja zaključava podnožje i izvucite podnožje iz stuba podnožja.

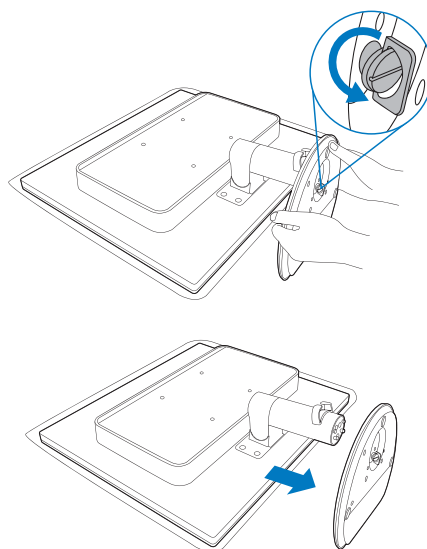

2 Uklonite postolje

Stanje:

- Za aplikacije za VESA standardno montiranje

Uklonite 4 zavrtnja, a potom uklonite osnovu od monitora.

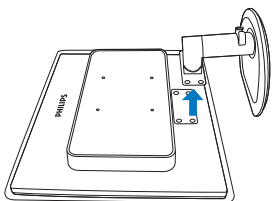
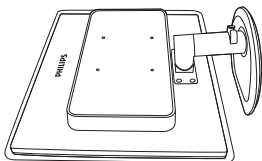
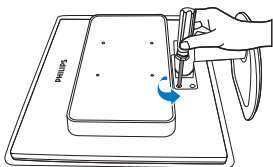

Beleška

Ovaj monitor prihvata 100mm x 100mm VESA-saglasni interfejs za montiranje.

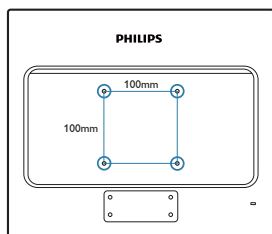

2.4 Uklonite postolje osnove i osnovu (19S4LC/19S4LM)

1 Uklonite postolje

Pre nego što počnete da rastavljacke osnovu monitora, molimo vas da pratite instrukcije ispod da biste izbegli oštećenje ili povredu.

1. Postavite lice monitora na glatku površinu vodeći računa da izbegnete grebanje ili oštećivanje ekrana.

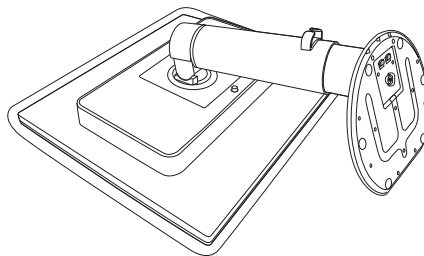

2. Odvojite podnožje od stuba podnožja tako što ćete:

- (1) Prstima otpustiti zavrtnj koji se nalazi na dnu podnožja
- (2) Nežno pomerajte gore-dole da biste otpustili bravu koja zaključava podnožje i izvucite podnožje iz stuba podnožja.

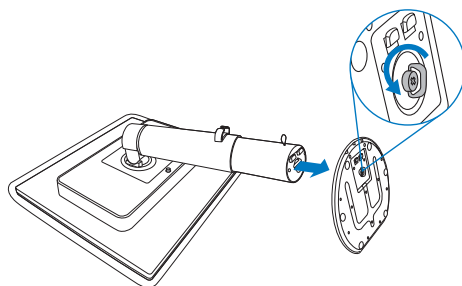

2 Отстраняване на основата

Stanje:

- Za aplikacije za VESA standardno montiranje

1. Produžite osnovu monitora na njegovu maksimalnu visinu.

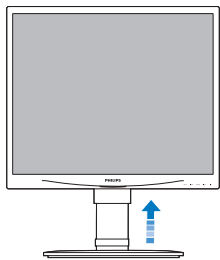

2. Postavite lice monitora na glatku površinu vodeći račun da izbegnete grebanje ili oštećivanje ekrana. Potom podignite postolje monitora.

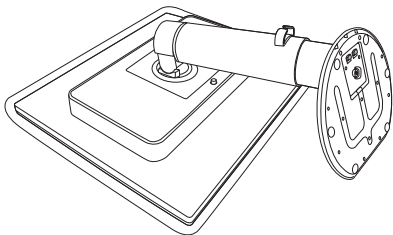

3. Dok držite taster za otpuštanje pritisnut, nagnite osnovu i izvadite je napolje.

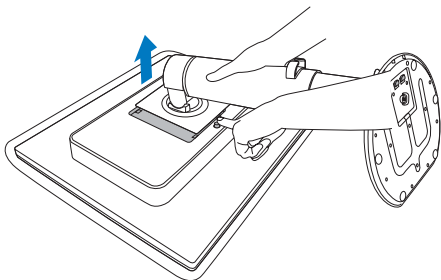

Beleška

Ovaj monitor prihvata 100mm x 100mm VESA-saglasni interfejs za montiranje.

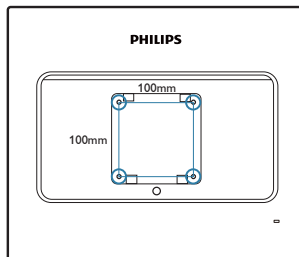

3. Optimizacija slike

3.1 SmartImage

1 Šta je to?

SmartImage nudi unapred obavljena podešavanja koja optimiziraju ekran za razne vrste sadržaja, dinamično podešavajući svetlost, kontrast, boju i oštrinu u stvarnom vremenu. Bilo da radite sa testualnim aplikacijama, prikazujete slike ili gledate video, Philips SmartImage isporučuje optimizovan rad monitora.

2 Zašto mi je to potrebno?



Želite monitor koji pruža optimizovan prikaz svih vaših omiljenih tipova sadržaja, SmartImage softver dinamično podešava osvetljenje, kontrast, boju i oštrinu u realnom vremenu da bi povećao vaše iskustvo gledanja monitora.

3 Kako radi?

SmartImage predstavlja ekskluzivnu, vodeću snagu Philips tehnologije koja analizira sadržaj prikazan na ekranu. Na osnovu scenarija koji ste odabrali, SmartImage dinamično povećava kontrast, zasićenje boja i oštrinu slika da bi poboljšao prikazani sadržaj - sve u realnom vremenu sa pritiskom na jedan taster.

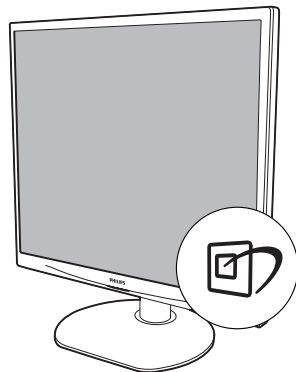
4 Kako aktivirati SmartImage?



1. Pritisnite  traži SmartImage na ekranu;
2. Držite taster  kako biste birali između Office (Kancelarija), Photo (slika), Movie (film), Game (igra), Economy (štednja) i Off (isključeno);
3. SmartImage će ostati na ekranu 5 sekundi ili možete takođe pritisnuti "OK" ("U redu") za potvrdu.
4. Kada se SmartImage aktivira, sRGB šema se automatski deaktivira. Da biste koristili sRGB morate da deaktivirate SmartImage pomoću  tastera na prednjem oknu Vašeg monitora.

Pored korišćenja  tastature za pretraživanje, možete takođe pritisnuti ▼▲ tastere da izaberete i pritisnete "OK" ("U redu") za potvrdu izbora i zatvoriti SmartImage OSD.

Postoji šest režima koje treba odabrati: Office (Kancelarija), Photo (slika), Movie (film), Game (igra), Economy (štednja) i Off (isključeno).



- **Office (Kancelarija):** Poboljšava tekst i prigušuje svetlost kako bi se poboljšala citljivost i smanjilo naprezanje očiju. Ovaj režim znatno poboljšava citljivost i produktivnost kada radite sa spreadsheet-ima, PDF fajlovima, skeniranim clancima ili drugim opštim kancelarijskim aplikacijama.
- **Photo (Slika):** Ovaj profil kombinuje zasićenost boje, dinamičan kontrast i poboljšanje oštine za prikaz fotografija i drugih slika sa izuzetnom jasnoćom u rezonantnim bojama - sve bez rucnog rada i zamagljenih boja.
- **Movie (Film):** Pojacana osvetljenost, produbljena zasićenost boje, dinamičan kontrast i britka oština prikazuje svaki detalj u tamnijim predelima Vaših snimaka bez ispiranja boje u svetlijim predelima zadržavajući dinamične prirodne vrednosti za vrhunski prikaz snimaka.
- **Game (Igra):** Uključite kolo za štedni hod za najbolje vreme odgovora, smanjite reackave ivice za brzo pokretne objekte na ekranu, povećajte opseg kontrasta za svetlu i tamnu šemu, ovaj profil isporučuje najbolje igračko iskustvo za igrače.

- **Economy (Ekonomija):** U okviru ovog profila, svetlost, kontrast su podešeni a pozadinska osvetljenost dobro podešena za ispravan prikaz svakodnevnih kancelarijskih aplikacija i kako bi se smanjila potrošnja energije.
- **Off (Isključeno):** Nema optimizacije pomocu SmartImage-a.

3.2 SmartContrast

1 Šta je to?

Jedinstvena tehnologija koja dinamično analizira prikazani sadržaj i automatski optimizira odnos kontrasta monitora za maksimalnu vizuelnu jasnoću i uživanje u gledanju, pojacavajući pozadinsko osvetljenje za jasnije, oštrije i svetlije slike ili potamnjujući pozadinsko osvetljenje za jasniji prikaz slika na tamnim pozadinama.

2 Zašto mi je to potrebno?

Želite najbolju vizuelnu jasnoću i uživanje u gledanju svake vrste sadržaja. SmartContrast (Smart kontrast) dinamično kontroliše kontrast i podešava pozadinsko osvetljenje za jasnije, oštrije i svetlije igranje igrice i video slika ili prikazuje jasan, citljiv tekst za kancelarijski rad. Smanjujući elektricnu potrošnju Vašeg monitora, štedite troškove energije i produžujete život Vašeg monitora.

3 Kako radi?

Kada aktivirate SmartContrast (pametni kontrast), on će analizirati sadržaj koji prikazujete u realnom vremenu radi podešavanja boje i kontrole intenziteta pozadine. Ova funkcija će dinamično povećati kontrast radi velikog iskustva u zabavi prilikom gledanja video zapisa ili igranja igrice.

3.3 SmartSaturate

1 Šta je to?

Smart tehnologija koja kontroliše zasićenje boja, stepen do koga je jedna od boja ekrana pomešana sa susednim bojama, radi prikazivanja bogatih i živopisnih slika za više zabave kada gledate video zapise.

2 Zašto mi je to potrebno?

Želite jasne, rezonantne slike za više zabave kada gledate fotografije ili video snimke.

3 Kako radi?

SmartSaturate (Smart zasićenje) kontroliše zasićenje boja, stepen do koga je boja ekrana pomešana sa susednim bojama, radi isporuke bogatih i živih slika za više zabave kada gledate slike ili video zapise u svom režimu za prikaz Movie (filmova) ili Game (igara). Isključen je za visoko kvalitetni prikaz kancelarijske aplikacije i u režimu za štednju radi smanjenja potrošnje energije.

3.4 SmartSharpness

1 Šta je to?

Smart tehnologija koja pojačava oštrinu kada Vam je potrebna za vrhunske performanse prikaza i više zabave kada gledate video snimke ili fotografije.

2 Zašto mi je to potrebno?

Želite vrhunsku oštrinu za više zabave kada gledate fotografije ili video snimke.

3 Kako radi?

Smart technology povećava oštrinu kada vam je potrebna za najbolji prikaz rada i više zabave kada gledate video zapise ili slike u režimu za Movie (film) ili Game (igricu). Isključen je za visoko kvalitetni prikaz kancelarijske aplikacije i u režimu za štednju radi smanjenja potrošnje energije.

3.5 Philips SmartControl Premium

Novi Phillips-ov SmartControl Premium softver vam omogućuje da upravljate svojim monitorom preko grafičkog interfejsa na ekranu koji se lako koristi. Komplikovana podešavanja su stvar prošlosti dok vas ovaj jednostavni softver vodi kroz fino podešavanje rezolucije, kalibraciju boje, podešavanje sata/faze, podešavanja RGB bele tačke, itd.

Opremljen najnovijom tehnologijom u jezgru algoritma za brzu obradu i odgovore, ovaj primamljivi softver baziran na animiranim ikonicama, kompatibilan sa Windows 7 je tu da poboljša vaše iskustvo sa Philips monitorima!

1 Instalacija

- Sledite uputstva i obavite instalaciju.
- Možete da ga pokrenete kada završite sa instalacijom.
- Ukoliko želite da započnete kasnije, možete kliknuti na precicu na desktopu ili toolbar.

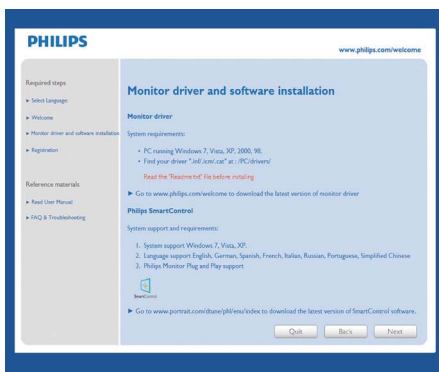

Čarobnjak za prvo pokretanje

- Prvi put nakon instaliranja SmartControl Premium, automatski će ići do čarobnjaka za pokretanje po prvi put.
- Wizard će Vas voditi kroz podešavanja performansi Vašeg monitora korak po korak.
- Možete ići i na meni Plug-in da startujete wizard kasnije.
- Možete podešavati više opcija bez wizard-a preko standardnog prozora.



2 Startujte sa standardnim prozorom:

Adjust menu (Meni za podešavanje):

- Adjust Menu (Meni za podešavanje) omogućava Vam da podesite Brightness (svetlost), Contrast (kontrast), Focus (fokus), Position (položaj) i Resolution (rezoluciju).
- Možete slediti uputstva i obaviti podešavanje.
- Cancel (Otkazajte) poruke ukoliko želite da otkazete instalaciju.

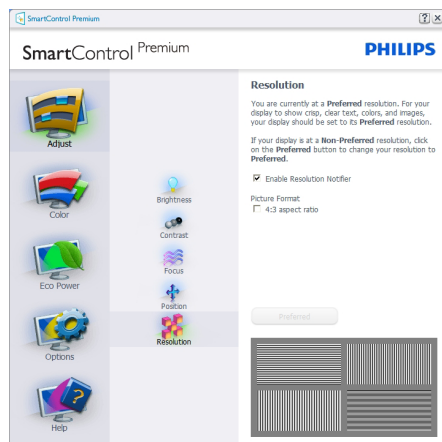
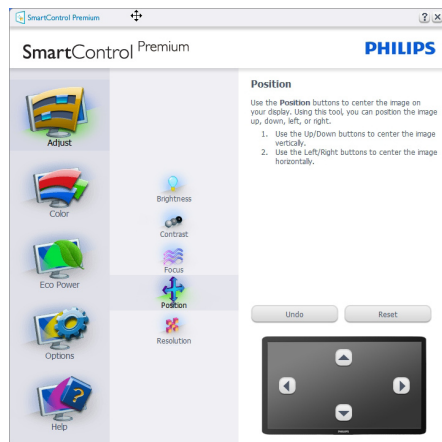
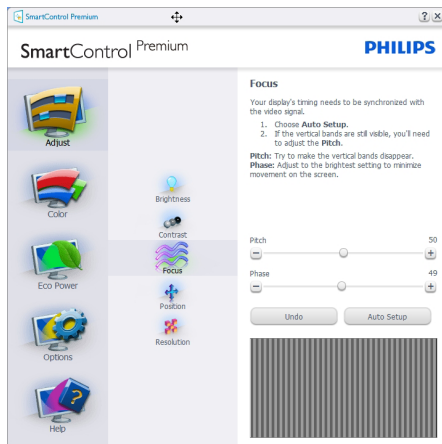
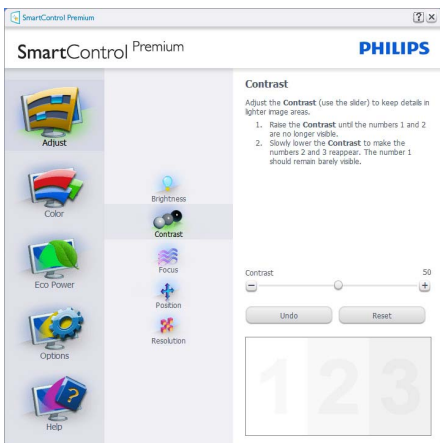
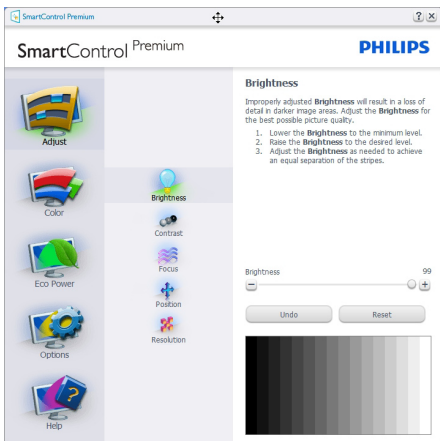

Meni boje:

- Color Menu (Meni boje) Vam omogućava da podesite RGB, Black Level (nivo crne), White Point (belu tacku), Display Gamma (gamu ekrana), Color Calibration (kalibraciju boje), i SmartImage (Pogledajte odeljak SmartImage - Smart slika).
- Možete slediti uputstva i obaviti podešavanje.
- Pogledajte tabelu ispod za osnovu jedinice pod menija na Vašem ulazu.
- Primer za kalibraciju Color (boje)

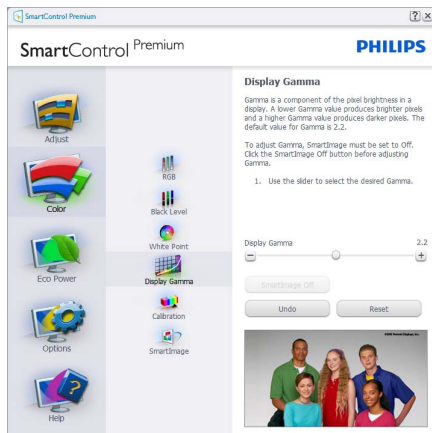
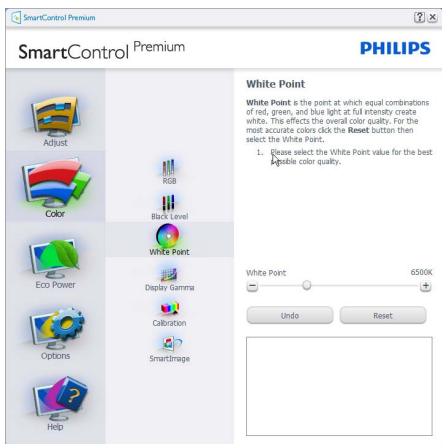

1. "Show Me" ("Pokaži mi") startuje prirucnik za kalibraciju boje.
2. Start - startuje sekvencu od 6 koraka za kalibraciju boje.
3. QuickView (Brzi pogled) unosi prethodne/naredne slike.
4. Da biste se vratili na naslovni prozor za Color (boju), kliknite taster Cancel (Otkazi).
5. Aktivirajte kalibraciju boje - po osnovnom podešavanju je ukljucen. Ukoliko nije cekirano, ne dozvoljava kalibraciju boje, zatamni tastere start (pocetak) i quick view (brzi pogled).
6. Morate imati informacije o patentu u ekranu za kalibraciju.

Prvi ekran za kalibraciju boje:

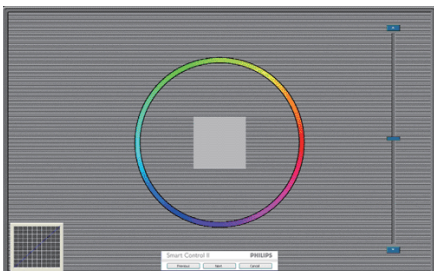

- Previous (Prethodni) taster je deaktiviran do drugog ekrana za boju.
- Sledece je uspešan cilj (6-ciljeva).
- Finalno ide prozor File > Presets (Fajl/unapred obavljena podešavanja).
- Cancel (Otkazi) zatvara UI i vraća na stranicu plug in.

SmartImage

Omogućava korisniku da promeni podešavanja za podešavanja boljeg prikaza zasnovanog na sadržaju.

Kada se podesi Entertainment (Zabava), SmartContrast (Smart kontrast) i SmartResponse (Smart odgovor) su aktivirani.

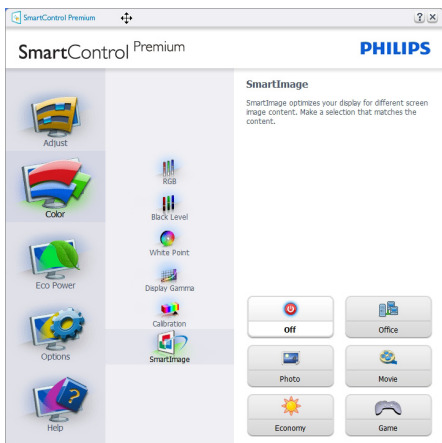

ECO Power



Ravan za sprečavanje krađe će biti aktivna samo kada odaberete režim za sprečavanje krađe sa padajućeg menija plug-inova.

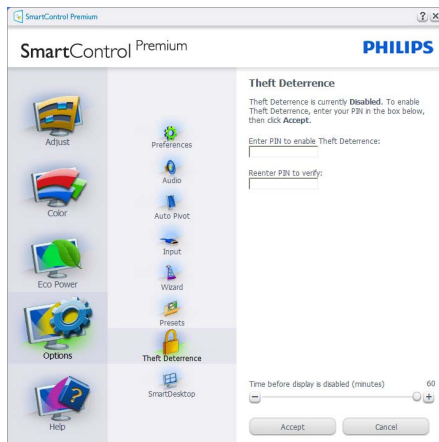

Da biste Theft Deterrence (omogućili sprečavanje krađe), kliknite na taster Enable Theft Deterrence Mode (omogućiti sprečavanje krađe), koji će pokrenuti sledeći ekran:

- Korisnik može uneti PIN samo između 4 i 9 cifara.
- Nakon unosa PIN-a, taster Accept (Prihvati) dovodi korisnika do prozorca na sledećoj strani.
- Minimalno minuta podešeno na 5. Klizac je podešen na 5 prema osnovnom podešavanju.
- Ne zahteva da se ekran prikači za drugog "domaćina" da bi se ušlo u režim za Theft Deterrence (sprečavanje krađe).



Nakon kreiranja PIN-a, prozor Theft Deterrence (Sprečavanje krađe) će pokazati Theft Deterrence Enabled (Sprečavanje krađe aktiviran) i dace taster PIN Options (PIN opcije):

- Theft Deterrence Enabled (Sprečavanje krađe aktiviran) je prikazan.
- Onemogućavanje režima za Theft Deterrence (sprečavanje krađe) otvara ravan na sledećoj strani.
- Taster PIN Options (PIN opcije) dostupan je samo nakon kreiranja PIN-a, taster otvara bezbedni PIN veb-sajt.

Options > Preferences (Opcije > Preference) - Bice aktivan samo izborom Preferences (Preferenci) iz padajućeg menija Options (Opcije). Na nepodržanom ekranu sposobnom za DDC/CI, samo su prozori Help (Pomoc) i Options (Opcije) dostupni.



- Prikazuje trenutna podešavanja preferenci.
- Cekiran kvadrat omogućava osobinu. Kvadrat za cekiranje je nasumican.
- Enable Context Menu (Aktiviraj Kontekst meni) na desktopu je cekiran (On - Uključeno) prema osnovnom podešavanju. Enable Context (Omogućavanje kontekst) menija prikazuje SmartControl Premium izbore za odabiranje podešavanja unapred i podešavanje ekrana prilikom desnog klika na kontekst meniju desktopa. Disabled (Onemogućeno) uklanja SmartControl Premium sa kontekst menija desnog klika.
- Ikona Enable Task Tray (Aktiviraj Task Tray) je cekirana (On - Uključeno) prema osnovnom podešavanju. Omogućavanje kontekst menija prikazuje meni trake sa zadacima za SmartControlPremium. Desnim klikom na ikonu task tray pokazuje opcije menija za Help (Pomoc), Technical Support (Tehnicku podršku). Cekirajte za Upgrade (Visina), About (O), i Exit (Izlaz). Kada se meni Enable task tray (Aktiviraj Task Tray) deaktivira, ikona task tray ce pokazivati samo EXIT (IZLAZ).

3. Optimizacija slike

- Run at Startup (Kreni na pocetku) je cekirano (On) prema osnovnom podešavanju. Kada se onemogućí, SmartControl Premium se neće pokrenuti pri startu i neće biti na traci sa zadacima. Jedini način da se pokrene SmartControl Premium je sa prečiće na desktopu ili preko programskog fajla. Svako prethodno podešavanje podešeno na run at startup neće funkcionisati kada ovaj prozor nije cekiran (Deaktiviran).
- Omogućite režim transparentnosti (Windows 7, Vista, XP). Osnovno je 0% neprozirno.

Options > Input (Opcije > Unos) - Bice aktivan samo kada izaberete Input (Unos) iz padajućeg menija Options (Opcije). Na nepodržanom ekranu koji je sposoban za DDC/CI, samo su prozori Help (Pomoc) i Options (Opcije) dostupni. Sve druge SmartControl Premium tabele nisu dostupne.



- Prikazuju prozor Source instruction (Izvorno uputstvo) i izvorno podešavanje trenutnog unosa.
- Na ekranima sa jednim ulazom, ovaj prozor neće biti vidljiv.

Options > Audio (Opcije > Audio) - Bice aktivan samo kada se izabere Volume (Jacina) iz padajućeg menija Options (Opcije).

Na nepodržanom ekranu koji je sposoban za DDC/CI, samo su prozori Help (Pomoc) i Options (Opcije) dostupni.

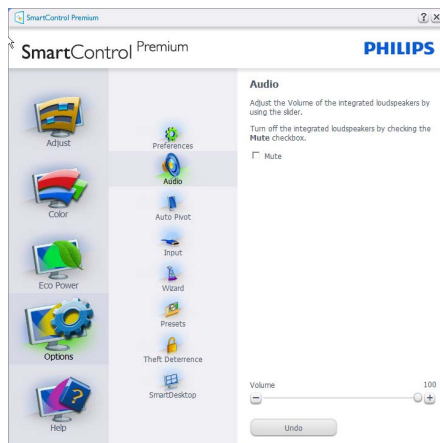

Option > Auto Pivot (Opcija > Auto osovina)

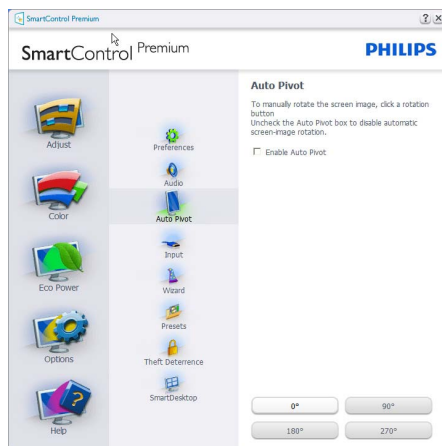

Help > User Manual (Pomoc > Prirucnik za korisnike) - Bice aktivan samo kada se izabere User Manual (Prirucnik za korisnike) iz padajuceg menija Help (Pomoc). Na nepodržanom ekranu sposobnom za DDC/CI, samo su prozori Help (Pomoc) i Options (Opcije) dostupni.

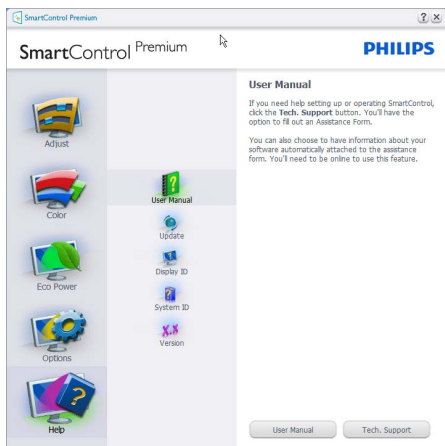

Help > Version (Pomoc > Verzija) - Bice aktivan samo kada se izabere Version (Verzija) iz padajuceg menija Help (Pomoc). Na nepodržanom ekranu sposobnom za DDC/CI, samo su prozori Help (Pomoc) i Options (Opcije) dostupni.

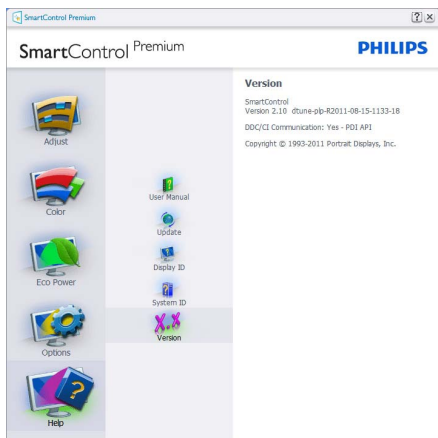

Context Sensitive menu (Meni osetljiv na kontekst)

Context Sensitive meni je aktiviran prema osnovnom podešavanju. Ukoliko je meni Enable Context (Aktiviraj kontekst) cekiran u prozoru Options > Preferences (Opcije > Preference), onda ce meni biti vidljiv.



Context (Kontekst) meni ima cetiri ulaza:

- SmartControl Premium - Kada je prikazan odabran About Screen (O ekranu).
- Select Preset (Izaberi unapred obavljeno podešavanje) - Nudi hijerarhijski meni sacuvanih unapred obavljenih podešavanja za momentalnu upotrebu. Znak za cekiranje pokazuje trenutno izabrano unapred obavljeno podešavanje. Fabricko unapred obavljeno podešavanje se može pozvati i iz padajuceg menija.
- Tune Display (Prikaz melodije) - Otvara SmartControl Premium kontrol panel.
- SmartImage - Proverite trenutna podešavanja, kancelariju, slike, filmove, igrice, štednju, isključeno.

Task Tray meni aktiviran

Meni trake sa zadacima može da se prikaže klikom na SmartControl Premium ikonicu sa trake sa zadacima. Levi klik ce pokrenuti aplikaciju.



Task tray ima pet ulaza:

- Help (Pomoc) - Pristup fajlu User Manual (Prirucnik za korisnike): Otvorite fajla Uputstva za korišćenje koristeći prozor podrazumevanog pretraživača.
- Technical Support (Tehnicka podrška) - prikazuje stranicu za tehnicku podršku.
- Check for Update (Proverite ažuriranje) - vodi korisnika do PDI pristaništa i proverava korisnikovu verziju u odnosu na najnoviju dostupnu.
- About (O) - Prikazuje detaljne informacije referenci: verziju proizvoda, podatke iz štampe, i naziv proizvoda.
- Exit (Izlaz) - zatvorite SmartControl Premium Da pokrenete SmartControl Premium ponovo, odaberite SmartControl Premium sa programskog menija, kliknite duplim klikom na desktop PC ikonicu ili restartujte sistem.



Task Tray meni deaktiviran

Kada se Task Tray deaktivira u folderu preference, dostupan je samo izbor EXIT (IZLAZ). Da u potpunosti uklonite SmartControl Premium sa trake sa zadacima, onemogućite Run at Startup (pokreni pri startu) u Options > Preferences (Opcije > Preferiranja).

Beleška

Sve ilustracije u ovom odeljku služe samo kao referenca. SmartControl verzija softvera može biti podložna promenama bez bilo kakvih obaveštenja. Uvek proverite zvaničnu Portrait web lokaciju www.portrait.com/dtune/phl/enu/index da biste preuzeli najnoviju verziju SmartControl softvera.

3.6 Vodič za SmartDesktop

1 SmartDesktop

SmartDesktop se nalazi u SmartControl Premium. Instalirajte SmartControl Premium i izaberite SmartDesktop iz Options (Opcija).

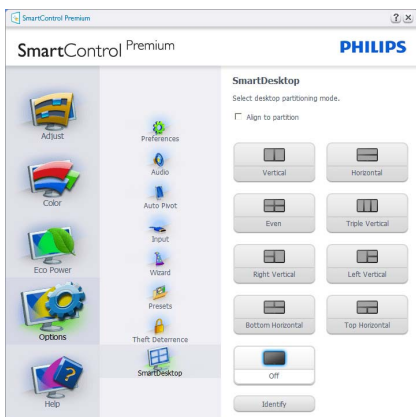

- Polje za potvrdu za Align to partition (Poravnanje uz particiju) omogućiti će automatsko poravnanje za prozor kada se prevuče u definisanu particiju.
- Izaberite željenu particiju klikom na ikonu. Particija će biti primenjena na radnu površinu, a ikona će biti istaknuta.
- Opcija Identify (Identifikuj) je brzi način da se prikaže mreža.

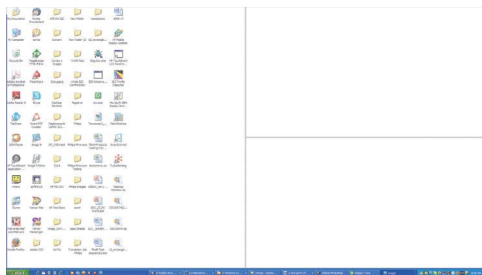

2 Prevlačenje i puštanje prozora

Kada su particije konfigurisane i kada je izabrano polje za potvrdu Align to partition (Poravnaj uz particiju), prozor se može prevući u taj deo i biće automatski poravnat. Kada se prozor i kursor miša nalaze u tom delu, on postaje istaknut.

Beleška

Ako spoljni deo nije vidljiv kada se prevlači prozor, znači da je onemogućena opcija "Prikaži sadržaje prozore pri prevlačenju". Da biste je omogućili:

1. U Kontrolnom panelu kliknite na Sistem.
2. Kliknite na Napredne postavke sistema (Kod OS Vista i Win7, to se nalazi na levoj bočnoj traci)
3. U delu Performanse kliknite na Postavke.
4. Potvrdite polje za potvrdu Prikaži sadržaje prozora tokom prevlačenja i kliknite na OK.

Druge, alternativna putanja:

Vista:

Kontrolni panel > Personalizacija > Boja i izgled prozora > Kliknite na "Otvori svojstva klasičnog izgleda za više opcija boja" > Kliknite na dugme "Efekti" > potvrdite opciju Prikaži sadržaje prozora pri prevlačenju

XP:

Svojstva prikaza > Izgled > Efekti... > potvrdite opciju Prikaži sadržaje prozora pri prevlačenju

Win 7:

Druge putanje nisu dostupne.

3 Opcije za naslovnu traku

Desktop partition (Particiji radne površine) se može pristupiti preko naslovne trake aktivnog prozora. To omogućava brz i lak način da se upravlja radnom površinom kao i slanjem bilo kog prozora u bilo koju particiju bez potrebe za prevlačenjem i puštanjem. Pomerite kursor na naslovnu traku aktivnog prozora da biste pristupili padajućem meniju.



4 Desni klik mišem

Desnim tasterom miša kliknite na ikonu Desktop Partition (Particija radne površine) da biste prikazali padajući meni.

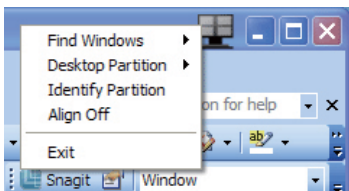

1. **Find Windows (Pronađi prozore)** - U nekim slučajevima korisnik može da pošalje više prozora u istu particiju. Opcija Find Window (Pronađi prozor) će prikazati sve otvorene prozore i pomeriti izabrani prozor u prednji plan.

2. Desktop Partition (Particija radne površine) -

Desktop Partition (Particija radne površine) prikazuje trenutno izabranu particiju i omogućava korisniku da brzo pređe u bilo koju particiju koja je prikazana u padajućem meniju.

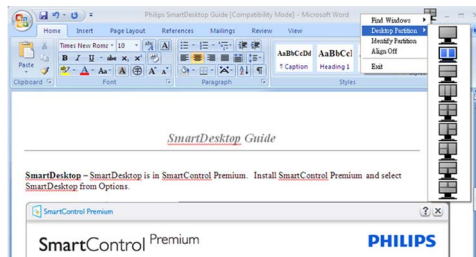

Beleška

Ako je priključeno više od jednog ekrana, korisnik može da izabere ciljni ekran da bi promenio particiju. Istaknuta ikona predstavlja trenutno aktivnu particiju.

3. Identify Partition (Identifikuj particiju) -

Prikazuje spoljnu mrežu na radnoj površini za trenutnu particiju.

4. Align On/Align Off (Poravnanje uključeno/

Poravnanje isključeno) - Omogućava/onemogućava opciju automatskog poravnanja pri prevlačenju i puštanju.

5. Exit (Izlaz) -

Zatvara aplikaciju Desktop Partition (Particija radne površine) i Display Tune (Podešavanje ekrana). Da biste ih ponovo otvorili, pokrenite Display Tune (Podešavanje ekrana) iz menija Start ili putem prečice na radnoj površini.

5 Levi klik mišem

Levim tasterom miša kliknite na ikonu Desktop Partition (Particija radne površine) da biste aktivirali prozor brzo poslali u bilo koju particiju bez potrebe za prevlačenjem i puštanjem. Kada se miš pusti, prozor će biti poslat u istaknutu particiju.





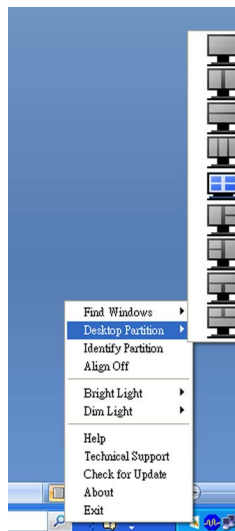

6 Desni klik na paletu poslova

Paleta poslova takođe sadrži većinu opcija koje su podržane u naslovnoj traci (osim automatskog slanja prozora u bilo koju particiju).



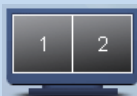
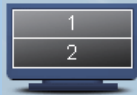

- **Find Windows (Pronađi prozore)** - U nekim slučajevima korisnik može da pošalje više prozora u istu particiju. Opcija Find Window (Pronađi prozor) će prikazati sve otvorene prozore i pomeriti izabrani prozor u prednji plan.
- **Desktop Partition (Particija radne površine)** - Desktop Partition (Particija radne površine) prikazuje trenutno izabranu particiju i omogućava korisniku da brzo pređe u bilo koju particiju koja je prikazana u padajućem meniju.
- **Identify Partition (Identifikuj particiju)** - Prikazuje spoljnu rešetku na radnoj površini za trenutnu particiju.
- **Align On/Align Off (Poravnanje uključeno/ Poravnanje isključeno)** - Omogućava/ onemogućava opciju automatskog poravnanja pri prevlačenju i puštanju.

7 Definicije SmartDesktop particije

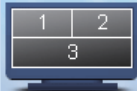
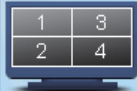
Naziv	Opis	Slika
Cela radna površina	Primenjuje sve postavke na celu radnu površinu.	
Vertikalno	Procenjuje rezoluciju ekrana i deli displej na dva vertikalna dela jednake veličine. Kod 90/270 održava vertikalnu konfiguraciju.	
Horizontalno	Procenjuje rezoluciju ekrana i deli prikaz na dva horizontalna dela jednake veličine. Kod 90/270 održava horizontalnu konfiguraciju.	
Tri vertikalna	Procenjuje rezoluciju ekrana i deli prikaz na tri vertikalna dela jednake veličine. Kod 90, particija 1 horizontalno gore, particija 2 horizontalno u sredini, particija 3 horizontalno dole. Kod 270, particija 3 horizontalno gore, particija 2 u sredini, particija 1 horizontalno dole.	
Vertikalno sa deljenjem levo	Procenjuje rezoluciju ekrana i deli prikaz na dva vertikalna dela, levo - jedan deo, desno - podela na dva dela jednake veličine. Kod 90, particija 1 gore, particija 2 i 3 dole. Kod 270, particija 1 dole, particija 2 i 3 gore.	
Verikalno sa deljenjem desno	Procenjuje rezoluciju ekrana i deli prikaz na dva vertikalna dela, desno - jedan deo, levo - podela na dva dela jednake veličine. Kod 90, particija 1 i 2 gore, particija 3 dole. Kod 270, particija 3 gore, particija 1 i 2 dole.	

Naziv	Opis	Slika
Horizontalno sa podelom gore	<p>Procenjuje rezoluciju ekrana i deli prikaz na dva jednaka horizontalna dela, jedan gornji deo, donji deo je podeljen na dva dela jednake veličine.</p> <p>Kod 90, particija 1 na desnoj strani, vertikalna particija 2 i 3 na levoj strani vertikalno.</p> <p>Kod 270 Particija 1 na levoj strani, vertikalna particija 2 i 3 na desnoj strani vertikalno.</p>	
Horizontalno sa podelom dole	<p>Procenjuje rezoluciju ekrana i deli prikaz na dva jednaka horizontalna dela, jedan donji deo, gornji deo je podeljen na dva dela jednake veličine.</p> <p>Kod 90, particija 1 i 2 na desnoj strani, vertikalna particija 3 na levoj strani vertikalno.</p> <p>Kod 270, particija 1 i 2 na levoj strani, vertikalna particija 3 na desnoj strani vertikalno.</p>	
Podjednaka podela	<p>Procenjuje rezoluciju ekrana i deli prikaz na četiri dela jednake veličine.</p>	

4. Tehnicke specifikacije

Slika/Prikaz	
Tip panela monitora	TFT-LCD
Pozadinsko svetlo	LED
Veličina panela	19" W (48,3 cm)
Opseg aspekta	5:4
Razdoblje piksela	0,294 x 0,294 mm
Svetlost	250 cd/m ²
SmartContrast	20.000.000:1
Opseg kontrasta (tipičan)	1000:1
Vreme odgovora (tipičan)	5 ms
Optimalna rezolucija	1280 x 1024 na 60Hz
Ugao gledanja	170° (H) / 160° (V) na C/R > 10
Povećanje slike	SmartImage
Prikaz boja	16,7 M
Vertikalna frekvencija osvežavanja	50Hz - 75Hz
Horizontalna frekvencija	53kHz - 80kHz
sRGB	DA
Povezivost	
Ulaz za signal	DVI-D (Digitalni), VGA (Analogni)
Ulaz za signal	Odvojeni Sync (sinhronizacioni impuls), Sync (sinhronizacioni impuls) na zelenom
Audio ulaz /izlaz (19S4LA/19S4LM)	PC audio ulaz, izlaz za slušalice
Ugodnost	
Ugrađeni zvučnici (19S4LA/19S4LM)	1,5W x 2
Pogodnosti za korisnika (19S4L/19S4LC)	
Pogodnosti za korisnika (19S4LA/19S4LM)	
Jeziči menija na ekranu	Engleski, francuski, nemacki, italijanski, ruski, španski, pojednostavljeni kineski, portugalski
Druge pogodnosti	VESA držac (100 x 100mm), Kensington brava
Plug & Play kompatibilnost	DDC/CI, sRGB, Windows 7/Vista/XP, Mac OSX, Linux
Stalak	
Nagib	-5/+20
Stožer (19S4LC/19S4LM)	-65/+65
Podešavanje visine (19S4LC/19S4LM)	110mm

Snaga (19S4L)			
Režim je uključuen	21,9W (tipično)		
Režim je uključuen (EKO režim) (tipično)	11,3W		
Potrošnja energije (EnergyStar 5.0 probni metod)	AC napon unosa na 100VAC +/- 5VAC, 50Hz +/- 3Hz	AC napon unosa na 115VAC +/- 5VAC, 60Hz +/- 3Hz	AC napon unosa na 230VAC +/- 5VAC, 50Hz +/- 3Hz
Normalan rad (tipično)	17,82W	17,66W	17,35W
Spavanje (tipično)	0,1W	0,1W	0,1W
Isključeno	0,1W	0,1W	0,1W
Rasipanje toplote*	AC napon unosa na 100VAC +/- 5VAC, 50Hz +/- 3Hz	AC napon unosa na 115VAC +/- 5VAC, 60Hz +/- 3Hz	AC napon unosa na 230VAC +/- 5VAC, 50Hz +/- 3Hz
Normalan rad	60,83 BTU	60,28 BTU	59,21 BTU
Spavanje (tipično)	0,30 BTU	0,30 BTU	0,36 BTU
Isključeno	0,24 BTU	0,25 BTU	0,29 BTU
Snaga (19S4LA/19S4LM)			
Režim je uključuen	21,9W (tipično), 30W (maks.)		
Režim je uključuen (EKO režim) (tipično)	11,3W		
Potrošnja energije (EnergyStar 5.0 probni metod)	AC napon unosa na 100VAC +/- 5VAC, 50Hz +/- 3Hz	AC napon unosa na 115VAC +/- 5VAC, 60Hz +/- 3Hz	AC napon unosa na 230VAC +/- 5VAC, 50Hz +/- 3Hz
Normalan rad (tipično)	18,6W	18,48W	18,45W
Spavanje (tipično)	0,1W	0,1W	0,1W
Isključeno	0,1W	0,1W	0,1W
Rasipanje toplote*	AC napon unosa na 100VAC +/- 5VAC, 50Hz +/- 3Hz	AC napon unosa na 115VAC +/- 5VAC, 60Hz +/- 3Hz	AC napon unosa na 230VAC +/- 5VAC, 50Hz +/- 3Hz
Normalan rad	63,49 BTU	63,07 BTU	62,97 BTU
Spavanje (tipično)	0,30 BTU	0,30 BTU	0,36 BTU
Isključeno	0,23 BTU	0,24 BTU	0,29 BTU

Snaga (19S4LC)			
Režim je uključeno	21,9W (tipično)		
Režim je uključen (EKO režim) (tipično)	11,3W		
Potrošnja energije (EnergyStar 5.0 probni metod)	AC napon unosa na 100VAC +/- 5VAC, 50Hz +/- 3Hz	AC napon unosa na 115VAC +/- 5VAC, 60Hz +/- 3Hz	AC napon unosa na 230VAC +/- 5VAC, 50Hz +/- 3Hz
Normalan rad (tipično)	17,72W	17,56W	17,23W
Spavanje (tipično)	0,1W	0,1W	0,1W
Isključeno	0,1W	0,1W	0,1W
Rasipanje toplote*	AC napon unosa na 100VAC +/- 5VAC, 50Hz +/- 3Hz	AC napon unosa na 115VAC +/- 5VAC, 60Hz +/- 3Hz	AC napon unosa na 230VAC +/- 5VAC, 50Hz +/- 3Hz
Normalan rad	60,47 BTU	59,93 BTU	58,82 BTU
Spavanje (tipično)	0,30 BTU	0,30 BTU	0,34 BTU
Isključeno	0,23 BTU	0,24 BTU	0,28 BTU
Svetleća dioda za pokazivanje napajanja			
	Na režimu: Belo, Standby/Režim spavanja: Belo (trepcuce)		
Napajanje			
	Ugrađeno, 100-240VAC, 50/60Hz		
Dimenzija			
Proizvod sa postoljem (WxHxD)	404 x 419 x 188mm (19S4L/19S4LA), 404 x 394 x 227mm (19S4LC/19S4LM)		
Proizvod bez postolja (WxHxD)	404 x 347 x 55mm		
Dimenzije kutije (WxHxD)	446 x 457 x 136mm (19S4L/19S4LA), 444 x 400 x 174mm (19S4LC/19S4LM)		
Težina			
Proizvod sa postoljem	3,8kg (19S4L/19S4LA), 4,8kg (19S4LC/19S4LM)		
Proizvod bez postolja	3,1kg		
Proizvod sa pakovanjem	4,9kg (19S4L/19S4LA), 6,0kg (19S4LC/19S4LM)		
Stanje rada			
Dijapazon temperature	Skladištenje: -20°C do 60°C		
	Rad: 0°C do 40°C		
Relativna vlažnost	20% do 80%		
MTBF	30.000 sati		

Okruženja	
ROHS	DA
EPEAT	Zlatno (www.epeat.net)
EnergyStar	5.0
Pakovanje	100% se može reciklirati
Specifične supstance	Kućište ne sadrži PVC BFR
Uskladenost sa standardima	
Regulatorna odobrenja	BSMI, CE oznaka, FCC Class B, GOST, SEMKO, TCO Certified, UL/cUL, ISO9241-307, TUV-GS, TUV-Ergo
Kutija	
Boja	Crno/srebrno
Završi	Sklop

Beleška

1. EPEAT Gold ili Silver važi samo tamo gde Philips registruje proizvod. Posetite www.epeat.net da biste proverili status registracije u vašoj zemlji.
2. Ovi podaci se mogu menjati bez obaveštenja. Idi na www.philips.com/support da preuzmete najnoviju verziju pamfleta.

4.1 Rezolucija i unapred podešeni režimi

1 Maksimalna rezolucija

Za 19S4L/19S4LA/19S4LC/19S4LM
 1280 × 1024 na 60 Hz (analogni ulaz)
 1280 × 1024 na 60 Hz (digitalni unos)

2 Preporučena rezolucija

Za 19S4L/19S4LA/19S4LC/19S4LM
 1280 × 1024 na 60 Hz (digitalni unos)

H. frekvencija (kHz)	Rezolucija	V. frekvencija (Hz)
31,47	640×480	59,94
37,88	800×600	60,32
48,36	1024×768	60,00
54,00	1152×864	60,00
44,77	1280×720	59,86
47,78	1280×768	59,87
49,70	1280×800	59,81
60,00	1280×960	60,00
63,89	1280×1024	60,02
47,71	1360×768	60,02
55,47	1440×900	59,90
55,94	1440×900	59,89
75,00	1600×1200	60,00
64,67	1680×1050	59,88
65,29	1680×1050	59,95
66,59	1920×1080	59,93
74,04	1920×1200	59,95
67,50	1920×1080	60,00

Beležka

Zapazite da vaš ekran najbolje radi na osnovnoj rezoluciji od 1280 × 1024 na 60Hz. Za najbolji kvalitet ekrana sledite preporuke za ovu rezoluciju.

5. Upravljanje napajanjem

5.1 Automatska štednja energije

Ukoliko imate VESA DPM odgovarajuću indikacionu karticu ili softver instaliran na Vašem računaru, monitor može automatski smanjiti potrošnju električne energije kada ga ne koristite. Ukoliko se detektuje unos sa tastature, miša ili sa drugog uređaja za unos, monitor će se automatski 'probuditi'. Naredna tabela pokazuje potrošnju električne struje i signalizaciju ove osobine automatske štednje električne energije:

Sledeće podešavanje se koristi da izmeri potrošnju energije ovog monitora.

Nativna rezolucija: 1280x1024

Kontrast: 50%

Osvetljenje: 250 nits

Temperatura boje: 6500k sa punom belom šemom

Beleška

Ovi podaci se mogu menjati bez obaveštenja.

Definicija upravljanja potrošnjom električne energije (19S4L)					
VESA režim	Video	H-sync	V-sync	Električna energija u upotrebi	LED boja
Aktivan	UKLJUCENO	Da	Da	21,9W (tipično)	Belo
Spavanje (tipično)	ISKLJUCENO	Ne	Ne	0,1W	Belo (trepcuce)
Iskljuci	ISKLJUCENO	-	-	0,1W	ISKLJUCENO

Definicija upravljanja potrošnjom električne energije (19S4LA/19S4LM)					
VESA režim	Video	H-sync	V-sync	Električna energija u upotrebi	LED boja
Aktivan	UKLJUCENO	Da	Da	21,9W (tipično), 30W (maks.)	Belo
Spavanje (tipično)	ISKLJUCENO	Ne	Ne	0,1W	Belo (trepcuce)
Iskljuci	ISKLJUCENO	-	-	0,1W	ISKLJUCENO

Definicija upravljanja potrošnjom električne energije (19S4LC)					
VESA režim	Video	H-sync	V-sync	Električna energija u upotrebi	LED boja
Aktivan	UKLJUCENO	Da	Da	21,9W (tipično)	Belo
Spavanje (tipično)	ISKLJUCENO	Ne	Ne	0,1W	Belo (trepcuce)
Iskljuci	ISKLJUCENO	-	-	0,1W	ISKLJUCENO

6. Regulativne informacije

Lead-free Product



Lead free display promotes environmentally sound recovery and disposal of waste from electrical and electronic equipment. Toxic substances like Lead has been eliminated and

compliance with European community's stringent RoHs directive mandating restrictions on hazardous substances in electrical and electronic equipment have been adhered to in order to make Philips monitors safe to use throughout its life cycle.

**Congratulations,
Your display is designed for both you and the planet!**



The display you have just purchased carries the TCO Certified label.

This ensures that your display is designed, manufactured and

tested according to some of the strictest quality and environmental requirements in the world.

This makes for a high performance product, designed with the user in focus that also minimizes the impact on the climate and our natural environment.

TCO Certified is a third party verified program, where every product model is tested by an accredited impartial test laboratory. TCO Certified represents one of the toughest certifications for displays worldwide.

Some of the Usability features of the TCO Certified for displays:

- Visual ergonomics for good image quality is tested to ensure top performance and reduce sight and strain problems. Important parameters are luminance, contrast, resolution, black level, gamma curve, colour and luminance uniformity and colour rendering
- Products are tested according to rigorous safety standards at impartial laboratories

- Electric and magnetic fields emissions as low as normal household background levels
- Low acoustic noise emissions (when applicable)

Some of the Environmental features of the TCO Certified for displays:

- The brand owner demonstrates corporate social responsibility and has a certified environmental management system (EMAS or ISO 14001)
- Very low energy consumption both in on- and standby mode minimize climate impact
- Restrictions on chlorinated and brominated flame retardants, plasticizers, plastics and heavy metals such as cadmium, mercury and lead (RoHS compliance)
- Both product and product packaging is prepared for recycling
- The brand owner offers take-back options

The requirements can be downloaded from our web site. The requirements included in this label have been developed by TCO Development in co-operation with scientists, experts, users as well as manufacturers all over the world. Since the end of the 1980s TCO has been involved in influencing the development of IT equipment in a more user-friendly direction. Our labeling system started with displays in 1992 and is now requested by users and IT manufacturers all over the world. About 50% of all displays worldwide are TCO certified.

For more information, please visit

www.tcodevelopment.com

For displays with glossy bezels the user should consider the placement of the display as the bezel may cause disturbing reflections from surrounding light and bright surfaces.

EPEAT

(www.epeat.net)



"The EPEAT (Electronic Product Environmental Assessment Tool) program evaluates computer desktops, laptops, and monitors

based on 51 environmental criteria developed through an extensive stakeholder consensus process supported by US EPA.

EPEAT system helps purchasers in the public and private sectors evaluate, compare and select desktop computers, notebooks and monitors based on their environmental attributes. EPEAT also provides a clear and consistent set of performance criteria for the design of products, and provides an opportunity for manufacturers to secure market recognition for efforts to reduce the environmental impact of its products."

Benefits of EPEAT

Reduce use of primary materials

Reduce use of toxic materials

Avoid the disposal of hazardous waste EPEAT'S requirement that all registered products meet ENERGY STAR's energy efficiency specifications, means that these products will consume less energy throughout their life.

CE Declaration of Conformity

This product is in conformity with the following standards

- EN60950-1:2006 (Safety requirement of Information Technology Equipment)
- EN55022:2006 (Radio Disturbance requirement of Information Technology Equipment)
- EN55024:1998+A1:2001+A2:2003 (Immunity requirement of Information Technology Equipment)
- EN61000-3-2:2006 (Limits for Harmonic Current Emission)

- EN61000-3-3:1995+A1:2001+A2:2005 (Limitation of Voltage Fluctuation and Flicker) following provisions of directives applicable
- 2006/95/EC (Low Voltage Directive)
- 2004/108/EC (EMC Directive)
- 2005/32/EC (EuP Directive, EC No. 1275/2008 implementing Directive for Standby and Off mode power consumption) and is produced by a manufacturing organization on ISO9000 level.

The product also comply with the following standards

- ISO9241-307:2008 (Ergonomic requirement, Analysis and compliance test methods for electronic visual displays)
- GS EK1-2000:2009 (GS mark requirement)
- prEN50279:1998 (Low Frequency Electric and Magnetic fields for Visual Display)
- MPR-II (MPR:1990:8/1990:10 Low Frequency Electric and Magnetic fields)
- TCO certified (Requirement for Environment Labeling of Ergonomics, Energy, Ecology and Emission, TCO: Swedish Confederation of Professional Employees) for TCO versions

Energy Star Declaration

(www.energystar.gov)



As an ENERGY STAR® Partner, we have determined that this product meets the ENERGY STAR® guidelines for energy efficiency.

Note

We recommend you switch off the monitor when it is not in use for a long time.

Federal Communications Commission (FCC) Notice (U.S. Only)

- ⊖ This equipment has been tested and found to comply with the limits for a Class B digital device, pursuant to Part 15 of the FCC Rules. These limits are designed to provide reasonable protection against harmful interference in a residential installation. This equipment generates, uses and can radiate radio frequency energy and, if not installed and used in accordance with the instructions, may cause harmful interference to radio communications. However, there is no guarantee that interference will not occur in a particular installation. If this equipment does cause harmful interference to radio or television reception, which can be determined by turning the equipment off and on, the user is encouraged to try to correct the interference by one or more of the following measures:
- Reorient or relocate the receiving antenna.
 - Increase the separation between the equipment and receiver.
 - Connect the equipment into an outlet on a circuit different from that to which the receiver is connected.
 - Consult the dealer or an experienced radio/TV technician for help.
- ⚠ Changes or modifications not expressly approved by the party responsible for compliance could void the user's authority to operate the equipment.

Use only RF shielded cable that was supplied with the monitor when connecting this monitor to a computer device.

To prevent damage which may result in fire or shock hazard, do not expose this appliance to rain or excessive moisture.

THIS CLASS B DIGITAL APPARATUS MEETS
ALL REQUIREMENTS OF THE CANADIAN
INTERFERENCE-CAUSING EQUIPMENT
REGULATIONS.

FCC Declaration of Conformity

Declaration of Conformity for Products Marked with FCC Logo,

United States Only



This device complies with Part 15 of the FCC Rules. Operation is subject to the following two conditions: (1) this device may not cause harmful interference, and (2) this device must accept any interference received, including interference that may cause undesired operation.

Commission Federale de la Communication (FCC Declaration)

⊖ Cet équipement a été testé et déclaré conforme aux limites des appareils numériques de class B, aux termes de l'article 15 Des règles de la FCC. Ces limites sont conçues de façon à fournir une protection raisonnable contre les interférences nuisibles dans le cadre d'une installation résidentielle.

CET appareil produit, utilise et peut émettre des hyperfréquences qui, si l'appareil n'est pas installé et utilisé selon les consignes données, peuvent causer des interférences nuisibles aux communications radio.

Cependant, rien ne peut garantir l'absence d'interférences dans le cadre d'une installation particulière. Si cet appareil est la cause d'interférences nuisibles pour la réception des signaux de radio ou de télévision, ce qui peut être décelé en fermant l'équipement, puis en le remettant en fonction, l'utilisateur pourrait essayer de corriger la situation en prenant les mesures suivantes:

- Réorienter ou déplacer l'antenne de réception.
- Augmenter la distance entre l'équipement et le récepteur.
- Brancher l'équipement sur un autre circuit que celui utilisé par le récepteur.
- Demander l'aide du marchand ou d'un technicien chevronné en radio/télévision.

⚠ Toutes modifications n'ayant pas reçu l'approbation des services compétents en matière de conformité est susceptible d'interdire à l'utilisateur l'usage du présent équipement.

N'utiliser que des câbles RF armés pour les connections avec des ordinateurs ou périphériques.

CET APPAREIL NUMERIQUE DE LA CLASSE B RESPECTE TOUTES LES EXIGENCES DU REGLEMENT SUR LE MATERIEL BROUILLEUR DU CANADA.

EN 55022 Compliance (Czech Republic Only)

This device belongs to category B devices as described in EN 55022, unless it is specifically stated that it is a Class A device on the specification label. The following applies to devices in Class A of EN 55022 (radius of protection up to 30 meters). The user of the device is obliged to take all steps necessary to remove sources of interference to telecommunication or other devices.

Pokud není na typovém štítku počítače uvedeno, že spadá do třídy A podle EN 55022, spadá automaticky do třídy B podle EN 55022. Pro zařízení zařazená do třídy A (chranné pásmo 30m) podle EN 55022 platí následující. Dojde-li k rušení telekomunikačních nebo jiných zařízení je uživatel povinen provést taková opatření, aby rušení odstranil.

Polish Center for Testing and Certification Notice

The equipment should draw power from a socket with an attached protection circuit (a three-prong socket). All equipment that works together (computer, monitor, printer, and so on) should have the same power supply source.

The phasing conductor of the room's electrical installation should have a reserve short-circuit protection device in the form of a fuse with a nominal value no larger than 16 amperes (A).

To completely switch off the equipment, the power supply cable must be removed from the power supply socket, which should be located near the equipment and easily accessible.

A protection mark "B" confirms that the equipment is in compliance with the protection usage requirements of standards PN-93/T-42107 and PN-89/E-06251.

Wymagania Polskiego Centrum Badań i Certyfikacji

Urządzenie powinno być zasilane z gniazda z przyłączonym obwodem ochronnym (gniazdo z kółkiem). Współpracujące ze sobą urządzenia (komputer, monitor, drukarka) powinny być zasilane z tego samego źródła.

Instalacja elektryczna pomieszczenia powinna zawierać w przewodzie fazowym rezerwową ochronę przed zwarciami, w postaci bezpiecznika o wartości znamionowej nie większej niż 16A (amperów).

W celu całkowitego wyłączenia urządzenia z sieci zasilania, należy wyjąć wtyczkę kabla zasilającego z gniazda, które powinno znajdować się w pobliżu urządzenia i być łatwo dostępne.

Znak bezpieczeństwa "B" potwierdza zgodność urządzenia z wymaganiami bezpieczeństwa użytkownika zawartymi w PN-93/T-42107 i PN-89/E-06251.

Pozostałe instrukcje bezpieczeństwa

- Nie należy używać wtyczek adapterowych lub usuwać kółka obwodu ochronnego z wtyczki. Jeżeli konieczne jest użycie przedłużacza to należy użyć przedłużacza 3-żyłowego z prawidłowo połączonym przewodem ochronnym.
- System komputerowy należy zabezpieczyć przed nagłymi, chwilowymi wzrostami lub spadkami napięcia, używając eliminatora przepięć, urządzenia dopasowującego lub bezzakłóceniewego źródła zasilania.
- Należy upewnić się, aby nic nie leżało na kablach systemu komputerowego, oraz aby kable nie były umieszczone w miejscu, gdzie można byłoby na nie nadeptywać lub potykać się o nie.
- Nie należy rozlewać napojów ani innych płynów na system komputerowy.
- Nie należy wpychać żadnych przedmiotów do otworów systemu komputerowego, gdyż może to spowodować pożar lub porażenie prądem, poprzez zwarcie elementów wewnętrznych.
- System komputerowy powinien znajdować się z dala od grzejników i źródeł ciepła. Ponadto, nie należy blokować otworów wentylacyjnych. Należy unikać kładzenia luznych papierów pod komputer oraz umieszczania komputera w ciasnym miejscu bez możliwości cyrkulacji powietrza wokół niego.

North Europe (Nordic Countries) Information

Placering/Ventilation VARNING: FÖRSÄKRA DIG OM ATT HUVUDBRYTARE OCH UTTAG ÄR LÄTÅTKOMLIGA, NÅR DU STÄLLER DIN UTRUSTNING PÅPLATS.
Placering/Ventilation ADVARSEL: SØRG VED PLACERINGEN FOR, AT NETLEDNINGENS STIK OG STIKKONTAKT ER NEMT TILGÆNDELIGE.
Paikka/Ilmankierto VAROITUS: SIJOITA LAITE SITEN, ETTÄ VERKKOJOHTO VOIDAAN TARVITTAESSA HELPOSTI IRROTTAA PISTORASIASTA.
Plassering/Ventilasjon ADVARSEL: NÅR DETTE UTSTYRET PLASSERES, MÅ DU PASSE PÅ AT KONTAKTENE FOR STØMTILFØRSEL ER LETTE Å NÅ.

BSMI Notice (Taiwan Only)

符合乙類資訊產品之標準

Ergonomie Hinweis (nur Deutschland)

Der von uns gelieferte Farbmonitor entspricht den in der "Verordnung über den Schutz vor Schäden durch Röntgenstrahlen" festgelegten Vorschriften.

Auf der Rückwand des Gerätes befindet sich ein Aufkleber, der auf die Unbedenklichkeit der Inbetriebnahme hinweist, da die Vorschriften über die Bauart von Störstrahlern nach Anlage III α 5 Abs. 4 der Röntgenverordnung erfüllt sind.

Damit Ihr Monitor immer den in der Zulassung geforderten Werten entspricht, ist darauf zu achten, daß

1. Reparaturen nur durch Fachpersonal durchgeführt werden.
2. nur original-Ersatzteile verwendet werden.
3. bei Ersatz der Bildröhre nur eine bauartgleiche eingebaut wird.

Aus ergonomischen Gründen wird empfohlen, die Grundfarben Blau und Rot nicht auf dunklem Untergrund zu verwenden (schlechte Lesbarkeit und erhöhte Augenbelastung bei zu geringem Zeichenkontrast wären die Folge).
Der arbeitsplatzbezogene Schalldruckpegel nach DIN 45 635 beträgt 70dB (A) oder weniger.

**ACHTUNG: BEIM AUFSTELLEN
DIESES GERÄTES DARAUFG
ACHTEN, DAß NETZSTECKER UND
NETZKABELANSCHLUß LEICHT
ZUGÄNGLICH SIND.**

EU Energy Label

The European Energy Label informs you on the energy efficiency class of this product. The greener the energy efficiency class of this product is the lower the energy it consumes.

On the label, you can find the energy efficiency class, the average power consumption of this product in use and the average energy consumption for 1 year:

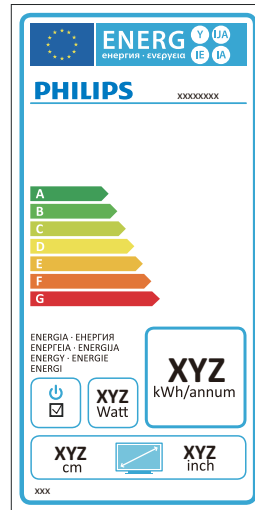

Note

The EU Energy Label will be **ONLY** applied on the models bundling with HDMI and TV tuners.

China RoHS

The People's Republic of China released a regulation called "Management Methods for Controlling Pollution by Electronic Information Products" or commonly referred to as China RoHS. All products are produced and sold for China market have to meet China RoHS request.

中国大陆RoHS

根据中国大陆《电子信息产品污染控制管理办法》（也称为中国大陆RoHS），以下部分列出了本产品中可能包含的有毒有害物质或元素的名称和含量

本表适用之产品

显示器（液晶及CRT）

有毒有害物质或元素

部件名称	有毒有害物质或元素					
	铅 (Pb)	汞 (Hg)	镉 (Cd)	六价铬 (Cr6+)	多溴联苯 (PBB)	多溴二苯醚 (PBDE)
外壳	○	○	○	○	○	○
CRT显示屏	×	○	○	○	○	○
液晶显示屏/灯管	×	×	○	○	○	○
电路板组件*	×	○	○	○	○	○
电源适配器	×	○	○	○	○	○
电源线/连接线	×	○	○	○	○	○

*：电路板组件包括印刷电路板及其构成的零部件，如电阻、电容、集成电路、连接器等
 ○：表示该有毒有害物质在该部件所有均质材料中的含量均在《电子信息产品中有关有害物质的限量要求标准》规定的限量要求以下
 ×：表示该有毒有害物质至少在该部件的某一均质材料中的含量超出《电子信息产品中有关有害物质的限量要求标准》规定的限量要求；但是上表中打“×”的部件，符合欧盟RoHS法规要求（免于豁免的部分）



环保使用期限

此标识指期限（十年），电子信息产品中含有的有毒有害物质或元素在正常使用的条件下不会发生外泄或突变，电子信息产品用户使用该电子信息产品不会对环境造成严重污染或对其人身、财产造成严重损害的期限。

中国能源效率标识

根据中国大陆《能源效率标识管理办法》本显示器符合以下要求：

能源效率(cd/W)	> 1.05
能效等级	1级
能效标准	GB 21520-2008

详细有关信息请查阅中国能效标识网：<http://www.energylabel.gov.cn/>

《废弃电器电子产品回收处理管理条例》提示性说明

为了更好地关爱及保护地球，当用户不再需要此产品或产品寿命终止时，请遵守国家废弃电器电子产品回收处理相关法律法规，将其交给当地具有国家认可的回收处理资质的厂商进行回收处理。

7. Briga o mušterijama & Garancija

7.1 Politika Philips-a na području defektnih piksla na pljosnatim monitorima

Philips nastoji da isporuči proizvode najvišeg kvaliteta. Mi koristimo neke od najsavremenijih proizvodnih procesa u našoj branši i sprovodimo strogu kontrolu kvaliteta. Međutim, defekti piksela i sub-piksela na TFT panelima monitora koji se koriste kod monitora sa ravnim ekranom ponekad su neizbežni. Nijedan proizvođač ne može garantovati da paneli neće imati defektne piksele, a Philips garantuje da će svaki monitor koji ima neprihvatljiv broj defekata popraviti ili zameniti pod garancijom. U ovom obaveštenju opisani su tipovi defekata piksela i definisan prihvatljiv nivo defekata za svaki tip. Da bi se steklo pravo na popravku ili zamenu pod garancijom, broj neispravnih piksela na TFT panelu monitora mora biti veći od ovih prihvatljivih nivoa. Na primer, ne sme da nedostaje više od 0,0004% pod piksela na monitoru. Pošto se neki tipovi i kombinacije tipova defekata piksela više primećuju nego drugi, Philips je za njih postavio čak i više standarde kvaliteta. Ova polica važi svugde po svetu.

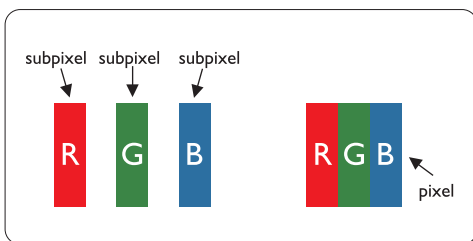

Piksli i sub-piksli

Piksl ili element slike sastoji se od tri sub-piksela primarne boje (crvene, zelene i plave). Veliki broj piksela zajedno čini sliku. Kada su svi sub-piksli jednog piksela osvetljeni, tri obojena sub-piksela zajedno izgledaju kao jedinstveni piksl bele boje. Kada su svi tamni, tri obojena sub-piksela zajedno izgledaju kao jedinstveni piksl crne boje. Druge kombinacije osvetljenih i tamnih sub-piksela zajedno izgledaju kao jedinstveni piksl neke druge boje.

Tipovi defektnih piksela

Defektni piksli i sub-piksli na ekranu manifestuju se na različite načine. Postoje dve kategorije defektnih piksela i nekoliko tipova defektnih sub-piksela u svakoj od kategorija.

Defekti svetle tačke

Defekti svetle tačke se pojavljuju kada su pikseli ili podpiksli uvek uključeni ili osvetljeni. To jest, svetla tačka je pod-piksel koji je prikazan na ekranu kada je na monitoru tamni dijagram. Postoje tipovi defekata svetle tačke:

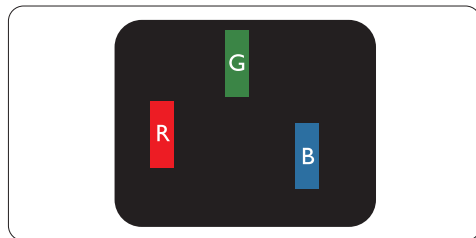

Jedan osvetljeni sub-piksl (crveni, zeleni ili plavi)

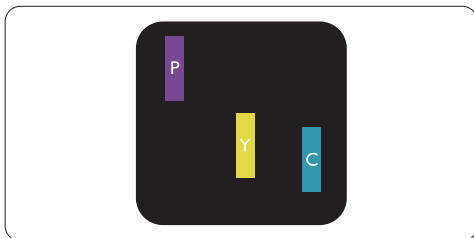

Dva susedna osvetljena sub-piksla:

- crveni + plavi = purpurni
- crveni + zeleni = žuti
- zeleni + plavi = cijan (svetloplavi)



Tri susedna osvetljena sub-piksla
(jedan beli piksl)

☰ Beleška

Crvena ili plava svetla tačka mora da bude više od 50 procenata svetlija u odnosu na susedne tačke dok je zelena svetla tačka 30 procenata svetlija od susednih tačaka.

Oštećenja crne tačke

Oštećenja crne tačke se pojavljuju kada su pikseli ili podpiksli uvek isključeni ili tamni. To jest, tamna tačka je pod-piksel koji je prikazan na ekranu kada je na monitoru svetli dijagram. Ovo su tipovi defekata crne tačke:

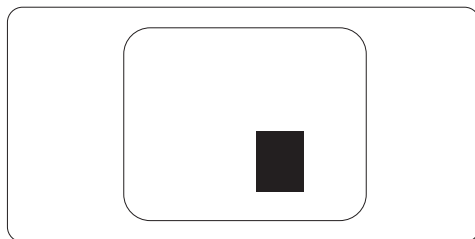
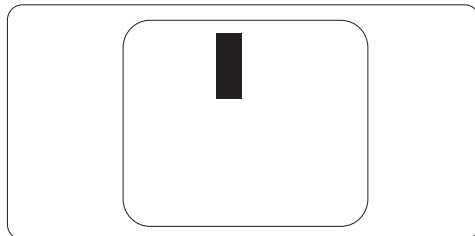

Blizina defektnih piksila

Pošto se defektni pikseli i sub-piksli istog tipa više primećuju kad su blizu jedan do drugoga, Philips je specificirao i tolerancije za blizinu defektnih piksila.

Tolerancije za defektne piksele

Da bi se steklo pravo na popravku ili zamenu pod garancijom zbog defektnih piksela, TFT panel monitora na Philips monitoru sa ravnim ekranom mora imati defektne piksele ili sub-piksele koji premašuju tolerancije navedene u sledećim tabelama.

OŠTEĆENJA SVETLE TAČKE	PRIHVATLJIV NIVO
1 svetli podpiksel	3
2 susedna svetla podpiksela	1
3 susedna svetla podpiksela (jedan beli piksel)	0
Rastojanje između dva oštećenja svetle tačke*	>15mm
Ukupno oštećenja svetle tačke svih vrsta	3

OŠTEĆENJA CRNE TAČKE	PRIHVATLJIV NIVO
1 tamni podpiksel	5 ili manje
2 susedna tamna podpiksela	2 ili manje
3 susedna tamna podpiksela	0
Razdaljina između dva oštećenja crne tačke*	>15mm
Ukupno oštećenja svetle tačke svih vrsta	5 ili manje

UKUPNO OŠTEĆENJA TAČKE	PRIHVATLJIV NIVO
Ukupno oštećenja svetle ili crne tačke svih vrsta	5 ili manje

Beleška

1 ili 2 oštećena susedna podpiksela = 1 oštećenje tačke

Ovaj monitor je u saglasnosti sa ISO9241-307. (ISO9241-307: Ergonomski zahtevi, analiza i usklađene metode testiranja za elektronske optičke ekrane)

7.2 Briga o kupcima & Garancija

Briga o kupcima & Garancija

Za informacije o pokriću garancije i zahtevu za dodatnu podršku za vaš region, molimo posetite internet prezentaciju www.philips.com/support za detalje. Takođe možete kontaktirati svoj lokalni broj Philips centra za brigu o potrošačima koji se nalazi ispod.

Kontakt informacije za region ZAPADNE EVROPE:

Država	ASC	Broj servisa za kupce	Cena
Austria	Siemens I&S	+43 0810 000206	€ 0.07
Belgium	E Care	+32 078 250851	€ 0.06
Denmark	A-novo	+45 3525 8761	Local call tariff
Finland	A-novo	+358 09 2290 1908	Local call tariff
France	A-novo	+33 082161 1658	€ 0.09
Germany	Siemens I&S	+49 01803 386 853	€ 0.09
Greece	Allman Hellas	+30 00800 3122 1223	Free of charge
Ireland	Invec Scotland	+353 01 601 1161	Local call tariff
Italy	A-novo	+39 840 320 041	€ 0.08
Luxembourg	E Care	+352 26 84 30 00	Local call tariff
Netherlands	E Care	+31 0900 0400 063	€ 0.10
Norway	A-novo	+47 2270 8250	Local call tariff
Poland	Zolter	+48 0223491505	Local call tariff
Portugal	Eatsa Spain	+351 2 1359 1440	Local call tariff
Switzerland	A-novo	+41 02 2310 2116	Local call tariff
Spain	Eatsa Spain	+34 902 888 785	€ 0.10
Sweden	A-novo	+46 08 632 0016	Local call tariff
United Kingdom	Invec Scotland	+44 0207 949 0069	Local call tariff

Kontakt informacije za region CENTRALNE I ZAPADNE EVROPE:

Država	Pozivni centar	ASC	Broj servisa za kupce
Belarus	NA	IBA	+375 17 217 3386
Bulgaria	NA	LAN Service	+359 2 960 2360
Croatia	NA	Renoprom	+385 1 333 0974
Czech Rep.	NA	Asupport	800 100 697
Estonia	NA	FUJITSU	+372 6519900
Hungary	NA	Serware	+36 1 2426331
	NA	Profi Service	+36 1 814 8080
Latvia	NA	"ServiceNet LV" Ltd.	+371 7460399
Lithuania	NA	UAB "Servicenet"	+370 7400088
Romania	NA	Blue Ridge Intl.	+40 21 2101969
Russia	NA	CPS	+7 (495) 645 6746 (for repair)
	NA	CEEE Partners	+7 (495) 645 3010 (for sales)
Serbia & Montenegro	NA	Kim Tec d.o.o.	+381 11 20 70 684
Slovakia	NA	Datalan Service	+421 2 49207155
Slovenia	NA	PC H.and	+386 1 530 08 24
Ukraine	NA	Comel	+380 562320045
	NA	Topaz-Service Company	+38 044 245 73 31
Turkey	NA	Techpro	+90 212 444 4 832

Kontakt informacije za region LATINSKE AMERIKE:

Država	Pozivni centar	Broj servisa za kupce
Argentina	Vermont	0800 3330 856
Brazil	Vermont	0800-7254101

Kontakt informacije za SEVERNJU AMERIKU:

Država	Pozivni centar	ASC	Broj servisa za kupce
Canada	Supercom	Supercom	(800) 479-6696
U.S.A.	EPI-e-center	Qwantech	(877) 835-1838

Kontakt informacije za Kinu:**Kina**

Broj servisa za kupce: 4008 800 008

Kontakt informacije za APMEA region:

Država	Pozivni centar	ASC	Broj servisa za kupce
Australia	NA	AGOS NETWORK PTY LTD	1300 360 386
Bangladesh	NA	Distributor: Computer Source Ltd (warranty buy-out)	880-2-9141747, 9127592 880-2-8128848 / 52
Cambodia	NA	Distributor: Neat Technology Pte Ltd (Singapore) (warranty buy-out)	855-023-999992
Hong Kong / Macau	NA	Smart Pixels Technology Ltd.	Hong Kong:Tel: +852 2619 9639 Macau:Tel: (853)-0800-987
India	NA	REDINGTON INDIA LTD	Tel: 1 800 425 6396 SMS: PHILIPS to 56677
Indonesia	NA	PT. Gadingsari elektronika Prima	Tel: 62 21 75909053, 75909056, 7511530
Israel	NA	Eastronics LTD	1-800-567000
Malaysia	NA	After Market Solutions (CE) Sdn Bhd	603 7953 3370
Nepal	NA	Distributor: Syakar Co. Ltd (warranty buy-out)	977-1-4222395
New Zealand	NA	Visual Group Ltd.	0800 657447
Pakistan	NA	Philips Consumer Service	(9221) 2737411-16
Philippines	NA	Glee Electronics, Inc.	(02) 633-4533 to 34, (02) 637-6559 to 60
Singapore	NA	Philips Electronics Singapore Pte Ltd (Philips Consumer Care Center)	(65) 6882 3999
South Africa	NA	Sylvara Technologies Pty Ltd	086 0000 888
South Korea	NA	PCS One Korea Ltd.	080-600-6600
Sri Lanka	NA	no distributor and/or service provider currently	
Taiwan	PCCW Teleservices Taiwan	FETEC.CO	0800-231-099
Thailand	NA	Axis Computer System Co., Ltd.	(662) 934-5498
United Arab Emirates	NA	AL SHAHD COMPUTER LLC	00971 4 2276525
Vietnam	NA	FPT Service Informatic Company Ltd.	+84 8 38248007 Ho Chi Minh City +84 5113.562666 Danang City +84 5113.562666 Can tho Province

8. Rešavanje problema i najčešće postavljena pitanja (FAQ)

8.1 Rešavanje problema

Ova stranica se bavi problemima koje može rešiti korisnik. Ukoliko problem postoji i nakon što ste probali ova rešenja, kontaktirajte predstavnika Philips korisničkog servisa.

1 Uobicajeni problemi

Nema slike (svetleća dioda za napajanje ne gori)

- Proverite da li je električni kabl povezan sa uticnicom i sa zadnjim delom monitora.
- Prvo, proverite da li je prekidač za uključivanje na prednjem delu monitora u položaju ISKLJUCEN, zatim ga pritisnite u položaj UKLJUCEN.

Nema slike (svetleća dioda za napajanje treperi belo)

- Proverite da li je racunar ukljucen.
- Proverite da li je signalni kabl ispravno povezan sa Vašim racunarom.
- proverite da kabl monitora slucajno nema savijene cavlice na strani spajanja. Ukoliko ima, popravite ili zamenite kabl.
- Osobina štednje energije se može aktivirati

Ekran kaže

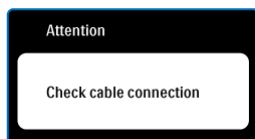

- Proverite da li je kabl monitora ispravno povezan sa Vašim racunarom. (Takode pogledajte Quick Start Guide (Prirucnik za brzi početak).
- Proverite da vidite da li kabl monitora ima savijene cavlice.
- Proverite da li je racunar ukljucen.

AUTO taster ne funkcioniše

- Auto funkcija se može primeniti samo u VGA-analognom režimu. Ukoliko rezultat nije zadovoljavajući, možete da uradite ručna podešavanja preko menija na ekranu.

Beleška

Auto funkcija ne može da se primeni u DVI-digitalnom režimu jer nije neophodna.

Vidljivi znaci dima ili varnica

- Ne izvršavajte bilo kakve korake za rešavanje problema
- Odmah isključite monitor iz glavnog izvora napajanja zbog bezbednosti
- Odmah kontaktirajte predstavnika Philips servisa za korisnike.

2 Problemi sa slikom

Slika nije centrirana

- Podesite poziciju slike koristeći "Auto" funkciju u glavnim kontrolama menija na ekranu.
- Podesite položaj slike koristeći Phase/Clock (Faza sinhronizacije) Setup (Podešavanja) u OSD Main Controls (OSD glavnim kontrolama). Radi samo u VGA režimu.

Slika vibrira na ekranu

- Proverite da li je signalni kabl bezbedno povezan sa graficom plocom ili racunarom.

Vertikalno treperenje se javlja



- Podesite poziciju slike koristeći "Auto" funkciju u glavnim kontrolama menija na ekranu.
- Uklonite vertikalne pruge koristeći Phase/Clock (Faza sinhronizacije) Setup (Podešavanja) u OSD Main Controls (OSD glavnim kontrolama). Radi samo u VGA režimu.

Horizontalno treperenje se javlja



- Podesite poziciju slike koristeći "Auto" funkciju u glavnim kontrolama menija na ekranu.
- Uklonite vertikalne pruge koristeći Phase/Clock (Faza sinhronizacije) Setup (Podešavanja) u OSD Main Controls (OSD glavnim kontrolama). Radi samo u VGA režimu.

javlja se zamrljana, nejasna ili suviše tamna slika

- Podesite kontrast i svetlost na On-Screen Display (Prikazu na ekranu).

"After-image" (slika koja ostaje na ekranu), "burn-in" (osvetljenost) ili "ghost image" (fantomna slika) ostaju nakon isključenja struje.

- Neprekidno prikazivanje statične slike tokom dužeg vremenskog perioda može da izazove efekat "Burn-in" (osvetljenost), poznatiji i kao "after-image" (slika koja ostaje na ekranu) ili "ghost image" (fantomna slika). "Burn-in" (osvetljenost), "after-image" (slika koja ostaje na ekranu) ili "ghost image" (fantomna slika) su poznati fenomeni u tehnologiji panela monitora. U većini slučajeva "Burn-in" (osvetljenost), "after-image" (slika koja ostaje na ekranu) ili "ghost image" (fantomna slika), će nestati nakon nekog vremena od isključenja iz struje.
- Prilikom svakog napuštanja monitora, pokrenite čuvara ekrana.
- Ako želite da Vaš monitor prikazuje nepromenljivi statični sadržaj, pokrenite aplikaciju za periodično osvežavanje ekrana.
- Propust da se pokrene čuvar ekrana, ili aplikacija za periodično osvežavanje ekrana može dovesti do ozbiljnog „urezivanja slike” ili simptoma „zaostale slike” ili „slike duha” koji neće nestati i koji nije moguće popraviti. Spomenuta oštećenja nisu pokrivena garancijom.

Pojavljuje se iskrivljena slika. Tekst je nejasan ili zamrljan

- Podesite rezoluciju prikaza racunara na isti režim kao što je preporučena originalna rezolucija ekrana monitora.

Zelene, crvene, plave, tamne, i bele tacke se javljaju na ekranu

- Preostale tačke su normalna karakteristika tečnog kristala koji se koristi u današnjoj tehnologiji. Molimo vas pogledajte politiku o pikselima za više detalja.

Svetlo za "uključeno napajanje" je isuviše jako i uznemiravajuće

- Možete da podesite svetlo za "uključeno napajanje" koristeći podešavanje za svetleću diodu za napajanje u glavnim kontrolama menija na ekranu.

Za dalju pomoc, pogledajte listu Korisnickih centara i kontaktirajte predstavnika Philips korisnickog servisa.

8.2 Najčešće postavljena pitanja za SmartControl Premium

P1. Zamenim monitor za kompjuter drugim i SmartControl Premium ne može da se koristi, šta da radim?

Odg.: Restartujte svoj kompjuter i pogledajte da li SmartControl Premium radi. U suprotnom, potrebno je da uklonite i reinstalirate SmartControl Premium da biste osigurali da je dobar drajver instaliran.

P2. SmartControl Premium funkcije su ranije radile dobro, ali sada više ne rade, šta da radim?

Odg.: Ukoliko su obavljene sledece radnje, možda je potrebno reinstalirati drajver monitora.

- Promenite video graficki adapter drugim
- Ažurirajte video drajver
- Radnje na OS, kao što su service pack ili patch
- Pokrenite Windows Update (Ažuriranje Windows-a) i ažurirani monitor i/ili video drajver
- Windows je iskorišćen sa nestankom struje ili isključenjem monitora. Da saznate, desnim klikom idite na My Computer (Moj racunar) i kliknite na Properties-> Hardware-> Device Manager. Ako vidite da se "Plug and Play Monitor" javlja pod Monitor, onda morate da reinstalirate. Jednostavno uklonite SmartControl Premium i reinstalirajte ga.

P3. Nakon instaliranja SmartControl Premium, kada kliknem na SmartControl premium tabelu, ništa se ne pokazuje nakon nekog vremena ili se pokaže poruka sa greškom o kvaru, šta se desilo?

Odg.: Moguće je da vaš grafički adapter nije u saglasnosti sa SmartControl Premium. Ukoliko je Vaš grafički adapter jedan od

gore pomenutih brendova, pokušajte da daunlodujete najnoviji drajver za graficki adapter sa veb-sajta odgovarajuće kompanije. Instalirajte drajver. Uklonite SmartControl Premium i ponovo ga reinstalirajte.

Ukoliko još uvek ne radi, žao nam je što graficki adapter nije podržan. Molo vas posetite Philips internet prezentaciju i proverite da li je ažurirani SmartControl Premium drajver dostupan.

P4. Kada kliknem na Product Information (Informacije o proizvodu), samo se javlja delimicna informacija, šta se desilo?

Odg.: Može biti da drajver Vašeg adaptera graficke kartice nije najnovija verzija koja potpuno podržava DDC/CI interfejs. Pokušajte da daunlodujete najnoviji drajver grafickog adaptera sa veb-sajta odgovarajućih kompanija. Instalirajte drajver. Uklonite SmartControl Premium i ponovo ga reinstalirajte.

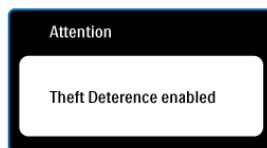

P5. Zaboravio sam svoj PIN za funkciju Theft Deterrence (Sprecavanje krađe). Kako to da rešim?

Odg.: Philips servisni centar ima pravo da traži legitimnu identifikaciju i ovlašćenje, kako bi ustanovio vlasništvo nad monitorom.

Imajte u vidu da je funkcija odvrćanja od krađe obezbeđena kao praktična i besplatna opcija. Upravljanje PIN brojevima je isključiva odgovornost individualnog korisnika ili organizacije koja ga podešava.

U slučaju da je PIN broj zaboravljen, Philips servisni centar može ponovo da ga postavi po nominalnoj ceni nakon provere vlasništva. Imajte na umu da ova aktivnost nije pokrivena standardnim uslovima garancije.

P6. Na monitoru sa opcijom SmartImage (pametna lika), sRGB šema funkcije za temperaturu boje u SmartControl premium ne radi, zašto?

Odg.: Kada se SmartImage aktivira, sRGB šema se automatski deaktivira. Kada se SmartImage aktivira, sRGB šema se automatski deaktivira. Da biste koristili sRGB, morate da deaktivirate SmartImage pomoću  tastera na prednjoj kosini Vašeg monitora.

8.3 Opšta FAQs (Cesto postavljana pitanja)

P1: Kada instaliram monitor šta treba da uradim ukoliko ekran pokazuje Ne može da prikaže ovaj video režim?

Odg.: Preporučena rezolucija za ovaj monitor: 1280x1024 na 60Hz.

- Isključite sve kablove, zatim povežite Vaš racunar sa monitorom koji ste prethodno koristili.
- U Windows Start Meniju, izaberite Settings/Control Panel (Podešavanja/kontrol panel). U Control Panel prozoru, izaberite Display (Prikaži) ikonu. Unutar Display Control Panel (Prikaži control panel), izaberite prozorčić 'Settings' (Podešavanja). Pod ovim prozorčićem, u tabeli sa oznakom 'desktop area' (desktop oblast), pomerite klizni taster na 1280x1024 piksela.
- Otvorite 'Advanced Properties' (Dodatne karakteristike) i podesite brzinu osvežavanja na 60Hz, zatim kliknite OK (U redu).
- Restartujte Vaš racunar i ponovite korake 2 i 3 da potvrdite da je Vaš racunar podešen na 1280x1024 na 60Hz.
- Isključite računar, diskonektujte stari monitor i ponovo povežite Philips monitor.
- Uključite monitor a zatim uključite racunar.

P2: Koja je preporučena brzina osvežavanja za monitor?

Odg.: Preporučena brzina osvežavanja kod monitora je 60 Hz. U slučaju nekih smetnji na ekranu, možete je podesiti na 75Hz da vidite da li to uklanja smetnje.

P3: Šta su .inf i .icm fajlovi na CD-ROM-u? Kako instaliram drajvere (.inf i .icm)?

Odg.: Ovo su fajlovi drajvera za Vaš monitor. Sledite uputstva u Vašem priručniku za korisnike kako biste instalirali drajvere. Vaš racunar može od Vas tražiti drajvere za monitor (.inf i .icm fajlovi) ili disk drajver kada prvi put instalirate monitor. Sledite uputstva da ubacite (CD-ROM priručnik) koji je obuhvaćen ovim pakovanjem. Drajveri za monitor (.inf i .icm fajlovi) ce biti automatski instalirani.

P4: Kako podešavam rezoluciju?

Odg.: Drajver Vaše video kartice/grafike i monitor zajedno određuju dostupne rezolucije. Možete izabrati željenu rezoluciju u okviru Windows® Control Panel-a sa "Display properties" (Karakteristike prikaza).

P5: Šta ako se izgubim kada obavljam podešavanja za monitor?

Odg.: Jednostavno pritisnite taster OK (U redu), zatim izaberite 'Reset' (Resetuj) da vratite sva originalna fabrička podešavanja.

P6: Da li je ekran monitora otporan na ogrebotine?

Odg.: Generalno se preporučuje da se površina ploce ne izlaže preteranim udarima i da se zaštiti od oštih ili tupih predmeta. Kada rukujete monitorom, proverite da nema pritiska ili sile na površini ploce. Ovo može uticati na uslove garancije.

P7: Kako bi trebalo da čistim površinu monitora?

Odg.: Za normalno čišćenje, koristite cistu, mekanu tkaninu. Za dubinsko čišćenje, koristite izopropil alkohol. Ne koristite druge rastvarače kao što su etil alkohol, etanol, aceton, heksan, itd.

P8: Mogu li da promenim boju podešavanja mog monitora?

Odg.: Da, možete promeniti Vašu boju podešavanja putem OSD kontrola na sledeći način,

- Pritisnite "OK" da biste prikazali meni na ekranu (OSD)
- Pritisnite "Down Arrow" (strelica za naniže) da biste odabrali opciju "Color" (boja), a potom pritisnite "OK" da uđete u podešavanja za boju, nalaze se tri podešavanja kao što je prikazano ispod.

1. Temperatura boje; Šest podešavanja su 5000K, 6500K, 7500K, 8200K, 9300K i 11500K. Sa podešavanjima u opsegu od 5000K pojavljuje se ploca "toplo", sa tonom crveno-bele boje, dok temperatura od 11500K daje "hladan", plavo-beli ton.

2. sRGB; ovo je standardno podešavanje za obezbeđivanje tačne razmene boja između različitih uređaja (npr. digitalni foto-aparati, monitori, štampaci, skeneri, itd)

3. Definisane korisnika; korisnik može birati njegovu/njenu omiljenu boju podešavanja podešavanjem crvene, zelene plave boje.

Beleška

Merenje boje svetla koje zraci neki predmet dok se zagreva. Ovo merenje se izražava apsolutnom skalom, (stepeni u Kelvinima). Niže temperature u Kelvinima kao što su one od 2004K su crvene; više temperature kao što su one od 9300K su plave. Neutralna temperatura je bela, na 6504K.

P9: Mogu li da povežem monitor sa bilo kojim računom, radnom stanicom ili Mac-om?

Odg.: Da. Svi Philips monitori potpuno su kompatibilni sa standardnim računarima, Mac-ovima i radnim stanicama. Može Vam zatrebati adapter kabla da povežete monitor sa Vašim Mac sistemom. Kontaktirajte svog predstavnika za Philips prodaju za više informacija.

P10: Da li su Philips monitori Plug-and-Play?

Odg.: Da, monitori su Plug-and-Play kompatibilni sa Windows 7/Vista/XP/NT, Mac OSX, Linux.

P11: Šta predstavljaju Image Sticking (Lepljenje slika), Image Burn-in (Osvetljenost slike), After Image (Slika koja ostaje na ekranu) ili Ghost Image (Fantomna slika) na panelima monitora?

Odg.: Neprekidno prikazivanje statične slike tokom dužeg vremenskog perioda može da izazove efekat "Burn-in" (osvetljenost), poznatiji i kao "after-image" (slika koja ostaje na ekranu) ili "ghost image" (fantomna slika) slike. "Burn-in" (osvetljenost), "after-image" (slika koja ostaje na ekranu) ili "ghost image" (fantomna slika) su poznati fenomeni u tehnologiji panela monitora. U većini slučajeva, "burned in" ili "after-imaging" ili "ghost imaging" nestace postepeno tokom nekog perioda nakon isključenja struje. Prilikom svakog napuštanja monitora, pokrenite čuvara ekrana. Ako želite da Vaš monitor prikazuje nepromenljivi statični sadržaj, pokrenite aplikaciju za periodično osvežavanje ekrana.

Upozorenje

Propust da se pokrene čuvar ekrana, ili aplikacija za periodično osvežavanje ekrana može dovesti do ozbiljnog „urezivanja slike“ ili simptoma „zaostale slike“ ili „slike duha“ koji neće nestati i koji nije moguće popraviti. Spomenuta oštećenja nisu pokrivena garancijom.

P12: Zašto moj ekran ne prikazuje oštar tekst, a prikazuje zupcaste likove?

Odg.: Vaš monitor najbolje radi pri originalnoj rezoluciji od 1280x1024 na 60Hz. Za najbolji prikaz koristite ovu rezoluciju.



© 2012 Koninklijke Philips Electronics N.V. Sva prava pridržana.

Philips i the Philips Shield Emblem su registrovane trgovinske marke Koninklijke Philips Electronics N.V. i koriste se pod licencom Koninklijke Philips Electronics N.V.

Sve specifikacije mogu se promeniti bez prethodnog obaveštenja.

M419SE2Q