

**PHILIPS**

**Shaver**

Series 9000



フィリップス 電動シェーバー

品番 **S9697/31, S9696/31**  
**S9697/50, S9696/50**

**取扱説明書**

フィリップス シェーバーをお買い上げいただき、まことにありがとうございます。  
長い間ご愛用いただくために、ご使用前にこの取扱説明書をよくお読みのうえ、正しくお使いください。

また、お読みになった後は、お使いになる方がいつでも見られるところに必ず保管してください。

## 商品のご確認

商品をご確認ください。

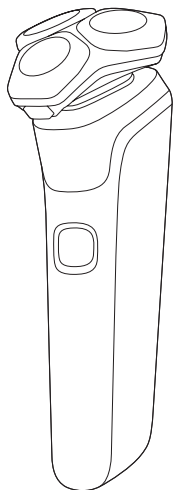

本体



クリーニング  
ブラシ



USB充電アダプタ

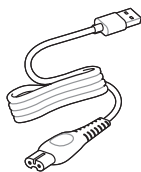

充電ケーブル

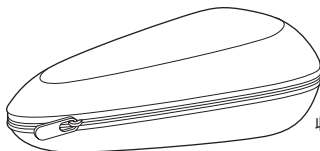

収納ケース



クイッククリーン  
ポッドカートリッジ

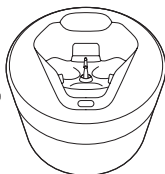

クイッククリーン  
ポッド

※S9697/50、S9696/50のみ

※改良の為、仕様を予告なく変更することがあります。

## ■品番別 付属品一覧

お買い上げの商品によって付属品が異なります。  
該当する品番を下記の一覧よりお選びいただき、付属品をご確認ください。

付属品 \ 品番	S9697/31	S9696/31	S9697/50	S9696/50
USB充電アダプタ	●	●	●	●
充電ケーブル	●	●	●	●
クイッククリーンポッド	—	—	●	●
クイッククリーンポッド カートリッジ	—	—	●	●
収納ケース	●	●	●	●
クリーニングブラシ	●	●	●	●

## お買い上げのお客様へ

初めてご使用になる際は、ご使用前に充電してください。

## クイッククリーンボッド付きモデルお買い上げのお客様へ

### ●クイッククリーンボッドカートリッジに関して

フィリップスの専用クイッククリーンボッドカートリッジをご使用ください。  
フィリップスの専用クリーニング液(ボトルタイプ)を入れてご使用いただくことはできません。

# 目次



● はじめに	商品のご確認 ..... 1~3 目次 ..... 4 必ずお守りください ..... 5~7 各部の名称 ..... 8 LED表示について ..... 9・10 充電のしかた ..... 11
● ご使用方法	アプリについて ..... 12・13 シェービングのしかた ..... 14~16 トリマーの使いかた ..... 17 お手入れ方法 ..... 18~20 クイッククリーンポッドの使い方 ..... 21~23 刃の交換 ..... 24 保管のしかた ..... 25
● 廃棄について	シェーバーを廃棄するとき ..... 26・27
● 困ったとき	故障かな?と思ったら ..... 28・29
● 英文解説	Guidance in English ..... 30~58
● 保証	保証とアフターサービス ..... 59 仕様 ..... 60 無料修理規定 ..... 62 保証書 ..... 最終ページ

## 必ずお守り ください



## 安全上のご注意

- ここに示した注意事項は、安全に関する重要な内容ですので、必ず守ってください。
- 誤った取扱いをしたときに想定される内容を「危険」、「警告」、「注意」に区分けしています。

○絵表示について

- |   |   |
|---|---|
|  | <b>危険</b> 人が死亡または重傷を負う可能性が大きい内容。          |
|  | <b>警告</b> 人が死亡または重傷を負う可能性が想定される内容。        |
|  | <b>注意</b> 人が傷害を負う可能性および物的損害のみの発生が想定される内容。 |

○絵表示の例

-  △記号は、「危険、警告、注意」を示します。図の中や近くに具体的な注意内容(左図の場合は高温注意)を示します。
-  ⊘記号は、してはいけない「禁止」を示します。図の中や近くに具体的な禁止内容(左図の場合は分解禁止)を示します。
-  ●記号は、必ずしていただく「強制」を示します。図の中や近くに具体的な強制内容(左図の場合は電源プラグをコンセントから抜くこと)を示します。

## △ 危険



- 本製品は充電式電池を内蔵しています。本製品の充電、使用、保管は5°Cから35°Cの環境で行ってください。火中投入、加熱、高温での充電、使用・放置をしないでください。発熱・発火・破裂の原因になります。また電池の寿命にも影響を及ぼします。

## △ 警告



- シェーバー本体ならびにUSB充電アダプタは改造しないでください。また、分解したり修理しないでください。火災、感電、けがの原因となります。修理はフィリップスサポートセンターにお問い合わせください。



- USB充電アダプタを傷つけたり、充電ケーブルを無理に曲げたり、引っ張ったり、ねじったり、たはねたり、重いものを載せたり、挟み込んだり、加工したりしないでください。充電ケーブルが破損し、火災・感電の原因となります。



- 本体が異常に熱くなったり異臭がしたり充電時間が異常に長い等の異常・故障時には、直ちに使用を中止してください。そのまま、使用すると火災・感電・けがに至るおそれがあります。



- USB充電アダプタが傷んだり、コンセントの差込みが緩いときは使用しないでください。感電・ショート・発火の原因になります。















- 電源プラグは、根元まで確実に差し込んでください。スムーズにコンセントに電源プラグが装着できない場合、無理に押し込もうとしないでください。火災や感電の原因になります。











- 刃が破損または故障した場合は、本製品を使用しないでください。けがの原因になります。交換の際には必ずフィリップス社製の同型部品とお取替えください。

## 警告

-  ●USB充電アダプタは必ず付属の専用アダプタを使用してください。また付属の専用アダプタで他の製品を充電しないでください。ショート、異常発熱による発火の原因になります。破損、故障した場合は、事故を避けるため必ずフィリップス社製の同型USB充電アダプタをお求めください。
-  ●電池が漏液した場合は、液が目や皮膚に触れない様に注意してください。万一目に入った時は、こすらずに水道水で十分洗浄し医師の治療を受けてください。皮膚や衣類に付いた場合は水道水で十分洗い流してください。
-  ●濡れた手でUSB充電アダプタや充電ケーブルを抜き差ししないでください。感電やけがをすることがあります。
-  ●乳幼児の手の届くところに本製品を置かないでください。またお子様が本製品で遊ぶことがないように監視してください。
-  ●USB充電アダプタを水につけたり、水をかけたりしないでください。故障や、ショート・感電の原因になります。
-  ●クイックリターンボットカートリッジはお子様の手が届かない場所に保管してください。
-  ●水場や浴室での充電は絶対にしてしないでください。ショート・感電の原因になります。
-  ●クイックリターンボットカートリッジ内のクリーニング液を万一飲み込んだり、目に入ったりした場合は応急処置を行い医師に相談してください。
-  ●お手入れの際は必ずUSB充電アダプタの電源プラグをコンセントから抜いてください。感電やけがをすることがあります。
-  ●補助を必要とする人(子ども含む)に使用させないでください。また、お体の不自由なだけでは使用しないでください。
-  ●USB充電アダプタは、完全に乾いていることを確認してからコンセントに差し込んでください。ショート・感電の原因になります。
-  ●本製品は、心臓ペースメーカーおよびその他の医療装置から20cm以上離して使用してください。本器が発する電波は、心臓ペースメーカーおよびその他の医療装置の動作に影響を及ぼすことがあります。

## 注意

-  ●刃は強く押さえないでください。破損して皮膚を傷つけることがあります。
-  ●本製品を電子レンジやIH調理器具の近くに保管しないでください。故障や破損の原因になります。
-  ●充電時以外は、USB充電アダプタをコンセントから抜いてください。けがややけど、絶縁劣化による感電・漏電・火災の原因となります。
-  ●衛生上の理由から他の人と共用しないでください。
-  ●本体電源コネクタ受部およびUSB充電アダプタの出力端子にピンやごみを付着させないでください。感電・ショート・発火の原因になります。
-  ●ご使用前に刃に異常がないことを確認してください。
-  ●本製品や部品を食器洗浄機で洗わないでください。故障や破損の原因になります。
-  ●本製品はヒゲ(あごヒゲ、ロヒゲ、もみあげなど)の長さを整えたり、シェービングするためのものです。それ以外の目的で使用しないでください。

## 使用上のご注意

1. フィリップスシェーバーを初めてお使いの方は、剃りかたに慣れるまで2~3週間かかることがあります。
2. 本体のお手入れは、水またはぬるま湯で行ってください。60℃以上の水では洗浄しないでください。研磨パッドや研磨剤を含んだ洗剤またはエアダスターは使用しないでください。
3. 外刃は、薄く仕上げてありますので、刃部を強く押さえたり、硬いものに当てないよう、ていねいに扱ってください。
4. シェービングユニットはクリーニング表示(しずくマーク)が表示された場合、「お手入れ方法」(P.18~20)に従って掃除してください。
5. シェービングユニットの掃除や着脱は、必ず電源をOFFにしてから行ってください。
6. 切れ味が衰えてきたり、刃が破損した場合は、使用せず必ず新しい替刃に交換してください。
7. 直射日光の当たる場所には保管しないでください。夏場、車の中に放置しないでください。
8. シェーバー本体は防水加工をしておりますが、水や液体の中に浸けないでください。
9. クイッククリーンボッドは平らな所に設置してご使用ください。
10. クイッククリーンボッド内にクリーニング液が入っている状態で、クイッククリーンボッドを移動させないでください。
11. プラグ式消臭・芳香剤を使用しているコンセント、あるいはその近くのコンセントにUSB充電アダプタを接続しないでください。USB充電アダプタを傷める原因となります。
12. 水の近くや湿度の高い場所でスマートフォンを取り扱う場合は十分注意してください。
13. 電子機器の使用が禁止されている場所ではBluetoothをOFFにしてください。



## 各部の名称

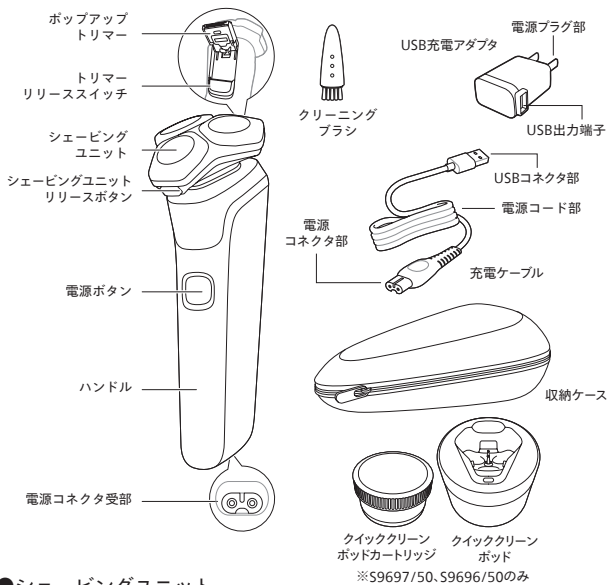

### ●シェービングユニット

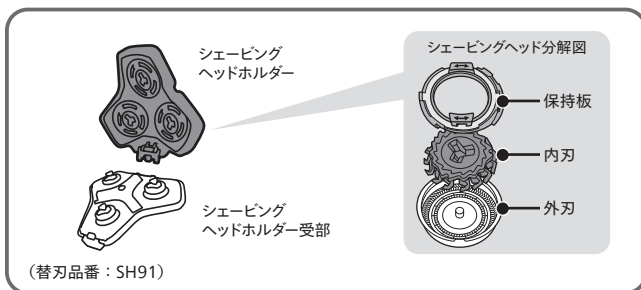

## LED表示について

初めてお使いになるときや、長い間ご使用にならなかったときは、LED表示が出るまでに時間がかかる場合があります。

### 主な表示(本体)



点滅

#### ●クリーニング表示

クリーニングをうながすために、しずくマークが点滅します。「お手入れ方法」(P.18~20)をご参照ください。



点灯

#### ●シェービング動作検知表示

シェービング動作を検知中に点灯します。



緑色に点灯

#### ●シェービングガイド表示

シェーバーを正しい動かしかた(円を描く動かしかた)で動かすと緑色に点灯します。



赤色に点灯

#### ●シェービングガイド表示

シェーバーの動かしかたに改善の余地がある場合は赤色に点灯します。



点灯

#### ●メッセージランプ表示

スマートフォンのアプリにメッセージを受信すると点灯してお知らせします。スマートフォンでフィリップスメンズグルーミングアプリを開き、メッセージを確認してください。



ゆっくり点滅

#### ●メッセージランプ表示

シェーバーとスマートフォンが接続されていないと、ゆっくり点滅します。「シェーバーとスマートフォンのペアリング」(P.12)をご参照ください。



高速で点滅

#### ●メッセージランプ表示

シェービングヘッドに長いヒゲがからまっていたり問題が発生すると高速で点滅します。スマートフォンでフィリップスメンズグルーミングアプリを開き、確認してください。



点滅

●**ロック機能(カギマークが表示されていると電源は入りません)**

電源ボタンを約3秒間長押しすると、カギマークが表示されてロックがかかります。再度約3秒長押しすると解除できます。USB充電アダプタに接続すると、ロックは自動的に解除されます。

※ロック中はシェーバーのBluetoothはOFFになります。



点灯

●**残量表示**

満充電の時はすべてのランプが点灯し、充電残量が少なくなるとともに充電表示ランプの表示が下がっていきます。



オレンジ色の  
点滅

●**充電催促表示**

動作中に充電残量が少なくなると、充電表示ランプがオレンジ色に点滅します。電源をOFFにすると、充電表示ランプが数秒間オレンジ色に点滅後、消灯します。



点滅～点灯

●**充電表示**

充電中は一番下の充電表示ランプが点滅します。点灯に変わると、1つ上のランプが順次、点滅～点灯に変わります。



点灯

●**充電完了表示**

充電が完了すると、充電表示ランプがすべて点灯します。満充電後、約30分経過すると充電表示ランプが消えます。

※充電中に電源ボタンを押すと、プラグ解除お知らせ表示ランプが点滅します。



点滅

●**プラグ解除お知らせ表示**

USB充電アダプタに接続している時に電源ボタンを押すと点滅します。ご使用の際は、USB充電アダプタをシェーバー本体から外してご使用ください。

主な表示(クイッククリーンポッド) ※表示は光りません



●**クイッククリーンポッドカートリッジ交換お知らせ表示**  
クイッククリーンポッドカートリッジを交換してください。  
「クイッククリーンポッドの使い方」(P.21～23)をご参照ください。

## 充電のしかた

※充電しながらシェービングはできません。

初めてお使いになるときや、長い間お使いにならなかったとき、または充電残量が少なくなったときは、ご使用前に充電してください。充電時間は約1時間です。充電開始後数分間、充電表示ランプが点滅しないことがあります。そのまま充電すると充電表示ランプが点滅します。海外(100～240V)でのご使用も可能です。ただし、コンセントの形状や電圧など現地で充分お確かめのうえご使用ください。

※本製品はリチウムイオン充電電池を使用しているため、ご使用の都度充電をしても充電電池の寿命には影響ありません。

### 注意

- 水場や浴室で充電をしないでください。
- 専用のUSB充電アダプタ・充電ケーブル以外での充電はしないでください。
- USB充電アダプタは、完全に乾いていることを確認してからコンセントに差してください。
- 濡れた手でUSB充電アダプタや充電ケーブルを抜き差ししないでください。

1 シェーバー本体の電源がOFFになっていることを確認してください。

3 ご家庭のコンセントにUSB充電アダプタの電源プラグ部を差し込みます。

2 充電ケーブルの電源コネクタ部をシェーバー本体の電源コネクタ受部に差し込みます。次に充電ケーブルのUSBコネクタ部を、USB充電アダプタのUSB出力端子に差し込みます。

4 充電後はコンセントからUSB充電アダプタを抜き、シェーバーから充電ケーブルを外します。

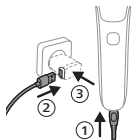

### クイックチャージ

充電残量が0の状態ですべてUSB充電アダプタで充電するとシェービング1回分が急速充電されます。

※クイックチャージ中は充電表示ランプが1つずつ順に点灯します。

※クイックチャージが完了すると通常の充電が行われます。その際、一番下の充電表示ランプが点滅します。点灯が変わると、1つ上のランプが順次、点滅～点灯に変わります。

### 注意

- 長時間使用しない場合は、充電電池が過放電や液漏れして使えなくなることがあります。3～4カ月に一度は充電してください。
- 本製品を24時間以上充電したままにしないでください。

## アプリについて

※アプリをダウンロードする際にはApp StoreもしくはGoogle Playにアクセスして、お手持ちのデバイスが対応機種であることをご確認ください。

### フィリップスメンズグルーミングアプリの機能

本製品はお持ちのスマートフォンと連携し、フィリップスメンズグルーミングアプリをご利用いただくことができます。本アプリはお客様一人ひとりに合った上手なシェービングの方法をお知らせいたします。理想的なシェービングのため、フィリップスメンズグルーミングアプリをぜひご活用ください。

接続、操作設定	スマートフォンとシェーバーのペアリングに使用します。
シェービングのアドバイス	<u>ガイドシェービング(リアルタイム)</u> シェービングユニットの動きをリアルタイムで感知し、最適なシェービングをお知らせします。
	<u>同期シェービング</u> シェーバーに保存された過去のシェービングデータ(最大20件保存)をもとに、お客様に適したシェービングのアドバイスやカスタマイズプログラムをご提供します。

※最初はガイドシェービングから始め、シェービング経験を重ねることをおすすめします。シェーバーを正しく取り扱うことでより理想的なシェービング効果を得ることができます。

### シェーバーとスマートフォンのペアリング (初期設定)

- 1 スマートフォンでApp StoreもしくはGoogle Playにアクセスし、「フィリップスメンズグルーミングアプリ」と検索してアプリをダウンロードします。  

- 2 スマートフォンのBluetooth設定がONになっていることを確認し、シェーバーの電源をONにします。
- 3 スマートフォンのフィリップスメンズグルーミングアプリを起動し、画面の指示に従ってペアリングを開始してください。  
  
※シェーバー1台に対してペアリングできるスマートフォンは1台のみです。
- 4 ペアリングが完了すると、フィリップスメンズグルーミングアプリを開いたときにシェーバーとスマートフォンが自動的に接続されます。  
※アプリを活用したシェービングを行う場合は、スマートフォンのBluetooth設定をONにしてください。

## Bluetoothの接続とシェーピングデータの同期

- 1 スマートフォンのBluetooth設定がONになっていることを確認し、スマートフォンのフィリップスメンズグルーミングアプリを開きます。
- 2 シェーバーとスマートフォンのペアリング (初期設定) が完了している場合、「アプリについて」(P.12)をご参照ください。本製品と操作設定用アプリは自動的に接続されます。これでフィリップスメンズグルーミングアプリを利用したシェーピングができます。
- 3 シェーバーに保存されているシェーピングのデータをアプリと同期させるため、スマートフォンのBluetooth設定がONになっていることを確認し、スマートフォンとシェーバーを近づけてください。

シェーバー本体には、過去のシェーピングデータを最大20件まで保存できます。データの消失を防ぐため、シェーピングを行ったら20回以内に、シェーバーとペアリングしたスマートフォンを同期させてください。

### ペアリングの解除

#### 【スマートフォンでの解除】

スマートフォンの「設定」を開いて、Bluetoothを選択します。次に画面に表示されるシェーバーの品番を選択して、「接続解除」または「このデバイスの登録を解除」を押します。

※ペアリングを解除する方法は、スマートフォンの機種によって異なる場合があります。詳しいことについては、お使いのスマートフォンの取扱説明書をご覧ください。



#### 【シェーバーでの解除】

ハンドルにある電源ボタンを約10秒間押し解除します。

※ペアリングが解除されると、メッセージランプが短く点灯します。

### 注意

- 電子機器の使用が禁止されている場所ではBluetoothをOFFにしてください。
- 水の近くや湿度の高い場所でスマートフォンを取り扱う場合は十分注意してください。
- 最新の対応OSはウェブの製品ページよりご覧いただけます。
- タブレットではお使いになれません。
- 一部の機種では正常に動作しない場合があります。

※Apple、Appleロゴ、iPadおよびiPhoneは、アメリカおよびその他の国におけるApple Inc.の登録商標です。App Storeは、Apple Inc.のサービスマークです。

※AndroidはGoogle Inc.の商標です。Google PlayおよびGoogle PlayロゴはGoogle Inc.の商標です。

※Bluetooth®のワードマークおよびロゴはBluetooth SIG, Inc.が所有する登録商標であり、Koninklijke Philips N.V.またはその関連会社は、これらのマークをライセンスに基づいて使用しています。

その他の商標や商品名はそれぞれの所有者に帰属します。

肌が乾いた状態でのシェービングのしかたです。

## シェービングのしかた (ドライ)

ご使用の際は本体からUSB充電アダプタ・充電ケーブルを抜いてご使用ください。充電状態では作動しません。

### 注意

- シェーバー本体は防水加工をしており、水場や浴室でも使用できますが、水や液体の中に浸けないでください(故障の原因となります)。
- ご使用前に刃に異常がないことを確認してください。

- モーターの始動時、微弱な振動がシェーバー本体に伝わりますが、問題はありません。
- ほこりなどで肌が汚れている場合、ふきとってからご使用ください。
- ご使用前の外刃の破れや変形がないか確認してください(外刃に破れや変形があると肌を傷つける原因になります)。
- ヒゲ剃り以外の目的(頭髪など)には、使用しないでください。

### 1 電源ボタンを押し電源をONにします。

※カギマークが表示される場合はロック機能がONになっています。ロックを解除してから電源をONにしてください。

### 2 円を描くようにシェービングヘッドを動かしながら、さまざまな方向に伸びているヒゲを剃ります。各シェービングヘッドが肌に密着するように動かしてください。軽く押し当てると、肌に沿ってなめらかにシェービングできます。

※あまり強く押し当て過ぎると、肌を傷める可能性があります。

### 3 シェービング後は電源ボタンを押し、電源をOFFにします。



上手に  
剃るには

肌に強く押しつけるのではなく、軽く押しあてて  
円を描くように回転させながら剃るのがコツです。

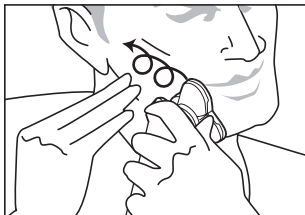

ほお  
肌を伸ばし、ヒゲを立たせるように円を描くよう  
に小さく回転させながら剃ります。

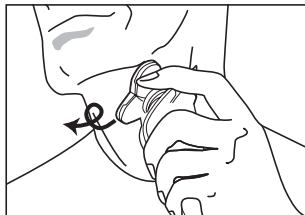

あごの裏側  
刃を肌に軽くあて、図のようにあごを上げて円を  
描くように小さく回転させながら剃ります。



ほおの奥から首筋  
片方の手で肌を後ろに引っ張りながら剃りま  
す。

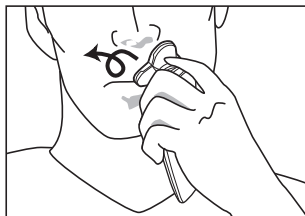

鼻の下  
鼻の下を伸ばし、円を描くように小さく回転さ  
せながら剃ります。

フィリップスのシェーバーを初めてお使いの方は、剃りかたに慣れるまで2～3週間かかることがあ  
ります。初めてのシェービングで思い通りの結果が得られないことや、少し肌にヒリヒリ感が残る場  
合がありますが、これは普通のことです。フィリップスのシェーバーに限らずシェービング方法を変  
える時には、肌もヒゲも新しいシェービング方法に慣れる時間が必要です。新しいシェーバーに肌を  
慣らす為、まずは3週間このシェーバーを使い続けてみてください(最低でも1週間に3回以上)。この  
3週間は、あまりシェービング方法を変えたりせず、同じシェーバーで肌を慣らすことが大切です。



シェービングフォームやシェービングジェルを使ったシェービングのしかたです。剃った部分を実感しながら、なめらかなシェービングができます。

## シェービングの しかた(ウェット)

### 注意

- シェーバー本体は防水加工をしており、水場や浴室でも使用できますが、水や液体の中に浸けないでください(故障の原因となります)。
- ご使用前に刃に異常がないことを確認してください。

- モーターの始動時、微弱な振動がシェーバー本体に伝わりますが、問題はありません。
- ご使用前に外刃の破れや変形がないか確認してください(外刃に破れや変形があると肌を傷つける原因になります)。
- ヒゲ剃り以外の目的(頭髮など)には、使用しないでください。
- 石けんもお使いいただけますが、肌の上での滑りをよくするため、シェービングフォームやジェルの使用をお勧めします。

1 顔を濡らし、市販のシェービングフォームまたはシェービングジェルを付けます。

2 シェービングヘッドを水で濡らし、肌の上でなめらかに動くようにします。

3 電源ボタンを押し電源をONにします。  
※ロック機能表示ランプが点滅している場合はロック機能がONになっています。ロックを解除してから電源をONにしてください。

4 刃を肌に軽く押しあて、円を描くように動かしながら剃ります。  
シェービングフォームやシェービングジェルにより、鏡を見た時に剃った部分を確認しやすくなります。  
※途中、よりなめらかにシェービングするために、シェービングヘッドを水で濡らすと効果的です。

5 あごの輪郭沿いや鼻の下などの剃りづらいエリアでは、シェービングユニット両側の、幅の細い部分を使用します。

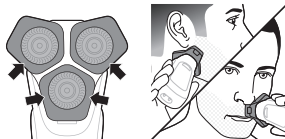

6 シェービング後は電源ボタンを押し、電源をOFFにします。

7 シェーバーをきれいに洗います。「お手入れ方法」(P.18~20)をご参照ください。  
※シェービングフォームやシェービングジェルの使用後に、クイッククリーンポッドで洗浄される場合は、ぬるま湯または水でしっかりと洗い流してください。

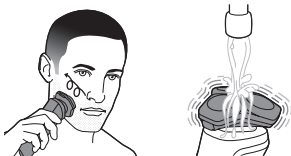

### 重要

シェービング後は、シェービングフォームやシェービングジェルがしっかりと洗い流されているかを確認してください。お手入れが不十分な場合、臭いが出るばかりでなく、故障の原因にもなります。

## トリマーの 使いかた

トリマーはヘアライン、もみあげ、ヒゲなどを整えるのに便利です。

- 1 トリマーリリーススイッチを下方に押し、トリマーを開きます。

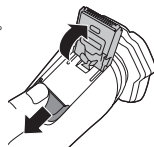

- 2 シェーバーの電源をONにします。

- 3 カットしたいところに直角に当たるようにトリマーを軽く押し当て、下方に動かします。



- 4 トリマーを鼻の下のエリアに使うこともできます。



- 5 詰まりや損傷を防ぐため、使用後は電源をOFFにして、必ずトリマーをクリーニングします。「お手入れ方法」(P.18~20)をご参照ください。

**注意** あまり押し当て過ぎると肌を傷めますのでご注意ください。

## お手入れ方法

**注意** ●本製品や部品を食器洗浄機で洗わないでください。

### 水洗いによるお手入れ方法

**注意**

- お手入れの際は、電源をOFFにして充電ケーブルを抜いてから水洗いしてください。
- シェービングユニットは水洗いできますが、本体は水中に浸けないでください。
- シェービングユニットを乾燥させる時に、タオルやティッシュペーパーを使用しないでください。刃を傷める場合があります。

### シェービングユニットのお手入れ方法

※研磨パッドや研磨剤を含んだ洗剤、またエアダスターは使用しないでください。  
※ぬるま湯(40℃前後)でのお手入れをおすすめします。臭いのもととなる皮脂や汗などが取れやすくなります。  
ただし、熱湯はお止めください、故障の原因となります。  
※お手入れ中にシェーバーの底から水が漏れてくる場合がありますが、異常ではありません。

- 1 シェービングユニット表面の汚れをぬるま湯で洗い流します。



- 2 リリースボタンを押して、シェービングユニットを開きます。



- 3 シェービングヘッドホルダー受部の汚れをぬるま湯で洗い流します。



- 4 シェービングヘッドホルダーの内側の汚れをぬるま湯で洗い流します。



- 5 シェービングヘッドホルダーの水を切り、しっかり乾燥させます。

- 6 シェービングユニットを閉じます。



## シェービングユニットのお手入れ方法（分解+水洗い）

※1カ月に1度、またはシェーバーの切れ味が落ちてきたら、シェービングヘッドを分解して水洗いすることをすすめます。

※お手入れの際は、電源をOFFにしてから分解や水洗いをしてください。

- 1 リリースボタンを押して、シェービングユニットを開きます。



- 2 シェービングヘッドホルダー内側とシェービングヘッドホルダー受部の汚れを水で洗い流します。



- 3 内刃と外刃を取り外します。詳しい手順については、「刃の交換」(P.24)をご参照ください。

※内刃と外刃は1組になっているため、一度に2組以上の内刃と外刃をクリーニングしないでください。誤った外刃に内刃を組み合わせてしまうと、最適な性能に戻るまで数週間かかる場合があります。

- 4 内刃を外刃から取り外し、流水で洗います。

- 5 水を切ります。

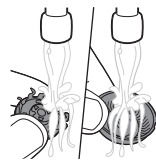

- 6 内刃と外刃をシェービングユニットに取り付けます。詳しい手順については、「刃の交換」(P.24)をご参照ください。

- 7 シェービングヘッドホルダーの金具をシェービングヘッドホルダー受部のくぼみに差し込み、シェービングユニットを閉じます。

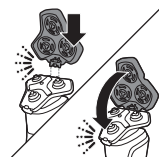

## ポップアップトリマーのお手入れ方法

詰まりや損傷を防ぐため、使用後は必ずトリマーをクリーニングしてください。

- 1 トリマーリリーススイッチを下方方向に押し、トリマーを開きます。
- 2 温水でポップアップトリマーを洗浄します。

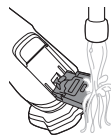
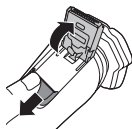

- 3 水を切り、ポップアップトリマーを自然乾燥させます。
- 4 トリマーを閉じます。



# クイッククリーンポッドの 使いかた

※S9697/50、S9696/50のみ

## 警告

- クイッククリーンポッドカートリッジ内のクリーニング液を万一飲み込んだり、目に入ったりした場合は応急処置を行い医師に相談してください。
- クイッククリーンポッドカートリッジはお子様の手が届かない場所に保管してください。

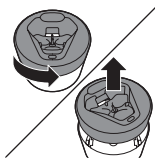
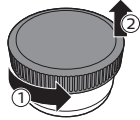
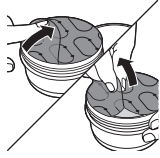
## クイッククリーンポッドの準備

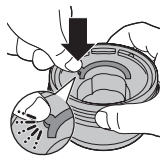
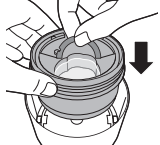
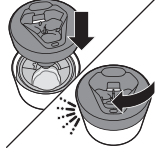
- クイッククリーンポッドのキャップを回して取り外します。  

  - クイッククリーンポッドカートリッジのキャップを回して取り外します。  

  - シールのつまみを持ち上げ、シールを端から引き上げてクイッククリーンポッドカートリッジから剥がします。  
  

  - クイッククリーンポッドカートリッジのつまみの円状部分を押し、つまみのツメを外します。  

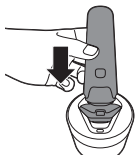
  - クイッククリーンポッドカートリッジをクイッククリーンポッドに入れます。  

  - クイッククリーンポッドのキャップを再度取り付け、カチッと音がするまで時計回りに回します。  

- ※液漏れする場合がありますので、クイッククリーンポッドを傾けないでください。

## クイッククリーンボットの使いかた

- ※シェービングフォームやシェービングジェルの使用後に、クイッククリーンボットで洗浄をされる場合は、ぬるま湯または水ですっきりと洗い流してください。
- ※クイッククリーンボットには、専用のクイッククリーンボットカートリッジ以外は使用しないでください。  
専用のクイッククリーンボットカートリッジに水を足されたり専用のクイッククリーンボットカートリッジの代わりに水や他の液を使用すると、故障の原因となりますのでお止めください。
- ※フィリップスの専用クイッククリーンボットカートリッジをご使用ください。フィリップスの専用クリーニング液（ボトルタイプ）を入れてご使用いただくことはできません。
- ※クイッククリーンボットのお手入れは、水洗いまたは水で濡らした布を絞って拭き取ってください。  
食器洗浄機で洗わないでください。

- 1 シェーバーを上下逆さまにしてクイッククリーンボットに入れます。



- 2 シェーバーの電源をONにしてクリーニングを開始します。

※クリーニングには約1分かかります。クリーニング中は洗浄ランプが点灯し、青いマークが点滅します。



- 3 シェーバーをクイッククリーンボットに入れたまま自然乾燥させ、乾いてから保管します。

### 注意

- クイッククリーンボットは平らな所に設置してご使用ください。
- クイッククリーンボット内にクリーニング液が入っている状態で、クイッククリーンボットを移動させないでください。

## クイッククリーンポッドカートリッジの交換

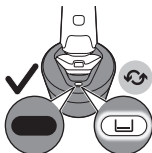

クイッククリーンポッドにクイッククリーンポッドカートリッジ交換お知らせが表示されるか、以下の表に示す交換時期が来たら、クイッククリーンポッドカートリッジを交換してください。

使用頻度	使用回数	クイッククリーンポッドカートリッジの交換時期
毎日	約30回	月に1回
週に2～3回	約20回	2カ月に1回
週に1回	約13回	3カ月に1回
月に1回	約3回	3カ月に1回

- クイッククリーンポッドのキャップを回して取り外します。
- クイッククリーンポッドカートリッジのつまみを持って、クイッククリーンポッドから持ち上げます。
- 新しいクイッククリーンポッドカートリッジをクイッククリーンポッドに装着します。

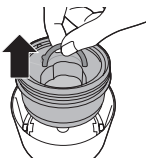

※クイッククリーンポッドカートリッジの廃棄については、お住まいの地域の条例などに従って処分してください。



# 刃の交換

## 替刃 (SH91) の交換

※シェービング性能を維持するために、刃は2年ごとに交換することをおすすめします。  
※交換する際は、必ずフィリップス社製の専用の替刃(品番: SH91)とお取り替えください。

- 1 シェービングユニットのリリースボタンを押して、シェービングユニットを開き、シェービングヘッドホルダーを引き抜きます。
- 5 保持板をシェービングヘッドに再度取り付け、時計回りに回します。



- 2 シェービングヘッドホルダー裏側の保持板を反時計回りに回して取り外します。他の保持板も同様に外します。



- 3 シェービングヘッドホルダーから内刃と外刃を取り外します。



- 4 新しい替刃をシェービングホルダーに取り付けます。



- 6 シェービングヘッドホルダーの金具をシェービングヘッドホルダー受部のくぼみに差し込み、シェービングユニットを閉じます。

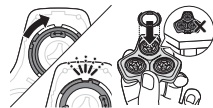

各保持板には、シェービングヘッドホルダーの突起部分にぴったりとはまる2つのくぼみがあります。カチッと音がするまでリングを時計回りに回して固定します。



## 保管のしかた

シェーバーを保管する前に  
きちんと乾燥させてください。

- ※シェーバーは収納ケースに入れて保管してください。
- ※室温5°C～35°Cの環境で保管してください。
- ※直射日光の当たる場所には保管しないでください。
- ※夏場、車の中には放置しないでください。

※お客様による充電電池の  
修理交換はできません。

## シェーバーを 廃棄するとき

### リチウムイオン充電電池のリサイクルについて



#### 注意

- 製品を廃棄するとき以外は、絶対に本体を分解しないでください。
- 本体内部の金具は鋭いので、ご注意ください。
- 一度分解した製品は安全上の理由から、絶対に再使用しないでください。
- 完全に放電してから、充電電池を取り外してください。
- 電池が漏液した場合は、液が目や皮膚に触れない様に注意してください。万一目に入った時は、こすらずに水道水で十分洗浄し医師の治療を受けてください。皮膚や衣服に付いた場合は水道水で十分洗い流してください。

このシェーバーはリチウムイオン充電電池を使用しています。  
リチウムイオン充電電池はリサイクル可能な貴重な資源です。  
ご使用済みの製品の廃棄に際しては、リチウムイオン充電電池を取り出し、  
各自自治体の処理方法に従い、リサイクル協力店にお持ちください。



## 充電電池の取り外しかた

電源をONにして、完全に動作しなくなるまで充電電池を放電させてから、行ってください。

- 1 シェービングユニットを回して本体から取り外します。



- 2 すきまからマイナスドライバーを差し込んで、本体上部を取り外します。



- 3 上部の2本のネジをマイナスドライバーで外します。



- 4 フロントカバーをスライドさせて取り外します。



- 5 ニッパーで本体上部部品を切断します。

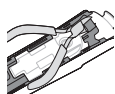

- 6 シェーバー本体の側面にマイナスドライバーを差し込んで、本体のツメを外します。

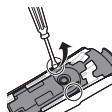

- 7 モーターユニットをスライドさせて本体から取り外します。



- 8 側面のツメを外し、モーターユニットの透明カバーを取り外します。

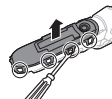

- 9 充電電池ホルダーを持ち上げてニッパーでワイヤーを切断し、取り出します。



- 10 充電電池ホルダーのツメを外し、充電電池を取り出します。

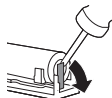

※充電電池を取り出した後は、通電しないでください。

※ショートしないように充電電池の端子をテープで覆ってください。

※充電電池を取り出した後の製品の廃棄については、お住まいの地域の条例などに従って処分してください。

故障かな?と思ったら、  
お調べください。

## 故障かな? と思ったら

### だんだん切れ味が悪くなった

- ▶シェービングヘッド部が汚れていないか確認してください。
- ▶シェービングヘッド部が損傷または摩耗していないか確認してください。  
損傷または摩耗しているときは、シェービングヘッドを交換してください。  
(替刃品番:SH91)
- ▶シェービングヘッドに長いヒゲがからまっていないか確認してください。
- ▶専用クイッククリーンポッドカートリッジが汚れていないか確認してください。汚れているときは、新しいクイッククリーンポッドカートリッジに交換してください。

### 充電しても使用時間が極端に短い

- ▶シェーバーが完全に止まるまで作動させてから、もう一度充電してください。  
それでも改善されないときは、充電電池の寿命です。

### シェーバーの電源ボタンを押しても作動しない

- ▶シェーバーにUSB充電アダプタが接続されている場合はUSB充電アダプタを外してください。
- ▶充電がされていない場合は約1時間の充電をしてください。
- ▶カギマーク  が表示する場合はロックを解除してください。
- ▶刃が破損している場合は交換をしてください。(替刃品番:SH91)

### シェーパー本体のモーターは回転しているが、内刃が回転しない

- ▶外刃にキズ、ヘコミがある場合はシェービングヘッドを交換してください。  
(替刃品番:SH91)

### 充電できない

- ▶シェーバー本体の電源コネクタ受部に充電ケーブルがきちんと差し込まれているか確認してください。
- ▶充電ケーブルが断線している場合は新しい充電ケーブルをお買い求めください。

### クイッククリーンポッドを使用してもシェーバーがあまりきれいにならない

- ▶シェーバー本体が正しくセットされているか確認してください。
- ▶専用クイッククリーンポッドカートリッジが使用されているか確認してください。
- ▶専用クイッククリーンポッドカートリッジが古くなってないか確認してください。
- ▶専用クイッククリーンポッドカートリッジが空になっていないか確認してください。

以上の点検により、正常な状態に戻らない場合は、  
フィリップスサポートセンターにお問い合わせください。

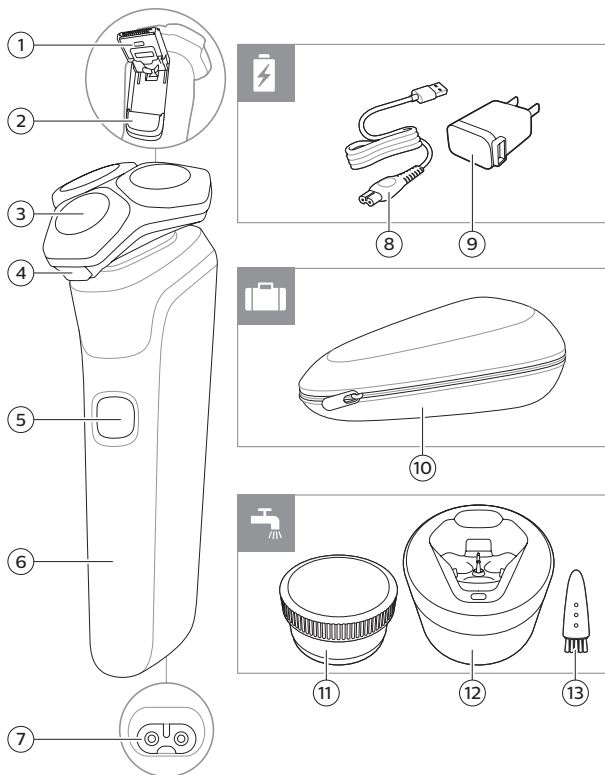

## English

### Introduction

Congratulations on your purchase and welcome to Philips! To fully benefit from the support that Philips offers, register your product at **www.philips.com/welcome** or via the app.

### General description

- 1 Pop-up trimmer
- 2 Trimmer release slide
- 3 Shaving unit
- 4 Shaving unit release button
- 5 On/off button
- 6 Handle
- 7 Socket for small plug
- 8 Small plug
- 9 Supply unit
- 10 Pouch
- 11 Quick Clean Pod Cartridge (S9696/50, S9697/50 only)
- 12 Quick Clean Pod (S9696/50, S9697/50 only)
- 13 Cleaning brush

Note: The accessories supplied may vary for different products. The box shows the accessories that have been supplied with your appliance.

### Important safety information

Only use the product for its intended purpose. Read this important information carefully before you use the product and its batteries and accessories, and save it for future reference. Misuse can lead to hazards or serious injuries. Accessories supplied may vary for different products.

### Warning

- Only use original Philips accessories or consumables. Only use detachable supply unit HQ87.



## English



- Keep the USB cable and the supply unit dry.



- This shaver is waterproof. It is suitable for use in the bath or shower and for cleaning under the tap. For safety reasons, the shaver can therefore only be used without cord.
- Do not modify the supply unit.
- This appliance can be used by children aged from 8 years and above and persons with reduced physical, sensory or mental capabilities or lack of experience and knowledge if they have been given supervision or instruction concerning use of the appliance in a safe way and understand the hazards involved. Children shall not play with the appliance. Cleaning and user maintenance shall not be made by children without supervision.
- Unplug the appliance before cleaning it with water.
- Do not use a damaged appliance. Replace damaged parts with new Philips parts.
- Only use cold or lukewarm water to clean the appliance.

## English

- Because of hygiene, only one person should use the appliance.
- Never use compressed air, scouring pads, abrasive cleaning agents or aggressive liquids to clean the appliance.
- When the cleaning system is ready for use, do not move it to prevent leakage of cleaning fluid.
- Water may drip from the socket at the bottom of the shaver when you rinse it. This is normal and not dangerous because all electronics are enclosed in a sealed power unit inside the shaver.
- Do not use the supply unit in or near wall sockets that contain an electric air freshener to prevent irreparable damage to the supply unit.
- Be careful when handling your smartphone near water and in moist environments.
- Radio waves may impair the operation of pacemakers and other medical devices. Consult your physician for advice and keep the appliance at least 20 cm away.
- If your shaver comes with a cleaning system, always use the original Philips Quick Clean Pod cartridge.
- Always place the cleaning system on a stable, level and horizontal surface to prevent leakage.
- Always make sure the cartridge compartment is closed before you use the cleaning system.
- When the cleaning system is ready for use, do not move it to prevent leakage of cleaning fluid.
- Only use original Philips accessories or consumables.
- Charge, use and store the product at a temperature between 41 °F / 5 °C and 95 °F / 35 °C.
- Keep product and batteries away from fire and do not expose them to direct sunlight or high temperatures.
- If the product becomes abnormally hot or smelly, changes color or if charging takes longer than usual, stop using and charging the product and contact Philips.
- Do not place products and their batteries in microwave ovens or on induction cookers.

## English

- Do not open, modify, pierce, damage or dismantle the product or battery to prevent batteries from heating up or releasing toxic or hazardous substances. Do not short-circuit, overcharge or reverse charge batteries.
- If batteries are damaged or leaking, avoid contact with the skin or eyes. If this occurs, immediately rinse well with water and seek medical care.

### **Philips Quick Clean Pod Cartridge Lemon Fragrance fluid**

- Do not swallow.
- Keep out of reach of children.

### **Electromagnetic fields (EMF)**











This Philips appliance complies with all applicable standards and regulations regarding exposure to electromagnetic fields.









### **Radio Equipment Directive**

- S7000 series appliances are equipped with Bluetooth class 2.
- The frequency band in which the Bluetooth on S7000 series appliances operates is 2.4 GHz.
- The maximum radio frequency power radiated in the frequency band in which the S7000 series appliances operate is less than 20 dBm.
- This equipment has been so constructed that the product complies with the requirement of Article 10(2) as it can be operated in at least one EU Member State as examined and the product is compliant with Article 10(10) as it has no restrictions on putting into service in all EU member states.
- Hereby Philips declares that S7000 series appliances are in compliance with the essential requirements and other relevant provisions of Directive 2014/53/EU. The declaration of conformity may be consulted at [www.philips.com/support](http://www.philips.com/support).

## English

### What do the icons on my appliance handle mean?

Icon	Behavior	Meaning
	Flashing when you switch off the appliance	Clean the appliance under the tap (see 'How do I clean my shaver?'). Clean the attachments under the tap (see 'How do I clean my shaver?'). S9696/50, S9697/50: Clean the shaver in the Quick Clean Pod.
	Lights up	The SenselQ technology is actively detecting your shaving behavior.
	Lights up <b>green</b>	The correct shaving motion (circular movements) was used.
	Lights up <b>orange</b>	Your shaving motion can be improved. See the app for details and advice.
	Lights up	Open the app. Either there is a notification waiting for you or you need to sync your shaves to prevent data loss.
	Flashing slowly	No connection is established between your shaver and smartphone.
	Flashing quickly	An error has occurred (e.g. the motor is blocked). Check the app for details.
	Flashing	The product must be disconnected from the power outlet before you can switch it on.
	Flashing when you press the on/off button	The travel lock is activated (see 'Storage and travel').
	Lights up <b>white</b> when you pick up the product.	The number of bars lit up show the remaining battery charge.

Icon	Behavior	Meaning
	Bottom light flashing <b>orange</b>	The battery is low. If the light flashes fast, the battery is almost empty.
	All three lights flashing in sequence	The appliance is in quick charge mode.
	One light flashing while the light bar/bars below continuously lighting up.	The appliance already has enough battery for one full shave and is now in regular charge mode. The constantly lighting bar/bars show the current battery level.
	Lights up continuously	The appliance is fully charged. After approx. 30 minutes, the lights go out automatically.
<b>S9696/50, S9697/50 only:</b>		
	Pulsing <b>blue</b>	The cleaning program is in progress.
	Slowly flashing <b>blue</b> when you remove the shaver from the Quick Clean Pod during the cleaning program	The cleaning program was interrupted. If you put the shaver back into the Quick Clean Pod within four seconds, the cleaning program resumes automatically.
	Lights up continuously	The cleaning program is in progress.
	Flashing quickly when you remove the shaver from the Quick Clean Pod or press the on/off button during the cleaning program	The cleaning program was stopped. If you wish to continue, you need to restart the cleaning cycle by putting the shaver into the Quick Clean Pod and pressing the on/off button.

## English

### What does the icon on my Quick Clean Pod mean?

Icon	Behavior	Meaning
	Becomes visible on the Quick Clean Pod	The Quick Clean Pod Cartridge needs to be replaced.

### How do I connect my shaver and smartphone?

Note: Make sure your smartphone is equipped with **Bluetooth**® 4.2 or higher.

This shaver is equipped with **Bluetooth**® 4.2 and higher to connect to the app. When you have paired your shaver and smartphone, Bluetooth on your shaver is switched on automatically, even when the shaver is switched off. This allows your shave data to be synced later so you don't need to take your smartphone with you when you shave. The first few times you switch on the shaver, the notification symbol flashes if no connection is established with a smartphone.

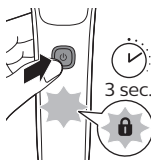

You can switch off Bluetooth on your shaver by activating the travel lock (see 'Storage and travel').

### Pair the shaver and smartphone



The app is compatible with a wide range of iPhone and Android™ smartphones.

More information is available at [www.philips.com/MyShaver9000-app](http://www.philips.com/MyShaver9000-app)

14 Download the app.

## English

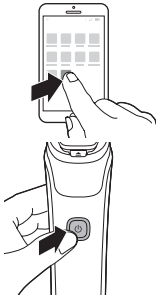

15 Make sure Bluetooth on your smartphone is switched on.

16 Switch on the shaver.

17 Open the app and follow the instructions to start the pairing process.

18 Once paired, the shaver and app connect automatically when the app is open and Bluetooth on your phone is switched on.

### Notification symbol



The shaver is equipped with a notification symbol. The notification symbol lights up when there is an important message for you in the app. When it lights up, simply open the app on your smartphone and follow the easy tips that the app gives you. If you need further support, visit [www.philips.com/support](http://www.philips.com/support).

### Synchronize your shaves



This shaver stores your shave data so you don't need to take your smartphone with you when you shave. When the data storage is almost full, the notification symbol flashes. To prevent data loss, synchronize the shaver with the app.

19 Make sure your phone is close to the shaver and open the app.

20 The app connects automatically and synchronizes your last shaves.

### Unpair the shaver and smartphone

You can pair your shaver with only one smartphone at a time. To unpair your shaver from your smartphone (e.g. when you get a new smartphone), follow these steps:

**Unpair your shaver:** Press and hold the on/off button on the handle for approx. 10 seconds to remove the bond between shaver and app.

## English



Note: Unpairing is successful when the notification symbol lights up 4 times briefly.

### Unpair your smartphone:

- 21 Go to the settings on your smartphone and select Bluetooth.
- 22 Tap on the name of the shaver.
- 23 Tap 'forget' or 'unpair'.

Note: The unpairing procedure may vary by smartphone. Please check your smartphone manual for more information.

## How do I charge my product?

Charge the appliance before you use it for the first time and when the bottom light of the battery status indicator flashes orange, indicating that the battery is almost empty.

Charging takes approx. 1 hour.

Quick Charge: After approx. 5 minutes of charging, the battery contains enough energy for one full shave.

When the appliance is fully charged it has a cordless operating time of up to 60 minutes.

Note: You cannot use the appliance while it is charging.

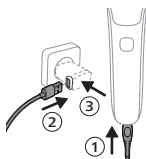

- 24 Make sure that the appliance is switched off.
- 25 Insert the small plug into the appliance.
- 26 Put the USB plug in the supply unit supplied and put the supply unit in the wall socket.

- While the appliance is in quick charge mode, the lights of the battery status indicator light up one after the other. After approximately 5 minutes, the bottom light of the battery status indicator flashes. The battery now contains enough energy for one full shave.



## English

- While the appliance charges, first the bottom light of the battery status indicator flashes and then lights up continuously. Next the second light flashes and then lights up continuously, and so on until the appliance is fully charged.
  - When the appliance is fully charged, all three battery indicator lights light up continuously. After approx. 30 minutes, the light goes out automatically.
- 27 After charging, remove the supply unit from the wall socket and pull the small plug out of the appliance.

### 'Unplug for use' symbol



The 'unplug for use' symbol flashes to remind you to disconnect the appliance from the wall socket and remove the small plug from the appliance before you switch it on.

### How do I use my product?

**Warning: Always check the appliance and all accessories before use. Do not use the appliance or any accessory if it is damaged, as this may cause injury. Always replace a damaged part with one of the original type.**

Note: This appliance is waterproof. It is suitable for use in the bath or shower and for cleaning under the tap. For safety reasons, the appliance can therefore only be used without cord.

## English

### SenseIQ technology

This product is equipped with SenseIQ technology which intelligently detects your beard density and shaving technique. You need to use the app to benefit from this feature. For a better technique, you can get personalized shaving advice in the app. You get advice in 2 ways: guided shaves in real time and synchronized shaves. We advise you to start with the guided shave to enhance your shaving experience.

- Correct handling of your product will contribute to the best shaving results.
- Follow the advice obtained from the synchronized shaves and the personalized programs.

## Shaving

You can use this appliance either wet or dry, or even under the shower. For a wet shave, apply some water and shaving foam or gel to your skin and rinse the shaving heads under the tap with warm water before following the steps below.

28 Switch on the appliance.

29 Move the shaving heads over your skin in circular movements to catch all hairs growing in different directions. Make sure each shaving head is fully in contact with the skin. Exert gentle pressure for a close, comfortable shave.

Note: Do not press too hard, as this can cause skin irritation.

Note: If you are shaving with gel or foam, rinse the shaving unit regularly during your shave to ensure that it continues to glide smoothly over your skin.

30 Use the narrow sides of the shaving unit to shave in hard-to-reach areas such as along your jawline and under your nose.

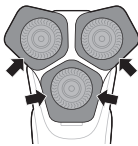

## English

31 Switch off and clean the appliance after each use.

Note: Note: Make sure you rinse all foam or shaving gel off the appliance.

**SenseIQ:** When you have finished shaving you receive feedback on the handle. The Motion Control sensor icon lights up in various colors, giving you feedback on your overall shave.



- When you shave in the correct motion (circular movements), the Motion Control sensor icon lights up **green**.
- When your shaving motion can be improved, the Motion Control sensor icon lights up **orange**. See the app for details and advice.

### Skin adaptation period

Your first shaves may not bring you the result you expect and your skin may even become slightly irritated. This is normal. Your skin needs time to adapt to any new shaving system. Follow the advice provided by the app and shave regularly (at least 3 times a week) with this shaver for a period of 3-4 weeks to allow your skin to adapt to the new shaver.

### Cleaning reminder



When you switch off the appliance, the cleaning reminder flashes to remind you to clean the appliance.

- Clean the appliance and attachments after each use to prevent clogging and damage (see 'How do I clean my shaver?').
- Clean the shaving heads thoroughly once a month or when the appliance does not shave as well as it used to.

### Trimming

You can use the trimmer to groom your sideburns and moustache.

## English

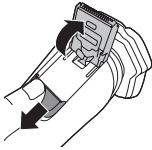

- 32 Push the trimmer release slide downwards to open the trimmer.
- 33 Switch on the appliance.



- 34 Hold the trimmer perpendicular to the skin and move the appliance downwards while you exert gentle pressure.



- 35 You can also use the trimmer under your nose.
- 36 Switch off the appliance and clean the trimmer after each use to prevent clogging and damage (see 'How do I clean my shaver?').
- 37 Close the trimmer.

## How do I clean my shaver?

Clean the appliance and the attachments after each use for optimal performance.

### Cleaning the shaver under the tap

Clean the shaver after each use to prevent clogging and damage.

**Never dry the shaving unit with a towel or tissue, as this may damage the shaving heads.**

**While rinsing the shaving unit, water may drip out of the base of the shaver. This is a normal occurrence.**

- 38 Switch on the shaver.
- 39 Rinse the shaving unit under a warm tap.



## English



40 Switch off the shaver. Press the release button to open the shaving unit.



41 Rinse the hair chamber under a warm tap.



42 Rinse the shaving head holder under a warm tap.

43 Carefully shake off excess water and let the shaving head holder air-dry completely.



44 Close the shaving unit.

## Thorough cleaning

We advise you to clean the shaving heads thoroughly once a month or when the shaver does not shave as well as it used to.

45 Make sure that the appliance is switched off and disconnected from the wall socket.

46 Press the release button on the shaving unit and pull the shaving head holder off the shaving unit.



## English



- 47 Rinse the hair chamber and shaving head holder under the tap.
- 48 Remove the shaving heads. For detailed instructions, see 'How do I replace the shaving heads?'.

Note: Do not clean more than one cutter and guard at a time, since they are all matching sets. If you accidentally put a cutter in the wrong shaving guard, it may take several weeks before optimal shaving performance is restored.

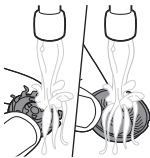

- 49 Clean the cutter and guard under the tap.
- 50 Shake off excess water.
- 51 Put the shaving heads back into the shaving unit. For detailed instructions, see 'How do I replace the shaving heads?'.



- 52 Insert the hinge of the shaving head holder into the slot in the top of the shaving unit and close the shaving unit.

### Cleaning the pop-up trimmer

Clean the trimmer after each use to prevent clogging and damage.

**Never dry the trimmer teeth with a towel or tissue, as this may damage the trimmer teeth.**

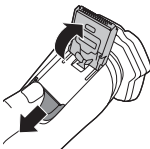

- 53 Make sure that the appliance is switched off and disconnected from the wall socket.
- 54 Push the trimmer release slide down to open the pop-up trimmer.

## English

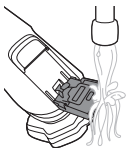

55 Switch on the appliance and rinse the pop-up trimmer with warm water.

56 After cleaning, switch off the appliance.

57 Carefully shake off excess water and let the pop-up trimmer air dry.

58 Close the trimmer.

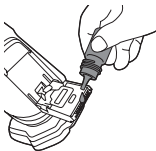

Tip: For optimal performance, lubricate the teeth of the pop-up trimmer with a drop of mineral oil every six months (oil not included).

## How do I use the Quick Clean Pod? (S9696/50, S9697/50 only)

### Preparing the Quick Clean Pod for use

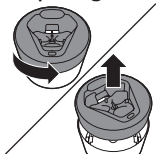

59 Twist and remove the top of the Quick Clean Pod.

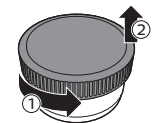

60 Twist the lid off of the Quick Clean Pod Cartridge.

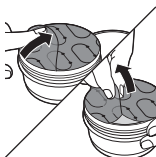

61 Lift the tab on the seal and pull it by the corner to remove the seal from the Quick Clean Pod Cartridge.



## English

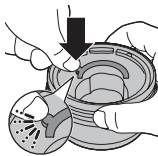

62 Press the small circular piece on the handle of the Quick Clean Pod Cartridge to break the snap hook on the handle.

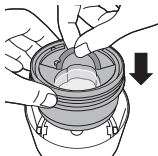

63 Place the Quick Clean Pod Cartridge into the Quick Clean Pod.

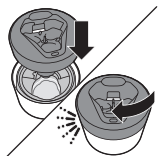

64 Put the top of the Quick Clean Pod back onto the base and turn it clockwise until you hear a click.



**Do not tilt the Quick Clean Pod to prevent leakage.**

### Using the Quick Clean Pod

Note: If you use the shaver with shaving foam, shaving gel or pre-shave products, thoroughly rinse the shaving heads before you use the Quick Clean Pod (see 'How do I clean my shaver?').

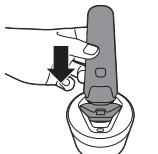

**Always shake excess water off the shaver before you place it in the Quick Clean Pod.**

65 Place the shaver upside down into the Quick Clean Pod. The shaver automatically detects that it is in the Quick Clean Pod.

66 Switch on the shaver to start the cleaning program.

## English

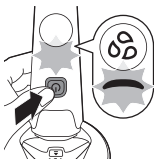

Each cleaning program takes approximately one minute. During the cleaning program the cleaning symbol lights up continuously and the blue icon pulses.

The shaver handle vibrates twice quickly when the cleaning program is finished.

67 Let the shaver air-dry completely in the Quick Clean Pod before storing it.

### Replacing the Quick Clean Pod Cartridge

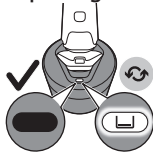

Replace the Quick Clean Pod Cartridge immediately when the cartridge replacement icon on the Quick Clean Pod becomes visible or follow the table below.

Frequency of use	Cycles	When to replace the Quick Clean Pod Cartridge
Every day	About 30	Every month
A few times per week	About 20	Every 2 months
Every week	About 13	Every 3 months
Every month	About 3	Every 3 months

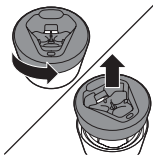

68 Twist and remove the top of the Quick Clean Pod.

## English

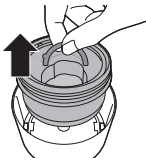

69 Lift the Quick Clean Pod Cartridge out of the Quick Clean Pod by the handle.



70 Pour any remaining fluid down a drain and recycle the empty cartridge in accordance with local waste regulations.



71 Place a new Quick Clean Pod Cartridge into the Quick Clean Pod.

Scan the QR code to the left or visit [www.philips.com/cleaning-cartridge](http://www.philips.com/cleaning-cartridge) to order replacement Quick Clean Pod Cartridges.

## Storage and travel

Note: We advise you to let the appliance and its attachments dry before you store them for the next use.



- Put the protection cap (if supplied) on the shaver to protect it from dirt accumulation.
- Store the appliance in the pouch (if supplied).
- Alternatively, store the appliance on the charging stand (if supplied) or in the Philips Quick Clean Pod (if supplied).

## Travel lock

You can lock the shaver when you are going to travel to prevent it from switching on accidentally.

## English

### Activating the travel lock

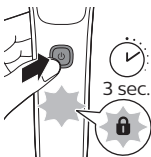

Press the on/off button for 3 seconds to use the travel lock mode.

When the travel lock is activated, the travel lock symbol flashes.

Note: When the travel lock is activated, Bluetooth is switched off automatically and your shaver is in energy saving mode.

### Deactivating the travel lock

Press the on/off button for 3 seconds.

Once the travel lock is deactivated, the appliance switches on automatically.

Note: The shaver unlocks automatically when it is connected to a wall socket.



## How do I replace the shaving heads?

For maximum shaving performance, we advise you to replace the shaving heads every two years.

Replace damaged shaving heads immediately.

Always replace the shaving heads with original Philips shaving heads (see 'Ordering accessories').

### Replacing the shaving heads

72 Switch off the shaver.

73 Press the release button on the shaving unit and pull the shaving head holder off the shaving unit.



74 Turn the retaining rings anticlockwise and remove them. Place them aside in a safe place.

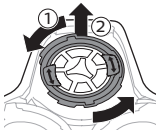

## English

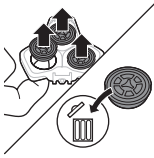

- 75 Remove the shaving heads from the shaving head holder.  
Discard the used shaving heads immediately to avoid mixing them with the new shaving heads.



- 76 Place new shaving heads in the holder.

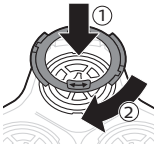

- 77 Place the retaining rings back onto the shaving heads and turn them clockwise to reattach the retaining rings.

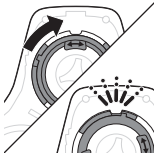

- Each retaining ring has two recesses that fit exactly into the projections of the shaving head holder. Turn the ring clockwise until you hear a click to indicate that the ring is fixed.



- 78 Insert the hinge of the shaving head holder into the slot in the top of the shaving unit and close the shaving unit.

## Ordering accessories

To buy accessories or spare parts, visit [www.philips.com/parts-and-accessories](http://www.philips.com/parts-and-accessories) or go to your Philips dealer. You can also contact the Philips Consumer Care Center in your country (see the international warranty leaflet for contact details).

## English

The following accessories and spare parts are available:

- SH91 replacement Philips shaving heads
- CP12 Philips Quick Clean Pod Cartridge Lemon Fragrance 2-pack
- CP13 Philips Quick Clean Pod Cartridge Lemon Fragrance 3-pack
- CP16 Philips Quick Clean Pod Cartridge Lemon Fragrance 6-pack

## Troubleshooting

This chapter summarizes the most common problems you could encounter with the appliance. If you are unable to solve the problem with the information below, visit [www.philips.com/support](http://www.philips.com/support) for a list of frequently asked questions or contact the Consumer Care Center in your country.

Problem	Possible cause	Solution
I cannot connect the shaver.	You have not downloaded the app.	Download the app.
	Your shaver and smartphone are not paired yet.	Pair your shaver and smartphone following the instructions in the app.
	The first pairing attempt failed.	Unpair your shaver and smartphone and try pairing them again.
	Your smartphone cannot find your shaver.	Make sure your smartphone is equipped with Bluetooth 4.1 or higher.
		Make sure Bluetooth is activated on your shaver and smartphone.

<b>Problem</b>	<b>Possible cause</b>	<b>Solution</b>
		Make sure that your smartphone is within one meter of your shaver to enable a Bluetooth connection.
		Make sure your shaver is charged.
I want to use the shaver without the app.		You do not have to connect your shaver with your smartphone before each shave. To get personalized shaving tips, just make sure that you connect it at least once every 20 shaves to synchronize your shave data.
The appliance does not work when I press the on/off button.	The appliance is still attached to the wall socket. For safety reasons, the appliance can only be used without cord.	Unplug the appliance and press the on/off button to switch on the appliance.
	The rechargeable battery is empty.	Recharge the battery.
	The travel lock is activated.	Press the on/off button for 3 seconds to deactivate the travel lock.
	The shaving unit is soiled or damaged to such an extent that the motor cannot run.	Clean the shaving heads thoroughly or replace them.
The appliance does not shave as well as it used	The shaving heads are damaged or worn.	Replace the shaving heads.

## English

Problem	Possible cause	Solution
	Hairs or dirt obstruct the shaving heads.	Clean the shaving heads thoroughly.
Water is leaking from the bottom of the appliance.	During cleaning, water may collect between the inner body and the outer shell of the appliance.	This is normal and not dangerous because all electronics are enclosed in a sealed power unit inside the appliance.

## Recycling



- This symbol means that electrical products and batteries shall not be disposed of with normal household waste.
- Follow your country's rules for the separate collection of electrical products and batteries.

## Removal of built-in rechargeable battery

The built-in rechargeable battery must only be removed by a qualified professional when the appliance is discarded. Before removing the battery, make sure that the appliance is disconnected from the wall socket and that the battery is completely empty.

**Take any necessary safety precautions when you handle tools to open the appliance and when you dispose of the rechargeable battery.**

**When you handle batteries, make sure that your hands, the product and the batteries are dry.**



## English

To avoid accidental short-circuiting of batteries after removal, do not let battery terminals come into contact with metal objects (e.g. coins, hairpins, rings). Do not wrap batteries in aluminum foil. Tape battery terminals or put batteries in a plastic bag before you discard them.

Be careful, the battery strips are sharp.

79 Twist the shaving head to remove it from the handle.



80 Insert a flat-head screwdriver under the rim of the panel and pry off.

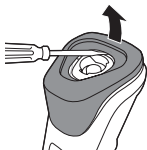

81 Remove the two screws from the top with a torx or flat-head screwdriver.

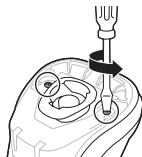

82 Slide the front shell off.



## English

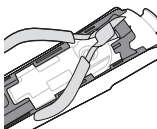

83 Break the bridge on top with a wire cutter.

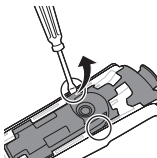

84 Insert a flat head screwdriver on either side of the shaver body to release the hooks.

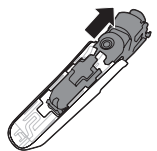

85 Slide the power unit out of the body.

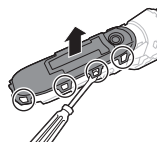

86 Bend the snap hooks aside and remove the transparent cover of the power unit.

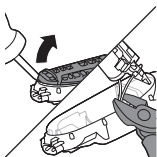

87 Lift out the battery holder and cut the wires with a pair of cutting pliers or scissors.

## English

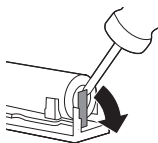

88 Bend the battery tags aside with a pair of cutting pliers or a screwdriver.

89 Remove the rechargeable battery.

## Trademarks

Apple, the Apple logo, iPad, and iPhone are trademarks of Apple Inc., registered in the U.S. and other countries. App Store is a service mark of Apple Inc.

Android is a trademark of Google Inc. Google Play and the Google Play logo are trademarks of Google Inc.

The Bluetooth® word mark and logos are registered trademarks owned by the Bluetooth SIG, Inc. and any use of such marks by Philips Personal Care is under license.

## 保証と アフターサービス

保証書と修理サービスについて  
(必ずお読みください)

### 〈保証書・最終ページに付属〉

- 保証書は、必ずお買い上げ日・販売店名等の記入をお確かめのうえ、販売店から受け取っていただき内容をよくお読みのあと大切に保管してください。

保証期間	お買い上げ日から2年間
対象部分	本体、USB充電アダプタ、充電ケーブル(シェービングユニット、クイッククリーンポッド、クイッククリーンポッドカートリッジ、収納ケース、クリーニングブラシを除く)

### 【補修用性能部品の保有期間】

- 補修用性能部品の保有期間は製造打ち切り後6年です。
- 性能部品とは、その製品の機能を維持するために必要な部品です。

### 【ご不明な点や修理に関するご相談は】

- 修理に関するご相談ならびにご不明な点は、フィリップスサポートセンターにお問い合わせください。

### 【修理を依頼されるときは】

- 修理をご依頼される前に、この取扱説明書をよくお読みいただき、再度点検ください。尚、異常のあるときはご使用を中止し、フィリップスサポートセンターにお問い合わせください。

### 【保証期間中は】

- 製品と保証書をご用意いただき、フィリップスサポートセンターにお問い合わせください。保証書の記載内容により無料修理いたします。

### 【保証期間が過ぎているときは】

- 修理によって製品の機能が維持できる場合は、補修用性能部品の保有期間内であれば、ご希望により有料で修理させていただきます。

### 【海外での本製品の保証及びアフターサービスについて】

- 本製品の保証は海外においても有効です(同シリーズ製品の取り扱いがある国に限ります)。
- 日本国以外のフィリップスサービス部門においても保証期間内及び保証期間の経過後のアフターサービスを受けることができますが、この場合多少日数を要することもあります。
- 海外にてアフターサービスを受けられる場合は、現地のフィリップスサービス部門にお問い合わせください。尚、お困りの点がございましたら下記までご連絡ください。

Philips Consumer Lifestyle Service Department P.O.Box 20100 9200 CA DRACHTEN  
The Netherlands Fax:+31 51 251 2785

### 【お客様の個人情報のお取り扱いについて】

- お受けましたお客様の個人情報は、株式会社フィリップス・ジャパンのホームページ <http://www.philips.co.jp/> に掲載されている「プライバシーに関する通知」に基づき適切に管理いたします。

便利メモ

お買い上げ日	年 月 日	お買い上げ店名	TEL. ( )
--------	-------	---------	----------

ご使用の時、このような症状はありませんか？

- 本体にさわると時々電気を感じる。
- こげくさい臭いがする。
- 電源コード部を動かすと通電したり、しなかったりする。
- その他の異常、故障がある。

このような症状の時は、故障や事故防止のため、電源をOFFにし、充電アダプタをコンセントから外して、必ずフィリップスサポートセンターにお問い合わせください。



愛情点検

仕 様

品 番	S9697/31	S9696/31	S9697/50	S9696/50
ハ ン ド ル 品 番	S9697	S9696	S9697	S9696
替 刃 品 番	SH91			
USB充電アダプタ	品 番	HQ87		
	定格入力	AC100-240V、50/60Hz、11W		
	定格出力	DC5V、7.5W		
本 体 寸 法 ( 高 さ × 幅 × 奥 行 )	180×65×67mm			
本 体 質 量	約200g			
電 源 方 式	充電式(専用充電アダプタ使用)			
充 電 時 間	約1時間			
使 用 時 間	約50分			
使 用 充 電 池	リチウムイオン充電電池 (Li-ion)			
ク イ ッ ク ク リ ー ン ボ ッ ド カ ー ト リ ッ ジ 品 番	-	-	CC13	CC13

※改良の為、仕様を予告なく変更することがあります。

株式会社 フィリップス・ジャパン

〒108-8507 東京都港区港南 2-13-37 フィリップスビル

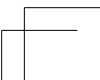
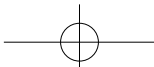
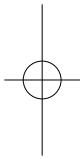
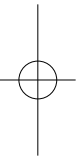
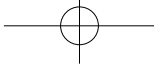

## 無料修理規定

### 〈無料修理規定〉

1. 取扱説明書、本体貼付ラベル等の注意書に従った正常な使用状態で保証期間内に故障した場合には、無料修理します。
2. 保証期間内に故障して無料修理をお受けになる場合には、フィリップスサポートセンターにお問い合わせください。
3. ご贈答品の修理に関するご相談は、フィリップスサポートセンターにお問い合わせください。
4. 保証期間内で次の場合には有料修理になります。
  - ① 使用上の誤り及び不当な修理や改造による故障及び損傷。
  - ② お買い上げ後の輸送、移動、落下等による故障及び損傷。
  - ③ 火災、地震、水害、落雷、その他の天災地変、公害や異常電圧による故障及び損傷。
  - ④ 一般家庭以外(例えば、業務用の長時間使用)に使用された場合の故障及び損傷。
  - ⑤ 保証書の提示がない場合。
  - ⑥ 保証書にお買い上げ年月日、お客様名、販売店名の記入のない場合、或は字句を書き換えられた場合。

※ 保証書は、本書に明示した条件のもとにおいて無料修理をお約束するものです。従って保証書を発行している者(保証責任者)、及びそれ以外の事業者に対するお客様の法律上の権利を制限するものではありません。

保証期間経過後の修理についてご不明の場合は、フィリップスサポートセンターにお問い合わせください。

※ 保証期間経過後の修理・補修用性能部品の保有期間について詳しくは取扱説明書の保証とアフターサービスの項目をご覧ください。

※ お客様にご記入いただいた個人情報(保証書の控え)は保証期間内のサービス活動及びその後の安全点検活動のために利用させていただく場合がございます。ご了承ください。また個人情報は、株式会社フィリップス・ジャパンのホームページ <http://www.philips.co.jp/> に掲載されている「プライバシーに関する通知」に基づき適切に管理いたします。

## フィリップス 電動シェーバー 保証書

CERTIFICATE OF PURCHASE

この保証書は、「無料修理規定」記載内容で無料修理を行うことをお約束するものです。お買い上げの日から下記期間中に故障が発生した場合は、フィリップスサポートセンターにお問い合わせください。  
お客様にご記入いただいた個人情報(保証書の控え)は、株式会社フィリップス・ジャパンのホームページ <http://www.philips.co.jp/>に掲載されている「プライバシーに関する通知」に基づき適切に管理いたします。

品名	電動シェーバー		
品番	S9697/31, S9696/31, S9697/50, S9696/50		
保証期間	お買い上げ日より2年		
対象部分	本体、USB充電アダプタ、充電ケーブル(シェービングユニット、クイッククリーンボット、クイッククリーンボットカートリッジ、収納ケース、クリーニングブラシを除く)		
お買い上げ日	年	月	日
お客様	ご住所〒		
	ご芳名		
	電話番号		
★販売店	販売店名・住所・電話番号		

★保証書は再発行しませんので、大切に保管してください。

★ご購入店様へこの保証書はお客様へのアフターサービスの実施と責任を明確にするものです。贈答品、記念品の場合も含めて必ず記入捺印してお客様にお渡しください。

★

Webからの  
お問い合わせ 

フィリップスサポートセンター

# 0120(944)859

受付時間: 9:00~18:00(年末年始除く)



### MyPhilips 登録のご案内



フィリップスでは、製品をより快適にご使用いただくために製品登録をおすすめしております。

- ① MyPhilipsでは製品の保証書や購入証明書の写真も保管でき、万が一購入証明書を紛失された場合にも安心です。

URL <http://www.philips.co.jp/myphilips-about>

この印刷物は再生紙を使用しております。



3000.089.3492.2 (12/22)

©2022 Koninklijke Philips N.V.

記載されている製品名などの固有名称は、Koninklijke Philips N.V. またはその他の会社の商標または登録商標です。

キ  
リ  
ト  
リ  
線

キ  
リ  
ト  
リ  
線