

Hier können Sie Ihr Produkt registrieren und Unterstützung erhalten:

[www.philips.com/welcome](http://www.philips.com/welcome)

32PHT42x3

---

DE Bedienungsanleitung

**PHILIPS**



Dieses elektrische und elektronische Produkt enthält einige gefährliche Substanzen. Sie können es während des umweltfreundlichen Nutzungszeitraums gefahrlos verwenden. Geben Sie das System nach Ablauf des umweltfreundlichen Nutzungszeitraums zum Recycling.

## **Beschreibung der Recyclingverordnung für elektrische und elektronische Altgeräte**

Um die Umwelt besser zu schützen, halten Sie die national geltenden Gesetze bezüglich des Recyclings von elektrischen und elektronischen Altgeräten ein, wenn Sie dieses Gerät nicht mehr verwenden oder es das Ende seiner Lebensdauer erreicht hat.

# Inhalt

---

<b>1</b>	<b>Vorsicht</b>	<b>2</b>
----------	-----------------	----------

---

<b>2</b>	<b>Wichtig</b>	<b>4</b>
	Sicherheit	4

---

<b>3</b>	<b>Ihr Fernseher</b>	<b>7</b>
	Bedienfeld	7
	Fernbedienung	7
	Verwenden der Fernbedienung	8

---

<b>4</b>	<b>Verwenden Ihres Fernsehers</b>	<b>9</b>
	Ein- oder Ausschalten des Fernsehers	9
	Umschalten der Sender	9
	Anzeigen verbundener Geräte	10
	Anpassen der Fernseherlautstärke	10

---

<b>5</b>	<b>Produktinformationen</b>	<b>11</b>
	Bildschirmauflösungen	11
	Multimedia	11
	Audio-Ausgangsleistung	11
	Originalauflösung	11
	Tuner/Empfang/Übertragung	11
	Fernbedienung	11
	Stromversorgung	11
	Unterstützte TV-Halterungen	12

---

<b>6</b>	<b>Fehlerbehebung</b>	<b>13</b>
	Allgemeine Probleme	13
	Senderprobleme	13
	Bildprobleme	13
	Tonprobleme	14
	Probleme mit der HDMI-Verbindung	14
	Probleme mit der Computerverbindung	14
	Kontaktieren Sie uns	14

---

<b>7</b>	<b>Garantie</b>	<b>15</b>
----------	-----------------	-----------

# 1 Vorsicht

2018 © TP Vision Europe B.V. Alle Rechte vorbehalten. Technische Daten können ohne vorherige Ankündigung geändert werden. Die Marken sind Eigentum von Koninklijke Philips N.V. oder der jeweiligen Eigentümer. TP Vision behält sich das Recht vor, Produkte jederzeit ohne die Verpflichtung zu ändern, frühere Lieferungen entsprechend nachzubessern. Die Informationen in diesem Handbuch werden für den bestimmungsgemäßen Gebrauch des Systems als angemessen erachtet. Wenn das Produkt oder seine einzelnen Module oder Funktionen für andere Zwecke verwendet werden als hier angegeben, ist eine Bestätigung für deren Richtigkeit und Eignung einzuholen. TP Vision Europe B.V. gewährleistet, dass die Informationen an sich keine US-Patente verletzen. Alle anderen Gewährleistungen, gleich ob ausdrücklich oder konkludent, sind ausgeschlossen.

TP Vision Europe B.V. kann weder für Fehler im Inhalt dieses Dokuments noch für Probleme, die aus dem Inhalt dieses Dokuments resultieren, verantwortlich gemacht werden. Fehler, die Philips gemeldet werden, werden behoben und auf der Support-Website von Philips so bald wie möglich veröffentlicht.

## Garantiebestimmungen

- Verletzungsgefahr; Beschädigungsgefahr für den Fernseher oder Erlöschen der Garantie! Versuchen Sie keinesfalls, den Fernseher selbst zu reparieren.
- Verwenden Sie Fernseher und Zubehör ausschließlich wie vom Hersteller vorgesehen.
- Der Warnhinweis auf der Rückseite des Fernsehers weist auf das Risiko von elektrischen Schlägen hin. Öffnen Sie niemals das Gehäuse des Fernsehers. Wenden Sie sich bei Service- oder Reparaturarbeiten stets an den Kundenservice von Philips.

- Jeder Betrieb, der in diesem Handbuch ausdrücklich untersagt wird, und jegliche Einstellungen oder Montageverfahren, die in diesem Handbuch nicht empfohlen oder autorisiert werden, führen zum Erlöschen der Garantie.

## Pixeleigenschaften

Dieses LCD-/LED-Produkt verfügt über eine hohe Anzahl von Farbpixeln. Obwohl der Prozentsatz der funktionsfähigen Pixel mindestens 99,999 % beträgt, können auf dem Bildschirm permanente dunkle oder helle Lichtpunkte (rot, grün oder blau) vorhanden sein. Hierbei handelt es sich um eine bauartbedingte Eigenschaft der Anzeige (innerhalb allgemeiner Industriestandards) und nicht um eine Fehlfunktion.

## Netzsicherung (/56)

Dieser Fernseher ist mit einem genehmigten umspritzten Stecker ausgestattet. Falls die Netzsicherung ersetzt werden muss, muss eine Sicherung mit dem gleichen Wert verwendet werden, der auf dem Stecker angegeben ist (z. B. 10 A).

- 1 Entfernen Sie die Sicherungsabdeckung und die Sicherung.
- 2 Die Ersatzsicherung muss BS 1362 erfüllen und über eine ASTA-Kennzeichnung verfügen. Wenn Sie die Sicherung verloren haben, wenden Sie sich an Ihren Händler, um sicherzustellen, dass Sie den richtigen Typ verwenden.
- 3 Bringen Sie die Sicherungsabdeckung wieder an.

## Copyright



\*Kensington und Micro Saver sind in den USA eingetragene Marken von ACCO World mit erteilten Eintragungen und anhängigen Anmeldungen in anderen Ländern weltweit.



HDMI, das HDMI-Logo und High-Definition Multimedia Interface sind Marken bzw. eingetragene Marken von HDMI Licensing LLC in den USA und anderen Ländern.

Alle anderen eingetragenen Marken und nicht eingetragenen Marken sind Eigentum der jeweiligen Inhaber.



Dieses Produkt wurde unter der Lizenz von Dolby Laboratories hergestellt. Dolby, Dolby Audio und das Doppel-D-Symbol sind eingetragene Marken von Dolby Laboratories.

#### **MHL**

MHL, Mobile High-Definition Link und das MHL-Logo sind Marken oder eingetragene Marken der MHL, LLC.

# 2 Wichtig

Lesen Sie alle Anweisungen gründlich durch, bevor Sie den Fernseher verwenden. Für Schäden, die durch Nichtbeachtung der Anweisungen verursacht wurden, haben Sie keinen Garantieanspruch.

---

## Sicherheit

### Risiko von Stromschlägen und Brandgefahr!

- Setzen Sie den Fernseher niemals Regen oder Wasser aus. Platzieren Sie niemals Behälter mit Flüssigkeiten, wie z. B. Vasen, in der Nähe des Fernsehers. Wenn der Fernseher außen oder innen mit Flüssigkeit in Kontakt kommt, trennen Sie den Fernseher sofort vom Stromnetz. Kontaktieren Sie das Philips Service-Center, um den Fernseher vor der erneuten Nutzung überprüfen zu lassen.
- Platzieren Sie den Fernseher, die Fernbedienung oder die Batterien nie in der Nähe von offenem Feuer oder anderen Wärmequellen. Dies schließt auch direkte Sonneneinstrahlung ein. Um Brände zu vermeiden, halten Sie den Fernseher, die Fernbedienung oder die Batterien jederzeit fern von Kerzen und anderen Flammen.



- Führen Sie keine Gegenstände in die Lüftungsschlitze oder andere Öffnungen des Fernsehers ein.
- Stellen Sie sicher, dass keine Zuglast auf das Netzkabel ausgeübt wird, wenn der Fernseher gedreht wird. Durch Zug auf das Netzkabel kann die Verbindung gelöst werden, was Funkenüberschlag verursachen kann.

- Um den Fernseher von der Stromversorgung zu trennen, muss der Netzstecker aus der Steckdose gezogen werden. Ziehen Sie dazu niemals am Kabel, sondern immer am Stecker. Stellen Sie sicher, dass der Zugang zum Netzstecker, Netzkabel und zur Steckdose jederzeit frei ist.
- Der Netzstecker dient als Trennvorrichtung und sollte leicht bedienbar sein.

### Risiko von Kurzschluss oder Feuer!

- Setzen Sie die Fernbedienung und die Batterien niemals übermäßiger Hitze aus.
- Stellen Sie sicher, dass der Netzstecker keinen mechanischen Belastungen ausgesetzt wird. Lockere Netzstecker können Funkenüberschlag oder Feuer verursachen.

### Verletzungsgefahr oder Beschädigungsgefahr für den Fernseher!

- Zum Heben und Tragen eines Fernsehers mit einem Gewicht von über 25 kg sind zwei Personen erforderlich.
- Wenn Sie den Fernseher auf einem Standfuß aufstellen, verwenden Sie nur den mitgelieferten Standfuß. Befestigen Sie den Fuß fest am Fernseher. Stellen Sie den Fernseher auf eine flache, ebene Fläche, die für das gesamte Gewicht des Fernsehers und des Sockels geeignet ist.
- Wenn Sie den Fernseher an der Wand montieren, verwenden Sie nur eine Wandhalterung, die das Gewicht des Fernsehers tragen kann. Befestigen Sie die Wandhalterung an einer Wand, die das gesamte Gewicht des Fernsehers und der Wandhalterung tragen kann. TP Vision Europe B.V. übernimmt keine Haftung für unsachgemäße Montage oder daraus resultierende Unfälle oder Verletzungen.
- Wenn Sie den Fernseher einlagern müssen, trennen Sie den Standfuß vom Fernseher. Legen Sie den Fernseher mit angebrachtem Standfuß nie auf die Rückseite.
- Bevor Sie den Fernseher mit dem Stromnetz verbinden, sollten Sie sicherstellen, dass die Stromspannung dem auf der Rückseite des Geräts angegebenen Wert entspricht. Schließen Sie den

Fernseher nicht an die Steckdose an, wenn die Spannung einen anderen Wert aufweist.

- Teile dieses Produkts können aus Glas bestehen. Seien Sie vorsichtig, um Verletzungen und Schäden zu vermeiden.

**Verletzungsgefahr für Kinder!**

Befolgen Sie diese Sicherheitshinweise, damit der Fernseher nicht kippen kann und Kinder verletzen könnte.

- Stellen Sie den Fernseher nie auf eine Fläche, die mit einem Tuch oder einem anderen Material bedeckt ist, das weggezogen werden kann.
- Stellen Sie sicher, dass kein Teil des Fernsehers über die Ränder der Oberfläche hinausragt.
- Stellen Sie den Fernseher nie auf hohe Möbelstücke (z. B. ein Bücherregal), ohne sowohl das Möbelstück als auch den Fernseher an der Wand oder durch geeignete Hilfsmittel zu sichern.
- Weisen Sie Kinder auf die Gefahren des Kletterns auf Möbelstücke hin, um den Fernseher zu erreichen.

**Gefahr des Verschluckens von Batterien!**

- Das Produkt oder die Fernbedienung kann Knopfzellen enthalten, die verschluckt werden könnten. Bewahren Sie diese Batterien immer außerhalb der Reichweite von Kindern auf!

**Risiko der Überhitzung!**

- Platzieren Sie den Fernseher nie in einem geschlossenen Bereich. Der Fernseher benötigt einen Lüftungsabstand von mindestens 10 cm um das Gerät herum. Stellen Sie sicher, dass Vorhänge und andere Gegenstände die Lüftungsschlitze des Fernsehers nicht abdecken.

**Gefahr von Verletzungen, Brand und Netzkabelbeschädigungen!**

- Platzieren Sie den Fernseher oder andere Objekte nie auf dem Netzkabel.
- Trennen Sie den Fernseher vor Gewittern vom Netz- und Antennenanschluss. Berühren Sie den Fernseher, das Netzkabel oder das Antennenkabel während eines Gewitters nicht.

**Gefahr von Hörschäden!**

- Vermeiden Sie den Einsatz von Ohrhörern oder Kopfhörern bei hohen Lautstärken oder über einen längeren Zeitraum.

**Niedrige Temperaturen**

- Wenn der Fernseher bei Temperaturen unter 5 °C transportiert wird, packen Sie den Fernseher aus, und warten Sie, bis er Zimmertemperatur erreicht hat, bevor Sie ihn mit dem Netzanschluss verbinden.

---

**Bildschirmpflege**

- Vermeiden Sie nach Möglichkeit die Wiedergabe von Standbildern. Standbilder sind Bilder, die über einen längeren Zeitraum auf dem Bildschirm verbleiben. Dazu gehören beispielsweise Bildschirmmenüs, schwarze Balken und Zeitanzeigen. Wenn Sie Standbilder wiedergeben möchten, verringern Sie den Kontrast und die Helligkeit des Bildschirms, um ihn vor Beschädigungen zu schützen.
- Trennen Sie vor dem Reinigen den Netzstecker des Fernsehers von der Steckdose.
- Reinigen Sie den Fernseher und den Rahmen mit einem weichen, feuchten Tuch. Verwenden Sie dabei keine Substanzen wie Alkohol, Chemikalien oder Haushaltsreiniger.
- Dies könnte den Bildschirm beschädigen! Berühren Sie den Bildschirm nicht mit Gegenständen, drücken oder streifen Sie nicht mit Gegenständen über den Bildschirm.
- Um Verformungen und Farbausbleichungen zu vermeiden, müssen Wassertropfen so rasch wie möglich abgewischt werden.



Hinweis

Standbilder können den Fernsehbildschirm dauerhaft beschädigen.

- Zeigen Sie keine Standbilder länger als zwei Stunden auf dem LCD-Bildschirm an, da dies zu Geisterbildern führen kann. Um dies zu vermeiden, verringern Sie die Bildschirmhelligkeit und den Kontrast.
- Die Anzeige von Programmen im Format 4:3 über längere Zeiträume kann am linken und rechten Rand des Bildschirms

- sowie an den Rändern des Bildes Spuren hinterlassen. Vermeiden Sie es, diesen Modus über längere Zeit zu verwenden.
  - Die Anzeige von Standbildern aus Videospielen oder Computern über einen längeren Zeitraum kann teilweise Bildschatten verursachen, und Geisterbilder können sich in den Bildschirm einbrennen. Verringern Sie die Bildschirmhelligkeit und den Kontrast entsprechend, wenn Sie den Fernseher auf diese Weise nutzen.
- Geisterbilder; Bildschatten und andere Spuren, die auf dem Bildschirm infolge von oben genannten Situationen erscheinen, werden nicht von der Garantie abgedeckt.

Durch die korrekte Entsorgung Ihrer Altgeräte werden Umwelt und Menschen vor möglichen negativen Folgen geschützt.



Ihr Produkt enthält Akkus, die der Europäischen Richtlinie 2006/66/EG unterliegen. Diese dürfen nicht mit dem normalen Hausmüll entsorgt werden.

Bitte informieren Sie sich über die örtlichen Bestimmungen zur gesonderten Entsorgung von Akkus, da durch die korrekte Entsorgung Umwelt und Menschen vor möglichen negativen Folgen geschützt werden.

---

## Recycling



Ihr Gerät wurde unter Verwendung hochwertiger Materialien und Komponenten entwickelt und hergestellt, die recycelt und wiederverwendet werden können.



Befindet sich dieses Symbol (durchgestrichene Abfalltonne auf Rädern) auf dem Gerät, bedeutet dies, dass für dieses Gerät die Europäische Richtlinie 2012/19/EU gilt. Informieren Sie sich über die örtlichen Bestimmungen zur getrennten Sammlung elektrischer und elektronischer Geräte. Richten Sie sich nach den örtlichen Bestimmungen und entsorgen Sie Altgeräte nicht über Ihren Hausmüll.



# 3 Ihr Fernseher

Herzlichen Glückwunsch zu Ihrem Kauf und willkommen bei Philips! Um die Unterstützung von Philips optimal nutzen zu können, sollten Sie Ihren Fernseher unter [www.philips.com/welcome](http://www.philips.com/welcome) registrieren.

## Bedienfeld

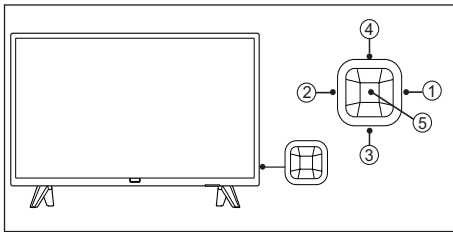

- ① **Lautstärke-**: Die Funktion zur Verringerung der Lautstärke ist verfügbar, ohne das Tastaturmenü.
- ② **Lautstärke+**: Die Funktion zur Erhöhung der Lautstärke ist verfügbar, ohne das Tastaturmenü.
- ③ **Sender+**: Wenn kein Tastaturmenü angezeigt wird, wechseln Sie zur nächsten Senderfunktion. Wenn das Tastaturmenü angezeigt wird, wechseln Sie in den entsprechenden Optionen nach oben bzw. unten.
- ④ **Sender-**: Wenn kein Tastaturmenü angezeigt wird, wechseln Sie zur vorherigen Senderfunktion. Wenn das Tastaturmenü angezeigt wird, wechseln Sie in den entsprechenden Optionen nach oben bzw. unten.
- ⑤ **Signalquelle/OK**: Im Standby-Modus dient die Taste für Signalquelle/OK als Ein-/Ausschalter. Drücken Sie diese Taste, um den Fernseher zu starten.  
Nach dem Starten dient die Taste für Signalquelle/OK zum Öffnen der Funktionen des Tastaturmenüs.  
Hinweis: Die Taste für Signalquelle/OK hat im USB-Modus keine Funktion

## Fernbedienung

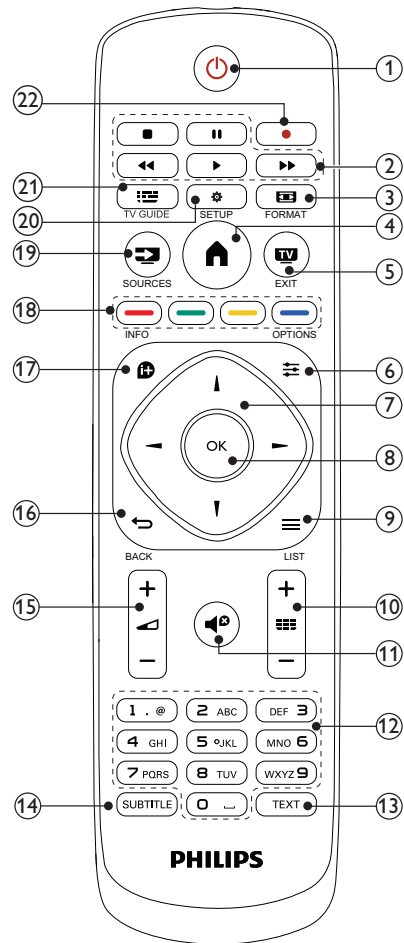

- ① **⏻ (Standby)**  
Schaltet den Fernseher ein oder in den Standby-Modus.
- ② **Wiedergabetasten**  
Zum Steuern von Videos, Musik oder Text.
- ③ **FORMAT**  
Ändert das Bildformat.
- ④ **🏠 (Home)**

Deutsch

- Öffnet oder schließt das Hauptmenü und kehrt zum vorherigen Menü zurück.
- 5 **TV EXIT**  
Wechselt zum Fernseher:
- 6 **≡ OPTIONS**  
Öffnet Optionen für Kanäle im TV-Modus.
- 7 **▲ ▼ ◀ ▶ (Navigationstasten)**  
Zum Navigieren in Menüs und zum Auswählen von Elementen.
- 8 **OK**  
Zum Bestätigen eines Eintrags oder einer Auswahl.
- 9 **≡ LIST**  
Öffnet oder schließt die Senderliste des Fernsehers.
- 10 **CH +/- (Sender +/-)**  
Wechselt die Kanäle und blättert im USB-Modus durch die Optionen nach oben/unten.
- 11 **🔇 (Stumm)**  
Schaltet den Ton stumm bzw. hebt die Stummschaltung auf.
- 12 **0-9 (Zifferntasten)**  
Zum Auswählen eines Senders.
- 13 **TEXT**  
Zum Aktivieren bzw. Deaktivieren von Teletext.
- 14 **SUBTITLE**  
Wählt Untertitel aus.
- 15 **+/- (Lautstärke)**  
Passt die Lautstärke an.
- 16 **↩ (Zurück)**  
Zurückkehren zum vorherigen Menü oder Beenden einer bestimmten Funktion, Umschalten auf vorherige Sender.
- 17 **ℹ INFO**  
Zeigt Informationen zur aktuellen Aktivität an.
- 18 **Farbtasten**  
Zum Auswählen von Aufgaben oder Optionen.

- 19 **📶 SOURCES**  
Zum Auswählen verbundener Geräte.
- 20 **⚙️ SETUP**  
Öffnet das Einrichtungsmenü des Fernsehers.
- 21 **📺 TV GUIDE**  
Öffnet oder schließt die TV-Senderliste.
- 22 **● Rot**  
Die rote Taste hat keine Funktion.

---

## Verwenden der Fernbedienung

Wenn Sie die Fernbedienung verwenden, halten Sie sie dicht an den Fernseher; und richten Sie sie auf den Fernbedienungssensor. Stellen Sie sicher, dass die Sichtlinie zwischen der Fernbedienung und dem Fernseher nicht durch Möbel, Wände oder andere Objekte blockiert wird.

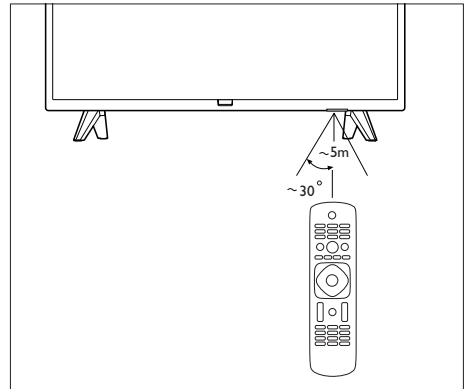

# 4 Verwenden Ihres Fernsehers

Dieser Abschnitt hilft Ihnen bei der Nutzung grundlegender Funktionen des Fernsehers.

## Ein- oder Ausschalten des Fernsehers

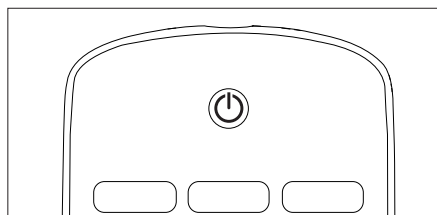
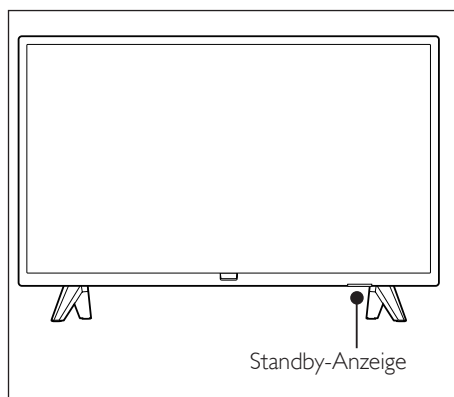

### Einschalten

- Stecken Sie den Netzstecker ein.  
↳ Wenn die Standby-Anzeige rot leuchtet, drücken Sie auf der Fernbedienung **⏻** (Standby ein).

### Umschalten in den Standby-Modus

- Drücken Sie auf der Fernbedienung die Taste **⏻** (**Standby ein**).  
↳ Die Standby-Anzeige wechselt zu rot.

### Tipp

- Ihr Fernseher verbraucht zwar nur sehr wenig Strom im Standby-Modus, dennoch wird weiterhin Strom verbraucht. Wenn Sie den Fernseher über einen längeren Zeitraum nicht verwenden, ziehen Sie das Netzkabel aus der Steckdose.

## Umschalten der Sender

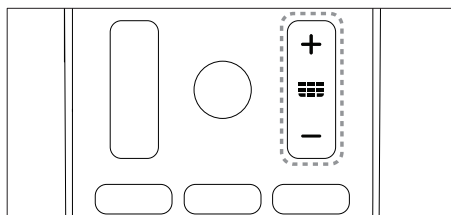
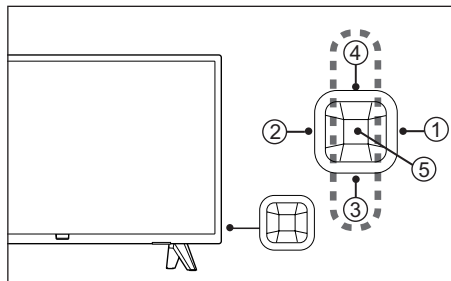

- Drücken Sie auf der Fernbedienung oder unten rechts auf dem Fernseher die Taste **CH +/-**.
- Geben Sie mit den Zifferntasten auf der Fernbedienung eine Sendernummer ein.
- Drücken Sie auf der Fernbedienung **↩**, um zum vorherigen Sender zu wechseln bzw. zurückzukehren.

## Anzeigen der installierten Sender

Sie können alle verfügbaren Sender in der Senderliste anzeigen.

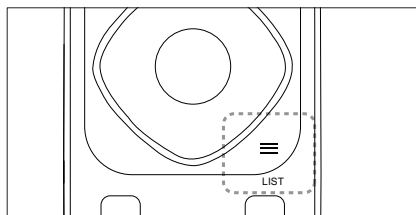

- 1 Drücken Sie **≡ LIST**.  
↳ Die Senderliste wird angezeigt.
- 2 Drücken Sie **▲▼**, um einen Sender auszuwählen und die Senderliste zu durchsuchen.
- 3 Drücken Sie **OK**, um den ausgewählten Sender anzusehen.
- 4 Drücken Sie **↔** zum Wechseln zum zuletzt gesehenen Sender.

## Anzeigen verbundener Geräte

### Hinweis

- Schalten Sie das Gerät ein, bevor Sie es als externe Signalquelle auswählen.

## Verwenden der Quellentaste

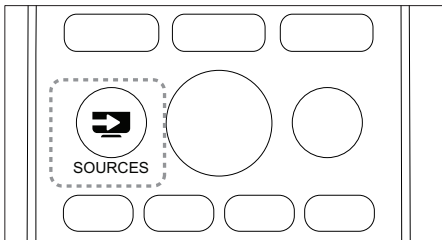

- 1 Drücken Sie **➔ SOURCE**.  
↳ Die Quellenliste wird angezeigt.
- 2 Drücken Sie **▲▼**, um ein Gerät auszuwählen.
- 3 Drücken Sie zum Auswählen **OK**.  
↳ Der Fernseher wechselt zum ausgewählten Gerät.

## Anpassen der Fernseherlautstärke

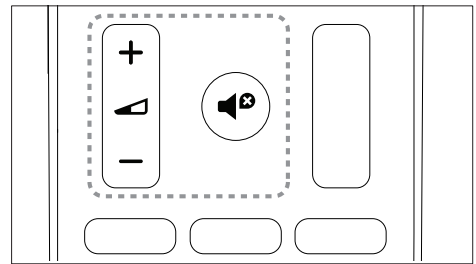
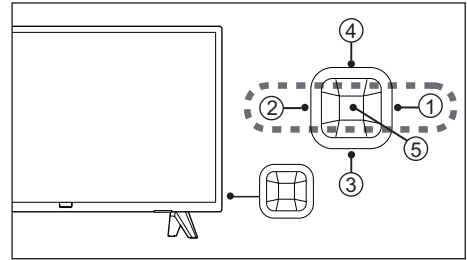

### Erhöhen/Verringern der Lautstärke

- Drücken Sie unten rechts auf dem Fernseher **VOL +/-** oder auf der Fernbedienung die Taste **Lautstärke+/-**.

### Stummschalten des Tons oder Aufheben der Stummschaltung

- Drücken Sie **🔇 (Stumm)**.
- Drücken Sie erneut **🔇**, um die Stummschaltung aufzuheben.

# 5 Produktinformationen

Änderungen an den Produktinformationen ohne Vorankündigung vorbehalten.  
Detaillierte Produktinformationen finden Sie unter [www.philips.com/support](http://www.philips.com/support).

---

## Bildschirmauflösungen

### Computerformate

- Auflösung – Bildwiederholffrequenz:
  - 640 × 480 – 60 Hz
  - 800 × 600 – 60 Hz
  - 1024 × 768 – 60 Hz
  - 1360 × 768 – 60 Hz

### Videoformate

- Auflösung – Bildwiederholffrequenz:
  - 480i – 60 Hz
  - 480p – 60 Hz
  - 576i – 50 Hz
  - 576p – 50 Hz
  - 720p – 50 Hz, 60 Hz
  - 1080i – 50 Hz, 60 Hz
  - 1080p – 50 Hz, 60 Hz

---

## Multimedia

- Unterstütztes Speichergerät: USB (Nur FAT- oder FAT-32-USB-Speichergeräte werden unterstützt.)
- Kompatible Multimedia-Dateiformate:
  - Bild: JPEG
  - Audio: MP3
  - Video: MPEG 2/MPEG 4, H.264
  - Dokument: TXT

---

## Audio-Ausgangsleistung

- 32PHT42x3: 5 W × 2

---

## Originalauflösung

- 32PHT42x3: 1366 × 768

---

## Tuner/Empfang/Übertragung

- Antenneneingang: 75 Ohm koaxial (IEC75)
- TV-System: PAL, DVB-T/T2
- Videowiedergabe: NTSC, SECAM, PAL

---

## Fernbedienung

- Batterien: 2 × AAA

---

## Stromversorgung

- Netzstrom: 110 bis 240V, 50 bis 60 Hz
- Standby-Leistung: ≤ 0,5 W
- Umgebungstemperatur: 5 bis 40 °C
- Stromverbrauch:
  - 32PHT42x3: 60 W

---

## Unterstützte TV-Halterungen

Um den Fernseher zu montieren, erwerben Sie eine TV-Halterung von Philips oder eine andere TV-Halterung, die dem VESA-Standard entspricht. Lassen Sie etwa 5,5 cm Abstand zwischen der Rückseite des Fernsehers und der Wand, um Beschädigungen von Kabeln und Steckern zu vermeiden.



### Warnung

- Bitte befolgen Sie die im Lieferumfang der TV-Halterung enthaltenen Anweisungen. TP Vision Europe B.V. übernimmt keine Haftung für unsachgemäße Montage des Fernsehers oder daraus resultierende Unfälle oder Verletzungen.

Modellnr.	Erforderlicher Pixelabstand (mm)	Erforderliche Montageschrauben
32PHT42x3	100	2 x M6 (Empfohlene Länge: 15 mm)

# 6 Fehlerbehebung

Dieser Abschnitt deckt gängige Probleme und zugehörige Lösungen ab.

## Allgemeine Probleme

### Der Fernseher lässt sich nicht einschalten:

- Trennen Sie das Stromkabel vom Netzanschluss. Warten Sie eine Minute, und schließen Sie das Stromkabel wieder an.
- Stellen Sie sicher, dass das Stromkabel sicher angeschlossen ist.

### Die Fernbedienung funktioniert nicht richtig:

- Stellen Sie sicher, dass die Batterien der Fernbedienung gemäß der Polung +/- eingesetzt sind.
- Ersetzen Sie die Batterien der Fernbedienung, wenn diese entladen oder defekt sind.
- Reinigen Sie die Fernbedienung und die Sensorlinse des Fernsehers.

### Die Standby-Anzeige am Fernseher blinkt rot:

- Trennen Sie das Stromkabel vom Netzanschluss. Warten Sie, bis der Fernseher abgekühlt ist, bevor Sie das Netzkabel wieder verbinden. Wenn die Anzeige weiter blinkt, wenden Sie sich bitte an das Philips Service-Center.

### Sie haben den Code zum Entsperrn der Fernsehersperre vergessen:

- Geben Sie "3448" ein.

### Die Sprache des Fernsehermenüs ist falsch:

- Ändern Sie das Fernsehermenü zu Ihrer bevorzugten Sprache.

### Beim Ein-/Ausschalten des Fernsehers oder beim Schalten in den Standby-Modus hören Sie ein Knackgeräusch im Gehäuse:

- Keine Aktion erforderlich. Die Knackgeräusche sind normal und entstehen, wenn sich der Fernseher beim Aufwärmen oder Abkühlen dehnt. Dies hat keinen Einfluss auf die Leistung des Geräts.

## Senderprobleme

### Installierte Sender werden nicht in der Senderliste angezeigt:

- Vergewissern Sie sich, dass die korrekte Senderliste ausgewählt wurde.

## Bildprobleme

### Der Fernseher ist eingeschaltet, aber es wird kein Bild angezeigt:

- Vergewissern Sie sich, dass die Antenne korrekt mit dem Fernseher verbunden ist.
- Vergewissern Sie sich, dass das korrekte Gerät als TV-Quelle ausgewählt wurde.

### Ton, aber kein Bild:

- Vergewissern Sie sich, dass die Bildeinstellungen korrekt sind.

### Schlechter Fernsehempfang über die Antennenverbindung:

- Vergewissern Sie sich, dass die Antenne korrekt mit dem Fernseher verbunden ist.
- Lautsprecher, nicht geerdete Audiogeräte, Neonlicht, hohe Gebäude und andere große Objekte können die Empfangsqualität beeinträchtigen. Versuchen Sie, die Bildqualität zu verbessern, indem Sie die Ausrichtung der Antenne ändern oder den Abstand zu anderen Geräten vergrößern.
- Falls die Empfangsqualität nur bei einem Sender schlecht ist, nehmen Sie für diesen Sender eine Feinabstimmung vor.

### Schlechte Bildqualität von verbundenen Geräten:

- Vergewissern Sie sich, dass alle Geräte richtig angeschlossen sind.
- Vergewissern Sie sich, dass die Bildeinstellungen korrekt sind.

### Der Fernseher hat Ihre Bildeinstellungen nicht gespeichert:

- Stellen Sie sicher, dass die Einstellung "Home" für den Fernseherstandort ausgewählt wurde. Dieser Modus bietet Ihnen die Flexibilität, Einstellungen zu ändern und zu speichern.

**Das Bild entspricht nicht der Bildschirmgröße, sondern ist zu groß oder zu klein:**

- Versuchen Sie, ein anderes Bildformat zu wählen.

**Die Bildposition ist nicht korrekt:**

- Die Bildsignale mancher Geräte passen u. U. nicht richtig auf den Bildschirm. Überprüfen Sie den Signalausgang des Geräts.

---

## Tonprobleme

Die Bilder werden angezeigt, aber die Tonqualität ist schlecht:



### Hinweis

- Falls kein Audiosignal erkannt wird, schaltet der Fernseher den Ton automatisch aus. Dies ist keine Fehlfunktion.

- Vergewissern Sie sich, dass alle Kabel korrekt angeschlossen sind.
- Vergewissern Sie sich, dass die Lautstärke nicht auf 0 eingestellt ist.
- Vergewissern Sie sich, dass der Ton nicht stummgeschaltet ist.
- Vergewissern Sie sich, dass die Toneinstellungen korrekt sind.

**Das Bild wird angezeigt, aber der Ton kommt nur aus einem Lautsprecher:**

- Stellen Sie sicher, dass die Tonbalance auf die Mitte eingestellt ist.

---

## Probleme mit der HDMI-Verbindung

**Es treten Probleme mit HDMI-Geräten auf:**

- Bitte beachten Sie, dass es bei HDCP-Unterstützung zu Verzögerungen bei der Anzeige von Inhalten von HDMI-Geräten über den Fernseher kommen kann.
- Falls der Fernseher das HDMI-Gerät nicht erkennt und kein Bild angezeigt wird, stellen Sie erst die Signalquelle auf ein anderes Gerät und anschließend wieder auf das ursprüngliche Gerät um.

- Wenn Tonunterbrechungen auftreten, vergewissern Sie sich, dass die Ausgabeeinstellungen des HDMI-Geräts korrekt sind.
- Wenn Sie einen HDMI-zu-DVI-Adapter bzw. ein HDMI-zu-DVI-Kabel verwenden, vergewissern Sie sich, dass das mit dem Gerät gelieferte Audiokabel mit AUDIO verbunden ist (nur bei Miniklinkensteckern).

---

## Probleme mit der Computerverbindung

Die Computeranzeige auf dem Fernseher ist nicht stabil.

- Vergewissern Sie sich, dass Ihr PC die unterstützte Auflösung und die Bildwiederholfrequenz verwendet.
- Stellen Sie auf dem Fernseher ein nicht skaliertes Bildformat ein.

---

## Kontaktieren Sie uns

Wenn Sie Ihr Problem nicht lösen können, lesen Sie die FAQs zu diesem Modell unter: [www.philips.com/support](http://www.philips.com/support).

Wenn das Problem weiterhin besteht, wenden Sie sich an ein Philips Service-Center vor Ort.



### Warnung

- Versuchen Sie keinesfalls, den Fernseher selbst zu reparieren. Dies kann zu schweren Verletzungen, irreparablen Schäden an Ihrem Fernseher oder dem Verfall Ihrer Garantie führen.



### Hinweis

- Notieren Sie sich die Modell- und Seriennummer Ihres Fernsehers, bevor Sie sich an ein Philips Service-Center wenden. Diese Nummern finden Sie auf der Rückseite/ Unterseite des Fernsehers und auf der Verpackung.



# 7 Garantie

English  
Warranty

Indonesia  
Jaminan

简体中文  
保修

Malay  
Waranti

Deutsch  
Garantie

ไทย  
การรับประกัน

繁體中文  
保養

Français  
Garantie

Tiếng Việt  
Bảo hành

العربية  
الضمان

## English - Guarantee

Dear Customer,

Thank you for purchasing this Philips product. For the Philips warranty applicable to this product, we refer you to the Philips website [www.philips.com/guarantee](http://www.philips.com/guarantee). In the event you do not have an internet connection, please contact your local Philips Consumer Care Centre. Contact details are given in the Consumer Care Centres list hereafter.

## Deutsch - Garantie

Sehr geehrter Kunde, wir beglückwünschen Sie zu Ihrer Entscheidung für dieses Produkt von Philips. Nähere Informationen zu der für dieses Produkt geltenden Philips Garantie finden Sie im Internet unter [www.philips.com/guarantee](http://www.philips.com/guarantee). Die durch Philips gewährte Garantie beeinträchtigt in keiner Weise Ihre gesetzlichen Rechte. Sofern Sie keinen Zugang zum Internet haben, wenden Sie sich bitte an Ihr Philips Info-Center vor Ort. Die entsprechenden Kontaktdaten entnehmen Sie bitte der nachstehenden Liste.

## Français - Garantie

Cher client,  
Merci d'avoir acheté ce produit Philips. Pour connaître les conditions de garantie Philips applicables à ce produit, reportez-vous à la page [www.philips.com/guarantee](http://www.philips.com/guarantee). Si vous ne possédez pas de connexion Internet, contactez votre Service Consommateurs Philips local. Vous trouverez les coordonnées de tous les Services Consommateurs dans la liste ci-après. Ces informations étaient correctes à la date d'impression. Pour des informations à jour, consultez la page [www.philips.com/support](http://www.philips.com/support).

## Indonesia - Jaminan

Pelanggan yang terhormat,  
Terima kasih telah membeli produk Philips. Untuk mendapatkan jaminan produk ini, kunjungi situs Web Philips di [www.philips.com/guarantee](http://www.philips.com/guarantee). Jika Anda tidak memiliki sambungan Internet, hubungi Pusat Layanan Pelanggan Philips setempat. Rincian kontak tercantum dalam daftar Pusat Layanan Pelanggan.

## ไทย - การรับประกัน

เรียนลูกค้า  
ขอขอบคุณที่เลือกซื้อผลิตภัณฑ์ของ Philips สำหรับการรับประกันที่มีผลบังคับใช้กับผลิตภัณฑ์นี้ โปรดอ้างอิงเว็บไซต์ของ Philips [www.philips.com/guarantee](http://www.philips.com/guarantee) ในกรณีที่คุณไม่มีอินเทอร์เน็ต โปรดติดต่อศูนย์บริการลูกค้า Philips ประจำท้องถิ่นของคุณ รายละเอียดการติดต่อจะแสดงอยู่ในรายชื่อศูนย์บริการลูกค้าต่อไป

## Tiếng Việt - Bảo hành

Kính gửi Quý khách hàng,

Cảm ơn quý vị đã mua sản phẩm Philips này. Để biết bảo hành của Philips có thể áp dụng cho sản phẩm này, chúng tôi xin giới thiệu trang web của Philips [www.philips.com/guarantee](http://www.philips.com/guarantee). Trong trường hợp quý vị không có kết nối internet, vui lòng liên hệ với Trung tâm Chăm sóc Khách hàng của Philips tại địa phương. Chi tiết liên hệ được cung cấp trong danh sách Trung tâm Chăm sóc Khách hàng sau đây.

## 简体中文 - 保证

尊敬的客户：

感谢您购买此 Philips 产品。有关适用于此产品的 Philips 保修信息，建议您访问 Philips 网站：[www.philips.com/guarantee](http://www.philips.com/guarantee)。如果您无法访问 Internet，请联系您当地的 Philips 客户服务中心。将来，我们会在客户服务中心列表中提供详细联系信息。

## 繁體中文 - 保證

親愛的客戶，您好：

多謝您購買本飛利浦產品。有關適用於本產品的飛利浦保養詳情，請瀏覽飛利浦網站：[www.philips.com/guarantee](http://www.philips.com/guarantee)。如您未能連線至互聯網，請與您當地的飛利浦消費者保養中心聯絡。聯絡詳情已詳列於之後的消費者保養中心清單中。

## العربية

الضمان

عزيزي العميل،

شكرا لكم على شراء هذا المنتج من Philips. لمعرفة شروط ضمان Philips الذي ينطبق على هذا المنتج، راجع موقع [www.philips.com/guarantee](http://www.philips.com/guarantee). في حال لم يكن لديك اتصال بالإنترنت، يرجى الاتصال برقم مركز خدمة العملاء المحلي لشركة Philips. يمكن معرفة تفاصيل الاتصال من قائمة مراكز خدمة العملاء فيما يلي.

## Inggeris-Jaminan

Pelanggan yang dihormati,  
Terima kasih kerana membeli produk Philips. Bagi waranti Philips yang terpakai untuk produk ini, kami merujuk anda kepada laman web Philips [www.philips.com/guarantee](http://www.philips.com/guarantee). Sekiranya anda tidak mempunyai sambungan Internet, sila hubungi Pusat Layanan Pelanggan Philips tempatan anda. Butiran kenalan diberikan dalam senarai Pusat Layanan Pelanggan selepas ini.



User Manual



FAQ



Chat



Forum



Call



Email



Warranty

[www.philips.com/support](http://www.philips.com/support)

Australia  
1300 998 851

Indonesia  
0800-1-822822

Philippines/Pilipinas  
632 84204970

Malaysia  
1800 220 180

Singapore/新加坡  
65 6286 7333

Thailand/ประเทศไทย  
0-2746-5431



All registered and unregistered trademarks are property of their respective owners.  
Specifications are subject to change without notice. Philips and the Philips' shield emblem are trademarks of Koninklijke Philips N.V. and are used under license from Koninklijke Philips N.V. 2018 © TP Vision Europe B.V. All rights reserved.  
[philips.com](http://philips.com)