

Register your product and get support at
www.philips.com/welcome



19PFL3404/12
22PFL3404/12
26PFL3404/12
32PFL3404/12
32PFL3614/12
42PFL3604/12
42PFL3704/12

SL Uporabniški priročnik

PHILIPS



Österreich	0810 000205	€0.07 pro Minute
België/Belgique	078250145	€0.06 Per minuut/Par minute
България	+3592 489 99 96	Местен разговор
Hrvatska	01 6403 776	Lokalni poziv
Česká republika	800142840	Bezplatný hovor
Danmark	3525 8759	Lokalt opkald
Estonia	6008600	local
Suomi	09 2311 3415	paikallispuhelu
France	0821 611655	€0.09 Par minute
Deutschland	01803 386 852	€0.09 pro Minute
Ελλάδα	0 8000 3122 1280	Κλήση χωρίς χρέωση
Magyarország	0680018189	Ingyenes hívás
Ireland	North 0800 055 6882 South 1800-PHILIPS 7445477	free
Italia	840320086	€0.08 Al minuto
Қазақстан	+7 727 250 66 17	local
Latvia	67228896	local
Lithuania	52737691	local
Luxemburg/Luxembourg	40 6661 5644	Ortsgespräch/Appel local
Nederland	0900 8407	€0.10 Per minuut
Norge	2270 8111	Lokalsamtale
Polska	(022) 3491504	połączenie lokalne
Portugal	800 780 903	Chamada local
România	031-810 71 25 0800-89 49 10	Apel local
Россия	Moscow (495) 961-1111 Outside Moscow 8-800-200-0880	Местный звонок
Србија	+381 114 440 841	Lokalni poziv
Slovensko	0800 004537	Bezplatný hovor
Slovenija	00386 12 80 95 00	lokalni klic
España	902 888 784	€0.10 Por minuto
Sverige	08 5792 9100	Lokalsamtal
Suisse/Schweiz/Svizzera	0844 800 544	Appel local/Ortsgespräch/Chiamata locale
Türkiye	0800 261 3302	Şehiriçi arama
United Kingdom	General No: 0870 900 9070 General National Rate No: 0870 911 0036	local
Україна	8-800-500-69-70	Місцевий виклик

This information is correct at the time of press. For updated information, see www.philips.com/support.

Vsebina

1 Obvestilo	2
2 Pomembno	4
3 Pregled TV-sprejemnika	6
Stranski gumbi in indikatorji	6
Daljinski upravljalnik	6
4 Uporaba izdelka	8
Vklp/izklp TV-sprejemnika in preklp v stanje pripravljenosti	8
Preklapljanje med kanali	8
Gledanje slike s priključenih naprav	9
Prilagajanje glasnosti TV-sprejemnika	9
Uporaba teleteksta	9
5 Napredna uporaba vašega izdelka	10
Vstop v menije TV-sprejemnika	10
Spreminjanje nastavitve slike in zvoka	10
Uporaba naprednih funkcij teleteksta	13
Izdelava in uporaba seznamov priljubljenih kanalov	13
Uporaba časovnikov	15
Zaklepanje TV-sprejemnika	15
Uporaba ure TV-sprejemnika	16
Spreminjanje osebnih nastavitvev TV-sprejemnika	16
Dostop do kanalov dekodirnika	17
Prikaz predstavitve TV-sprejemnika	17
Ponastavitev TV-sprejemnika na tovarniške nastavitve	17
6 Namestitev kanalov	18
Samodejna namestitev kanalov	18
Ročna namestitev kanalov	19
Preimenovanje kanalov	20
Preurejanje kanalov	20
7 Priključitev naprav	21
Priključki na hrbtni strani TV-sprejemnika velikosti 19-22 palcev	21

Priključki na hrbtni strani TV-sprejemnika velikosti 26 palcev ali več	21
Bočni priključki	22
Priključitev na računalnik	22
Uporaba možnosti Philips Easylink	23
Uporaba ključavnice Kensington	23
8 Informacije o izdelku	24
Podprte ločljivosti zaslona	24
Kanalnik/sprejem/prenos	24
Daljinski upravljalnik	24
Vklp/izklp	24
Podprti TV-nosilci	24
9 Odpravljanje težav	25
Splošne težave s TV-sprejemnikom	25
Težave s TV-kanali	25
Težave s sliko	25
Težave z zvokom	26
Težave pri priključevanju z vmesnikom HDMI	26
Težave pri priključitvi računalnika	26
Obrnite se na nas	26
10 Kazalo	27

1 Obvestilo

2009 © Koninklijke Philips Electronics N.V. Vse pravice pridržane.

Pridržujemo si pravico do sprememb tehničnih podatkov brez predhodnega obvestila. Blagovne znamke so last Koninklijke Philips Electronics N.V ali drugih lastnikov. Philips si pridržuje pravico kadarkoli spremeniti izdelke brez obveze po spremembi svojih prejšnjih izdelkov. Material v tem priročniku omogoča pravilno uporabo sistema. Če izdelek, posamezne module ali postopke uporabljate v namen, ki ni naveden v tem dokumentu, morate predhodno preveriti veljavnost in primernost tega namena. Družba Philips jamči, da gradivo ne krši nobenega od patentov ZDA. Družba Philips ne daje nobenega drugega izrecnega ali naznačenega jamstva.

Jamstvo

- Nevarnost telesnih poškodb, poškodovanja TV-sprejemnika ali prenehanja veljavnosti jamstva! TV-sprejemnika ne poskušajte popravljati sami.
- TV-sprejemnik in dodatne naprave uporabljajte samo v skladu z navodili izdelovalca.
- Opozorilni znak na hrbtni strani TV-sprejemnika označuje nevarnost električnega udara. Ne odstranjujte pokrova TV-sprejemnika. V zvezi s servisnimi deli in popravili se obrnite na Philipsovo službo za pomoč strankam.



Vsa opravila, ki so v tem priročniku izrecno prepovedana, ter vsi postopki, ki niso priporočeni ali dovoljeni v tem priročniku, izničijo jamstvo.

Značilnosti slikovnih pik

Ta izdelek LCD ima veliko število barvnih slikovnih pik. Čeprav je delujočih pik 99,999 % ali več, so lahko ves čas na zaslonu prikazane črne pike ali svetle točke (rdeče, zelene ali modre). To je strukturna lastnost zaslona (v okviru sprejetih industrijskih standardov) in ne pomeni napake v delovanju.

Skladnost s standardi EMF

Družba Koninklijke Philips Electronics N.V. izdeluje in prodaja veliko potrošniških izdelkov, ki tako kot kateri koli drugi elektronski aparati oddajajo in sprejemajo elektromagnetne signale.

Eno glavnih poslovnih načel podjetja Philips je izvajanje vseh ustreznih zdravstvenih in varnostnih ukrepov za izdelke, upoštevanje vseh zakonskih zahtev in standardov za elektromagnetna polja, ki veljajo v času izdelave izdelka. Podjetje Philips razvija, izdeluje in trži izdelke, ki ne škodujejo zdravju. Podjetje Philips zagotavlja, da so njegovi izdelki glede na razpoložljive znanstvene dokaze varni, če jih uporabljate v skladu z navodili in na predviden način.

Podjetje Philips aktivno sodeluje pri razvoju mednarodnih standardov za elektromagnetna polja in varnostnih standardov, kar podjetju omogoča nadaljevanje razvoja in standardizacije za zgodnjo integracijo izdelkov.

Varovalka za električno omrežje (samo v VB)

Ta TV-sprejemnik je opremljen z odobrenim ulitim vtičem. Če je treba zamenjati varovalko za električno omrežje, morate uporabiti nadomestno varovalko z enako vrednostjo, kot je navedena na vtiču (na primer 10 A).

- 1 Odstranite pokrov varovalke in samo varovalko.
- 2 Nadomestna varovalka mora ustrezati standardu BS 1362 in mora imeti oznako odobritve ASTA. Če varovalko izgubite,

se obrnite na prodajalca in preverite, katera vrsta varovalke je ustrezna.

- 3** Znova namestite pokrov varovalke. Če želite ohraniti skladnost z direktivo EMC, vtiča za električno omrežje na tem aparatu ne smete sneti z napajalnega kabla.

Avtorske pravice



VESA, FDMI in logotip standarda VESA so blagovne znamke združenja Video Electronics Standards Association.

® Kensington in Micro Saver sta registrirani blagovni znamki v ZDA podjetja ACCO World corporation, njuna registracija v drugih državah po svetu pa je trenutno v teku.

Vse druge registrirane in neregistrirane blagovne znamke so v lasti njihovih lastnikov.

2 Pomembno

Pred uporabo TV-sprejemnika morate prebrati in razumeti vsa navodila. Če zaradi neupoštevanja teh navodil pride do poškodbe, jamstvo za izdelek ne velja.

Varnost

- Nevarnost električnega udara ali požara!
 - TV-sprejemnika nikoli ne izpostavljajte dežju ali vodi. V bližino TV-sprejemnika ne postavljajte posod z vodo, na primer vaz. Če se tekočina razlije po TV-sprejemniku, ga nemudoma odklopite iz električnega omrežja. Pred vnovično uporabo naj TV-sprejemnik pregleda Philipsova služba za pomoč strankam.
 - TV-sprejemnika, daljinskega upravljalnika ali baterij ne dajajte v bližino plamenov (npr. prižganih sveč) ali drugih virov toplote, vključno z neposredno sončno svetlobo. Sveč in drugih virov plamena nikdar ne približujte TV-sprejemniku, daljinskemu upravljalniku in baterijam. S tem boste preprečili nastanek požara.



- V prezračevalne reže ali druge odprtine TV-sprejemnika ne potiskajte predmetov.
- Če je TV-sprejemnik nameščen na vrtljivo stojalo, poskrbite, da med vrtenjem napajalni kabel ne bo obremenjen. Obremenitev napajalnega kabla lahko zrahlja priključke in povzroči iskrenje.
- Nevarnost kratkega stika ali požara!
 - Daljinskega upravljalnika ali baterij nikoli ne izpostavljajte dežju, vodi ali prekomerni vročini.
 - Napajalnega vtiča ne izpostavljajte fizičnim obremenitvam. Ohlapno priključen napajalni vtič lahko povzroči iskrenje ali požar.
- Nevarnost telesne poškodbe ali poškodbe TV-sprejemnika!
 - Televizor, ki tehta več kot 25 kg, morata dvigniti in premakniti dve osebi.
 - Pri montaži TV-sprejemnika na stojalo uporabite le priloženo stojalo. Stojalo trdno pritrdite na TV-sprejemnik. TV-sprejemnik namestite na vodoravno in plosko površino, ki vzdrži skupno težo TV-sprejemnika in stojala.
 - Pri stenski montaži TV-sprejemnika uporabite takšen stenski nosilec, ki lahko nosi težo TV-sprejemnika. Stenski nosilec pritrdite na steno, ki lahko nosi skupno težo nosilca in TV-sprejemnika. Družba Koninklijke Philips Electronics N.V. ne prevzema odgovornosti v primeru nepravilne namestitve na steno, ki povzroči nezgodo, telesne poškodbe ali materialno škodo.
- Nevarnost poškodbe otrok! Upoštevajte naslednje varnostne ukrepe, s katerimi boste preprečili, da bi se TV-sprejemnik prevrnil in poškodoval otroke:
 - TV-sprejemnika nikdar ne postavljajte na površino, prekrito s tkanino ali drugim materialom, ki ga je mogoče povleči.
 - Poskrbite, da noben del TV-sprejemnika ne visi čez rob površine.
 - TV-sprejemnika ne postavljajte na visoko pohištvo (na primer na knjižno polico), ne da bi pred tem tako TV-sprejemnik kot tudi pohištvo pritrdili na steno ali drug nosilni element.
 - Podučite otroke glede nevarnosti plezanja na pohištvo, da bi dosegli TV-sprejemnik.
- Nevarnost pregretja! TV-sprejemnika ne nameščajte v utesnjen prostor. Okrog TV-sprejemnika pustite vsaj 4 palce oz. 10 centimetrov prostora za prezračevanje.

Zavarujte zavese ali druge predmete tako, da ne prekrivajo prezračevalnih rež TV-sprejemnika.

- Nevarnost poškodbe TV-sprejemnika! Pred priključitvijo TV-sprejemnika v električno vtičnico se prepričajte, da električna napetost v vašem domu ustreza električni napetosti, navedeni na hrbtni strani TV-sprejemnika. Če se napetosti ne ujemata, TV-sprejemnika ne smete priključiti v električno vtičnico.
- Nevarnost telesne poškodbe, požara ali poškodbe napajalnega kabla! TV-sprejemnika ali drugih predmetov nikoli ne postavite na napajalni kabel.
- Poskrbite, da bo dostop do napajalnega kabla TV-sprejemnika zmeraj neoviran, da ga boste lahko po potrebi hitro in preprosto iztaknili iz električne vtičnice.
- Ko želite iztakniti napajalni kabel iz vtičnice, vlecite za vtič, ne za kabel.
- Pred nevihto TV-sprejemnik izklopite iz električnega omrežja in antene. Med nevihto se ne dotikajte nobenega dela TV-sprejemnika, napajalnega kabla ali kabla antene.
- Nevarnost poškodbe sluha! Ne uporabljajte slušalk pri preveliki glasnosti daljši čas.
- Če ste televizor prevažali pri temperaturi pod 5 °C, ga vzemite iz embalaže in pred priključitvijo napajanja počakajte, da temperatura televizorja doseže sobno temperaturo.

Nega zaslona

- Čim bolj se izogibajte prikazu nepremičnih slik. Nepremične slike so tiste, ki so ostanejo prikazane na zaslonu dlje časa. Mednje sodijo med drugim zaslonski meniji, črne proge in prikazan čas. Če se uporabi nepremičnih slik ne morete izogniti, zmanjšajte kontrast in svetlost zaslona, s čimer boste preprečili poškodbo zaslona.
- Pred čiščenjem TV-sprejemnik izključite iz električnega omrežja.
- TV-sprejemnik in okvir očistite z mehko in vlažno krpo. Pri čiščenju TV-sprejemnika ne uporabljajte alkohola, kemikalij ali gospodinjskih čistil.

- Nevarnost poškodbe zaslona! Zaslona se ne dotikajte, potiskajte, drgnite ali udarjajte s predmeti.
- Vodne kapljice obrišite čim prej, s čimer preprečite deformacije izdelka in bledenje barv.

Odstranjevanje izrabljenih izdelkov in baterij



Ta izdelek je narejen iz visokokakovostnih materialov in sestavnih delov, ki jih je mogoče reciklirati in uporabiti znova.



Če je na izdelku prečrtan simbol posode za smeti s kolesi, je izdelek zajet v evropski direktivi 2002/96/ES. Poizvedite, kako je na vašem območju organizirano ločeno zbiranje odpadnih električnih in elektronskih izdelkov. Ravnajte v skladu z lokalnimi predpisi. Izrabljenih izdelkov ne smete odvreči med običajne gospodinjske odpadke. Pravilna odstranitev starega izdelka pomaga preprečiti morebitne negativne posledice za okolje in zdravje ljudi.



Izdelek vsebuje baterije, ki so zajete v evropski direktivi 2006/66/ES in jih ne smete odvreči skupaj z ostalimi gospodinjskimi odpadki. Seznanite se z lokalnimi predpisi glede ločenega zbiranja izrabljenih baterij, saj njihova pravilna odstranitev pomaga preprečiti morebitne negativne posledice za okolje in zdravje ljudi.

3 Pregled TV-sprejemnika

V tem poglavju najdete pregled pogosto uporabljenih tipk in funkcij TV-sprejemnika.

Stranski gumbi in indikatorji

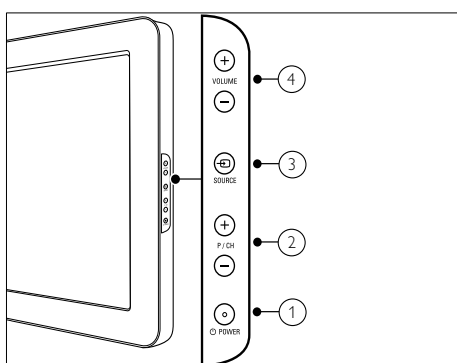

- ① **POWER**: Vklopi ali izklopi izdelek. Izdelek ni povsem izklopljen, dokler ga ročno ne odklopite iz električnega omrežja.
- ② **P/CH +/-**: Preklopi na naslednji ali prejšnji kanal.
- ③ **SOURCE**: Izbere priključene naprave.
- ④ **VOLUME +/-**: Poveča ali zmanjša glasnost.

Daljinski upravljalnik

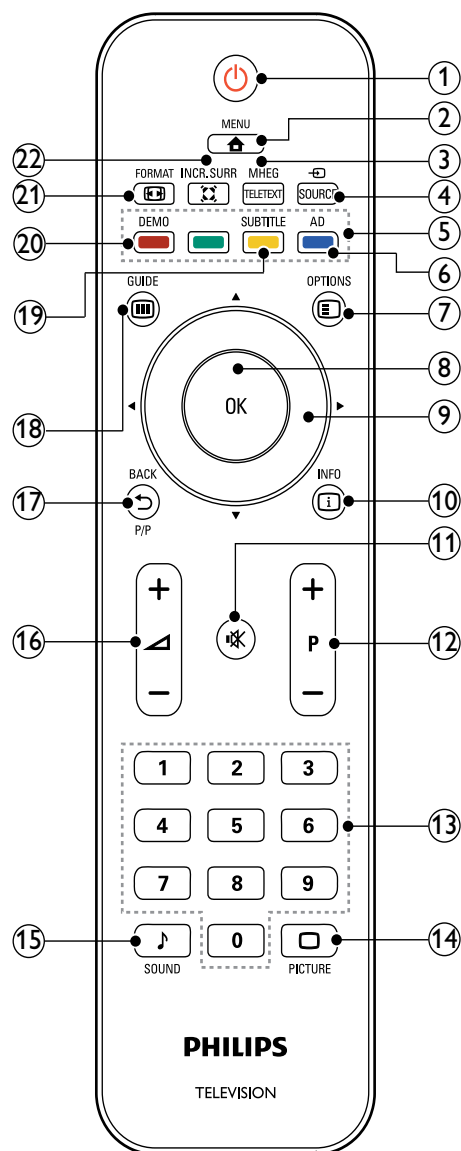

- ① **⏻ (Vkllop stanja pripravljenosti)**
- Če je TV-sprejemnik vklopljen, ga preklopi v stanje pripravljenosti.
 - Če je TV-sprejemnik v stanju pripravljenosti, ga vklopi.
- ② **🏠 MENU**
Vklopi in izklopi glavni meni.
- ③ **MHEG/TELETEXT**
Vklopi in izklopi teletekst.
- ④ **📺 SOURCE**
Izbere priključene naprave.
- ⑤ **Barvne tipke**
Izbere opravila ali možnosti.
- ⑥ **AD (Zvočni opis) (samo za RF digitalni TV)**
Samo v Veliki Britaniji: omogoča zvočni komentar za osebe z oslabljenim vidom.
- ⑦ **☰ OPTIONS**
Omogoči dostop do možnosti, povezanih s trenutnim opravilom ali izbiro.
- ⑧ **OK**
Med gledanjem televizije potrdi vnos ali izbiro ter prikaže razpredelnico kanalov.
- ⑨ **⬆️⬇️⬆️ (Tipke za krmarjenje)**
Krmari po menijih.
- ⑩ **ℹ️ INFO**
Prikaže programske informacije, ko so na voljo. Če so informacije prikazane na več straneh, se s tipko **OPTIONS** premaknete na naslednjo stran.
- ⑪ **🔇 (Nemo)**
Utiša ali znova aktivira zvočni izhod.
- ⑫ **P +/- (Program +/-)**
Preklopi na naslednji ali prejšnji kanal. V meniju TV-sprejemnika ima ta tipka enako funkcijo kot Stran gor/dol.
- ⑬ **0-9 (Številске tipke)**
Z njimi izberete kanale ali nastavitve.
- ⑭ **🖼️ PICTURE (Pametna slika)**
Odpri slikovni meni.
- ⑮ **🔊 SOUND (Pametni zvok)**
Odpri zvočni meni.
- ⑯ **🔊 +/- (Glasnost +/-)**
Poveča ali zmanjša glasnost.
- ⑰ **↩️ BACK P/P (Prejšnji kanal)**
- Vrne se na prejšnji zaslon.
 - Vrne se na kanal, ki ste ga gledali prej.
- ⑱ **📺 GUIDE**
Preklaplja med razpredelnico kanalov in seznamom programov.
- ⑲ **SUBTITLE (samo za RF digitalni TV)**
Omogoči ali onemogoči podnapise.
- ⑳ **DEMO**
Vklopi in izklopi predstavitevni meni.
- ㉑ **🖼️ FORMAT**
Izbere format slike.
- ㉒ **🔊 INCR. SURR**
Omogoča Incredible Surround za stereo vire. Omogoča prostorski način za mono vire.

4 Uporaba izdelka

Navodila v tem poglavju vam bodo pomagala pri osnovni uporabi (glejte 'Napredna uporaba vašega izdelka' na strani 10).

Vklop/izklop TV-sprejemnika in preklap v stanje pripravljenosti

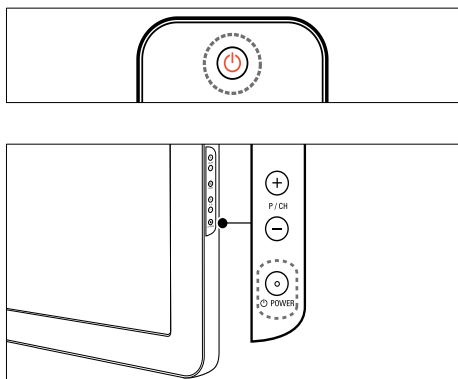

Vklop

- Če je indikator pripravljenosti izklopljen, pritisnite tipko **POWER** na boku TV-sprejemnika.
- Če indikator pripravljenosti sveti rdeče, pritisnite **⊖ (Vklop stanja pripravljenosti)** na daljinskem upravljalniku.

Preklap v stanje pripravljenosti

- Pritisnite tipko **⊖ (Vklop stanja pripravljenosti)** na daljinskem upravljalniku.
↳ Indikator pripravljenosti zasveti rdeče.

Izklop

- Pritisnite **POWER** ob strani TV-sprejemnika.
↳ Indikator pripravljenosti ugasne.

Nasvet

- V stanju pripravljenosti TV-sprejemnik porabi zelo malo električne energije, nekaj pa je kljub temu. Če TV-sprejemnika dlje časa ne boste uporabljali, iztaknite napajalni kabel aparata iz električne vtičnice.

Opomba

- Če ne najdete daljinskega upravljalnika in želite TV-sprejemnik vklopiti iz stanja pripravljenosti, pritisnite tipko **P/CH +/-** ali **SOURCE** na boku aparata.

Preklapljanje med kanali

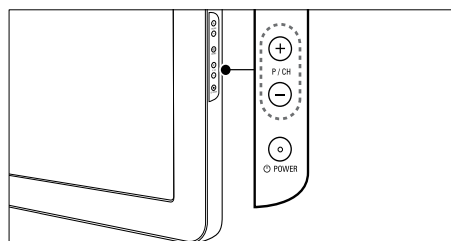
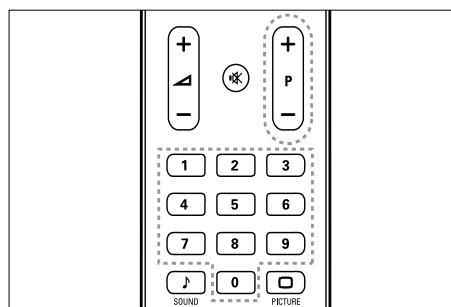

- Pritisnite tipko **P +/-** na daljinskem upravljalniku ali tipko **P/CH +/-** na boku TV-sprejemnika.
- S **Številске tipke** vnesite številko kanala.
- Uporabite razpredelnico kanalov.

Opomba

- Če uporabljate seznam priljubljenih kanalov, lahko izberete le tiste, ki so na seznamu.

Gledanje slike s priključenih naprav

Opomba

- Preden na TV-sprejemniku neko napravo izberete kot vir, jo morate vključiti.

Uporaba tipke SOURCE

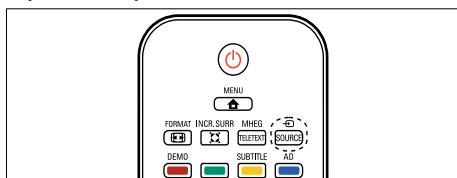

- 1 Pritisnite tipko **SOURCE**.
↳ Prikaže se seznam virov.
- 2 S **Tipke za krmarjenje** izberite napravo.
- 3 Za potrditev izbire pritisnite tipko **OK**.
↳ TV-sprejemnik preklopi na izbrano napravo.

Prilagajanje glasnosti TV-sprejemnika

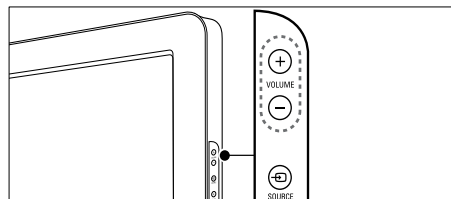
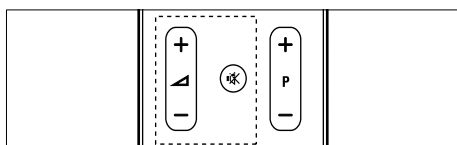

Povečanje ali zmanjšanje glasnosti

- Pritisnite tipko **+/-**.
- Pritisnite **VOLUME +/-** ob strani televizorja.

Utišanje ali ponovni vklop zvoka

- Za utišanje zvoka pritisnite tipko **🔇**.
- Za ponovni vklop zvoka znova pritisnite **🔇**.

Uporaba teleteksta

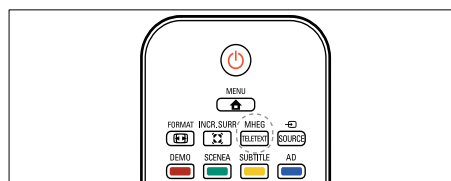

- 1 Pritisnite tipko **MHEG/TELETEXT**.
↳ Prikaže se stran z glavnim kazalom.
- 2 Stran izberite po naslednjem postopku:
 - Vnesite številko strani, za kar uporabite **Številске tipke**.
 - Pritisnite **P +/-** ali **▲▼**, če si želite ogledati naslednjo ali prejšnjo stran.
 - Če si želite ogledati barvno označeni element, uporabite **Barvne tipke**.
 - Če se želite vrniti na prejšnjo stran, pritisnite **BACK**.
- 3 Pritisnite **MHEG/TELETEXT**, da zapustite teletekst.

5 Napredna uporaba vašega izdelka

Vstop v menije TV-sprejemnika

Meniji vam pomagajo namestiti kanale, spreminjati nastavitve slike in zvoka ter uporabljati druge funkcije.

- 1 Pritisnite tipko **MENU**.
↳ Prikaže se zaslon z menijem.

Slika	Napredna slika	.
	Kontrast	.
Zvok	Svetlost	.
	Barva	.
	Odtonek barv	.
Funkcije	Ostrina	.
	Zmanjševanje šuma	.
Namestitev	Barvni ton	.

- 2 Uporabite tipke **▲▼◀▶** za izbiro enega izmed naslednjih menijev in za premikanje po njem.
 - **[Slika]**Prilagajanje nastavitve slike za optimalno gledanje televizije.
 - **[Zvok]**Prilagajanje nastavitve zvoka.
 - **[Funkcije]**Uporaba različnih funkcij, kot so časovnik, ključavnica ali predstavitev TV-sprejemnika.
 - **[Namestitev]**Vstop v meni za nameščanje kanalov, prilagajanje osebnih nastavitvev in ponastavitve TV-sprejemnika na tovarniške nastavitve.
- 3 Za potrditev izbire pritisnite tipko **OK**.

Nasvet

- Za izhod iz menija lahko kadarkoli pritisnete tipko **MENU**.
- Za premik na prejšnji zaslon pritisnite tipko **BACK**.

Spreminjanje nastavitve slike in zvoka

Nastavitve slike in zvoka lahko prilagodite svojim željam. Uporabite lahko vnaprej določene nastavitve ali pa jih ročno spremenite.

Uporaba pametne slike

Funkcijo pametne slike uporabite za aktiviranje vnaprej določenih slikovnih nastavitvev.

- 1 Pritisnite tipko **PICTURE**.
↳ Prikaže se meni **[Napredna slika]**.
- 2 S tipkama **▲▼** izberite eno izmed naslednjih nastavitvev pametne slike.
 - **[Oseбно]**Izpiše seznam prilagojenih nastavitvev pametne slike.
 - **[Živahno]**Aktivira največje vrednosti nastavitvev slike.
 - **[Standardno]**Prilagodi nastavitve slike tako, da ustrezajo večini okolij in večini vrst videa.
 - **[Film]**Določi optimalne nastavitve slike za ogled filmov.
 - **[Igra]**Določi optimalne nastavitve slike za igranje hitrih iger.
 - **[Varč. z energijo]**Vklopi nastavitve slike za varčevanje z energijo.
- 3 Za potrditev izbire pritisnite tipko **OK**.
↳ Izbrane nastavitve pametne slike začnejo veljati.

Ročno prilagajanje nastavitve slike

- 1 Pritisnite tipko **MENU**.
- 2 Pritisnite **OK**, da izberete meni **[Slika]**.
↳ Prikaže se meni **[Slika]**.
- 3 Uporabite tipke **▲▼◀▶** in izberite eno izmed naslednjih nastavitve slike.
 - **[Napredna slika]** Uporabi vnaprej določene nastavitve pametne slike.
 - **[Kontrast]** Prilagodi intenzivnost svetlih območij, temna območja pa ohrani nespremenjena.
 - **[Svetlost]** Prilagodi intenzivnost in podrobnosti temnih območij.
 - **[Barva]** Prilagodi barvno nasičenost.
 - **[Odtonek barv]** Odpravi barvna odstopanja pri prenosih, kodiranih s standardom NTSC.
 - **[Ostrina]** Prilagodi raven ostrine v podrobnostih slike.
 - **[Zmanjševanje šuma]** Filtrira in zmanjša šume v sliki.
 - **[Barvni ton]** Prilagodi ravnotežje barv v sliki.
 - **[Ton barve po meri]** Določi prilagojene nastavitve tona barve.
 - **[Dig. CrystalClear]** Digitalno prilagodi kakovost slike, da doseže optimalni kontrast, barvo in ostrino.
 - **[Dinam. kontrast]** Samodejno poveča kontrast slike. Priporočena je nastavitve **[Srednja]**.
 - **[Dinam. osvetlitev]** Prilagodi svetlost ozadja TV-sprejemnika, da ustreza razmeram v okolju.
 - **[Odprava MPEG art.]** Zmehča prehode na digitalnih slikah. To funkcijo lahko po želji vklopite ali izklopite.
 - **[Izboljšava barv]** Omogoča bolj živahne barve in izboljša ločljivost podrobnosti v svetlih barvah. To funkcijo lahko po želji vklopite ali izklopite.

- **[PC način]** Prilagodi sliko ob priklopu računalnika na TV-sprejemnik prek priključka HDMI/DVI.
- **[Format slike]** Spremeni format slike.
- **[Vodoraven pomik]** Prilagodi sliko v vodoravni smeri za PC-VGA ali YPbPr (EXT2 ali EXT3).
- **[Navpičen pomik]** Prilagodi sliko v navpični smeri za PC-VGA ali YPbPr (EXT2 ali EXT3).

Sprememba formata slike

- 1 Pritisnite tipko **FORMAT**.
↳ Prikaže se izbirnik formata slike.
- 2 S tipkama **▲▼** izberite želeni format slike.
↳ Izbrani format slike se aktivira.
- 3 Za potrditev izbire pritisnite tipko **OK**.

Povzetek formatov slike

Spreminjati je mogoče naslednje nastavitve slike:

Opomba

- Nekaterih nastavitve slike morda ne bo na voljo, kar je odvisno od formata vira slike.

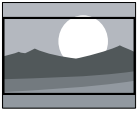
	[Auto format] (Ni za način delovanja PC) Samodejno poveča sliko, da se optimalno prilega zaslону. Podnapisi ostanejo vidni.
	[Super povečava] (Ni za način delovanja HD in PC) Odstrani črne proge ob straneh v formatu predvajanja 4:3. Pojavi se minimalno popačenje.
	[4:3] Prikaže klasični format 4:3.
	[Prikaz podnapisov] Prikaže slike v formatu 4:3 čez cel zaslon z vidnimi podnapisi. Del vrha slike je odrezan.
	[Format 14:9] (Ni za način delovanja HD in PC) Format 4:3 pretvori v format 14:9.
	[Format 16:9] (Ni za način delovanja HD in PC) Format 4:3 pretvori v format 16:9.
	[Široki zaslon] Klasični format 4:3 poveča na format 16:9.
	[Neprilagojeno] Samo za način delovanja HD in PC in samo za izbrane modele. Omogoča največjo ostrino. Lahko se pojavi manjša popačenost zaradi sistemov predvajalca. Da zagotovite najboljše rezultate, nastavite ločljivost PC-ja na način širokega zaslona.

Uporaba pametnega zvoka

Funkcijo pametnega zvoka uporabite za aktiviranje vnaprej določenih zvočnih nastavitev.

- 1 Pritisnite tipko **SOUND**.
↳ Prikaže se meni **[Napreden zvok]**.
- 2 S tipkama **▲▼** izberite eno izmed naslednjih nastavitev pametnega zvoka.
 - **[Standardno]**Prilagodi nastavitve zvoka tako, da ustrezajo večini okolij in večini vrst avdia.
 - **[Novice]**Uporabi zvočne nastavitve, primerne za govorni avdio, na primer za poročila.
 - **[Film]**Uporabi zvočne nastavitve, primerne za ogled filmov.
 - **[Oseбно]**Uporabi zvočne nastavitve, ki so bile prilagojene v meniju za zvok.
- 3 Za potrditev izbire pritisnite tipko **OK**.
↳ Izbrane nastavitve pametnega zvoka začnejo veljati.

Prilagajanje nastavitev zvoka

- 1 Pritisnite tipko **MENU**.
- 2 Pritisnite **▲▼**, da izberete meni **[Zvok]**.
↳ Prikaže se meni **[Zvok]**.
- 3 S tipkami **▲▼◀▶** izberite eno izmed naslednjih nastavitev zvoka.
 - **[Napreden zvok]**Uporabi vnaprej določene nastavitve pametnega zvoka.
 - **[Nizki toni]**Prilagodi nastavitve nizkih tonov.
 - **[Visoki toni]**Prilagodi nastavitve visokih tonov.
 - **[Glasnost]**Prilagodi glasnost.
 - **[Razmerje L/D]**Prilagodi ravnovesje desnega in levega zvočnika tako, da najbolj ustreza položaju poslušanja.
 - **[Dual I-II]**Izbira med zvočnimi jeziki, če oddaja vsebuje dvojni zvok.

- **[Mono/stereo]**Izbira med možnostma mono ali stereo, če oddaja vsebuje stereo zvok.
- **[Prost. zvok]**Omožgi prostorski zvok.
- **[Samod. glasnost]**Samodejno zmanjša nenadne spremembe glasnosti, denimo pri preklapljanju kanalov. Ko je to omogočeno, povzroča bolj stabilno glasnost.
- **[Razlika glasnosti]**Odpravlja razlike v glasnosti med kanali ali povezanimi napravami. Preden spremenite nastavitve razlike v glasnosti, preklopite na priključeno napravo.

Uporaba naprednih funkcij teleteksta

Vstop v meni za nastavljanje možnosti teleteksta

V meniju za teletekst lahko nastavljate večino naprednih možnosti teleteksta.

- 1 Pritisnite tipko **MHEG/TELETEXT**.
↳ Pojavi se zaslon za teletekst.
- 2 Pritisnite tipko **OPTIONS**.
↳ Pojavi se meni za teletekst.
- 3 S tipkama **▲▼** izberite eno izmed naslednjih nastavitev.
 - **[Odkrij vsebino]**Skrije ali razkrije skrite informacije na strani, kot so rešitve ugank.
 - **[Preklop podstrani]**Če so na voljo podstrani, samodejno kroži skozi njih.
 - **[Jezik]**Če uporabljeni jezik vsebuje drugačen nabor znakov, preklopi na drugo jezikovno skupino, da jezik pravilno prikaže na zaslonu.
 - **[Zamrz. strani]**Zamrzne trenutno stran.
- 4 Za potrditev izbire in izhod iz menija za teletekst pritisnite tipko **OK**.

Izbira podstrani teleteksta

Stran teleteksta lahko vsebuje več podstrani. Podstrani so prikazane v vrstici ob številki glavne strani.

- 1 Pritisnite tipko **MHEG/TELETEXT**.
↳ Pojavi se zaslon za teletekst.
- 2 Izberite stran teleteksta, ki ima podstrani.
- 3 Za vstop v podstran pritisnite **▶**.
↳ Pojavi se podstran.
- 4 Za preklapljanje med podstranmi uporabite tipki **◀▶**.

Izbira teleteksta T.O.P.

Teletekst s tabelo strani (TOP) vam omogoča preskok med temami, ne da za to vnesete številke strani. TOP ne oddajajo vsi TV-kanali.

- 1 Pritisnite tipko **MHEG/TELETEXT**.
↳ Pojavi se zaslon za teletekst.
- 2 Pritisnite tipko **INFO**.
↳ Prikaže se pregled teleteksta TOP.
- 3 Za izbiro predmeta uporabite tipke **▲▼** **◀▶**.
- 4 Pritisnite **OK**, da si ogledate stran.

Izdelava in uporaba seznamov priljubljenih kanalov

Izdelate lahko sezname priljubljenih TV-kanalov in radijskih postaj, da jih lahko hitreje najdete.



Nasvet

- V vašem TV-sprejemniku lahko izdelate in shranite do štiri sezname priljubljenih.

Izbira seznama priljubljenih

- 1 Če med gledanjem televizije pritisnete tipko **OK**, se prikaže razpredelnica kanalov.

- 2 Pritisnite tipko  **OPTIONS**.
↳ Pojavi se meni možnosti kanala.
- 3 Pritisnite **OK**, da izberete meni [**Prikaz priljublj.**].
↳ Prikaže se seznam priljubljenih.
- 4 S tipkama **▲▼** izberite seznam priljubljenih.
- 5 Pritisnite tipko **OK**.
↳ V razpredelnici kanalov se prikažejo le tisti kanali, ki so na seznamu priljubljenih.

Ogled seznama vseh kanalov

Seznam priljubljenih lahko zapustite in si ogledate seznam vseh nameščenih kanalov.

- 1 Če med gledanjem televizije pritisnete tipko **OK**, se prikaže razpredelnica kanalov.
- 2 Pritisnite tipko  **OPTIONS**.
↳ Pojavi se meni možnosti kanala.
- 3 Izberite [**Prikaz priljublj.**] > [**Vse**].
- 4 Pritisnite tipko **OK**.
↳ V razpredelnici kanalov se prikažejo vsi kanali.

Opomba

- V razpredelnici kanalov so priljubljeni kanali označeni z zvezdico.

Dodajanje kanala na seznam priljubljenih

Nasvet

- Pred dodajanjem kanalov na seznam priljubljenih si vse kanale oglejte.



- 1 Med gledanjem televizije preklopite na kanal, ki ga želite dodati na seznam priljubljenih (glejte 'Preklapljanje med kanali' na strani 8).

- 2 Pritisnite tipko  **OPTIONS**.
↳ Pojavi se meni možnosti kanala.
- 3 Pritisnite **▲▼**, da izberete meni [**Označ. priljublj.**].
- 4 Pritisnite tipko **OK**.
↳ Prikaže se seznam priljubljenih.
- 5 S tipkama **▲▼** izberite seznam priljubljenih, na katerega želite dodati ta kanal.
- 6 Pritisnite tipko **OK**.
↳ Kanal se doda na seznam priljubljenih.

Odstranjevanje kanala s seznama priljubljenih

Opomba

- Preden odstranite kanal, izberite seznam priljubljenih, ki ga želite spremeniti.

- 1 Če med gledanjem televizije pritisnete tipko **OK**, se prikaže razpredelnica kanalov.
- 2 Pritisnite tipko  **OPTIONS**.
↳ Pojavi se meni možnosti kanala.
- 3 Pritisnite tipko **OK** za vstop v [**Prikaz priljublj.**].
- 4 S tipkama **▲▼** izberite seznam priljubljenih in izbiro potrdite s tipko **OK**.
- 5 S tipkami **▲▼◀▶** izberite kanal, ki ga želite odstraniti s seznama.
- 6 Pritisnite tipko  **OPTIONS**.
- 7 Pritisnite **▲▼**, da izberete meni [**Umik s prilj.**].
- 8 Pritisnite tipko **OK**.
↳ Kanal je odstranjen s seznama priljubljenih.

Uporaba časovnikov

Nastavite lahko časovnike, ki TV-sprejemnik ob predpisanem času vklopijo ali preklopijo v stanje pripravljenosti.

Samodejni preklon TV-sprejemnika v stanje pripravljenosti (spalni časovnik)

Spalni časovnik po preteku vnaprej določenega časa preklopi TV-sprejemnik v stanje pripravljenosti.

Nasvet

- TV-sprejemnik lahko kljub temu izklopite že prej ali spalni časovnik med odštevanjem časa ponastavite.

- 1 Pritisnite tipko **MENU**.
- 2 Izberite **[Funkcije] > [Izklopni časovnik]**.
↳ Prikaže se meni **[Izklopni časovnik]**.
- 3 Čas do izklopa nastavite s tipkama **◀▶**.
↳ Spalni časovnik lahko nastavite na največ 180 minut v korakih po pet minut. Če nastavite nič minut, se spalni časovnik izklopi.
- 4 Pritisnite **OK**, da aktivirate spalni časovnik.
↳ TV-sprejemnik bo po poteku vnaprej določenega časovnega obdobja samodejno preklopil v stanje pripravljenosti.

Samodejni vklop TV-sprejemnika (vklopni časovnik)

Vklopni časovnik ob določenem času vklopi TV-sprejemnik iz stanja pripravljenosti in preklopi na vnaprej določen kanal.

- 1 Pritisnite tipko **MENU**.
- 2 Izberite **[Funkcije] > [Budilka]**.
- 3 Pritisnite **▶**, da odprete meni **[Budilka]**.

- 4 S tipkami **▲▼◀▶** izberite možnost **[Aktiviranje]** in določite pogostost – **[Daily]**, **[Once]** ali **[Izklop]**.
- 5 Za potrditev pritisnite **OK**.
- 6 S tipkami **▲▼◀▶** izberite **[Čas]** in nastavite začetni čas.
- 7 Za potrditev pritisnite **[Končano]**.
- 8 S tipkami **▲▼◀▶** izberite **[Št. programa]** in nastavite kanal.
- 9 Za potrditev pritisnite **OK**.
- 10 Za izhod iz menija pritisnite **MENU**.

Nasvet

- Če želite izklopiti **[Budilka]**, izberite **[Budilka] > [Aktiviranje] > [Izklop]**.
- Če je **[Budilka]** v stanju **[Izklop]**, lahko izberete samo **[Aktiviranje]**.
- Pred aktiviranjem funkcije **[Budilka]** nastavite uro TV-sprejemnika (glejte 'Nastavitev ure TV-sprejemnika' na strani 16).

Zaklepanje TV-sprejemnika

Z zaklepanjem tipk TV-sprejemnika lahko preprečite, da bi otroci gledali določene programe ali kanale.

Nastavitev ali sprememba kode otroške ključavnice TV-sprejemnika

- 1 Pritisnite tipko **MENU**.
- 2 S tipkami **▲▼◀▶** izberite **[Funkcije] > [Nastavitev kode]**.
- 3 Pritisnite **▶**, da odprete nastavitev kode.
- 4 Uporabite **Številke tipke** za vnos kode.
- 5 Za potrditev v novo pogovorno okno znova vnesite isto kodo.
↳ Če je koda uspešno nastavljena, pogovorno okno izgine. Če kode ni bilo mogoče nastaviti, se bo znova pojavilo pogovorno okno s pozivom za vnovični vnos kode.

- 6 Če želite kodo spremeniti, izberite [Funkcije] > [Sprememba kode].
- 7 Uporabite **Številске tipke** za vnos trenutno veljavne kode.
 - ↳ Če je vnesena koda pravilna, se bo pojavilo novo pogovorno okno s pozivom za vnos nove kode.
- 8 Uporabite **Številске tipke** za vnos nove kode.
 - ↳ Pojavi se obvestilo, ki vas poziva, da za potrditev znova vnesete novo kodo.



Nasvet

- Če kodo pozabite, vnesite »8888«, da obidete obstoječe kode.

Zaklepanje ali odklepanje TV-sprejemnika

Z zaklepanjem TV-sprejemnika preprečite otrokom dostop do vseh kanalov in priključenih naprav.

- 1 Pritisnite tipko **MENU**.
- 2 S tipkami **▲▼◀▶** izberite [Funkcije] > [Zaklepanje TV].
- 3 Pritisnite **▶**, da odprete meni [Zaklepanje TV].
 - ↳ Pojavi se zaslon s pozivom za vnos kode.
- 4 Uporabite **Številске tipke** za vnos kode.
- 5 S tipkama **▲▼** izberite [Zapora] > [Odklepanje].
- 6 Pritisnite tipko **OK**.
 - ↳ Vsi kanali in priključene naprave so zaklenjeni oz. odklenjeni.
- 7 Za izhod iz menija pritisnite **MENU**.



Opomba

- Če izberete možnost [Zapora], boste ob vsakem vklopu TV-sprejemnika morali vnesti kodo.

Zaklepanje ali odklepanje enega ali več kanalov

- 1 Če med gledanjem televizije pritisnete tipko **OK**, se prikaže razpredelnica kanalov.
- 2 S tipkami **▲▼◀▶** izberite kanal, ki ga želite zakleniti ali odkleniti.
- 3 Pritisnite tipko **☰** **OPTIONS**.
- 4 S tipkama **▲▼** izberite [Zaklepanje kanala] > [Odklepanje kanala].
- 5 Po vsaki izbiri pritisnite tipko **OK**, da kanal zaklenete oz. odklenete.



Opomba

- Izklopite in znova vklopite TV-sprejemnik, da spremembe začnejo veljati.

Uporaba ure TV-sprejemnika

Na zaslonu TV-sprejemnika lahko prikažete uro.

Nastavitev ure TV-sprejemnika

- 1 Pritisnite tipko **MENU**.
- 2 Izberite [Funkcije] > [Ura].
 - ↳ Prikaže se meni [Ura].
- 3 Za vnos časa uporabite tipke **▲▼◀▶** ali **Številске tipke**.
- 4 Za potrditev pritisnite **[Končano]**.
- 5 Za izhod iz menija pritisnite **MENU**.

Spreminjanje osebnih nastavitev TV-sprejemnika

- 1 Pritisnite tipko **MENU**.
- 2 Izberite [Namestitve] > [Osebni izbor].
- 3 Pritisnite tipko **▶** za vstop v [Osebni izbor].

- **[Lokacija]** Optimizira nastavitve TV-sprejemnika za mesto uporabe - doma ali v trgovini.
 - **[Prikaz glasnosti]** Med nastavljanjem glasnosti prikaže drsnik za glasnost.
 - **[EasyLink]** Omogoči predvajanje z enim dotikom in prehod v stanje pripravljenosti z enim dotikom pri uporabi naprav, skladnih s tehnologijo EasyLink.
 - **[Barva]** Nastavi barvni standard, ki je v uporabi na vašem območju.
 - **[E-nalepka]** Samo za trgovinski način delovanja. Določi mesto e-nalepke.
- 4 S tipkami ▲▼▶ izberite osebne nastavitve.
 - 5 Pritisnite tipko OK.
 - 6 Za izhod iz menija pritisnite ⬆ MENU.

Dostop do kanalov dekodirnika

Kanale, ki jih sprejemate skozi dekodirno ali dešifrirno napravo, lahko priredite TV-kanalom po svoji izbiri. Tako lahko tudi te kanale izbirate z daljinskim upravljalnikom TV-sprejemnika. Dekodirna oz. dešifrirna naprava mora biti priključena v priključek EXT1 ali EXT2.

Nastavitev kanala dekodirnika

Prirejanje kanalov dekodirne oz. dešifrirne naprave:

- 1 Pritisnite tipko ⬆ MENU.
- 2 Izberite **[Namestitev]** > **[Dekodirnik]**.
- 3 Pritisnite tipko ▶ za vstop v **[Dekodirnik]**.
- 4 Pritisnite tipko ▶ za vstop v **[Kanal]**.
- 5 S tipkama ▲▼ izberite številko kanala, ki jo želite prirediti kanalu dekodirne/dešifrirne naprave.
- 6 Pritisnite tipko OK.
- 7 S tipkami ▲▼▶ izberite možnost **[Stanje]**.
- 8 S tipkama ▲▼ izberite priključek, ki ga uporablja dekodirna/dešifrirna naprava (**[Ni]**, **[EXT 1]** ali **[EXT 2]**).

- 9 Pritisnite tipko OK.
- 10 Za izhod iz menija pritisnite ⬆ MENU.

Opomba

- Če kanalu dekodirne/dešifrirne naprave ne želite prirediti številke, izberite **[Ni]**.
- **[EXT 2]** je na voljo le pri TV-sprejemnikih z zaslonom velikosti 26 palcev ali večjim.

Prikaz predstavitve TV-sprejemnika

- 1 Pritisnite tipko ⬆ MENU.
- 2 Izberite **[Funkcije]** > **[Predstavitve]**.
↳ Prikaže se meni **[Predstavitve]**.
- 3 Za izbiro predstavitve uporabite tipki ▲▼.
 - **[Dig. CrystalClear]** Digitalno prilagodi kakovost slike, da doseže optimalni kontrast, barvo in ostrino.
 - **[Active Control]** Samodejno prilagaja nastavitve slike, tako da je prikazana slika ves čas optimalna, ne glede na kakovost signala.
- 4 Za začetek predstavitve pritisnite tipko OK.
- 5 Za izhod iz menija pritisnite ⬆ MENU.

Ponastavitev TV-sprejemnika na tovarniške nastavitve

Nastavitve slike in zvoka TV-sprejemnika lahko povrnemo na privzete vrednosti. Nastavitve kanalov se ne spremenijo.

- 1 Pritisnite tipko ⬆ MENU.
- 2 Izberite **[Namestitev]** > **[Tovarn. nast.]**.
- 3 Pritisnite ▶, da odprete meni **[Tovarn. nast.]**.
↳ Označena je možnost **[Ponastavitev]**.
- 4 Pritisnite OK, da ponastavite tovarniške nastavitve.
- 5 Za izhod iz menija pritisnite ⬆ MENU.

6 Namestitev kanalov

Pri prvi nastavitvi TV-sprejemnika morate izbrati jezik menija in namestiti TV-kanale in digitalne radijske kanale (če so na voljo). V tem poglavju najdete navodila za vnovično namestitev in natančno nastavitve kanalov.

Samodejna namestitev kanalov

V tem poglavju je opisano, kako samodejno poiščete in shranite kanale.

Korak 1: Izbira jezika menija

Opomba

- Če so jezikovne nastavitve pravilne, ta korak preskočite.

- 1 Pritisnite tipko **MENU**.
- 2 Izberite **[Namestitev] > [Jezik menijev]**.
- 3 Pritisnite tipko **▶** za vstop v **[Jezik menijev]**.
- 4 S tipkama **▲▼** izberite želeni jezik.

Slika	Jezik menijev	English
	Namestitev kanala	Česky
Zvok	Dodatne možnosti	Български
	Dekodirnik	Dansk
Funkcije	Tovarn. nast.	Deutsch
	Program. verzija	Ελληνικά
Namestitev		Español
		Français

- 5 Za potrditev pritisnite **OK**.
- 6 Za izhod iz menija pritisnite **MENU**.

2. korak: namestite kanale

Za pravilno namestitev kanalov izberite svojo državo.

- 1 Pritisnite tipko **MENU**.
- 2 Izberite **[Namestitev] > [Namestitev kanala] > [Pomočnik kanalov]**.

Slika	Jezik menijev	Pomočnik kanalov
	Namestitev kanala	Analogno: Ročno
Zvok	Dodatne možnosti	
	Dekodirnik	
Funkcije	Tovarn. nast.	
	Program. verzija	
Namestitev		

- 3 S tipkama **▲▼** izberite državo.

Izberite svojo državo	Avstrija
	Belgija
	Hrvaška
	Češka republika
	Danska
	Finska
	Francija
	Nemčija

- 4 Za prehod na naslednji korak pritisnite tipko **▶**.
- 5 Za vnovično namestitev kanalov izberite možnost **[Začetek]** in pritisnite tipko **OK**.

Začetek samod. namest. - traja nekaj minut.
12 <input type="button" value="Začetek?"/> 3

↳ Iskanje kanalov lahko kadarkoli prekinete z možnostjo **[Prekinitev]**.

- 6 Če želite iskanje prekiniti, izberite možnost **[Prekinitev]** in pritisnite tipko **OK**.
↳ Pojavi se pogovorno okno s vprašanjem, ali želite postopek prekiniti (**[Prekinitev]**) ali nadaljevati (**[Dalje]**).

- 7 S tipkama ◀▶ izberite **[Prekinitiev]** > **[Dalje]**.
- 8 Za potrditev izbire pritisnite tipko **OK**.
- 9 Ko je postopek končan, za izhod pritisnite tipko **⬇️ MENU**.

Ročna namestitev kanalov

V tem poglavju je opisano, kako lahko ročno iščete in shranjujete analogne TV-kanale.

- 1 Pritisnite tipko **⬇️ MENU**.
- 2 Izberite **[Namestitev]** > **[Namestitev kanala]** > **[Analogno: Ročno]**
↳ Prikaže se meni **[Analogno: Ročno]**.

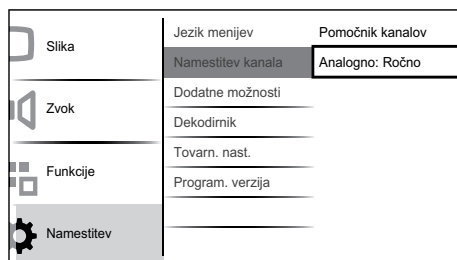

- 3 S tipkama ▲▼ izberite element, ki ga želite prilagoditi.
 - **[Sistem]**
 - **[Iskanje]**
 - **[Fina nast.]**
 - **[Shrani ta kanal]**
 - **[Shrani nov kanal]**
 - **[Preskoči kanal]**

Korak 1: Izbira TV-sistema

Opomba

- Če so nastavitve TV-sistema pravilne, ta korak preskočite.

- 1 Pritisnite tipko **⬇️ MENU**.
- 2 Izberite **[Namestitev]** > **[Namestitev kanala]** > **[Analogno: Ročno]**
↳ Prikaže se meni **[Analogno: Ročno]**.

- 3 S tipkama ▲▼▶ izberite možnost **[Sistem]**.
- 4 S tipkama ▲▼ izberite državo ali regijo.
- 5 Za potrditev pritisnite **OK**.
- 6 Za izhod iz menija pritisnite **⬇️ MENU**.

2. korak: iskanje in shranjevanje novih TV-kanalov

- 1 Pritisnite tipko **⬇️ MENU**.
- 2 Izberite **[Namestitev]** > **[Namestitev kanala]** > **[Analogno: Ročno]**.
↳ Prikaže se meni **[Analogno: Ročno]**.
- 3 S tipkama ▲▼▶ izberite možnost **[Iskanje]**.
- 4 S tipkama ▲▼ ali **Številске tipke** vpišite trimestno frekvenco.
- 5 Za začetek iskanja pritisnite tipko **OK**.
↳ Če kanal na izbrani frekvenci ni na voljo, pritisnite **OK**, da poiščete naslednji kanal, ki je na voljo.
- 6 Pritisnite **↶ BACK**, ko je najden nov kanal.
- 7 S tipkama ▲▼ izberite možnost **[Shrani nov kanal]**, da shranite novi kanal pod novo številko kanala.
- 8 Pritisnite tipko **▶** za vstop v **[Shrani nov kanal]**.
- 9 S tipkama ◀▶ izberite možnost **[Da]** in pritisnite tipko **OK**, da shranite novi kanal.
- 10 Za izhod iz menija pritisnite **⬇️ MENU**.

3. korak: natančno nastavljanje analognih kanalov

- 1 Pritisnite tipko **⬇️ MENU**.
- 2 Izberite **[Namestitev]** > **[Namestitev kanala]** > **[Analogno: Ročno]**.
↳ Prikaže se meni **[Analogno: Ročno]**.
- 3 S tipkama ▲▼▶ izberite možnost **[Fina nast.]**.
- 4 S tipkama ▲▼ nastavite frekvenco.

- 5 Ko končate, pritisnite tipko **OK**.
- 6 S tipkama **▲▼** izberite možnost **[Shrani ta kanal]**, da shranite številko kanala.
- 7 Pritisnite tipko **►** za vstop v **[Shrani ta kanal]**.
- 8 S tipkama **◀▶** izberite možnost **[Da]** in pritisnite tipko **OK**, da shranite trenutni kanal.
- 9 Za izhod iz menija pritisnite **⬇ MENU**.

4. korak: izpuščanje kanalov

- 1 Pritisnite tipko **⬇ MENU**.
- 2 S tipkami **▲▼◀▶** izberite **[Namestitev]** > **[Namestitev kanala]** > **[Analogno: Ročno]**.
↳ Prikaže se meni **[Analogno: Ročno]**.
- 3 S tipkami **▲▼◀▶** izberite možnost **[Preskoči kanal]**.
- 4 S tipkama **◀▶** izberite možnost **[Da]** in pritisnite tipko **OK**, da izpustite (preskočite) trenutni kanal.
↳ Ko pritisnete tipko **P +/-** na daljinskem upravljalniku ali prikažete razpredelnico kanalov, bo izbrani kanal izpuščen.
- 5 Za izhod iz menija pritisnite **⬇ MENU**.

Opomba

- Izpuščeni kanal lahko po želji povrnete na seznam kanalov (glejte '2. korak: iskanje in shranjevanje novih TV-kanalov' na strani 19).

Preimenovanje kanalov

Kanale lahko preimenujete, tako da se vsakič, ko izberete nek kanal, prikaže ime, ki ste ga za ta kanal izbrali.

- 1 Če med gledanjem televizije pritisnete tipko **OK**, se prikaže razpredelnica kanalov.
- 2 Izberite kanal, ki ga želite preimenovati.

- 3 Pritisnite tipko **⊞ OPTIONS**.
↳ Pojavi se meni možnosti kanala.
- 4 S tipkami **▲▼◀▶** izberite možnost **[Preimenovanje]**.
↳ Pojavi se okno za vnos besedila.
- 5 Znake izbirate s tipkami **▲▼◀▶**.
- 6 Vsakega od znakov potrdite s tipko **OK**.

Nasvet

- Preimenovanje kanalov - dolžina imena je omejena na šest znakov.
- Med velikimi in malimi črkami preklapljate z možnostjo **[Aa]**.

Preurejanje kanalov

Ko so kanali nameščeni, lahko spremenite njihov vrstni red.

- 1 Če med gledanjem televizije pritisnete tipko **OK**, se prikaže razpredelnica kanalov.
- 2 Pritisnite tipko **⊞ OPTIONS**.
↳ Pojavi se meni možnosti kanala.
- 3 S tipkami **▲▼◀▶** izberite možnost **[Preureditev]**.
- 4 Izberite kanal, ki mu želite spremeniti položaj, in pritisnite tipko **OK**.
- 5 S tipkami **▲▼◀▶** izberite novi položaj tega kanala.
- 6 Pritisnite tipko **OK**, da potrdite novi položaj.
- 7 Pritisnite tipko **⊞ OPTIONS**.
↳ Pojavi se **[Preurej. končano]**.
- 8 Preurejanje končate s pritiskom tipke **OK**.

7 Priključitev naprav

V tem poglavju je opisano, kako različne naprave priključite v različne priključke. Ta navodila dopolnjujejo primere v knjižici Hitri začetek.

Opomba

- Za priključitev naprav na TV-sprejemnik je mogoče uporabiti različne vrste priključkov, kar je odvisno od razpoložljivosti in vaših želja.

Priključki na hrbtni strani TV-sprejemnika velikosti 19-22 palcev

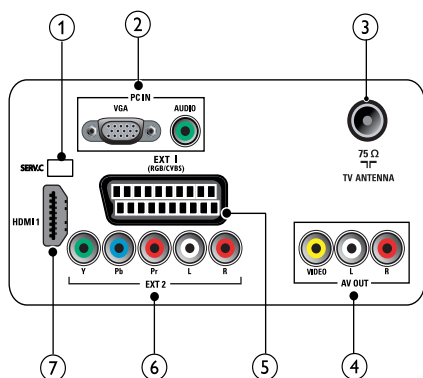

- SERV. C**
Za posodobitev programske opreme.
- PC IN (VGA in AUDIO IN)**
Avdio in video vhod iz računalnika.
- TV ANTENNA**
Vhodni signal iz antene, kabla ali satelita.
- AV OUT (VIDEO OUT in AUDIO OUT L/R)**
Avdio in video izhod za analogne naprave, kot sta drugi TV-sprejemnik ali snemalna naprava.

- EXT 1 (RGB in CVBS)**
Analogni avdio in video vhod iz analognih ali digitalnih naprav, kot so DVD-predvajalniki ali igralne konzole.
- EXT 2 (Y Pb Pr in AUDIO L/R)**
Analogni avdio in video vhod iz analognih ali digitalnih naprav, kot so DVD-predvajalniki ali igralne konzole.
- HDMI 1**
Digitalni avdio in video vhod iz visokoločljivih digitalnih naprav, kot so predvajalniki Blu-ray.

Priključki na hrbtni strani TV-sprejemnika velikosti 26 palcev ali več

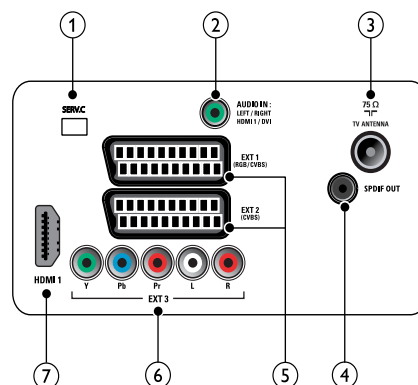

- SERV. C**
Za posodobitev programske opreme.
- AUDIO IN**
Avdio vhod iz naprav, za katere je potrebna ločena avdio povezava, na primer iz računalnikov.
- TV ANTENNA**
Vhodni signal iz antene, kabla ali satelita.
- SPDIF OUT**
Digitalni izhod za sisteme za domači kino in druge digitalne avdio sisteme.

- ⑤ **EXT 1 (RGB in CVBS)/ EXT 2 (CVBS)**
Analogni avdio in video vhod iz analognih ali digitalnih naprav, kot so DVD-predvajalniki ali igralne konzole. EXT 2 podpira CVBS.
- ⑥ **EXT 3 (Y Pb Pr in AUDIO L/R)**
Analogni avdio in video vhod iz analognih ali digitalnih naprav, kot so DVD-predvajalniki ali igralne konzole.
- ⑦ **HDMI 1**
Digitalni avdio in video vhod iz visokoločljivih digitalnih naprav, kot so predvajalniki Blu-ray.

- Frekvenco osveževanja zaslona vašega računalnika nastavite na 60 Hz.
- V računalniku izberite podprto ločljivost zaslona.

Računalnik priključite z enim izmed naslednjih kablov:

Opomba

- Pri priključitvi s kablom DVI ali VGA je potreben dodaten avdio kabel.

- **Kabel HDMI**

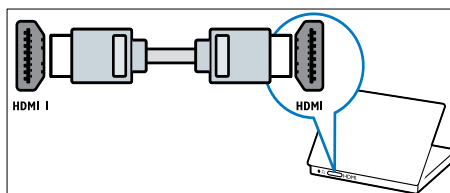

- **Kabel DVI-HDMI**

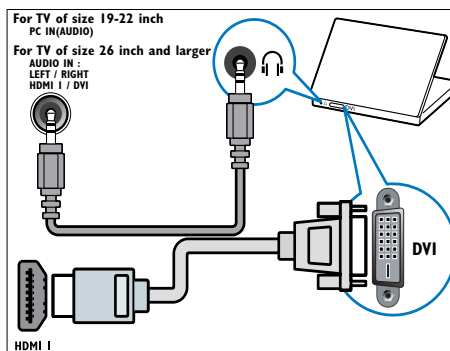

- **Kabel HDMI in prilagodilnik HDMI-DVI**

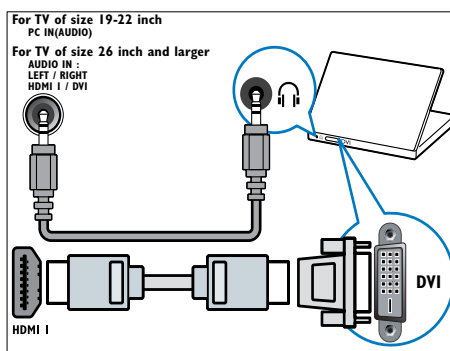

Bočni priključki

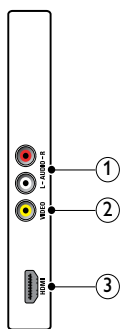

- ① **AUDIO L/R**
Avdio vhod iz analognih naprav, priključenih v priključek VIDEO.
- ② **VIDEO**
Kompozitni video vhod iz analognih naprav, kot so videorekorderji.
- ③ **HDMI (za TV-sprejemnike velikosti 26 palcev ali več)**
Digitalni avdio in video vhod iz visokoločljivih digitalnih naprav, kot so predvajalniki Blu-ray.

Priključitev na računalnik

Pred priključitvijo računalnika na TV-sprejemnik:

- Kabel VGA

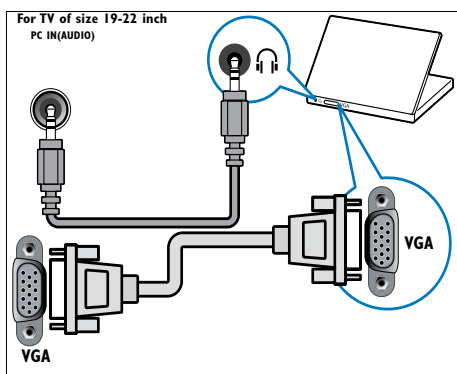

Uporaba možnosti Philips EasyLink

TV-sprejemnik podpira tehnologijo Philips EasyLink, ki omogoča predvajanje z enim dotikom z naprav, skladnih s tehnologijo EasyLinkin, ter preklon naprav, skladnih s tehnologijo EasyLink, v stanje pripravljenosti z enim dotikom.

Opomba

- Skladne naprave morajo biti priključene na TV-sprejemnik prek priključka HDMI.

Omogočanje ali onemogočanje možnosti EasyLink

Opomba

- Če funkcije EasyLink ne nameravate uporabljati, je ne omogočite.

- 1 Pritisnite tipko **MENU**.
- 2 Izberite **[Namestitev] > [Osebni izbor] > [EasyLink]**.
- 3 Izberite **[Vkllop]** ali **[Izklop]**.

Predvajanje z enim dotikom

- 1 Ko omogočite EasyLink, pritisnite tipko za predvajanje na napravi.
 - ↳ TV-sprejemnik bo samodejno preklopil na pravi vir.

Preklop v stanje pripravljenosti z enim dotikom

- 1 Pritisnite tipko **PRIPRAVLJENOST** na TV-sprejemniku ali daljinskem upravljalniku in jo držite pritisnjeno vsaj tri sekunde.
 - ↳ TV-sprejemnik in vse priključene naprave HDMI bodo prešle v stanje pripravljenosti.

Slovenščina

Uporaba ključavnice Kensington

Na hrbtne strani TV-sprejemnika je varnostna reža Kensington. Ključavnico Kensington privežite na težak predmet, na primer mizo, in jo vstavite v varnostno režo. Na ta način boste preprečili krajo aparata.

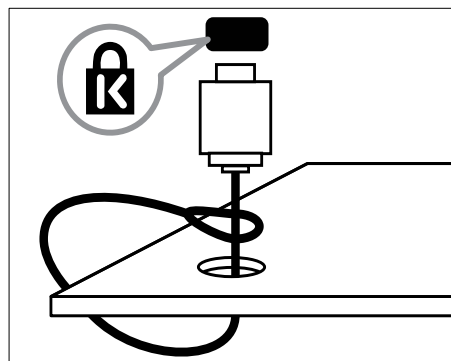

8 Informacije o izdelku

Pridržujemo si pravico do sprememb informacij o izdelku brez vnaprejšnjega obvestila. Podrobnejše informacije o izdelku najdete na spletni strani www.philips.com/support.

Podprte ločljivosti zaslona

Računalniški formati

- Ločljivost – hitrost osveževanja:
 - 640 × 480 – 60 Hz
 - 800 × 600 – 60 Hz
 - 1024 × 768 – 60 Hz
 - 1280 × 1024 – 60 Hz
 - 1360 × 768 – 60 Hz
 - 1440 × 900 – 60 Hz (samo za polni HD)
 - 1680 × 1050 – 60 Hz (samo za polni HD)
- Prek vhoda HDMI/DVI

Video formati

- Ločljivost – hitrost osveževanja:
 - 480i – 60 Hz
 - 480p – 60 Hz
 - 576i – 50 Hz
 - 576p – 50 Hz
 - 720p – 50 Hz, 60 Hz
 - 1080i – 50 Hz, 60 Hz
 - 1080p – 24 Hz, 25 Hz, 30 Hz, 50 Hz, 60 Hz.

Kanalnik/sprejem/prenos

- Vhod za anteno: 75-ohmski koaksialni (IEC75)
- TV-sistem: PAL I, B/G, D/K; SECAM B/G, D/K, L/L'
- Predvajanje videa: NTSC, SECAM, PAL

- Območja kanalnika: Hyperband, S-kanali, UHF, VHF

Daljinski upravljalnik

- Vrsta: PF01E09B
- Baterije: 2 × AAA (vrsta LR03)

Vklop/izklop

- Električno napajanje: 220-240 V, 50 Hz
- Poraba energije v stanju pripravljenosti: < 0,3 W
- Temperatura okolja: od 5 do 40 stopinj Celzija

Podprti TV-nosilci

Za pritrditev TV-sprejemnika na steno uporabite Philipsov TV-nosilec ali TV-nosilec, združljiv s standardom VESA. Za TV-sprejemnikom pustite vsaj 2,2 palca oz. 5,5 cm prostora, da preprečite poškodbo kablov in priključkov.



Opozorilo

- Ravnajte v skladu z navodili, ki ste jih dobili s TV-nosilcem. Družba Koninklijke Philips Electronics N.V. ne prevzema odgovornosti v primeru nepravilne namestitve TV-sprejemnika, zaradi katere pride do nezgode, telesnih poškodb ali materialne škode.

Velikost TV-zaslona (palci)	Potrebna velikost nosilca (mm)	Potrebni montažni vijaki
19	100 × 100	4 × M4
22	100 × 100	4 × M4
26	100 × 200	6 × M4
32	200 × 200	4 × M6
42	400 × 400	4 × M6

9 Odpravljanje težav

V tem poglavju so opisane pogoste težave in rešitve zanje.

Splošne težave s TV-sprejemnikom

TV-sprejemnik se ne vklopi:

- Iztaknite napajalni kabel iz električne vtičnice. Počakajte eno minuto, nato napajalni kabel znova priključite v vtičnico.
- Preverite, ali je napajalni kabel čvrsto priključen.

Daljinski upravljalnik ne deluje pravilno:

- Preverite, ali so baterije pravilno vstavljene v daljinski upravljalnik v skladu z oznakama +/-.
- Če so baterije daljinskega upravljalnika prazne ali šibke, jih zamenjajte.
- Očistite lečo na daljinskem upravljalniku in senzorju TV-sprejemnika.

Indikator pripravljenosti na TV-sprejemniku utripa v rdeči barvi:

- Iztaknite napajalni kabel iz električne vtičnice. Preden napajalni kabel znova priključite v električno vtičnico, počakajte, da se TV-sprejemnik ohladi. Če se utripanje nadaljuje, se obrnite na Philipsovo službo za pomoč strankam.

Pozabili ste kodo za odklepanje TV-sprejemnika

- Vpišite '8888'.

TV-meni je v napačnem jeziku.

- Izberite zeleni jezik menija TV-sprejemnika.

Pri vklopu, izklopu ali preklopu TV-sprejemnika v stanje pripravljenosti se iz ohišja aparata sliši pokajoč zvok:

- Ni treba storiti ničesar. Pokajoč zvok povzroča običajno širjenje in krčenje TV-sprejemnika, ko se ta ohlaja ali segreva. To ne vpliva na delovanje.

Težave s TV-kanali

Predhodno nameščeni kanali niso prikazani na seznamu kanalov:

- Preverite, ali ste izbrali ustrezen seznam kanalov.

Težave s sliko

TV-sprejemnik je vklopljen, vendar ni slike:

- Preverite, ali je antena pravilno priključena na TV-sprejemnik.
- Preverite, ali ste kot vir TV-sprejemnika izbrali ustrezno napravo.

TV-sprejemnik predvaja zvok, slike pa ne:

- Preverite nastavitve slike.

TV-sprejemnik sprejema slab signal iz antenskega priključka:

- Preverite, ali je antena pravilno priključena na TV-sprejemnik.
- Zvočniki, neozemljene avdio naprave, neonske luči, visoke stavbe in drugi veliki predmeti lahko poslabšajo kakovost sprejema. Če je mogoče, kakovost sprejema poskušajte izboljšati tako, da spremenite usmeritev antene ali oddaljite druge naprave od televizorja.
- Če je sprejem slab le na enem kanalu, ta kanal natančno nastavite.

Slika s priključenih naprav je slabe kakovosti:

- Preverite, ali so naprave pravilno priključene.
- Preverite nastavitve slike.

TV-sprejemnik ni shranil nastavitve slike:

- Preverite, ali je lokacija TV-sprejemnika nastavljena na dom. V domačem načinu delovanja lahko nastavitve spreminjate in shranjujete.

Slika ne ustreza velikost zaslona, je prevelika ali premajhna:

- Spremenite format slike.

Položaj slike je napačen:

- Slikovni signali iz nekaterih naprav morda ne ustrezajo zaslonu. Preverite izhodni signal naprave.

Težave z zvokom

TV-sprejemnik predvaja sliko, zvoka pa ne:

Opomba

- Če TV-sprejemnik ne zazna avdio signala, samodejno izklopi zvok in ne javi napake v delovanju.

- Preverite, ali so vsi kabli pravilno priključeni.
- Preverite, da glasnost ni nastavljena na 0.
- Preverite, da zvok ni izklopljen.

TV-sprejemnik predvaja sliko, zvok pa je slabe kakovosti:

- Preverite nastavitve zvoka.

TV-sprejemnik predvaja sliko, zvok pa oddaja samo en zvočnik:

- Preverite, ali je ravnotežje zvoka nastavljeno na srednjo vrednost.

Težave pri priključevanju z vmesnikom HDMI

Pri priključevanju naprav HDMI prihaja do težav:

- Upoštevajte, da lahko podpora standardu HDCP zakasni čas, ki je potreben za prikaz vsebine z naprave HDMI na zaslonu TV-sprejemnika.
- Če TV-sprejemnik ne zazna naprave HDMI in na zaslonu ni slike, poskusite preklopiti na kakšno drugo napravo in nato nazaj na prvotno.
- Če prihaja do stalnih prekinitev zvoka, preverite, ali so nastavitve izhoda naprave HDMI pravilne.
- Če uporabljate prilagodilnik HDMI-DVI ali kabel HDMI-DVI, preverite, ali je dodatni avdio kabel priključen v priključek **AUDIO L/R** ali **AUDIO IN** (samo mini vtič).

Težave pri priključitvi računalnika

Računalniška slika na TV-sprejemniku ni stabilna:

- Preverite, ali sta v računalniku izbrani podprta ločljivost in pogostost osveževanja slike.
- Izberite neprilagojeni format slike na TV-sprejemniku.

Obrnite se na nas

Če težave ne morete odpraviti, preberite odgovore na pogosta vprašanja v zvezi s tem izdelkom na spletnem mestu www.philips.com/support.

Če težave še zmeraj ne morete odpraviti, se obrnite na center za pomoč uporabnikom za Philips v vaši državi, ki je naveden v dodatku.

Opozorilo

- Izdelka ne poskušajte popraviti sami. S tem lahko povzročite hude telesne poškodbe, nepopravljivo poškodbo izdelka ali razveljavitev garancije.

Opomba

- Preden se obrnete na Philips, si zabeležite model in serijsko številko TV-sprejemnika. Te številke so natisnjene na hrbtni strani TV-sprejemnika in na ovojnini.

10 Kazalo

Č

časovnik

pripravljenost	15
spalni časovnik	15
vklopni časovnik	15

B

baterije	24
----------	----

D

daljinski upravljalnik

pregled	6
tehnične specifikacije	24

digitalne storitve

teletext	13
----------	----

E

EasyLink

omogočanje	23
onemogočanje	23
predvajanje z enim dotikom	23
stanje pripravljenosti z enim dotikom	23

F

format slike

odpravljanje težav	25
spreminjanje formata slike	11

G

glasnost

prilagajanje	9
--------------	---

K

Kabel HDMI

odpravljanje težav	26
--------------------	----

kanali

namestitev	
ročna	19

samodejna	18
preimenovanje	20
preureditev	20
seznam priljubljenih	13
Kazalo strani	13
Ključavnica Kensington	23

L

lokacija	16
----------	----

M

meni

glavni meni	10
teletext	13

N

namestitev kanalov

ročna	19
samodejna	18

naprave

spremljanje	9
-------------	---

Nastavitve slike

	10
--	----

nastavitve zvoka

	12
--	----

nosilec

	24
--	----

O

odpravljanje težav	25
--------------------	----

P

Pametne nastavitve	10, 12
--------------------	--------

povezave

HDMI	
odpravljanje težav	26
napajalni kabel	21
odpravljanje težav	26
tehnične specifikacije	24

predstavitev

	17
--	----

Predvajanje z enim dotikom

	23
--	----

R

računalniški format

tehnične specifikacije	24
------------------------	----

S

Seznam kanalov

odpravljanje težav	25
posodobitev	14
priljubljeni	13
seznam priljubljenih	
izbira	13
nastavitev	13
skrb za okolje	5
spalni časovnik	15
sprejem	25
Stanje pripravljenosti z enim dotikom	23

T

tehnične specifikacije	24
Teletext	
funkcije	13
kazalo strani	13
podstrani	13
tovarniške nastavitve	17
TV-ključavnica	
zaklepanje kanalov	16
zaklepanje priključenih naprav	16
TV-sprejemnik	
izklop	8
meni	10
nega zaslona	5
odpravljanje težav	25
preklapljanje med kanali	8
prilagoditev glasnosti	9
pripravljenost	8
stenska namestitvev	24
tehnične specifikacije kanalnika	24
vklop	8

V

Video format

tehnične specifikacije video formata	24
--------------------------------------	----

Z

zaklep

Kensington	23
zaslon	
ločljivost	24

