



Período de Utilização sem Danos ao Meio

Ambiente

Este logotipo etiquetado no próprio produto indica que o Período de Utilização sem Danos ao Meio Ambiente é de 10 anos.

O Período de Utilização sem Danos ao Meio Ambiente dos produtos de informação elétrica refere-se ao período de tempo durante o qual as substâncias ou elementos tóxicos e perigosos contidos no interior do produto não irão vazar ou estragar repentinamente, e os usuários de tais produtos não irão causar nenhuma poluição ambiental grave ou dano grave aos seres humanos e à propriedade.

Durante o Período de Utilização sem Danos ao Meio Ambiente, utilize este produto de acordo com as instruções fornecidas neste manual do usuário.

O Período de Utilização sem Danos ao Meio Ambiente não cobre peças consumíveis: a bateria.

Descrição sugestiva dos Regulamentos Administrativos de reciclagem para resíduos de produtos elétricos e eletrônicos

A fim de cuidar e proteger a Terra da melhor maneira, respeite as leis nacionais e aplicáveis em relação à gestão da reciclagem de resíduos de produtos elétricos e eletrônicos quando o usuário não necessita mais usar este produto, ou quando este tiver atingido o fim de sua vida útil.

Índice

1	Aviso	2
2	Importante	4
3	Sua TV	7
	Painel de controle	7
	Controle remoto	8
	Uso do controle remoto	9
4	Usar a TV	10
	Conectar ou desconectar a TV	10
	Alternar os canais	10
	Assistir dispositivos conectados	11
	Ajustar o volume da TV	11
5	Informações sobre o produto	12
	Resoluções de tela	12
	Multimídia	12
	Potência de som	12
	Resolução inerente	12
	Sintonizador/Recepção/Transmissão	13
	Controle remoto	13
	Alimentação	13
	Suportes de TV compatíveis	13
6	Solução de problemas	14
	Problemas gerais	14
	Problemas nos canais da TV	14
	Problemas de imagem	15
	Problemas de som	15
	Problemas de conexão HDMI	16
	Problemas de conexão do computador	16
	Entre em contato conosco	16

1 Aviso

2014© TP Vision Europe B.V. Todos os direitos reservados. As especificações estão sujeitas a alterações sem aviso prévio. As marcas registradas pertencem à Koninklijke Philips N.V ou suas respectivas proprietárias. A TP Vision Europe B.V. se reserva o direito de alterar produtos a qualquer momento sem a obrigação de ajustar estoques anteriores. O material que se encontra neste manual é considerado adequado para o uso a que se destina o sistema. Se o produto, os seus módulos individuais ou procedimentos forem utilizados para outros fins diversos dos aqui especificados, deve confirmar-se a sua validade e conformidade. Por meio deste, a TP Vision Europe B.V. garante que o material não infringe patentes dos Estados Unidos. Não está expressa ou implícita qualquer outra garantia.

A TP Vision Europe B.V. não se responsabiliza por erros existentes conteúdo deste documento, nem por quaisquer problemas resultantes do conteúdo deste documento. Os erros informados à Philips serão adaptados e publicados no site de suporte da Philips logo que possível.

Termos de garantia

- Risco de ferimentos, danos à TV ou anulação de garantia! Nunca tente reparar a TV por conta própria por conta própria.
- Use a TV e acessórios exclusivamente conforme previsto pelo fabricante.
- O sinal de cuidado impresso na traseira da TV indica risco de choque elétrico. Nunca remova a tampa da TV. Sempre entre em contato como o Suporte ao Cliente Philips para serviços ou reparos.



Qualquer operação expressamente proibida neste manual ou qualquer ajuste ou procedimento de montagem não recomendado ou autorizado neste manual também anularão a garantia.

Características de pixels

Este produto LCD/LED possui um elevado número de pixels de cor. Embora possua um nível de pixels efetivo de 99.999% ou mais, podem aparecer pontos pretos ou pontos brilhantes de luz (de cor vermelha, verde ou azul) constantemente na tela. Essa é uma propriedade estrutural do monitor (dentro dos padrões industriais comuns) e não consiste em defeito.

Fusível (/56)

Esta TV é equipada com um plugue revestido aprovado. Caso seja necessário substituir o fusível, utilize um fusível do mesmo valor, conforme indicado no plugue (exemplo 10A).

- 1 Remova a tampa do fusível e o fusível.
- 2 O fusível de substituição deve estar em conformidade com a norma BS 1362 e ter a marca de aprovação da ASTA. Se o fusível for perdido, entre

em contato com o seu representante, a fim de verificar o tipo correto.

- 3 Recoloque a tampa do fusível.

Direitos Autorais



® Kensington e Micro Saver são marcas registradas norte-americanas da ACCO World Corporation com registros publicados e requerimentos pendentes em outros países do mundo.



Os termos HDMI e Interface Multimídia HDMI de Alta Definição, e a Logomarca HDMI são marcas comerciais ou marcas comerciais registradas da HDMI licensing LLC nos Estados Unidos e em outros países.

Todas as marcas comerciais registradas e não registradas são de propriedade dos respectivos proprietários.

2 Importante

Leia e compreenda todas as instruções antes de usar a TV. Caso ocorram danos causados pelo não cumprimento destas instruções, a garantia não será aplicável.

Segurança

Risco de choque elétrico ou incêndio!

- Nunca exponha a TV à chuva ou água. Nunca coloque vasilhas com líquido, como vasos, próximos à TV. Se cair líquido na TV, desconecte a TV da tomada de energia imediatamente. Entre em contato com o Philips Consumer Care para que a TV seja verificada antes de ser utilizada novamente.
- Nunca coloque a TV, o controle remoto ou as pilhas próximos a fogo exposto ou a outras fontes de calor, incluindo luz solar direta. Para evitar incêndios, mantenha velas e outras chamas afastadas da TV, do controle remoto e das baterias.



- Nunca insira objetos nas aberturas de ventilação ou em outras aberturas da TV.
- Ao girar a TV, não estique o cabo de alimentação. As tensões no cabo de alimentação podem fazer soltar as ligações e provocar faíscas.
- Para desconectar a TV totalmente da rede elétrica, o plugue deve estar fora da tomada. Ao desconectar a TV da tomada, sempre puxe pelo plugue, nunca pelo cabo. Certifique-se de manter sempre o acesso desimpedido ao cabo, ao plugue e à tomada.

Risco de curto-circuito ou incêndio!

- Nunca exponha o controle remoto ou as baterias à chuva, água ou calor excessivo.
- Não force as tomadas de energia. Tomadas frouxas podem provocar faíscas ou incêndio.

Risco de danos à TV!

- São necessárias duas pessoas para

levantar e transportar uma TV com mais de 25 kg.

- Para instalar a TV em um suporte, use somente o suporte fornecido. Fixe bem firme o suporte na TV. Coloque a TV em uma superfície plana e nivelada que suporte o peso somado da TV e do suporte.
- Ao instalar a TV na parede, use somente um suporte de parede capaz de suportar o peso da TV. Prenda o suporte a uma parede capaz de suportar o peso somado da TV e do suporte. A TP Vision Europe B.V. não se responsabiliza por qualquer instalação inadequada na parede que provoque acidentes, ferimentos ou danos.
- Se precisar guardar a TV, desmonte seu suporte. Nunca posicione a TV sobre sua parte traseira se o suporte estiver instalado.
- Antes de conectar a TV à tomada de energia, confirme se a tensão corresponde ao valor impresso na parte traseira da TV. Nunca conecte a TV à tomada de energia se a tensão for diferente.
- Partes desse produto podem ser de vidro. Manuseie com cuidado para

evitar danos ou ferimentos.

Risco de ferimentos em crianças!

Siga estas precauções para impedir que a TV caia e provoque ferimentos em crianças:

- Nunca coloque a TV em uma superfície coberta por tecido ou outro material que possa ser puxado.
- Nenhuma parte da TV deverá passar da borda da superfície de instalação.
- Nunca coloque a TV em um móvel alto, como uma estante, sem prender o móvel e a TV à parede ou a um suporte adequado.
- Explique às crianças os riscos de subir nos móveis para alcançar a TV.

Risco de engolir baterias!

- O produto/controlador remoto pode conter uma bateria do tipo botão que pode ser engolida. Mantenha sempre a bateria fora do alcance de crianças!

Risco de superaquecimento!

- Nunca instale a TV em um ambiente com restrições de espaço. Sempre deixe um espaço de, pelo menos, 10 cm em volta da TV para ventilação. Certifique-se de que as

aberturas de ventilação da TV não fiquem encobertas por cortinas ou outros objetos.

Risco de ferimentos, incêndio ou danos ao cabo de alimentação!

- Nunca coloque a TV ou qualquer objeto em cima do cabo de alimentação.
- Desconecte a TV do cabo de alimentação quando houver tempestades com raios. Durante tempestades com raios, não toque em nenhuma parte da TV, do cabo de alimentação, ou do cabo da antena.

Risco de danos auditivos!

- Evite usar fones de ouvido com volume alto ou durante longos períodos.

Baixas temperaturas

- Se a TV for transportada em temperaturas abaixo de 5°C, desembale-a e aguarde até que atinja a temperatura ambiente antes de ligá-la na tomada elétrica.

Cuidados com a tela

- Evite imagens estáticas, sempre que possível. Imagens estáticas são as que permanecem paradas por muito tempo na tela. Imagens

estáticas incluem menus na tela, barras pretas, relógios, etc. Se for necessário usar imagens estáticas, reduza o contraste e o brilho para evitar danos à tela.

- Desligue a TV antes de limpá-la.
- Limpe a TV e a moldura com um pano úmido e macio, Nunca use substâncias como álcool, produtos químicos ou produtos de limpeza doméstica na TV.
- Risco de danos à tela da TV! Nunca toque, empurre, esfregue ou bata na tela com nenhum objeto.
- Para evitar deformações ou desvanecimento da cor, seque possíveis gotas de água logo que possível.

Reciclagem



Seu produto foi projetado e fabricado com materiais e componentes de alta qualidade, que podem ser reciclados e reutilizados.



Quando este símbolo de lata de lixo riscada estiver afixado a um produto, significa que ele se enquadra na Diretiva Europeia 2002/96/EC. Informe-se sobre o sistema de coleta especial local de produtos elétricos e eletrônicos.

Proceda de acordo com as normas locais e não descarte produtos antigos no lixo doméstico convencional.

O descarte correto de produtos antigos ajuda a impedir possíveis consequências negativas para o meio ambiente e para a saúde humana.



Este produto contém pilhas cobertas pela Diretiva Europeia 2006/66/EC, não podendo ser descartadas como o lixo doméstico.

Informe-se sobre as normas locais de coleta seletiva de pilhas, pois o descarte correto ajuda a impedir consequências negativas para o meio ambiente e a saúde humana.

3 Sua TV

Parabéns pela aquisição e seja bem-vindo à Philips! Para aproveitar todos os benefícios oferecidos pelo suporte da Philips, registre sua TV em www.philips.com/welcome.

Painel de controle

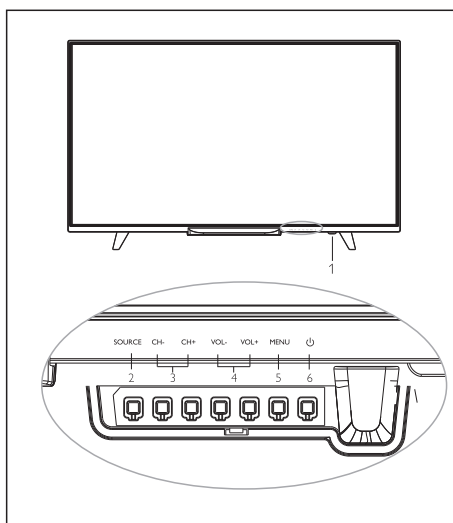

1. Indicador/Sensor de controle remoto
2. Fonte: exibe a lista de fontes de sinais.
3. CH+/-: Muda para o canal anterior/seguinte.
4. VOL+/-: aumenta/diminui o volume
5. Menu: Liga/desliga o menu principal.
6. : liga/desliga a TV; para desligar a fonte de alimentação, desligue o cabo de alimentação.

Controle remoto

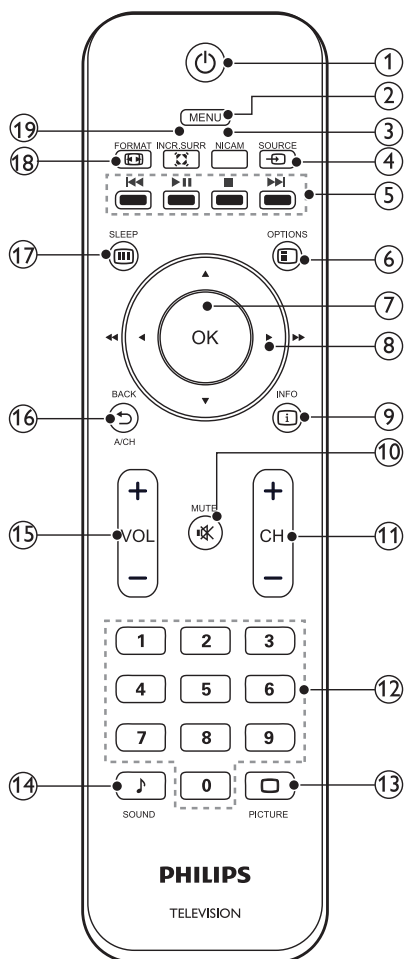

① (Botão de conexão/Modo de espera)

- Após a conexão, pressione-o para ligar a TV;
- Pressione novamente para mudar para o modo de espera.

② **Menu** Liga/desliga o menu.

③ **NICAM** Altera entre efeitos de som (disponível apenas para fontes de sinal de TV que suportam a função NICAM).

④ **Fonte**

Seleciona uma fonte de entrada para a TV.

⑤ Teclas de atalho em modo USB: Anterior, Iniciar/Pausar, Parar, Próximo.

⑥ **Opções**

Acessa as opções relacionadas à atividade atual.

⑦ **OK**

- Em Modo menu: confirma a entrada ou seleção;
- Em modo USB: reproduz/pausa.

⑧ **Botões de navegação**

- Em modo menu: navega pelo menu.
- Em modo USB: pressione  para fazer buscas para frente ou para trás enquanto reproduz arquivos de música ou vídeo.

9  **Info.**
Exibe as informações do programa, quando disponível.

10  **Mudo**
Silencia ou restaura o áudio.

11 **CH+/-**
Alterna para o canal anterior/próximo no modo TV.

12 **Botões numéricos (0~9)**
Seleciona um canal ou valor.

13  **IMAGEM**
Alterna para o modo de imagem pré-selecionado.

14  **SOM**
Alterna para o modo de áudio pré-selecionado.

15 **Volume +/-**
Aumenta/diminui o volume.

16  **Retorna / troca de CH**
Retorna para o canal anterior.

17  **Em espera**
Alterna a TV para o modo de espera quando o tempo pré-selecionado expira.

18  **FORMATO**
Seleciona a taxa de definição da imagem.

19  **Incredible Surround**
Ativa ou desativa o efeito de áudio virtual surround.

Uso do controle remoto

Quando usar o controle remoto, mantenha-o perto da TV e aponte-o para o sensor do controle remoto. Certifique-se de que a linha de visão entre o controle remoto e a TV não está bloqueada por mobília, paredes ou outros objetos.

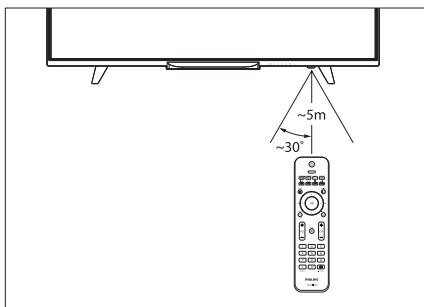

4 Usar a TV

Esta seção ajuda a operar as funções básicas da TV.

Conectar ou desconectar a TV

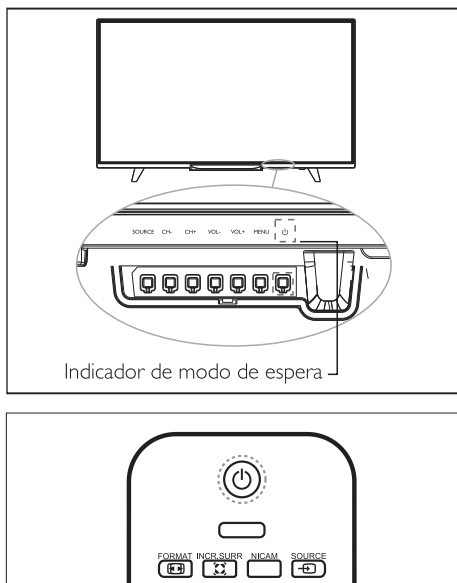

Para conectar

- Conecte o plugue na tomada.
» Se o indicador de modo de espera acender, pressione  (Standby-On) no controle remoto.

Para mudar para o modo de espera

- Pressione  (Standby-On) no controle remoto.
» O indicador do modo de espera muda para aceso.



Tip

- Embora a sua TV consuma pouquíssima energia quando está no modo de espera, a energia continua a ser consumida. Quando não estiver em uso por um período prolongado de tempo, desligue o cabo de alimentação da TV da tomada.

Alternar os canais

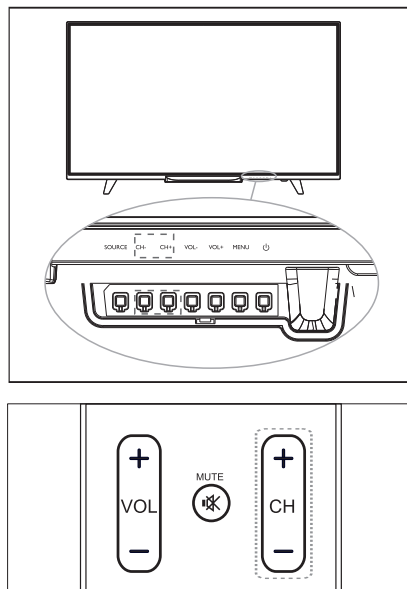

- Pressione CH +/- no controle remoto ou a parte inferior direito da TV.
- Digite um número de canal usando os botões numéricos no controle remoto.

- Pressione  no controle remoto para retomar para o canal anterior.

Assistir dispositivos conectados





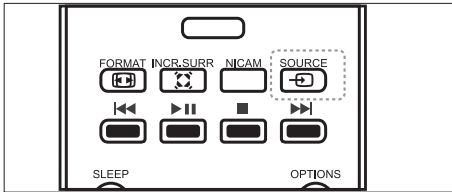

Note

- Conecte o dispositivo antes de selecioná-lo como uma fonte de sinal externa.

Uso do botão de Fonte



1. Pressione  FONTE.
» A lista de fontes é exibida.
2. Pressione / para selecionar um dispositivo.
3. Pressione  para selecionar.
» A TV alterna para o dispositivo selecionado.

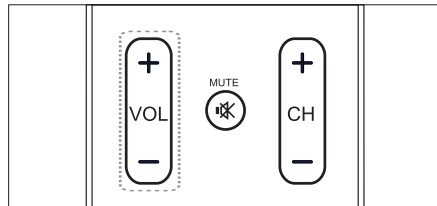
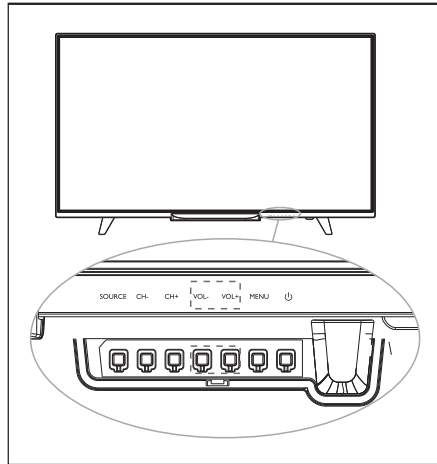

Ajustar o volume da TV



Para aumentar ou diminuir o volume

- Pressione **VOL +/-** na parte inferior direita da TV ou o **Controle de volume +/-** no controle remoto.

Para silenciar ou restaurar o som

- Pressione  (MUTE).
- Pressione  novamente para restaurar o som

5 Informações sobre o produto

As informações sobre produto estão sujeitas a alterações sem aviso prévio. Para obter informações detalhadas sobre o produto, acesse www.philips.com/support.

Resoluções de tela

Formatos de computador

- Resolução – taxa de atualização:
 - 640 × 480 - 60Hz
 - 800 × 600 - 60Hz
 - 1024 × 768 - 60Hz
 - 1360 × 768 - 60Hz
 - 1920 × 1080 - 60Hz

Formatos de vídeo

- Resolução – taxa de atualização:
 - 480i – 60Hz
 - 480p – 60Hz
 - 576i – 50Hz
 - 576p – 50Hz
 - 720p – 50Hz, 60Hz
 - 1080i – 50Hz, 60Hz
 - 1080p - 50Hz, 60Hz

Multimídia

- Dispositivo de armazenamento suportado: USB (apenas dispositivos de armazenamento FAT ou FAT32 USB são suportados.)
- Formatos de arquivo multimídia compatível:
 - Imagem: JPEG
 - Áudio: MP3
 - Vídeo: MPEG 2/MPEG 4, H.264

Potência de som

- 40": 6W × 2

Resolução inerente

- 40": 1920 × 1080

Sintonizador/Recepção/Transmissão

- Entrada de antena: 75ohm coaxial (IEC75)
- Sistema de TV: PAL, NTSC
- Reprodução de vídeo: PAL, NTSC, SECAM

Controle remoto

- Pilhas: 2 × AAA

Alimentação

- Fonte de alimentação principal: 100-240V~50/60Hz
- Consumo de energia em espera: ≤ 0,5W
- Temperatura ambiente: 5- 40°C
- Consumo de energia: 40": 55W

Suportes de TV compatíveis

Para montagem da TV, compre um suporte de TV Philips TV ou qualquer suporte de TV em conformidade com o padrão VESA. Para evitar danos aos cabos e conectores, certifique-se de deixar um espaço de folga de pelo menos 2,2 polegadas ou 5,5cm entre a parte de trás da TV e a parede.



Aviso

- Siga todas as instruções fornecidas com o suporte de TV. A TP Vision Europe B.V. não se responsabiliza pela montagem imprópria que resulte em acidente, ferimentos ou danos.

Modelo N°	Pixel Pitch necessário (mm)	Parafusos de montagem necessários
40"	100 × 200	4 × M4

6 Solução de problemas

Esta seção cobre problemas comuns e as soluções pertinentes.

Problemas gerais

A TV não liga:

- Desconecte o cabo de alimentação da tomada. Aguarde um minuto e ligue-o novamente.
- Verifique se o cabo de alimentação está firme.

O controle remoto de funciona corretamente:

- Verifique se as baterias do controle remoto estão inseridas corretamente de acordo com a orientação +/-.
- Substitua as pilhas do controle remoto se estiverem gastas ou fracas.
- Limpe o controle remoto e as lentes sensoras da TV.

O menu da TV está no idioma errado.

- Selecione seu idioma para o menu da TV.

Ao ligar/desligar a TV ou colocá-la no modo de espera, você ouve estalos:

- Não é necessário fazer nada. O som de estalos vem da expansão e contração normais da TV à medida que ela esfria ou aquece. Isso não afeta seu desempenho.

Problemas nos canais da TV

Os canais previamente instalados não aparecem na lista de canais:

- Verifique se a lista de canais correta está selecionada.

Problemas de imagem

A TV está ligada, mas a imagem não é exibida:

- Verifique se a antena está conectada corretamente à TV.
- Verifique se o dispositivo correto está selecionado como fonte da TV.

Há som, mas não há imagem:

- Verifique se as configurações de imagem estão corretas.

A imagem da TV proveniente da antena é ruim:

- Verifique se a antena está conectada corretamente à TV.
- Alto-falantes, dispositivos de áudio não aterrados, luzes de neon, prédios altos e outros objetos grandes podem influenciar na qualidade da recepção. Se possível, tente melhorar a qualidade da recepção mudando a posição da antena ou afastando os dispositivos da TV.
- Se a recepção estiver ruim apenas em um canal, ajuste a sintonia fina do canal.

A qualidade de imagem dos dispositivos conectados é ruim:

- Verifique se os dispositivos estão

conectados corretamente.

- Verifique se as configurações de imagem estão corretas.

A imagem não se enquadra na tela; está muito grande ou muito pequena:

- Tente utilizar uma forma de imagem diferente.

A posição da imagem está errada:

- Os sinais de imagem de alguns dispositivos podem não se enquadrar na tela. Verifique a saída de sinal do dispositivo.

Problemas de som

Há imagem, mas a qualidade do som é ruim:

- Verifique se todos os cabos estão conectados corretamente.
- Verifique se o volume não está ajustado para 0.
- Verifique se o som não está no modo silencioso.
- Verifique se as configurações de som estão corretas.

Há imagem, mas só há som em um alto-falante:

- Verifique se o controle de equilíbrio do som está centralizado.

Problemas de conexão HDMI

Há problemas com dispositivos HDMI:

- Observe que o suporte a HDCP (High-bandwidth Digital Content Protection – Proteção de conteúdo digital em banda larga) pode aumentar o tempo necessário para uma TV exibir conteúdo de um dispositivo HDMI.
- Se a TV não reconhecer o dispositivo HDMI e nenhuma imagem for exibida, tente alternar a fonte de um dispositivo para outro e de volta ao primeiro.
- Se houver falhas intermitentes no som, verifique se as configurações de saída do dispositivo HDMI estão corretas.

Problemas de conexão do computador

A tela do computador na TV está instável:

- Verifique se o PC é compatível com a resolução e a taxa de atualização configuradas.
- Ajuste o formato de imagem na TV para Sem escala.

Entre em contato conosco

Se não conseguir resolver o problema, consulte as perguntas frequentes sobre esta TV em

www.philips.com/support.

Se o problema persistir, entre em contato com a Central de Atendimento ao Cliente Philips do seu país.



Aviso

- Não tente reparar a TV por conta própria. Isso poderá provocar ferimentos sérios, danos irreparáveis à TV ou anular a sua garantia.



Nota

- Tome nota do modelo e número de série da sua TV antes de entrar em contato com o Centro de Atendimento ao Cliente Philips. Esses números estão impressos na parte de trás da TV e na embalagem.