

Hier können Sie Ihr Produkt registrieren und Unterstützung erhalten:

www.philips.com/welcome

40PFA4500

50PFA4500

55PFA4500

DE Bedienungsanleitung

PHILIPS

Inhalt

Verwenden von Philips EasyLink 23

1 Achtung 2

2 Wichtige Hinweise 4

Sicherheit 4

3 Ihr Fernseher 7

Bedienfeld 7
Fernbedienung 7
Verwenden der Fernbedienung 8

4 Verwenden des Fernsehers 9

Ein-/Ausschalten des Fernsehers 9
Umschalten der Sender 9
Starten der Wiedergabe von
angeschlossenen Geräten 10
Einstellen der Lautstärke des Fernsehers 10

5 Weitere Verwendungsmöglichkeiten des Fernsehers 11

Öffnen des Fernsehermenüs 11
Ändern der Bild- und Toneinstellung
Einstellungen 13
Verwenden des Timers 14
Anpassen der VGA-Konfiguration 15
Wiedergeben von Medien über USB-
Geräte 15
Aktualisieren der Software des Fernsehers
17
Wiederherstellen der Werkseinstellung 17

6 Einrichten von Sendern 18

Automatisches Einrichten von Sendern 18
Manuelles Einrichten von Sendern 18
Umbenennen von Sendern 18

7 Fernseheranschlüsse 20

Rückseitige Anschlüsse 20
Seitliche Anschlüsse 21
Anschließen an einen Computer 21

8 Produktinformationen 24

Bildschirmauflösungen 24
Multimedia 24
Audio-Ausgangsleistung 24
Originalauflösung 24
Tuner / Empfang / Übertragung 24
Fernbedienung 24
Stromversorgung 24
Unterstützte Befestigungen für den
Fernseher 24

9 Fehlerbehebung 26

Allgemeine Probleme 26
Senderprobleme 26
Bildprobleme 26
Tonprobleme 27
HDMI-Verbindungsprobleme 27
Computerverbindungsprobleme 27
Kontaktieren Sie uns. 28

10 Garantie 30

1 Achtung

2015©TP Vision Europe B.V. Alle Rechte vorbehalten. Technische Daten können sich ohne Vorankündigung ändern. Die Marken sind Eigentum von Koninklijke Philips N.V. bzw. ihren jeweiligen Inhabern. TP Vision Europe B.V. behält sich das Recht vor, Produkte jederzeit zu ändern, ohne die Verpflichtung einzugehen, frühere Lieferungen entsprechend nachzubessern. Die Informationen in dieser Anleitung werden für den bestimmungsgemäßen Gebrauch des Systems als angemessen erachtet. Wenn das Produkt oder seine einzelnen Module bzw. Funktionen für andere Zwecke verwendet werden als hier angegeben, ist eine Bestätigung für deren Richtigkeit und Eignung einzuholen. TP Vision Europe B.V. gewährleistet, dass die Informationen an sich keine US-Patente verletzen. Es werden keine weiteren ausdrücklichen oder stillschweigenden Garantien übernommen. TP Vision Europe B.V. kann weder für Fehler im Inhalt dieses Dokuments noch für Probleme, die aus dem Inhalt dieses Dokuments resultieren, verantwortlich gemacht werden. An Philips gemeldete Fehler werden überarbeitet und auf der Support-Website von Philips so bald wie möglich veröffentlicht.

Gewährleistungsbestimmungen

- Verletzungsgefahr, Beschädigungsgefahr für den Fernseher oder Erlöschen der Garantie! Versuchen Sie nicht, den Fernseher selbst zu reparieren.
- Verwenden Sie Fernseher und Zubehör ausschließlich wie vom Hersteller vorgesehen.
- Der Warnhinweis auf der Rückseite des Fernsehers weist auf das Risiko von elektrischen Schlägen hin. Öffnen Sie niemals das Gehäuse des Fernsehers. Wenden Sie sich bei Service- oder Reparaturarbeiten stets an den Kundendienst von Philips.

- Jeder Betrieb, der in diesem Handbuch ausdrücklich untersagt wird, und jegliche Einstellungen oder Montageverfahren, die in dieser Anleitung nicht empfohlen oder autorisiert werden, führen zum Erlöschen der Garantie.

Pixelverhalten

Dieses LCD-/LED-Produkt verfügt über eine hohe Anzahl von Farbpixeln. Obwohl der Prozentsatz der funktionsfähigen Pixel mindestens 99,999 % beträgt, können auf dem Bildschirm permanent dunkle oder helle Lichtpunkte (rot, grün oder blau) vorhanden sein. Hierbei handelt es sich um eine bauartbedingte Eigenschaft der Anzeige (innerhalb allgemeiner Industriestandards) und nicht um eine Fehlfunktion.

Hauptsicherung (/56)

Dieser Fernseher ist mit einem geprüften Kunststoffnetzstecker ausgestattet. Sollte die Hauptsicherung ausgetauscht werden müssen, muss hierzu eine Sicherung mit demselben Wert wie am Stecker ausgewiesen (z. B. 10 A) verwendet werden.

- 1 Entfernen Sie die Sicherungsabdeckung, und entnehmen Sie die Sicherung.
- 2 Die Ersatzsicherung muss dem Typ BS 1362 entsprechen und über das ASTA-Prüfzeichen verfügen. Sollten Sie die Sicherung verloren haben, erfahren Sie den korrekten Typ von Ihrem Händler.
- 3 Bringen Sie die Sicherungsabdeckung wieder an.

Urheberrecht



*Kensington und Micro Saver sind in den USA eingetragene Marken von ACCO World mit erteilten Eintragungen und anhängigen Anmeldungen in anderen Ländern weltweit.



HDMI, das HDMI-Logo und High-Definition Multimedia Interface sind Marken oder eingetragene Marken von HDMI Licensing LLC in den Vereinigten Staaten und anderen Ländern.

Alle anderen eingetragenen Marken und nicht eingetragenen Marken sind Eigentum der jeweiligen Inhaber.



Dieses Produkt wurde unter der Lizenz von Dolby Laboratories hergestellt. Dolby und das Doppel-D-Symbol sind eingetragene Marken von Dolby Laboratories.

MHL

MHL, Mobile High-Definition Link und das MHL-Logo sind Marken oder eingetragene Marken der MHL, LLC.

2 Wichtige Hinweise

Lesen Sie alle Anweisungen gründlich durch, bevor Sie Ihren Fernseher verwenden. Bei durch Nichtbeachtung der Anweisungen entstandenen Schäden wird keine Garantie übernommen.

Sicherheit

Stromschlag- und Brandgefahr!

- Setzen Sie den Fernseher weder Regen noch Wasser aus. Platzieren Sie niemals Behälter mit Flüssigkeiten wie Vasen in der Nähe des Fernsehers. Wenn der Fernseher außen oder innen mit Flüssigkeit in Kontakt kommt, trennen Sie den Fernseher sofort vom Stromnetz. Kontaktieren Sie das Philips Kundendienstzentrum, um den Fernseher vor der erneuten Nutzung überprüfen zu lassen.
- Bringen Sie den Fernseher, die Fernbedienung und die Batterien niemals in die Nähe von offenem Feuer oder anderen Wärmequellen wie auch direktem Sonnenlicht. Um einen Brand zu verhindern, halten Sie Kerzen und andere Flammen stets vom Fernseher, der Fernbedienung und den Batterien fern.



- Führen Sie keine Gegenstände in die Lüftungsschlitze oder andere Öffnungen des Fernsehers ein.
- Wenn der Fernseher geneigt wird, stellen Sie sicher, dass das Stromkabel nicht zu sehr gespannt wird. Ziehen am Netzkabel kann zu Wackelkontakt und Funkenschlag führen.

- Um den Fernseher vom Netzanschluss zu trennen, müssen Sie den Netzstecker des Fernsehers ziehen. Um das Kabel vom Netzanschluss zu trennen, ziehen Sie niemals am Kabel, sondern immer am Stecker. Stellen Sie stets einen uneingeschränkten Zugang auf Netzstecker, Netzanschlusskabel und Steckdose sicher.

Risiko von Kurzschluss und Brandgefahr!

- Setzen Sie die Fernbedienung und die Batterien niemals Regen, Wasser oder übermäßiger Hitze aus.
- Wenden Sie keine Gewalt an Netzsteckdosen an. Lockere Steckdosen können Funkenschlag oder Feuer verursachen.

Verletzungsgefahr und Beschädigungsgefahr für den Fernseher!

- Zum Heben und Tragen eines Fernsehers mit einem Gewicht von über 25 kg sind zwei Personen erforderlich.
- Wenn Sie den Fernseher mit einem TV-Tisch aufstellen, verwenden Sie nur den mitgelieferten Sockel. Befestigen Sie den Sockel fest am Fernseher. Stellen Sie den Fernseher auf eine flache, ebene Fläche, die für das Gewicht des Fernsehers und des Sockels geeignet ist.
- Verwenden Sie bei Wandmontage des Geräts eine Wandhalterung, die das Gewicht des Fernsehers tragen kann. Bringen Sie die Wandhalterung an einer Wand an, die das Gesamtgewicht von Fernseher und Wandhalterung tragen kann. TP Vision Europe B.V. übernimmt keine Haftung für eine unsachgemäße Wandmontage oder aus der Montage resultierende Unfälle, Verletzungen oder Beschädigungen.
- Wenn Sie den Fernseher verstauen möchten, nehmen Sie den Standfuß vom Fernseher ab. Legen Sie den Fernseher nie mit montiertem Standfuß auf die Rückseite.

- Stellen Sie vor dem Verbinden des Fernsehers mit dem Netzanschluss sicher, dass die Netzspannung mit dem auf der Rückseite des Geräts aufgedruckten Wert übereinstimmt. Verbinden Sie den Fernseher nicht mit dem Netzanschluss, falls die Spannung nicht mit diesem Wert übereinstimmt.
- Teile dieses Produkts können aus Glas sein. Seien Sie vorsichtig, um Verletzungen oder Beschädigungen zu vermeiden.

Verletzungsgefahr für Kinder!

Befolgen Sie diese Sicherheitshinweise, damit der Fernseher nicht kippen kann und Kinder verletzt könnte.

- Stellen Sie den Fernseher nie auf eine Fläche, die mit einem Tuch oder einem anderen Material bedeckt ist, das weggezogen werden kann.
- Stellen Sie sicher, dass kein Teil des Fernsehers über die Ränder der Oberfläche hinausragt.
- Stellen Sie den Fernseher nie auf hohe Möbelstücke (z. B. ein Bücherregal), ohne sowohl das Möbelstück als auch den Fernseher an der Wand oder durch geeignete Hilfsmittel zu sichern.
- Weisen Sie Kinder auf die Gefahren des Kletterns auf Möbelstücke hin, um den Fernseher zu erreichen.

Gefahr des Verschluckens von Batterien!

- Das Produkt bzw. die Fernbedienung enthält möglicherweise eine Knopf-Batterie, die verschluckt werden kann. Halten Sie die Batterie immer außerhalb der Reichweite von Kindern!

Überhitzungsgefahr!

- Platzieren Sie den Fernseher nicht in einem geschlossenen Bereich. Der Fernseher benötigt einen Lüftungsabstand von mindestens 10 cm um das Gerät herum. Stellen Sie sicher, dass Vorhänge und andere Gegenstände die Lüftungsschlitze des Fernsehers nicht abdecken.

Verletzungsgefahr, Brandgefahr und Beschädigungsgefahr für das Netzkabel!

- Stellen Sie weder den Fernseher noch andere Gegenstände auf das Netzkabel.
- Trennen Sie den Fernseher vor Gewittern vom Netz- und Antennenanschluss. Berühren Sie den Fernseher, das Netzkabel oder das Antennenkabel während eines Gewitters nicht.

Gefahr von Hörschäden!

- Vermeiden Sie den Einsatz von Ohrhörern oder Kopfhörern bei hohen Lautstärken bzw. über einen längeren Zeitraum.

Niedrige Temperaturen

- Wenn der Fernseher bei Temperaturen unter 5 °C transportiert wird, packen Sie den Fernseher aus, und warten Sie, bis er Zimmertemperatur erreicht hat, bevor Sie ihn mit dem Netzanschluss verbinden.

Bildschirmpflege

- Vermeiden Sie möglichst unbewegliche Bilder. Unbewegliche Bilder sind Bilder, die über einen längeren Zeitraum auf dem Bildschirm verbleiben. Beispiel: Bildschirmmüdigkeit, schwarze Balken und Zeitanzeigen. Wenn Sie unbewegliche Bilder verwenden müssen, verringern Sie den Kontrast und die Helligkeit des Bildschirms, um Beschädigungen am Bildschirm zu vermeiden.
- Trennen Sie vor dem Reinigen den Netzstecker des Fernsehers von der Steckdose.
- Reinigen Sie den Fernseher und den Rahmen mit einem weichen, feuchten Tuch. Verwenden Sie dabei keine Substanzen wie Alkohol, Chemikalien oder Haushaltsreiniger.
- Beschädigungsgefahr für den Bildschirm des Fernsehers! Berühren Sie den Bildschirm nicht mit Gegenständen, drücken oder streifen Sie nicht mit Gegenständen über den Bildschirm.

- Um Verformungen und Farbausbleichungen zu vermeiden, müssen Wassertropfen so rasch wie möglich abgewischt werden.



Hinweis

Standbilder können den Fernsehbildschirm dauerhaft beschädigen.

- Zeigen Sie keine Standbilder länger als zwei Stunden auf dem LCD-Bildschirm an, da dies zu Geisterbildern führen kann. Um dies zu vermeiden, verringern Sie die Bildschirmhelligkeit und den Kontrast.
- Die Anzeige von Programmen im Format 4:3 über längere Zeiträume kann am linken und rechten Rand des Bildschirms sowie an den Rändern des Bildes Spuren hinterlassen. Vermeiden Sie es, diesen Modus über längere Zeit zu verwenden.
- Die Anzeige von Standbildern aus Videospiele oder Computern über einen längeren Zeitraum kann teilweise Bildschatten verursachen, und Geisterbilder können sich in den Bildschirm einbrennen. Verringern Sie die Bildschirmhelligkeit und den Kontrast entsprechend, wenn Sie den Fernseher auf diese Weise nutzen.

Geisterbilder, Bildschatten und andere Spuren, die auf dem Bildschirm infolge von oben genannten Situationen erscheinen, werden nicht von der Garantie abgedeckt.



Befindet sich dieses Symbol (durchgestrichene Abfalltonne auf Rädern) auf dem Gerät, bedeutet dies, dass für dieses Gerät die Europäische Richtlinie 2002/96/EG gilt. Informieren Sie sich über die örtlichen Bestimmungen zur getrennten Sammlung elektrischer und elektronischer Geräte. Richten Sie sich bitte nach den örtlichen Bestimmungen in Ihrem Land, und entsorgen Sie Altgeräte nicht über Ihren Hausabfall. Die richtige Entsorgung Ihrer Altgeräte trägt zum Schutz der Umwelt und der menschlichen Gesundheit bei.



Ihr Produkt enthält Akkus, die der europäischen Richtlinie 2006/66/EG unterliegen und nicht mit dem normalen Haushaltsmüll entsorgt werden dürfen.

Bitte informieren Sie sich über die örtlichen Bestimmungen zur gesonderten Entsorgung von Akkus, da durch die korrekte Entsorgung Umwelt und Menschen vor möglichen negativen Folgen geschützt werden.

Recycling



Ihr Gerät wurde unter Verwendung hochwertiger Materialien und Komponenten entwickelt und hergestellt, die recycelt und wiederverwendet werden können.

3 Ihr Fernseher

Herzlichen Glückwunsch zu Ihrem Kauf und willkommen bei Philips! Um das Kundendienstangebot von Philips vollständig nutzen zu können, sollten Sie Ihren Fernseher unter www.philips.com/welcome registrieren.

Bedienfeld

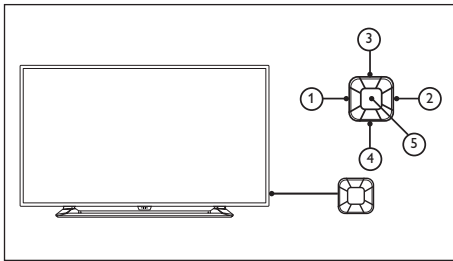

- ① **Lautstärke-**: Die Funktion zur Verringerung der Lautstärke ist verfügbar, ohne das Tastaturmenü.
- ② **Lautstärke+**: Die Funktion zur Erhöhung der Lautstärke ist verfügbar, ohne das Tastaturmenü.
- ③ **Sender+**: Ohne Tastaturmenü zum Wechseln zum nächsten Sender; mit angezeigtem Tastaturmenü zum Wechseln in den entsprechenden Optionen nach oben/unten.
- ④ **Sender-**: Ohne Tastaturmenü zum Wechseln zum vorherigen Sender; mit angezeigtem Tastaturmenü zum Wechseln in den entsprechenden Optionen nach oben/unten.
- ⑤ **Signalquelle/OK**: Im Standby-Modus dient die Taste für Signalquelle/OK als Ein-/Ausschalter. Drücken Sie diese Taste, um den Fernseher zu starten. Nach dem Starten dient die Taste für Signalquelle/OK zum Öffnen der Funktionen des Tastaturmenüs. Wenn das Tastaturmenü geöffnet ist, wird die Taste für Signalquelle/OK als Bestätigungstaste verwendet. Hinweis: Die Taste für Signalquelle/OK hat im USB-Modus keine Funktion.

Fernbedienung

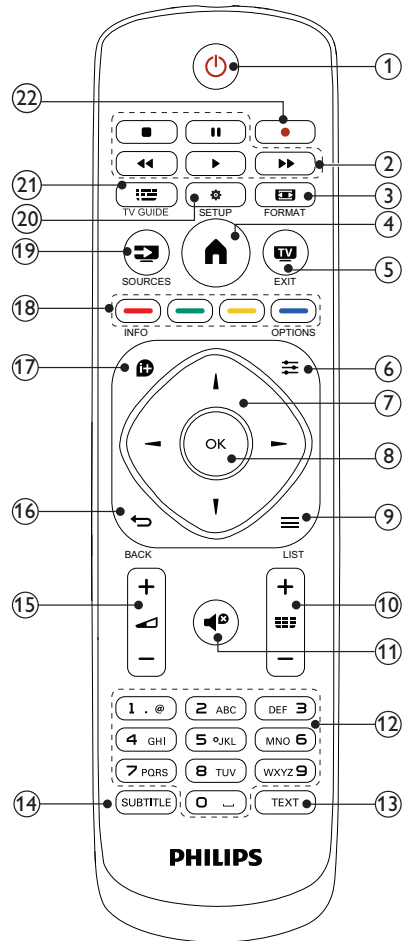

- ① **⏻ (Standby)**
Einschalten des Fernsehers oder Wechsel in den Standby-Modus.
- ② **Wiedergabetasten**
Steuern von Videos, Musik oder Text.
- ③ **FORMAT**
Ändert das Bildformat.

- ④ **🏠 (Home)**
Zugreifen oder Beenden über das Hauptmenü und Zurückkehren zum vorherigen Menü.
- ⑤ **📺 EXIT**
Wechselt zum Fernseher:
- ⑥ **☰ OPTIONS**
Zugriffsoptionen für Sender im TV-Modus.
- ⑦ **▲ ▼ ◀ ▶ (Navigationstasten)**
Navigieren in Menüs und Auswählen von Optionen.
- ⑧ **OK**
Bestätigen einer Eingabe oder Auswahl.
- ⑨ **☰ LIST**
Zugreifen oder Beenden über die TV-Senderliste.
- ⑩ **CH +/- (Sender +/-)**
Wechselt die Kanäle und blättert im USB-Modus durch die Optionen nach oben/unten.
- ⑪ **🔇 (Stumm)**
Schaltet den Ton stumm bzw. hebt die Stummschaltung auf.
- ⑫ **0-9 (Zifferntasten)**
Zum Auswählen eines Senders.
- ⑬ **TEXT**
Zum Aktivieren bzw. Deaktivieren von Teletext.
- ⑭ **SUBTITLE**
Wählt Untertitel aus.
- ⑮ **+/- (Lautstärke)**
Passt die Lautstärke an.
- ⑯ **↩ (Zurück)**
Zurückkehren zum vorherigen Menü oder Beenden einer bestimmten Funktion, Umschalten auf vorherige Sender oder Signalquellen.
- ⑰ **ℹ INFO**
Zeigt Informationen zur aktuellen Aktivität an
- ⑱ **🎨 Farbtasten**
Zum Auswählen von Aufgaben oder Optionen.
- ⑲ **📡 SOURCE**
Zum Auswählen verbundener Geräte.
- ⑳ **⚙️ SETUP**
Öffnet das Einrichtungsmenü des Fernsehers.
- ㉑ **📺 TV GUIDE**
Öffnet oder schließt die TV-Senderliste.
- ㉒ **● Rot**
Die rote Taste hat keine Funktion.

Verwenden der Fernbedienung

Halten Sie die Fernbedienung nahe an den Fernseher, und richten Sie sie auf den Fernbedienungssensor aus. Stellen Sie sicher, dass die Sichtlinie zwischen Fernbedienung und Fernseher nicht durch Möbel, Wände oder andere Gegenstände verstellt wird.

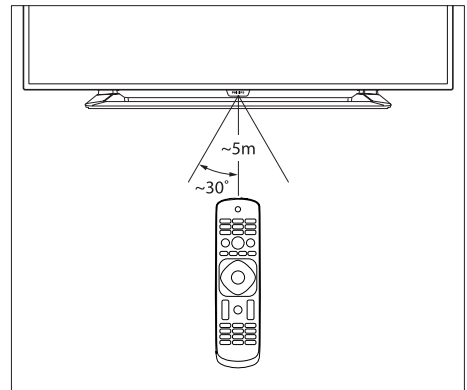

4 Verwenden des Fernsehers

Dieser Abschnitt erläutert Ihnen die grundlegenden Vorgänge für den Betrieb des Fernsehers.

Ein-/Ausschalten des Fernsehers

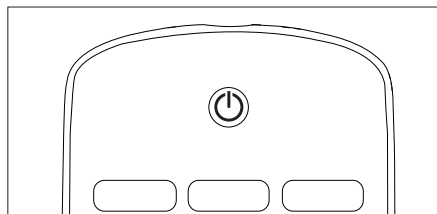
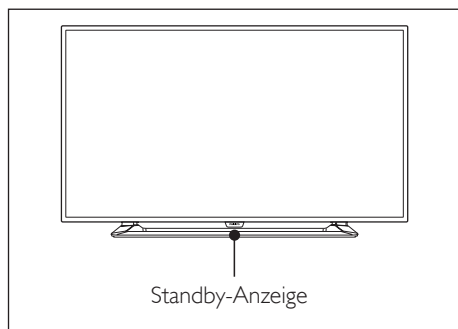

So schalten Sie den Fernseher ein

- Stecken Sie den Netzstecker in die Steckdose.
↳ Wenn die Standby-Anzeige rot leuchtet, drücken Sie auf der Fernbedienung die Taste (Standby Ein).

So schalten Sie den Fernseher auf Standby

- Drücken Sie auf der Fernbedienung die Taste **(Standby Ein)**.
↳ Die Standby-Anzeige wechselt zu Rot.

Tipp

- Ihr Fernseher verbraucht zwar nur sehr wenig Strom im Standby-Modus, dennoch besteht weiterhin Stromverbrauch. Wird der Fernseher längere Zeit nicht genutzt, ziehen Sie das Stromkabel aus der Steckdose.

Umschalten der Sender

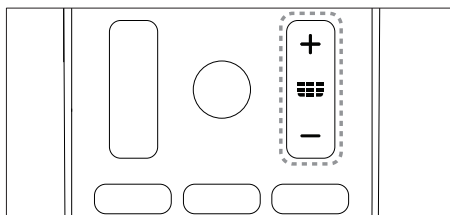
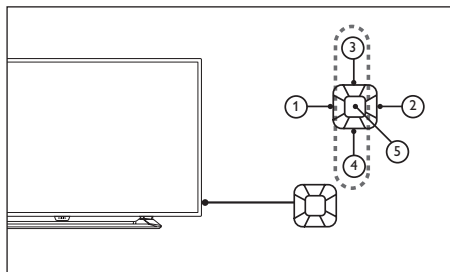

- Drücken Sie **CH +/-** auf der Fernbedienung oder unten rechts am Fernseher.
- Geben Sie eine Sendernummer mit den numerischen Tasten der Fernbedienung ein.
- Drücken Sie auf der Fernbedienung die Taste um zu wechseln und zum vorherigen Sender zurückzukehren.

Anzeigen installierter Sender

Sie können alle verfügbaren Sender in der Senderliste anzeigen.

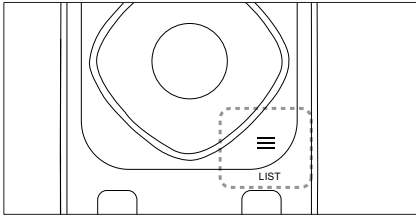

- 1 Drücken Sie **≡ LIST**.
↳ Die Senderliste wird angezeigt.
- 2 Drücken Sie **▲▼**, um einen Sender auszuwählen und die Senderliste zu durchsuchen.
- 3 Drücken Sie **OK**, um den ausgewählten Sender wiederzugeben.
- 4 Drücken Sie die Taste **↶** um zum letzten wiedergegebenen Sender zu wechseln und dessen Wiedergabe fortzusetzen.

Starten der Wiedergabe von angeschlossenen Geräten

Anmerkung

- Schalten Sie das Gerät ein, bevor Sie es als externe Signalquelle auswählen.

Verwenden der Taste "SOURCE"

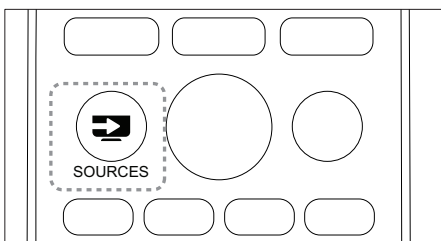

- 1 Drücken Sie **➡ SOURCE**.
↳ Die Quellenliste wird angezeigt.
- 2 Drücken Sie **◀▶**, um ein Gerät auszuwählen.
- 3 Drücken Sie zur Auswahl die Taste **OK**.
↳ Der Fernseher schaltet auf das ausgewählte Gerät um.

Einstellen der Lautstärke des Fernsehers

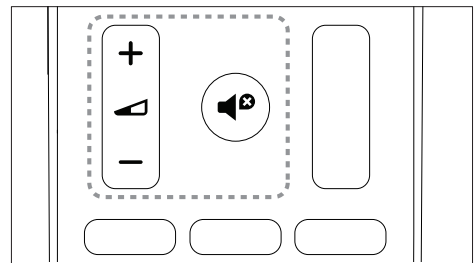
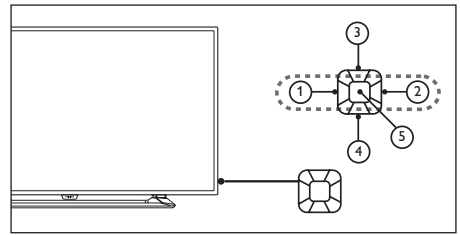

So erhöhen oder verringern Sie die Lautstärke

- Drücken Sie **VOL +/-** unten rechts am Fernseher oder die **Lautstärkeregler +/-** auf der Fernbedienung.

So schalten Sie den Ton stumm oder wieder ein

- Drücken Sie **🔇 (Stumm)**.
- Drücken Sie erneut **🔇**, um die Stummschaltung aufzuheben.

5 Weitere Verwendungsmöglichkeiten des Fernsehers

Öffnen des Fernsehermenüs

In diesem Menü können Sie die Sender konfigurieren, die Bild- und Toneinstellungen ändern sowie weitere Funktionen aufrufen.

- 1 Drücken Sie **Home**.
↳ Anzeige Menübildschirm.

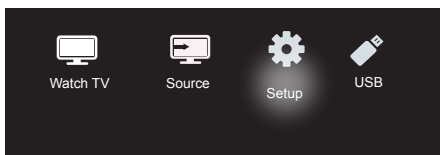

- 2 Wählen Sie **[Konfiguration]**.
- 3 Drücken Sie **▲▼◀▶**. Wählen Sie eine der folgenden Optionen aus:
 - **Bild** / **[Ton]** / **[TV]** (nur im TV-Modus verfügbar) / **[Einstellungen]** / **[Kindersicherung]** / **[VGA-Einstellung]** (nur im PC-Modus verfügbar) / **[EasyLink]**.
- 4 Drücken Sie zur Auswahl die Taste **OK**.
- 5 Drücken Sie **Home**, um zurückzukehren.

Ändern der Bild- und Toneinstellung

Ändern Sie die Bild- und Toneinstellungen nach Ihren Vorlieben. Dazu können Sie entweder die Voreinstellungen verwenden oder die Konfiguration manuell ändern.

Anpassen der Bildeinstellung

- 1 Drücken Sie **Home**, wählen Sie dann „Konfiguration“, um das Konfigurationsmenü zu öffnen, und wählen Sie **[Bild]**.
↳ Das Menü **[Bild]** wird angezeigt.
- 2 Drücken Sie **▲▼◀▶**. **Auswählen/Anpassen der Konfiguration:**
 - **[Smart Picture]:**
 - **[Standard]:** Normale Bildeinstellung. Empfohlen für die Home Entertainment-Verwendung.
 - **[Eco]:** Vermindert die Intensität der Hintergrundbeleuchtung, um Strom zu sparen.
 - **[Lebhaft]:** Erhöht den Kontrast und die Bildschärfe.
 - **[Film]:** Konfiguration zur Wiedergabe von Filmen, die sich idealerweise für eine Theater-Umgebung eignet.
 - **[Persönlich]:** Benutzer können hier eine benutzerdefinierte Einrichtung festlegen.
 - **[Helligkeit]:** Passt die Intensität und Details von dunklen Bereichen an (die durchgeführten Anpassungen können nur in der personalisierten Konfiguration gespeichert werden).
 - **[Videokontrast]:** Passt die Intensität und Details von hellen Bereichen an, wobei die dunklen Bereiche unverändert bleiben (die durchgeführten Anpassungen können nur in der personalisierten Konfiguration gespeichert werden).

- **[Farbe]:** Passt die Farbsättigung an (die durchgeführten Anpassungen können nur in der personalisierten Konfiguration gespeichert werden).
- **[Farbton]:** Passt den Füllstand der Farbe Grün an (diese Option wird nur angezeigt, wenn der NTSC-Standard verwendet wird).
- **[Schärfe]:** Passt die Bildschärfe an (die durchgeführten Anpassungen können nur in der personalisierten Konfiguration gespeichert werden).
- **[Farbtemperatur]:**
 - **[Kalt]:** Blauweißer Farbton.
 - **[Normal]:** Weißer Farbton. Benutzer können den weißen Farbton im PC-Modus personalisieren.
 - **[Warm]:** Rötlich-weißer Farbton.
- **[Erw. Steuerung]:**
 - **[Geräuschreduzierung]:** Filtert und beseitigt Signalgeräusche im Bild.
 - **[Rauschunterdr.]:** Passt die Bildschirmhelligkeit an. (Wenn die Helligkeit der Hintergrundbeleuchtung auf einen niedrigen Wert eingestellt wurde, ist beim Einschalten des Geräts möglicherweise ein vorübergehendes weißes Flimmern sichtbar. Das ist normal. Wenn die **[Dyn. Hintergrundbel.]** eingeschaltet wurde, ist diese Funktion ausgeblendet.)
 - **[Dyn. Kontrast]:** Stellt den Kontrast auf einen maximalen Wert ein. (Im PC-Modus stehen keine erweiterten Kontrastfunktionen zur Verfügung.)
 - **[Dyn. Hintergrundbel.]:** Die Kontraststufe ändert sich mit der Helligkeit des Bilds.

Anmerkung

- Die Optionen können je nach Signalquelle abweichen.

Anpassen der Toneinstellung

- 1 Drücken Sie **⏠ (Home)**, wählen Sie dann „Konfiguration“, um das Konfigurationsmenü zu öffnen, und wählen Sie **[Ton]**.
↳ Zeigt das Menü **[Ton]** an.
- 2 Drücken Sie **▲▼◀▶**. So wählen Sie die Konfiguration aus und passen diese an:
 - **[Smart Sound]:**
 - **[Standard]:** Erzielt einen ausgeglichenen, hervorragenden Ton in den hohen und mittleren Tonlagen sowie im Bassbereich.
 - **[Musik]:** Verbessert die Höhen sowie den Bass und ermöglicht eine helle, klare und reine Tonqualität beim Anhören von Musikstücken, die auf dem Klavier oder auf Orchesterinstrumenten gespielt werden.
 - **[Film]:** Verbessert die Tonqualität von Filmen, damit Sie Effekte wie im Kino zuhause genießen.
 - **[Persönlich]:** Bietet Funktionen zur individuellen Benutzeranpassung, um alle Toneffektparameter zu optimieren und das bestmögliche Erlebnis erzielen zu können.
 - **[Balance]:** Passt die Balance des linken und rechten Lautsprechers an.
 - **[Bässe]:** Passt den Basspegel an (die durchgeführten Anpassungen können nur in der personalisierten Konfiguration gespeichert werden).
 - **[Höhen]:** Passt den Höhenpegel an (die durchgeführten Anpassungen können nur in der personalisierten Konfiguration gespeichert werden).
 - **[Virtual Surround]:** Schaltet Virtual Surround Sound ein: Ein-/Aussschalten.
 - **[AVL]:** Schaltet die automatische Lautstärkenanpassung ein.

Einstellungen

- 1 Drücken Sie **⏠ (Home)**, wählen Sie dann „Konfiguration“, um das Konfigurationsmenü zu öffnen, und wählen Sie **[Einstellungen]**.
↳ Zeigt das Menü **[Einstellungen]** an.
- 2 Drücken Sie **▲▼◀▶**. So wählen Sie die Konfiguration aus und passen diese an:
 - **[Menüsprache]**: Ändert die Spracheinstellung des Fernsehers.
 - **[Bildformat]**: Die meisten Signale verwenden die Formate 16:9, 4:3, Zoom 1 und Zoom 2; HDMI-Signalquellen verwenden die Formate 16:9, 4:3 und Zoom 2; VGA-Signalquellen auf PCs verwenden die Formate 16:9, 4:3 und Point-to-Point.
 - **[Menü-Timeout]**: Legt die Dauer zur Anzeige des Menüs fest.
 - **[Menütransparenz]**: Legt den Grad der Menütransparenz fest.
 - **[Bluescreen]**: Legt die Bildschirmfarbe für den Fall fest, wenn der Fernseher kein Signal empfängt (wenn das TV-Signal nicht funktioniert).
 - **[Automatischer Ruhemodus]**: Legt die Dauer der Nichtverwendung des Fernsehers fest, bevor der Fernseher sich automatisch ausschaltet.
 - **[Sleep-Timer]**: (Sleep-Timer): Gibt den Zeitraum an, nach dem der Fernseher automatisch in den Standby-Modus wechselt. Optionen: Aus/10/20/30/60/90/180 Minuten.
 - **[Einschaltstatus]**: Legt den Status des Fernsehers fest, wenn er an ein Netzteil angeschlossen ist.
 - **[Wechsel einfrieren]**: Aktiviert bzw. deaktiviert die Option zum Einfrieren des Bildes beim Wechseln der Sender.
 - **[Wechsel einfrieren]**: Legt für den Sender den Standbild-Modus fest. (Wird nur im TV-Modus angezeigt.)

- **[TTX-Sprache]**: Legt die TTX-Sprache fest. (Kann nur im TV-Modus verwendet werden.)
- **[Farbsystem]**: Legt das AV-Farbsystem fest. (Wird nur im AV-Modus angezeigt.)
- **[HDMI]**: Wählt den HDMI-Modus aus. (Wird nur in den HDMI-Modi 480p/576p/720p/1080p angezeigt. Bei Verbindung mit einem PC wird der PC-Modus empfohlen.)
- **[Zurücksetzen]**: Stellt die Standardkonfiguration wieder her. (Passwörter und Senderinformationen werden nicht zurückgesetzt.)

Ändern des Bildformats

- 1 Drücken Sie **⏠ (Home)**, wählen Sie dann „Konfiguration“, um das Konfigurationsmenü zu öffnen, und wählen Sie **[Einstellungen]**.
- 2 Drücken Sie **▲▼◀▶**. Wählen Sie **[Bildformat]**.
- 3 Wählen Sie ein Bildformat aus.
- 4 Drücken Sie zur Bestätigung die Taste OK.

Übersicht der Bildformate

Konfiguration der unten aufgeführten Bildeinstellung.



Hinweise

- Einige Bildeinstellungen sind möglicherweise aufgrund der Unterschiede zwischen den Bildsignalformaten nicht verfügbar.



[16:9]: Ändert das normale Verhältnis in das Breitbildformat.



[4:3]: Das normale Format.



[Zoom 1]: Horizontale Skalierung des Breitbildformats. Wenn dieses Format verwendet wird, werden die beiden Ecken des Bildrahmens teilweise abgeschnitten.



[Zoom 2]: Legt das normale Bildverhältnis auf Breitbildformat fest. (Im PC-Modus sind nur 16:9, 4:3 und Point-to-Point verfügbar)



[Point-to-Point]: Wird für HDMI-Verbindungen auf PCs verwendet. Zeigt den Vollbildschirm des PCs an, um die besten Anzeigeeffekte zu erzielen.

Verwenden des Timers

Sie können den Timer einstellen, um den Fernseher zu einer festgelegten Zeit in den Standby-Modus zu schalten.



Tip

- Stellen Sie vor der Verwendung des Timers zuerst den Sleep-Timer ein.

Einstellen des Sleep-Timers



Tip

- Sie können den Fernseher – bevor sich dieser ausschaltet – auch früher ausschalten oder den Sleep-Timer zurücksetzen.

- 1 Drücken Sie **⬆️ (Home)**, wählen Sie dann „Konfiguration“, um das Konfigurationsmenü zu öffnen, und wählen Sie **[Einstellungen]**.
- 2 Drücken Sie **⬆️ ⬆️ ⬆️ ⬆️**. Wählen Sie **[Sleep-Timer]**.
- 3 Drücken Sie **⬆️ ⬆️**. Sie können für den Sleep-Timer eine Zeit zum Ausschalten des Fernsehers auswählen.
 - ↳ Die längste Zeitspanne, die Sie für den Sleep-Timer einstellen können, ist 180 Minuten.

Sperren des Fernsehers

Indem Sie die Fernbedienung des Fernsehers sperren, können Sie verhindern, dass Kinder bestimmte Programme oder Sender ansehen.

Festlegen oder Ändern des Passworts

- 1 Drücken Sie **⬆️ (Home)**, wählen Sie dann „Konfiguration“, um das Konfigurationsmenü zu öffnen, und wählen Sie **[Kindersicherung]**.
- 2 Verwenden Sie die Nummerntasten auf der Fernbedienung, um ein Passwort einzugeben.
- 3 Erstellen oder ändern Sie das Passwort, indem Sie den Anweisungen auf dem Bildschirm folgen.

Sperren von Sendern





- 1 Drücken Sie  (**Home**), wählen Sie dann „Konfiguration“, um das Konfigurationsmenü zu öffnen, und wählen Sie **[Kindersicherung]**.
- 2 Geben Sie das Passwort ein, und wählen Sie **[Senderverriegelung]**.
- 3 Wählen Sie einen Sender aus. Drücken Sie **OK**, um den Sender zu sperren oder zu entsperren.
- 4 **Wiederholen Sie diesen Schritt, um mehrere Sender zu sperren oder zu entsperren.**
 - **[Senderverriegelung]**: Bei gesperrten Sendern:
 - Sie müssen das vierstellige Passwort zum Öffnen des Menüs zur Sendersperre eingeben.
 - Sie müssen das vierstellige Passwort zum Ansehen gesperrter Sender eingeben.
 - Sie müssen das vierstellige Passwort zum Öffnen des Kindersicherungs-Menüs eingeben.
 - **[Alle löschen]**: Diese Funktion löscht alle gesperrten Sender und Signalquellen, die Sie zuvor gespeichert haben.
 - Das Standardpasswort ist "0000". Benutzer können das Passwort ändern oder festlegen.



Hinweise

- Wenn Sie einen gesperrten Sender aufrufen, werden Sie zur Passworтеingabe aufgefordert.

Anpassen der VGA-Konfiguration

- 1 Drücken Sie  (**Home**), wählen Sie dann „Konfiguration“, um das Konfigurationsmenü zu öffnen, und wählen Sie **[VGA-Einstellung]**.
 - ↳ Das Menü **[VGA-Einstellung]** wird angezeigt.
- 2 Drücken Sie   . So wählen Sie die Konfiguration aus und passen diese an:
 - **[Autom. anpassen]**: Passt den Fernseher automatisch an, um dessen Auflösung mit der Auflösung des PCs zu synchronisieren, damit die Programme im Vollbildschirm angezeigt werden.
 - **[H.Position]**: Passt die horizontale Position an.
 - **[V.Position]**: Passt die vertikale Position an.
 - **[Phase]**: Passt die Phasenhäufigkeit des VGA-Signals an.
 - **[Uhr]**: Passt die Taktfrequenz des VGA-Signals an.



Tipp

- Das VGA-Menü ist nur sichtbar, wenn eine Verbindung zu einem PC besteht.

Wiedergeben von Medien über USB-Geräte

Wenn Sie Fotos, Musik- oder Videodateien auf einem USB-Speichergerät gespeichert haben, können Sie die Dateien über den Fernseher wiedergeben.

- Unterstützte Speichergeräte: USB (es werden nur USB-Speichergeräte mit FAT oder FAT 32 unterstützt)

- Unterstützte Mediendateiformate:
 - Bilder: JPEG
 - Audio: MP3
 - Video: MPEG 2/MPEG 4, H.264
 - Textdateien: TXT



Anmerkung

- TPVision kann nicht dafür haftbar gemacht werden, wenn ein USB-Speichergerät nicht unterstützt wird oder wenn Daten auf dem Gerät beschädigt werden bzw. verloren gehen.

Anzeigen von Fotos und Wiedergeben von Audio- und Videodateien

- 1 Schalten Sie den Fernseher ein.
- 2 Schließen Sie das USB-Speichergerät an den USB-Anschluss seitlich am Fernseher an.
- 3 Drücken Sie **Home**.
- 4 Wählen Sie **[USB]**, und drücken Sie die Taste **OK**.
↳ Der USB-Browser wird geöffnet.

Anzeigen von Fotos

- 1 Wählen Sie im USB-Browser die Option **[Foto]** aus, und drücken Sie die Taste **OK**.
- 2 Wählen Sie ein Foto oder einen Ordner aus, und drücken Sie anschließend die Taste **OK**. Das Foto wird vergrößert, damit dieses den gesamten Bildschirm ausfüllt.
 - Drücken Sie **CH-** oder **CH+**, um das vorherige oder nächste Foto anzuzeigen.

Starten von Diashows

- 1 Wählen Sie ein Foto oder einen Ordner aus, und drücken Sie anschließend die Taste **OK**. Das Foto wird vergrößert, damit dieses den gesamten Bildschirm ausfüllt.
↳ Die Diashow wird ab dem ausgewählten Foto gestartet.

- 2 Drücken Sie die folgenden Tasten zur Steuerung der Fotowiedergabe:
 - **▶** oder **||**: Wiedergabe oder Pause.
 - **CH-** oder **CH+**: Anzeige des letzten oder nächsten Fotos.
- 3 Drücken Sie die Taste **INFO** zur Anzeige der Basisinformationen.

Anhören von Musik

- 1 Wählen Sie im USB-Browser die Option **[Musik]** aus, und drücken Sie die Taste **OK**.
- 2 Wählen Sie einen Titel oder ein Album aus, und drücken Sie zum Start der Wiedergabe die Taste **OK**.
- 3 Verwenden Sie die folgenden Tasten für die Musiksteuerung:
 - **▶** oder **||**: Wiedergabe oder Pause.
 - **◀/▶**: Anpassen des intelligenten Tons.

Wiedergeben von Videos

- 1 Wählen Sie im USB-Browser **[Film]**, und drücken Sie anschließend die Taste **OK**.
- 2 Drücken Sie **OK**, um das Video wiederzugeben.
- 3 Verwenden Sie die folgenden Tasten, um den Film zu steuern:
 - **▶** oder **||**: Wiedergabe oder Pause.
 - **◀/▶**: Vorwärts- oder Rückwärtssuche.

Ändern der Videoeinstellung

- Drücken Sie während der Videowiedergabe die Taste **INFO**, um das Einstellungs Menü aufzurufen, drücken Sie **▲▼◀▶**, wählen Sie dann die entsprechende Einstellung aus, und nehmen Sie Ihre Änderungen vor:
- **[Intelligentes Bild]**: Einstellen des Wiedergabemodus für den Bildschirm.
 - **[Intelligenter Ton]**: Einstellen des Wiedergabemodus für den Ton.

- **[Soundtrack]:** Anpassen des Soundtracks (Anpassungen können ohne Soundtrack nicht vorgenommen werden).
- **[Untertitel]:** Anpassen des Untertitels (Anpassungen können ohne Untertitel nicht vorgenommen werden).
- **[Auflösung]:** Anzeigen der Videoauflösung (keine Option verfügbar).
- **[Größe]:** Anzeigen der Videogröße (keine Option verfügbar).
- **[Schließen]:** Schließen des Menüs.

Anzeigen von Dokumenten

- 1 Wählen Sie im USB-Browser **[Text]**, und drücken Sie dann **OK**.
- 2 Drücken Sie **OK**, um die Textdatei zu lesen.
- 3 Verwenden Sie die folgenden Tasten, um die Wiedergabe der Textdatei zu steuern:
 - **▶** oder **||**: Wiedergabe oder Pause
 - **◀/▶**: Vorlauf oder Rücklauf.
- 4 Drücken Sie die Taste **INFO**, um die Textgröße anzuzeigen.

Entfernen von USB-Speichergeräten



Hinweis

- Um eine Beschädigung des USB-Speichergeräts zu vermeiden, beachten Sie bitte die nachfolgenden Schritte.

- 1 Drücken Sie mehrmals **↶** (**Zurück**), um den USB-Browser zu schließen.
- 2 Warten Sie etwa fünf Minuten, bevor Sie das USB-Speichergerät entfernen.

Aktualisieren der Software des Fernsehers

Philips bemüht sich fortlaufend, die eigenen Produkte zu verbessern. Wir empfehlen Ihnen daher, die Software Ihres Fernsehers immer dann zu aktualisieren, wenn ein Update verfügbar ist. Besuchen Sie die Website unter www.philips.com/support, um zu sehen, ob neue Updates verfügbar sind.

Wiederherstellen der Werkseinrichtung

Sie können die standardmäßigen Bild- und Toneinstellungen des Fernsehers wiederherstellen. Die gespeicherten Sender werden dabei nicht beeinträchtigt.

- 1 Drücken Sie **⬆** (**Home**), und wählen Sie dann „Konfiguration“, um das Konfigurationsmenü zu öffnen.
- 2 Drücken Sie **▲▼◀▶** zur Auswahl von **[Einstellungen]** > **[Zurücksetzen]**.
- 3 Wählen Sie **[Bestätigen]**, und drücken Sie **OK**. Wenn Sie den Vorgang abbrechen möchten, wählen Sie **[Abbrechen]**, und drücken Sie **OK**.

6 Einrichten von Sendern

In diesem Kapitel wird erläutert, wie Sie Sender neu konfigurieren und eine Feinabstimmung vornehmen können.

Automatisches Einrichten von Sendern

Sucht automatisch nach Sendern und speichert diese.

- 1 Drücken Sie **Home** (Home), und wählen Sie dann „Konfiguration“, um das Konfigurationsmenü zu öffnen.
- 2 Drücken Sie **▲▼◀▶**. Wählen Sie **[Fernsehen] > [Kanäle] > [Sendersuche]**.
- 3 Drücken Sie **OK**.
↳ Der Fernseher startet automatisch mit der Sendersuche.

Manuelles Einrichten von Sendern

Sie können analoge Fernsehsender manuell suchen und speichern.

Suchen und Speichern von neuen Fernsehsendern

- 1 Drücken Sie **Home** (Home), und wählen Sie dann „Konfiguration“, um das Konfigurationsmenü zu öffnen.
- 2 Drücken Sie **▲▼◀▶**. Wählen Sie **[Fernsehen] > [Kanäle] > [Manuelle Suche]**.
↳ Öffnen Sie das Menü **[Manuelle Suche]**.

- 3 Wählen Sie (Suchen), und geben Sie die Frequenz mit den Zifferntasten ein.
- 4 Wählen Sie (Suchen), und drücken Sie die Taste **◀▶**, um die Sendersuche zu starten.
- 5 Drücken Sie **Home** (Home) Ende.

Löschen von Sendern

- 1 Drücken Sie **Home** (Home), und wählen Sie dann "Konfiguration", um das Konfigurationsmenü zu öffnen.
- 2 Drücken Sie **▲▼◀▶**. Wählen Sie **[Fernsehen] > [Kanäle] > [Sender bearb]**
↳ Das Menü **[Sender bearb]** wird angezeigt.
- 3 Drücken Sie **▲▼**. Wählen Sie den **Sender, den Sie löschen möchten**, und drücken Sie dann die **rote Taste**.

Überspringen von Sendern

- 1 Drücken Sie **Home** (Home), und wählen Sie dann "Konfiguration", um das Konfigurationsmenü zu öffnen.
- 2 Drücken Sie **▲▼◀▶**. Wählen Sie **[Fernsehen] > [Kanäle] > [Sender bearb]**
↳ Das Menü **[Sender bearb]** wird angezeigt.
- 3 Drücken Sie **▲▼**. Wählen Sie den **Sender, den Sie überspringen möchten**, und drücken Sie dann die **blaue Taste**.

Umbenennen von Sendern

Sie können Sender umbenennen. Wenn Sie einen Sender auswählen, wird sein Name angezeigt.

- 1 Drücken Sie **Home** (Home), und wählen Sie dann „Konfiguration“, um das Konfigurationsmenü zu öffnen.
- 2 Drücken Sie **▲▼◀▶**. Wählen Sie **[Fernsehen] > [Kanäle] > [Sender bearb]**.

↳ Das Menü **[Sender bearb]** wird angezeigt.

- 3 Drücken Sie ▲▼, um den umzubenennenden Sender auszuwählen, und drücken Sie dann die grüne Taste.
- 4 Drücken Sie ▲▼◀▶, um die gewünschten Zeichen auszuwählen.
- 5 Drücken Sie die grüne Taste, um die Umbenennung des Senders abzuschließen.



Tipp

- Sendernamen dürfen maximal 6 Zeichen lang sein.

7 Fernseheranschlüsse

In diesem Kapitel wird erläutert, wie Geräte mit unterschiedlichen Schnittstellen angeschlossen werden.

Anmerkung

- Sie können verschiedene Anschlussmöglichkeiten zum Anschließen von Geräten an den Fernseher verwenden.

Rückseitige Anschlüsse

① Komponenten-Signaleingang

Audio- und Videoeingang von DVD-Playern, Spielkonsolen und anderen analogen oder digitalen Geräten

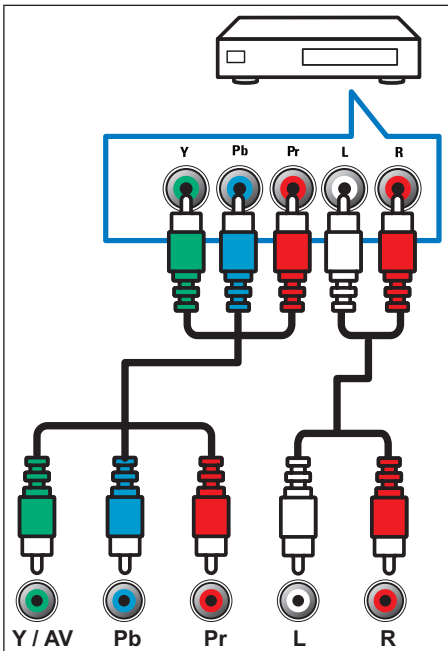

② AV-Eingang

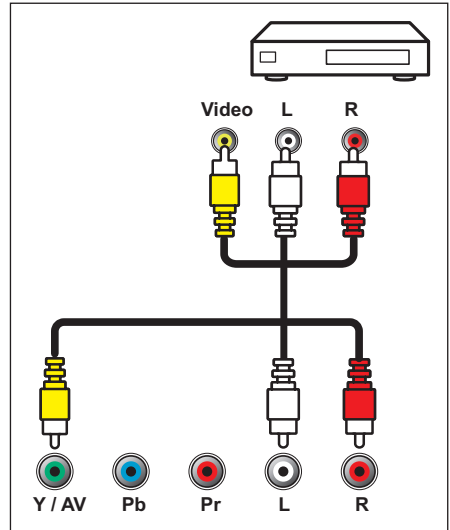

③ Antennen-/Kabelfernsehen

Eingang für ein Antennen-, Kabel- oder Satellitensignal.

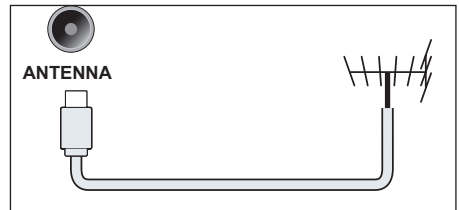

④ PC-Eingänge (VGA und Audio)

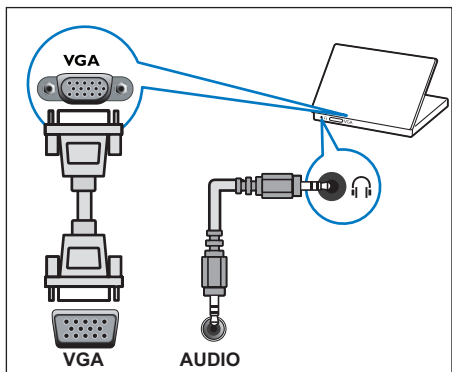

5 SPDIF

Übertragen von Ton auf ein digitales Audiosignal, ein verbundenes Audiogerät kann dann digitalen Audiosound wiedergeben.

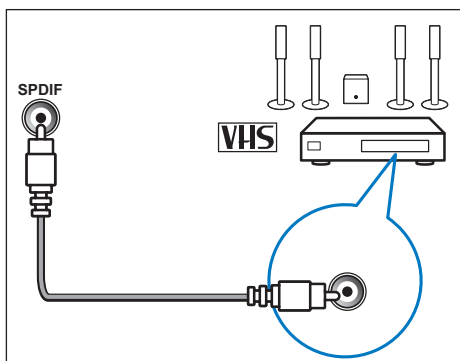

6 Kopfhörer

Stereo-Klangausgabe für Kopfhörer:

Hinweis

- Bei angeschlossenen Kopfhörern werden die Lautsprecher des Fernsehers automatisch stummgeschaltet.
- Die Ohrhörerbuchse dient nur als Audioausgabe mit geringer Leistung. Schließen Sie daran keine Geräte mit hoher Leistung an, die mit Netzstrom betrieben werden (z. B. hochleistungsfähige Kopfhörer mit Netzanschluss).

Seitliche Anschlüsse

- 1 **HDMI 1 (ARC)/HDMI 2 (MHL)/HDMI 3**
Digitaler Audio- und Videoeingang von Blu-ray-Playern und anderen HD-Geräten.

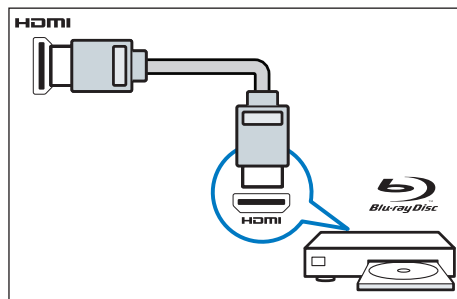

Hinweis

- MHL kann nicht 100 % aller mobilen Geräte unterstützen.

- 2 **USB**

Dateneingang von einem USB-Speichergerät.

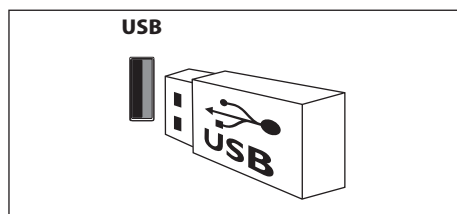

Anschließen an einen Computer

Vor dem Anschließen eines Computers an den Fernseher:

- Legen Sie die Bildschirmaktualisierungsrate des Computers auf 60 Hz fest.
- Wählen Sie eine unterstützte Auflösung auf dem Computer aus.

Stellen Sie über eine der folgenden Anschlussmöglichkeiten eine Verbindung zum Computer her:

Hinweise

- Wenn Sie eine Verbindung über DVI oder VGA herstellen, ist ein separates Audiokabel erforderlich.

- HDMI-Kabel
- 1 Legt die Auflösung der Computeranzeige auf 480p/576p/720p/1080p fest.
 - 2 Drücken Sie **⏠** (Home), und wählen Sie dann „Konfiguration“, um das Konfigurationsmenü zu öffnen.
 - 3 Drücken Sie **▲▼◀▶** zur Auswahl von **[Einstellungen] > (HDMI-Modus)**, und wählen Sie dann als HDMI-Anzeigemodus „PC“ oder „Video“ aus.
 - 4 Passen Sie das Bildformat an, um den besten Anzeigeeffekt zu erreichen.
 - Drücken Sie **⏠** (Home), und wählen Sie dann „Konfiguration“, um das Konfigurationsmenü zu öffnen.
 - Drücken Sie **▲▼◀▶** zur Auswahl von **[Einstellungen] > [Bildformat]**.
 - Wählen Sie ein Bildformat aus.
 - Drücken Sie zur Bestätigung die Taste „OK“.

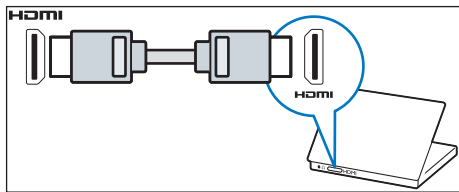

- DVI-HDMI-Kabel

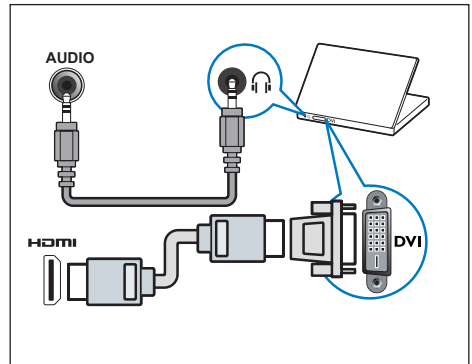

- HDMI-Kabel und HDMI-DVI-Adapter

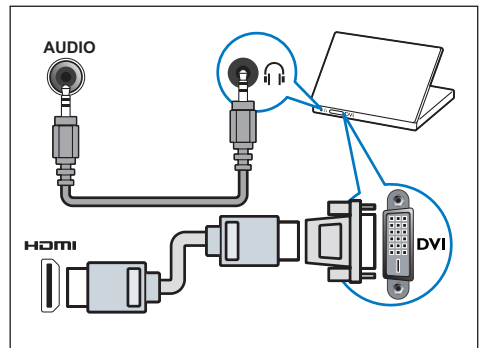

- VGA-Kabel

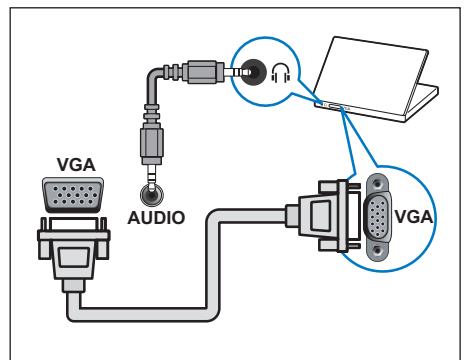

Verwenden von Philips EasyLink

Nutzen Sie Ihr Philips EasyLink HDMI-CEC-kompatibles Gerät ohne Einschränkungen, um die Steuerungsfunktionen zu verbessern und maximale Vorteile genießen zu können. HDMI-CEC-kompatible Geräte, die über einen HDMI-Anschluss angeschlossen werden, können mit der Fernbedienung des Fernsehers gesteuert werden.

Wenn Sie Philips EasyLink einschalten möchten, müssen Sie folgende Voraussetzungen schaffen:

- Schließen Sie zwei oder mehr HDMI-CEC-kompatible Geräte über die HDMI-Anschlüsse an.
- Bestätigen Sie, dass jedes HDMI-CEC-kompatible Gerät normal funktioniert.
- Einschalten von EasyLink

Hinweise

- Die EasyLink-kompatiblen Geräte müssen eingeschaltet und als Signalquellen ausgewählt sein.
- Philips gibt keine Garantie für hundertprozentige Kompatibilität mit allen HDMI CEC-Geräten.

Ein- oder Ausschalten von EasyLink

Sobald ein HDMI-CEC-kompatibles Gerät eingeschaltet wird, schaltet sich der Fernseher automatisch ein und wechselt zur korrekten Signalquelle.

Hinweise

- Wenn Sie Philips EasyLink nicht verwenden möchten, schalten Sie diese Funktion nicht ein.

- 1 Drücken Sie **⏠ (Home)**, und wählen Sie dann „Konfiguration“, um das Konfigurationsmenü zu öffnen.
- 2 Drücken Sie **▲▼◀▶**. Wählen Sie **[EasyLink]**.
- 3 Wählen Sie **[Aus]** oder **[Ein]**, und drücken Sie dann die Taste **OK**.

Verwenden der schnellen Wiedergabe

- 1 Drücken Sie nach der Aktivierung von EasyLink die Wiedergabe-Taste.
 - ↳ Der Fernseher wechselt automatisch zur richtigen Signalquelle.

Verwenden der schnellen Standby-Funktion

- 1 Drücken Sie **(Standby – Ein)** auf der Fernbedienung.
 - ↳ Der Fernseher und die angeschlossenen HDMI-Geräte wechseln automatisch in den Standby-Modus.

8 Produktinformationen

Produktinformationen können ohne vorherige Ankündigung geändert werden. Detaillierte Produktinformationen finden Sie unter www.philips.com/support.

Bildschirmauflösungen

Computerformate

- Auflösung – Bildschirmaktualisierungsrate:
 - 640 × 480 – 60 Hz
 - 800 × 600 – 60 Hz
 - 1024 × 768 – 60 Hz
 - 1360 × 768 – 60 Hz
 - 1920 × 1080 – 60 Hz

Videoformate

- Auflösung – Bildschirmaktualisierungsrate:
 - 480i – 60Hz
 - 480p – 60Hz
 - 576i – 50Hz
 - 576p – 50Hz
 - 720p – 50Hz, 60Hz
 - 1080i – 50Hz, 60Hz
 - 1080p – 50 Hz, 60 Hz

Multimedia

- Unterstütztes Speichergerät: USB (es werden nur USB-Speichergeräte mit FAT oder FAT 32 unterstützt)
- Kompatible Multimedia-Dateiformate:
 - Bild: JPEG
 - Audio: MP3
 - Video: MPEG 2/MPEG 4, H.264
 - Dokument: TXT

Audio-Ausgangsleistung

- 40PFA4500: 8 W × 2
- 50PFA4500: 8 W × 2
- 55PFA4500: 8 W × 2

Originalauflösung

- 40PFA4500: 1920 × 1080
- 50PFA4500: 1920 × 1080
- 55PFA4500: 1920 × 1080

Tuner / Empfang / Übertragung

- Antenneneingang: 75 Ohm koaxial (IEC75)
- Fernsehersystem: NTSC, SECAM, PAL
- Videowiedergabe: NTSC, SECAM, PAL

Fernbedienung

- Batterien: 2 × AAA (vom Typ R03)

Stromversorgung

- Netzstrom: 110 – 240 V, 50-60 Hz
- Standby-Stromverbrauch: ≤ 0,5 W
- Umgebungstemperatur: 5 bis 40 Grad
- Stromverbrauch:
 - 40PFA4500: 80 W
 - 50PFA4500: 120 W
 - 55PFA4500: 140 W

Unterstützte Befestigungen für den Fernseher

Kaufen Sie zur Montage des Fernsehers eine Philips Wandhalterung oder eine Wandhalterung, die dem VESA-Standard entspricht. Lassen Sie etwa 5,5 cm Abstand zwischen der Rückseite des Fernsehers und

der Wand, um Beschädigungen von Kabeln und Steckern zu vermeiden.



Warnung

- Befolgen Sie alle Anweisungen, die Ihnen mit der Wandhalterung geliefert werden. TP Vision Europe B.V. übernimmt keine Haftung für eine unsachgemäße Montage des Fernsehers oder aus der Montage resultierende Unfälle oder Verletzungen.

Modellnr.	Erforderlicher Pixelabstand (mm)	Erforderliche Montageschrauben
40PFA4500	200 × 200	4 × M4 (Empfohlene Länge: 16 mm)
50PFA4500	400 × 200	4 × M6 (Empfohlene Länge: 16 mm)
55PFA4500	400 × 200	4 × M6 (Empfohlene Länge: 20 mm)

9 Fehlerbehebung

In diesem Abschnitt werden allgemeine Probleme und die entsprechenden Lösungen beschrieben.

Allgemeine Probleme

Der Fernseher kann nicht eingeschaltet werden:

- Trennen Sie das Stromkabel vom Netzanschluss. Warten Sie eine Minute, bevor Sie es wieder anschließen.
- Prüfen Sie, ob das Stromkabel sicher angeschlossen ist.

Die Fernbedienung funktioniert nicht richtig:

- Prüfen Sie, ob die Batterien richtig ausgerichtet (+/-) in die Fernbedienung eingelegt wurden.
- Tauschen Sie die Batterien der Fernbedienung aus, wenn diese leer oder schwach sind.
- Reinigen Sie die Sensoroptik an der Fernbedienung und am Fernseher.

Die Standby-Anzeige am Fernseher blinkt rot:

- Trennen Sie das Stromkabel vom Netzanschluss. Warten Sie, bis der Fernseher sich abgekühlt hat, bevor Sie das Stromkabel wieder anschließen. Wenn die Anzeige weiterhin blinkt, kontaktieren Sie ein Philips Service-Center.

Sie haben den Code für das Entsperren des Fernsehers vergessen:

- Geben Sie "3448" ein.

Das Menü des Fernsehers wird in der falschen Menüsprache angezeigt.

- Ändern Sie die Menüsprache des Fernsehers in Ihre bevorzugte Sprache.

Beim Ein-/Ausschalten des Fernsehers oder wenn das Gerät in den Standby-Modus geschaltet wird, hört man ein Knackgeräusch aus dem Fernsehergehäuse:

- Es ist keine Aktion erforderlich. Die Knackgeräusche sind normal und entstehen, wenn sich der Fernseher beim Aufwärmen oder Abkühlen dehnt bzw. zusammenzieht. Die Leistung wird dadurch nicht beeinträchtigt.

Senderprobleme

Bereits installierte Sender werden in der Senderliste nicht angezeigt:

- Prüfen Sie, ob die korrekte Senderliste ausgewählt wurde.

Bildprobleme

Der Fernseher ist eingeschaltet, zeigt jedoch kein Bild:

- Prüfen Sie, ob die Antenne korrekt an den Fernseher angeschlossen ist.
- Prüfen Sie, ob das korrekte Gerät als TV-Quelle ausgewählt wurde.

Der Ton ist zu hören, es wird jedoch kein Bild angezeigt:

- Prüfen Sie, ob die Bildeinstellungen korrekt sind.

Schlechter Fernsehempfang über den Antennenanschluss:

- Prüfen Sie, ob die Antenne korrekt an den Fernseher angeschlossen ist.
- Lautsprecher, nicht geerdete Audiogeräte, Neonlicht, hohe Gebäude und andere große Objekte können die Empfangsqualität beeinträchtigen. Versuchen Sie (sofern möglich), die Bildqualität zu verbessern, indem Sie die Ausrichtung der Antenne ändern oder den Abstand des Fernsehers zu anderen Geräten vergrößern.
- Wenn der Empfang auf einem bestimmten Sender schlecht ist, sollten Sie eine Feinabstimmung für diesen Sender vornehmen.

Die Bildqualität angeschlossener

Geräte ist schlecht:

- Prüfen Sie, ob die Geräte ordnungsgemäß angeschlossen wurden.
- Prüfen Sie, ob die Bildeinstellungen korrekt sind.

Der Fernseher hat Ihre Bildeinstellungen nicht gespeichert:

- Prüfen Sie, ob der Standort des Fernsehers auf "Zuhause" eingestellt ist. Dieser Modus bietet Ihnen die Flexibilität, die Einstellungen zu ändern und zu speichern.

Das Bild passt nicht auf den Bildschirm, sondern ist zu groß oder zu klein:

- Versuchen Sie, ein anderes Bildformat zu verwenden.

Die Position des Bilds ist nicht korrekt.

- Die Bildsignale mancher Geräte passen u. U. nicht richtig auf den Bildschirm. Prüfen Sie den Signalausgang des Geräts.

- Prüfen Sie, ob alle Kabel korrekt angeschlossen sind.
- Stellen Sie sicher, dass die Lautstärke nicht auf 0 eingestellt ist.
- Stellen Sie sicher, dass der Ton nicht stummgeschaltet ist.
- Prüfen Sie, ob die Toneinstellungen korrekt sind.

Die Bilder werden angezeigt, der Ton wird jedoch nur über einen Lautsprecher ausgegeben:

- Stellen Sie sicher, dass die Tonbalance auf das Zentrum eingestellt ist.

HDMI-Verbindungsprobleme

Probleme mit HDMI-Geräten:

- Beachten Sie, dass es bei HDCP-Unterstützung (High-bandwith Digital Content Protection) zu Verzögerungen bei der Anzeige von Inhalten von HDMI-Geräten über den Fernseher kommen kann.
- Falls der Fernseher das HDMI-Gerät nicht erkennt und kein Bild angezeigt wird, schalten Sie erst die Signalquelle auf ein anderes Gerät und anschließend wieder auf das ursprüngliche Gerät um.
- Wenn Tonunterbrechungen auftreten, prüfen Sie, ob die Ausgabeeinstellungen des HDMI-Geräts korrekt sind.
- Wenn Sie einen HDMI-DVI-Adapter oder ein Kabel verwenden, prüfen Sie, ob das mit dem Produkt gelieferte Audiokabel an AUDIO (nur für Minibuchsen) angeschlossen ist.

Tonprobleme

Die Bilder werden angezeigt, die Tonqualität ist jedoch schlecht:

Anmerkung

- Falls kein Audiosignal erkannt wird, schaltet der Fernseher die Audioausgabe automatisch aus. Dies ist keine Fehlfunktion.

Computerverbindungsprobleme

Die Computeranzeige am Fernseher ist nicht stabil:

- Prüfen Sie, ob Ihr PC die unterstützte Auflösung und die Bildschirmaktualisierungsrate verwendet.

- Ändern Sie das Bildformat des Fernsehers zu „Nicht skaliert“.

Kontaktieren Sie uns.

Wenn Sie das Problem nicht lösen können, finden Sie in den häufig gestellten Fragen (FAQs) zu diesem Modell unter www.philips.com/support weitere Informationen.

Sollte das Problem weiterhin bestehen, wenden Sie sich an ein lokales Philips Service-Center.



Warnung

- Versuchen Sie nicht, den Fernseher selbst zu reparieren. Dies kann zu schweren Verletzungen, irreparablen Schäden an Ihrem Fernseher oder Verfall Ihrer Garantie führen.



Anmerkung

- Notieren Sie sich Modell- und Seriennummer Ihres Fernsehers, bevor Sie sich an ein Philips Service-Center wenden. Diese Nummern finden Sie auf der Rückseite/ Unterseite des Fernsehers sowie auf der Verpackung.



Dieses elektrische und elektronische Produkt enthält einige gefährliche Substanzen. Sie können es während des umweltfreundlichen Nutzungszeitraums gefahrlos verwenden. Geben Sie das System nach Ablauf des umweltfreundlichen Nutzungszeitraums zum Recycling.

Administrative Recycling-Bestimmungen für alte elektrische und elektronische Produkte

Um einen besseren Beitrag zum Umweltschutz zu leisten, halten Sie bitte die entsprechenden nationalen Rechtsprechungen in Bezug auf das Recycling von alten elektrischen und elektronischen Produkten ein, wenn eine Verwendung dieses Produkts redundant ist oder wenn es das Ende der Produktlebensdauer erreicht hat.

10 Garantie

English
Warranty

Hrvatski
Jamstvo

Polski
Gwarancja

ไทย
การรับประกัน

Български
Гаранция

Italiano
Garanzia

Português
Garantia

Tiếng Việt
Bảo hành

Čeština
Záruka

Indonesia
Jaminan

Română
Garanție

Türkçe
Garanti

Dansk
Garanti

Қазақша
Кепілдік

Русский
Гарантия

Українська
Гарантія

Deutsch
Garantie

Latviešu
Garantija

Slovenščina
Garancija

简体中文
保修

Ελληνικά
Εγγύηση

Lietuvių
Garantija

Slovenský
Záruka

繁體中文
保養

Eesti
Garantii

Magyar
Garancia

Srpski
Garancija

العربية
الضمان

Español
Garantía

Nederlands
Garantie

Suomi
Takuu

Malay
Waranti

Français
Garantie

Norsk
Garanti

Svenska
Garanti

**Brazilian
Portuguese**
Garantia

English - Guarantee

Dear Customer,
Thank you for purchasing this Philips product. For the Philips warranty applicable to this product, we refer you to the Philips website www.philips.com/guarantee. In the event you do not have an internet connection, please contact your local Philips Consumer Care Centre. Contact details are given in the Consumer Care Centres list hereafter.

Български - Гаранция

Уважаеми потребители,
Благодарим Ви за закупуването на този продукт на Philips. За информация относно гаранцията на Philips, която важи за продукта, посетете сайта на Philips на адрес www.philips.com/guarantee. В случай че не разполагате с връзка с интернет, свържете се с местен център за обслужване на клиенти на Philips. Подробна информация за връзка е предоставена в списъка с центрове за обслужване на клиенти по-долу.

Čeština - Záruka

Vážený zákazník,
děkujeme za koupi toho produktu Philips. Záruku společnosti Philips platnou pro tento produkt naleznete na stránkách společnosti Philips na adrese www.philips.com/guarantee. Pokud nemáte k dispozici internetové připojení, obraťte se na místní středisko zákaznické podpory Philips. Kontaktní údaje jsou uvedeny v seznamu středisek zákaznické podpory níže.

Dansk - Garanti

Kære kunde,
Tak fordi du har købt dette Philips-produkt. For at få mere at vide om den Philipsgaranti, som anvendes til dette produkt, beder vi dig se Philips websted www.philips.com/guarantee. I tilfælde af, at du ikke har en internetforbindelse, bedes du venligst kontakte dit lokale Philips forbrugerservicecenter. Kontakt detaljer oplyses på listen over forbrugerservicesteder herunder:

Deutsch - Garantie

Sehr geehrter Kunde, wir beglückwünschen Sie zu Ihrer Entscheidung für dieses Produkt von Philips. Nähere Informationen zu der für dieses Produkt geltenden Philips Garantie finden Sie im Internet unter www.philips.com/guarantee. Die durch Philips gewährte Garantie beeinträchtigt in keiner Weise Ihre gesetzlichen Rechte. Sofern Sie keinen Zugang zum Internet haben, wenden Sie sich bitte an Ihr Philips Info-Center vor Ort. Die entsprechenden Kontaktdaten entnehmen Sie bitte der nachstehenden Liste.

Ελληνικά - Εγγύηση

Αγαπητέ πελάτη,
Ευχαριστούμε που αγοράσατε αυτό το προϊόν Philips. Για την εγγύηση Philips που καλύπτει το συγκεκριμένο προϊόν, ανατρέξτε στον ιστότοπο της Philips www.philips.com/guarantee. Av

den διαθέτετε σύνδεση διαδικτύου, επικοινωνήστε με το τοπικό Κέντρο Εξυπηρέτησης Πελατών της Philips. Στοιχεία επικοινωνίας μπορείτε να βρείτε παρακάτω στον κατάλογο των Κέντρων Εξυπηρέτησης Πελατών.

Eesti - Garantii

Lugupeetud klient,
Täname, et ostsite Philipsi toote. Tootele kehtiva Philipsi garantii leiate Philipsi veebi-saidilt www.philips.com/guarantee. Kui teil puudub Interneti-ühendus, võtke ühendust kohaliku Philipsi klienditeeninduskeskusega. Kontaktid leiate klienditeeninduskeskuste loendist.

Español - Garantía

Estimado cliente:
Le agradecemos la compra de este producto Philips. Para obtener detalles sobre la garantía Philips que se aplica a este producto, visite el sitio web de Philips en www.philips.com/guarantee. Si no tiene conexión a Internet, póngase en contacto con el Centro de atención al cliente de Philips local. Los datos de contacto se indican en la lista de centros de asistencia al cliente a continuación.

Français - Garantie

Cher client,
Merci d'avoir acheté ce produit Philips. Pour connaître les conditions de garantie Philips applicables à ce produit, reportez-vous à la page www.philips.com/guarantee. Si vous ne possédez pas de connexion Internet, contactez votre Service Consommateurs Philips local. Vous trouverez les coordonnées de tous les Services Consommateurs dans la liste ci-après. Ces informations étaient correctes à la date d'impression. Pour des informations à jour, consultez la page www.philips.com/support.

Hrvatski - Jamstvo

Poštovani kupče,
hvala vam što ste kupili ovaj Philipsov proizvod. Philipsovo jamstvo koje se odnosi na ovaj proizvod možete pronaći na Philipsovim internetskim stranicama www.philips.com/guarantee. Ako nemate pristup internetu, obratite se lokalnom Philipsovom Centru za korisnike. U nastavku se nalazi popis Centara za korisnike s podacima za kontakt.

Italiano - Garanzia

Gentile cliente,
grazie per aver acquistato questo prodotto Philips. Per informazioni sulla garanzia Philips applicabile a questo prodotto, è possibile fare riferimento al sito Web Philips www.philips.com/guarantee. Nel caso non disponesse di una connessione Internet, contatti il centro per il servizio clienti Philips locale. È possibile trovare le informazioni di contatto nell'elenco dei centri per il servizio clienti riportato di seguito.

Indonesia - Jaminan

Pelanggan yang terhormat,
Terima kasih telah membeli produk Philips. Untuk mendapatkan jaminan produk ini, kunjungi situs Web Philips di www.philips.com/guarantee. Jika Anda tidak memiliki sambungan Internet, hubungi Pusat Layanan Pelanggan Philips setempat. Rincian kontak tercantum dalam daftar Pusat Layanan Pelanggan.

Казакша - Кеңілдік

Құрметті, Тұтынушы
Мына Philips бұйымын сатып алғаныңызға алғысымызды білдіреміз. Бұл бұйымға қатысты Philips кеңілдігін алу үшін Philips компаниясының www.philips.com/guarantee веб-сайтын қараңыз. Интернетке қосыла алмаған жағдайда, жергілікті Philips тұтынушыларды қолдау орталығына хабарласыңыз. Байланыс мәліметтері осы құжаттың «Тұтынушыларды қолдау орталықтары» тізімінде берілген.

Latviešu - Garantija

Cien, klient!
Pateicamies, ka iegādājāties šo Philips produktu. Lai skatītu šī produkta Philips garantiju, apmeklējiet Philips vietni www.philips.com/guarantee. Ja jums nav pieejams internets, lūdzu, sazinieties ar vietējo Philips klientu apkalpošanas centru. Kontaktinformācija ir pieejama tālāk norādītajā klientu apkalpošanas centru sarakstā.

Lietuvių - Garantija

Gerb. kliente,
dėkojame, kad įsigijote „Philips“ gaminį. Jei norite sužinoti, kokia garantija taikoma šiam gaminiui, apsilankykite „Philips“ svetainėje www.philips.com/guarantee. Jei neturite interneto ryšio, susisiekite su vietos „Philips“ klientų aptarnavimo centru. Kontaktinę informaciją rasite toliau pateiktame klientų aptarnavimo centrų sąrašė.

Magyar - Garancia

Kedves Vásárlónk!
Köszönjük, hogy ezt a Philips termékét vásárolta. A Philips termékére vonatkozó garanciáról a Philips webhelyén tájékozódhat: www.philips.com/guarantee. Ha nem rendelkezik internetkapcsolattal, forduljon a Philips helyi ügyfélszolgálatához. A kapcsolattartási adatokat az ügyfélszolgálatok listája tartalmazza az alábbiakban.

Nederlands - Garantie

Beste klant,
hartelijk bedankt voor uw aankoop van dit Philips-product. Voor informatie over de Philips-garantie die van toepassing is op dit product verwijzen wij u naar de Philips-website www.philips.com/guarantee. Hebt u geen internetverbinding, dan kunt u contact opnemen met uw lokale Philips Consumer Care Centre. Contactgegevens vindt u in de lijst met Consumer Care Centres.

Norsk - Garanti

Kjære kunde,
tak for at du kjøpte dette Philips-produktet. Se vårt webområde www.philips.com/guarantee for garantien som gjelder for dette produktet. Hvis du ikke har tilgang til Internett, kan du kontakte ditt lokale Philips-brukerstøttesenter. Du finner kontaktinformasjon i listen over brukerstøttesentre.

Polski - Gwarancja

Szanowni Kliencie!
Dziękujemy za nabycie tego produktu Philips. Aby sprawdzić gwarancję Philips mającą zastosowanie do tego produktu należy przejść do witryny internetowej firmy Philips pod adresem www.philips.com/guarantee. W przypadku nieposiadania łącza internetowego należy skontaktować się z lokalnym Centrum Obsługi Klienta firmy Philips. Informacje kontaktowe znajdują się na liście Centrów Obsługi Klienta.

Português - Garantia

Caro(a) Cliente,
Obrigado por adquirir este produto da Philips. Para obter a garantia da Philips aplicável a este produto, consulte o Web site da Philips www.philips.com/guarantee. Caso não tenha uma ligação à Internet, contacte o Centro de Assistência ao Cliente da Philips local. Os detalhes de contacto são fornecidos na lista de Centros de Assistência ao Cliente indicados a seguir.

Română - Garanție

Stimate client,
Vă mulțumim pentru că ați achiziționat un produs Philips. Pentru garanția Philips aplicabilă acestui produs, vă îndrumăm către site-ul Philips www.philips.com/guarantee. În cazul în care nu dispuneți de o conexiune la Internet, vă rugăm să contactați Centrul local Philips de asistență pentru consumatori. Datele de contact ale Centrelor de asistență pentru consumatori sunt disponibile în lista următoare.

Русский - Гарантия

Уважаемый потребитель!
Благодарим за покупку продукта Philips. Гарантия Philips для этого продукта опубликована на веб-сайте Philips: www.philips.com/guarantee. Если подключения к Интернету нет, обратитесь в местный центр поддержки потребителей Philips. Контактные данные приведены ниже в списке центров поддержки потребителей.

Slovenščina - Garancija

Spoštovani kupci!
Zahvaljujemo se vam za nakup Philipsovega izdelka. Informacije o Philipsovem jamstvu, veljavnem za ta izdelek, najdete na spletnem mestu www.philips.com/guarantee. Če nimate internetne povezave, se obrnite na krajevni Philipsov center za pomoč strankam. Podatki za stik so navedeni v

seznamu Philipsovih centrov za pomoč strankam v nadaljevanju.

Slovenský - Záruka

Vážení zákazníci,
ďakujeme, že ste si kúpili produkt spoločnosti Philips. Ak si chcete pozrieť záručné podmienky vzťahujúce sa na tento produkt, odporúčame Vám navštíviť stránku www.philips.com/guarantee. V prípade, že nemáte prístup k internetu, obráťte sa na miestne centrum podpory zákazníkov spoločnosti Philips. Kontaktné informácie nájdete v ďalej uvedenom zozname centier starostlivosti o zákazníkov.

Srpski - Garancija

Poštovani kupci!
Zahvaljujemo Vam na kupovini ovog Philipsovog proizvoda. Garanciju kompanije Philips koja se odnosi na ovaj proizvod možete pogledati na Philipsovoj Internet prezentaciji, na lokaciji www.philips.com/guarantee. Ukoliko ne posedujete vezu sa Internetom, molimo Vas da se obratite najbližem centru kompanije Philips za brigu o potrošačima. Detaljni podaci o kontaktu dani su u spisku centara za brigu o potrošačima.

Suomi - Takuu

Hyvä asiakas,
Kiitos, että ostit tämän Philips-tuotteen. Tuotetta koskevaan Philipsin takuuseen voit tutustua Philipsin sivustossa osoitteessa www.philips.com/guarantee. Jos sinulla ei ole Internet-yhteyttä, pyydämme sinua ottamaan yhteyttä Philipsin paikalliseen asiakaspalvelukeskukseen. Yhteystiedot ovat jäljempänä olevassa asiakaspalvelukeskusten luettelossa.

Svenska - Garanti

Bästa kund,
Tack för att du har köpt den här Philips-produkten. Besök Philips webbplats www.philips.com/guarantee för information om den garanti som gäller för den här produkten. Om du inte har någon internetuppkoppling kan du kontakta din närmaste Philips-kundtjänst. Kontaktinformation finns i listan över kundtjänster nedan.

Türkçe - Garantisi

Değerli Müşterimiz,
Bu Philips ürününü satın aldığınız için teşekkür ederiz. Bu ürünün sahip olduğunuz Philips garantisi hakkında bilgi almak için www.philips.com/guarantee adresinden Philips web sitesini ziyaret etmenizi öneririz. İnternet bağlantınız yoksa, lütfen yerel Philips Tüketici İlişkileri Merkezi ile iletişime geçin. İletişim bilgileri, Tüketici İlişkileri Merkezleri listesinde verilmiştir.

Українська - Гарантія

Шановний покупець,
дякуємо за придбання цього виробу Philips. Гарантію Philips для цього виробу можна знайти на веб-сайті Philips за адресою www.philips.com/

guarantee. Якщо доступ до Інтернет відсутній, зверніться до місцевого центру обслуговування споживачів Philips. Контактна інформація наведена далі у списку центрів обслуговування споживачів.

ไทย - การรับประกัน

เรียนลูกค้า
ขอขอบคุณที่เลือกซื้อผลิตภัณฑ์ของ Philips สำหรับการรับประกันที่มีผลบังคับใช้กับผลิตภัณฑ์นี้ โปรดอ้างอิงเว็บไซต์ของ Philips www.philips.com/guarantee ในการนี้ที่คุณไม่มีอินเทอร์เน็ต โปรดติดต่อศูนย์บริการลูกค้า Philips ประจำท้องถิ่นของคุณ รายละเอียดดูตามติดต่อจะแสดงอยู่ในรายชื่อศูนย์บริการลูกค้าต่อไป

Tiếng Việt - Bảo hành

Kính gửi Quý khách hàng,
Cảm ơn quý vị đã mua sản phẩm Philips này. Để biết bảo hành của Philips có thể áp dụng cho sản phẩm này, chúng tôi xin giới thiệu trang web của Philips www.philips.com/guarantee. Trong trường hợp quý vị không có kết nối internet, vui lòng liên hệ với Trung tâm Chăm sóc Khách hàng của Philips tại địa phương. Chi tiết liên hệ được cung cấp trong danh sách Trung tâm Chăm sóc Khách hàng sau đây.

简体中文 - 保证

尊敬的客户：
感谢您购买此 Philips 产品。有关适用于此产品的 Philips 保修信息，建议您访问 Philips 网站：www.philips.com/guarantee。如果您无法访问 Internet，请联系您当地的 Philips 客户服务中心。将来，我们会在客户服务中心列表中提供详细联系信息。

繁體中文 - 保證

親愛的客戶，您好：
多謝您購買本飛利浦產品。有關適用於本產品的飛利浦保養詳情，請瀏覽飛利浦網站：www.philips.com/guarantee。如您未能連線至互聯網，請與您當地的飛利浦消費者保養中心聯絡。聯絡詳情已詳列於之後的消費者保養中心清單中。

العربية الضمان

عزيزي العميل،
شكراً لكم على شراء هذا المنتج من Philips. لمعرفة شروط ضمان Philips الذي ينطبق على هذا المنتج، راجع موقع www.philips.com/guarantee في حال لم يكن لديك اتصالاً بالإنترنت، يرجى الاتصال برقم مركز خدمة العملاء المحلي لشركة Philips. يمكن معرفة تفاصيل الاتصال من قائمة مراكز خدمة العملاء فيما يلي.

Inggeris-Jaminan

Pelanggan yang dihormati,
Terima kasih kerana membeli produk Philips. Bagi waranti Philips yang terpakai untuk produk ini, kami merujuk anda kepada laman web Philips www.philips.com/guarantee. Sekiranya anda tidak mempunyai sambungan Internet, sila hubungi Pusat Layanan Pelanggan Philips tempatan anda. Butiran kenalan diberikan dalam senarai Pusat Layanan Pelanggan selepas ini.

Português do Brasil

Caro cliente,
Obrigado por ter adquirido este produto Philips. Para obter a garantia Philips aplicável a este produto, consulte o site da Philips www.philips.com/guarantee. Caso você não tenha uma conexão de Internet, entre em contato com a Central de Atendimento ao Cliente Philips. Os detalhes de contato estão disponíveis na lista de Centrais de Atendimento ao Cliente a seguir.



User Manual



FAQ



Chat



Forum



Call



Email



Warranty

www.philips.com/support

България

Грижа за клиента
02 4916 273
(Национален номер)

België/Belgique

Klantenservice/
Service Consommateurs
02 700 72 62
(0,15€/min.)

Republika Srbija

Potpora potrošačima
011 321 6840
(Lokalni poziv)

Česká republika

Zákaznická podpora
228 880 895
(Místní tarif)

Danmark

Kundeservice
3525 8314

Deutschland

Kundendienst
069 66 80 10 10
(Zum Festnetzтариф ihres
Anbieters)

Ελλάδα

Τμήμα καταναλωτών
2111983028
(Διεθνής κλήση)

Eesti

Klienditugi
668 30 61
(Kohalikud kõned)

España

Atención al consumidor
913 496 582
(0,10€ + 0,08€/min.)

France

Service Consommateurs
01 57 32 40 50
(coût d'un appel local sauf
surcoût éventuel selon
opérateur réseau)

Hrvatska

Potpora potrošačima
01 777 66 01
(Lokalni poziv)

Ireland

Consumer Care
015 24 54 45
(National Call)

Italia

Servizio Consumatori
02 452 870 14
(Chiamata nazionale)

Қазақстан Республикасы

байланыс орталығы
810 800 2000 00 04
(стационарлық нөмірлерден
Қазақстан Республикасы
бойынша қоңырау шалу тегін)

Latvija

Klientu atbalsts
6616 32 63
(Vietēlais tarifs)

Lietuva

Klientų palaikymo tarnyba
8 521 402 93
(Vietiniais tarifais)

Luxembourg

Service Consommateurs
2487 11 00
(Appel national)/(Nation-
ale Ruf)

Magyarország

Ügyfélszolgálat
(061) 700 81 51
(Belföldi hívás)

Nederland

Klantenservice
0900 202 08 71
(0,10€/min.)

Norge

Forbrukerstotte
22 97 19 14

Österreich

Kundendienst
49 34 02 30 53 47
(0,145€/Min.)

Республика Беларусь

Контакт Центр
8 10 (800) 2000 00 04
(бесплатный звонок по
Республике
Беларусь со стационарных
номеров)

Российская Федерация

Контакт Центр
8 (800) 220 00 04
(бесплатный звонок по
России)

Polska

Wsparcie Klienta
22 397 15 04
(Połączenie lokalne)

Portugal

Assistência a clientes
800 780 068
(0,12€/min. – Móvel
0,30€/min.)

România

Serviciul Clienti
031 630 00 42
(Tarif local)

Schweiz/Suisse/Svizzera

Kundendienst/
Service Consommateurs/-
Servizio Consumatori
0848 000 291
(0,081 CHF/Min)

Slovenija

Skrb za potrošnike
01 888 83 12
(Lokalni klic)

Slovensko

Zákaznická podpora
02 332 154 93
(vnútroštátny hovor)

Suomi

Finland Kuluttajapalvelu
09 88 62 50 40

Sverige

Kundtjänst
08 57 92 90 96

Türkiye

Tüketici Hizmetleri
0 850 222 44 66

Україна

Служба підтримки
споживачів
0-800-500-480
(дзвінки зі стаціонарних
телефонів безкоштовні)

United Kingdom

Consumer Care
020 79 49 03 19
(5p/min BT landline)

Argentina

Consumer Care
0800 444 77 49
- Buenos Aires
0810 444 77 82

Brazil

Supporte ao Consumidor
0800 701 02 45
- São Paulo
29 38 02 45

Middle East and Africa

+971 4 2570007

South Africa

03 5667 8250
(Local tariffs)

Australia

1300 886 649

Hong Kong/ 香港

(852)26199639

India/ भारत

1860 180 1111

Indonesia

0852-8902-8902

Korea/ 한국

080-600-6600

Malaysia

1800 220 180

New Zealand

0800 836 761

Pakistan/ پاکستان

(051)-580902-3

Philippines/ Pilipinas

(02) 8424970

Singapore/ 新加坡

65-62867333

Taiwan/ 台灣

0800 558 068

Thailand/ ประเทศไทย

02 640 3000

Vietnam/ Việt Nam

1800.59.99.88



All registered and unregistered trademarks are property of their respective owners.

Specifications are subject to change without notice. Philips and the Philips' shield emblem are trademarks of Koninklijke Philips N.V. and are used under license from Koninklijke Philips N.V. 2015 © TP Vision Europe B.V. All rights reserved.

philips.com