

Enregistrez votre produit et obtenez de l'assistance sur le site

www.philips.com/welcome

40PFA4500

50PFA4500

55PFA4500

FR Manuel d'utilisation

PHILIPS

Contenu

1	Attention	2
----------	------------------	----------

2	Important	3
	Sécurité	3

3	Votre téléviseur	5
	Panneau de configuration	5
	Télécommande	5
	Utilisation de la télécommande	6

4	Utilisation du téléviseur	7
	Allumer ou éteindre le téléviseur	7
	Changement de chaîne	7
	Visionnage du contenu de périphériques connectés	8
	Réglage du volume du téléviseur	8

5	Autres utilisations du téléviseur	9
	Accès au menu du téléviseur	9
	Modification des réglages de l' image et du son	9
	Réglages	10
	Utilisation du programmeur	11
	Réglage VGA : configuration	12
	Lecture de fichiers multimédias depuis des périphériques USB	12
	Mise à jour du logiciel du téléviseur	14
	Rétablir les réglages d' usine	14

6	Configuration des chaînes	15
	Configuration automatique des chaînes	15
	Recherche et sauvegarde de nouvelles chaînes TV	15
	Supprimer des chaînes	15
	Ignorer des chaînes	15
	Renommer des chaînes	15

7	Connexions du téléviseur	16
	Connexions arrières	16
	Connexions latérales	17
	Connexion à un ordinateur	18
	Utilisation de Philips EasyLink	19

8	Informations sur le produit	20
	Résolutions d'affichage	20
	Multimédia	20
	Puissance de sortie audio	20
	Résolution inhérente	20
	Tuner / Réception / Transmission	20
	Télécommande	20
	Résolution inhérente	20
	Supports de téléviseur compatibles	21

9	Dépannage	22
	Problèmes d'ordre général	22
	Problèmes concernant les chaînes	22
	Problèmes concernant l'image	22
	Problèmes concernant le son	23
	Problèmes concernant la connexion HDMI	23
	Problèmes concernant la connexion d'un ordinateur	23
	Contactez-nous	23

10	Garantie	25
-----------	-----------------	-----------

1 Attention

2015©TPVision Europe B.V.Tous droits réservés. Ces spécifications sont susceptibles d'être modifiées sans avis préalable. Les marques commerciales sont la propriété de Koninklijke Philips N.V. ou de leurs propriétaires respectifs. TP Vision Europe B.V. se réserve le droit de modifier ses produits à tout moment, sans obligation d'adapter ses offres précédentes en conséquence.

Le contenu de ce manuel est jugé conforme à l'usage auquel ce système est destiné. Si l'appareil ou les modules et procédures correspondants sont utilisés à d'autres fins que celles spécifiées dans le présent manuel, vous devrez obtenir la confirmation de leur validité et de leur adéquation. TP Vision Europe B.V. garantit que le matériel ne constitue pas en lui-même une contrefaçon de brevet aux États-Unis. Aucune garantie supplémentaire n'est expresse ou tacite. TP Vision Europe B.V. ne peut être tenu pour responsable des éventuelles erreurs qui figurent dans ce document ni des problèmes résultant du contenu de ce document. Les erreurs signalées à Philips seront corrigées et publiées sur le site Web d'assistance Philips dès que possible.

Conditions de garantie

- Risque de blessures, de dommages au téléviseur ou d'annulation de la garantie ! N'essayez pas de réparer vous-même le téléviseur.
- Utilisez le téléviseur et les accessoires uniquement de la manière prévue par le fabricant.
- Le message d'avertissement imprimé à l'arrière du téléviseur signale un risque d'électrocution. Ne retirez en aucun cas le capot du téléviseur. Confiez toujours l'entretien et les réparations au service après-vente Philips.
- Toute opération expressément interdite dans le présent manuel, ainsi que tout réglage ou toute procédure d'assemblage non recommandé ou non autorisé par ce manuel, entraînera l'annulation de la garantie.

Caractéristiques des pixels

L'écran à cristaux liquides/diodes électroluminescentes de ce téléviseur possède un grand nombre de pixels couleur. Bien que le taux de pixels effectifs soit de 99,999 % ou plus, des points noirs ou des points de lumière (rouges, verts ou bleus) peuvent apparaître de façon permanente à l'écran. Il s'agit d'une propriété structurelle de l'affichage (selon les normes industrielles standard), et non d'un dysfonctionnement.

Fusible secteur (/56)

Ce téléviseur est équipé d'une fiche moulée certifiée. Pour remplacer le fusible secteur, utilisez un fusible de même valeur que celle indiquée sur la fiche (par exemple, 10 A).

- 1 Ôtez le couvercle du fusible et le fusible lui-même.
- 2 Le fusible de rechange doit être conforme à la norme BS 1362 et posséder la marque ASTA. Si vous avez perdu le fusible, contactez votre revendeur afin d'identifier le type adéquat.
- 3 Remplacez le couvercle du fusible.

Droits d'auteur



®Kensington et Micro Saver sont des marques déposées d'ACCO World Corporation aux États-Unis. Elles sont également déposées ou font actuellement l'objet de demandes pendantes dans d'autres pays.



HDMI, le logo HDMI et High-Definition Multimedia Interface sont des marques commerciales ou des marques déposées de HDMI Licensing LLC aux États-Unis et dans d'autres pays. Toutes les autres marques, déposées ou non, citées dans le présent manuel appartiennent à leurs détenteurs respectifs.



Ce produit est fabriqué sous licence de Dolby Laboratories. « Dolby » et le symbole du double D sont des marques commerciales déposées de Dolby Laboratories.

MHL

MHL, Mobile High-Definition Link et le logo MHL sont des marques commerciales ou déposées de MHL, LLC.

2 Important

Avant d'utiliser le téléviseur, veuillez lire et vous assurer de comprendre toutes les instructions. La garantie ne s'applique pas en cas de dommages causés par le non-respect des instructions.

Sécurité

Risque d'électrocution ou d'incendie !

- N'exposez jamais le téléviseur à la pluie ni à l'eau. Ne placez jamais de récipients contenant du liquide, tels que des vases, à proximité du téléviseur. En cas de renversement de liquide sur ou dans le téléviseur, débranchez immédiatement l'appareil. Contactez le service d'assistance clientèle Philips pour faire vérifier le téléviseur avant de l'utiliser.
- Ne placez jamais le téléviseur, la télécommande ni les piles à proximité d'une flamme nue ou d'une autre source de chaleur, telle que la lumière directe du soleil. Pour éviter la propagation du feu, gardez toujours les bougies et autres flammes à distance du téléviseur, de la télécommande et des piles.



- N'insérez jamais d'objets dans les ouvertures du téléviseur, orifices de ventilation et autres.
- Lorsque le téléviseur pivote, assurez-vous qu'aucune tension n'est exercée sur le cordon d'alimentation. La tension du câble d'alimentation risque de desserrer les connexions et de provoquer la formation d'un arc électrique.
- Pour débrancher le téléviseur, retirez la fiche d'alimentation de la prise secteur. Lorsque vous retirez le câble d'alimentation, tirez toujours sur la fiche, jamais sur le câble. Veillez à ce que la fiche d'alimentation, le câble d'alimentation et la prise secteur soient accessibles en permanence.

Risque de court-circuit ou d'incendie !

- N'exposez jamais la télécommande ni les piles à la pluie, à l'eau ou à une chaleur excessive.
- Évitez les pressions sur la fiche d'alimentation. Une fiche d'alimentation mal fixée peut provoquer la formation d'un arc électrique ou d'un incendie.

Risque de blessures ou d'endommagement du téléviseur !

- Deux personnes seront nécessaires pour porter le téléviseur; qui pèse plus de 25 kg.
- Si vous montez le téléviseur sur pied, utilisez uniquement le socle fourni. Fixez fermement le pied au téléviseur. Placez le téléviseur sur une surface plane et solide capable de supporter à la fois le poids du téléviseur et celui du pied.
- Si vous fixez le téléviseur au mur, utilisez uniquement un support mural capable de supporter le poids du téléviseur. Fixez le support mural sur un mur capable de supporter à la fois le poids du téléviseur et celui du support. TP Vision Europe B.V. décline toute responsabilité en cas d'accident, de blessures ou de dommages provoqués par un montage mural incorrect.
- Si vous devez entreposer le téléviseur, démontez le pied de l'appareil. Ne couchez jamais le téléviseur sur le dos avec le pied installé.
- Avant de brancher le téléviseur sur la prise secteur, vérifiez que la tension d'alimentation correspond à la valeur indiquée à l'arrière de l'appareil. Ne branchez jamais le téléviseur sur la prise secteur si la tension est différente.
- Certains composants de ce produit peuvent être fabriqués à base de verre. Manipulez l'appareil avec soin pour éviter les dommages et les blessures.

Risque de blessures pour les enfants !

Suivez ces instructions pour éviter que le téléviseur ne se renverse et ne blesse les enfants :

- Ne placez jamais le téléviseur sur une surface recouverte par un tissu ou une autre matière pouvant être tirée.
- Assurez-vous qu'aucune partie du téléviseur ne dépasse de la surface sur laquelle il est posé.
- Ne placez jamais le téléviseur sur un grand meuble (comme une bibliothèque) sans accrocher à la fois le meuble et le téléviseur au mur ou à un support adéquat.
- Apprenez à vos enfants qu'il est dangereux de grimper sur un meuble pour atteindre le téléviseur.

Risque d'ingestion des piles !

- L'appareil/La télécommande peut contenir une pile bouton susceptible d'être ingérée. Conservez la pile hors de portée des enfants en permanence.

Risque de surchauffe !

- N'installez jamais le téléviseur dans un espace confiné. Pour assurer une bonne ventilation, laissez un espace d'au moins 10 cm autour du téléviseur. Assurez-vous que des rideaux ou d'autres objets n'obstruent pas les orifices de ventilation du téléviseur.

Risque de blessures, d'incendie ou d'endommagement du câble d'alimentation !

- Ne placez jamais le téléviseur ni d'autres objets sur le câble d'alimentation.
- Avant un orage, débranchez le téléviseur de la prise secteur et de l'antenne. Par temps d'orage, ne touchez pas le téléviseur, le cordon d'alimentation ni le câble d'antenne.

Risque de dommages auditifs !

- Évitez d'utiliser des écouteurs ou des casques à volume élevé ou de façon prolongée.

Basses températures

- Pendant le transport, si le téléviseur est exposé à des températures inférieures à 5 °C, déballez-le et attendez qu'il atteigne la température ambiante de la pièce avant de le brancher.

Entretien de l'écran

- Évitez autant que possible l'affichage d'images statiques. Les images statiques sont des images qui restent affichées à l'écran pendant une durée prolongée. Exemple : menus à l'écran, barres noires et affichage de l'heure. Si vous devez utiliser des images statiques, réduisez le contraste et la luminosité de l'écran pour éviter de l'endommager.
- Débranchez le téléviseur avant de procéder au nettoyage.
- Nettoyez le téléviseur et le châssis avec un chiffon doux et humide. N'utilisez jamais de substances comme l'alcool, les produits chimiques ou d'entretien ménager sur le téléviseur.
- Risque d'endommagement de l'écran du téléviseur ! Évitez de toucher, pousser, frotter et cogner l'écran avec des objets.
- Pour éviter toute déformation et décoloration, essuyez les éventuelles traces d'eau le plus rapidement possible.



Remarque

Les images statiques peuvent entraîner des dommages permanents à l'écran du téléviseur.

- N'affichez pas d'images statiques sur l'écran LCD pendant plus de deux heures, car cela pourrait entraîner l'apparition d'images fantômes. Pour éviter cela, réduisez la luminosité et le contraste de l'écran.
- Visionner des programmes au format 4:3 pendant des périodes prolongées peut laisser différentes traces sur les côtés gauche et droit de l'écran, ainsi que sur les bords de l'image. Évitez d'utiliser ce mode pendant des périodes prolongées.

- Afficher des images statiques de jeux vidéo ou d'ordinateurs pendant des périodes prolongées peut entraîner l'apparition d'images consécutives partielles et d'images fantômes causée par une brûlure d'écran. Réduisez la luminosité et le contraste de l'écran lorsque vous utilisez le téléviseur à ces fins.

Les images fantômes, les images consécutives partielles et autres traces qui apparaissent à l'écran du téléviseur à la suite des utilisations décrites ci-dessus, ne sont pas couvertes par la garantie.

Recyclage



Votre produit a été conçu et fabriqué avec des matériaux et des composants de haute qualité pouvant être recyclés et réutilisés.



Le symbole de poubelle barrée sur un produit indique que ce dernier est conforme à la Directive européenne 2002/96/CE. Informez-vous auprès des instances locales sur le système de collecte des produits électriques et électroniques en fin de vie. Veillez à respecter les réglementations locales ; ne jetez pas vos anciens appareils avec vos ordures ménagères.

La mise au rebut correcte de votre ancien appareil permet de préserver l'environnement et la santé.



Votre produit contient des piles relevant de la Directive européenne 2006/66/CE, qui ne doivent pas être jetées avec les ordures ménagères. Informez-vous auprès des instances locales sur le système de collecte des piles, car la mise au rebut citoyenne permet de protéger l'environnement et la santé.

3 Votre téléviseur

Félicitations pour votre achat et bienvenue chez Philips ! Afin de bénéficier pleinement de l'assistance que vous offre Philips, enregistrez votre téléviseur sur www.philips.com/welcome.

Panneau de configuration

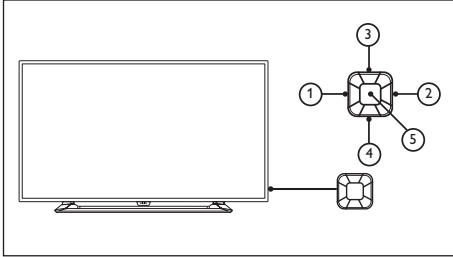

- ① **Volume-** : Lorsque le menu clavier est désactivé, la fonction volume - est disponible.
- ② **Volume+** : Lorsque le menu clavier est désactivé, la fonction volume + est disponible.
- ③ **Chaîne+** : En l'absence de menu clavier; fonction permettant de passer à la chaîne suivante. Quand le menu clavier s'affiche, déplacez les options appropriées vers le haut ou vers le bas.
- ④ **Chaîne-** : En l'absence de menu clavier; fonction permettant de passer à la chaîne précédente. Quand le menu clavier s'affiche, déplacez les options appropriées vers le haut ou vers le bas.
- ⑤ **Source de signal/OK** : En veille, la touche de la source de signal/OK est utilisée comme une touche marche/arrêt. Appuyez sur cette touche pour démarrer. Après le démarrage, la touche de la source de signal/OK est utilisée pour ouvrir les fonctions du menu clavier. Lorsque le menu clavier est ouvert, la touche de la source de signal/OK est utilisée comme une touche de confirmation. Remarque : La touche de la source de signal/OK ne fonctionne pas en mode USB.

Télécommande

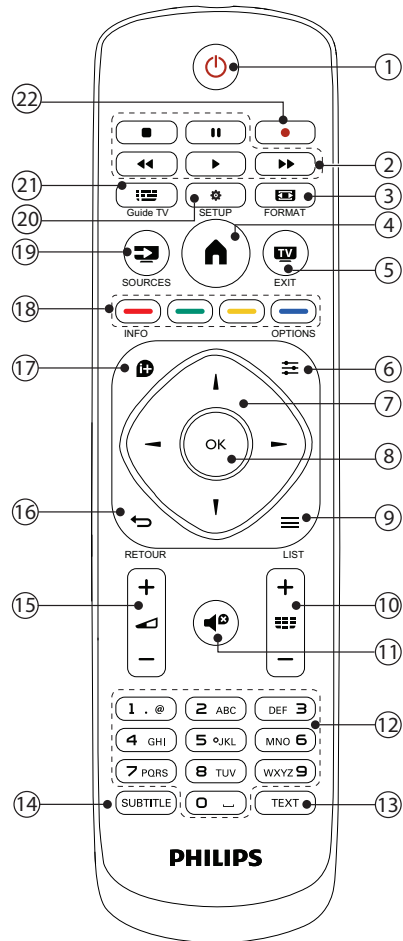

- ① **⏻ (Veille)**
Allumer le téléviseur ou le mettre en veille.
- ② **Touches de lecture**
Permet de contrôler la vidéo, la musique ou le texte.
- ③ **FORMAT**
Changer le format d'image.
- ④ **Accueil**
Permet d'afficher ou de masquer le menu principal et de revenir au menu précédent.

- 5 **EXIT**
Passe au mode TV.
- 6 **OPTIONS**
Permet d'accéder aux options des chaînes en mode TV.
- 7 **▲▼◀▶ (Boutons de navigation)**
Naviguer entre les menus et sélectionner des options.
- 8 **OK**
Confirmer une saisie ou une sélection.
- 9 **LIST**
Permet d'afficher ou de masquer la liste de chaînes TV.
- 10 **CH +/- (Chaîne +/-)**
Permet de changer de chaîne et de faire défiler vers le haut/le bas les options en mode USB.
- 11 **Muet**
Désactive ou réactive le son.
- 12 **0-9 (boutons numériques)**
Sélectionne une chaîne.
- 13 **TEXT**
Active ou désactive le télétexte.
- 14 **SUBTITLE**
Sélectionne les sous-titres.
- 15 **+/- (Volume)**
Pour régler le volume.
- 16 **Retour**
Permet de revenir au menu précédent, de quitter une fonction et de passer à la chaîne ou à la source de signal précédente.
- 17 **INFO**
Pour afficher les informations sur les opérations en cours.
- 18 **Touches couleur**
Sélectionne les tâches ou les options.
- 19 **SOURCE**
Sélectionne les appareils connectés.
- 20 **SETUP**
Permet d'accéder au menu de configuration du téléviseur.
- 21 **TV GUIDE**
Permet d'afficher ou de masquer la liste de chaînes TV.
- 22 **Rouge**
La touche rouge n'a pas de fonction.

Utilisation de la télécommande

Lorsque vous utilisez la télécommande, tenez-la à proximité du téléviseur et pointez-la vers le capteur de télécommande. Veillez à ce que la ligne de visibilité entre la télécommande et le téléviseur ne soit pas obstruée par un meuble, un mur ou un autre objet.

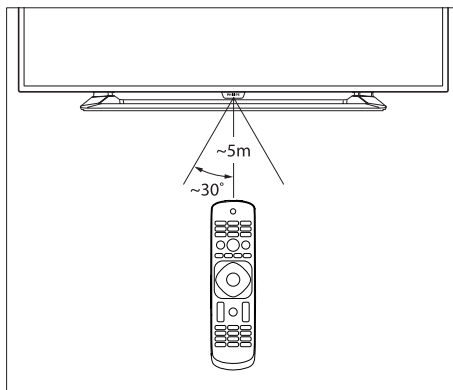

4 Utilisation du téléviseur

Cette section présente les opérations de base du téléviseur.

Allumer ou éteindre le téléviseur

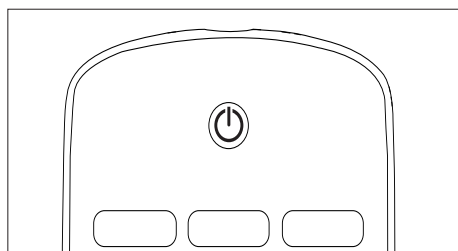
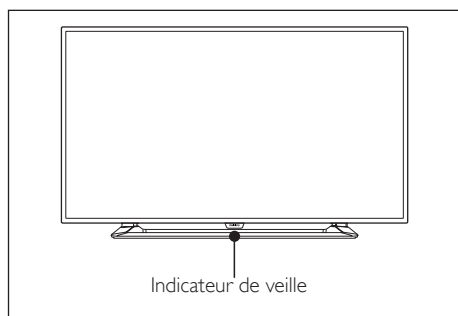

Pour allumer le téléviseur

- Branchez l'appareil.
 - ↳ Si le voyant de veille est rouge, appuyez sur la touche  (Veille/Marche) de la télécommande.

Pour basculer en mode veille

- Appuyez sur  (Veille-Marche) sur la télécommande.
 - ↳ Le voyant de veille passe au rouge.

Conseil

- Même si le téléviseur consomme très peu d'électricité en mode veille, il continue à consommer de l'énergie. Si vous n'utilisez pas l'appareil pendant une période prolongée, débranchez le câble d'alimentation du téléviseur de la prise secteur.

Changement de chaîne

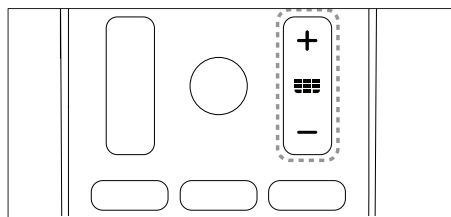
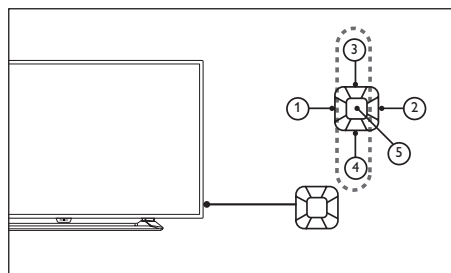

- Appuyez sur **CH +/-** sur la télécommande ou en bas à droite du téléviseur.
- Saisissez un numéro de chaîne à l'aide des boutons numériques de la télécommande.
- Appuyez sur la touche  de la télécommande pour revenir à la chaîne précédente.

Consultation des chaînes installées

Vous pouvez consulter l'ensemble des chaînes disponibles dans la grille des chaînes.

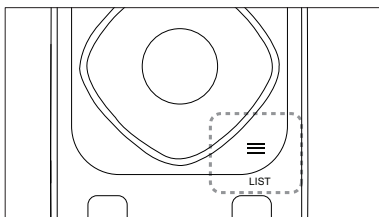

- 1 Appuyez sur LIST.
↳ La liste des chaînes s'affiche.
- 2 Appuyez sur pour sélectionner une chaîne et rechercher dans la liste de chaînes.
- 3 Appuyez sur pour regarder la chaîne sélectionnée.
- 4 Appuyez sur pour basculer vers la dernière chaîne regardée.

Visionnage du contenu de périphériques connectés

Remarque

- Allumez le périphérique avant de le sélectionner comme source de signal externe.

Utilisation de la touche Source

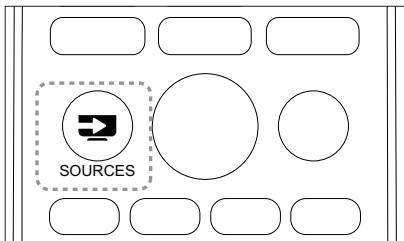

- 1 Appuyez sur SOURCE.
↳ La liste des sources apparaît.

- 2 Appuyez sur pour sélectionner un périphérique.
- 3 Appuyez sur pour sélectionner:
↳ Le téléviseur bascule sur le périphérique sélectionné.

Réglage du volume du téléviseur

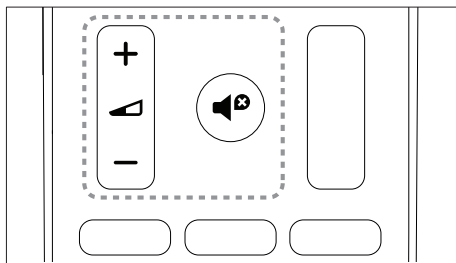
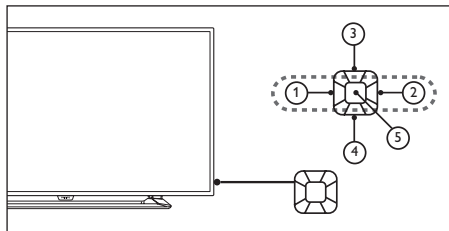

Pour augmenter ou diminuer le volume

- Appuyez sur **VOL +/-**-en bas à droite du téléviseur ou sur le **contrôle de volume +/-** sur la télécommande.

Pour couper et rétablir le son

- Appuyez sur (Muet).
- Appuyez à nouveau pour réactiver le son





5 Autres utilisations du téléviseur

Accès au menu du téléviseur

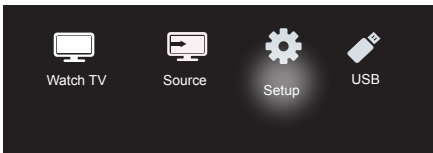
Le menu permet de configurer des chaînes, de modifier les réglages de l'image et du son et d'accéder à d'autres fonctions.

- 1 Appuyez sur  (**Accueil**).
↳ Permet d'afficher l'écran du menu.







- 2 Sélectionnez **[Configuration]**.
- 3 Appuyez sur     Choisissez parmi les options suivantes :
 - **[Image]** / **[Son]** / **[TV]** (disponible uniquement en mode TV) / **[Réglages]** / **[Parental]** / **[Réglage VGA]** (disponible uniquement en mode PC) / **[EasyLink]**
- 4 Appuyez sur **OK** pour sélectionner.
- 5 Appuyez sur  (**Accueil**) pour revenir en arrière.

Modification des réglages de l'image et du son

Modifiez les réglages de l'image et du son en fonction de vos préférences. Vous pouvez utiliser les pré-réglages ou modifier manuellement les réglages.

Modification des réglages de l' image

- 1 Appuyez sur  (**Accueil**), puis sélectionnez Configuration pour accéder au menu de configuration et ensuite **[Image]**.
- 2 Appuyez sur     Sélection/modification de réglages :
 - **[Smart Picture]** :
 - **[Standard]** : réglages d'image standard. recommandé pour les loisirs multimédias.
 - **[ÉCO]** : permet de diminuer l'intensité du rétroéclairage afin de réduire la consommation d'énergie.
 - **[Vif]** : permet d'augmenter le contraste et la définition de l'image.
 - **[Film]** : permet d'appliquer les réglages destinés aux films, idéalement dans un environnement Home Cinéma.
 - **[Préférentiel]** : les utilisateurs peuvent définir leur configuration personnalisée ici.
 - **[Luminosité]** : permet de régler l'intensité et le détail des zones sombres (les modifications apportées peuvent être sauvegardées uniquement comme paramètres utilisateur).
 - **[Contraste vidéo]** : permet de régler l'intensité et le détail des zones lumineuses, sans toucher aux zones sombres (les modifications apportées ne peuvent être sauvegardées que comme paramètres utilisateur).
 - **[Couleur]** : permet de régler la saturation des couleurs (les modifications apportées ne peuvent être sauvegardées que comme paramètres utilisateur).
 - **[Nuance]** : permet de régler le niveau de vert (cette option s'affiche uniquement lors de l'utilisation de la norme NTSC).
 - **[Définition]** : permet de régler la définition de l'image (les modifications apportées ne peuvent être sauvegardées que comme paramètres utilisateur).
 - **[Temp. couleur]** :
 - **[Froid]** : nuance blanche bleutée.
 - **[Normal]** : nuance blanche. Les utilisateurs peuvent personnaliser la nuance blanche en mode PC.
 - **[Chaud]** : nuance blanche rougeâtre.
 - **[Contrôle avancé]** :
 - **[Réduction du bruit]** : permet de filtrer et d'éliminer le signal sur bruit dans l'image.
 - **[Rétroéclairage]** : permet de régler la luminosité de l'écran (si la luminosité du rétroéclairage est définie sur une valeur faible, un scintillement blanc temporaire peut être visible à la mise sous tension de l'unité. Ce phénomène est normal. Si l'option **[Rétroéclairage dynamique]** est activée, cette fonction sera masquée.
 - **[Contraste dynamique]** : permet de régler le contraste au maximum. Remarque : il n'y a pas de fonctions avancées de contraste en mode PC.
 - **[Rétro. dynamique]** : le niveau de contraste changera avec la luminosité de l'image.



- Les options peuvent varier selon les différentes sources de signal.

Modification des réglages du son

- 1 Appuyez sur **Accueil**, puis sélectionnez Configuration pour accéder au menu de configuration et ensuite **[Son]**.
↳ Affiche le menu **[Son]**.
- 2 Appuyez sur **▲▼◀▶** Sélectionnez et modifiez les réglages :
 - **[Smart Sound]** :
 - **[Standard]** : permet d'offrir des performances sonores exceptionnelles et équilibrées dans les aigus, les médiums et les graves.
 - **[Musique]** : améliore les aigus et les graves pour offrir une qualité sonore pure et limpide lors de l'écoute de piano ou d'instrument orchestral.
 - **[Film]** : améliorer la qualité sonore des films pour profiter d'effets cinéma à la maison.
 - **[Préférentiel]** : permet d'offrir des fonctions de personnalisation utilisateur afin d'optimiser tous les paramètres d'effet sonore et de parvenir à un résultat optimal.
 - **[Balance]** : permet de régler la balance des haut-parleurs de gauche et de droite.
 - **[Graves]** : permet de régler le niveau de graves (les modifications apportées ne peuvent être sauvegardées que comme paramètres utilisateur).
 - **[Aigus]** : permet de régler le niveau d'aigus (les modifications apportées ne peuvent être sauvegardées que comme paramètres utilisateur).
 - **[Virtual Surround]** : permet de régler le son Virtual Surround :
activer ou désactiver.
 - **[AVL]** : permet un réglage automatique du volume.

- 2 Appuyez sur **▲▼◀▶** Sélectionnez et modifiez les réglages :

- **[Menu langue]** : permet de modifier la langue d'interface du téléviseur.
- **[Format d'image]** : la majorité des signaux utilisent les formats 16:9, 4:3, zoom1 et zoom2 ; les sources de signal HDMI utilisent les formats 16:9, 4:3, point à point, zoom1 et zoom2 ; les sources de signal VGA sur les ordinateurs utilisent les formats 16:9, 4:3 et point à point.
- **[Délai menu]** : permet de définir la durée d'affichage du menu.
- **[Transparence menu]** : permet de définir le niveau de transparence du menu.
- **[Écran bleu]** : permet de définir la couleur d'écran lorsque le téléviseur ne reçoit pas de signal (lorsque le signal du téléviseur ne fonctionne pas).
- **[Veille automatique]** : permet de définir la durée d'inactivité du téléviseur avant qu'il ne s'éteigne automatiquement.
- **[Arrêt programmé]** : (Arrêt programmé) : définit la durée avant que le téléviseur n'entre en automatiquement en mode de veille. Options : Arrêt/10/20/30/60/90/180 minutes..
- **[Statut marche]** : définit le statut du téléviseur lorsque celui-ci est branché à une alimentation CA.
- **[Int. arrêt s'image]** : active ou désactive l'option pour arrêter l'image pendant le changement des chaînes.
- **[Stop arrêt image]** : permet de définir le mode de changement de chaînes. (S'affiche uniquement en mode TV)
- **[Langue TTX]** : permet de définir la langue du télétexte (Ne peut être utilisé qu'en mode TV).
- **[Système couleur]** : permet de régler le système couleur AV. (S'affiche uniquement en mode AV)
- **[HDMI]** : sélectionne le mode HDMI. (seulement affiché en modes HDMI 480p/576p/720p/1080p. Le mode PC est recommandé lors du branchement d'un PC.)
- **[Rétablir]** : permet de restaurer les paramètres par défaut. (Sauf paramètres de mot de passe et informations de chaîne)

Réglages

- 1 Appuyez sur **Accueil**, et sélectionnez **[Configuration]**.
↳ Permet d'afficher le menu **[Configuration]**.

Modification du format de l' image

- 1 Appuyez sur **Accueil**, puis sélectionnez Configuration pour accéder au menu de configuration et ensuite **[Réglages]**.
- 2 Appuyez sur **▲▼◀▶** Sélectionnez **[Format d'image]**.
- 3 Sélectionnez un format d'image.
- 4 Appuyez sur OK pour confirmer.

Récapitulatif des formats d' image

Réglages de la configuration d'image ci-dessous.

Remarques

- Il est possible que certains paramètres d'image ne soient pas disponibles en raison des différences entre les formats de signaux d'image.



[16:9] : permet de changer le format standard en format écran large.



[4:3] : format standard.



[Zoom1] : mise à l'échelle horizontale du format d'image écran large. Si ce format est utilisé, les deux bords du cadre d'image sont partiellement coupés.



[Zoom2] : définir le format normal comme format grand écran.
(seuls 16:9, 4:3 et Point à Point sont disponibles en mode PC).



[Point à point] : utilisé pour les connexions HDMI sur PC. Affiche le plein écran du PC afin d'obtenir un affichage optimal.

Utilisation du programmeur

Vous pouvez régler le programmeur pour mettre le téléviseur en veille à une heure définie.

Conseil

- Avant d'utiliser le programmeur, veuillez régler l'arrêt programmé.

Réglage de l' arrêt programmé

Conseil

- Vous pouvez éteindre le téléviseur avant l'heure définie ou réinitialiser l'arrêt programmé avant que le téléviseur s'éteigne.

- 1 Appuyez sur **Accueil**, puis sélectionnez Configuration pour accéder au menu de configuration et ensuite **[Réglages]**.
- 2 Appuyez sur **▲▼◀▶** Sélectionnez **[Arrêt programmé]**.
- 3 Appuyez sur **▲▼** Vous pouvez sélectionner une durée à la fin de laquelle le téléviseur s'éteindra.
 - ↳ La durée maximale pouvant être définie pour l'arrêt programmé est de 180 minutes.

Verrouillage du téléviseur

En verrouillant la télécommande du téléviseur, vous pouvez empêcher les enfants de regarder certains programmes ou chaînes.

Configuration ou modification du code secret

- 1 Appuyez sur **Accueil**, puis sélectionnez Configuration pour accéder au menu de configuration et ensuite **[Parental]**.
- 2 Sélectionnez **[Entrer mdp]** ou **[Chang mot de passe]**.
- 3 Utilisez les touches numériques de la télécommande pour saisir un mot de passe.
- 4 Créez ou modifiez un mot de passe en suivant les instructions à l'écran.





Verrouillage des chaînes

- 1 Appuyez sur  (**Accueil**), puis sélectionnez Configuration pour accéder au menu de configuration et ensuite **[Parental]**.
- 2 Saisissez le code secret et sélectionnez **[Verr. chaînes]**.
- 3 Choisissez une chaîne. Appuyez sur **OK** pour verrouiller ou déverrouiller la chaîne.
- 4 Répétez cette étape pour verrouiller ou déverrouiller d'autres chaînes.
 - **[Verr. chaînes]** : lorsque des chaînes sont verrouillées :
 - Vous devez saisir le code secret à quatre chiffres pour accéder au menu de blocage des chaînes.
 - Vous devez saisir le code secret à quatre chiffres pour regarder des chaînes verrouillées.
 - Vous devez saisir le code secret à quatre chiffres pour accéder au menu de contrôle parental.
 - **[Effacer tout]** : cette fonction permet d'effacer toutes les chaînes verrouillées et les sources de signal que vous avez précédemment sauvegardées.
 - Le code secret par défaut est « 0000 ». Les utilisateurs peuvent modifier ou définir eux-mêmes le code secret.

Remarques

- Si vous sélectionnez une chaîne verrouillée, vous serez invité(e) à saisir le code secret.

Réglage VGA : configuration

- 1 Appuyez sur  (**Accueil**), puis sélectionnez Configuration pour accéder au menu de configuration et ensuite **[Réglage VGA]**.
↳ Le menu **[Réglage VGA]** sera affiché.
- 2 Appuyez sur     Sélectionnez et modifiez les réglages :
 - **[Ajustement auto.]** : permet de régler automatiquement le téléviseur afin qu'il synchronise sa résolution avec celle de l'ordinateur, de manière à ce que les programmes soient affichés en plein écran.
 - **[Position horiz.]** : permet de régler la position horizontale.

- **[Position vert.]** : permet de régler la position verticale.
- **[Phase]** : permet de régler la fréquence de phase du signal VGA.
- **[Horloge]** : permet de régler la fréquence d'horloge du signal VGA.



Conseil

- Le menu VGA est visible uniquement en cas de connexion à un ordinateur.

Lecture de fichiers multimédias depuis des périphériques USB

Si vous possédez des fichiers photo, musicaux ou vidéo sur un périphérique de stockage USB, vous pouvez lire ces fichiers sur le téléviseur.

- Périphériques de stockage pris en charge : USB (seuls les périphériques de stockage FAT ou FAT 32 sont pris en charge)
- Formats de fichiers multimédias pris en charge :
 - Images : JPEG
 - Audio : MP3
 - Vidéo : MPEG 2/MPEG 4, H.264
 - Fichiers texte : TXT



Remarque

- TPVision ne peut être tenu responsable si un périphérique de stockage USB n'est pas pris en charge ou si les données contenues sur le périphérique sont endommagées ou perdues.

Visualisation de photos et lecture de fichiers audio et vidéo

- 1 Allumez le téléviseur.
- 2 Connectez le périphérique de stockage USB au port USB situé sur le côté du téléviseur.
- 3 Appuyez sur  (**Accueil**).
- 4 Sélectionnez **[USB]** et appuyez sur **OK**.
↳ Le navigateur USB s'ouvre.

Visualisation de photos

- 1 Dans le navigateur USB, sélectionnez **[Photo]** et appuyez sur **OK**.
- 2 Sélectionnez une photo ou un dossier, puis appuyez sur **OK**. La photo est agrandie afin de remplir l'écran.
 - Appuyez sur **CH-** ou **CH+** pour voir la photo précédente ou suivante.

Démarrage de diaporamas

- 1 Sélectionnez une photo ou un dossier, puis appuyez sur **OK**. La photo est agrandie afin de remplir l'écran.
 - ↳ La lecture du diaporama commence à partir de la photo sélectionnée.
- 2 Pour contrôler la lecture des photos, utilisez les touches suivantes :
 - **▶** ou **||** : lecture ou pause
 - **CH-** ou **CH+** : voir la dernière photo ou la photo suivante.
- 3 Appuyez sur la touche **INFO** pour un affichage graphique des informations de base.

Pour écouter de la musique

- 1 Dans le navigateur USB, sélectionnez **[Musique]** et appuyez sur **OK**.
- 2 Sélectionnez une chanson ou un album, puis appuyez sur **OK** pour démarrer la lecture.
- 3 Utilisez les boutons suivants pour contrôler la musique:
 - **▶** ou **||** : lecture ou pause
 -  : réglage Smart Sound.

Pour regarder des vidéos

- 1 Dans le navigateur USB, sélectionnez **[Film]**, puis appuyez sur **OK**.
- 2 Appuyez sur **OK** pour lire la vidéo.
- 3 Utilisez les touches suivantes pour contrôler le film :
 - **▶** ou **||** : lecture ou pause
 - **◀/▶** : recherche avant ou arrière.

Changement des réglages vidéo

Lorsque vous lisez une vidéo, appuyez sur **INFO** pour accéder au menu des réglages, puis sur **▲ ▼◀▶**. Choisissez ensuite le réglage approprié et effectuez les ajustement nécessaires :

- **[Smart picture]** : Réglage du mode de lecture de l'écran.
- **[Smart Sound]** : Réglage du mode de lecture du son.
- **[Sound track]** : Réglage de la bande-son (réglages non disponibles en l'absence de bande-son).
- **[Sous-titres]** : Réglage des sous-titres (réglages non disponibles en l'absence de sous-titres).
- **[Résolution]** : Résolution de l'écran vidéo (aucune option disponible).
- **[Taille]** : Taille d'affichage vidéo (aucune option disponible).
- **[Fermer]** : Fermeture du menu

Visionner des documents

- 1 Dans le navigateur USB, sélectionnez **[Texte]**, puis appuyez sur **OK**.
- 2 Appuyez sur **OK** pour lire le fichier texte.
- 3 Utilisez les touches suivantes pour contrôler la lecture de fichiers textes :
 - **▶** ou **||** : Lire ou pause
 - **◀/▶** : revenir en avant ou en arrière.
- 4 Appuyez sur la touche **INFO** pour afficher la taille du texte.

Retirer les périphériques de stockage USB



Remarque

- Pour éviter d'endommager le périphérique de stockage USB, veuillez suivre les étapes ci-dessous.

- 1 Appuyez sur **↶ (Retour)** à plusieurs reprises pour quitter le navigateur USB.

- 2 Attendez environ cinq minutes avant de retirer le dispositif de stockage USB.

Mise à jour du logiciel du téléviseur

Philips s'efforce sans cesse d'améliorer ses produits. Par conséquent, nous vous recommandons d'effectuer les mises à jour du logiciel de votre téléviseur à chaque fois qu'elles sont disponibles. Veuillez vous rendre sur le site Internet à l'adresse www.philips.com/support pour vérifier si des mises à jour sont disponibles.

Rétablir les réglages d'usine

Vous pouvez rétablir la configuration d'image et de son par défaut de votre téléviseur. La configuration des chaînes enregistrées n'en sera pas affectée.

- 1 Appuyez sur **🏠 (Accueil)** et sélectionnez **Configuration** pour accéder au menu de configuration.
- 2 Appuyez pour **▲▼◀▶** Sélectionner **[Réglages] > [Rétablir]**.
- 3 Sélectionnez **[Confirmer]** et appuyez sur. Si vous voulez annuler, sélectionnez **[Annuler]** et appuyez sur OK.

6 Configuration des chaînes

Ce chapitre présente comment reconfigurer et effectuer un réglage fin des chaînes.

Configuration automatique des chaînes

Recherche et sauvegarde automatiques des chaînes.

- 1 Appuyez sur **Accueil** et sélectionnez Configuration pour accéder au menu de configuration.
- 2 Appuyez sur **▲▼◀▶** Sélectionnez [TV] > [Chaînes] > [Balayage chaînes].
- 3 Appuyez sur **OK**.
↳ Le téléviseur commence automatiquement à rechercher des chaînes.

Recherche et sauvegarde de nouvelles chaînes TV

- 1 Appuyez sur **Accueil** et sélectionnez Configuration pour accéder au menu de configuration.
- 2 Appuyez sur **▲▼◀▶** Sélectionnez [TV] > [Chaînes] > [Recherche manuelle].
↳ Afficher le menu [Recherche manuelle].
- 3 Sélectionnez (Recherche) et utilisez les touches numériques pour saisir la fréquence.
- 4 Sélectionnez (Recherche) et appuyez sur la **◀▶** touche pour démarrer la recherche de chaînes.
- 5 Appuyez sur **Accueil** Quitter.

Supprimer des chaînes

- 1 Appuyez sur **Accueil** et sélectionnez Configuration pour accéder au menu de configuration.
- 2 Appuyez sur **▲▼◀▶** Sélectionnez [TV] > [Chaînes] > [Modif. de chaîne].
↳ Le menu [Modif. de chaîne] s'affiche.
- 3 Appuyez sur **▲▼** Sélectionnez la chaîne à supprimer et appuyez sur la touche rouge.

Ignorer des chaînes

- 1 Appuyez sur **Accueil** et sélectionnez Configuration pour accéder au menu de configuration.
- 2 Appuyez sur **▲▼◀▶** Sélectionnez [TV] > [Chaînes] > [Modif. de chaîne].
↳ Le menu [Modif. de chaîne] s'affiche.
- 3 Appuyez sur **▲▼** Sélectionnez la chaîne que vous souhaitez ignorer, puis appuyez sur la touche bleue.

Renommer des chaînes

Vous pouvez renommer les chaînes. Sélectionner une chaîne vous permet d' afficher son nom.

- 1 Appuyez sur **Accueil** et sélectionnez Configuration pour accéder au menu de configuration.
- 2 Appuyez sur **▲▼◀▶** Sélectionnez [TV] > [Chaînes] > [Modif. de chaîne].
↳ Le menu [Modif. de chaîne] s'affiche.
- 3 Appuyez sur **▲▼** pour sélectionner la chaîne qui doit être renommée, puis appuyez sur la touche.
- 4 Appuyez sur **▲▼◀▶** pour sélectionner des caractères.
- 5 Appuyez sur le bouton vert pour finir de renommer la chaîne.



Conseil

- Les noms de chaîne peuvent comprendre 6 caractères maximum.

7 Connexions du téléviseur

Ce chapitre présente comment connecter des périphériques avec des interfaces différentes.

Remarque

- Vous pouvez utiliser différents types de connexion pour raccorder des périphériques au téléviseur.

Connexions arrières

- ① Entrée de signal composantes
Entrée audio et vidéo de lecteurs de DVD, consoles de jeu et autres périphériques analogiques ou numériques.

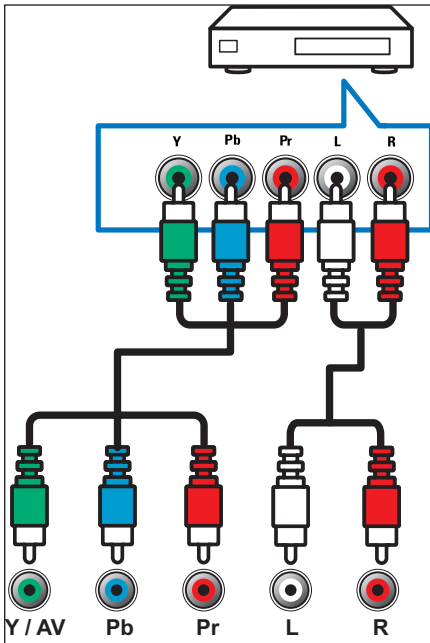

- ② Entrée AV

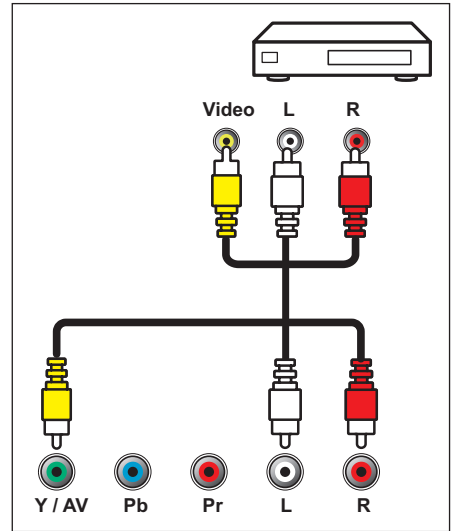

- ③ Antenne/câble TV
Entrée de signal pour antenne, câble ou satellite.

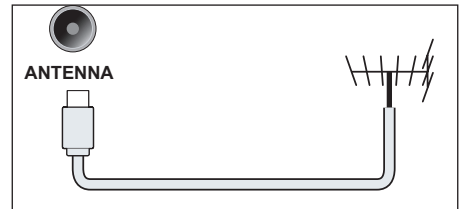

- ④ Entrées PC (VGA et audio)

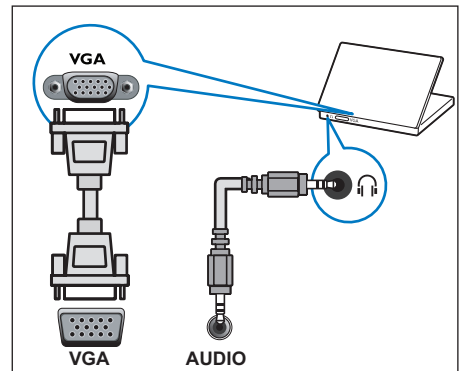

⑤ SPDIF

Permet de transmettre des données audio numériques afin que les appareils audio connectés puissent diffuser un son numérique.

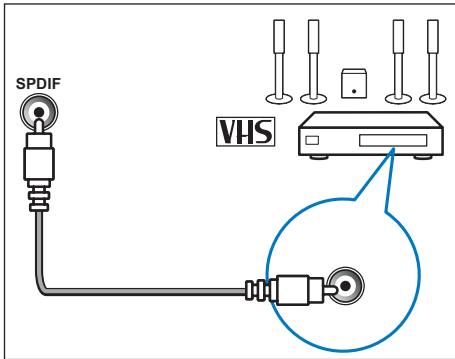
⑥ Casque 

Restitution sonore en stéréo pour les casques.

 Remarque

- Les haut-parleurs TV se couperont automatiquement lors du branchement d'un casque.
- La prise pour écouteurs n'est utilisée qu'en tant que sortie audio de faible puissance. Veuillez ne pas brancher de dispositifs alimentés en CA (par ex. des haut-parleurs haute puissance alimentés en CA, etc.).

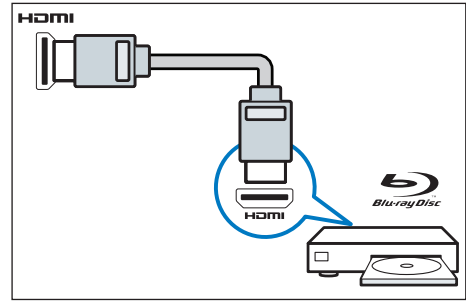
 Remarque

- MHL n'est pas compatible avec 100 % des appareils mobiles.

② USB

Entrée de données en provenance d'un périphérique de stockage USB.

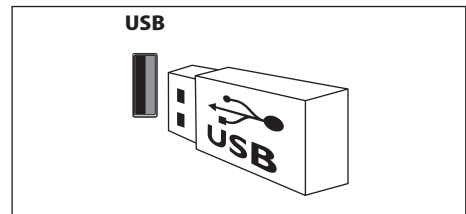

Connexions latérales

① HDMI 1 (ARC) /HDMI 2 (MHL) /HDMI 3

Entrée audio et vidéo numérique en provenance de platines Blu-ray et d'autres dispositifs de haute définition

Connexion à un ordinateur

Avant de connecter l'ordinateur au téléviseur :

- Réglez la fréquence de rafraîchissement du moniteur de l'ordinateur sur 60 Hz.
- Sélectionnez une résolution d'écran prise en charge sur votre ordinateur.

Raccordez l'ordinateur à l'aide de l'une des connexions suivantes :

Remarques

- Un câble audio séparé est nécessaire pour la connexion DVI ou VGA.

- 1 Définir la résolution d'affichage de l'ordinateur à 480p/576p/720p/1080p
- 2 Appuyez sur **Accueil** et sélectionnez Configuration pour accéder au menu de configuration.
- 3 Appuyez sur **▲▼◀▶** pour sélectionner **[Réglages] > (Mode HDMI)** et définir le Mode d'écran HDMI sur PC ou vidéo.
- 4 Régler le format d'image pour le résultat d'affichage optimal.
 - Appuyez sur **Accueil** et sélectionnez Configuration pour accéder au menu de configuration.
 - Appuyez sur **▲▼◀▶** Sélectionner **[Réglages] > [Format d'image]**.
 - Sélectionner un format d'image.
 - Appuyez sur OK pour confirmer.

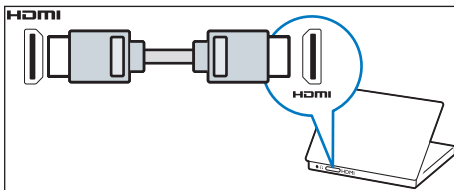

- Câble DVI-HDMI

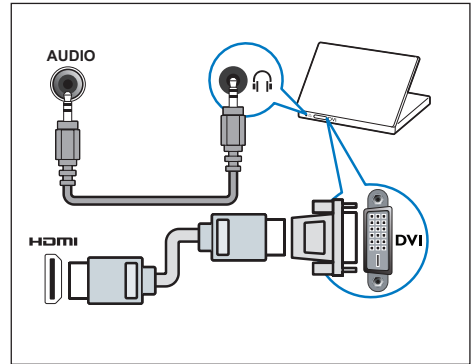

- Câble HDMI et adaptateur HDMI-DVI

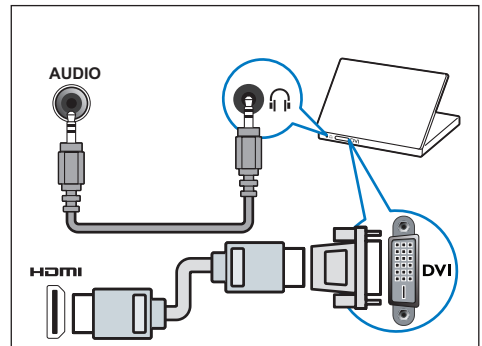

- Câble VGA

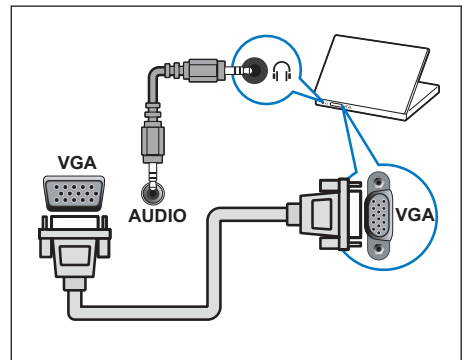

Utilisation de Philips EasyLink

Profitez pleinement de votre appareil compatible HDMI-CEC Philips EasyLink pour améliorer les fonctions de commande et obtenir un résultat optimal. Les appareils compatibles HDMI-CEC connectés à une entrée HDMI peuvent être commandés à l'aide de la télécommande du téléviseur.

Si vous voulez activer Philips EasyLink, vous devez :

- Connecter au moins deux appareils compatibles HDMI-CEC à des entrées HDMI.
- Confirmer que chaque appareil compatible HDMI-CEC fonctionne normalement.
- Basculez sur EasyLink.

Remarques

- Les périphériques compatibles EasyLink doivent être allumés et sélectionnés comme sources de signal.
- Philips ne garantit pas à 100 % le fonctionnement de tous les appareils compatibles HDMI-CEC.

Activation ou désactivation d' EasyLink

Après activation d'un appareil compatible HDMI-CEC, le téléviseur s'allume automatiquement et sélectionne la source de signal qui convient.

Remarques

- Si vous ne souhaitez pas utiliser Philips EasyLink, n'activez pas cette fonction.

- 1 Appuyez sur **🏠 (Accueil)** et sélectionnez Configuration pour accéder au menu de configuration.
- 2 Appuyez sur **▲▼◀▶** Sélectionnez **[EasyLink]**.
- 3 Sélectionnez **[Arrêt]** ou **[Marche]**, puis appuyez sur **OK**.

Utilisation de Quick Play

- 1 Après avoir activé EasyLink, lancez la lecture sur le périphérique.
 - ↳ Le téléviseur bascule automatiquement vers la source de signal qui convient.

Utilisation de Quick Standby

- 1 Appuyez sur la touche **(Veille — Marche)** de la télécommande.
 - ↳ Le téléviseur et tous les périphériques HDMI connectés basculent automatiquement en mode veille.

8 Informations sur le produit

Les informations sur le produit mentionnées dans le présent manuel sont susceptibles d'être modifiées sans notification préalable. Pour des spécifications détaillées, consultez le site www.philips.com/support.

Résolutions d'affichage

Formats ordinateur

- Résolution - Fréquence de rafraîchissement :
 - 640 × 480 - 60 Hz
 - 800 × 600 - 60 Hz
 - 1024 × 768 - 60 Hz
 - 1360 × 768 - 60 Hz
 - 1920 × 1080 - 60 Hz

Formats vidéo

- Résolution - Fréquence de rafraîchissement :
 - 480i - 60 Hz
 - 480p - 60 Hz
 - 576i - 50 Hz
 - 576p - 50 Hz
 - 720p - 50 Hz, 60 Hz
 - 1080i - 50 Hz, 60 Hz
 - 1080p - 50 Hz, 60 Hz

Multimédia

- Périphérique de stockage pris en charge : USB (seuls les périphériques de stockage USB FAT ou FAT 32 sont pris en charge.)
- Formats de fichiers multimédias compatibles :
 - Image : JPEG
 - Audio : MP3
 - Vidéo : MPEG 2/MPEG 4, H.264
 - Document : TXT

Puissance de sortie audio

- 40PFA4500 : 8 W × 2
- 50PFA4500 : 8 W × 2
- 55PFA4500 : 8 W × 2

Résolution inhérente

- 40PFA4500 : 1 920 × 1 080
- 50PFA4500 : 1 920 × 1 080
- 55PFA4500 : 1 920 × 1 080

Tuner / Réception / Transmission

- Entrée antenne : 75 ohm coaxial (IEC75)
- Système TV : NTSC, SECAM, PAL
- Lecture vidéo : NTSC, SECAM, PAL

Télécommande

- Piles : 2 × AAA (type R03)

Résolution inhérente

- Alimentation secteur : 110-240 V, 50-60 Hz
- Consommation en veille : ≤ 0,5 W
- Température ambiante : de 5 à 40 degrés Celsius
- Consommation électrique :
 - 40PFA4500 : 80 W
 - 50PFA4500 : 120 W
 - 55PFA4500 : 140 W

Supports de téléviseur compatibles

Pour monter le téléviseur, veuillez acheter un support de téléviseur Philips ou n'importe quel support de téléviseur conforme à la norme VESA. Pour ne pas endommager les câbles et les connecteurs, laissez au moins 5,5 cm entre l'arrière du téléviseur et le mur.



Avertissement

- Veuillez suivre toutes les instructions fournies avec le support. TPVision Europe B.V. décline toute responsabilité en cas d'accident, de blessures ou de dommages provoqués par un montage incorrect du téléviseur.

Numéro de modèle	Taille du pixel requis (mm)	Vis de montage requises
40PFA4500	200 × 200	4 × M4 (Longueur recommandée : 16 mm)
50PFA4500	400 × 200	4 × M6 (Longueur recommandée : 16 mm)
55PFA4500	400 × 200	4 × M6 (Longueur recommandée : 20 mm)

9 Dépannage

Cette section traite des problèmes courants et de leurs solutions respectives.

Problèmes d'ordre général

Le téléviseur ne peut pas être mis en marche :

- Débranchez le câble d'alimentation de la prise secteur. Attendez une minute, puis rebranchez-le.
- Vérifiez que le câble d'alimentation est correctement branché.

La télécommande ne fonctionne pas correctement :

- Vérifiez que les piles de la télécommande sont correctement insérées (respect de la polarité).
- Remplacez les piles de la télécommande si celles-ci sont déchargées ou faibles.
- Nettoyez la télécommande et le capteur du téléviseur.

Le voyant de veille du téléviseur clignote en rouge :

- Débranchez le câble d'alimentation de la prise secteur. Attendez que le téléviseur refroidisse, puis rebranchez le câble d'alimentation. Si le voyant continue de clignoter, veuillez contacter le Service Consommateurs Philips.

Vous avez oublié le code de déverrouillage de la fonction verrou TV :

- Saisissez « 3448 ».

La langue du menu du téléviseur est incorrecte :

- Sélectionnez la langue de votre choix pour le menu TV.

Lors de la mise en marche, de l'arrêt ou de la mise en veille du téléviseur, un grincement se produit au niveau du châssis :

- Aucune action n'est nécessaire. Ce grincement provient de l'extension et de la contraction normales du téléviseur lors des variations de température. Les performances n'en sont pas affectées.

Problèmes concernant les chaînes

Une chaîne installée précédemment n'apparaît pas dans la liste des chaînes :

- Vérifiez que vous avez sélectionné la liste de chaînes appropriée.

Problèmes concernant l'image

Le téléviseur est allumé mais n'affiche pas l'image :

- Vérifiez que l'antenne est correctement connectée au téléviseur.
- Vérifiez que le périphérique approprié est sélectionné en tant que source.

Le téléviseur diffuse le son mais n'affiche pas l'image :

- Vérifiez que les réglages de l'image sont correctement définis.

La réception à partir de l'antenne du téléviseur est de mauvaise qualité :

- Vérifiez que l'antenne est correctement connectée au téléviseur.
- Les haut-parleurs, les périphériques audio non reliés à la terre, les lampes au néon, les bâtiments élevés et d'autres objets de grande dimension peuvent avoir une incidence sur la qualité de l'image. Dans la mesure du possible, essayez d'améliorer la qualité de l'image en modifiant l'orientation de l'antenne ou en éloignant les périphériques du téléviseur.
- Si la mauvaise réception ne concerne qu'une seule chaîne, réglez cette chaîne avec précision.

Les images provenant des périphériques connectés sont de mauvaise qualité :

- Vérifiez la connexion des périphériques.
- Vérifiez que les réglages de l'image sont correctement définis.

Le téléviseur n'a pas sauvegardé les réglages de l'image :

- Vérifiez que le lieu d'installation du téléviseur est défini sur le mode Maison. Ce mode vous permet de modifier et d'enregistrer les réglages à votre guise.

L'image ne s'adapte pas à l'écran, elle est trop grande ou trop petite :

- Essayez d'utiliser un autre format d'image.

La position de l'image est incorrecte :

- Des signaux d'image provenant de certains périphériques ne s'adaptent peut-être pas correctement à l'écran. Veuillez vérifier la sortie du signal du périphérique.

Problèmes concernant le son

Les images s'affichent mais le son est de mauvaise qualité :



Remarque

- Si aucun signal audio n'est détecté, le téléviseur désactive automatiquement la sortie audio. Cela n'indique pas un dysfonctionnement.

- Vérifiez le branchement des câbles.
- Vérifiez que le volume n'est pas réglé sur 0.
- Vérifiez que le son n'est pas coupé.
- Vérifiez que les réglages du son sont correctement définis.

Les images s'affichent, mais le son ne sort que d'un seul haut-parleur :

- Vérifiez que la balance du son est réglée sur le centre.

Problèmes concernant la connexion HDMI

Vous rencontrez des problèmes avec les périphériques HDMI :

- Veuillez noter que la prise en charge HDCP (High-bandwidth Digital Content Protection) peut allonger le délai d'affichage du contenu d'un périphérique HDMI sur le téléviseur.
- Si le téléviseur ne reconnaît pas le périphérique HDMI et que l'écran n'affiche aucune image, essayez de faire basculer la source d'un périphérique à l'autre, puis de revenir au périphérique HDMI.
- Si le son est parfois déformé, vérifiez que les réglages de sortie du périphérique HDMI sont corrects.
- Si vous utilisez un adaptateur ou un câble HDMI/DVI, vérifiez que le câble audio fourni avec le produit est connecté à la sortie AUDIO (pour les mini jacks uniquement).

Problèmes concernant la connexion d'un ordinateur

L'affichage de l'ordinateur sur le téléviseur n'est pas stable :

- Vérifiez que l'ordinateur utilise la résolution et la fréquence de rafraîchissement prises en charge.
- Sélectionnez le format d'image d'origine du téléviseur.

Contactez-nous

Si vous ne parvenez pas à résoudre votre problème, consultez la foire aux questions relative à ce modèle sur le site www.philips.com/support.

Si aucune résolution n'est trouvée pour ce problème, veuillez contacter votre Service Consommateurs Philips local.



Avertissement

- N'essayez pas de réparer vous-même le téléviseur. Vous pourriez gravement vous blesser, causer des dommages irréparables ou entraîner l'annulation de votre garantie.



Remarque

- Notez la référence et le numéro de série de votre téléviseur avant de contacter le Service Consommateurs Philips. Ces numéros figurent à l'arrière/en bas du téléviseur et sur l'emballage.



Ce produit électrique et électronique contient des substances dangereuses. Vous pourrez l'utiliser en sécurité pendant la période d'utilisation sans risque pour l'environnement. Veuillez le remettre au système de recyclage une fois la période d'utilisation sans risque pour l'environnement dépassée.

Description relative aux réglementations administratives concernant le recyclage des déchets électriques et électroniques

Afin de mieux protéger la planète, veuillez vous conformer aux lois nationales applicables relatives à la gestion du recyclage des produits électriques et électroniques lorsque l'utilisateur n'en a plus l'utilité, ou lorsque ce produit est en fin de vie.

10 Garantie

English
Warranty

Hrvatski
Jamstvo

Polski
Gwarancja

ไทย
การรับประกัน

Български
Гаранция

Italiano
Garanzia

Português
Garantia

Tiếng Việt
Bảo hành

Čeština
Záruka

Indonesia
Jaminan

Română
Garanție

Türkçe
Garanti

Dansk
Garanti

Қазақша
Кепілдік

Русский
Гарантия

Українська
Гарантія

Deutsch
Garantie

Latviešu
Garantija

Slovenščina
Garancija

简体中文
保修

Ελληνικά
Εγγύηση

Lietuvių
Garantija

Slovenský
Záruka

繁體中文
保養

Eesti
Garantii

Magyar
Garancia

Srpski
Garancija

العربية
الضمان

Español
Garantía

Nederlands
Garantie

Suomi
Takuu

Malay
Waranti

Français
Garantie

Norsk
Garanti

Svenska
Garanti

Brazilian Portuguese
Garantia

English - Guarantee

Dear Customer,
Thank you for purchasing this Philips product. For the Philips warranty applicable to this product, we refer you to the Philips website www.philips.com/guarantee. In the event you do not have an internet connection, please contact your local Philips Consumer Care Centre. Contact details are given in the Consumer Care Centres list hereafter.

Български - Гаранция

Уважаеми потребители,
Благодарим Ви за закупуването на този продукт на Philips. За информация относно гаранцията на Philips, която важи за продукта, посетете сайта на Philips на адрес www.philips.com/guarantee. В случай че не разполагате с връзка с интернет, свържете се с местен център за обслужване на клиенти на Philips. Подробна информация за връзка е предоставена в списъка с центрове за обслужване на клиенти по-долу.

Čeština - Záruka

Vážený zákazník,
děkujeme za koupi toho produktu Philips. Záruku společnosti Philips platnou pro tento produkt naleznete na stránkách společnosti Philips na adrese www.philips.com/guarantee. Pokud nemáte k dispozici internetové připojení, obraťte se na místní středisko zákaznické podpory Philips. Kontaktní údaje jsou uvedeny v seznamu středisek zákaznické podpory níže.

Dansk - Garanti

Kære kunde,
Tak fordi du har købt dette Philips-produkt. For at få mere at vide om den Philipsgaranti, som anvendes til dette produkt, beder vi dig se Philips websted www.philips.com/guarantee. I tilfælde af, at du ikke har en internetforbindelse, bedes du venligst kontakte dit lokale Philips forbrugerservicecenter. Kontaktdetaljer oplyses på listen over forbrugerservicesteder herunder.

Deutsch - Garantie

Siehr geehrter Kunde, wir beglückwünschen Sie zu Ihrer Entscheidung für dieses Produkt von Philips. Nähere Informationen zu der für dieses Produkt geltenden Philips Garantie finden Sie im Internet unter www.philips.com/guarantee. Die durch Philips gewährte Garantie beeinträchtigt in keiner Weise Ihre gesetzlichen Rechte. Sofern Sie keinen Zugang zum Internet haben, wenden Sie sich bitte an Ihr Philips Info-Center vor Ort. Die entsprechenden Kontaktdaten entnehmen Sie bitte der nachstehenden Liste.

Ελληνικά - Εγγύηση

Αγαπητέ πελάτη,
Ευχαριστούμε που αγοράσατε αυτό το προϊόν Philips. Για την εγγύηση Philips που καλύπτει το συγκεκριμένο προϊόν, ανατρέξτε στον ιστότοπο της Philips www.philips.com/guarantee. Av

den διαβείτε σύνδεση διαδικτύου, επισκευήστε με το τοπικό Κέντρο Εξυπηρέτησης Πελατών της Philips. Στοιχεία επικοινωνίας μπορείτε να βρείτε παρακάτω στον κατάλογο των Κέντρων Εξυπηρέτησης Πελατών.

Eesti - Garantii

Lugupidetav klient,
Täname, et ostsite Philipsi toote. Tootele kehtiva Philipsi garantii leiate Philipsi veebisaidilt www.philips.com/guarantee. Kui teil puudub Interneti-ühendus, võtke ühendust kohaliku Philipsi klienditeeninduskeskusega. Kontaktid leiate klienditeeninduskeskuste loendist.

Español - Garantía

Estimado cliente:
Le agradecemos la compra de este producto Philips. Para obtener detalles sobre la garantía Philips que se aplica a este producto, visite el sitio web de Philips en www.philips.com/guarantee. Si no tiene conexión a Internet, póngase en contacto con el Centro de atención al cliente de Philips local. Los datos de contacto se indican en la lista de centros de asistencia al cliente a continuación.

Français - Garantie

Cher client,
Merci d'avoir acheté ce produit Philips. Pour connaître les conditions de garantie Philips applicables à ce produit, reportez-vous à la page www.philips.com/guarantee. Si vous ne possédez pas de connexion Internet, contactez votre Service Consommateurs Philips local. Vous trouverez les coordonnées de tous les Services Consommateurs dans la liste ci-après. Ces informations étaient correctes à la date d'impression. Pour des informations à jour, consultez la page www.philips.com/support.

Hrvatski - Jamstvo

Poštovani kupče,
hvala vam što ste kupili ovaj Philipsov proizvod. Philipsovo jamstvo koje se odnosi na ovaj proizvod možete pronaći na Philipsovim internetskim stranicama www.philips.com/guarantee. Ako nemate pristup internetu, obratite se lokalnom Philipsovom Centru za korisnike. U nastavku se nalazi popis Centara za korisnike s podacima za kontakt.

Italiano - Garanzia

Gentile cliente,
grazie per aver acquistato questo prodotto Philips. Per informazioni sulla garanzia Philips applicabile a questo prodotto, è possibile fare riferimento al sito Web Philips www.philips.com/guarantee. Nel caso non disponesse di una connessione Internet, contatti il centro per il servizio clienti Philips locale. È possibile trovare le informazioni di contatto nell'elenco dei centri per il servizio clienti riportato di seguito.

Indonesia - Jaminan

Pelanggan yang terhormat,
Terima kasih telah membeli produk Philips. Untuk mendapatkan jaminan produk ini, kunjungi situs Web Philips di www.philips.com/guarantee. Jika Anda tidak memiliki sambungan Internet, hubungi Pusat Layanan Pelanggan Philips setempat. Rincian kontak tercantum dalam daftar Pusat Layanan Pelanggan.

Казакша - Кепілдік

Құрметті, Тұтынушы
Мына Philips бұйымын сатып алғаныңызға алғысымызды білдіреміз. Бұл бұйымға қатысты Philips кепілдігін алу үшін Philips компаниясының www.philips.com/guarantee веб-сайтын қараңыз. Интернетке қосыла алмаған жағдайда, жергілікті Philips тұтынушыларды қолдау орталығына хабарласыңыз. Байланыс мәліметтері осы құжаттың «Тұтынушыларды қолдау орталықтары» тізімінде берілген.

Latviešu - Garantija

Cien. klient!
Pateicamies, ka iegādājāties šo Philips produktu. Lai skatītu šī produkta Philips garantiju, apmeklējiet Philips vietni www.philips.com/guarantee. Ja jums nav pieejams internets, lūdzu, sazinieties ar vietējo Philips klientu apkalpošanas centru. Kontaktinformācija ir pieejama tālāk norādītajā klientu apkalpošanas centru sarakstā.

Lietuvių - Garantija

Gerb. kliente,
dėkojame, kad įsigijote „Philips“ gaminį. Jei norite sužinoti, kokia garantija taikoma šiam gaminiui, apsilankykite „Philips“ svetainėje www.philips.com/guarantee. Jei neturite interneto ryšio, susisiekite su vietos „Philips“ klientų aptarnavimo centru. Kontaktinę informaciją rasite toliau pateiktame klientų aptarnavimo centru sąrašė.

Magyar - Garancia

Kedves Vásárlónk!
Köszönjük, hogy ezt a Philips termékét vásárolta. A Philips termékére vonatkozó garanciáról a Philips webhelyén tájékozódhat www.philips.com/guarantee. Ha nem rendelkezik internetkapcsolattal, forduljon a Philips helyi ügyfélszolgálatához. A kapcsolattartási adatokat az ügyfélszolgálatok listája tartalmazza az alábbiakban.

Nederlands - Garantie

Beste klant,
hartelijk bedankt voor uw aankoop van dit Philips-product. Voor informatie over de Philips-garantie die van toepassing is op dit product verwijzen wij u naar de Philips-website www.philips.com/guarantee. Hebt u geen internetverbinding, dan kunt u contact opnemen met uw lokale Philips Consumer Care Centre. Contactgegevens vindt u in de lijst met Consumer Care Centres.

Norsk - Garanti

Kjære kunde, takk for at du kjøpte dette Philips-produktet. Se vårt webområde www.philips.com/guarantee for garantien som gjelder for dette produktet. Hvis du ikke har tilgang til Internet, kan du kontakte ditt lokale Philips-brukerstøttesenter. Du finner kontaktinformasjon i listen over brukerstøttesentre.

Polski - Gwarancja

Szanowni Kliencie! Dziękujemy za nabycie tego produktu Philips. Aby sprawdzić gwarancję Philips mającą zastosowanie do tego produktu należy przejść do witryny internetowej firmy Philips pod adresem www.philips.com/guarantee. W przypadku nieposiadania łącza internetowego należy skontaktować się z lokalnym Centrum Obsługi Klienta firmy Philips. Informacje kontaktowe znajdują się na liście Centrów Obsługi Klienta.

Português - Garantia

Caro(a) Cliente, Obrigado por adquirir este produto da Philips. Para obter a garantia da Philips aplicável a este produto, consulte o Web site da Philips www.philips.com/guarantee. Caso não tenha uma ligação à Internet, contacte o Centro de Assistência ao Cliente da Philips local. Os detalhes de contacto são fornecidos na lista de Centros de Assistência ao Cliente indicados a seguir.

Română - Garanție

Stimate client, Vă mulțumim pentru că ați achiziționat un produs Philips. Pentru garanția Philips aplicabilă acestui produs, vă îndrumăm către site-ul Philips www.philips.com/guarantee. În cazul în care nu dispuneți de o conexiune la Internet, vă rugăm să contactați Centrul local Philips de asistență pentru consumatori. Datele de contact ale Centrelor de asistență pentru consumatori sunt disponibile în lista următoare.

Русский - Гарантия

Уважаемый потребитель! Благодарим за покупку продукта Philips. Гарантия Philips для этого продукта опубликована на веб-сайте Philips: www.philips.com/guarantee. Если подключения к Интернету нет, обратитесь в местный центр поддержки потребителей Philips. Контактные данные приведены ниже в списке центров поддержки потребителей.

Slovensčina - Garancia

Spoštovani kupec! Zahvaljujemo se vam za nakup Philipsovega izdelka. Informacije o Philipsovem jamstvu, veljavnem za ta izdelek, najdete na spletnem mestu www.philips.com/guarantee. Če nimate internetne povezave, se obrnite na krajevni Philipsov center za pomoč strankam. Podatki za stik so navedeni v

seznamu Philipsovih centrov za pomoč strankam v nadaljevanju.

Slovenský - Záruka

Vážení zákazníci, děkujeme, že ste si kúpili produkt spoločnosti Philips. Ak si chcete pozrieť zručné podmienky vzťahujúce sa na tento produkt, odporúčame Vám navštíviť stránku www.philips.com/guarantee. V prípade, že nemáte prístup k internetu, obráťte sa na miestne centrum podpory zákazníkov spoločnosti Philips. Kontaktné informácie nájdete v ďalej uvedenom zozname centier starostlivosti o zákazníkov.

Srpski - Garancija

Poštovani kupče! Zahvaljujemo Vam na kupovini ovog Philipsovog proizvoda. Garanciju kompanije Philips koja se odnosi na ovaj proizvod možete pogledati na Philipsovoj Internet prezentaciji, na lokaciji www.philips.com/guarantee. Ukoliko ne posedujete vezu sa Internetom, molimo Vas da se obratite najbližem centru kompanije Philips za brigu o potrošačima. Detaljni podaci o kontaktu dati su u spisku centara za brigu o potrošačima.

Suomi - Takuu

Hyvää asiakas Kiitos, että ostit tämän Philips-tuotteen. Tuotetta koskevaan Philipsin takuuseen voit tutustua Philipsin sivustossa osoitteessa www.philips.com/guarantee. Jos sinulla ei ole Internet-yhteyttä, pyydämme sinua ottamaan yhteyttä Philipsin paikalliseen asiakaspalvelukeskukseen. Yhteystiedot ovat jäljempänä olevassa asiakaspalvelukeskusten luettelossa.

Svenska - Garanti

Bästa kund, Tack för att du har köpt den här Philips-produkten. Besök Philips webbplats www.philips.com/guarantee för information om den garanti som gäller för den här produkten. Om du inte har någon internetuppkoppling kan du kontakta din närmaste Philips-kundtjänst. Kontaktinformation finns i listan över kundtjänster nedan.

Türkçe - Garantisi

Değerli Müşterimiz, Philips ürününü satın aldığınız için teşekkür ederiz. Bu ürünün sahip olduğunuz Philips garantisini hakkında bilgi almak için www.philips.com/guarantee adresinden Philips web sitesini ziyaret etmenizi öneririz. İnternet bağlantınız yoksa, lütfen yerel Philips Tüketici İlişkileri Merkezi ile iletişime geçin. İletişim bilgileri, Tüketici İlişkileri Merkezleri listesinde verilmştir.

Українська - Гарантія

Шановний покупець, дякуємо за придбання цього виробу Philips. Гарантію Philips для цього виробу можна знайти на веб-сайті Philips за адресою www.philips.com/

guarantee. Якщо доступ до Інтернет відсутній, зверніться до місцевого центру обслуговування споживачів Philips. Контактна інформація наведена далі у списку центрів обслуговування споживачів.

ไทย - การรับประกัน

เรียนลูกค้า ขอขอบคุณที่เลือกซื้อผลิตภัณฑ์ของ Philips สำหรับการรับประกันที่มีผลบังคับใช้กับผลิตภัณฑ์นี้ โปรดอ้างอิงเว็บไซต์ของ Philips www.philips.com/guarantee ในการนี้ที่คุณไม่มีอินเทอร์เน็ต โปรดติดต่อศูนย์บริการลูกค้า Philips ประจำท้องถิ่นของคุณ รายละเอียดการติดต่อจะแสดงอยู่ในรายชื่อศูนย์บริการลูกค้าต่อไป

Tiếng Việt - Bảo hành

Kính gửi Quý khách hàng, Cảm ơn quý vị đã mua sản phẩm Philips này. Để biết bảo hành của Philips có thể áp dụng cho sản phẩm này, chúng tôi xin giới thiệu trang web của Philips www.philips.com/guarantee. Trong trường hợp quý vị không có kết nối internet, vui lòng liên hệ với Trung tâm Chăm sóc Khách hàng của Philips tại địa phương. Chi tiết liên hệ được cung cấp trong danh sách Trung tâm Chăm sóc Khách hàng sau đây.

简体中文 - 保证

尊敬的客户：感谢您购买此 Philips 产品。有关适用于此产品的 Philips 保修信息，建议您访问 Philips 网站：www.philips.com/guarantee。如果您无法访问 Internet，请联系您当地的 Philips 客户服务中心。将来，我们会在客户服务中心列表中提供详细联系信息。

繁體中文 - 保證

親愛的客戶，您好：多謝您購買本飛利浦產品。有關適用於本產品的飛利浦保養詳情，請瀏覽飛利浦網站：www.philips.com/guarantee。如您未能連線至互聯網，請與您當地的飛利浦消費者保養中心聯絡。聯絡詳情已詳列於之後的消費者保養中心清單中。

العربية**الضمان**

عزيزي العميل، شكرا لكم على شراء هذا المنتج من Philips. لمعرفة شروط ضمان Philips الذي ينطبق على هذا المنتج، راجع موقع www.philips.com/guarantee. في حال لم يكن لديك اتصال بالإنترنت، يرجى الاتصال برقم مركز خدمة العملاء المحلي لشركة Philips. يمكن معرفة تفاصيل الاتصال من قائمة مراكز خدمة العملاء فيما يلي.

Ingeris-Jaminan

Pelanggan yang dihormati,
Terima kasih kerana membeli produk Philips. Bagi waranti Philips yang terpakai untuk produk ini, kami merujuk anda kepada laman web Philips www.philips.com/guarantee. Sekiranya anda tidak mempunyai sambungan Internet, sila hubungi Pusat Layanan Pelanggan Philips tempatan anda. Butiran kenalan diberikan dalam senarai Pusat Layanan Pelanggan selepas ini.

Português do Brasil

Caro cliente,
Obrigado por ter adquirido este produto Philips. Para obter a garantia Philips aplicável a este produto, consulte o site da Philips www.philips.com/guarantee. Caso você não tenha uma conexão de Internet, entre em contato com a Central de Atendimento ao Cliente Philips. Os detalhes de contato estão disponíveis na lista de Centrais de Atendimento ao Cliente a seguir.



User Manual



FAQ



Chat



Forum



Call



Email



Warranty

www.philips.com/support

България

Грижа за клиента
02 4916 273
(Национален номер)

België/Belgique

Klantenservice/
Service Consommateurs
02 700 72 62
(0,15€/min.)

Republika Srbija

Potpora potrošačima
011 321 6840
(Lokalni poziv)

Česká republika

Zákaznická podpora
228 880 895
(Místní tarif)

Danmark

Kundeservice
3525 8314

Deutschland

Kundendienst
069 66 80 10 10
(Zum Festnetzтариф ihres
Anbieters)

Ελλάδα

Τμήμα καταναλωτών
2111983028
(Διεθνής κλήση)

Eesti

Klienditugi
668 30 61
(Kohalikud kõned)

España

Atención al consumidor
913 496 582
(0,10€ + 0,08€/min.)

France

Service Consommateurs
01 57 32 40 50
(coût d'un appel local sauf
surcoût éventuel selon
opérateur réseau)

Hrvatska

Potpora potrošačima
01 777 66 01
(Lokalni poziv)

Ireland

Consumer Care
015 24 54 45
(National Call)

Italia

Servizio Consumatori
02 452 870 14
(Chiamata nazionale)

Қазақстан Республикасы

байланыс орталығы
810 800 2000 00 04
(стационарлық нөмірлерден
Қазақстан Республикасы
бойынша қоңырау шалу тегін)

Latvija

Klientu atbalsts
6616 32 63
(Vietēlais tarifs)

Lietuva

Klientų palaikymo tarnyba
8 521 402 93
(Vietiniais tarifais)

Luxembourg

Service Consommateurs
2487 11 00
(Appel national)/(Nation-
ale Ruf)

Magyarország

Ügyfélszolgálat
(061) 700 81 51
(Belföldi hívás)

Nederland

Klantenservice
0900 202 08 71
(0,10€/min.)

Norge

Forbrukerstotte
22 97 19 14

Österreich

Kundendienst
49 34 02 30 53 47
(0,145€/Min.)

Республика Беларусь

Контакт Центр
8 10 (800) 2000 00 04
(бесплатный звонок по
Республике
Беларусь со стационарных
номеров)

Российская Федерация

Контакт Центр
8 (800) 220 00 04
(бесплатный звонок по
России)

Polska

Wsparcie Klienta
22 397 15 04
(Połączenie lokalne)

Portugal

Assistência a clientes
800 780 068
(0,12€/min. – Móvel
0,30€/min.)

România

Serviciul Clienti
031 630 00 42
(Tarif local)

Schweiz/Suisse/Svizzera

Kundendienst/
Service Consommateurs/-
Servizio Consumatori
0848 000 291
(0,081 CHF/Min)

Slovenija

Skrb za potrošnike
01 888 83 12
(Lokalni klic)

Slovensko

Zákaznická podpora
02 332 154 93
(vnútroštátny hovor)

Suomi

Finland Kuluttajapalvelu
09 88 62 50 40

Sverige

Kundtjänst
08 57 92 90 96

Türkiye

Tüketici Hizmetleri
0 850 222 44 66

Україна

Служба підтримки
споживачів
0-800-500-480
(дзвінки зі стаціонарних
телефонів безкоштовні)

United Kingdom

Consumer Care
020 79 49 03 19
(5p/min BT landline)

Argentina

Consumer Care
0800 444 77 49
- Buenos Aires
0810 444 77 82

Brazil

Supporte ao Consumidor
0800 701 02 45
- São Paulo
29 38 02 45

Middle East and Africa

+971 4 2570007

South Africa

03 5667 8250
(Local tariffs)

Australia

1300 886 649

Hong Kong/ 香港

(852)26199639

India/ भारत

1860 180 1111

Indonesia

0852-8902-8902

Korea/ 한국

080-600-6600

Malaysia

1800 220 180

New Zealand

0800 836 761

Pakistan/ پاکستان

(051)-580902-3

Philippines/ Pilipinas

(02) 8424970

Singapore/ 新加坡

65-62867333

Taiwan/ 台灣

0800 558 068

Thailand/ ประเทศไทย

02 640 3000

Vietnam/ Việt Nam

1800.59.99.88



All registered and unregistered trademarks are property of their respective owners.

Specifications are subject to change without notice. Philips and the Philips' shield emblem are trademarks of Koninklijke Philips N.V. and are used under license from Koninklijke Philips N.V. 2015 © TP Vision Europe B.V. All rights reserved.

philips.com