

LCD TV



 connectedplanet

streamium

PHILIPS



Introduction

Thank you for purchasing this television set.
This handbook has been designed to help you install and operate your TV set.
We would strongly recommend that you read it thoroughly.
We hope our technology meets entirely with your satisfaction.

Table of Contents

Installation

Presentation of the LCD Television	2
The keys on the TV set	2
Remote control keys	3
Installing your television set	4
Quick installation	4
Program sort	5
Manual store	5
Other settings in the Install menu	5

Operation

Picture settings	6
Sound adjustments	6
Feature settings	6
16:9 Format	7
Teletext	8
Using the radio	9
Using in PC monitor mode	9

Peripherals

Video recorder	10
Other equipment	10
To select connected equipment	10
Side connections	11
Amplifier	11
Computer	11

Practical information

Tips	12
Glossary	12



Recycling

The materials used in your set are either reusable or can be recycled.
To minimise environmental waste, specialist companies collect used appliances and dismantle them after retrieving any materials that can be used again (ask your dealer for further details).

Presentation of the LCD Television

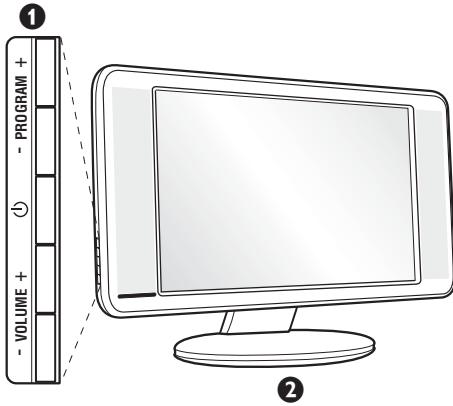

1 Television keys:

- : to switch the TV on or off.
- VOLUME - + (- +): to adjust sound level.
- PROGRAM - + (- P +): to select programmes.
- MENU: to access or close menus, simultaneously press the - and + keys. The - + keys can be used to select an adjustment and the - + keys to make that adjustment.

2 Adjustable stand.

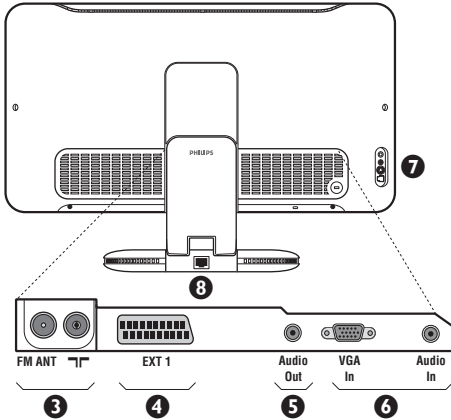

Rear of set :

The main connections are made at the bottom of the television.

For more details on connections see page 10.

- 3 TV and radio aerial sockets
- 4 EXT1 socket
- 5 Audio output for connecting an amplifier.
- 6 VGA and audio input for connecting a computer
- 7 Side connections
- 8 Ethernet socket :For more information about the STREAMIUM functions, see the separate documentation.

Remote control

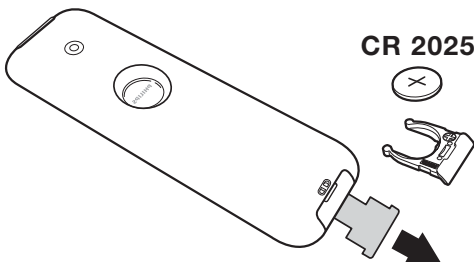

Pull out the plastic insulation sheet from the battery, this will activate the remote control. The battery supplied with the appliance does not contain mercury or nickel cadmium so as to protect the environment. Please do not discard your used batteries, but use the recycling methods available (consult your distributor).

Remote control keys

For more information about the STREAMIUM functions, see the separate documentation.

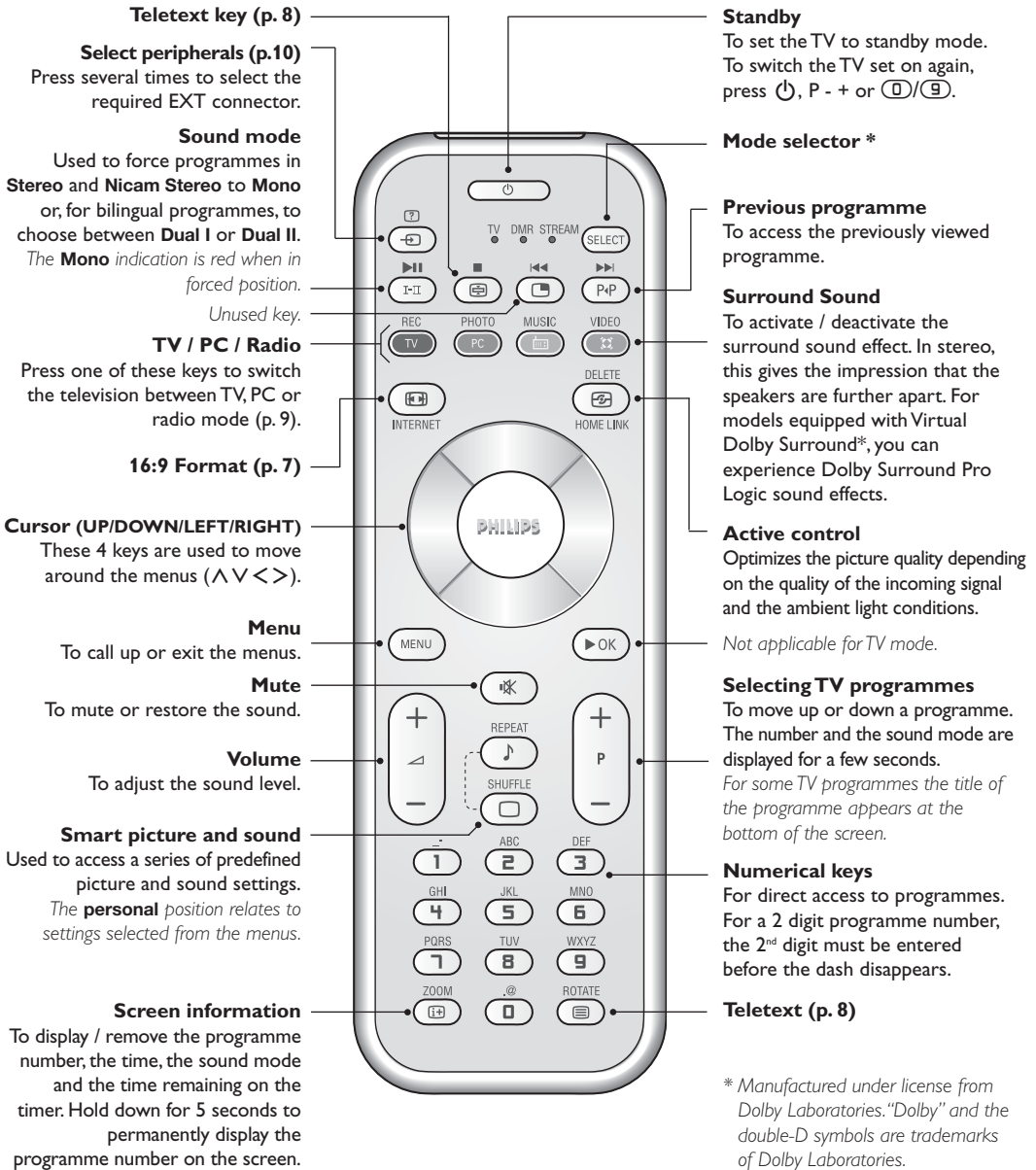

Teletext key (p. 8)

Select peripherals (p.10)

Press several times to select the required EXT connector.

Sound mode

Used to force programmes in Stereo and Nicam Stereo to Mono or, for bilingual programmes, to choose between Dual I or Dual II. The **Mono** indication is red when in forced position.

Unused key.

TV / PC / Radio

Press one of these keys to switch the television between TV, PC or radio mode (p. 9).

16:9 Format (p. 7)

Cursor (UP/DOWN/LEFT/RIGHT)

These 4 keys are used to move around the menus (▲▼◀▶).

Menu

To call up or exit the menus.

Mute

To mute or restore the sound.

Volume

To adjust the sound level.

Smart picture and sound

Used to access a series of predefined picture and sound settings.

The **personal** position relates to settings selected from the menus.

Screen information

To display / remove the programme number, the time, the sound mode and the time remaining on the timer. Hold down for 5 seconds to permanently display the programme number on the screen.

Standby

To set the TV to standby mode. To switch the TV set on again, press **Power**, **P - +** or **0/9**.

Mode selector *

Previous programme

To access the previously viewed programme.

Surround Sound

To activate / deactivate the surround sound effect. In stereo, this gives the impression that the speakers are further apart. For models equipped with Virtual Dolby Surround*, you can experience Dolby Surround Pro Logic sound effects.

Active control

Optimizes the picture quality depending on the quality of the incoming signal and the ambient light conditions.

Not applicable for TV mode.

Selecting TV programmes

To move up or down a programme. The number and the sound mode are displayed for a few seconds.

For some TV programmes the title of the programme appears at the bottom of the screen.

Numerical keys

For direct access to programmes. For a 2 digit programme number, the 2nd digit must be entered before the dash disappears.

Teletext (p. 8)

* Manufactured under license from Dolby Laboratories. "Dolby" and the double-D symbols are trademarks of Dolby Laboratories.

*** Mode selector**

Press the **Select** key to select the required mode : **TV**, **DMR** (other equipment) or **STREAMIUM**.

The remote control indicator lights up to display the selected mode. It switches off automatically after 20 seconds if left idle. The remote control automatically returns to TV mode.

For more information about the STREAMIUM functions, see the separate documentation.

Installing your television set

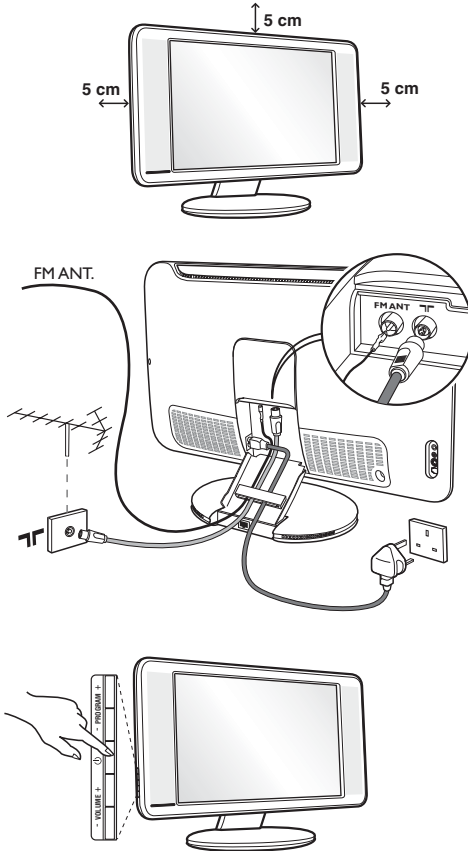

1 Positioning the television set

Place your TV on a solid stable surface. To avoid danger do not expose the TV to water, or a heat source (e.g. lamp, candle, radiator). Do not obstruct the ventilation grid at the rear.

2 Connecting the aerials

- Use the aerial connection lead supplied and connect the **FM ANT** socket situated at the bottom of the TV to your aerial socket.
- Insert the radio aerial lead supplied into the FM ANT socket located at the bottom of the TV.
- Connect the power lead to the television and the mains plug into the wall socket (220-240 V/50 Hz).
- Arrange the leads by passing them through the television stand. Replace the stand cover.

For connecting other appliances see page p.10.

3 Switching on

To switch on the set, press the on/off key. A green indicator comes on and the screen lights up. Go straight to the Quick Installation chapter. If the TV remains in standby mode (red indicator), press the P **+** key on the remote control.

The indicator will flash when you use the remote control.

Plug & Play

Quick installation

When you turn on the TV set for the first time, a menu is displayed on screen. This menu prompts you to select the country and language for the menus:

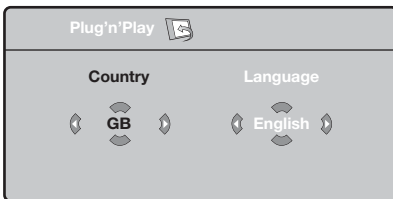

*If the menu is not displayed, press and hold down the **▲**- and **▲**+ keys on the TV set for 5 seconds to display the menu.*

- 1 Use the cursor UP/DOWN on the remote control to select your country and validate with cursor RIGHT.
If your country does not appear in the list, select choice "..."

- 2 Next select your language using the cursor UP/DOWN and validate with cursor RIGHT.
- 3 The search starts automatically. All the available TV programmes and radio stations will be stored. This operation takes a few minutes. The display shows the progress of the search and the number of programs found. At the end of the search, the menu disappears.

*To exit or interrupt the search, press **MENU**. If no programme is found, consult the possible solutions p. 12.*

- 4 If the transmitter or cable network sends the automatic sort signal, the programs will be numbered correctly. In this case, the installation is complete.
- 5 If this is not the case, you need to use the **Sort** menu to number the programs correctly.
Some transmitters or cable networks broadcast their own sort parameters (region, language, etc.). In this case, indicate your choice using the cursor UP/DOWN and validate with cursor RIGHT.

Program sort

- 1 Press key **MENU**. The **TV Menu** is displayed on the screen.

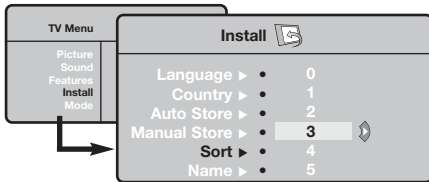

- 2 With the cursor, select the **Install** menu followed by the **Sort** menu.
- 3 Select the programme you want to move using the cursor UP/DOWN and press cursor RIGHT.
- 4 Then use the cursor UP/DOWN to select the new number and validate with cursor LEFT.
- 5 Repeat steps 3 and 4 for each programme you wish to renumber.
- 6 To quit the menus, press **EXIT**.

Manual store

This menu is used to store the programmes one at a time.

- 1 Press the **MENU** key.
- 2 With the cursor, select the **Install** menu then **Manual store**:

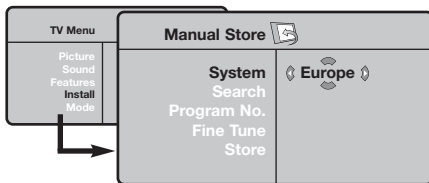

- 3 **System**: select **Europe** (automatic detection*) or **Western Europe** (BG standard), **Eastern Europe** (DK standard), **United Kingdom** (I standard) or **France** (LL' standard).

* Except for France (LL' standard), you must select

choice **France**.

- 4 **Search**: press cursor RIGHT. The search starts. Once a programme is found, the scanning stops and its name is displayed (when available). Go to the next step. If you know the frequency of the required programme, this can be entered directly using the **0** to **9** keys.

If no picture is found, consult the possible solutions (p. 12).

- 5 **Program No.:** enter the required number with the cursor LEFT/RIGHT or **0** to **9** keys.
- 6 **Fine Tune**: if the reception is not satisfactory, adjust using the cursor LEFT/RIGHT.
- 7 **Store**: press cursor RIGHT. The program is stored.
- 8 Repeat steps 4 to 8 for each programme to store.
- 9 To quit the menus, press **EXIT**.

Other settings in the Install menu

- 1 Press the **MENU** key and select the **Install** menu:
- 2 **Language**: to change the display language for the menus.
- 3 **Country**: to select your country (**GB** for Great Britain).
This setting is used for the search, automatic programme sort and teletext display. If your country does not appear in the list, select "..."
- 4 **Auto Store**: to start automatic search for all programmes available in your region. If the transmitter or cable network sends the automatic sort signal, the programmes will be numbered correctly. If this is not the case, you need to use the Sort menu to renumber the programmes (see p. 4).

Some transmitters or cable networks broadcast

their own sort parameters (region, language, etc.). In this case, indicate your choice using the cursor UP/DOWN and validate with cursor RIGHT. To quit or interrupt the search, press **MENU**. If no picture is found, consult the possible solutions (p. 12).

- 5 **Name**: If required, you can give a name to the programmes and external connectors. Use the cursor LEFT/RIGHT to move around the name display area (5 characters) and the cursor UP/DOWN to select the characters. When the name has been entered, use the cursor LEFT to exit. The name is stored.

Note: on installation, the programs are named automatically when an identification signal is sent.

- 6 To quit the menus, press **EXIT**.

Picture settings

- 1 Press **MENU** then cursor RIGHT. The **Picture** menu is displayed:

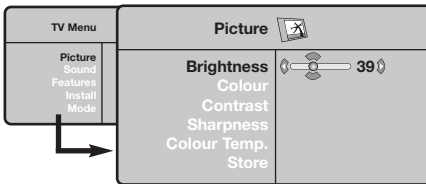

- 2 Use the cursor UP/DOWN to select a setting and the cursor LEFT/RIGHT to adjust.
- 3 Once the adjustments have been made, select

Store and press cursor RIGHT to store them. Press **EXIT** to exit.

Description of the adjustments:

- **Brightness:** this changes picture brilliance.
- **Colour:** this changes the intensity of the colour.
- **Contrast:** this changes the difference between the light and dark tones.
- **Sharpness:** this changes the picture definition.
- **Colour Temp.:** this changes the colour rendering: **Cold** (bluer), **Normal** (balanced) or **Warm** (redder).
- **Store:** to store the picture adjustments and settings.

Sound adjustments

- 1 Press **MENU**, select Sound (DOWN) and press cursor RIGHT. The **Sound** menu is displayed:

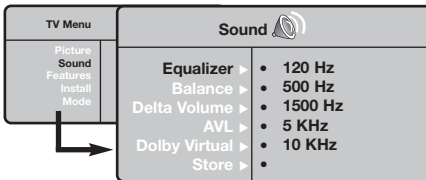

- 2 Use the cursor UP/DOWN to select a setting and the cursor LEFT/RIGHT to adjust.
- 3 Once the adjustments have been made, select **Store** and press cursor RIGHT to store these changes.
- 4 To quit the menus, press **EXIT**.

Description of the settings:

- **Equalizer:** to adjust the sound tone (from bass: 120 Hz to treble: 10 kHz).
- **Balance:** this balances the sound on the left and right speakers.
- **Delta Volume:** this is used to compensate any volume discrepancies between the different programs or EXT sockets. This setting is available for programs 0 to 40 and the EXT sockets.
- **AVL (Automatic Volume Leveller):** this is used to limit increases in sound, especially on program change or advertising slots.
- **Dolby Virtual:** To activate / deactivate the surround sound effect. *You can also access these settings with key **EXIT**.*
- **Store:** this is used to store the sound settings.

Feature settings

- 1 Press **MENU**, select **Features** (cursor DOWN) and press cursor RIGHT. You can adjust:
- 2 **Contrast +:** automatic adjustment of the picture contrast which permanently sets the darkest part of the picture to black.
- 3 **NR:** attenuates picture noise (snow) in difficult

reception conditions.

- 4 **Sleep :** to select an automatic standby period.
- 5 To quit the menus, press **EXIT**.

16:9 Formats

The pictures you receive may be transmitted in 16:9 format (wide screen) or 4:3 format (conventional screen). 4:3 pictures sometimes have a black band at the top and bottom of the screen (letterbox format). This function allows you to optimise the picture display on screen.

Press the **AS** key (or cursor LEFT/RIGHT) to select the different modes:

This TV set is also equipped with automatic switching which will select the correct-screen format, provided the specific signals are transmitted with the programmes.

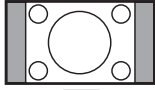

4:3

The picture is reproduced in 4:3 format and a black band is displayed on either side of the picture.

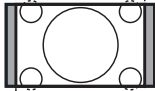

Zoom 14:9

The picture is enlarged to 14:9 format, a thin black band remains on both sides of the picture.

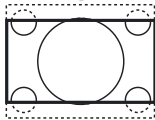

Zoom 16:9

The picture is enlarged to 16:9 format. This mode is recommended when displaying pictures which have black bands at the top and bottom (letterbox format).

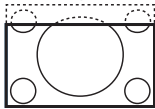

Subtitle Zoom

This mode is used to display 4:3 pictures using the full surface of the screen leaving the sub-titles visible.

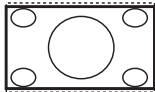

Super Wide

This mode is used to display 4:3 pictures using the full surface of the screen by enlarging the sides of the picture.

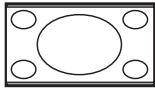

Widescreen

This mode restores the correct proportions of images transmitted in 16:9.

Note: If you display a 4:3 picture in this mode, it will be enlarged horizontally.

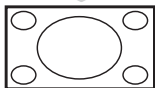

Fullscreen

This mode displays images in full screen.

Teletext

Teletext is an information system broadcast by certain channels which can be consulted like a newspaper. It also offers access to subtitles for viewers with hearing problems or who are not familiar with the transmission language (cable networks, satellite channels, etc.).



Press :

You will obtain :



Teletext call

This is used to call teletext, change to transparent mode and then exit. The summary appears with a list of items that can be accessed. Each item has a corresponding 3 digit page number.

If the channel selected does not broadcast teletext, the indication 100 will be displayed and the screen will remain blank (in this case, exit teletext and select another channel).

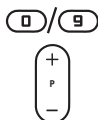

Selecting a page

Enter the number of the page required using the **0** to **9** or **- P +** keys. Example: page 120, enter **1** **2** **0**. The number is displayed top left, the counter turns and then the page is displayed. Repeat this operation to view another page.

If the counter continues to search, this means that the page is not transmitted. Select another number.



Direct access to the items

Coloured areas are displayed at the bottom of the screen. The 4 coloured keys are used to access the items or corresponding pages.

The coloured areas flash when the item or the page is not yet available.



Contents

This returns you to the contents page (usually page 100).



Stop sub-page acquisition

Certain pages contain sub-pages which are automatically displayed successively. This key is used to stop or resume sub-page acquisition. The indication **EP** appears top left.



Hidden information

To display or hide the concealed information (games solutions).



Enlarge a page

This allows you to display the top or bottom part of the page and then return to normal size.



Favourite pages

Instead of the standard coloured areas displayed at the bottom of the screen, you can store 4 favourite pages on the first 40 channels which can then be accessed using the coloured keys (red, green, yellow, blue). Once set, these favourite pages will become the default every time teletext is selected.

- 1** Press the **MENU** key to change to favourite pages mode.
- 2** Display the teletext page that you want to store.
- 3** Press the coloured key of your choice for 3 seconds. The page is now stored.
- 4** Repeat the operation with the other coloured keys.
- 5** Now when you consult teletext, your favourite pages will appear in colour at the bottom of the screen.

To temporarily retrieve the standard items, press **MENU**.
To clear everything, and return the standard items as the default, press **100** for 5 seconds.



Using the radio

Choosing radio mode

Press the **(TV)** key on the remote control to switch the TV to radio mode. Press the **(TV)** key to return to TV mode. In radio mode the number and name of the station (if available), its frequency and the sound mode are indicated on the screen.

Selecting programmes

Use the **(D)/(9)** or **- P +** keys to select the FM stations (from 1 to 40).

Using the radio menus

Use the **(MENU)** key to access the specific radio settings.

Searching radio stations

If you have used the quick installation all the available FM stations will be stored. To start a new search use the **Install** menu : **Auto Store** (for a complete search) or **Manual Store** (for a station by station search). These menus work in exactly the same way as the TV menus.

Screen saver

In the **Features** menu you can activate / close the screen saver.

Using in PC monitor mode

Note:

When using the LCD TV as a PC monitor, slight diagonal interference lines may be observed when it is operated under electromagnetic interference environment but will not affect the performance of this product. For better performance, good quality VGA cable with good noise isolation filter is recommended.

PC Mode

Your TV can be used as a computer monitor. You must first of all connect the computer and adjust the resolution (see p.11).

Choosing PC mode

Press the **(PC)** key on the remote control to switch the TV to PC. Press the **(TV)** key to return to TV mode.

If there is no PC signal for more than five seconds, the TV automatically goes into standby mode.

Using the PC menus

Press the **(MENU)** key to access the specific settings of the PC monitor mode. Use the cursor to adjust them (the settings are automatically saved) :

- **Picture :**
 - **Brightness / Contrast** : to adjust the brightness and contrast.
 - **Horizontal / Vertical** : to adjust the horizontal and vertical placing of the image.

- **Adjust Colour** : to adjust the colours (cold, normal or warm).

- **Audio Selection** : to choose the sound reproduced on the TV (PC or TV/Radio).

For example, you can listen to the radio while you use the computer.

- **Features :**

- **Phase/Clock** : eliminates the horizontal (**Phase**) and vertical (**Clock**) interfering lines.

- **View Format** : to choose between large screen or the original format of the PC screens.

- **Auto Adjust** : position is set automatically.

- **Reset To Factory Setting** : to return to the factory settings (default settings).

- **Mode Select** : to come back to TV or radio mode.

Connecting peripheral equipment

Remove the stand cover and the clip on rear panel of the television to expose the connectors. Arrange the leads by passing them through the television stand. Replace the stand cover. The EXT1 socket has audio, CVBS/RGB inputs and audio, CVBS outputs.

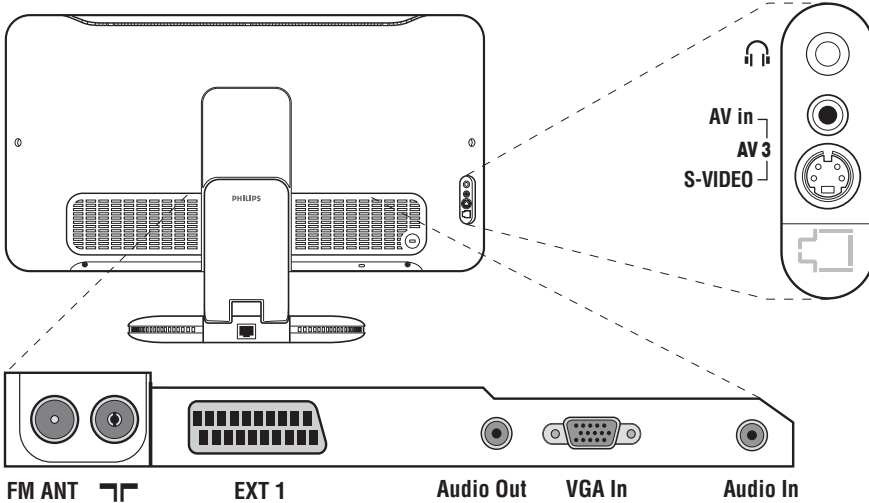

Video recorder

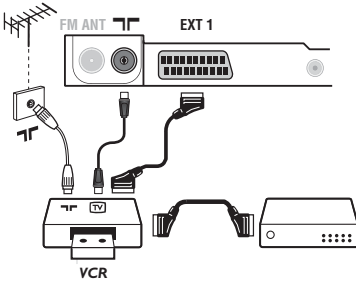

Carry out the connections shown opposite, using a good quality euroconnector cable.

If your video recorder does not have a euroconnector socket, the only connection possible is via the aerial cable. You will therefore need to tune in your video recorder's test signal and assign it programme number 0 (refer to manual store, p. 5).

*To reproduce the video recorder picture, press **D**.*

Video recorder with decoder

Connect the decoder to the second euroconnector socket of the video recorder. You will then be able to record scrambled transmissions.

Other equipment

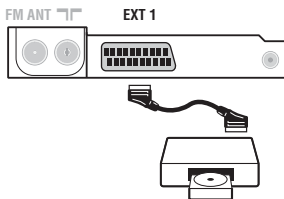

Satellite receiver, decoder, CDV, games, etc.

Carry out the connections shown opposite.

To select connected equipment

Press the **⏪** key to select EXT1.

Most equipment (decoder, video recorder) carries out the switching itself.

Side connections

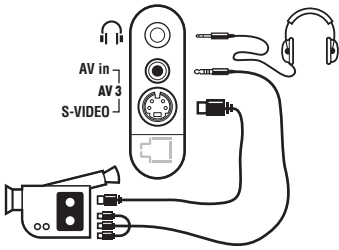

Make the connections as shown opposite.

With the  key, select **AV/S-VHS**.

For a mono set, connect the sound signal to the **AUDIO L** (or **AUDIO R**) input. The sound automatically comes out of the left and right speakers of the set.

Headphones

When headphones are connected, the sound on the TV set will be cut. The -  + keys are used to adjust the volume level.

The headphone impedance must be between 32 and 600 Ohms.

Amplifier

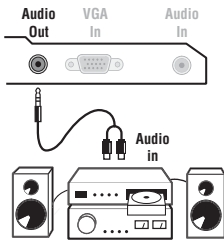

To connect to a hi-fi system, use an audio connection cable and connect the sound output **Audio out** on the TV set to the "AUDIO IN" "L" and "R" input on your hi-fi amplifier.

Computer

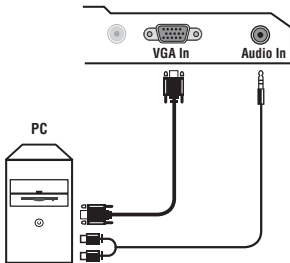

Connect the monitor output of your computer to the **PC VGA In** of the TV.

Connect the sound output **Audio out L** and **R** of the computer to the input **Audio in (PC)** of the TV.

For more information on using PC mode see page 9.

Configure the computer on 1024 x 768, 60 Hz for optimum resolution.

Here is the list of the different display resolutions available on your TV:

640 x 350, 70 Hz	720 x 400, 70 Hz	1024 x 768, 60 Hz
640 x 350, 85 Hz	720 x 400, 85 Hz	1024 x 768, 70 Hz
640 x 480, 60 Hz	800 x 600, 56 Hz	1024 x 768, 75 Hz
640 x 480, 67 Hz	800 x 600, 60 Hz	1024 x 768, 85 Hz
640 x 480, 72 Hz	800 x 600, 72 Hz	1152 x 864, 75 Hz
640 x 480, 75 Hz	800 x 600, 75 Hz	1280 x 960, 60 Hz
640 x 480, 85 Hz	800 x 600, 85 Hz	1280 x 1024, 60 Hz
	832 x 624, 75 Hz	1280 x 1024, 75 Hz

Tips

Poor reception	The proximity of mountains or high buildings may be responsible for ghost pictures, echoing or shadows. In this case, try manually adjusting your picture: see Fine Tune (p.5) or modify the orientation of the outside aerial. If you are using an indoor aerial, reception may be difficult in certain conditions. You can improve reception by rotating the aerial. If the reception remains poor, you will need to use an external aerial
No picture	Have you connected the aerial socket properly? Have you chosen the right system? (p. 5). Poorly connected euroconnector cables or aerial sockets are often the cause of picture or sound problems (sometimes the connectors can become half disconnected if the TV set is moved or turned). Check all connections.
No sound	If on certain channels you receive a picture but no sound, this means that you do not have the correct TV system. Modify the System setting (p. 5). The amplifier connected to the TV does not deliver any sound? Check that you have not confused the audio output with the audio input.
PC modes don't work ?	Check that you have configured the computer on a compatible display resolution (see p. 11).
Remote control	The TV set does not react to the remote control; the indicator on the set no longer flashes when you use the remote control? Replace the battery.
Standby	If the set receives no signal for 15 mins, it automatically goes into standby mode. To save power, your set is fitted with components that give it a very low power consumption when in standby mode (less than 1 W).
Cleaning the set	Only use a clean, soft and lint-free cloth to clean the screen and the casing of your set. Do not use alcohol-based or solvent-based products.
Still no results?	Disconnect the mains plug of the TV for 30 seconds then reconnect it. If your TV set breaks down, never attempt to repair it yourself: contact your dealer's after-sales service.

Glossary

RGB signals : These are the three video signals, Red Green Blue, which make up the picture.

Using these signals improves picture quality.

S-VHS Signals: These are 2 separate Y/C video signals from the S-VHS and Hi-8 recording standards. The luminance signals Y (black and white) and chrominance signals C (colour) are recorded separately on the tape. This provides better picture quality than with standard video (VHS and 8 mm) where the Y/C signals are combined to provide only one video signal.

NICAM sound: Process by which digital sound can be transmitted.

System: Television pictures are not broadcast in the same way in all countries. There are different standards: BG, DK, I, and L L'. The **System** setting (p. 5) is used to select these different standards. This is not to be confused with PAL or SECAM colour coding. Pal is used in most countries in Europe, Secam in France, Russia and most African countries. The United States and Japan use a different system called NTSC.

16:9: Refers to the ration between the length and height of the screen.

Wide screen televisions have a ration of 16/9, conventional screen TV sets have a ration of 4/3.

Introduction

Vous venez d'acquérir ce téléviseur, merci de votre confiance.
 Nous vous conseillons de lire attentivement les instructions qui suivent pour mieux comprendre les possibilités offertes par votre téléviseur.
 Nous espérons que notre technologie vous donnera entière satisfaction.

Sommaire

Installation

Présentation du téléviseur LCD	2
Les touches du téléviseur	2
Les touches de la télécommande	3
Installation du téléviseur	4
Installation rapide	4
Classement des programmes	5
Mémorisation manuelle	5
Autres réglages du menu Installation	5

Utilisation

Réglages de l'image	6
Réglages du son	6
Réglage des options	6
Format 16:9	7
Télétexte	8
Utilisation de la radio	9
Utilisation en mode moniteur PC	9

Raccordements

Magnétoscope	10
Autres appareils	10
Pour sélectionner les appareils connectés	10
Connexions latérales	11
Amplificateur	11
Ordinateur	11

Informations pratiques

Conseils	12
Glossaire	12



Directive pour le recyclage

Votre téléviseur utilise des matériaux réutilisables ou qui peuvent être recyclés. Pour minimiser les déchets dans l'environnement, des entreprises spécialisées récupèrent les appareils usagés pour les démonter et concentrer les matières réutilisables (renseignez-vous auprès de votre revendeur).

Présentation du téléviseur LCD

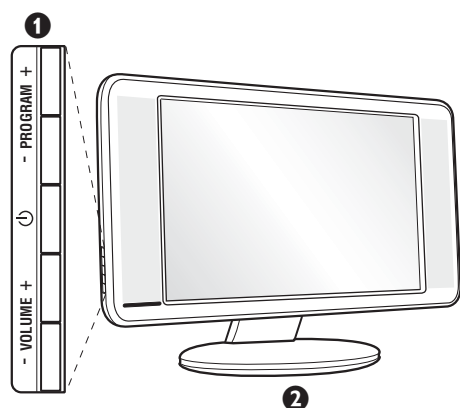

1 Les touches du téléviseur

- : pour allumer ou éteindre le téléviseur.
- VOLUME - + (- +): pour régler le niveau sonore.
- PROGRAM - + (- P +): pour sélectionner les programmes.
- MENU : pour appeler ou quitter les menus, appuyez simultanément sur les 2 touches - et +. Ensuite, les touches P - + permettent de sélectionner un réglage et les touches - + de régler.

2 Pied inclinable

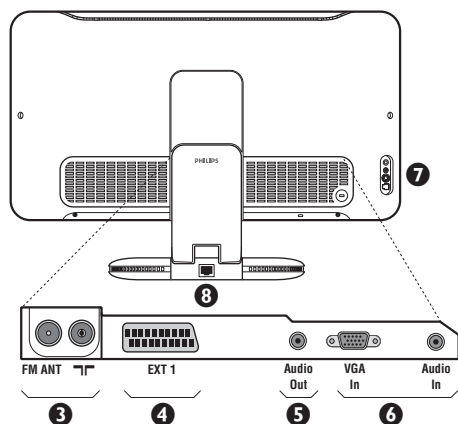

Face arrière :

Les raccordements principaux s'effectuent par le dessous du téléviseur.

Pour plus de détails sur les raccordements, voir page 10.

- 3 Prises d'antennes RADIO et TV
- 4 Prises péritel EXT 1
- 5 Sortie Audio pour le raccordement d'un amplificateur
- 6 Entrée VGA et audio pour le raccordement d'un ordinateur
- 7 Connexions latérales
- 8 Prise ethernet: pour plus d'informations sur les fonctions STREAMIUM, voir la documentation séparée.

Télécommande

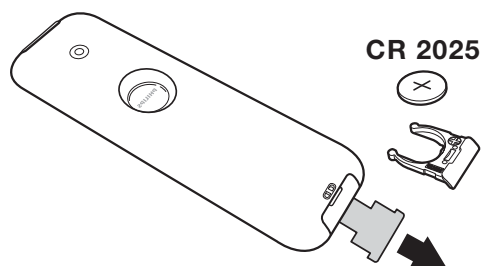

Retirer le film d'isolation de la pile pour activer la télécommande.

La pile livrée avec l'appareil ne contient ni mercure ni cadmium nickel, dans un souci de préserver l'environnement. Veillez à ne pas jeter vos piles usagées mais à utiliser les moyens de recyclage mis à votre disposition (consultez votre revendeur). En cas de remplacement, utiliser une pile de même type.

Les touches de la télécommande

Pour plus d'informations sur les fonctions STREAMIUM, voir la documentation séparée.

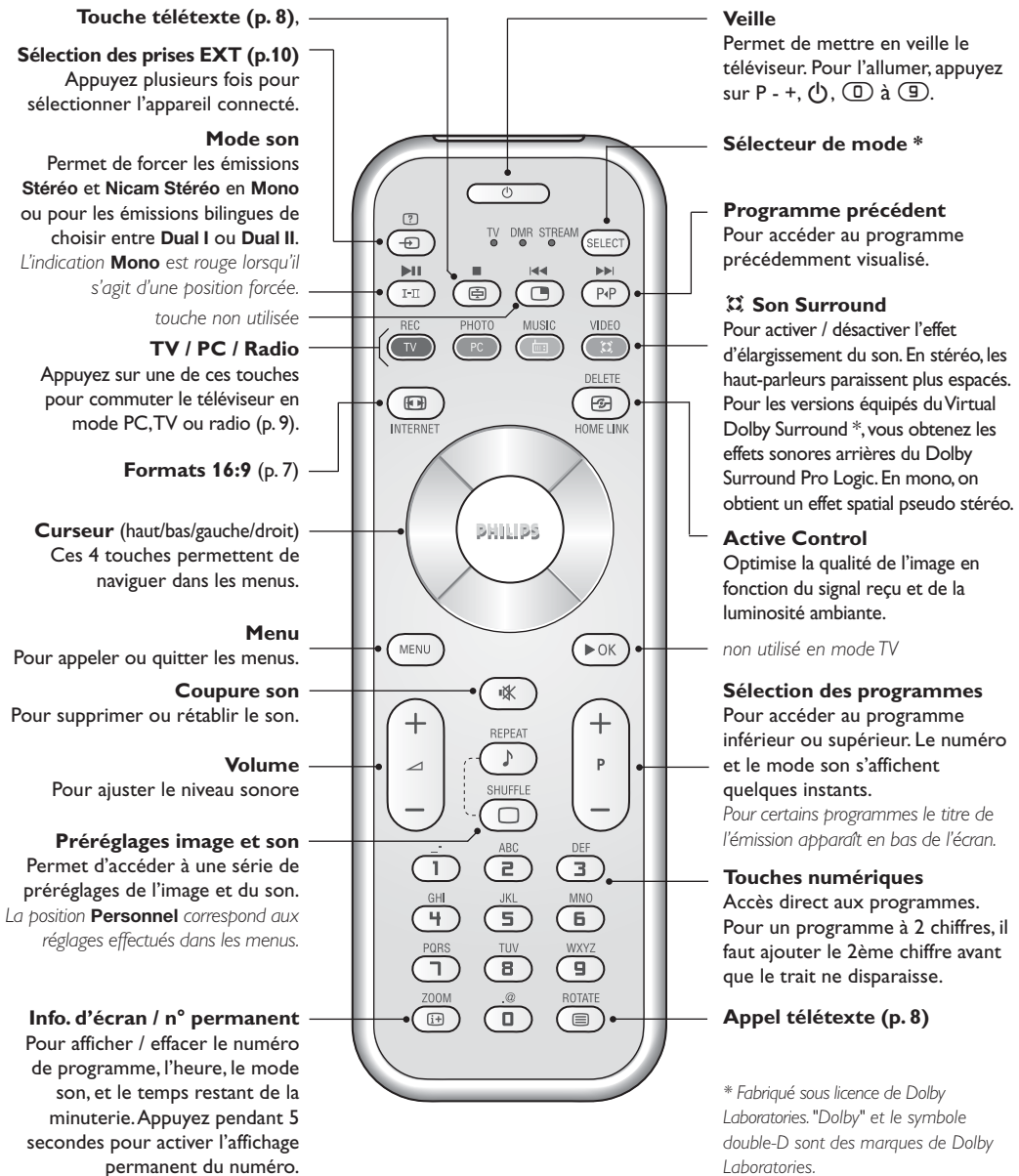

* Sélecteur de mode

Appuyez sur la touche **SELECT** pour sélectionner le mode désiré : **TV**, **DMR** (autre appareil) ou **STREAMIUM**. Le voyant de la télécommande s'allume pour montrer le mode sélectionné. Il s'éteint automatiquement après 20 secondes sans action (retour au mode TV).

Pour plus d'informations sur les fonctions STREAMIUM, voir la documentation séparée.

Installation du téléviseur

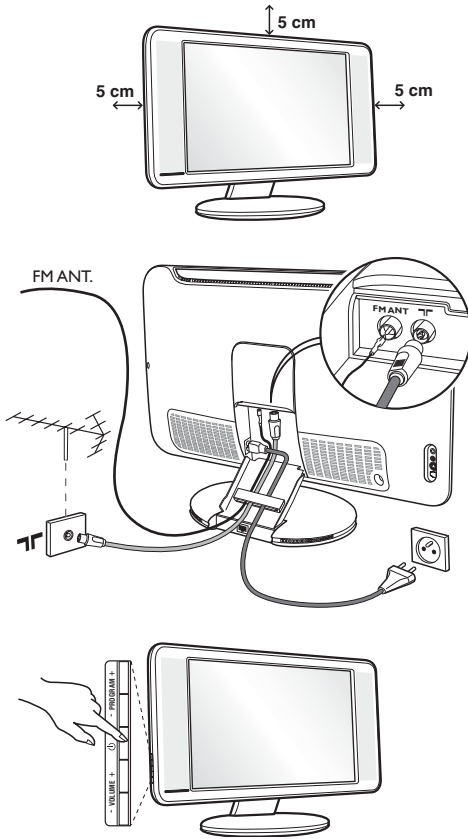

1 Positionnement du téléviseur

Placez votre téléviseur sur une surface solide et stable. Pour prévenir toute situation dangereuse, ne pas exposer le téléviseur à des projections d'eau, à une source de chaleur (lampe, bougie, radiateur, ...) et ne pas obstruer les grilles de ventilation situées à l'arrière.

2 Raccordements

- Utilisez le cordon de liaison d'antenne fourni et raccordez la prise  située en dessous du téléviseur à votre prise d'antenne.
- Branchez le fil d'antenne radio fournie à la prise FM ANT située en dessous du téléviseur.
- Branchez le cordon d'alimentation sur le téléviseur et la prise de courant sur le secteur (220-240 V / 50 Hz).
- Rangez les fils en les passant à travers le pied du téléviseur. Remettez en place le couvercle.

Pour le raccordement d'autres appareils, voir p.10.

3 Mise en marche

Pour allumer le téléviseur, appuyez sur la touche marche arrêt. Un voyant s'allume en vert et l'écran s'illumine. Allez directement au chapitre **installation rapide**. Si le téléviseur reste en veille (voyant rouge), appuyez sur la touche P + de la télécommande.

Le voyant clignote lorsque vous utilisez la télécommande.



Plug & Play

Installation rapide

La première fois que vous allumez le téléviseur, un menu apparaît à l'écran.

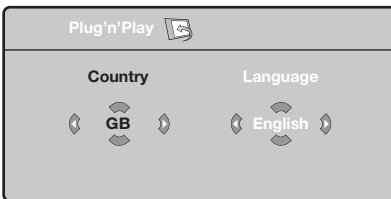
Ce menu vous invite à choisir le pays ainsi que la langue des menus :



Si le menu n'apparaît pas, maintenez appuyées pendant 5 secondes les touches  et  du téléviseur, pour le faire apparaître.

- 1 Utilisez le curseur haut/bas de la télécommande pour choisir votre pays, puis validez avec le curseur droit. Si votre pays n'apparaît pas dans la liste, sélectionnez le choix "..."
- 2 Sélectionnez ensuite votre langue avec le curseur

haut/bas puis validez avec le curseur droit.

- 3 La recherche démarre automatiquement. Tous les programmes TV et stations radio disponibles sont mémorisés. L'opération prend quelques minutes. L'affichage montre la progression de la recherche et le nombre de programmes trouvés. A la fin, le menu disparaît. Pour sortir ou interrompre la recherche, appuyez sur . Si aucun programme n'est trouvé, reportez vous au chapitre conseils p. 12.
- 4 Si l'émetteur ou le réseau câblé transmet le signal de classement automatique, les programmes seront correctement numérotés. L'installation est alors terminée.
- 5 Si ce n'est pas le cas, vous devez utiliser le menu **Classement** pour les renuméroter. Certains émetteurs ou réseaux câblés diffusent leurs propres paramètres de classement (région, langage...). Dans ce cas, vous devez indiquer votre choix avec le curseur haut/bas puis valider avec le curseur droit.

Classement des programmes

- 1 Appuyez sur la touche **MENU**. Le **Menu TV** s'affiche à l'écran.

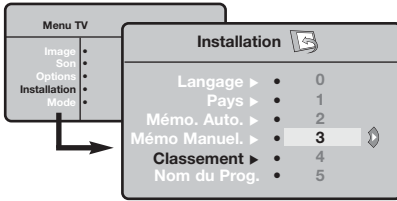

- 2 Avec le curseur, sélectionnez le menu **Installation** puis le menu **Classement**.
- 3 Sélectionnez le programme que vous souhaitez déplacer avec le curseur haut/bas et appuyez sur le curseur droit.
- 4 Utilisez ensuite le curseur haut/bas pour choisir le nouveau numéro et validez avec le curseur gauche.
- 5 Recommencez les étapes 3 et 4 autant de fois qu'il y a de programmes à renuméroter.
- 6 Pour quitter les menus, appuyez sur **EXIT**.

Mémorisation manuelle

Ce menu permet de mémoriser les programmes un par un.

- 1 Appuyez sur la touche **MENU**.
- 2 Avec le curseur, sélectionnez le menu **Installation** puis **Mémo Manuelle** :

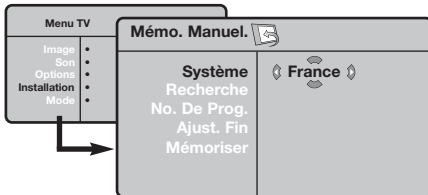

- 3 **Système** : sélectionnez **Europe** (détection automatique*) ou **Europe Ouest** (norme BG), **Europe Est** (norme DK), **Royaume-Uni** (norme I) ou **France** (norme LL').

* Sauf pour la France (norme LL'), il faut sélectionner impérativement le choix **France**.

- 4 **Recherche** : appuyez sur le curseur droit. La recherche commence. Dès qu'un programme est trouvé, le défilement s'arrête et le nom du programme s'affiche (si disponible). Allez à l'étape suivante. Si vous connaissez la fréquence du programme désiré, composez directement son numéro avec les touches **0** à **9**.

Si aucune image n'est trouvée, voir conseils (p. 12).

- 5 **No De Prog.** : entrer le numéro souhaité avec le curseur gauche/droit ou les touches **0** à **9**.
- 6 **Ajust. Fin** : si la réception n'est pas satisfaisante, réglez avec le curseur gauche/droit.
- 7 **Mémoriser** : appuyez sur le curseur droit. Le programme est mémorisé.
- 8 Répétez les étapes 4 à 8 autant de fois qu'il y a de programmes à mémoriser.
- 9 Pour quitter les menus, appuyez sur **EXIT**.

Autres réglages du menu Installation

- 1 Appuyez sur la touche **MENU** et sélectionnez le menu **Installation** :
- 2 **Langage** : pour modifier la langue d'affichage des menus.
- 3 **Pays** : pour choisir votre pays (**F** pour France). Ce réglage intervient dans la recherche, le classement automatique des programmes et l'affichage du télétexte. Si votre pays n'apparaît pas dans la liste, sélectionnez le choix "..."
- 4 **Mémo. Auto** : pour lancer une recherche automatique de tous les programmes disponibles dans votre région. Si l'émetteur ou le réseau câblé transmet le signal de classement automatique, les programmes seront correctement numérotés. Si ce n'est pas le cas, vous devez utiliser le menu **Classement** pour les renuméroter.

Certains émetteurs ou réseaux câblés diffusent leurs

propres paramètres de classement (région, langage, ...). Dans ce cas, vous devez indiquer votre choix avec le curseur haut/bas puis valider avec le curseur droit. Pour sortir ou interrompre la recherche, appuyez sur **MENU**. Si aucune image n'est trouvée, voir conseils (p. 12).

- 5 **Nom du prog.** : vous pouvez, si vous le souhaitez, donner un nom aux programmes, stations radio et prises extérieures. Utilisez le curseur gauche/droit pour vous déplacer dans la zone d'affichage du nom (5 caractères) et le curseur haut/bas pour choisir les caractères. Lorsque le nom est entré, utilisez le curseur gauche pour sortir. Le nom est mémorisé.
Remarque: lors de l'installation, les programmes sont nommés automatiquement lorsque le signal d'identification est transmis.
- 6 Pour quitter les menus, appuyez sur **EXIT**.

Réglages de l'image

- 1 Appuyez sur la touche **MENU** puis sur le curseur droit. Le menu **Image** apparaît :

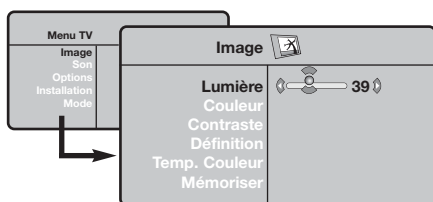

- 2 Utilisez le curseur haut/bas pour sélectionner un réglage et le curseur gauche/droit pour régler.

- 3 Une fois les réglages effectués, sélectionnez le choix **Mémoriser** et appuyez sur curseur droit pour les enregistrer. Appuyez sur **EXIT** pour quitter.

Description des réglages :

- **Lumière** : agit sur la luminosité de l'image.
- **Couleur** : agit sur l'intensité de la couleur.
- **Contraste** : agit sur la différence entre les tons clairs et les tons foncés.
- **Définition** : agit sur la netteté de l'image.
- **Temp. Couleur** : agit sur le rendu des couleurs : **Froide** (plus bleue), **Normale** (équilibrée) ou **Chaude** (plus rouge).
- **Mémoriser** : pour mémoriser les réglages de l'image.

Réglages du son

- 1 Appuyez sur **MENU**, sélectionner **Son** (V) et appuyez sur **>**. Le menu **Son** apparaît :

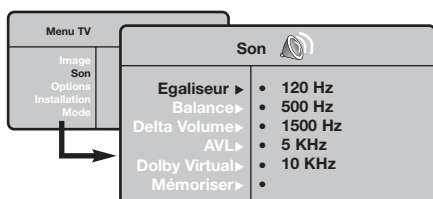

- 2 Utilisez le curseur haut/bas pour sélectionner un réglage et le curseur gauche/droit pour régler.
- 3 Une fois les réglages effectués, sélectionnez le choix **Mémoriser** et appuyez sur curseur droit pour les enregistrer.
- 4 Pour quitter les menus, appuyez sur **EXIT**.

Description des réglages:

- **Egaliseur** : pour régler la tonalité du son (de grave: 120 Hz à aigus: 10 kHz).
- **Balance** : pour équilibrer le son sur les haut-parleurs gauche et droit.
- **Delta Volume** : permet de compenser les écarts de volume qui existent entre les différents programmes ou les prises EXT. Ce réglage est opérationnel pour les programmes 0 à 40 et les prises EXT.
- **AVL** (Automatic Volume Leveler): contrôle automatique du volume qui permet de limiter les augmentations du son, en particulier lors des changements de programmes ou des publicités.
- **Dolby Virtual** : pour activer / désactiver l'effet d'élargissement du son. *Vous avez également accès à ce réglage avec la touche **EXIT**.*
- **Mémoriser** : pour mémoriser les réglages du son.

Réglage des options

- 1 Appuyez sur **MENU**, sélectionner **Options** (V) et appuyez sur **>**. Vous pouvez régler :
- 2 **Contraste +** : réglage automatique du contraste de l'image qui ramène en permanence la partie la plus sombre de l'image au noir.
- 3 **Réduct. Bruit** : atténue le bruit de l'image (la neige), en cas de réception difficile.
- 4 **Minuterie** : pour sélectionner une durée de mise en veille automatique.
- 5 Pour quitter les menus, appuyez sur **EXIT**.

Formats 16:9

Les images que vous recevez peuvent être transmises au format 16:9 (écran large) ou 4:3 (écran traditionnel). Les images 4:3 ont parfois une bande noire en haut et en bas (format cinémascope). Cette fonction permet d'éliminer les bandes noires et d'optimiser l'affichage des images sur l'écran.

Appuyez sur la touche  (ou le curseur gauche/droit) pour sélectionner les différents modes :

Le téléviseur est équipé d'une commutation automatique qui décode le signal spécifique émis par certains programmes et sélectionne automatiquement le bon format d'écran.

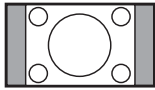

4:3

L'image est reproduite au format 4:3, une bande noire apparaît de chaque côté de l'image.



Zoom 14:9

L'image est agrandie au format 14:9, une petite bande noire subsiste de chaque côté de l'image.



Zoom 16:9

L'image est agrandie au format 16:9. Ce mode est recommandé pour visualiser les images avec bande noire en haut et en bas (format cinémascope).



16:9 Sous-titres

Ce mode permet de visualiser les images 4:3 sur toute la surface de l'écran en laissant visibles les sous-titres.

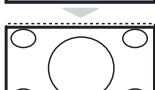

Super 4:3

Ce mode permet de visualiser les images 4:3 sur toute la surface de l'écran en élargissant les côtés de l'image.

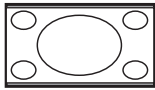

16:9

Ce mode permet de restituer les bonnes proportions des images transmises en 16:9. Si vous visualisez une image 4:3 comme représentée ici, elle sera élargie sur le plan horizontal.

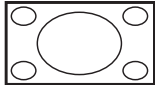

Plein Écran

Ce mode permet d'afficher les images en plein écran.

Télétexte

Le télétexte est un système d'informations, diffusé par certaines chaînes, qui se consulte comme un journal. Il permet aussi d'accéder aux sous-titrages pour les personnes malentendantes ou peu familiarisées avec la langue de transmission (réseaux câblés, chaînes satellites,...).



Appuyez sur :

Vous obtenez :



Appel télétexte

Permet d'appeler le télétexte, de passer en mode transparent puis de quitter. Le sommaire apparaît avec la liste des rubriques auxquelles vous pouvez accéder. Chaque rubrique est repérée par un numéro de page à 3 chiffres. Si la chaîne sélectionnée ne diffuse pas le télétexte, l'indication 100 s'affiche et l'écran reste noir (dans ce cas, quittez le télétexte et choisissez une autre chaîne).



Sélection d'une page

Composer le numéro de la page désiré avec les touches 0 à 9 ou - P +. Exemple: page 120, tapez 1 2 0. Le numéro s'affiche en haut à gauche, le compteur tourne, puis la page est affichée. Renouvelez l'opération pour consulter une autre page. Si le compteur continue à chercher, c'est que la page n'est pas transmise. Choisissez un autre numéro.



Accès direct aux rubriques

Des zones colorées sont affichées en bas de l'écran. Les 4 touches colorées permettent d'accéder aux rubriques ou aux pages correspondantes. Les zones colorées clignotent lorsque la rubrique ou la page n'est pas encore disponible.



Sommaire

Pour revenir au sommaire (généralement la page 100).



Arrêt de l'alternance des sous-pages

Certaines pages contiennent des sous-pages qui se succèdent automatiquement. Cette touche permet d'arrêter ou reprendre l'alternance des sous-pages. L'indication E+ apparaît en haut à gauche.



Informations cachées

Pour faire apparaître ou disparaître les informations cachées (solutions de jeux).



Agrandissement d'une page

Pour afficher la partie supérieure, inférieure, puis revenir à la dimension normale.



Pages préférées

Pour les programmes télétexte 0 à 40, vous pouvez mémoriser 4 pages préférées qui seront ensuite directement accessibles avec les touches colorées (rouge, verte, jaune, bleue).



- 1 Appuyez sur la touche (MENU) pour passer en mode pages préférées.
- 2 Affichez la page télétexte que vous souhaitez mémoriser.
- 3 Appuyez ensuite pendant 3 secondes sur la touche colorée de votre choix. La page est mémorisée.
- 4 Renouvelez l'opération avec les autres touches colorées.
- 5 À présent, dès que vous consultez le télétexte, vos pages préférées apparaissent en couleur en bas de l'écran. Pour retrouver les rubriques habituelles, appuyez sur (MENU).

Pour tout effacer, appuyez sur (I+) pendant 5 secondes.

Utilisation de la radio

Choix du mode radio

Appuyez sur la touche **(RADIO)** de la télécommande pour commuter le téléviseur en mode radio. Appuyez sur la touche **(TV)** pour revenir en mode tv. En mode radio, le numéro de la station, sa fréquence et le mode son s'affichent à l'écran.

Sélection des programmes

Utilisez les touches **(0)** à **(9)** ou **- P +** pour sélectionner les stations FM (de 1 à 40).

Utilisation des menus radio

Utilisez la touche **(MENU)** pour accéder aux réglages spécifiques à la radio.

Recherche des stations radio

Si vous avez utilisé l'installation rapide, toutes les stations FM disponibles ont été mémorisées. Pour lancer une nouvelle recherche, utilisez le menu **Installation : Mémo. Auto** (pour une recherche complète) ou **Mémo. Manuel** (pour une recherche station par station). Le fonctionnement de ces menus est identique à celui des menus TV.

Économiseur d'écran

Dans le menu **Options** vous pouvez activer / désactiver l'économiseur d'écran.

Utilisation en mode moniteur PC

Note:

Lorsque vous utilisez le TV LCD en moniteur PC dans un environnement d'interférences électromagnétiques, des petites lignes parasites diagonales peuvent apparaître. Ceci n'affecte en rien les performances du produit. Pour des performances optimales, il est conseillé d'utiliser un câble VGA de bonne qualité (avec filtre d'isolation).

Mode PC

Votre téléviseur peut être utilisé comme un moniteur d'ordinateur.

Vous devez d'abord effectuer les raccordements de l'ordinateur et ajuster la résolution (voir p.11).

Choix du mode PC

Appuyez sur la touche **(PC)** de la télécommande pour commuter le téléviseur en mode PC.

Appuyez sur **(TV)** pour revenir en mode tv.

En cas d'absence de signal PC pendant plus de 5 secondes, le téléviseur passe automatiquement en veille.

Utilisation des menus PC

Appuyez sur la touche **(MENU)** pour accéder aux réglages spécifiques au mode moniteur PC.

Utilisez le curseur pour régler (les réglages sont mémorisés automatiquement) :

- **Image:**
 - **Lumière / Contraste** : pour régler la lumière et le contraste.

- **Horizontal / Vertical** : pour ajuster le positionnement horizontal et vertical de l'image.
- **Régler la couleur** : pour régler la teinte des couleurs (froide, normale ou chaude).
- **Sélection Audio**: pour choisir le son qui est reproduit sur le téléviseur (PC ou TV / Radio). Vous pouvez par exemple écouter la radio pendant que vous utilisez l'ordinateur.
- **Options:**
 - **Phase / Horloge** : permet d'éliminer les lignes parasites horizontales (Phase) et verticales (Horloge).
 - **Format d'écran** : pour choisir entre écran large ou le format original des écrans PC.
 - **Ajustement Auto** : le positionnement est réglé automatiquement.
- **Revenir réglages usine** : pour revenir aux réglages d'usine (réglages par défaut).
- **Sélection Mode** : pour revenir en mode TV ou radio.

Raccordements

Pour faciliter les raccordements, retirer les couvercles du pied et du dos du téléviseur.
Rangez les fils en les passant à travers le pied du téléviseur. Remettre en place le couvercle.
La prise EXT1 possède les entrées/sorties audio vidéo et les entrées RVB.

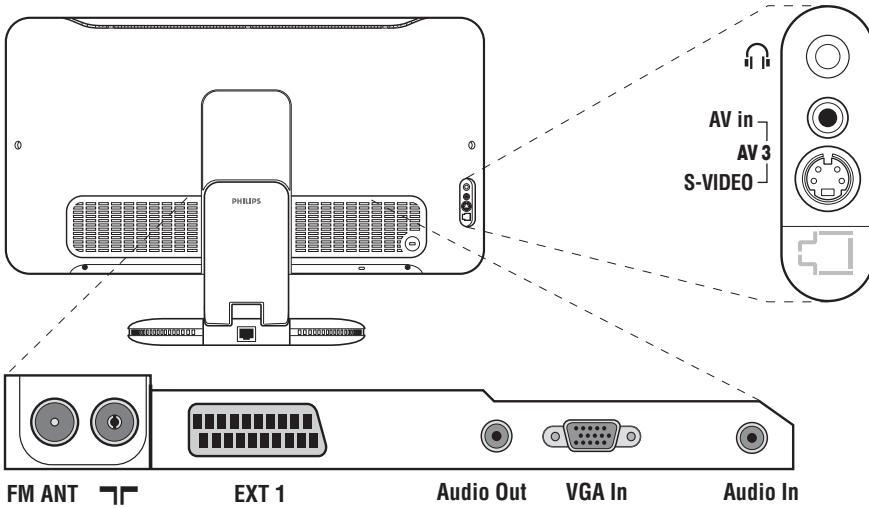

Magnétoscope

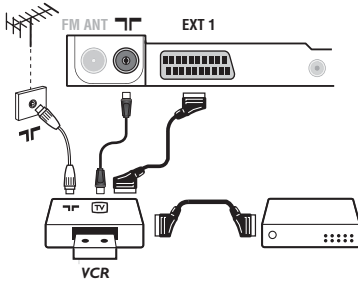

Effectuez les raccordements ci-contre. Utilisez un cordon de liaison péritel de bonne qualité.

Si votre magnétoscope ne possède pas de prise péritel, seule la liaison par le câble antenne est possible. Vous devez accorder le programme numéro 0 du téléviseur sur le signal de test du magnétoscope (voir mémo. manuelle p. 5). Ensuite pour reproduire l'image du magnétoscope, appuyez sur **0**.

Magnétoscope avec Décodeur

Connectez le décodeur sur la deuxième prise péritel du magnétoscope. Vous pourrez ainsi enregistrer les émissions cryptées.

Autres appareils

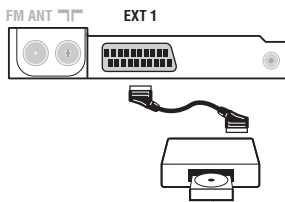

Récepteur satellite, décodeur, DVD, jeux,...

Effectuez les raccordements ci-contre.

Pour sélectionner les appareils connectés

Appuyez sur la touche **EXT** pour sélectionner EXT1.

La plupart des appareils réalisent eux-mêmes la commutation (décodeur, magnétoscope).

Connexions latérales

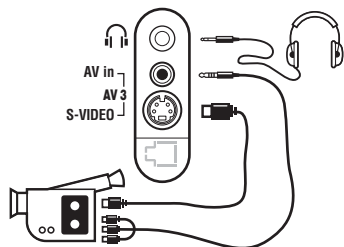

Effectuez les raccordements ci-contre.

Avec la touche , sélectionner **AV / S-VHS**.

Pour un appareil monophonique, connectez le signal vidéo sur l'entrée VIDEO et le signal son sur l'entrée AUDIO L (ou AUDIO R). Le son est reproduit automatiquement sur les haut-parleurs gauche et droit du téléviseur.

Casque

Lorsque le casque est connecté, le son du téléviseur est coupé. Les touches -  + permettent de régler le volume.

L'impédance du casque doit être comprise entre 32 et 600 ohms.

Amplificateur

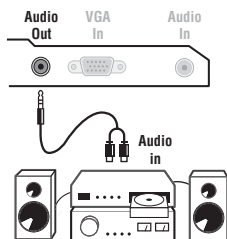

Pour le raccordement à une chaîne Hi-fi, utilisez un cordon de liaison audio et connectez la sortie son **Audio out** du téléviseur à une entrée "AUDIO IN" "L" et "R" de la chaîne Hi-fi.

Ordinateur

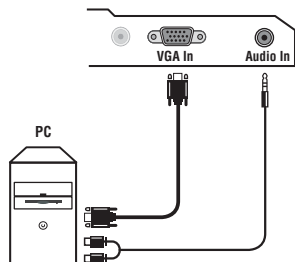

Connectez la sortie moniteur de votre ordinateur à l'entrée **PC VGA in** du téléviseur.

Connectez la sortie son **Audio out L** et **R** de l'ordinateur à l'entrée **Audio in (PC)** du téléviseur.

Pour plus d'informations sur l'utilisation en mode PC, voir page 9.

La résolution optimale de l'écran est obtenue en configurant l'ordinateur sur 1024 x 768, 60 Hz.

Voici la liste des différentes résolutions d'affichage disponibles sur votre téléviseur :

640 x 350, 70 Hz	720 x 400, 70 Hz	1024 x 768, 60 Hz
640 x 350, 85 Hz	720 x 400, 85 Hz	1024 x 768, 70 Hz
640 x 480, 60 Hz	800 x 600, 56 Hz	1024 x 768, 75 Hz
640 x 480, 67 Hz	800 x 600, 60 Hz	1024 x 768, 85 Hz
640 x 480, 72 Hz	800 x 600, 72 Hz	1152 x 864, 75 Hz
640 x 480, 75 Hz	800 x 600, 75 Hz	1280 x 960, 60 Hz
640 x 480, 85 Hz	800 x 600, 85 Hz	1280 x 1024, 60 Hz
	832 x 624, 75 Hz	1280 x 1024, 75 Hz

Conseils

Mauvaise réception	La proximité de montagnes ou de hauts immeubles peut être la cause d'image dédoublée, d'écho ou d'ombres. Dans ce cas, essayez d'ajuster manuellement l'accord de l'image: voir Ajust. Fin (p. 5) ou modifiez l'orientation de l'antenne extérieure. Vérifiez également que votre antenne permet de recevoir les émissions dans cette bande de fréquences (bande UHF ou VHF) ?
Absence d'image	Avez-vous bien branché l'antenne ? Avez-vous choisi le bon système ? (p. 5) Une prise péritel ou une prise d'antenne mal connectée est souvent la cause de problèmes d'image ou de son (il arrive que les prises se déconnectent légèrement lorsque l'on déplace ou que l'on tourne le téléviseur). Vérifiez toutes les connexions.
Absence de son	Si certains programmes sont dépourvus de son, mais pas d'image, c'est que vous n'avez pas le bon système TV. Modifiez le réglage Système (p. 5). L'amplificateur connecté au téléviseur ne délivre pas de son ? Vérifiez que vous n'avez pas confondu la sortie audio avec l'entrée audio.
Le mode PC ne fonctionne pas ?	Vérifiez que vous avez bien configuré l'ordinateur sur une résolution d'affichage compatible (voir p. 11).
La télécommande ne fonctionne plus ?	Le voyant du téléviseur ne clignote plus lorsque vous utilisez la télécommande ? Remplacez la pile.
Veille	Si le téléviseur ne reçoit pas de signal pendant 15 mn, il passe automatiquement en veille. Pour faire des économies d'énergie, votre téléviseur est équipé de composants permettant une très faible consommation en veille (inférieure à 1 W).
Nettoyage du téléviseur	Le nettoyage de l'écran et du coffret doit être effectué uniquement avec un chiffon propre, doux et non pelucheux. Ne pas utiliser de produit à base d'alcool ou de solvant.
Toujours pas de résultats ?	Débranchez la prise secteur du téléviseur pendant 30 secondes puis rebranchez-la à nouveau. En cas de panne, n'essayez jamais de réparer vous-même le téléviseur, mais consultez le service après-vente.

Glossaire

Signaux RVB : Il s'agit de 3 signaux vidéo Rouge, Vert, Bleu qui composent l'image. L'utilisation de ces signaux permet d'obtenir une meilleure qualité d'image.

Signaux S-VHS: Il s'agit de 2 signaux vidéo séparés Y/C issus des standards d'enregistrement S-VHS et Hi-8. Les signaux de luminance Y (noir et blanc) et de chrominance C (couleur) sont enregistrés séparément sur la bande. On obtient ainsi une meilleure qualité qu'avec la vidéo standard (VHS et 8 mm) où les signaux Y/C sont mélangés pour ne former qu'un seul signal vidéo.

Son NICAM: Procédé permettant de transmettre le son en qualité numérique.

Système: La transmission des images n'est pas faite de la même façon dans tous les pays. Il existe différentes normes : BG, DK, I, et L L'. Le réglage **Système** (p. 5) permet de sélectionner ces différentes normes. Ne pas confondre avec le codage couleur PAL ou SECAM. Le Pal est utilisé dans la plupart des pays d'Europe, le Secam en France, en Russie et dans la plupart des pays d'Afrique. Les États Unis et le Japon utilisent un autre système appelé NTSC.

16:9: Désigne les proportions largeur / hauteur de l'écran. Les téléviseurs à écran large ont des proportions 16/9 et les écrans traditionnels: 4/3.

Inleiding

Hartelijk dank voor de aankoop van dit televisietoestel.

Deze handleiding is bedoeld om u te helpen bij de installatie en bediening van uw TV toestel.

We raden u ten sterkste aan de handleiding zorgvuldig door te nemen.

We hopen dat onze technologie u alle redenen tot tevredenheid geeft.

Inhoudsopgave

Installatie

Voorstell van de LCD-televisie	2
Toetsen van het TV toestel	2
Toetsen van de afstandsbediening	3
Installeren van het televisietoestel	4
Snelle installatie	4
Sorteren van de programma's	5
Handmatig vastleggen in het geheugen	5
Andere instellingen van het menu Installatie	5

Gebruik

Instellen van het beeld	6
Instellen van het geluid	6
Instellen van de diversen	6
Formaat 16:9	7
Teletekst	8
Gebruik van de radio	9
Gebruik van de modus PC-scherm	9

Extra apparatuur

Videorecorder	10
Andere apparaten	10
Het selecteren van aangesloten apparatuur	10
Aansluitingen aan de zijkant	11
Versterker	11
Computer	11

Praktische informatie

Tips	12
Verklaring technische termen	12



Aanwijzing voor hergebruik

Uw TV toestel bevat materialen die opnieuw gebruikt of gerecycleerd kunnen worden. Om de hoeveelheid afval in het milieu te beperken, halen gespecialiseerde ondernemingen gebruikte toestellen op om ze uit elkaar te halen en materiaal dat geschikt is voor hergebruik te verzamelen (neem contact op met uw verkoper).

Voorstell van de LCD-televisie

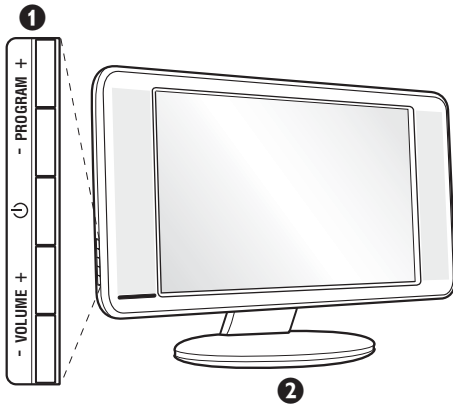

1 De toetsen van de tv :

- : om de tv aan of uit te zetten.
- VOLUME - + (- +) : voor het regelen van het geluidsvolume.
- PROGRAM - + (- P +) : voor het selecteren van de programma's.
- MENU : om een menu op te roepen of te verlaten, drukt u tegelijk op - en +. Daarna kunt u met de toetsen P - + een optie selecteren en met - + de optie regelen.

2 Kantelbare voet.

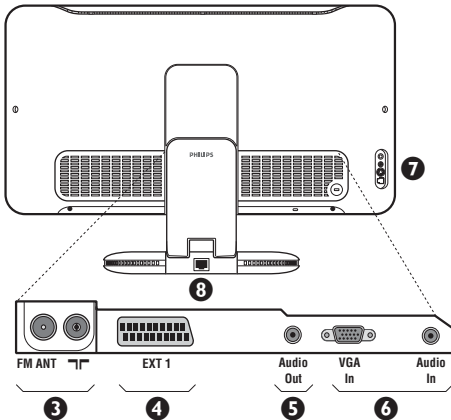

Achterzijde :

De belangrijkste aansluitingen zitten onderaan de TV. Zie pagina 10 voor meer details over de aansluitingen.

- 3 Stekker voor TV- en radioantenne
- 4 SCART EXT1
- 5 Audio out voor het aansluiten van een versterker
- 6 VGA en audio ingang voor het aansluiten van een computer.
- 7 Aansluitingen aan de zijkant
- 8 Ethernet voor:

Raadpleeg de bijgeleverde documentatie voor meer informatie over de functies van STREAMIUM.

Afstandsbediening

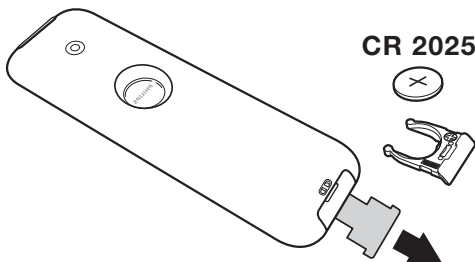

Verwijder de beschermfolie van de batterij om de afstandsbediening te activeren.



NL Niet weggooien, maar inleveren als KCA. Om het milieu te helpen beschermen, bevat de bij dit televisietoestel geleverde batterij geen kwik of nikkel cadmium. Gooi gebruikte batterijen niet weg maar maak gebruik van de recycleermogelijkheden ter uwer beschikking (raadpleeg uw verkoper).

Toetsen van de afstandsbediening

Raadpleeg de bijgeleverde documentatie voor meer informatie over de functies van STREAMIUM.

Toets voor teletekst (p. 8)
Keuze van de EXT-aansluitingen (p.10)
 Druk verscheidene keren om het aangesloten apparaat te selecteren.

Geluidsmodus
 Om van **Stereo** en **Nicam Stereo** naar **Mono** te schakelen of te kiezen tussen **Dual I** of **Dual II** bij tweetalige uitzendingen.
De Mono-aanduiding is rood wanneer er geen andere mogelijkheid is.
Niet-gebruikte toets.

TV / PC / Radio
 Druk op een van deze toetsen om de tv in de modus TV, PC of radio te zetten (p. 9).

Formaat 16:9 (p. 7)

Cursor (OMHOOG/OMLAAG/LINKS/RECHTS)
 Deze 4 toetsen worden gebruikt om te kiezen binnen de menu's.

Menu : Om de menu's op te roepen of te verlaten.

Afzetten van het geluid
 Om het geluid aan of uit te zetten.

Volume
 Voor het regelen van het geluidsniveau.

Voorinstellingen van beeld en geluid
 Geeft toegang tot een aantal instellingen van beeld en geluid.
De stand Persoonlijk komt overeen met de gekozen instellingen in de menu's.

Scherm informatie
 Om het programmanummer, de tijd, de geluidsmode en de resterende tijd op de timer in beeld te brengen of te verwijderen.
 Door de toets 5 seconden lang ingedrukt te houden blijft het programmanummer permanent op het scherm.

Wachtstand (Stand-by)
 Om de TV in de wachtstand te zetten. Druk op P - + of D / E , om de TV weer aan te zetten.

Keuzetoets *

Vorig programma
 Om terug te schakelen naar het eerder bekeken programma.

Surround
 Om het effect van verruimd geluid te activeren/desactiveren. Bij stereo geeft dit de indruk dat de luidsprekers verder uit elkaar staan. Voor versies uitgerust met Virtual Dolby Surround * krijgt u de geluidseffecten van Dolby Surround Pro Logic.

Active Control
 Verbetert de beeldkwaliteit naargelang ontvangst en omgevingslicht.
Niet van toepassing voor de tv-modus.

Kiezen van TV programma's
 Om een programma lager of hoger te kiezen. Nummer en geluidsmode verschijnen voor een paar seconden in beeld.
Voor sommige programma's voorzien van teletekst, verschijnt de titel van het programma onderaan het scherm.

Cijfertoetsen
 Om direct een programma te kiezen. Voor een programmanummer van twee cijfers moet het tweede cijfer worden ingevoerd voor het streepje verdwijnt.

Oproepen van teletekst (p. 8)

* Geproduceerd onder licentie van Dolby Laboratories."Dolby" en het dubbele D-symbool zijn handelsmerken van de Dolby Laboratories.

* Keuzetoets

Druk op de toets **Select** om de gewenste modus te selecteren: **TV**, **DMR** (andere apparaten) of **STREAMIUM**. Het controlelampje van de afstandsbediening licht op om aan te tonen welke modus werd geselecteerd. Dit gebeurt automatisch wanneer er 20 seconden lang niets gebeurt (terug naar TV-modus). Raadpleeg de bijgeleverde documentatie voor meer informatie over de functies van STREAMIUM.

Installeren van het televisietoestel

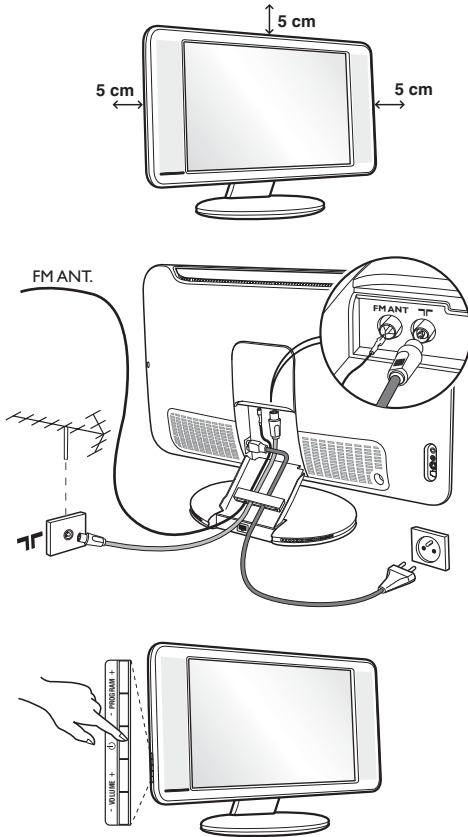

1 Plaatsen van de tv

Plaats uw toestel op een stevig en stabiel vlak. Stel het toestel nooit bloot aan waterspatten, warmtebronnen (lamp, kaars, radiator, ...) en houd de ventilatieopeningen achteraan het toestel vrij.

2 Aansluiten van de antennes

- Gebruik de bijgeleverde antennekabel en verbind de stekker **FM ANT** onderaan het toestel met uw antennestekker.
- Sluit de bijgeleverde radioantenne aan op de stekker **FM ANT** onderaan het toestel.
- Sluit de stroomkabel aan op het televisietoestel en stop het netsnoer in de wandcontactdoos (220-240V / 50 Hz).
- Voer de kabels door de voet van het toestel.
Zie pagina 10 voor het aansluiten van andere apparaten.

3 Inschakelen

Druk op de aan/uit toets om de televisie aan te zetten. Een rood indicatielampje gaat branden en het scherm licht op. Ga rechtstreeks naar het hoofdstuk **Snelle installatie**. Als de televisie in stand-by blijft (rood lampje) drukt u op de toets P + van de afstandsbediening.

Het indicatielampje knippert wanneer u de afstandsbediening gebruikt.

Plug & Play

Snelle installatie

Wanneer u de televisie voor het eerst aanzet, verschijnt er een menu op het scherm. In dit menu kunt u het land en de taal van de menu's kiezen:

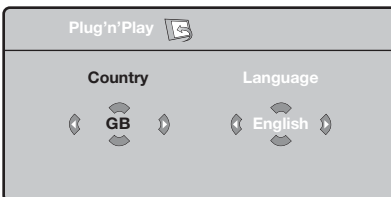

Indien het menu niet verschijnt, houd de toetsen **▲**- en **▲**+ van het televisietoestel dan 5 seconden ingedrukt om het te laten verschijnen.

- 1 Gebruik de cursor **OMHOOG/OMLAAG** van de afstandsbediening om uw land te kiezen en bevestig met **RECHTS**.
Indien uw land niet op de lijst voorkomt, selecteer dan "..."
- 2 Selecteer vervolgens uw taal met de cursor **OMHOOG/OMLAAG** en bevestig met **RECHTS**.

- 3 Het zoeken start nu automatisch. Alle beschikbare tv-programma's en radiostations* worden in het geheugen opgeslagen. Dit alles duurt enkele minuten. Op het scherm ziet u hoe het zoeken vordert en hoeveel programma's er gevonden zijn. Na afloop verdwijnt dit menu.

*Druk op de toets **MENU** om het zoeken te stoppen of te onderbreken. Zie het hoofdstuk Tips op p. 12 als er geen programma wordt gevonden.*

- 4 Als de kabel of het kabelnetwerk het automatische sorteersignaal uitzendt, dan worden de programma's op de juiste manier genummerd. De installatie wordt dan beëindigd.
- 5 Indien dit niet het geval is, dient u het menu **Sorteren** te gebruiken om ze te nummeren. Sommige zenders of kabelnetwerken zenden hun eigen sorteerparameters uit (regio, taal enz...). In dat geval moet u uw keuze aangeven met de cursor **OMHOOG/OMLAAG** en bevestigen met **RECHTS**.

Sorteren van de programma's

- 1 Druk op de toets **MENU**. Het TV menu verschijnt op het scherm.

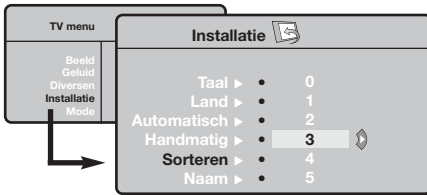

- 2 Selecteer het menu **Installatie** met de cursor en vervolgens het menu **Sorteren**.
- 3 Selecteer het programma dat u wil verplaatsen met de cursor **OMHOOG/OMLAAG** en druk op **RECHTS**.
- 4 Gebruik vervolgens de cursor **OMHOOG/OMLAAG** om het nieuwe nummer te kiezen en bevestig met **LINKS**.
- 5 Herhaal de stappen 3 en 4 zo vaak als er programma's hernummerd moeten worden.
- 6 Om de menu's te verlaten, druk op **EXIT**.

Handmatig vastleggen in het geheugen

Met dit menu kunt u de programma's één voor één vastleggen.

- 1 Druk op de toets **MENU**.
- 2 Met de cursor selecteert u het menu **Installatie** en vervolgens **Handmatig vastleggen**:



- 3 **Systeem**: selecteer **Europe** (automatisch zoeken*) of **West Eur** (BG-norm), **East Eur** (DK-norm), **UK** (I-norm) of **France** (LL-norm).
* Behalve voor Frankrijk (LL-norm) moet verplicht de keuze **France** worden gemaakt

- 4 **Zoeken**: druk op **RECHTS**. Het zoeken begint. Zodra een programma is gevonden, stopt het zoeken en wordt de programmaam weergegeven (indien beschikbaar). Ga naar de volgende stap. Indien u de frequentie van het gewenste programma kent, dan kunt u het nummer ervan direct invoeren met behulp van de toetsen **0** tot **9**.

Als geen programma wordt gevonden, zie het hoofdstuk *Tips* (p. 12).

- 5 **Programnr.**: voer het gewenste nummer in met de cursor **LINKS/RECHTS** of **0** tot **9**.
 - 6 **Fijnafst.**: als de ontvangst niet bevredigend is, stel dan af met de cursor **LINKS/RECHTS**.
 - 7 **Vastleggen**: druk op **RECHTS**. Het programma is vastgelegd.
 - 8 Herhaal de stappen 4 tot 8 voor elk vast te leggen programma.
- Om het menu te verlaten: druk op de toets **EXIT**.

Andere instellingen van het menu Installatie

- 1 Druk op de toets **MENU** en selecteer het menu **Installatie**:
- 2 **Taal**: om de taal van de weergave van de menu's te wijzigen.
- 3 **Land**: om uw land te kiezen.
Deze instelling wordt gebruikt bij het zoeken, het automatisch sorteren van de programma's en de weergave van teletekst. Indien uw land niet in de lijst voorkomt, selecteer dan "..."
- 4 **Automatisch vastleggen**: met dit menu start u het automatisch zoeken naar de programma's die u in uw regio kunt ontvangen. Als de kabel of het kabelnetwerk het automatische sorteersignaal uitzendt, dan worden de programma's op de juiste manier genummerd. Indien dit niet het geval is, dan moet u het menu **Sorteren** gebruiken om ze te hernummeren (zie p. 4).
Sommige zenders of sommige kabelnetwerken zenden

hun eigen sorteerparameters uit (regio, taal enz.). In dit geval moet u uw keuze aanduiden met de cursor **OMHOOG/OMLAAG** en bevestigen met **RECHTS**. Druk op **MENU** om het zoeken te stoppen of te onderbreken. Indien geen enkel programma werd gevonden, zie dan het menu *Tips* (p. 12).

- 5 **Naam** (niet op alle uitvoeringen aanwezig): Indien u dit wenst, kunt u een naam geven aan de programma's, radiostations en externe aansluitingen. Gebruik de cursor **LINKS/RECHTS** om in het naamveld van de ene naar de andere letterpositie te gaan (5 tekens) en de cursor **OMHOOG/OMLAAG** om de tekens te selecteren. Druk op **LINKS** als u de naam heeft ingevoerd. De naam is nu in het geheugen vastgelegd.
Opmerking: tijdens de installatie krijgen de programma's automatisch een naam wanneer het identificatiesignaal wordt doorgezonden.
- 6 Druk op **EXIT** om de menu's te verlaten.

Instellen van het beeld

- 1 Druk op de toets **MENU** en vervolgens op RECHTS. Het menu **Beeld** verschijnt:

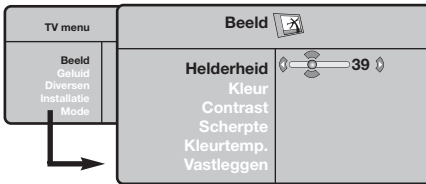

- 2 Gebruik de cursor OMHOOG/OMLAAG om een instelling te selecteren en de cursor LINKS/RECHTS om de instelling af te regelen.
- 3 Zodra u de instellingen heeft uitgevoerd, selecteer dan de keuze **Vastleggen** en druk op RECHTS om de instelling vast te leggen. Druk op **EXIT** om de menu's te verlaten.

Beschrijving van de instellingen:

- **Helderheid:** om de helderheid van het beeld in te stellen.
- **Kleur:** om de kleurintensiteit in te stellen.
- **Contrast:** om het verschil tussen de lichte en de donkere kleuren in te stellen.
- **Scherpte:** om de scherpte van het beeld in te stellen.
- **Kleurtoon:** stelt de kleurweergave in: Koel (blauwer), Normaal (uitgebalanceerd) of Warm (roder).
- **Vastleggen:** om de instellingen van het beeld in het geheugen vast te leggen.

Instellen van het geluid

- 1 Druk op **MENU**, selecteer **Geluid** (OMLAAG) en druk op RECHTS. Het menu **Geluid** verschijnt:

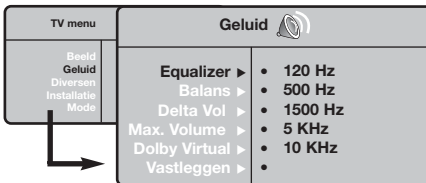

- 2 Gebruik de cursor OMHOOG/OMLAAG om een instelling te kiezen en de cursor LINKS/RECHTS om in te stellen.
- 3 Als u het geluid heeft ingesteld, selecteer dan de optie **Vastleggen** en druk op RECHTS om de instelling vast te leggen.
- 4 Om de menu's te verlaten, druk op **EXIT**.

Beschrijving van de instellingen:

- **Equalizer:** om de frequenties in te stellen (van lage tonen: 120 Hz tot hoge tonen: 10 kHz).
- **Balans:** om het geluid evenwichtig over de linker- en rechterluidsprekers te verdelen.
- **Delta Volume:** stelt u in staat om de volumeverschillen die tussen de verschillende programma's of de EXT-aansluitingen kunnen bestaan, te compenseren. Deze instelling is beschikbaar voor de programma's 0 tot 40 en de EXT-aansluitingen.
- **Max. Volume:** controleert automatisch het volume zodat verhogingen van het geluid kunnen worden beperkt, met name bij het schakelen tussen programma's of reclamespots.
- **Dolby Virtual:** Om het effect van verruimd geluid te activeren/desactiveren. Met de **EXIT** toets heeft u eveneens toegang tot al deze instellingen.
- **Vastleggen:** om de geluidsinstellingen in het geheugen vast te leggen.

Instellen van de diversen

- 1 Druk op **MENU**, selecteer **Diversen** (OMLAAG) en druk op RECHTS. U kan het volgende instellen:
- 2 **Contrast +:** automatische instelling van het beeldcontrast die het donkerste deel van het beeld permanent zwart maakt.
- 3 **Ruisonderdrukking:** vermindert de beeldruis (sneeuw) bij een slechte ontvangst.
- 4 **Timer :** voor het instellen van de tijdsduur waarna automatisch naar de wachtstand wordt overgeschakeld.
- 5 Om de menu's te verlaten, druk op **EXIT**.

16:9 Formaten

De beelden die u ontvangt kunnen in het 16:9 (breedbeeld) of 4:3 (traditioneel beeld) formaat worden uitgezonden. Soms hebben 4:3 beelden een zwarte balk boven en onder in het beeld (letterbox uitzendingen). Met de 16:9 functie kunt u de zwarte balken laten verdwijnen en de (letterbox) uitzending beeldvullend weergeven.

Druk op de toets  (of cursor LINKS/RECHTS) om een ander beeldformaat te kiezen : *Het televisietoestel is voorzien van een automatische beeldformaat-selectie. Hierdoor wordt het door sommige zenders specifiek uitgezonden signaal gedecodeerd en automatisch het juiste beeldformaat geselecteerd.*

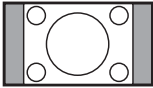

4:3

Het beeld wordt in het 4:3 formaat weergegeven, met brede zwarte stroken links en rechts van het beeld.

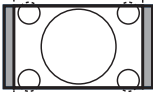

Zoom 14:9

Het beeld wordt naar het 14:9 formaat vergroot, met dunne zwarte stroken links en rechts van het beeld.

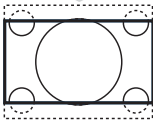

Zoom 16:9

Het beeld wordt naar het 16:9 formaat vergroot. Dit formaat is geschikt voor letterbox-uitzendingen (met zwarte balken boven en onder in het beeld).

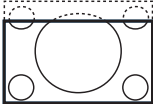

Ondertitel Zoom

In dit formaat worden 4:3 beelden horizontaal en verticaal vergroot zodat het beeldvullend wordt weergegeven.

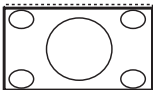

Superzoom

Met dit formaat worden 4:3 beelden beeldvullend weergegeven door het 4:3 beeld horizontaal te vergroten. Eventuele ondertitels blijven zichtbaar.

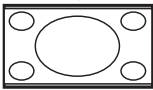

Breedbeeld

Met deze modus stelt u de goede verhoudingen in van beelden die in 16:9 worden verzonden. *Pas op: in dit formaat worden 4:3 beelden vervormd weergegeven.*

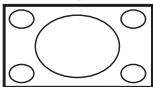

Full Screen

Met deze modus geeft u de beelden in full screen weer.

Teletekst

Teletekst is een informatiesysteem dat door bepaalde tv-kanalen wordt uitgezonden en als een krant kan worden geraadpleegd. Het voorziet ook in ondertiteling voor slechthorenden of voor mensen die weinig vertrouwd zijn met de taal waarin een bepaald programma wordt uitgezonden (kabelnetwerken, satellietkanalen, ...).



Druk op:

U krijgt:



Teletekst aanzetten

Om teletekst op te roepen, over te gaan op de transparante modus en vervolgens teletekst uit te zetten. De pagina met de hoofdingeek geeft een lijst van rubrieken die kunnen worden geraadpleegd. Iedere rubriek heeft een paginanummer van drie cijfers. Als het gekozen kanaal geen teletekst uitzendt, dan verschijnt de aanduiding 100 en het scherm blijft donker (verlaat in dit geval teletekst en kies een ander kanaal).

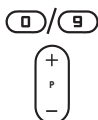

Een pagina kiezen

Vorm het nummer van de gewenste pagina met de toetsen 0 tot 9 of - P +. Bijvoorbeeld: voor pagina 120, voer 1 2 0 in. Het nummer verschijnt in de linkerbovenhoek van het scherm, de paginateller begint te zoeken en vervolgens verschijnt de pagina. Herhaal de procedure om een andere pagina te raadplegen. Als de teller blijft zoeken, betekent dit dat de gekozen pagina niet wordt uitgezonden. Kies in dit geval een ander nummer.



Rechtstreeks e keuze van de subpagina's

Onderaan de pagina staan gekleurde velden. Met de 4 gekleurde toetsen kunnen de erme overeenkomende rubrieken of pagina's worden opgeroepen. De gekleurde velden knipperen wanneer de pagina of de rubriek nog niet beschikbaar is.



Inhoud

Om terug te keren naar de inhoud (gewoonlijk pagina 100).



Weergave van subpagina's onderbreken

Sommige pagina's bevatten subpagina's die elkaar automatisch opvolgen. Met deze toets kunt u de afwisseling van de subpagina's onderbreken of voortzetten. De aanduiding  verschijnt bovenaan rechts.



Verborgen informatie

Om verborgen informatie te doen verschijnen of verdwijnen (oplossingen van spelletjes).



Een pagina vergroten



Om het bovenste of het onderste deel van de pagina weer te geven en vervolgens naar de normale paginagrootte terug te keren.



Favoriete pagina's

Voor de teletekstprogramma's 0 tot 40 kunt u 4 favoriete pagina's vastleggen die vervolgens kunnen worden opgeroepen met de gekleurde toetsen (rood, groen, geel, blauw).



- 1 Druk op de toets  om naar de modus favoriete pagina's te gaan.
- 2 Geef de teletekstpagina weer die u wilt vastleggen.
- 3 Houd vervolgens de gekleurde toets van uw keuze 3 seconden ingedrukt. De pagina wordt vastgelegd.
- 4 Herhaal deze stappen voor de andere gekleurde toetsen.
- 5 Van nu af aan verschijnen uw favoriete pagina's onderaan het scherm zodra u teletekst oproept.

Om de gewone rubrieken terug te vinden, druk op . Houd  5 seconden lang ingedrukt om dit ongedaan te maken.



Gebruik van de radio

De radiomodus kiezen

Druk op de toets  van de afstandsbediening om de tv in radiomodus te zetten. Druk op de toets  om opnieuw de TV-modus te kiezen. In radiomodus worden het nummer en de naam van het station (indien beschikbaar), de frequentie en de geluidsmodus op het scherm weergegeven.

Programma selecteren

Selecteer een FM-station met de toetsen  of - P + (van 1 tot 40).

De radiomenu's gebruiken

Met de toets  krijgt u toegang tot de instelfuncties van de radio.

Radiostations zoeken

Als u de snelle installatie hebt gebruikt, zijn alle beschikbare FM-stations opgeslagen in het geheugen. Om een nieuw station te zoeken gebruikt u het menu **Installatie: Automatisch** (om volledig te zoeken) of **Handmatig** (om per station te zoeken). Deze menu's werken op dezelfde manier als de TV-menu's.

Screensaver

In het menu **Diversen** kunt u de screensaver aan- of uitzetten.

Gebruik van de modus PC-schermb

Opmerking:

Wanneer u de LCD-tv als monitor voor uw computer gebruikt, kunnen er lichte diagonale storingslijnen te zien zijn wanneer de monitor wordt gebruikt in een omgeving met elektromagnetische interferentie, maar dit heeft geen invloed op de prestaties van het product.



Voor betere prestaties wordt een VGA-kabel van goede kwaliteit met een goed ruisfilter aangeraden.

PC-modus

Uw tv kan ook worden gebruikt als computerschermb.

U moet eerst de computer aansluiten en de resolutie aanpassen (zie pagina 11).

PC-modus kiezen

Druk op de toets  van de afstandsbediening om de PC modus te kiezen. Druk op de toets  om de TV-modus te kiezen.

Wanneer de televisie gedurende minstens 5 seconden geen PC-sigitaal ontvangt, gaat het toestel automatisch in stand-by.

Gebruiken van de PC-menu's

Druk op de toets h om toegang te krijgen tot de specifieke instellingen in de PC-modus.

Gebruik de cursor voor het regelen van (de instellingen worden automatisch opgeslagen):

• **Beeld:**

- **Helderheid/Contrast:** om de helderheid en het contrast te regelen.

- **Horizontaal/ Verticaal:** voor het horizontaal en verticaal instellen van de beeldpositie.

- **Kleurtemp.:** voor het instellen van de kleuren (koud, normaal of warm).

• **Audio keuze:** om te kiezen welk geluid wordt weergegeven op het toestel (PC of TV / Radio). U kunt bijvoorbeeld naar de radio luisteren terwijl u de computer gebruikt.

• **Diversen:**

- **Fase/Clock:** voor het verwijderen van horizontale (Fase) en verticale (Clock) stoorlijnen.

- **Formaat:** om te schakelen tussen vergrote of standaard weergave van de PC-schermen.

- **Automatisch :** de positie wordt automatisch ingesteld.

• **Fabr. inst. :** om terug te keren naar de fabrieksinstellingen (standaard instellingen).

• **Mode:** om terug te keren naar TV of radio modus.

Aansluiten van extra apparatuur

Om de aansluitingen te vergemakkelijken, verwijder de afdekplaat van de stand en de achterwand van de TV. Voer de kabels door de voet van het toestel. Bevestig opnieuw de afdekplaat van de stand. De EXT1 aansluiting heeft audio en video ingangen/uitgangen en RGB ingangen.

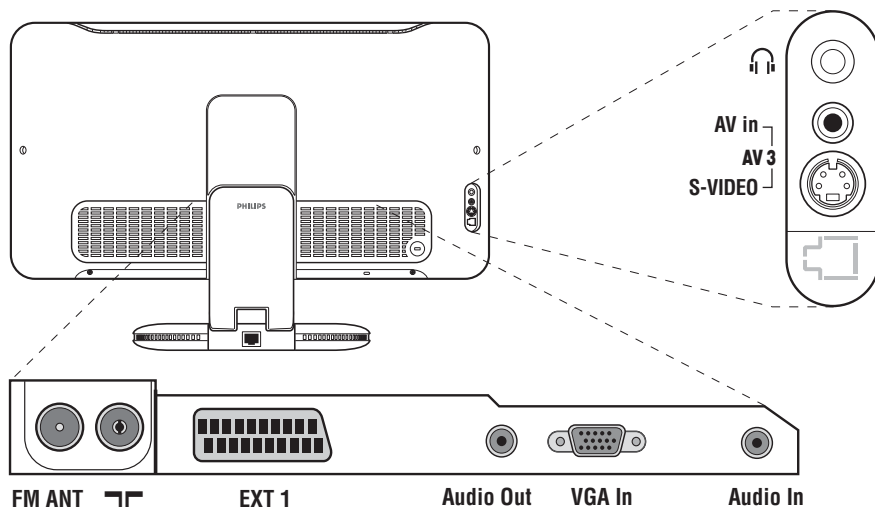

Videorecorder

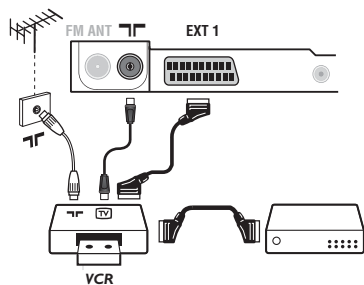

Sluit de recorder aan zoals hiernaast is weergegeven. Gebruik een euroconnector kabel van goede kwaliteit.

*Als uw videorecorder geen euroconnector aansluiting heeft, is de verbinding alleen mogelijk via de antennekabel. U dient dan af te stemmen op het testsignaal van uw videorecorder en dit programmanummer 0 toe te kennen (zie handmatig vastleggen, p. 5). Om het beeld van de videorecorder weer te geven, druk op **0**.*

Videorecorder met decoder

Sluit de decoder aan op de tweede euroconnector aansluiting van de videorecorder. U kunt dan ook gecodeerde uitzendingen opnemen.

Andere apparaten

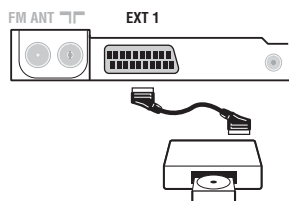

Satellietontvanger, decoder, CDV, etc.

Maak de aansluitingen zoals hiernaast is weergegeven.

Het selecteren van aangesloten apparatuur

Druk op de **0** toets om EXT1.

De meeste apparaten (decoder, videorecorder) schakelen zelf om.

Aansluitingen aan de zijkant

Maak de aansluitingen zoals hiernaast is weergegeven.

Met de toets , kies **AV/S-VHS**.

Bij een mono-toestel sluit u het geluidssignaal aan op de ingang **AUDIO L** (of **AUDIO R**). Het geluid komt automatisch uit de linker- en rechterluidsprekers van het televisietoestel.

Hoofdtelefoon

Wanneer de hoofdtelefoon aangesloten is, wordt het geluid van het televisietoestel uitgezet. Met de toetsen -  + kunt u het volume regelen.

De impedantie van de hoofdtelefoon moet tussen 32 en 600 ohm liggen.

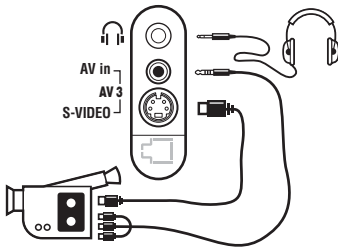

Versterker

Om een hi-fi systeem aan te sluiten, dient u een audiokabel te gebruiken en de **Audio out** uitgangen van het TV toestel aan te sluiten op de ingangen "AUDIO IN" "L" en "R" van de versterker van uw hi-fi.

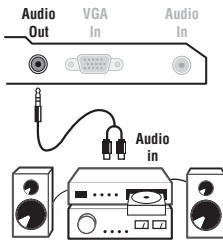

Computer

Sluit de schermuitgang van uw computer aan op de **PC input** **VGA In** ingang van de TV. Sluit de **Audio out L** en **R** uitgangen van de computer aan op de **Audio in (PC)** ingang van de televisie.

Meer informatie over het gebruik van de PC-modus vindt u op pagina 9.

De optimale schermresolutie configureert u op de PC met de instelling 1024 x 768, 60 Hz.

Hier vindt u een lijst met de verschillende resoluties die beschikbaar zijn op uw televisie:

640 x 350, 70 Hz	720 x 400, 70 Hz	1024 x 768, 60 Hz
640 x 350, 85 Hz	720 x 400, 85 Hz	1024 x 768, 70 Hz
640 x 480, 60 Hz	800 x 600, 56 Hz	1024 x 768, 75 Hz
640 x 480, 67 Hz	800 x 600, 60 Hz	1024 x 768, 85 Hz
640 x 480, 72 Hz	800 x 600, 72 Hz	1152 x 864, 75 Hz
640 x 480, 75 Hz	800 x 600, 75 Hz	1280 x 960, 60 Hz
640 x 480, 85 Hz	800 x 600, 85 Hz	1280 x 1024, 60 Hz
	832 x 624, 75 Hz	1280 x 1024, 75 Hz

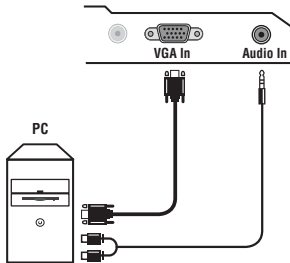

Tips

Slechte ontvangst	Dubbele beelden, echobeelden of schaduwen kunnen het gevolg zijn van de nabijheid van bergen of hoge gebouwen. Probeer in zo'n geval het beeld handmatig bij te stellen: zie "fijnafstemming" (p. 5) of verander de oriëntatie van de buitenantenne. Met de binnenantennes kan ontvangst in bepaalde omstandigheden moeilijk zijn. U kan dit verbeteren door de antenne te draaien. Indien de ontvangst middelmatig blijft, dan dient u een buitenantenne te gebruiken.
Geen beeld	Is de antenne op de juiste manier aangesloten? Hebt u het juiste systeem gekozen? (p. 5) Slecht aangesloten euroconnector kabels of antenne aansluitingen zijn vaak de oorzaak van problemen met beeld of geluid (soms gaan de aansluitingen gedeeltelijk los als het TV toestel wordt verplaatst of gedraaid. Controleer alle aansluitingen.
Geen geluid	Als u op bepaalde kanalen wel beeld ontvangt, maar geen geluid, betekent dit dat u niet het juiste TV systeem hebt. Wijzig de Systeem instelling (p. 5). De versterker die is aangesloten op de televisie geeft geen geluid. Controleer of u de audio ingang en uitgang niet hebt verwisseld.
De PC-modus werkt niet	Controleer of uw computer is ingesteld op een compatibele resolutie (zie pagina 11).
De afstandsbediening werkt niet meer ?	Reageert het TV toestel niet op de afstandsbediening of knippert het indicatielampje aan het toestel niet meer wanneer u de afstandsbediening gebruikt ? Vervang de batterij.
Stand-by	Als het toestel gedurende 15 minuten geen signaal ontvangt, gaat het automatisch in de wachtstand. Om energie te sparen bestaat uw TV uit onderdelen die in de wachtstand slechts zeer weinig stroom verbruiken (minder dan 1W).
Schoonmaken	Het scherm en de kast van uw TV mogen alleen worden schoongemaakt met een zacht en niet-pluizend doekje. Gebruik nooit een schoonmaakmiddel op basis van alcohol of oplosmiddel.
Nog steeds geen resultaten?	Trek de stekker van de TV gedurende minstens 30 seconden uit. Steek nadien de stekker opnieuw in het stopcontact. Als uw TV toestel defect is, probeer het dan nooit zelf te repareren: neem contact op met de serviceafdeling van uw verkoper.

Verklaring technische termen

RGB-signalen : dit zijn de 3 videosignalen (rood, groen, blauw) van het beeldsignaal. Met deze signalen wordt een betere beeldkwaliteit verkregen.

S-VHS signalen: Dit zijn twee gescheiden Y/C videosignalen van de S-VHS en Hi-8 opnamestandaards. De luminantiesignalen Y (zwart en wit) en chrominantiesignalen C (kleur) worden apart op de videoband opgenomen. Dit geeft een betere beeldkwaliteit dan met gewone video (VHS en 8 mm) waarbij de Y/C signalen worden gecombineerd tot één videosignaal.

NICAM geluid: Proces waarmee digitaal geluid kan worden uitgezonden.

Systeem: Televisiebeelden worden niet in alle landen op dezelfde manier uitgezonden. Er zijn verschillende standaards: BG, DK, I, en LL'. Met de **Systeem** instelling (p. 5) kunnen deze verschillende standaards worden gekozen. Dit moet niet worden verward met PAL of SECAM kleurcodering. Pal wordt gebruikt in de meeste landen van Europa, Secam in Frankrijk, Rusland en de meeste Afrikaanse landen. De Verenigde Staten en Japan gebruiken een ander systeem, NTSC genaamd.

16:9: Verwijst naar de verhouding tussen de breedte en hoogte van het scherm. Breedbeeldtelevisies hebben een verhouding van 16:9, de traditionele televisietoestellen hebben een 4:3 scherm.

Einleitung

Wir danken Ihnen für Ihr Vertrauen, daß Sie uns durch den Kauf dieses Fernsehgerätes entgegenbringen. Diese Bedienungsanleitung soll Ihnen bei der Installierung und der Bedienung Ihres Fernsehgerätes behilflich sein. Wir bitten Sie, diese Anleitung sorgfältig durchzulesen. Wir hoffen, daß unsere Technologie Ihren Erwartungen gerecht wird.

Inhaltsverzeichnis

Installation

LCD-Fernsehgerät	2
Die Tasten des Fernsehgerätes	2
Die Tasten der Fernbedienung	3
Installation des Fernsehgerätes	4
Schnellinstallation der Programme	4
Sortieren der Programme	5
Manuelles Speichern	5
Weitere über das Menü "Einstellung" verfügbare Optionen	5

Bedienung

Bildeinstellungen	6
Toneinstellungen	6
Einstellungen von Sonderfunktionen	6
Format 16:9	7
Videotext	8
Verwendung des Radios	9
Verwendung als PC-Monitor	9

Peripherie-Geräte

Videorecorder	10
Weitere Geräte	10
Wahl der angeschlossenen Geräte	10
Anschlüsse auf der Geräteseite	11
Verstärker	11
Computer	11

Praktische Informationen

Tips	12
Glossar	12



Hinweis für Recycling

Ihr Fernsehgerät besteht aus Materialien, die wiederverwendet oder für Recycling weiterverarbeitet werden können. Als Beitrag zum Umweltschutz werden die Geräte von Spezialfirmen entsorgt, die sie dann für das Recycling weiterverarbeiten (Weitere Informationen erhalten Sie bei Ihrem Fachhändler).

LCD-Fernsehgerät

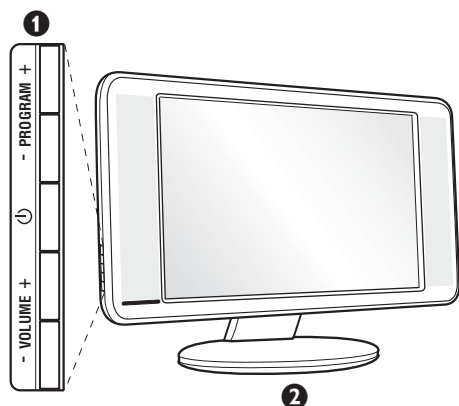

1 Die Tasten des Fernsehgeräts

- : Ein-/Ausschalten des Fernsehgeräts.
- VOLUME - + (- +) : Einstellen der Lautstärke.
- PROGRAM - + (- P +) : Auswahl der Programme.
- MENU : Um die Menüs aufzurufen oder zu schließen, drücken Sie gleichzeitig die beiden Tasten - und +. Mit den Tasten P - + können Sie eine Einstellung auswählen, und mit den Tasten - + können Sie Änderungen an der ausgewählten Einstellung vornehmen.

2 Verstellbarer Standfuß.

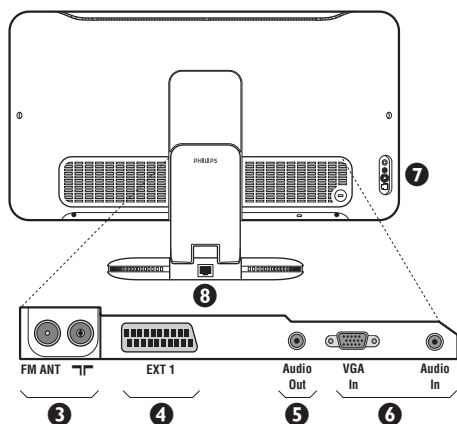

Rückseite:

Die wichtigsten Anschlüsse befinden sich auf der Unterseite des Geräts.

Genauere Hinweise zu den einzelnen Anschlüssen finden Sie auf Seite 10.

- 3 Buchsen für Fernseh- und Radioantenne
- 4 SCART-Buchse EXT1
- 5 Audio out: für Verstärker.
- 6 VGA-Eingang und Audioanschluss für Computer
- 7 Anschlüsse auf der Geräteseite
- 8 Ethernet Buchse : Weitere Informationen zu den STREAMIUM-Funktionen finden Sie in der separaten Dokumentation.

Fernbedienung

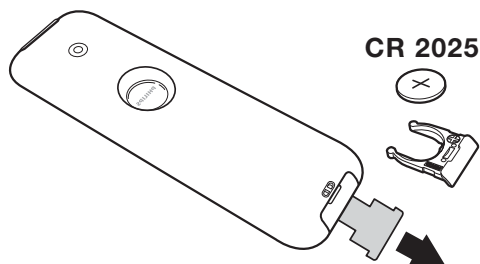

Ziehen Sie die Isolationsfolie von der Batterie ab, um die Fernbedienung zu aktivieren.

Aus Gründen des Umweltschutzes enthält die mitgelieferte Batterie kein Quecksilber, Nickel oder Cadmium. Werfen Sie leere Batterien nicht weg, sondern entsorgen Sie sie vorschriftsgemäß (erkundigen Sie sich hierzu bei Ihrem Fachhändler).

Die Tasten der Fernbedienung

Weitere Informationen zu den STREAMIUM-Funktionen finden Sie in der separaten Dokumentation.

Taste für Videotext (S. 8)

Wahl der EXT-Anschlüsse (S. 10)
Drücken Sie diese Taste mehrmals, um das angeschlossene Gerät auszuwählen.

Tonmodus
Ermöglicht die Ausgabe von Stereo- bzw. Nica-Stereo-Sendungen in Mono bzw. für zweisprachige Sendungen die Auswahl zwischen Dual I und Dual II.
Beim Umschalten auf **Mono** erscheint die Angabe Mono in Rot.
Nicht verwendete Taste.

TV/PC/Radio
Mit diesen Tasten wechseln Sie zwischen TV-, PC- und Radiomodus.

Format 16:9 (S. 7)

Tasten NACH OBEN/NACH UNTEN/NACH LINKS/NACH RECHTS
Mit diesen vier Tasten können Sie sich innerhalb der Menüs bewegen.

Menü
Zum Aufrufen bzw. Verlassen der Menüs.

Stummtaste
Zum vorübergehenden Abschalten bzw. Wiedereinschalten des Tons.

Lautstärke
Zum Einstellen der Lautstärke.

Bild- und Ton-Voreinstellungen
Bietet Zugriff auf eine Reihe von Voreinstellungen für Bild und Ton.
Die Position **Persönlich** entspricht den in den Menüs vorgenommenen Einstellungen.

Bildschirmanzeigen
Zum Anzeigen/Ausblenden der Programmnummer, der Soundmodi und der noch verbleibenden Einschaltdauer: Halten Sie die Taste 5 Sekunden lang gedrückt, um die Programmnummer permanent anzuzeigen.

Bereitschaftsposition
Zum Umschalten in die Bereitschaftsposition. Um das Fernsehgerät erneut einzuschalten, drücken Sie die Taste **⏻**, **P - +** oder **⏻/⏻**.

Modus-Wahlschalter *

Vorhergehendes Programm
Drücken Sie diese Taste, um zum zuvor angezeigten Sender zurückzukehren.

Surround-Ton
Zum Aktivieren/Deaktivieren des Raumklangeffekts. Bei Stereo-Klang wird der Eindruck vermittelt, die Lautsprecher stünden weiter auseinander. Bei Modellen mit Virtual Dolby Surround* werden Dolby Surround Pro Logic-Klangeffekte erzielt.

Active Control
Optimiert die Bildqualität, angepasst an die Empfangsqualität und den Ambi Light-Einstellungen.
Nicht verwendbar im TV-Modus.

Wahl der Sender
Mit diesen Tasten können die Sender ausgewählt werden. Nach Auswahl des Senders werden für einige Sekunden die Nummer und der Soundmode angezeigt.
Bei Sendern mit Videotext wird am unteren Bildschirmrand der Name des Senders angezeigt.

Zifferntasten
Zur direkten Eingabe einer Programmnummer. Bei zweistelligen Programmnummern muß die zweite Zahl eingegeben werden, bevor die Linie erlischt.

Aufruf Videotext (S. 8).

* Hergestellt unter Lizenz der Dolby Laboratories. "Dolby" und das Doppel-D-Symbol sind Marken der Dolby Laboratories.

* Modus-Wahlschalter

Drücken Sie die Taste **Select**, um den gewünschten Modus auszuwählen: **TV**, **DMR** (Weitere Geräte) oder **STREAMIUM**. Die Kontrolllampe der Fernbedienung zeigt den ausgewählten Modus an. Die Kontrolllampe erlischt automatisch nach 20 Sekunden ohne Aktion (Rückkehr zum TV-Modus).

Weitere Informationen zu den STREAMIUM-Funktionen finden Sie in der separaten Dokumentation.

Installation des Fernsehgerätes

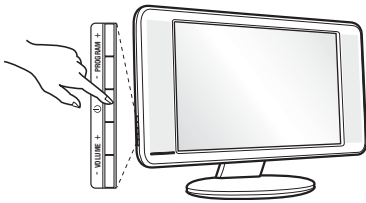
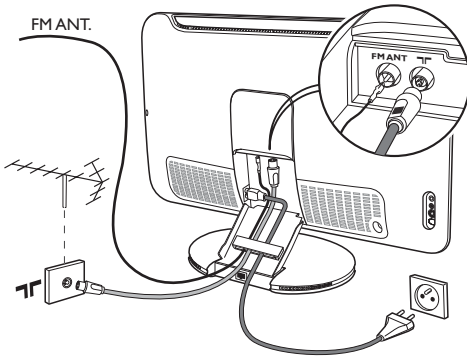
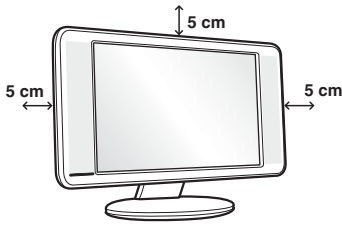

1 Aufstellen des Fernsehgeräts

Stellen Sie das Fernsehgerät auf eine stabile Unterlage. Um Gefahren zu vermeiden, achten Sie darauf, dass das Fernsehgerät nicht in Kontakt mit Wasser kommt. Außerdem dürfen sich keine Wärme abstrahlenden Gegenstände (z. B. Lampen, Kerzen, Heizkörper) in unmittelbarer Nähe des Geräts befinden. Achten Sie darauf, dass die Lüftungsschlitze auf der Rückseite immer frei bleiben.

2 Antennenanschluss

- Schließen Sie das mitgelieferte Antennenkabel an der Buchse  auf der Unterseite des Fernsehgeräts und an den Antennenstecker an.
- Schließen Sie das Radio-Antennenkabel an die Buchse FM ANT auf der Unterseite des Fernsehers an.
- Verbinden Sie das Netzkabel mit der vorgesehenen Buchse an der Unterseite des Gerätes und stecken den Netzstecker in die Steckdose (220-240 V / 50 Hz).
- Führen Sie die Kabel durch den Standfuß des Fernsehgeräts hindurch.

Hinweise zum Anschluss weiterer Geräte finden Sie auf S. 10.

3 Einschalten



Mit der Taste EIN/AUS wird das Fernsehgerät eingeschaltet. Die grüne Kontrolllampe leuchtet auf, und der Bildschirm wird hell. Fahren Sie direkt mit der **Schnellinstallation** auf Seite 4 fort. Sollte das Fernsehgerät im Bereitschaftsmodus bleiben (rote Kontrollampe), drücken Sie die Taste P + auf der Fernbedienung. Wenn Sie die Fernbedienung verwenden, blinkt die Kontrolllampe.

Schnellinstallation der Programme

Plug & Play

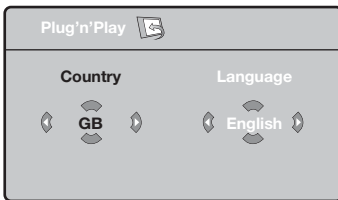
Wenn Sie das Fernsehgerät zum ersten Mal einschalten, wird ein Menü am Bildschirm angezeigt. Über dieses Menü können Sie ein Land sowie die Menüsprache auswählen:



Wenn das Menü nicht angezeigt wird, halten Sie die Tasten - und  des Fernsehgeräts 5 Sekunden lang gedrückt. Daraufhin wird das Menü angezeigt.

- 1 Wählen Sie mit den Tasten NACH OBEN/NACH UNTEN auf der Fernbedienung Ihr Land aus, und bestätigen Sie die Auswahl mit der Taste NACH RECHTS. Wenn Ihr Land in der Liste nicht aufgeführt ist, wählen Sie "..."
- 2 Wählen Sie anschließend Ihre Sprache mit den Tasten NACH OBEN/NACH UNTEN aus, und bestätigen

Sie die Auswahl mit der Taste NACH RECHTS.

- 3 Die Suche wird automatisch gestartet. Alle empfangbaren Fernseh- und Radiosender werden gespeichert. Dieser Vorgang dauert einige Minuten. Der Suchstatus sowie die Anzahl der gefundenen Programme werden am Bildschirm angezeigt. Nach Abschluss der Suche wird das Menü ausgeblendet. Um die Suche zu verlassen bzw. zu unterbrechen, drücken Sie die Taste . Wenn kein Programm gefunden wird, schlagen Sie im Kapitel mit den Hinweisen auf Seite 12 nach.
- 4 Wenn der Sender oder das Kabelnetz das automatische Sortiersignal sendet, werden die Programme in der richtigen Reihenfolge durchnummeriert. Die Installation ist damit beendet.
- 5 Anderenfalls müssen Sie die Programme über das Menü Sortieren neu nummerieren. Einige Sender bzw. Kabelnetze verwenden eigene Sortierparameter (Region, Sprache, usw.). Verwenden Sie in diesem Fall für Ihre Wahl den Tasten NACH OBEN/NACH UNTEN, und bestätigen Sie mit der Taste NACH RECHTS.

Sortieren der Programme

- 1 Drücken Sie die Taste **MENU**. Das **TV Menü** wird am Bildschirm angezeigt.

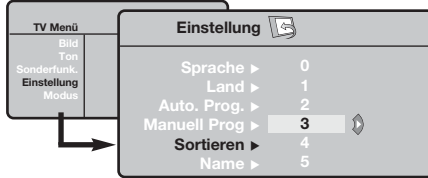

- 2 Wählen Sie mit den Pfeiltasten das Menü **Einstellung**

und anschließend das Menü **Sortieren**.

- 3 Wählen Sie mit den Tasten **NACH OBEN/NACH UNTEN** das Programm, das neu nummeriert werden soll, und drücken Sie der Taste **NACH RECHTS**.
- 4 Wählen Sie anschließend mit den Tasten **NACH OBEN/NACH UNTEN** die neue Nummer, und bestätigen Sie mit der Taste **NACH LINKS**.
- 5 Wiederholen Sie die Schritte **3** und **4**, bis alle Programme in der richtigen Reihenfolge gespeichert sind.
- 6 Drücken Sie die Taste **EXIT**, um die Menüs zu verlassen.

Manuelles Speichern

Mit Hilfe dieses Menüs können die Programme einzeln gespeichert werden.

- 1 Drücken Sie die Taste **MENU**.
- 2 Wählen Sie mit den Pfeiltasten das Menü **Einstellung** und anschließend den Menüpunkt **Manuell Prog.**:

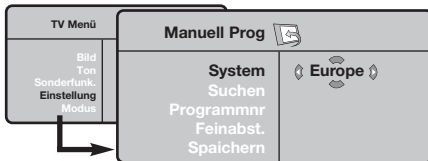

- 3 **System:** Wählen Sie **Europe** (automatische Suche*) oder suchen Sie manuell mit folgenden Empfangsnormen: **West Eur** (BG), **East Eur** (DK), **UK** (I) oder **France** (LL).

* Ausnahme: Frankreich (Empfangsnorm LL). Dort kann nur die Option **France** gewählt werden.

- 4 **Suchen:** Drücken Sie der Taste **NACH RECHTS**. Die

Suche beginnt. Sobald ein Programm gefunden wird, wird der Suchlauf unterbrochen, und der Name des Programms wird angezeigt (falls vorhanden). Fahren Sie mit dem nächsten Schritt fort. Wenn Ihnen die Frequenz des gesuchten Programms bekannt ist, können Sie die entsprechende Zahl mit Hilfe der Tasten **0** bis **9** direkt eingeben.

Wenn kein Programm gefunden wird, schlagen Sie im Kapitel mit den Hinweisen auf Seite 12 nach.

- 5 **Programmnr:** Geben Sie mit Hilfe den Tasten **NACH LINKS/NACH RECHTS** bzw. **0** bis **9** die gewünschte Programmnummer ein.
- 6 **Feinabst.:** Wenn die Empfangsqualität nicht zufriedenstellend ist, korrigieren Sie mit den Tasten **NACH LINKS/NACH RECHTS**.
- 7 **Speichern:** Drücken Sie die Taste **NACH RECHTS**. Das Programm wird gespeichert.
- 8 Wiederholen Sie die Schritte **4** bis **8**, bis alle Programme gespeichert sind.

Verlassen der Menüs: Drücken Sie die Taste **EXIT**.

Weitere über das Menü Einstellung verfügbare Optionen

- 1 Drücken Sie die Taste **MENU**, und wählen Sie das Menü **Einstellung**:

- 2 **Sprache:** Zum Auswählen der Menüsprache.

- 3 **Land:** Zum Auswählen Ihres Landes (D für Deutschland oder A für Österreich).

Diese Einstellung bestimmt maßgebend die Suche, die automatische Programmsortierung und die Anzeige des Videotexts. Wenn Ihr Land in der Liste nicht aufgeführt ist, wählen Sie "..."

- 4 **Auto. Prog.:** Zum Starten der automatischen Suche nach allen in Ihrer Region empfangbaren Programmen. Wenn der Sender oder das Kabelnetz das automatische Sortiersignal sendet, werden die Programme in der richtigen Reihenfolge durchnummeriert. Anderenfalls müssen Sie die Programme über das Menü **Sortieren** neu nummerieren (siehe S. 4).

Einige Sender bzw. Kabelnetze verwenden eigene Sortierparameter (Region, Sprache, usw.). Verwenden

Sie in diesem Fall für Ihre Wahl den tasten **NACH OBEN/NACH UNTEN**, und bestätigen Sie mit der Taste **NACH RECHTS**. Um die Suche zu verlassen bzw. zu unterbrechen, drücken Sie die Taste **MENU**. Wenn kein Sender gefunden wird, schlagen Sie im Kapitel mit den Hinweisen auf Seite 12 nach.

- 5 **Name :** Sie können den Programmen, Radiosender und externen Geräten einen Namen zuordnen. Mit den Tasten **NACH LINKS/NACH RECHTS** können Sie sich im Anzeigebereich des Namens bewegen (5 Zeichen), mit den Tasten **NACH OBEN/NACH UNTEN** wählen Sie die Zeichen aus. Wenn die Namenseingabe beendet ist, drücken Sie die Taste **NACH LINKS**, um den Vorgang abzuschließen. Der Name wird gespeichert.

Hinweis: Bei der Installation werden den Programmen automatisch Namen zugeordnet, wenn das Erkennungssignal gesendet wird.

- 6 Drücken Sie die Taste **EXIT**, um die Menüs zu verlassen.

Bildeinstellungen

- 1 Drücken Sie die Taste **MENU** und dann die Taste **NACH RECHTS**. Das Menü **Bild** wird angezeigt:

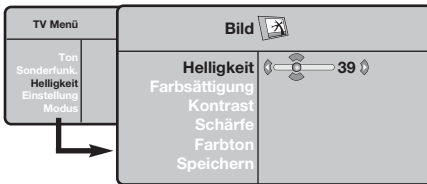

- 2 Mit den Tasten **NACH OBEN/NACH UNTEN** wählen Sie eine Einstellung aus, und mit den Tasten **NACH LINKS/NACH RECHTS** nehmen Sie die Einstellung vor.
- 3 Nachdem Sie die Einstellungen vorgenommen haben, wählen Sie den Menüpunkt **Speichern** und drücken

die Taste **NACH RECHTS**, um die Einstellungen zu speichern. Drücken Sie **EXIT**, um die Menü zu verlassen.

Beschreibung der Einstellungen:

- **Helligkeit:** Zum Einstellen der Helligkeit des Bildes.
- **Farbsättigung:** Zum Einstellen der Farbintensität.
- **Kontrast:** Zum Einstellen des Unterschieds zwischen den hellen und den dunklen Tönen.
- **Schärfe:** Zum Einstellen der Bildschärfe.
- **Farbton:** Zum Einstellen der Farbwiedergabe des Bildes: **Kalt** (bläulicher Weißton), **Normal** (ausgewogener Weißton) oder **Warm** (rötlicher Weißton).
- **Speichern:** Zum Speichern der Bildeinstellungen.

Toneinstellungen

- 1 Drücken Sie die Taste **MENU**, wählen Sie **Ton** (**NACH UNTEN**) und drücken Sie dann die Taste **NACH RECHTS**.

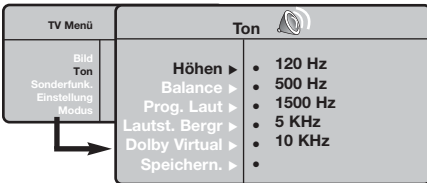

Das Menü **Ton** wird angezeigt:

- 2 Mit den Tasten **NACH OBEN/NACH UNTEN** wählen Sie eine Einstellung aus, und mit den Tasten **NACH LINKS/NACH RECHTS** nehmen Sie die Einstellung vor.
- 3 Nachdem Sie die Einstellungen vorgenommen haben, wählen Sie den Menüpunkt **Speichern** und drücken die Taste **NACH RECHTS**, um die Einstellungen zu speichern.
- 4 Drücken Sie die Taste **EXIT**, um die Menü zu verlassen.

Beschreibung der Einstellungen:

- **Equalizer:** Zur Einstellung des Klangcharakters (von den Tiefen (120 Hz) bis zu den Höhen (10 kHz)).
- **Balance:** Zum Ausgleichen des Tons auf dem linken und rechten Lautsprecher.
- **Prog. Laut (Lautstärkeeinstellung):** Zum Ausgleichen des Lautstärkeunterschieds zwischen verschiedenen Programmen oder externen Geräten. Diese Einstellung kann für die Programme 0 bis 40 und die externen Geräte verwendet werden.
- **Lautst.Begr.:** Zur automatischen Lautstärkeregelung, damit Lautstärkeunterschiede bei Programmwechsel oder bei Werbespots begrenzt werden.
- **Dolby Virtual:** Zum Aktivieren/Deaktivieren des Raumklangeffekts. *Zu diesen Einstellungen haben Sie auch mit der Taste **EXIT** Zugang.*
- **Speichern:** Zum Speichern der Toneinstellungen.

Einstellungen von Sonderfunktionen

- 1 Drücken Sie die Taste **MENU**, wählen Sie das Menü **Sonderfunk** (**NACH UNTEN**), und drücken Sie anschließend die Taste **NACH RECHTS**. Sie können folgende Einstellungen vornehmen:
- 2 **Kontrast +:** Automatische Einstellung des Bildkontrasts, wobei die dunkelsten Teile des Bildes auf Schwarz festlegt werden.
- 3 **NR:** Zum Unterdrücken von Bildrauschen

(Schnee) bei schlechtem Empfang.

- 4 **Autom. Absch.:** Zum Festlegen einer Zeitspanne, nach der automatisch in den Bereitschaftsmodus geschaltet wird.
- 5 Drücken Sie die Taste **EXIT**, um die Menü zu verlassen.

Bildformate 16:9

Die Bilder, die Sie empfangen, können im Bildformat 16:9 (breiter Bildschirm) oder 4:3 (koventioneller Bildschirm) übertragen werden. Die Bilder 4:3 haben manchmal oben und unten einen schwarzen Streifen (Letterboxformat). Mit dieser Funktion können die schwarzen Streifen entfernt und die Darstellung der Bilder auf dem Bildschirm optimiert werden.

Die Taste  (oder NACH LINKS/NACH RECHTS) drücken, um die verschiedenen Funktionsarten zu wählen:

Der Fernseher ist mit einer automatischen Umschaltung ausgestattet, die das von einigen Programmen gesendete Kenn-Signal dekodiert und das richtige Bildschirmformat wählt.

4:3

Das Bild wird im Format 4:3 wiedergegeben, ein schwarzer Streifen erscheint an jeder Seite des Bildes.

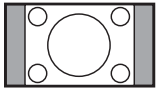

Zoom 14:9

Das Bild ist auf das Format 14:9 vergrößert, ein kleiner schwarzer Streifen bleibt an jeder Seite des Bildes.

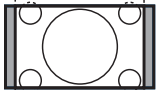

Zoom 16:9

Das Bild ist auf das Format 16:9 vergrößert. Diese Funktionsart wird empfohlen, um ein Letterboxbild mit schwarzen Streifen oben und unten im Vollformat zu zeigen.

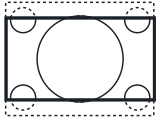

16:9 Untertitel

Mit dieser Funktionsart können die Bilder 4:3 auf der ganzen Bildschirmfläche gesehen werden, indem die Untertitel sichtbar bleiben.

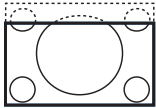

Super Zoom

Mit dieser Funktionsart können die Bilder im Format 4:3 auf der ganzen Bildschirmfläche gesehen werden, indem beide Seiten des Bildes verbreitert werden.

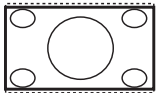

Breitbild

In diesem Modus bleibt das Seitenverhältnis von Bildern im 16:9-Format erhalten.

Achtung: Wenn Sie ein Bild 4:3 ansehen, wird es horizontal verbreitert.

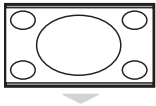

Full Screen

In diesem Modus wird das Bild auf dem kompletten Bildschirm angezeigt.



Videotext

Videotext ist ein Informationssystem, das von einigen Sendern ausgestrahlt wird und wie eine Zeitung gelesen werden kann. Dieses System ermöglicht auch den Zugang zu Untertiteln für Schwerhörige oder Personen, die mit der Sprache des übertragenen Programms (über Kabel, Satellit usw.) nur wenig vertraut sind.



Taste:

Funktion:



Aufruf Videotext

Zum Aufrufen des Videotexts, zum Wechsel in den "transparenten Modus" und zum Verlassen des Videotexts. Das Inhaltsverzeichnis mit der Liste der Themen, auf die Sie zugreifen können, wird angezeigt. Jedes Thema weist eine dreistellige Seitenzahl auf. Wenn ein Sender keinen Videotext ausstrahlt, erscheint unter der Anzeige 100 ein schwarzer Bildschirm (verlassen Sie in diesem Fall den Videotext und wählen Sie einen anderen Sender).



Wahl einer Seite

Geben Sie die gewünschte Seitenzahl mit den Tasten 0 bis 9 bzw. - P + ein. Geben Sie z. B. für Seite 120 Folgendes ein: 1 2 0. Die Nummer erscheint oben links, und die Seite wird angezeigt, sobald sie gefunden wurde. Wiederholen Sie diese Schritte, um eine andere Seite aufzurufen. Wenn der Seitenzähler weitersucht, wird die Seite nicht übertragen. Geben Sie eine andere Seitennummer ein.



Direkter Zugang zu den Themen

Am unteren Bildschirmrand werden farbige Bereiche angezeigt. Mit den 4 farbigen Tasten können Sie die entsprechenden Seiten bzw. Themen aufrufen.



Die farbigen Bereiche blinken, wenn ein Thema bzw. eine Seite nicht verfügbar ist.



Inhaltsverzeichnis

Zur Rückkehr zum Inhaltsverzeichnis (in der Regel Seite 100). Bei Sendern mit TOP-Videotext (Table of Pages) wird eine Übersicht der verfügbaren Rubriken und Seiten angezeigt.



Abschalten der abwechselnden Anzeige von Unterseiten

Einige Seiten enthalten Unterseiten, die automatisch aufeinanderfolgen. Mit dieser Taste kann die wechselnde Anzeige von Unterseiten gestoppt oder wiederaufgenommen werden. Die Angabe E-2 wird oben links angezeigt.



Versteckte Informationen

Zum Anzeigen oder Ausblenden von versteckten Informationen (Lösungen von Spielen).



Vergrößern einer Seite

Zum Anzeigen des oberen bzw. unteren Teils einer Seite, bei anschließender Rückkehr zur normalen Größe.



Vorzugsseiten

Für die Videotextprogramme 0 bis 40 können Sie 4 Vorzugsseiten speichern und diese direkt über die farbigen Tasten (rot, grün, gelb, blau) aufrufen.

- 1 Drücken Sie die Taste MENU, um in den Vorzugsseitenmodus zu wechseln.
- 2 Rufen Sie die Videotextseite auf, die Sie speichern möchten.
- 3 Drücken Sie anschließend 3 Sekunden lang eine farbige Taste Ihrer Wahl. Die Seite wird gespeichert.
- 4 Wiederholen Sie diese Schritte mit den anderen farbigen Tasten.
- 5 Sobald Sie nun den Videotext aufrufen, werden Ihre Vorzugsseiten am unteren Bildschirmrand farbig angezeigt. Um wieder die üblichen Rubriken anzuzeigen, drücken Sie die Taste MENU.

Um diese Einstellungen zu löschen, drücken Sie 5 Sekunden lang die Taste E-2.



Radiofunktion

Auswählen des Radiomodus

Drücken Sie die Taste **(FM)** der Fernbedienung, um in den Radiomodus zu wechseln. Mit der Taste **(TV)** gelangen Sie zum TV-Modus zurück. Im Radiomodus werden die Nummer, der Sendername (falls verfügbar), die Frequenz und der Tonmodus auf dem Bildschirm angezeigt.

Programmauswahl

Mit den Tasten **(D)**/**(9)** bzw. - P + wechseln Sie zwischen den einzelnen UKW-Sendern (1 bis 40).

Verwenden des Radiomenüs

Drücken Sie die Taste **(MENU)** um die

Steuerungselemente für das Radio aufzurufen.

Suche der Radiosender

Wenn Sie die Schnellinstallation vorgenommen haben, sind alle verfügbaren UKW-Sender gespeichert. Eine neue Suche starten Sie, indem Sie das Menü **Einstellung : Auto. Prog.** (für eine vollständige Suche) oder **Manuell Prog.** (für eine Suche einzelner Sender) wählen. Die Funktionsweise dieser Menüs entspricht denen der TV-Menüs.

Bildschirmschoner

Im Menü **Sonderfunk.** haben Sie die Möglichkeit, den Bildschirmschoner zu aktivieren bzw. deaktivieren.

Verwendung als PC-Monitor

Hinweis:

Wenn Sie den LCD-Fernseher als PC-Monitor verwenden, sind unter Umständen dünne diagonale Linien auf dem Bildschirm zu sehen, wenn in der Umgebung elektromagnetische Interferenzen vorhanden sind. Dies beeinträchtigt jedoch nicht die Leistung dieses Produkts. Um eine bessere Leistung zu erzielen, wird die Verwendung eines hochwertigen VGA-Kabels mit einem leistungsfähigen Rauschfilter empfohlen.

PC-Modus

Das Fernsehgerät kann als Computermonitor verwendet werden.

Vorher müssen Sie den Computer an den Monitor anschließen und die richtige Auflösung einstellen (S. 11).

Auswählen des PC-Modus

Drücken Sie die Taste **(PC)** der Fernbedienung, um in den PC Modus zu wechseln.

Mit der Taste **(TV)** gelangen Sie zum TV-Modus zurück.

Wenn länger als 5 Sekunden lang kein PC-Signal empfangen wird, schaltet der Fernseher automatisch in den Bereitschaftsmodus.

Verwenden des PC-Menüs

Drücken Sie die Taste **(MENU)**, um die Steuerungselemente für den PC-Monitor aufzurufen. Nehmen Sie mit den Pfeiltasten Einstellungen vor (die Einstellungen werden automatisch gespeichert):

• Bild:

- **Helligkeit/Kontrast:** Einstellung der Helligkeit und des Kontrasts.

- **Horizontal/Vertikal:** Einstellung der horizontalen und vertikalen Position des Bilds.

- **Farbton:** Einstellung der Farbtemperatur (kalt /bläulicher Weißton, normal oder warm/rötlicher Weißton).

• **Audio:** Auswahl des Tonsignals für den Fernseher (PC oder TV/Radio). Sie können beispielsweise Radio hören, während Sie das Gerät als Computermonitor nutzen.

• Sonderfunk.:

- **Phase/Clock:** Zur Entfernung störender horizontaler (Phasenlage) und vertikaler (Takt) Linien.

- **Format:** Auswahl zwischen Großbildschirm und dem ursprünglichen PC-Bildschirm-Format.

- **Auto Adjust:** Die Position des Bilds wird automatisch eingestellt.

• **Reset:** Zurücksetzen auf die werkseitigen Standardeinstellungen.

• **Modus:** Rückkehr in den TV- bzw. Radiomodus.

Anschluß von anderen Geräten

Um das Anschliessen zu erleichtern, entfernen Sie bitte die Abdeckung des Standfußes an der Rückseite des Gerätes. Führen Sie die Kabel durch den Standfuß des Fernsehgeräts hindurch. Setzen Sie die Abdeckung des Standfußes wieder auf.

Die EXT1-Buchse besitzt die Ein-/Ausgänge für Audio und Video sowie die RGB-Eingänge.

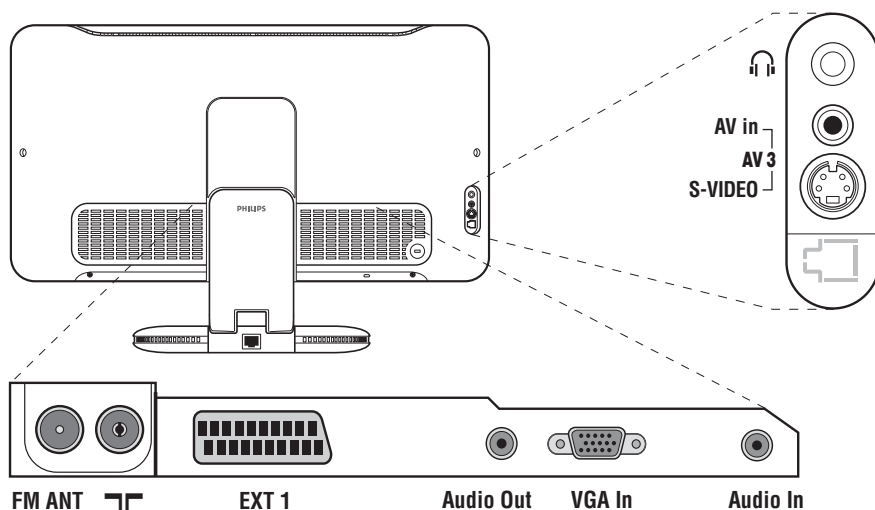

Videorecorder

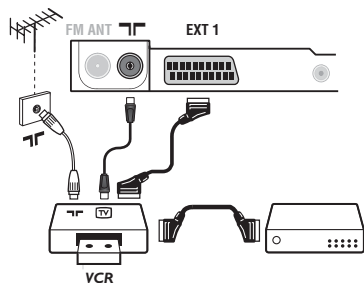

Nehmen Sie die Anschlüsse vor (siehe Abbildung). Benutzen Sie ein hochwertiges Euro-AV-Kabel.

Wenn Ihr Videorecorder keine Euro-AV-Buchse besitzt, ist nur die Verbindung über ein Antennenkabel möglich. In diesem Fall müssen Sie das Testsignal Ihres Videorecorders suchen und diesem die Programmnummer 0 zuordnen (siehe Manuelle Programmierung, S. 5). Zur Wiedergabe des Videorecorderbildes die Taste **[D]** drücken.

Videorecorder mit Decoder

Schließen Sie den Decoder an die zweite Euro-AV-Buchse des Videorecorders an. Jetzt können Sie auch verschlüsselte Übertragungen aufnehmen.

Weitere Geräte

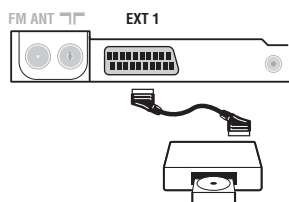

Satelliten-Receiver, Decoder, DVD, Spielkonsolen, usw.

Nehmen Sie die Anschlüsse vor (siehe Abbildung).

Wahl der angeschlossenen Geräte

Drücken Sie die **[E]** Taste, um EXT1.

Die meisten Geräte (Decoder, Videorecorder) übernehmen selbst die Umschaltung.

Anschlüsse auf der Geräteseite

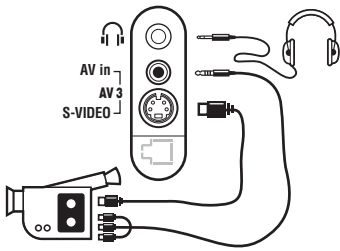

Nehmen Sie folgende Anschlüsse vor (siehe Abbildung):

Drücken Sie die Taste , und wählen Sie **AV/S-VHS**.

Bei einem Mono-Gerät wird das Tonsignal am AUDIO L-Eingang (oder AUDIO R-Eingang) angeschlossen. Der Ton wird automatisch von den rechten und linken Lautsprechern des Fernsehgerätes wiedergegeben.

Kopfhörer

Wenn der Kopfhörer angeschlossen ist, schaltet der Ton des Fernsehgerätes automatisch ab. Mit den Tasten -  + kann die Lautstärke eingestellt werden.

Die Impedanz des Kopfhörers muss zwischen 32 und 600 Ohm liegen.

Verstärker

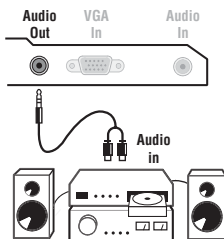

Zum Anschluß an eine HiFi-Anlage benutzen Sie ein Audio-Verbindungskabel. Verbinden Sie die Audioausgang **Audio out** des Fernsehgerätes mit einem Eingang "AUDIO IN" "L" und "R" des Verstärkers.

Computer

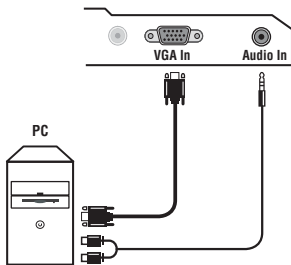

Schließen Sie den Ausgang der Grafikkarte des Computers an die PC-Eingangsbuchse des Fernsehgeräts an. Verbinden sie den rechten und linken Audioausgang **Audio out L** und **R** der Soundkarte mit den Audio-Eingangsbuchsen **Audio in (PC)** des Fernsehgeräts.

Weitere Informationen zum PC-Modus finden Sie auf Seite 9.

Die optimale Auflösung erreichen Sie bei der folgenden Einstellung: 1024 x 768 Pixel, 60 Hz.

Folgende Auflösungen werden vom Fernsehgerät unterstützt:

640 x 350, 70 Hz	720 x 400, 70 Hz	1024 x 768, 60 Hz
640 x 350, 85 Hz	720 x 400, 85 Hz	1024 x 768, 70 Hz
640 x 480, 60 Hz	800 x 600, 56 Hz	1024 x 768, 75 Hz
640 x 480, 67 Hz	800 x 600, 60 Hz	1024 x 768, 85 Hz
640 x 480, 72 Hz	800 x 600, 72 Hz	1152 x 864, 75 Hz
640 x 480, 75 Hz	800 x 600, 75 Hz	1280 x 960, 60 Hz
640 x 480, 85 Hz	800 x 600, 85 Hz	1280 x 1024, 60 Hz
	832 x 624, 75 Hz	1280 x 1024, 75 Hz

Tips

Schlechter Empfang	Die Nähe von Bergen oder hohen Gebäuden kann die Ursache von Schattenbildern, Echo oder Doppelbildern sein. In diesem Fall ist die Ausrichtung der Außenantenne zu ändern oder nehmen Sie eine manuelle Einstellung der Sender vor (siehe Feinabst. S.5). Bei Zimmerantennen ist der Empfang unter bestimmten Bedingungen möglicherweise nicht zufriedenstellend. Sie können den Empfang verbessern, indem Sie die Ausrichtung der Antenne verändern. Wenn der Empfang weiterhin schlecht ist, muss eine Außenantenne verwendet werden.
Kein Bild	Vergewissern Sie sich, daß das Antennenkabel richtig angeschlossen ist und daß Sie das richtige System gewählt haben (S. 5). Ein nicht richtig eingesteckter SCART- oder Antennenstecker ist oft die Ursache von Bild- oder Tonstörungen (es kommt vor, daß die Stecker etwas herausrutschen, wenn das Fernsehgerät versetzt oder verdreht wird). Überprüfen Sie alle Verbindungen.
Kein Ton	Falls einige Sender zwar ein Bild zeigen, aber keinen Ton senden, verfügen Sie nicht über das richtige Fernsehsystem. Ändern Sie es in der Einstellung System (S. 5). Wenn das Fernsehgerät an einen Verstärker angeschlossen ist, während das Problem auftritt, so überprüfen Sie, ob Sie bei den Audiobuchsen Aus- und Eingang verwechselt haben.
Der PC-Modus stehen nicht zur Verfügung	Überprüfen Sie, ob Sie auf dem Computer eine kompatible Auflösung eingestellt haben (siehe S. 11).
Ihre Fernbedienung funktioniert nicht mehr	Die Kontrolllampe am Fernseher blinkt nicht mehr, wenn Sie die Fernbedienung benutzen. Wechseln Sie die Batterie aus.
Bereitschaftsposition	Wenn das Fernsehgerät innerhalb von 15 Minuten kein Antennensignal empfängt, schaltet es automatisch auf Bereitschaft. Um Energie zu sparen ist Ihr Fernsehgerät mit Bauteilen ausgerüstet, die im Bereitschaftsmodus einen geringen Energieverbrauch haben (unter 1W).
Reinigung des Fernsehgerätes	Bildschirm und Gehäuse dürfen nur mit einem sauberen, weichen und fusselfreien Tuch gereinigt werden. Kein Produkt auf Alkohol- oder Lösungsmittelbasis verwenden.
Immer noch kein Erfolg ?	Ziehen Sie den Netzstecker des Fernsehgeräts, warten Sie 30 Sekunden, und stecken Sie ihn wieder ein. Versuchen Sie nie bei einem Defekt den Schaden selbst zu beheben, sondern setzen Sie sich mit Ihrem Kundendienst in Verbindung.

Glossar

RGB-Signale : Das Bild setzt sich aus den drei Bildsignalen Rot, Grün und Blau zusammen. Die Nutzung dieser Signale gewährleistet eine bessere Bildqualität.

Signale für S-VHS: Es handelt sich um 2 separate Videosignale Y/C der Aufzeichnungsnormen S-VHS und Hi-8. Die Signale für Helligkeit Y (schwarz und weiß) und Chrominanz C (Farbe) werden separat auf dem Band aufgezeichnet. Auf diese Weise wird eine bessere Bildqualität erzielt als mit dem herkömmlichen Videosignal (VHS und 8 mm), bei dem nur ein einziges Videosignal aus Y/C gebildet wird.

NICAM: Verfahren, das eine digitale Tonübertragung ermöglicht.

Fernsehsystem: Fernsehbilder werden nicht in allen Ländern gleichartig übertragen. Es gibt unterschiedliche Übertragungsnormen: B, G, D, K, I und L, L'. Mit der Einstellung System (S. 5) werden die verschiedenen Normen gewählt. Diese Einstellung ist nicht mit der PAL- bzw. SECAM - Farbcode- Wahl zu verwechseln. Das PAL-System wird in den meisten europäischen Ländern verwendet, das SECAM-System in Frankreich, Russland und den meisten afrikanischen Ländern. In den USA und Japan wird das NTSC-System benutzt.

16:9 Format, bezeichnet das Verhältnis zwischen der Breite (B) und der Höhe (H) des Bildschirms. Breitbild-Fernsehgeräte haben ein Verhältnis von 16/9, konventionellen Bildschirme 4/3.

Introduzione

La ringraziamo per aver acquistato questo televisore. Il presente manualetto è stato concepito per aiutarla ad installare e utilizzare il suo televisore. Le consigliamo vivamente di leggerlo fino in fondo. Ci auguriamo che la nostra tecnologia la soddisfi pienamente.

Dichiarazione di conformità

Si dichiara che l'apparecchio televisore a colori (vedere indicazioni sull'etichetta applicata nell'ultima pagina di copertina) risponde alle prescrizioni dell'art.2 comma 1 del D.M. 28 Agosto 1995 n. 548.

Fatto a Dreux, il Febbraio 2004

P.E.G.P.1, rue de Réveillon
28104 Dreux France

Sommario

Predisposizione

Presentazione del televisore LCD	2
I tasti del televisore	2
I tasti del telecomando	3
Installazione del televisore	4
Installazione rapida	4
Riordino dei programmi	5
Memorizzazione manuale	5
Altre regolazioni del menù Installazione	5

Funzionamento

Regolazioni dell'immagine	6
Regolazioni dell'audio	6
Regolazione delle speciali	6
Formato 16:9	7
Televideo	8
Utilizzo della radio	9
Utilizzo in modo monitor PC	9

Periferiche

Videoregistratore	10
Altri apparecchi	10
Selezione degli apparecchi collegati	10
Collegamenti laterali	11
Amplificatore	11
Computer	11

Informazioni pratiche

Consigli	12
Glossario	12





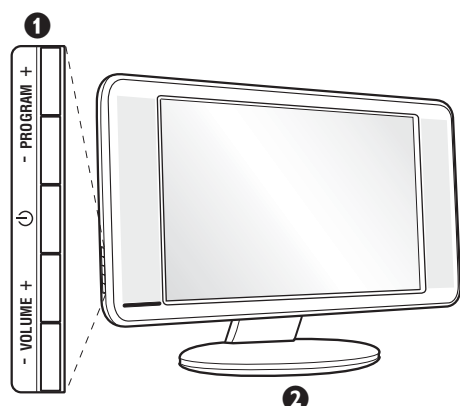

Direttive per il riciclaggio

Il vostro televisore si compone di materiali riutilizzabili o riciclabili. Per ridurre al minimo la dispersione di rifiuti nell'ambiente, alcune imprese specializzate ritirano gli apparecchi usati per smontarli e recuperare i pezzi riutilizzabili (informarsi presso il rivenditore).

Presentazione del televisore LCD



1 I tasti del televisore:

-  : per accendere o spegnere il televisore.
- VOLUME - + (-  +): per regolare il livello del volume.
- PROGRAM - + (- P +): per selezionare i programmi.
- MENU: per visualizzare o uscire dai menu, premere contemporaneamente i 2 tasti  - e  +. Successivamente, i tasti P - + permettono di selezionare una regolazione ed i tasti  - + di regolare.

2 Base inclinabile.

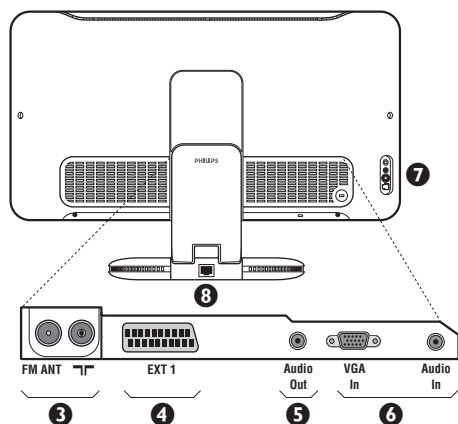

Lato posteriore:

I collegamenti principali si eseguono dalla parte inferiore del televisore.

Per maggiori dettagli sui collegamenti, vedi pagina 10.

- 3 Prese d'antenna per TV e radio
- 4 Presa scart EXT1
- 5 Presa audio per il collegamento di amplificatore.
- 6 Ingresso VGA e audio per il collegamento di computer.
- 7 Connessioni laterali.
- 8 Presa Ethernet : Per ulteriori informazioni sulle funzioni di STREAMIUM vedere la documentazione separata.

Telecomando

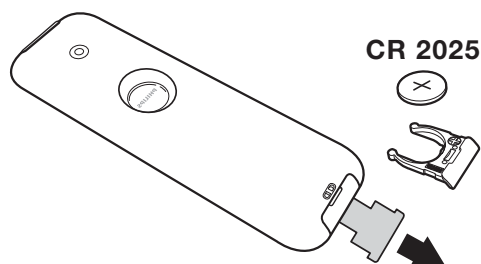

Estrarre il foglio isolante dalla batteria per attivare il telecomando.

Per la protezione dell'ambiente, la pila fornita con l'apparecchio non contiene nè mercurio nè nichel-cadmio. Si prega di non gettare le pile usate ma di utilizzare i mezzi di riciclaggio messi a vostra disposizione (consultate il vostro rivenditore).

I tasti del telecomando

Per ulteriori informazioni sulle funzioni di STREAMIUM vedere la documentazione separata.

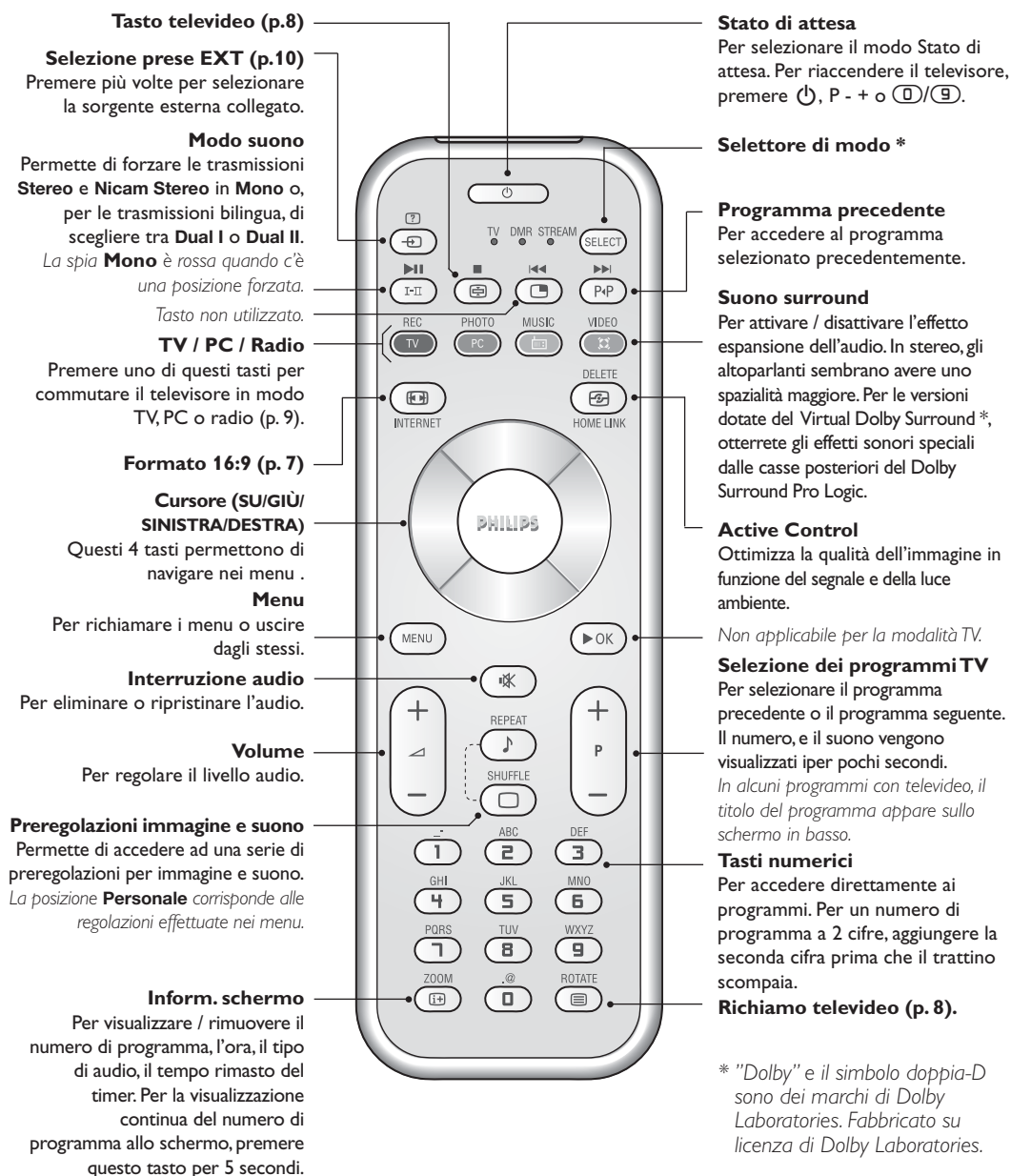

* Selettore di modo

Premere sul tasto **Select** per selezionare il modo desiderato: **TV**, **DMR** (altri apparecchi) o **STREAMIUM**. La spia del telecomando si accende per indicare il modo selezionato. Si spegne automaticamente dopo 20 secondi di inattività (ritorno al modo TV). Per ulteriori informazioni sulle funzioni di STREAMIUM vedere la documentazione separata.

Installazione del televisore

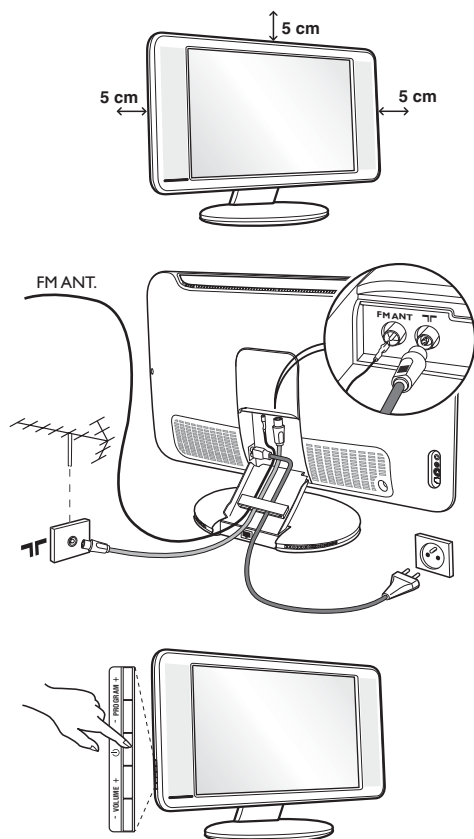

1 Posizionamento del televisore

Mettere il televisore su una superficie solida e stabile. Per evitare situazioni pericolose, non esporre il televisore a schizzi d'acqua, a fonti di calore (lampade, candele, radiatori, ecc.) e non ostruire le griglie di ventilazione situate sul retro.

2 Collegamenti delle antenne

- Utilizzare il cavo antenna fornito e collegare la presa  situata sotto il televisore alla presa d'antenna a muro.
- Collegare il cavo dell'antenna radio fornita, alla presa FM ANT situata sotto il televisore.
- Collegare il cavo di rete tra il televisore e la presa di corrente (220-240 V / 50 Hz).
- Sistemare i cavi facendoli passare attraverso la base del televisore. Rimettere il coperchio del supporto.

Per il collegamento di altri apparecchi, vedi p. 10.

5 Accensione

Per accendere il televisore, premere l'interruttore di accensione e spegnimento. Una spia verde si accende e lo schermo si illumina. Vedere direttamente il capitolo **Installazione rapida**. Se il televisore rimane in stato di attesa (spia rossa), premere il tasto P + del telecomando.



Quando usate il telecomando, la spia lampeggia.

Plug & Play

Installazione rapida

Quando accendete il televisore per la prima volta, sullo schermo appare un menu. Tale menu vi invita a scegliere la nazione e la lingua dei menu:



Se il menu non appare, per farlo apparire mantenete premuti per 5 secondi i tasti  e  del televisore.

- 1 Utilizzate il cursore SU/GIÙ del telecomando per scegliere la vostra Nazione, quindi confermare con DESTRA.
Se il vostro Paese non appare nella lista, selezionare la scelta "..."
- 2 Selezionate quindi la vostra lingua con il cursore SU/GIÙ e quindi confermate con DESTRA.

- 3 La ricerca inizia automaticamente. Tutti i programmi TV e le stazioni radio disponibili sono memorizzati. Per l'operazione sono necessari alcuni minuti. La visualizzazione mostra la progressione della ricerca e il numero di programmi trovati. Alla fine, il menù scompare. Per uscire o interrompere la ricerca, premere su .
Se non viene trovato alcun programma, fare riferimento al menù Consigli, p. 12.
- 4 Se il centro di telediffusione o la rete via cavo trasmette il segnale di riordino automatico, i programmi saranno numerati nell'ordine. L'installazione sarà quindi terminata.
- 5 In caso contrario, utilizzare il menù **Riordinare** per rinumerarli.
Determinati centri di telediffusione o reti via cavo trasmettono i propri parametri di riordino (regione, lingua, ...). In questo caso dovete indicare la vostra scelta con il cursore SU/GIÙ e quindi confermare con DESTRA.

Riordino dei programmi

- 1 Premere il tasto **MENU**. Il **TV Menu** sarà visualizzato sullo schermo.



- 2 Con il cursore, selezionare il menù

Installazione e quindi il menù **Riordino**.

- 3 Selezionate il programma che intendete spostare con il cursore **SU/GIÙ** e premete su **DESTRA**.
- 4 Utilizzate successivamente il cursore **SU/GIÙ** per scegliere il nuovo numero e confermate con **SINISTRA**.
- 5 Ricominciate le tappe 3 e 4 tante volte quanti sono i programmi da rinumerare.
- 6 Per uscire dai menù, premere su **EXIT**.

Memorizzazione manuale

Questo menù permette di memorizzare i programmi uno per uno.

- 1 Premere sul tasto **MENU**.
- 2 Con il cursore, selezionate il menù **Installazione** e quindi **Mem. manuale** :

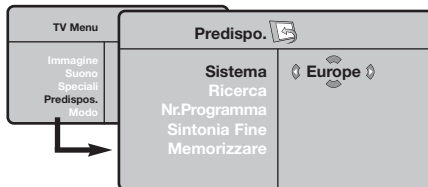

- 3 **Sistema:** selezionate **Europa** (rilevazione automatica *) o **Europa Occidentale** (norma BG), **Europa Orientale** (norma DK), **Regno Unito** (norma I) o **Francia** (norma LL).

* Salvo che per la Francia (norma LL), occorre assolutamente selezionare la scelta Francia.

- 4 **Ricerca:** premere su cursore DESTRA. La

ricerca comincia. Una volta trovato un programma, si ferma la progressione e viene visualizzato il nome del programma (se disponibile). Passate alla tappa successiva. Se conoscete la frequenza del programma desiderato, digitatela direttamente con i tasti da **0** a **9**.

Se non si trova alcuna immagine, vedere i consigli (p. 12).

- 5 **N° di Prog.:** inserite il numero desiderato con il cursore SINISTRA/DESTRA o da **0** a **9**.
 - 6 **Sintonia fine:** se la ricezione non è soddisfacente, regolate con il cursore SINISTRA/DESTRA.
 - 7 **Memorizzare :** premere su DESTRA. Il programma è memorizzato.
 - 8 Ripetete le tappe 4 a 8 tante volte quanti sono i programmi da memorizzare.
- Per uscire:** premere sul tasto **EXIT**.

Altre regolazioni del menù Installazione

- 1 Premere sul tasto **MENU** e selezionare il menù **Installazione** :
- 2 **Lingua :** per modificare la lingua di visualizzazione dei menù .
- 3 **Nazione :** per scegliere il vostro Paese.
Questa regolazione interviene nella ricerca, nel riordino automatico dei programmi e nella visualizzazione del televideo. Se il vostro Paese non appare nella lista, selezionate la scelta "..."
- 4 **Mem.Auto :** per lanciare una ricerca automatica di tutti i programmi disponibili nella vostra regione. Se il centro di telediffusione o la rete via cavo trasmette il segnale di riordino automatico, i programmi saranno numerati nell'ordine. L'installazione sarà quindi terminata. In caso contrario, utilizzare il menù Riordino per rinumerarli (vedere p. 4).

Determinati centri di telediffusione o reti via cavo

trasmettono i propri parametri di riordino (regione, lingua, ...). In questo caso dovete indicare la vostra scelta con il cursore **SU/GIÙ** e quindi confermare con **DESTRA**. Per uscire o interrompere la ricerca, premere su **MENU**. Se non si trova alcuna immagine, vedere i consigli (p. 12).

- 5 **Nome :** Se volete, potete dare un nome ai programmi, stazioni radio e alle prese esterne. Utilizzate il cursore SINISTRA/DESTRA per spostarvi nella zona di visualizzazione del nome (5 caratteri) e il cursore **SU/GIÙ** per scegliere i caratteri. Una volta inserito il nome, utilizzate il cursore SINISTRA per uscire. Il nome è memorizzato.

Osservazione: durante l'installazione, se è trasmesso il segnale di identificazione, viene attribuito un nome ai programmi in modo automatico.

- 6 Per uscire dai menù, premere su **EXIT**.

Regolazioni dell'immagine

- 1 Premere sul tasto **MENU** e quindi su DESTRA. Il menù **Immagine** appare:

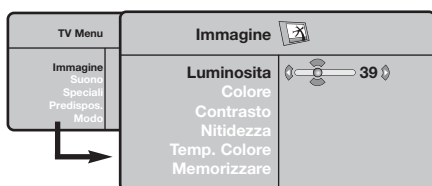

- 2 Utilizzate il cursore SU/GIÙ per selezionare una regolazione e il cursore SINISTRA/DESTRA per effettuare la regolazione.
- 3 Una volta effettuate le regolazioni, selezionate la scelta **Memorizzare** e premere su DESTRA per registrarle. Premere su **EXIT** per uscire.

Descrizione delle regolazioni:

- **Luce** : agisce sulla luminosità dell'immagine.
- **Colore** : per agire sull'intensità del colore.
- **Contrasto** : per agire sulla differenza tra toni chiari e toni scuri.
- **Nitidezza** : per agire sulla qualità dell'immagine.
- **Temp. Col.** : per agire sulla resa dei colori. **Fredda** (più blu), **Normale** (equilibrata) o **Calda** (più rossi).
- **Memorizzare** : per memorizzare le regolazioni dell'immagine.

Regolazioni dell'audio

- 1 Premere su **MENU**, selezionare **Suono** (GIÙ) e premere su DESTRA. Il menù **Suono** appare:

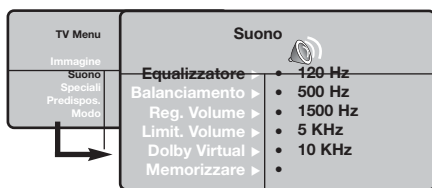

- 2 Utilizzate il cursore SU/GIÙ per selezionare una regolazione e il cursore SINISTRA/DESTRA per regolare.
- 3 Una volta effettuate le regolazioni, selezionate la scelta **Memorizzare** e premere su DESTRA per registrarle.
- 4 Per uscire dai menù, premere su **EXIT**.

Descrizione delle regolazioni:

- **Equalizzatore** per impostare la tonalità del suono (da grave: 120 Hz ad acuto: 10 kHz).
- **Bilanciamento** : per equilibrare il suono sull'altoparlante sinistro e quello destro.
- **Reg. Volume** : permette di compensare gli scarti di volume esistenti tra i diversi programmi o le prese EXT. Questa regolazione è operativa per i programmi da 0 a 40 e per le prese EXT.
- **AVL** (Automatic Volume Leveler): limitazione automatica del volume, per limitare l'improvviso aumento di livello sonoro, soprattutto al momento di cambiare canale o durante gli spot pubblicitari.
- **Dolby Virtual** : per attivare / disattivare l'effetto espansione dell'audio. *Potete accedere a queste regolazioni anche con il tasto **EXIT**.*
- **Memorizzare** : per memorizzare la regolazione del suono.

Regolazione delle speciali

- 1 Premere su **MENU**, selezionate **Speciali** (GIÙ) e premere su DESTRA. Si può regolare:
- 2 **Contrasto +** : regolazione automatica del contrasto dell'immagine, che riporta continuamente la parte più scura dell'immagine sul livello del nero.
- 3 **NR** : consente di attenuare il rumore dell'immagine (effetto neve), in caso di

ricezione difficile.

- 4 **Spegnimento** : per selezionare il tempo dopo il quale il televisore si metterà automaticamente in stato di attesa.
- 5 Per uscire dai menù, premere su **EXIT**.

Formato immagine

Le immagini che ricevete possono essere trasmesse in formato 16:9 (schermo largo) oppure 4:3 (schermo tradizionale). Le immagini 4:3 hanno talvolta una banda nera in alto e in basso (formato cinemascope). Questa funzione consente di eliminare le bande nere e di ottimizzare la visualizzazione delle immagini sullo schermo.

Premere il tasto  (o il cursore SINISTRA/DESTRA) per selezionare i diversi modi: Il televisore è dotato di una commutazione automatica che decodifica il segnale specifico emesso da alcuni canali e seleziona il formato giusto per lo schermo.

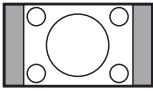

4:3

L'immagine è riprodotta in formato 4:3, una banda nera appare da ogni lato dell'immagine.

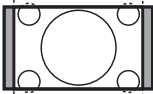

Zoom 14:9

L'immagine è ingrandita con il formato 14:9, una piccola banda nera rimane in entrambi i lati dell'immagine.

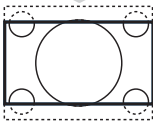

Zoom 16:9

L'immagine è ingrandita con il formato 16:9. Questo modo è raccomandato per visualizzare le immagini con una banda nera in alto e in basso (formato cinemascope).

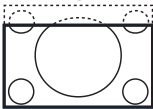

Titoli Zoom

Questo modo consente di visualizzare le immagini in formato 4:3 su tutta la superficie dello schermo lasciando visibili i sottotitoli.

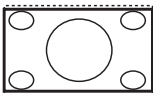

Super Immagine

Questo modo consente di visualizzare le immagini in formato 4:3 su tutta la superficie dello schermo allargando l'immagine ai lati.

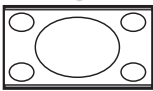

Schermo Largo

Questo modo permette di ripristinare le proporzioni corrette delle immagini trasmesse in 16:9.

Attenzione: se visualizzate un'immagine 4:3, sarà allargata sul piano orizzontale.

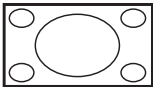

Schermo Pieno

Questo modo permette di visualizzare le immagini a pieno schermo.

Televideo

Il televideo è un sistema d'informazioni, trasmesso da alcune emittenti, che si consulta come un giornale. Consente inoltre di accedere ai sottotitoli per non udenti o per le persone che non conoscono bene la lingua della trasmissione (reti via cavo, canali via satellite,...).



Premere su :

Avrete :



Attivazione televideo

Permette di attivare il televideo, di passare in modo sovrapposizione su immagine TV e di uscire. Il sommario appare con la lista delle rubriche alle quali potete accedere. Per ogni rubrica viene indicato un numero di pagina a 3 cifre. Se il canale selezionato non trasmette il televideo, apparirà l'indicazione 100 e lo schermo rimarrà nero (in questo caso, uscire dal televideo e scegliere un altro canale).



Selezione di una pagina

Comporre il numero della pagina desiderata con i tasti da 0 a 9 o - P +. Esempio: pagina 120, digitare 1 2 0. Il numero viene visualizzato in alto a sinistra, il contapagina inizia la ricerca, la pagina viene visualizzata. Per consultare un'altra pagina, ripetere l'operazione. Se il contapagina continua la ricerca, la pagina richiesta non è trasmessa. Scegliete un altro numero.



Accesso diretto alle rubriche

In fondo allo schermo vengono visualizzate delle zone colorate. I 4 tasti colorati servono ad accedere alle rubriche o alle pagine corrispondenti. Le zone colorate lampeggiano quando la rubrica o la pagina non è disponibile.



Sommario

Per tornare al sommario (generalmente a pagina 100).



Arresto dell'alternanza a delle sotto-pagine

Alcune pagine contengono delle sotto-pagine che si succedono automaticamente. Questo tasto permette di arrestare o riprendere l'alternanza delle sotto-pagine. In alto a sinistra appare l'indicazione 100.



Informazioni nascoste

Per fare apparire o scomparire le informazioni nascoste (soluzioni di giochi).



Ingrandimento di una pagina

Per visualizzare la parte superiore, la parte inferiore, e ritornare alle dimensioni normali.



Pagine favorite

Per i programmi televideo da 1 a 40, si possono memorizzare 4 pagine favorite, le quali saranno poi direttamente accessibili per mezzo dei tasti colorati (rosso, verde, giallo, blu).



1 Premere sul tasto (MENU) per passare in modo pagine favorite.

2 Visualizzare la pagina di televideo che si intende memorizzare.

3 Successivamente, premere per 3 secondi sul tasto colorato di vostra scelta. La pagina viene memorizzata.

4 Ripetere l'operazione con gli altri tasti colorati.

5 Ora, non appena consulterete il televideo, le vostre pagine preferite appariranno a colori in fondo allo schermo. Per consultare le rubriche abituali, premere (MENU).

Per cancellare tutto, premere su (0) per 5 secondi.

Utilizzo della radio

Scelta della modalita' radio

Premere il tasto **(FM)** del telecomando per commutare il televisore in modalita' radio.

Premere il tasto **(TV)** per tornare in modalita' tv.

Nella modalita' radio, il numero, il nome della stazione (se disponibile), la frequenza ed il tipo di audio sono visualizzati sullo schermo.

Selezione dei programmi

Utilizzare i tasti **(D)/(G)** o **- P +** per selezionare le stazioni FM (da 1 a 40).

Utilizzo dei menu radio

Utilizzare il tasto **(MENU)** per accedere alle regolazioni specifiche della radio.

Ricerca delle stazioni radio

Se è stata utilizzata l'installazione rapida, tutte le stazioni FM disponibili sono state memorizzate.

Per avviare una nuova ricerca, utilizzare il menu

Installazione : Mem.Auto. (per una ricerca completa) o **Mem. manuale** (per una ricerca stazione per stazione). Il funzionamento di questi menu è identico a quello dei menu TV.

Salva schermo

Nel menu **Speciali** è possibile attivare/disattivare il salva schermo.

Utilizzo in modo monitor PC

Nota:

Quando si usa il TV LCD come monitor per PC è possibile osservare delle piccole righe diagonali in presenza di interferenze elettromagnetiche, le quali tuttavia non pregiudicano le prestazioni del prodotto. Per ottenere prestazioni migliori si consiglia di utilizzare un cavo VGA di qualità con un buon filtro antirumore.

Modalita' PC

Il televisore può essere utilizzato come un monitor di computer.

E' necessario prima effettuare i collegamenti e regolare la risoluzione (vedi p. 11).

Scelta della modalita' PC

Premere il tasto **(PC)** del telecomando per commutare il televisore in modo PC. Premere su **(TV)** per tornare in modo mode tv.

In caso di assenza di segnale PC per più di 5 secondi, il televisore passa automaticamente allo stato di attesa.

Utilizzo dei menu PC

Premere il tasto **(MENU)** per accedere alle regolazioni specifiche del modo monitor PC. Utilizzare il cursore per regolare (le regolazioni vengono memorizzate automaticamente):

• Immagine :

- **Luminosita'/Contrasto**: per regolare la luminosità ed il contrasto.

- **Orizzontale/Verticale**: per regolare il posizionamento orizzontale e verticale dell'immagine.

- **Temp. Colore**: per regolare la tonalità dei colori (fredda, normale o calda).

- **Audio**: per scegliere l'audio riprodotto sul televisore (PC o TV / Radio). Ad esempio, è possibile ascoltare la radio mentre si utilizza il computer.

• Speciali:

- **Fase/Orologio**: permette di eliminare le linee parassite orizzontali (Fase) e verticali (Orologio).

- **Formato**: per scegliere tra schermo largo o il formato originale degli schermi PC.

- **Autoregolazione**: il posizionamento è regolato automaticamente.

- **Preimpostazioni**: per tornare alle regolazioni di fabbrica (regolazioni di default).

- **Modo**: per tornare in modo TV o radio.

Collegamento ad apparecchi periferici

Per facilitare i collegamenti rimuovere il coperchio del supporto ed il pannello posteriore dell televisore. Sistemare i cavi facendoli passare attraverso la base del televisore. Rimettere il coperchio del supporto. La presa EXT1 ha l'ingresso / uscita audio e video e l'ingresso RGB.

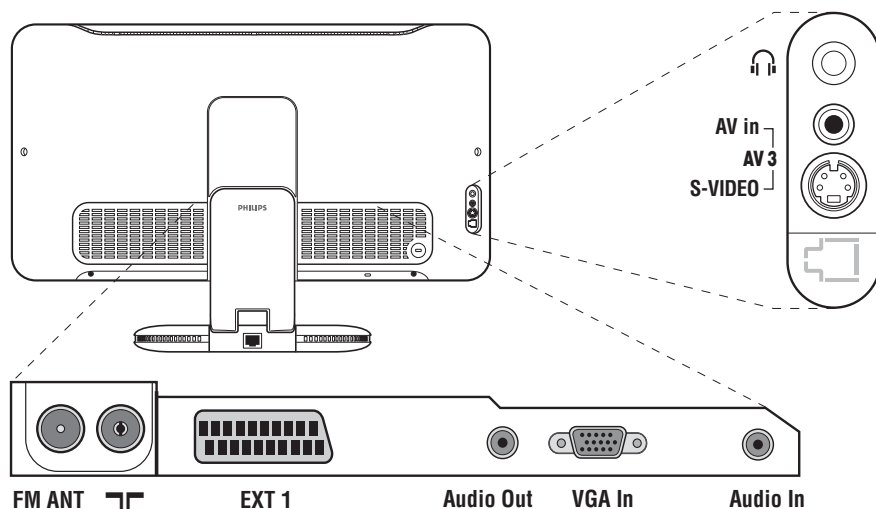

Videoregistratore

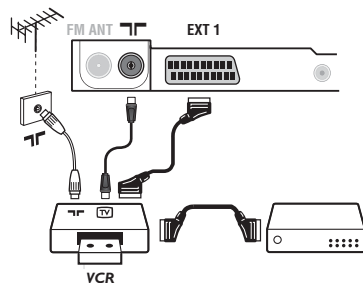

Eseguire i collegamenti necessari. Utilizzare un cordone di collegamento (presa scart) di tipo europeo di buona qualità.

Se il vostro videoregistratore non ha una presa scart, l'unico collegamento possibile rimane quello per mezzo dell'antenna. Bisognerà quindi cercare il segnale di prova del vostro videoregistratore e attribuirgli il numero di programma 0 (vedi capitolo "memorizzazione manuale" a pag. 5). Per far apparire l'immagine del videoregistratore, premere **0**.

Videoregistratore con decodificatore

Collegare il decodificatore alla seconda presa scart del videoregistratore. Potrete così registrare le trasmissioni criptate.

Altri apparecchi

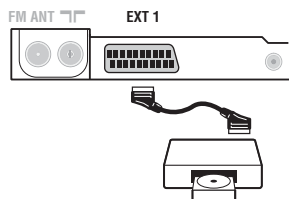

Ricevitore via satellite, decodificatore, CDV, giochi, ecc.
Eseguire i collegamenti necessari.

Selezione degli apparecchi collegati

Premere il tasto **EXT** per selezionare EXT1.

Alcuni apparecchi (decodificatore, videoregistratore) realizzano la commutazione da soli.

Collegamenti laterali

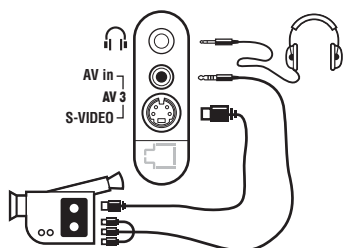

Eeguire i collegamenti di cui a lato.

Con il tasto , selezionare **AV/S-VHS**.

Con un apparecchio monofonico, collegare il segnale suono sull'ingresso **AUDIO L** (o **AUDIO R**). Il suono viene automaticamente riprodotto sull'altoparlante sinistro e su quello destro del televisore.

Cuffie

A cuffie collegate, viene eliminato l'audio del televisore. I tasti -  + permettono di regolare il volume.

L'impedenza delle cuffie deve essere compresa tra 32 e 600 ohm.

Amplificatore

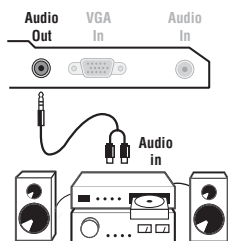

Per il collegamento ad un sistema hi-fi, utilizzare un cordone di collegamento audio e collegare l'uscita audio **Audio out** del televisore agli ingressi "AUDIO IN" "L" e "R" del vostro amplificatore hi-fi.

Computer

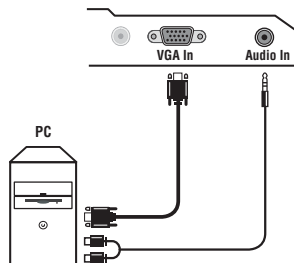

Collegare l'uscita del monitor del computer all'ingresso **PC VGA In** del televisore. Collegare l'uscita audio **Audio out L e R** del computer all'ingresso **Audio in (PC)** del televisore.

Per maggiori informazioni sull'utilizzo in modo PC, vedi pagina 9.

La risoluzione ottimale dello schermo si ottiene configurando il computer su 1024 x 768, 60 Hz.

Ecco l'elenco delle varie risoluzioni di visualizzazione disponibili sul televisore:

640 x 350, 70 Hz	720 x 400, 70 Hz	1024 x 768, 60 Hz
640 x 350, 85 Hz	720 x 400, 85 Hz	1024 x 768, 70 Hz
640 x 480, 60 Hz	800 x 600, 56 Hz	1024 x 768, 75 Hz
640 x 480, 67 Hz	800 x 600, 60 Hz	1024 x 768, 85 Hz
640 x 480, 72 Hz	800 x 600, 72 Hz	1152 x 864, 75 Hz
640 x 480, 75 Hz	800 x 600, 75 Hz	1280 x 960, 60 Hz
640 x 480, 85 Hz	800 x 600, 85 Hz	1280 x 1024, 60 Hz
	832 x 624, 75 Hz	1280 x 1024, 75 Hz

Consigli

Immagine scadente	La vicinanza di montagne o di edifici molto alti può essere all'origine di immagini sdoppiate, di presenza di eco o di ombre. In questo caso, cercare di regolare manualmente l'immagine: vedi "sintonia fine" (pag. 5) oppure modificare l'orientamento dell'antenna esterna. Con le antenne interne, la ricezione in alcune condizioni può essere difficile. Si può migliorarla facendo girare l'antenna. Se la ricezione rimane mediocre, occorre utilizzare un'antenna esterna.
Assenza di immagine	La presa dell'antenna è collegata correttamente? Avete selezionato il sistema giusto? (pag. 5). Se mal inserite, la presa scart e la presa dell'antenna sono spesso all'origine di problemi legati all'immagine e al suono (a volte, se il televisore viene rimosso o girato, le prese possono fuoriuscire dalla presa murale). Verificare le altre connessioni.
Assenza di suono	Se un canale TV ha l'immagine ma non l'audio, significa che non avete selezionato il sistema TV adeguato. Modificare la regolazione del Sistema (pag. 5). L'amplificatore collegato al televisore non emette suono? Verificare di non aver confuso l'uscita audio con l'ingresso audio.
Il modo PC non funzionano?	Verificare di aver configurato correttamente il computer su una risoluzione di visualizzazione compatibile (vedi p. 11).
Il telecomando non funziona	La spia luminosa del televisore non lampeggia quando utilizzate il telecomando, provate a cambiare la pila.
Stato di attesa	Se il televisore non riceve alcun segnale per 15 minuti, esso passa automaticamente in stato di attesa. Per economizzare energia, il vostro televisore è dotato di componenti che consentono un basso consumo in stato di attesa (inferiore a 1 W).
Pulizia del televisore	Per pulire lo schermo e la cassa del televisore utilizzare esclusivamente un panno pulito, morbido e che non faccia peli. Non utilizzare prodotti a base di alcool o di solventi.
Non si ottiene nessun risultato?	Scollegare la presa murale del televisore per 30 secondi, quindi ricollegarla nuovamente. Se il vostro televisore è guasto, non cercate di ripararlo da soli: rivolgetevi al servizio assistenza.

Glossario

Segnali RVB : Sono 3 segnali video Rosso, Verde, Blu che compongono l'immagine. L'utilizzo di questi segnali permette di ottenere una migliore qualità dell'immagine.

Segnali S-VHS: Sono 2 segnali video separati Y/C risultanti dagli standard di registrazione S-VHS e Hi-8. I segnali di luminanza Y (bianco e nero) e i segnali di cromaticanza C (colori) sono registrati separatamente sulla banda. Ciò consente di migliorare la qualità dell'immagine rispetto ai sistemi video standard (VHS e 8 mm) nei quali i segnali Y/C sono combinati per ottenere solo un segnale video.

Suono NICAM: Procedimento che consente di trasmettere il suono mediante sistema digitale.

Sistema: L'immagine televisiva non è trasmessa allo stesso modo da tutti i paesi. Esistono vari standard: BG, DK, I, e L'. La regolazione **Sistema** (pag. 5) serve a selezionare questi standard.

Da non confondere con i sistemi di codificazione dei colori PAL o SECAM: Il Pal è utilizzato nella maggior parte dei Paesi Europei, il Secam in Francia, in Russia e nella gran parte dei paesi d'Africa. Gli Stati Uniti e il Giappone utilizzano un sistema diverso, chiamato NTSC.

Formato 16/9: Indica il rapporto tra la larghezza e l'altezza dello schermo. Gli schermi panoramici hanno una proporzione 16/9, gli schermi tradizionali: 4/3.

Indledning

Tillykke med dit nye fjernsyn og tak fordi du valgte netop dette.

Denne brugervejledning er lavet for at hjælpe dig med at installere og anvende dit fjernsyn.

Vi opfordrer dig til at læse den igennem.

Vi håber, du vil blive fuldt ud tilfreds med vores teknologi.

Oversigt

Indstilling

Præsentation af LCD-fjernsynet	2
Knapperne på fjernsynet	2
Fjernbetjeningens taster	3
Installation af fjernsynet	4
Hurtig installation	4
Sortering af programmer	5
Manuel indlæsning	5
Andre valgmuligheder i menuen Indstillinger	5

Anvendelse

Indstilling af billedet	6
Indstilling af lyden	6
Valg af indstillinger	6
16:9-format	7
Tekst-tv	8
Brug af radioen	9
Anvendelse som computerskærm	9

Tilslutningsmuligheder

Videoptager	10
Andet udstyr	10
For at vælge det tilsluttede udstyr	10
Tilslutninger på sidepanelet	11
Forstærker	11
Computer	11

Praktiske oplysninger

Gode Råd	12
Ordforklaring	12



Regler for genbrug

Dit fjernsyn er fremstillet af materialer, som kan genbruges.

For at reducere miljøforureningen, findes der specialiserede firmaer, som indsamler brugte apparater for at afmontere de dele, der kan genbruges (for yderligere oplysninger kan du henvende dig til din forhandler).

Præsentation af LCD-fjernsynet

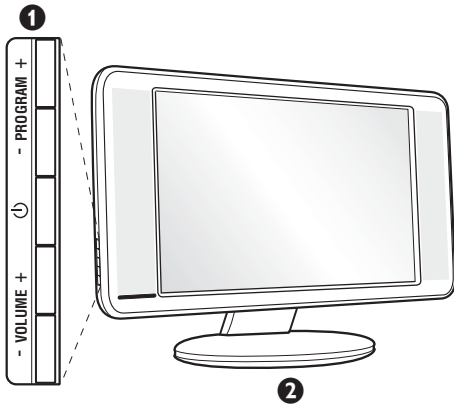

1 Knapperne ovenpå fjernsynet:

- : Bruges til at tænde og slukke fjernsynet.
- VOLUME (- +):
Bruges til at indstille lydstyrken.
- PROGRAM (- P +):
Bruges til at vælge programmer.
- MENU: Bruges til at åbne og lukke menuerne.
Tryk samtidigt på de to knapper - og +.
Knapperne P - + bruges til at vælge en indstilling,
og knapperne - + bruges til at lagre den aktuelle indstilling.

2 Stilbar fod.

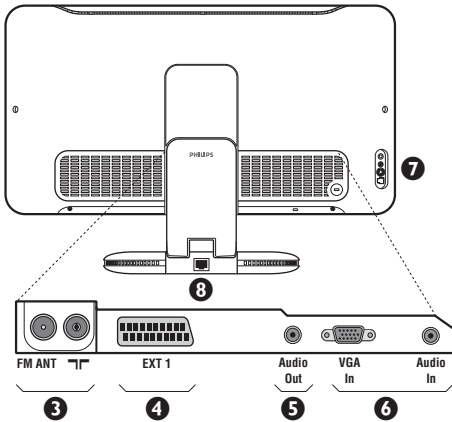

Bag på fjernsynet:

De vigtigste tilslutningsstik er placeret under fjernsynet.
Yderligere oplysninger om tilslutninger finder du på side 10.

- 3 Stik til fjernsyns- og radioantenne
- 4 EXT1/SCART-stik
- 5 Forstærker
- 6 VGA- og lydindgang for tilslutning af en computer.
- 7 Side connections
- 8 Ethernet-stik :Yderligere oplysninger om STREAMIUM-funktionerne finder du i den særskilte dokumentation.

Fjernbetjening

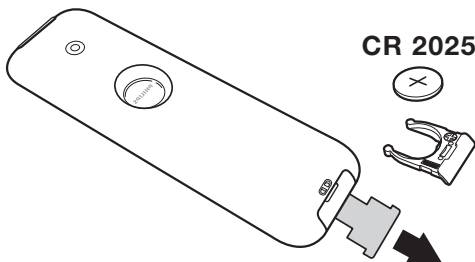

Fjern isoleringsstrimlen fra batteriet for at aktivere fjernbetjeningen.

Batteriet, som leveres sammen med apparatet, indeholder hverken kviksølv eller nikkel/cadmium, da vi ikke ønsker at forurene miljøet. Smid ikke de brugte batterier ud med husholdningsaffaldet men benyt de tilgængelige indsamlingsmetoder.

Fjernbetjeningens taster

Yderligere oplysninger om STREAMIUM-funktionerne finder du i den særskilte dokumentation.

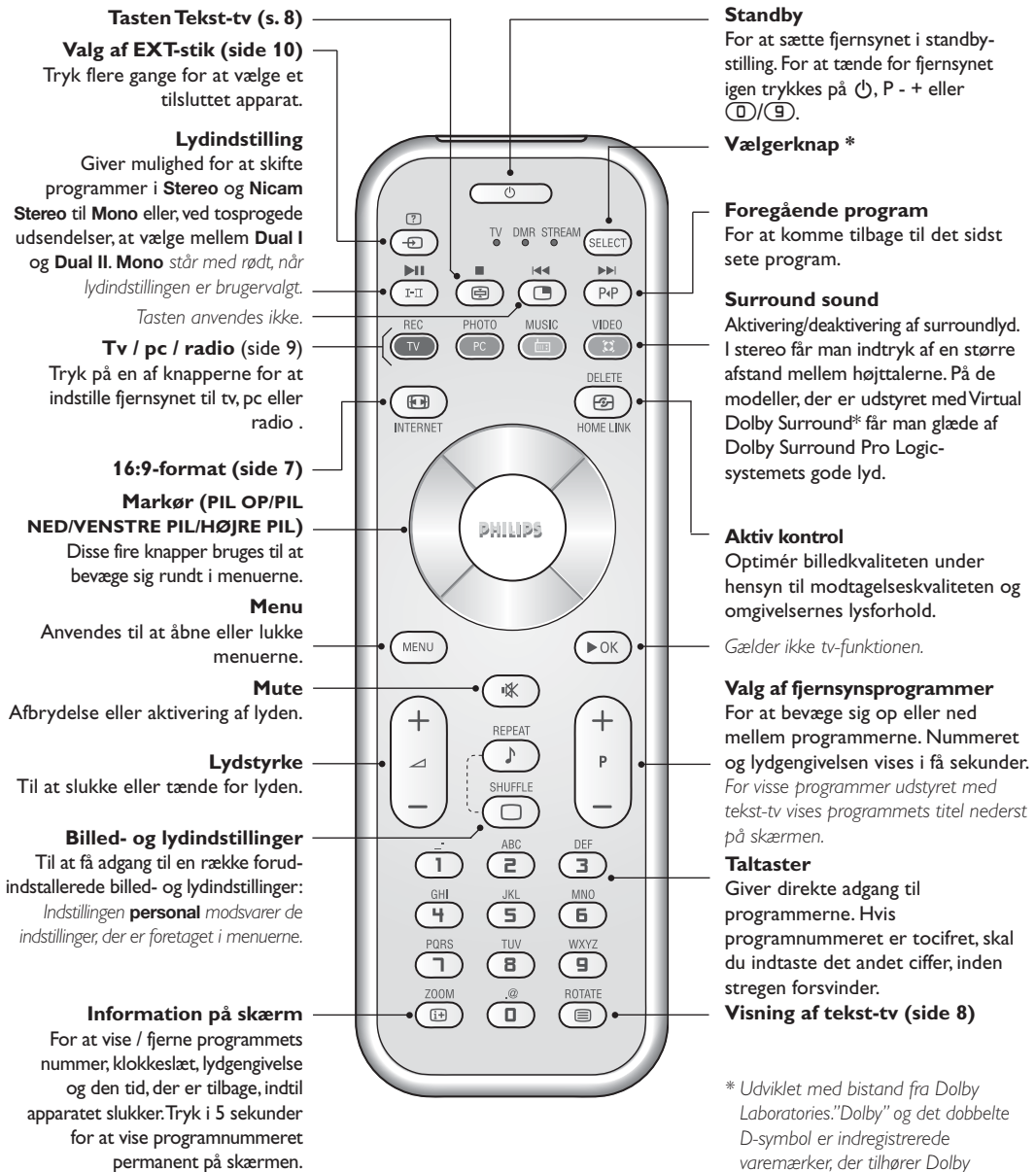

*Vælgerknop

Tryk på **Select** -knappen for at vælge den ønskede funktion: **TV**, **DMR** (andet udstyr) eller **AUX** . Kontrollampen på fjernkontrollen tændes og viser den valgte funktion. Efter 20 sekunder uden nogen handling slukkes lyset (der vendes tilbage til TV-funktionen).

Yderligere oplysninger om STREAMIUM-funktionerne finder du i den særskilte dokumentation.

Placering og tilslutninger

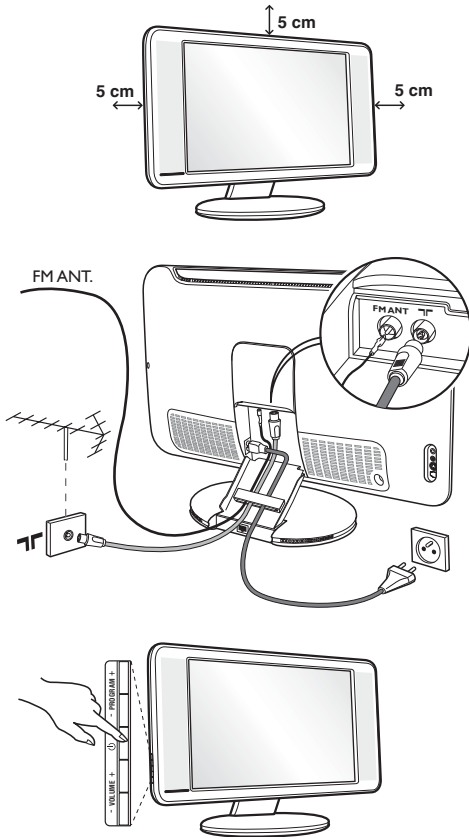

1 Placering af fjernsynet

Stil fjernsynet på et solidt og stabilt underlag. Anvend ikke vand og varme genstande (lampe, stearinlys, varmeovn osv.) i nærheden af fjernsynet. Ventilationsrillerne bag på fjernsynet må ikke tildækkes.

2 Tilslutning af antenner

- Tilslut det medfølgende antennekabel til stikket  i bunden af fjernsynet og den anden ende til dit antennestik.
- Tilslut det medfølgende radioantennekabel til stikket FM ANT i bunden af fjernsynet og den anden ende til dit antennestik.
- Forbind netledningen til fjernsynet og netstikket til en 220-240 volt stikkontakt.
- Antennekablerne kan føres igennem fjernsynets fod. Luk dækslet igen.

Se side 10 med hensyn til tilslutning af andre apparater.

3 Tænde fjernsynet



Tryk på tænd-/slukknappen for at tænde fjernsynet. En grøn kontrollampe tændes, og skærmen tænder. Hvis fjernsynet er i standby (rød kontrollampe), skal du trykke på tasten P + på fjernbetjeningen. Gå derefter til afsnittet om hurtig installation på side 4. Kontrollampen blinker, når du bruger fjernbetjeningen.

Plug & Play

Hurtig installation

Første gang fjernsynet tændes, vises en menu på skærmen. I denne menu skal du vælge land og sprog til menuerne:



Hvis menuen ikke vises, skal du holde tasterne  og  på fjernsynet trykket ind i 5 sekunder for at få vist menuen.

- 1 Brug tasterne PIL OP/PIL NED på fjernbetjeningen til at vælge land, og godkend med HØJRE PIL. Hvis landet ikke vises på listen, skal du vælge indstillingen ...
- 2 Vælg derefter sprog med tasterne PIL OP/PIL NED, og godkend med HØJRE PIL.

- 3 Søgningsen starter automatisk. Alle tilgængelige tv-programmer og radiostationer gemmes. Det tager et par minutter. På skærmen vises status for søgningen og antallet af fundne programmer. Når søgningen er afsluttet, lukker menuen automatisk.

Tryk på  for at afslutte eller afbryde søgningen. Se afsnittet Gode råd på side 12, hvis ingen programmer bliver fundet.

- 4 Hvis senderen eller kabelnetværket overfører signalet til automatisk sortering, får programmerne tildelt korrekte programnumre. Installationen er nu afsluttet.
- 5 Hvis programmerne ikke sorteres automatisk, kan du bruge menupunktet **Sortere** til at ændre programnumrene. Visse sendere og kabelnetværk udsender deres egne sorteringsparametre afhængigt af region, sprog mv. Vælg i så fald med tasterne PIL OP/PIL NED, og godkend med HØJRE PIL.

Sortering af programmer

- 1 Tryk på tasten **MENU**. TV-menu vises på skærmen.

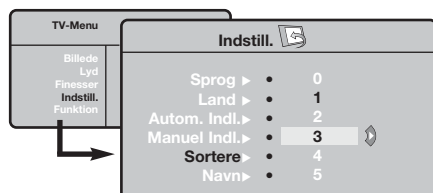

- 2 Flyt med markøren, og vælg menuen **Indstillinger** og derefter menupunktet **Sortere**.
- 3 Vælg det program, der skal flyttes, med tasterne **PIL OP/PIL NED**, og tryk på **HØJRE PIL**.
- 4 Brug derefter tasterne **PIL OP/PIL NED** til at vælge det nye nummer, og godkend med **VENSTRE PIL**.
- 5 Udfør trin 3 og 4, indtil alle programmer har fået det ønskede nummer.
- 6 Tryk på **RETN** for at afslutte menuen.

Manuel indlæsning

Denne menu bruges til at lagre programmerne et efter et.

- 1 Tryk på tasten **MENU**.
- 2 Flyt med markøren, og vælg menuen **Indstillinger** og derefter menupunktet **Manuel indlæsning**.

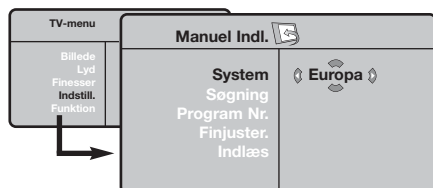

- 3 **System:** Vælg **Europa** (automatisk søgning*) eller **Vesteuropa** (standarden BG), **Østeuropa** (standarden DK), **England** (standarden I) eller **Frankrig** (standarden LL').

* *Undtagen for Frankrig (standarden LL'), hvor du skal vælge Frankrig.*

- 4 **Søgning:** Tryk på **HØJRE PIL**. Søgningen

begynder. Så snart et program er fundet, standser visningen, og programnavnet vises, hvis det er tilgængeligt. Gå videre til næste trin. Hvis du kender frekvensen for det ønskede program, kan du indtaste nummeret direkte med tasterne **0** til **9**.

Se afsnittet Gode råd (side 12), hvis ingen billeder bliver fundet.

- 5 **Programnr.:** Indtast det ønskede nummer med tasterne **VENSTRE PIL/HØJRE PIL** eller **0** til **9**.
- 6 **Finjuster:** Indstil med tasterne **VENSTRE PIL/HØJRE PIL**, hvis modtagelsen ikke er tilstrækkelig god.
- 7 **Indlæs:** Tryk på **HØJRE PIL**. Programmet er nu gemt.
- 8 Gentag trin 4 til 8 for hvert program, der skal gemmes.
- 9 **Afslutning af menuen:** Tryk på tasten **RETN**.

Andre valgmuligheder i menuen Indstillinger

- 1 Tryk på tasten **MENU**, og vælg menuen **Indstillinger**.
- 7 **Sprog:** for at vælge et andet sprog til menuerne.
- 3 **Land:** for at vælge land.

Denne indstilling gælder for søgning, automatisk sortering af programmer og visning af Tekst-tv. Hvis landet ikke vises på listen, skal du vælge indstillingen ...

- 4 **Automatisk indlæsning:** For at starte en automatisk søgning efter alle de programmer, der er tilgængelige i området. Hvis senderen eller kabelnetværket overfører signalet til automatisk sortering, får programmerne tildelt korrekte numre. Hvis programmerne ikke sorteres automatisk, kan du bruge menupunktet **Sortere** til at ændre numrene (se s. 4).

Visse sendere og kabelnetværk udsender deres

*egne sorteringsparametre afhængigt af region, sprog mv. Vælg i så fald med tasterne **PIL OP/PIL NED**, og godkend med **HØJRE PIL**. Tryk på **MENU** for at afslutte eller afbryde søgningen. Se afsnittet Gode råd (side 12), hvis ingen billeder bliver fundet.*

- 5 **Navn:** Det er muligt at give programmerne, radiostationer og de eksterne stik et navn. Brug tasterne **VENSTRE PIL/HØJRE PIL** til at flytte i navnets visningsområde (5 tegn), og brug tasterne **PIL OP/PIL NED** til at vælge et tegn. Tryk på tasten **VENSTRE PIL** for at afslutte, når navnet er indtastet. Navnet er nu gemt.
Bemærk: Under installationen navngives programmerne automatisk, hvis identifikationssignalet overføres.
- 6 Tryk på **RETN** for at afslutte menuen.

Indstilling af billedet

- 1 Tryk på tasten **(MENU)** og derefter på HØJRE PIL. Menuen **Billede** vises:

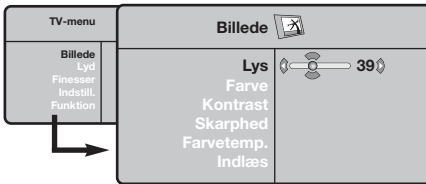

- 2 Brug tasterne PIL OP/PIL NED til at vælge en indstilling, og brug tasterne VENSTRE PIL/HØJRE PIL til at indstille.
- 3 Vælg indstillingen **Indlæs**, når indstillingerne er

valgt, og tryk på HØJRE PIL for at gemme dem. Tryk på **(EXIT)** for at afslutte.

Beskrivelse af indstillingerne:

- **Lys:** Ændrer billedets lysstyrke.
- **Farve:** Ændrer billedets farvestyrke.
- **Kontrast:** Ændrer forskellen mellem lyse og mørke farvetoner.
- **Skarphed:** Ændrer billedets skarphed.
- **Farve:** Indvirker på farvernes gengivelse: **Koldt** (mere blå), **Normalt** (afbalanceret) eller **Varmt** (mere rødt).
- **Indlæs:** Gemmer indstillingerne for billedet.

Indstilling af lyden

- 1 Tryk på **(MENU)**, vælg **Lyd** (PIL NED), og tryk på HØJRE PIL. Menuen **Lyd** vises:

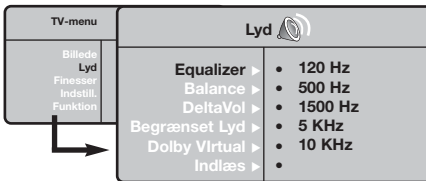

- 2 Brug tasterne PIL OP/PIL NED til at vælge en indstilling, og brug tasterne VENSTRE PIL/HØJRE PIL til at indstille.
- 3 Vælg menupunktet **Indlæs**, når indstillingerne er valgt, og tryk på HØJRE PIL for at gemme dem.
- 4 Tryk på **(EXIT)** for at afslutte menuen.

Beskrivelse af indstillingerne:

- **Equalizer:** For at justere lydens tone (fra bas: 120 Hz til diskant: 10 kHz).
- **Balance:** Afbalancerer lyden i venstre og højre højttaler.
- **DeltaVol:** Bruges til at kompensere for udsving i lydstyrken mellem de forskellige programmer eller EXT-stik. Denne indstilling virker for programnumrene 0 til 40 og EXT-stikkene.
- **Begrænset lyd:** Automatisk styring af lydstyrken, så ændringer i lydstyrken begrænses, specielt ved skift af program eller visning af reklamer.
- **Dolby Virtual:** Aktivering/deaktivering af surroundlyd.
*Du kan også få adgang til disse indstillinger ved hjælp af tasten **(S)**.*
- **Indlæs:** Gemmer lydindstillingerne.

Valg af indstillinger

- 1 Tryk på **(MENU)**, vælg **Finesser** (PIL NED), og tryk på HØJRE PIL. Vælg blandt følgende indstillinger:
- 2 **Kontrast+:** Automatisk indstilling af billedets kontrast, så den mørke del af billedet hele tiden er sort.
- 3 **NR:** Formindskelse af billedets støjniveau (sne) i

tilfælde af dårlige modtagerforhold.

- 4 **Slumre-Timer:** for at vælge tidspunktet for automatisk skift til standby.
- 5 Tryk på **(EXIT)** for at afslutte menuen.

16:9-format

De billeder, du modtager, udsendes enten i 16:9-format (bredt billede) eller i 4:3-format (traditionel billedstørrelse). 4:3-billeder kan have et sort bånd foroven og forneden (letterbox format). Denne funktion giver dig mulighed for at fjerne de sorte bånd og få den bedst mulige gengivelse af billedet på skærmen.

Tryk på knappen  eller VENSTRE PIL/HØJRE PIL for at vælge de forskellige formater: Fjernsynet er udstyret med en automatisk omskiftning, der reagerer på et særligt signal, som visse programmer udsender, så apparatet selv vælger det rigtige billedformat.

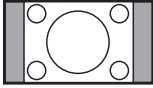

4:3

Billedet gengives i 4:3-format. Der er et sort felt i hver side af billedet.

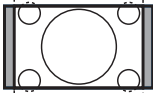

Zoom 14:9

Billedet er forstørret til 14:9-format. Der er stadig et sort felt i hver side af billedet.

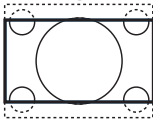

Zoom 16:9

Billedet er forstørret til 16:9-format. Den stilling anbefales, hvis billedet har sorte bånd foroven og forneden på skærmen (letterbox format).

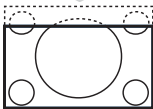

Subtitle Zoom

Denne indstilling bruges for at få vist et 4:3-billede i fuld skærmstørrelse og samtidig se underteksterne.

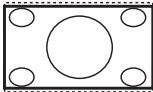

Super Wide

Denne indstilling giver mulighed for at se 4:3-billeder i fuld skærmstørrelse ved at gøre billedets sider bredere.

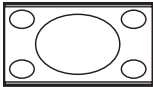

Wide-Screen

Med denne funktion kan du genskabe de rigtige proportioner, når der sendes i 16:9-format.

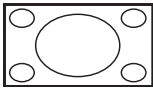

Full Screen

Denne funktion bruges til at få vist billederne over hele skærmen.

Tekst-tv

Tekst-tv er et informationssystem, der udsendes på visse kanaler og læses som en avis. Via funktionen Tekst-tv kan man få adgang til undertekster for hørehæmmede eller personer, som ikke forstår sproget i det viste program, f.eks. ved kabel-tv, satellitprogrammer mv.

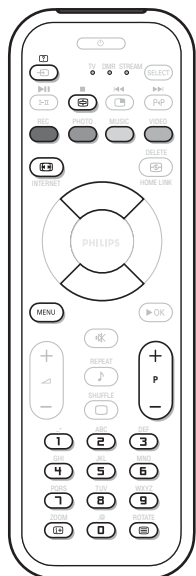

Tryk på:



Aktivere Tekst-tv

For at:

Aktivering af Tekst-tv, skift til gennemsigtig visningsmåde og afslutning af Tekst-tv. Indholdsfortegnelsen vises med listen over de afsnit, du har adgang til. Hvert afsnit er mærket med et 3-cifret sidetal.

Hvis den valgte kanal ikke udsender Tekst-tv, vises meddelelsen 100, og skærmen forbliver sort. Afslut Tekst-tv, og vælg en anden kanal.



Valg af en side



Indtast det ønskede sidetal med tasterne 0 til 9 eller - P +. Eksempel: Indtast 1 2 0 for at gå til side 120. Nummeret vises øverst til venstre på skærmen, sidetælleren aktiveres, og derefter vises siden. Gentag fremgangsmåden for at se en anden side.

Hvis sidetælleren bliver ved med at søge, betyder det, at siden ikke bliver sendt. Vælg i så fald et andet sidetal.



Direkte adgang til et afsnit

Der vises farvede områder nederst på skærmen. De 4 farvede taster giver adgang til de tilsvarende afsnit eller sider.

De farvede områder blinker, hvis afsnittet eller siden ikke er tilgængelig.



Indholdsfortegnelse

For at vende tilbage til indholdsfortegnelsen (normalt på side 100).



Stop bladrning i undersider

Visse sider indeholder undersider, der vises automatisk. Denne tast bruges til at standse eller genoptage automatisk visning af undersider. Tegnet  vises øverst til venstre på skærmen.



Skjulte oplysninger

For at vise eller fjerne de skjulte oplysninger, f.eks. løsninger til spil.



Forstørrelse af en side

For at se først den øverste halvdel og så den nederste halvdel og derefter vende tilbage til normal størrelse.



Foretrukne sider

I Tekst-tv programmerne 0 til 40 kan man gemme de 4 foretrukne sider, der derefter bliver direkte tilgængelige med de farvede taster, dvs. den røde, grønne, gule og blå tast.

1 Tryk på tasten  for at skifte til funktionen med de foretrukne sider.

2 Vis den side i Tekst-tv, som skal gemmes.

3 Tryk derefter i 3 sekunder på tasten med den ønskede farve. Siden er nu gemt.



4 Gentag denne fremgangsmåde med de andre farvede taster.

5 Når du herefter ser Tekst-tv, vises de foretrukne sider i farver nederst på skærmen. Tryk på  for at vælge de sædvanlige afsnit igen.



Tryk på  i 5 sekunder for at slette alt.

Anvendelse som radio

Valg af radio

Tryk på knappen  på fjernbetjeningen for at indstille fjernsynet til radio. Tryk på knappen  for at vælge fjernsyn igen. Når funktionen radio er valgt, vises stationens nummer, navn (hvis tilgængelig), frekvens og lydfunktionen på skærmen.

Valg af programmer

Tryk på knapperne / eller - P + for at vælge FM-stationer (fra 1 til 40).

Brug af radiomenuerne

Tryk på knappen  for at få adgang

til specielle indstillinger for radioen.

Søgning efter radiostationer

Hvis du har foretaget en hurtig installation, er alle tilgængelige FM-stationer blevet gemt. Brug menuen **Automatisk indlæsning** (for en komplet søgning) eller **Manuel indlæsning** (for at søge efter én station ad gangen), når du starter en ny søgning. Disse menuer virker på samme måde som fjernsynsmenuerne.

Screensaver

I menuen **Finesser** kan du aktivere/ deaktivere screensaveren.

Anvendelse som computerskærm

Bemærk:



Når du bruger LCD-tv'et som pc-skærm, kan der opstå små diagonale interferenslinjer, når det er opstillet i et miljø med elektromagnetisk interferens, men dette har ingen indflydelse på produktets ydeevne. Det anbefales at bruge en VGA-skærm af god kvalitet med et godt støjsoleringsfilter for at opnå et bedre resultat.

Computerskærm

Fjernsynet kan anvendes som computerskærm.

Du skal dog først tilslutte computeren og indstille opløsningen (se side 11).

Valg af computerskærm

Tryk på knappen  på fjernbetjeningen for at anvende fjernsynet som computerskærm. Tryk på knappen  for at anvende det som fjernsyn igen.

Hvis der ikke er noget PC-signal i mere end 5 sekunder, skifter fjernsynet automatisk til standby.

Brug af computermenuerne

Tryk på knappen  for at få adgang til de specielle indstillinger for computerskærmen. Brug markøren til at indstille (indstillingerne gemmes automatisk):

• Billede:

- **Lys/Kontrast:** Bruges til at indstille lysstyrke og kontrast.

- **Vandret/Lodret:** Bruges til at indstille billedets vandrette og lodrette placering.

- **Farvetemp.:** Bruges til at indstille farvetonerne (kold, normal eller varm).

• **Auto-valg:** Bruges til at vælge den lyd, der gengives på fjernsynet (pc, tv eller radio). Du kan f.eks. høre radio, mens du arbejder på computeren.

• Finesser:

- **Fase/Ur:** Bruges til at fjerne de vandrette (Fase) og de lodrette (Ur) forstyrrende linjer.

- **Format:** Bruges til at vælge mellem bred skærm eller det oprindelige format for computerskærme.

- **Auto-justering:** Placeringen indstilles automatisk.

• **Fabriksindstilling:** Bruges til at vælge fabriks-/standardindstillingerne.

• **Funktion:** Bruges til at vende tilbage til tv eller radio.

Tilslutning af eksternt udstyr

For at gøre forbindelserne lettere og pænere kan kablerne monteres igennem det lille dæksel bag på fjernsynet. Antennekablerne kan føres igennem fjernsynets fod. Luk dækslet igen. Stikket EXT1 rummer indgange/ udgange til audio og video og RGB signaler.

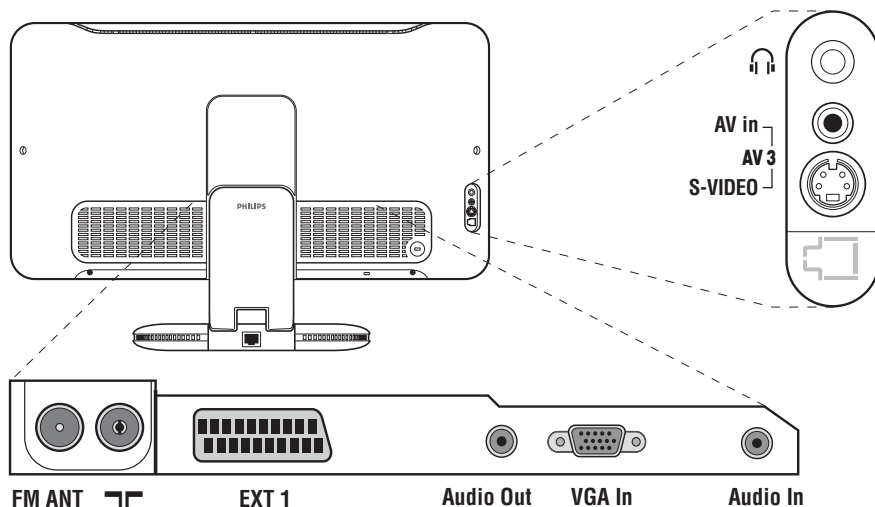

Videoptager

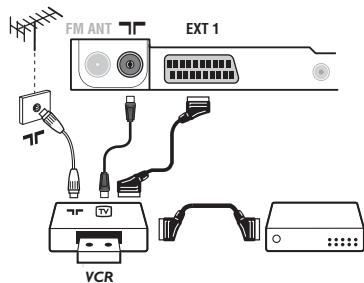

Udfør tilslutningerne som vist på tegningen.

Brug et Eurokabel af god kvalitet.

Hvis din videoptager ikke er udstyret med stik til eksternt udstyr, kan du kun udnytte antenneforbindelsen. Derfor skal Test-signalet i videoen opsøges og tildeles programnummeret 0 (se manuel indlæsning, s. 5).

For at se videobilledet, tryk på **0**.

Videoptager med dekoder

Tilslut dekoderen til videoptagerens andet Euro-stik, du kan så optage kodede udsendelser.

Andet udstyr

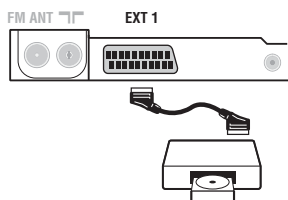

Satellit modtager, dekoder, DVD, spilcomputer, osv.

Udfør tilslutningerne som vist på tegningen.

For at vælge det tilsluttede udstyr

Tryk på knappen **EXT** for at vælge EXT1.

De fleste apparater (dekoder, videoptager) udfører selv omskiftningen.

Tilslutninger på sidepanelet

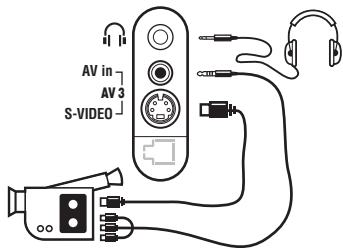

Udfør tilslutningerne som vist på tegningen.

Vælg **AV/S-VHS** med tasten .

Hvis apparatet er i mono, skal lydsignalet sluttes til indgangen **AUDIO L** (eller **AUDIO R**). Lyden gengives automatisk i fjernsynets højre og venstre højttaler.

Hovedtelefoner

Når hovedtelefonerne er tilsluttet, er fjernsynets lyd afbrudt. Brug tasterne -  + til at indstille lydstyrken.

Hovedtelefonernes impedans skal ligge mellem 32 og 600 ohm.

Forstærker

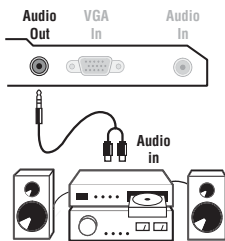

Brug et audiokabel for at tilslutte fjernsynet til et Hi-Fi-anlæg.

Forbind lydudgangen **Audio out** på fjernsynet med "AUDIO IN" "L" og "R" på forstærkeren.

Computer

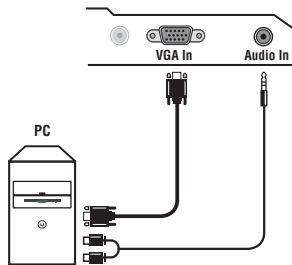

Slut computerens skærmudgang til indgangen **PC VGA In** på fjernsynet. Slut lydudgangen **Audio out L** og **R** på computeren til indgangen **Audio in (PC)** på fjernsynet.

Yderligere oplysninger om brug af fjernsynet som computerskærm finder du på side 9.

Skærmens optimale opløsning opnås ved at konfigurere computeren til 1024 x 768, 60 Hz.

Herunder vises en liste med de forskellige tilgængelige skærmopløsninger for fjernsynet:

640 x 350, 70 Hz	720 x 400, 70 Hz	1024 x 768, 60 Hz
640 x 350, 85 Hz	720 x 400, 85 Hz	1024 x 768, 70 Hz
640 x 480, 60 Hz	800 x 600, 56 Hz	1024 x 768, 75 Hz
640 x 480, 67 Hz	800 x 600, 60 Hz	1024 x 768, 85 Hz
640 x 480, 72 Hz	800 x 600, 72 Hz	1152 x 864, 75 Hz
640 x 480, 75 Hz	800 x 600, 75 Hz	1280 x 960, 60 Hz
640 x 480, 85 Hz	800 x 600, 85 Hz	1280 x 1024, 60 Hz
	832 x 624, 75 Hz	1280 x 1024, 75 Hz

Gode råd

Dårligt billede	Nærliggende bakker eller høje bygninger kan forårsage dobbelte billeder, ekko eller skygger. I så tilfælde prøv at indstille billedet manuelt (se pkt. 6 i afsnittet "Manuel indlæsning" på side 5) eller ændre den udvendige antennes retning. Stueantennen giver ikke altid optimale modtagerforhold. Drej antennen for at forbedre modtagerforholdene. Hvis det ikke hjælper, skal der bruges en udendørs antenne.
Billedet mangler helt	Har du sat antennestikket rigtigt i? Har du valgt det rigtige system? (side 5). Et dårligt forbundet antennestik eller en dårlig forbindelse til eksternt udstyr er ofte årsag til problemer med billede eller lyd (det sker, at stikkene går fra hinanden, når man flytter eller drejer fjernsynet). Kontrollér alle tilslutningerne.
Lyden mangler helt	Hvis visse programmer er helt uden lyd, men billedet vises, er det fordi, du ikke har valgt det rigtige tv-system. Gentag indstillingen System (side 5). Virker den forstærker, der er tilsluttet fjernsynet, ikke? Kontrollér, at du ikke har byttet om på lydudgang og lydindgang.
Funktionen PC virker ikke?	Kontroller, at computeren er indstillet til en kompatibel skærmopløsning (se side 11). Fjernsynet er indstillet til PC, og du kan ikke høre lyden fra radioen? Når PIP-funktionen er aktiv, er lyden indstillet til fjernsyn.
Hvis fjernbetjeningen ikke virker	Fjernsynet reagerer ikke på fjernbetjeningen. Kontrollampen blinker ikke, når du bruger fjernbetjeningen? Udskift batteriet.
Standby	Hvis fjernsynet ikke modtager noget signal i 15 minutter, slår det automatisk over på standby. Fjernsynet er udstyret med en energisparefunktion, så strømforbruget i standby-funktionen er meget lavt (mindre end 1 W).
Rengøring af fjernsynet	Tør skærmen og kassen af med en ren, blød og fnugfri klud. Brug ikke spritholdige rengøringsmidler eller opløsningsmidler.
Stadig intet resultat?	Tag netstikket ud af fjernsynet i 30 sekunder, og tilslut det derefter igen. Hvis dit fjernsyn er i uorden, forsøg aldrig at reparere det selv: Kontakt din forhandlers serviceafdeling.

Ordforklaring

RGB-signaler: Det er de tre videosignaler i rød, grøn og blå, der danner billedet.

Brugen af disse signaler forbedrer billedkvaliteten.

S-VHS signaler: Det drejer sig om 2 separate Y/C videosignaler fra indspilningsstandarderne S-VHS og Hi-8. Luminans-signalerne Y (sort og hvid) og krominans-signalerne C (farve) registreres separat på båndet. Man opnår derved en bedre billedkvalitet end med sædvanlig video (VHS og 8 mm) hvor Y/C-signalerne er blandet og kun danner et samlet videosignal.

NICAM lyd: Det er et system, der giver mulighed for at transmittere lyden med digital kvalitet.

System: Fjernsynsbilleder udsendes ikke på samme måde i alle lande. Der findes forskellige standarder:

BG, DK, I, og L L'. **System** indstilling (s. 5) bruges til at vælge mellem disse forskellige standarder. Dette er ikke at forveksle med PAL eller SECAM farvekodning. Standarden Pal bruges i de fleste europæiske lande, og Secam bruges i Frankrig, Rusland og i de fleste afrikanske lande. USA og Japan anvender et andet system, kaldet NTSC.

16/9: Betegner forholdet mellem skærmens længde og højde. Fjernsyn med bred skærm har forholdet 16/9, de traditionelle skærme har et forhold på 4/3.

Innledning

Takk for at du kjøpte dette TV-apparatet.

Denne bruksanvisningen er blitt skrevet for å hjelpe deg med installasjon og bruk av TV-apparatet.

Det anbefales å lese den grundig.

Vi håper at vår teknologi oppfyller dine forventninger fullt ut.

Innholdsfortegnelse

Installasjon

Presentasjon av LCD-TV-apparatet	2
Tastene på TV-apparatet	2
Tastene på fjernkontrollen	3
Installasjon av TV-apparatet	4
Rask installering	4
Kanalsortering	4
Manuell lagring	5
Andre innstillinger under menyen Installere	5

Bruk

Justering av bildet	6
Justering av lyden	6
Justering av opsjoner	6
16:9-format	7
Tekst-TV	8
Bruke radioen	9
Bruk som PC-skjerm	9

Andre apparater

Videospiller	10
Andre apparater	10
For å velge tilkoblet utstyr	10
Sidetilkobling	11
Forsterker	11
Ordliste	11

Praktiske opplysninger

Gode råd	12
Ordliste	12





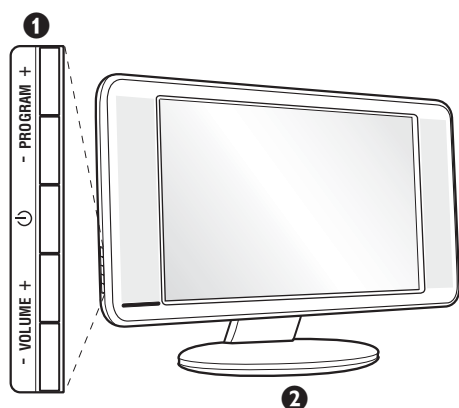

Noen ord om resirkulering

Materialene i ditt TV-apparat kan enten gjenbrukes eller gjenvinnnes. Det finnes spesialfirmaer som samler opp brukte apparater, demonterer dem og sorterer de ulike delene som kan resirkuleres. Forhør deg hos din forhandler.

Presentasjon av LCD-TV-apparatet



1 Tastene på TV-apparatet:

-  : for å slå TV-apparatet på eller av.
- VOLUME - + (-  +): for å stille inn lyden.
- PROGRAM - + (- P +): for å velge programmene.
- MENU: for å aktivere eller avslutte menyene, trykker du samtidig på de to tastene  - og  +. Deretter kan du bruke tastene P - + til å velge en justering, og tastene  - + til å foreta denne justeringen.

2 Nedfellbar fot.

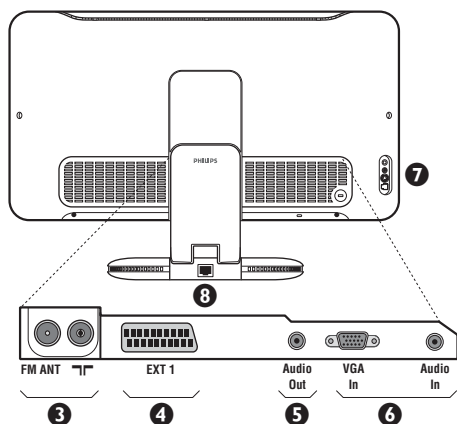

Baksiden:

Hovedkoblingene foretas på undersiden av TV-apparatet.

Du finner flere opplysninger om koblingene på side 10.

- 3 Inntak for TV- og radioantenne
- 4 SCART-kontakt EXT1
- 5 Forsterker
- 6 VGA- og lydinntak for tilkobling av en datamaskin.
- 7 Sidetilkobling
- 8 Ethernet-kontakt :For nærmere informasjon om STREAMIUM-funksjonene henvises til separat dokumentasjon.

Fjernkontroll

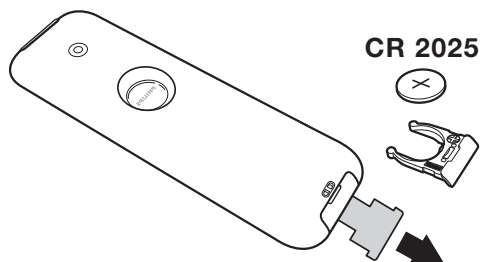

Trekk ut isolasjonsarket fra batteriet for å aktivere fjernkontrollen.

Av miljøvern hensyn inneholder batteriet hverken kvikksølv eller nikkelkadium. Ikke kast brukte batterier i vanlig husholdningsavfall. Bruk det lokale resirkuleringssystemet (spør din forhandler om dette).

Tastene på fjernkontrollen

For nærmere informasjon om STREAMIUM-funksjonene henvises til separat dokumentasjon.

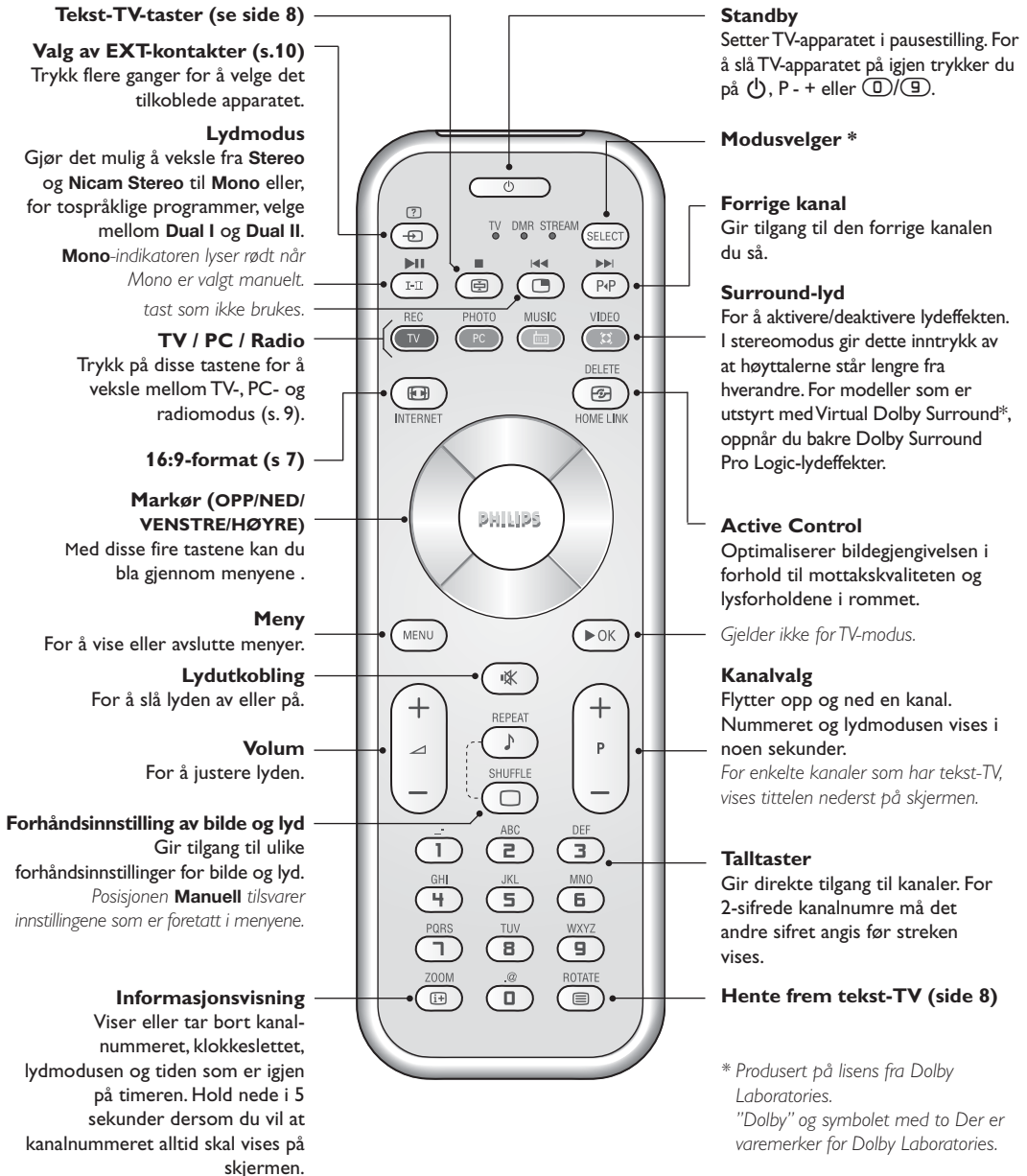

* Modusvelger

Trykk på **Select** for å velge ønsket modus: **TV**, **DMR** (andre apparater) eller **STREAMIUM**.

Lampen for fjernkontrollen begynner å lyse for å vise valgt modus. Den slutter å lyse automatisk etter 20 sekunder uten handling (tilbake til TV-modus).

For nærmere informasjon om STREAMIUM-funksjonene henvises til separat dokumentasjon.

Installasjon av TV-apparatet

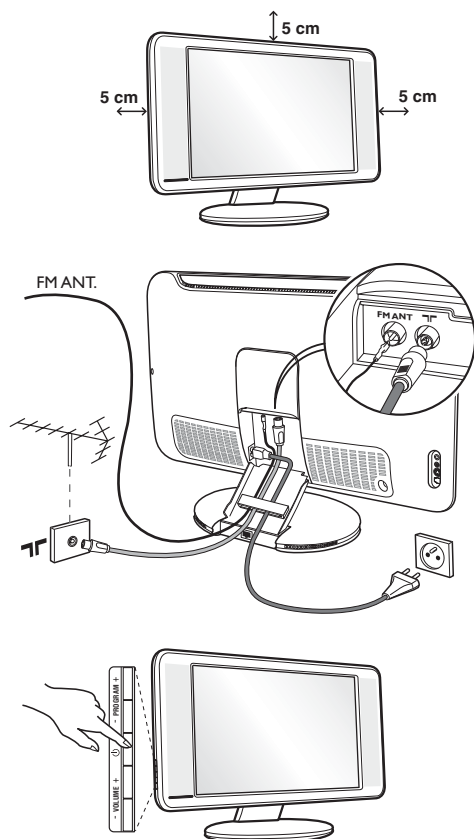

1 Plassering av TV-apparatet

Plasser TV-apparatet på en solid, stabil flate. For å forebygge farer må du unngå å utsette TV-apparatet for vannsprut eller varmekilder (lampe, stearinlys, radiator osv.) og ikke tette til ventilasjonsristene bak på apparatet.

2 Tilkobling av antenner

- Bruk antennekabelen som fulgte med apparatet og koble antennekontakten  på undersiden av TV-apparatet til antennens kontakt.
 - Koble radioantenneledningen som fulgte med apparatet, til FM ANT-kontakten på undersiden av TV-apparatet.
 - Koble nettleidingen til TV-apparatet og nettstøpset inn i veggkontakten (220-240 V / 50 Hz).
 - Rydd ledningene ved å føre dem gjennom TV-apparatets fot. Sett tilbake fot-dekselet.
- Tilkobling av andre apparater er forklart på s. 10.*

5 Igangsetting

For å slå på TV-apparatet trykker du på av/på-tasten. En lampe lyser grønt, og skjermen lyser. Gå direkte til kapittelet om **rask installasjon**, side 5. Hvis TV-apparatet er i pausestilling, trykker du på tasten P + på fjernkontrollen.



Lampen blinker når du bruker fjernkontrollen.

Plug & Play

Rask installering

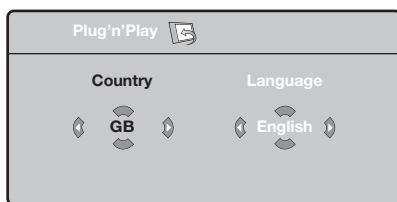
Når du slår på TV-apparatet for første gang, vises en meny på skjermen. Her blir du bedt om å velge land og menyspråk:



Hvis menyen ikke vises, holder du nede tastene  og  på Tven i fem sekunder for å få den frem.

- 1 Bruk markørtastene OPP/NED på fjernkontrollen til å velge land, og bekreft valget med markørtasten HØYRE. Hvis ditt land ikke vises på listen, velger du alternativet "..."

- 2 Deretter velger du språk med markør OPP/NED og bekrefter med HØYRE.

- 3 Søket starter automatisk. Alle tilgjengelige TV-kanaler og radiostasjoner lagres. Det hele tar noen minutter. Søkeforløpet og antall kanaler som ble funnet, vises. Til slutt forsvinner menyen fra skjermen.

For å avslutte eller avbryte søket trykker du på . Hvis ingen kanaler blir funnet, går du til kapittelet med gode råd på side 12.

- 4 Hvis senderen eller kabelnettet overfører det automatiske sorteringssignalet, blir kanalene riktig nummerert. Dette avslutter installasjonen.

- 5 Hvis dette ikke er tilfellet, bruker du menyen **Sortere** for å nummerere kanalene på nytt. Enkelte sendere eller kabelnett sender ut egne sorteringsparametere (avhengig av språk, region og så videre). I dette tilfellet må du angi ditt valg med markør OPP/NED og bekrefte med HØYRE.

Kanalsortering

- 1 Trykk på tasten **(MENU)**. TV-meny vises på skjermen.

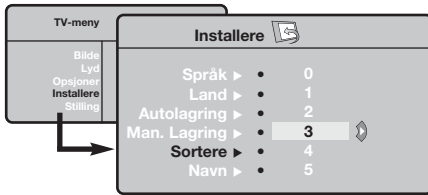

- 2 Med markøren velger du menyen **Installere** og deretter menyen **Sortere**.
- 3 Velg kanalen du vil flytte, med markør **OPP/NED** og trykk på **HØYRE**.
- 4 Deretter bruker du markør **OPP/NED** for å velge det nye nummeret og bekrefter med **VENSTRE**.
- 5 Gjenta trinn 3 og 4 for hver kanal som skal få nytt nummer.
- 6 For å gå ut av menyene trykker du på **(EXIT)**.

Manuell lagring

Denne menyen lar deg lagre kanalene én etter én.

- 1 Trykk på tasten **(MENU)**.
- 2 Med markøren velger du menyen **Installere** og deretter **Man. lagring**:

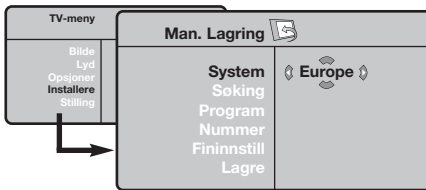

- 3 **System:** Velg **Europe** (automatisk innstilling*) eller **West Eur** (BG-standard), **East Eur** (DK-standard), **UK** (I-standard) eller **France** (LL'-standard).

* Unntatt for Frankrike (LL'-standard) må du velge alternativet **France**.

- 4 **Søking:** Trykk på **HØYRE**. Søket starter. Søket stopper når en kanal er funnet, og navnet på kanalen vises (hvis tilgjengelig). Gå til neste trinn. Hvis du kjenner frekvensen til ønsket kanal, angir du nummeret direkte med tastene **(0)** til **(9)**.

Hvis ingen kanal blir funnet, kan du se rådene på side 12).

- 5 **Pr.nummer.:** angi ønsket nummer med markør **VENSTRE/HØYRE** eller **(0)** til **(9)**.
- 6 **Fininnstill:** Hvis mottaket er dårlig, justerer du dette med markør **VENSTRE/HØYRE**.
- 7 **Lagre:** Trykk på **HØYRE**. Kanalen lagres.
- 8 Gjenta trinn 4 til 8 for hver kanal som skal lagres.

Avslutte: Trykk på tasten **(EXIT)**.

Andre innstillinger under menyen Installere

- 1 Trykk på tasten **(MENU)** og velg menyen **Installere**:
- 2 **Språk:** For å endre menyene.
- 3 **Land:** For å velge land.

Denne innstillingen gjelder for søking, automatisk sortering av kanaler og tekst-TV. Hvis ditt land ikke vises på listen, velger du alternativet "..."

- 4 **Autolagring:** For å starte automatisk søking etter alle programmene som er tilgjengelig i din region. Hvis senderen eller kabelnettet overfører det automatiske sorteringssignalet, blir kanalene riktig nummerert. Hvis ikke bruker du menyen **Sortere** for å gi kanalene nye numre.

Enkelte sendere eller kabelnett sender ut egne sorteringsparametere (avhengig av språk, region og

så videre). I dette tilfellet må du angi ditt valg med markør **OPP/NED** og bekrefte med **HØYRE**. For å avslutte eller avbryte søket trykker du på **(MENU)**. Hvis ingen kanal blir funnet, kan du se rådene på side 12).

- 5 **Navn** (kun tilgjengelig på enkelte modeller): Hvis du ønsker det, kan du gi programmene, radiostasjoner og de eksterne kontaktene et navn. Bruk markør **VENSTRE/HØYRE** for å flytte i navngivningsfeltet (5 tegn) og markør **OPP/NED** for å velge tegn. Når navnet er tastet inn, bruker du markør **VENSTRE** for å avslutte. Navnet lagres.

Merke: Ved installeringen navngis kanalene automatisk når identifikasjonssignalet overføres.

- 6 For å gå ut av menyene trykker du på **(EXIT)**.

Justering av bildet

- 1 Trykk på tasten **MENU** og deretter på HØYRE. Menyen **Bilde** vises:

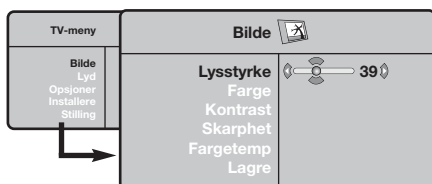

- 2 Bruk markørtastene OPP/NED til å velge en innstilling, og markørtastene VENSTRE/HØYRE til å foreta justering.

- 3 Når du har valgt innstilling, velger du alternativet **Lagre** og trykker på HØYRE for å lagre innstillingene. Trykk på **EXIT** for å avslutte.

Beskrivelse av innstillingene:

- **Lysstyrke:** Regulerer bildets lysstyrke.
- **Farge:** Regulerer fargestyrken.
- **Kontrast:** Regulerer forskjellen mellom lyse og mørke fargetoner.
- **Skarphet:** Regulerer bildets skarphet.
- **Fargetemp :** Regulerer fargegjengivelsen: **Kjølig** (blåere), **Normal** (balansert) eller **Varm** (rødere).
- **Lagre:** For å lagre bildeinnstillingene.

Justering av lyden

- 1 Trykk på tasten **MENU**, velg **Lyd** (NED) og trykk på HØYRE. Menyen **Lyd** vises:

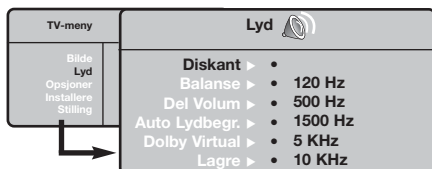

- 2 Bruk markørtastene OPP/NED til å velge en innstilling, og markørtastene VENSTRE/HØYRE til å foreta justering.
- 3 Når du har valgt innstilling, velger du alternativet **Lagre** og trykker på HØYRE for å lagre innstillingene.
- 4 For å gå ut av menyene trykker du på **EXIT**.

Beskrivelse av innstillingene:

- **Equalizer:** For å justere lyden (fra bass: 120 Hz til diskant: 10 kHz).
- **Balanse:** Regulerer fordelingen av lyden mellom venstre og høyre høyttaler.
- **Del Volum:** Her kan du justere volumforskjellen mellom de forskjellige kanalene og de eksterne kildene (EXT-kontaktene). Denne innstillingen gjelder for kanal 0 til 40 og de eksterne kildene (EXT-kontaktene).
- **AVL (automatisk lydbegrenser):** Brukes til å unngå plutselige volumøkninger, spesielt når du skifter kanal eller under reklameinnslag.
- **Dolby Virtual:** For å aktivere/deaktivere lydeffekten.
*Tasten **EXIT** gir også tilgang til disse innstillingene.*
- **Lagre:** Lar deg lagre lydinnstillingene.

Justering av opsjoner

- 1 Trykk på tasten **MENU**, velg **Opsjoner** (NED) og trykk på HØYRE. Du kan innstille:
- 2 **Kontrast +:** Automatisk innstilling av bildekontrasten som kontinuerlig fører den mørkeste delen tilbake til svart.
- 3 **Støyreduksjon :** Reduserer bildestøyen (snø på

bildet) ved vanskelige mottaksforhold.

- 4 **Timer :** For å velge hvor lang tid det skal gå før apparatet går over i standby-modus.
- 5 For å gå ut av menyene trykker du på **EXIT**.

16:9-formater

De bildene som du mottar kan bli overført i 16:9-format (stor skjerm) eller i 4:3-format (vanlig skjerm). 4:3-bildene kan noen ganger ha et sort bånd øverst og nederst på skjermen (kinoforformat). Denne funksjonen gjør det mulig å fjerne de sorte båndene og optimere bildegjengivelsen på skjermen.

Trykk på tasten  (eller markør VENSTRE/HØYRE) for å velge de ulike funksjonsinnstillingene:

TV-apparatet er utstyrt med automatisk omskiftning som tyder det spesielle signalet som enkelte programmer sender ut, og velger dermed det riktige skjermformatet.

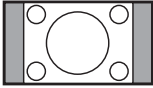

4:3

Bildet gjengis i 4:3-format, et sort bånd kommer frem på hver side av bildet.



Zoom 14:9

Bildet blir forstørret i 14:9-format, et lite, sort bånd blir værende på hver side side av bildet.

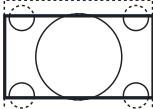

Zoom 16:9

Bildet blir forstørret i 16:9-format. Denne funksjonsinnstillingen anbefales for å se bilder med sorte bånd øverst og nederst på bildet.

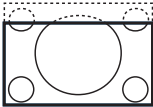

Zoom Undertekst

Denne funksjonsinnstillingen gjør det mulig å se 4:3-bilder over hele skjermoverflaten samtidig som teksten blir synlig.

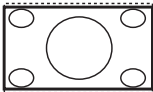

Superbred

Denne funksjonsinnstillingen gjør det mulig å se 4:3-bilder på hele skjermoverflaten ved å forstørre billedsidene.

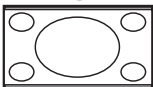

Wide Screen

Denne modusen gjør det mulig å gjenopprette de riktige proporsjonene på bilder overført i 16:9-format.

NB! dersom du ser på et 4:3-bilde vil det bli forstørret på det horisontale planet.

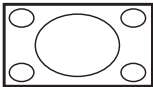

Full Skjerm

Denne modusen gjør det mulig å vise bildene i full skjerm.

Tekst-TV

Tekst-TV er et informasjonssystem som sendes av enkelte kanaler. Du kan slå opp på tekst-TV på samme måte som i en avis. Tekst-TV gjør det også mulig å få tilgang til teksting for hørselshemmede eller for personer som er lite kjent med språket programmet sendes på (kabelnett, satellittkanaler og så videre).



Trykk på:



Tekst-TV

Du får tilgang til:

Gjør det mulig å hente frem tekst-TV, gå over i transparent modus og avslutte. Innholdsfortegnelsen viser en liste over tilgjengelige undersider med emner. Hver underside har et 3-sifret sidenummer.

Hvis den valgte kanalen ikke har tekst-TV, vises meldingen 100 og skjermen forblir svart. Avslutt tekst-TV og velg en annen kanal.



Valg av side

Tast nummeret for ønsket side med tastene 0 til 9 eller - P +. Eksempel: For side 120 taster du 1 2 0. Nummeret vises øverst til venstre på skjermen, sidetelleren starter søket og siden vises. Gjenta samme fremgangsmåte for å vise en annen side.

Hvis sidetelleren fortsetter å søke, betyr det at siden ikke finnes. Velg et annet nummer.



Direkte tilgang til rubrikker

Nederst på skjermen vises det fargede felt. Med de fire fargede tastene får du tilgang til rubrikkene og de tilhørende sidene.

De fargede feltene blinker når rubrikken eller siden ikke er tilgjengelig.



Innholdsfortegnelse

For å gå tilbake til innholdsfortegnelsen (vanligvis side 100).



Stoppe visning av undersider

Noen sider inneholder undersider som automatisk vises etter hverandre. Denne tasten gjør det mulig å stoppe eller gjenoppta visning av undersidene. Indikasjonen  vises øverst til venstre.



Skjult informasjon

For å vise eller skjule skjult informasjon (for eksempel løsninger på spill).



Forstørre en side

For å vise øvre eller nedre del og gå tilbake til normal størrelse.



Favorittsider

For tekst-TV-kanalene 0 til 40 kan du lagre 4 favorittsider som du senere enkelt kan hente frem med de fargede tastene (rød, grønn, gul, blå).

1 Trykk på tasten  for å gå over i favorittsidemodus.

2 Hent frem tekst-TV-siden du vil lagre.

3 Deretter trykker du i 3 sekunder på en av de fargede tastene. Siden er lagret.

4 Gjenta dette med de andre fargede tastene.



5 Hver gang du slår på tekst-TV, vises dine favorittsider i farger nederst på skjermen. For å finne de vanlige rubrikkene trykker du på .

Hvis du vil slette alt, trykker du på  i 5 sekunder.





Bruk av radioen

Valg av radiomodus

Trykk på tasten  på fjernkontrollen for å sette TV-apparatet i radiomodus. Trykk på tasten  for å gå tilbake til tv-modus. I radiomodus viser skjermen stasjonens nummer og navn (dersom denne funksjonen er tilgjengelig), frekvens og lydmodus.

Valg av programmene

Bruk tastene / eller - P + til å velge FM-stasjonene (1-40).

Bruk av radiomenyene

Bruk tasten  for å få tilgang til innstillingene som er spesifikke for radioen.

Oppsøking av radiostasjonene

Hvis du har brukt rask installasjon, er alle de tilgjengelige FM-stasjonene blitt lagret. For å starte et nytt søk bruker du menyen **Installere: Autolagring** (for komplett søking) eller **Man. Lagring** (for oppsøking av stasjonene enkeltvis). Disse menyene fungerer på samme måte som TV-menyene.

Skjermsparer

På menyen **Opsjoner** kan du aktivere / deaktivere skjermsparereren.

Bruk som PC-skjerm



Merk:

Når du bruker LCD-TV'en som en PC-skjerm, kan det forekomme svake diagonale interferenslinjer når det foreligger elektromagnetisk interferens på stedet, men dette vil ellers ikke påvirke produktets ytelse. Bruk av høykvalitets VGA-kabel med god støysulasjon anbefales for optimal ytelse.

PC-modus

TV-apparatet kan brukes som dataskjerm. Du må først utføre koblingene på datamaskinen og justere oppløsningen (se s. 11).

Valg av PC-modus

Trykk på tasten  på fjernkontrollen for å sette TV-apparatet i PC. Trykk på  for å vende tilbake til tv-modus.

Hvis PC-signalet uteblir i mer enn 5 sekunder, går TV-apparatet automatisk over i pausestilling.

Bruk av PC-menyene

Trykk på tasten  for å få tilgang til innstillingene som er spesifikke for PC-skjermmodusen. Bruk markøren for å stille inn (innstillingene lagres automatisk):

• Bilde:

- **Lysstyrke/Kontrast:** for å justere lysstyrken og kontrasten.
- **Horisontal/Vertikal:** for å justere bildets horisontale og vertikale plassering.

- **Fargetemp:** for å justere fargetonen (kald, normal eller varm).
- **Audiovalg:** for å velge lyden som skal gjengis på TV-apparatet (PC eller TV/radio). Du kan f.eks. lytte til musikk mens du bruker datamaskinen.
- **Opsjoner:**
 - **Fase/Klokke:** gjør det mulig å eliminere de horisontale (Fase) og vertikale (Klokke) forstyrrende linjene.
 - **Format:** for å velge mellom bred skjerm og PC-skjermenes originalformat.
 - **Autojuster:** plasseringen stilles inn automatisk.
- **Reset to Factory:** for å gå tilbake til fabrikkinnstillingene (standardinnstillinger).
- **Stilling:** for å vende tilbake til TV- eller radiomodus.

Tilkobling av andre apparater

For tilgang til tilkoblingene, fjern fot-dekselet og bakpanelet på TV-apparatet. Rydd ledningene ved å føre dem gjennom TV-apparatets fot. Sett tilbake fot-dekselet. Kontakten EXT1 har audio/video inngang/utgang og RGB-inngang.

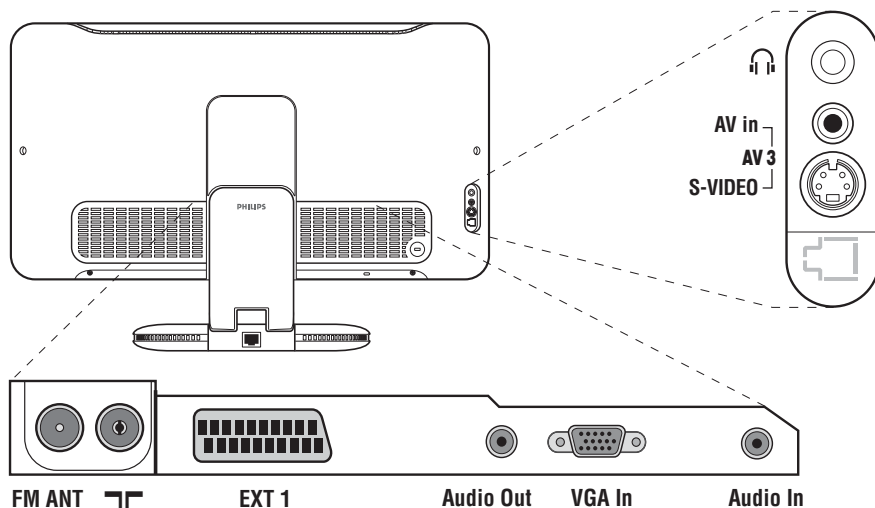

Videospiller

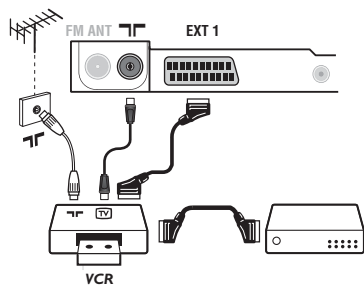

Utfør koblingene som vist på tegningen.

Bruk en scartledning av god kvalitet.

Dersom din videospiller ikke har noen scartkontakt, må du bruke antennekabelen. Du må da finne ut hvilket testsignal videospilleren har og gi den et kanalnummer, f.eks. 0 (se Manuell lagring, s. 5).

For å gjengi videospillerbildet trykker du på **(D)**.

Videospiller med dekoder

Koble dekoderen til den andre scartkontakten på videospilleren. Da kan du spille inn kodete programmer.

Andre apparater

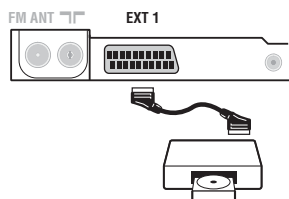

Satellitmottaker, dekoder, CDV, spill osv.

Utfør koblingene som vist på tegningen.

For å velge tilkoblet utstyr

Trykk på tasten **(D)** for å velge EXT1.

De fleste apparatene (dekoder, videospiller) kobler seg automatisk over.

Sidetilkobling

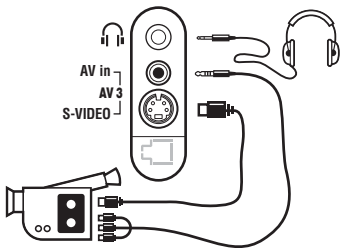

Utfør disse koblingene.

Med tasten  velger du **AV/S-VHS**.

For mono-apparater kobler du lydsignalet til inntaket **AUDIO L** (eller **AUDIO R**). Lyden gjengis automatisk på TV-apparatets venstre og høyre høyttaler.

Hodetelefon

Når hodetelefonen er tilkoblet, kobles TV-lyden ut. Med tastene -  + kan du justere lydstyrken.

Motstanden (impedansen) i hodetelefonen må være på mellom 32 og 600 ohm.

Forsterker

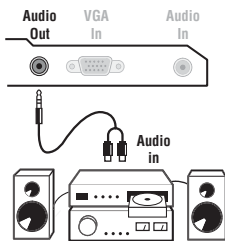

For å koble til et stereoanlegg bruker du audiokabel. Kabelen skal gå mellom **Audio out**-utgangene på TV-apparatet og inngangen "AUDIO IN" "L" og "R" på stereoanlegget.

Datamaskin

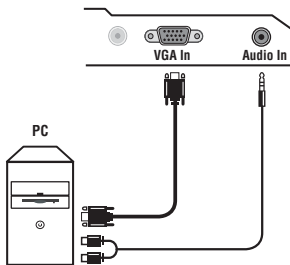

Koble datamaskinens skjerm til inntaket **PC VGA In** på TV-apparatet. Koble datamaskinens lyduttak **Audio out L** og **R** til inntaket **Audio in (PC)** på TV-apparatet.

Du kan lese mer om bruk av TV-apparatet i PC-modus på side 9.

Du oppnår optimal skjermopløsning ved å konfigurere datamaskinen på 1024 x 768, 60 Hz.

Dette er de forskjellige oppløsningene som er tilgjengelige på TV-apparatet:

640 x 350, 70 Hz	720 x 400, 70 Hz	1024 x 768, 60 Hz
640 x 350, 85 Hz	720 x 400, 85 Hz	1024 x 768, 70 Hz
640 x 480, 60 Hz	800 x 600, 56 Hz	1024 x 768, 75 Hz
640 x 480, 67 Hz	800 x 600, 60 Hz	1024 x 768, 85 Hz
640 x 480, 72 Hz	800 x 600, 72 Hz	1152 x 864, 75 Hz
640 x 480, 75 Hz	800 x 600, 75 Hz	1280 x 960, 60 Hz
640 x 480, 85 Hz	800 x 600, 85 Hz	1280 x 1024, 60 Hz
	832 x 624, 75 Hz	1280 x 1024, 75 Hz

Gode råd

Dårlig bilde	Dette kan komme at av du bor i nærheten av fjell eller høye boligblokker. Dette kan forårsake uskarpe bilder, doble bilder eller skygger. Da bør du prøve å justere bildet manuelt (se s.5) eller orientere den utvendige antennen annerledes. Med innendørsantenner kan mottaket i noen tilfeller være vanskelig. For å bedre på dette kan du prøve å orientere antennen i en annen retning. Hvis mottaket fremdeles er dårlig, bør du bruke en utendørsantenne.
Ikke noe bilde på skjermen	Har du tilkoblet antennepluggen riktig? Har du valgt riktig TV-standard? (s. 5) Problemer med bilde eller lyd skyldes ofte dårlig tilkobling av en antennekontakt eller en scartkontakt (det hender at kontaktene løsner når man flytter eller snur på TV-apparatet). Sjekk alle koblinger.
Ingen lyd	Hvis noen programmer har bilde, men ikke lyd, kommer det av at du ikke har valgt den rette TV-standard. Endre innstillingen i System (s. 5). Kommer det ingen lyd fra forsterkeren som er koblet til TV-apparatet? Sjekk at du ikke har forvekslet lyduttaket med lydinntaket.
Fungerer ikke PC-modus ?	Sjekk at du har konfigurert datamaskinen riktig med en kompatibel oppløsning (se s. 15). Får du ikke lyd fra radioen i PC-modus? Når PIP-funksjonen er aktivert, tvinges lyden inn fra TVen.
Virker ikke fjernkontrollen lenger?	Blinker ikke lenger lampen på TV-apparatet når du bruker fjernkontrollen? Skift batteriet.
Pausestilling	Dersom TV-apparatet ikke mottar noe signal i 15 minutter, går det automatisk inn i standby. Med tanke på strømsparing er TVen utstyrt med komponenter som bruker svært lite strøm i ventemodus (under 1 W).
Rengjøring av TVen	Skjermen og kabinettet må bare rengjøres med en ren og myk klut som ikke loer. Ikke bruk produkter med alkohol eller oppløsningsmidler.
Fremdeles ingen resultater?	Koble strømkontakten fra TV-apparatet i 30 sekunder og koble den til igjen. Du må ikke under noen omstendigheter prøve å reparere TV-apparatet ditt selv. Ta kontakt med forhandlerens serviceavdeling.

Ordliste

RGB-signaler: TV-bildet har 3 videosignaler: rødt, grønt og blått (RGB). Bruken av disse signalene gir bedre bildekvalitet.

S-VHS-signaler: To separate Y/C-videosignaler (lysstyrke/fargestyrke) med utgangspunkt i innspillingsstandardene S-VHS og Hi-8. Lysstyrkesignalerne Y (svart/hvitt) og fargestyrkesignalerne C (farge) blir registrert separat på båndet. På denne måten oppnår man en bedre kvalitet enn med videostandarden (VHS og 8 mm) hvor signalene Y/C er blandet og utgjør kun ett videosignal.

NICAM-lyd: Prosess som gjør det mulig å overføre lyd digitalt.

TV-standard: TV-bildene blir ikke overført på samme måte i alle land. Det finnes ulike standarder: BG, DK, I og L L'. Innstillingen **System** (s. 5) gjør det mulig å velge disse forskjellige standardene. Dette må ikke forveksles med PAL- eller SECAM-fargekodning. Pal-systemet brukes i de fleste land i Europa, Secam brukes i Frankrike, Russland og i de fleste landene i Afrika. USA og Japan har et annet system, NTSC.

16/9: Dimensjonene 16/9 og 4/3 angir forholdet mellom bredden (b) og høyden (h) på skjermen. TV-apparater med ekstra bred skjerm har forholdet 16/9, mens de vanlige skjermene har dimensjonene 4/3.

Inledning

Tack för att du köpt din TV-apparat just hos oss.
Handboken har tagits fram för att hjälpa dig att installera och använda din TV-apparat på bästa sätt.
Vi råder dig att läsa igenom den noggrant.
Vi hoppas att vår teknologi kommer att passa dig.

Innehållsförteckning

Installation

Presentation av TV-apparaten LCD	2
TV-apparatens knappar	2
Knappar på fjärrkontrollen	3
Installation av TV-apparaten	4
Snabbinstallation	4
Programsortering	5
Manuell lagring	5
Andra inställningar på menyn Installera	5

Användning

Bildinställningar	6
Ljudinställningar	6
Lagring av alternativ	6
Väckningsfunktion	7
16:9-format	7
Text-TV	8
Använda radiofunktioner	9
Användning som datorbildskärm	9

Andra apparater

Videobandspelare	10
Ytterligare apparater	10
Hur man kopplar in de anslutna apparaterna	10
Dubbel text-TV-sida	11
Förstärkare	11
Ordlista	11

Praktiska informationer

Tips	12
Ordlista	12



Direktiv om återanvändning

Din TV-apparat är tillverkad av material som kan återanvändas.
Var rädd om miljön ! Det finns speciella företag som tar hand om utslitna apparater, monterar ned dem och tar vara på det material som kan återvinnas (kontakta din återförsäljare).

Presentation av din nya LCD

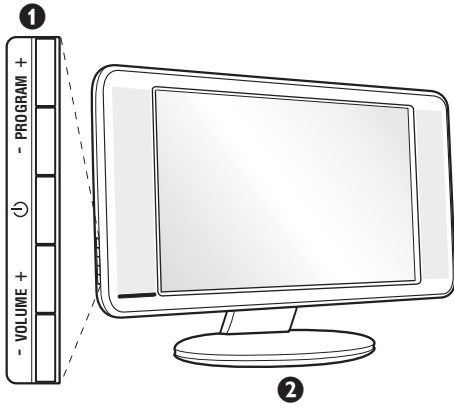

1 TV-apparatens knappar:

- : för att koppla på eller stänga av TV:n.
 - VOLUME - (- +) : för att reglera ljudnivån.
 - PROGRAM - + (- P +) : för att välja program.
 - MENU : tryck samtidigt på knapparna - och + för att öppna och stänga menyerna.
- Därefter kan du välja en inställning med hjälp av knapparna P - +. Knapparna - + används för att utföra inställningarna.

2 Justerbart stativ.

Stativet kan tas bort och ersättas med ett monteringsset för upphängning på väggen, som finns tillgängligt som extrautrustning (kontakta din återförsäljare för ytterligare information).

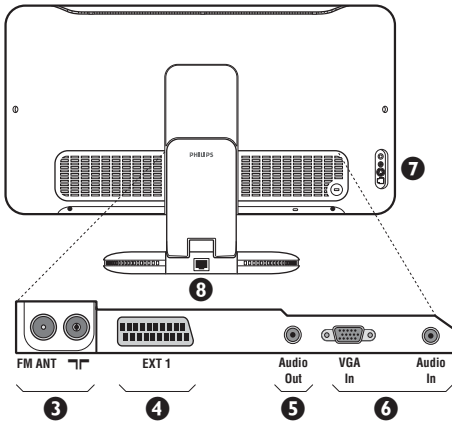

Baksidan:

Uttagen för de vanligaste anslutningarna finns på TV:ns undersida.

Se s. 10 för ytterligare information om anslutningar.

- 3 Uttag för TV- och radioantenn
- 4 Uttag för Scart-kabel EXT1
- 5 Förstärkare
- 6 VGA- och audioingång för anslutning av dator.
- 7 Sido kontakter
- 8 Uttag för Ethernet-kabel : För mer information om STREAMIUM-funktionerna hänvisas till den separata dokumentationen.

Fjärrkontrollen

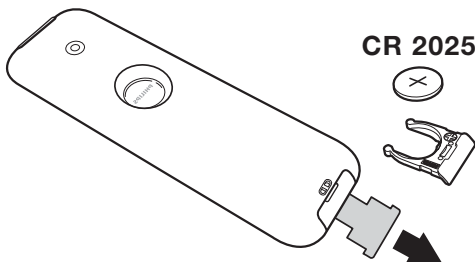

Dra bort den isolerande lappen från fjärrkontrollens batterilucka för att aktivera fjärrkontrollen.

Det batteri som levereras med apparaten är miljövänligt och innehåller varken kvicksilver eller kadmium/nickel. Släng inte bort batterierna med hushållsavfallet, utan utnyttja de möjligheter som finns till återvinning (fråga din återförsäljare).

Knappar på fjärrkontrollen

För mer information om STREAMIUM-funktionerna hänvisas till den separata dokumentationen.

Knappar för text-TV (s.8)

Val av EXT-uttag (sid.10)
Tryck flera gånger för att välja inkopplad apparattyp.

Ljudlägen
Gör det möjligt att koppla om sändningar i **Stereo** och **Nicam Stereo** till **Mono** eller, vid tvåspråkiga sändningar, att välja mellan **Dual I** och **Dual II**.
Mono-läge visas indikeringen i rött. knappen används inte.

TV/PC/Radio
Tryck på en av dessa knappar för att växla mellan TV, PC eller radioläge (s.9).

16:9-format (sid.7)

Markören (UPP/NED/VÄNSTER/HÖGER)
Med hjälp av de här 4 knapparna kan du flytta i menyerna.

Meny
För att visa eller lämna menyerna.

Tyst
För att koppla bort eller koppla tillbaka ljudet.

Volym
För att justera ljudnivån.

Bild- och ljudinställningar
För en serie bild- och ljudinställningar:
*Läget **Personlig** motsvaras av de inställningar man gjort i menyerna.*

Skärminformation
För att visa/ta bort programmets nummer, klockslag, ljudläge och timerns återstående tid. Håll knappen nedtryckt i 5 sekunder för att programnummer ska visas permanent på skärmen.

Beredskapsläge
För att gå till beredskapsläge. Koppla på TV-apparaten igen genom att trycka på **⏻**, **P** - + eller **⏻**/**⏻**.

Val av läge *

Föregående program
För att ta in det program du tittade på förut.

Surroundljud
För att aktivera / stänga av ljudbreddningseffekten. I stereoläge får man intryck av att avståndet mellan högtalarna är större. Med de modeller som är utrustade med **Virtual Dolby Surround***, får man **Dolby Surround Pro Logic** — systemets bakre ljudeffekter.

Active Control: Optimerar automatiskt apparatens inställningar för att passa den mottagna signalen och det omgivande ljusförhållandena.
Gäller ej för TV-läge.

Val av TV-program
För att flytta upp eller ned bland programmen. Nummer och ljudläge visas några sekunder.
För vissa text-TV program visas programtitel längst ned på skärmen.

Sifferknappar
För direkt programåtkomst. Om programmet har 2 siffror måste den andra siffran knappas in innan strecket försvinner.

Visning av text-TV (sid. 8)

***Tillverkad med tillstånd av Dolby Laboratories."Dolby" och dubbel-D-symbolen är varumärken tillhörande Dolby Laboratories.**

*Val av läge

Tryck på **Select** -knappen för att välja önskat läge: **TV**, **DMR** (ytterligare apparater) eller **STREAMIUM**. Kontrollampen på fjärrkontrollen tänds och visar valt läge. Efter 20 sekunder utan åtgärd släcks lampan (återgång till TV-läge).
För mer information om STREAMIUM-funktionerna hänvisas till den separata dokumentationen.

Installation av TV-apparaten

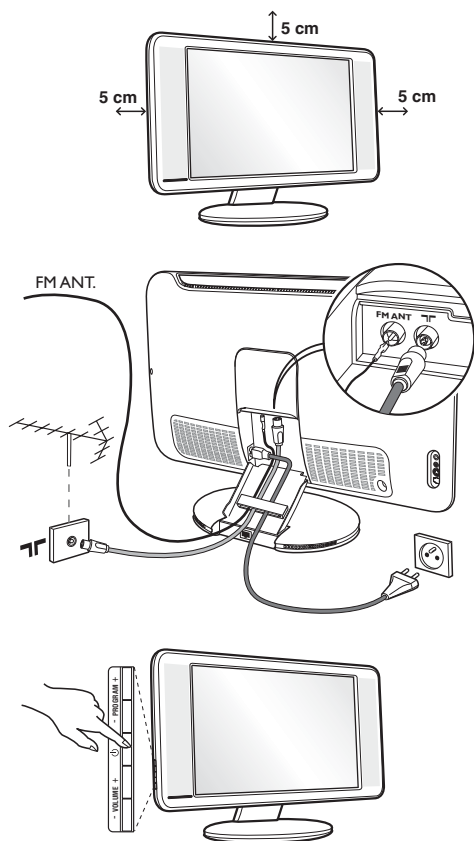

1 TV:ns placering

Placera TV:n på en stadig yta. För att förhindra att skada uppstår bör du inte utsätta TV:n för vattenstänk, värmekällor (lampa, ljus, värmeelement osv.) eller blockera ventilationsöppningarna på TV:ns baksida.

2 Antennanslutningar

- Använd den medföljande antennkabeln och sätt i antennkontakten i uttaget **FM ANT** på undersidan av TV:n.
- Anslut den medföljande radioantennkabeln till uttaget **FM ANT** på undersidan av TV:n.
- Anslut nätsladden till TV apparaten och stickkontakten till ett vägguttag (220-240 V / 50 Hz).
- Dra kablar genom TV:ns fot. Sätt tillbaka täckpanelerna.

Se s. 10 för anslutning av andra apparater.

3 Koppla på TV:ns

Tryck på strömbrytaren för att koppla på TV:n. En grön kontrollampa tänds och skärmen lysas upp. Gå direkt till kapitlet för **snabbinstallation**. Om TV:n stannar kvar i beredskapsläge (röd kontrollampa), trycker du på knappen **P +** på fjärrkontrollen.

Då du använder fjärrkontrollen blinkar kontrollampan.

Plug & Play

Snabbinstallation

När TV-apparaten slås på för första gången, visas en meny på bildskärmen. Denna meny ber dig välja språk för menyerna:

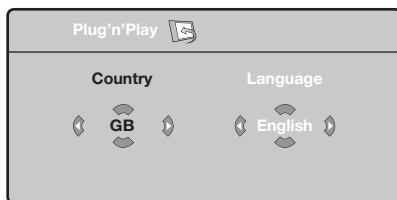

Om meny inte visas, håll TV-apparatens knappar **▲**- och **▶**+ intryckta i 5 sekunder för att ta fram meny.

- 1 Använd markören **UPP/NED** på fjärrkontrollen för att välja önskat land och bekräfta därefter valet med markören **HÖGER**.

Om ditt land inte finns med på listan, välj alternativet "..."

- 2 Välj därefter önskat språk med markören **UPP/NED**

och bekräfta valet med markören **HÖGER**.

- 3 Sökningen börjar automatiskt. Alla tillgängliga TV- och radiokanaler lagras. Åtgärden tar några minuter. Dess förlopp och antalet hittade kanaler visas. När sökningen är klar försvinner meny.

Lämna eller avbryt sökningen genom att trycka på knappen **MENU**. Om inget program hittas kan du slå upp kapitlet **Tips** på s. 12.

- 4 Om sändaren eller kabelnätet överför signalen för automatisk sortering numreras programmen korrekt. Installationen är avslutad.
- 5 Om så inte är fallet använder du meny **Sortera** för att numrera dem.

Vissa sändare eller kabelnät överför sina egna sorteringsparametrar (region, språk). I så fall skall du ange ditt val med markören **VÄNSTER/HÖGER** och bekräfta valet med markören **HÖGER**.

Programsortering

- 1 Tryck på knappen **MENU**. TV Meny visas på skärmen.

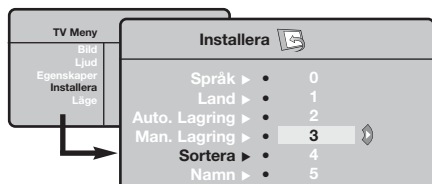

- 2 Välj menyn **Installera** och sedan menyn **Sortera**.
- 3 Välj det program du önskar numrera om med hjälp av markören UPP/NED och tryck på HÖGER.
- 4 Använd med markören UPP/NED för att välja ett nytt önskat nummer och bekräfta med VÄNSTER.
- 5 Upprepa punkt 3 och 4 för varje program som skall lagras.
- 6 Lämna menyerna genom att trycka på knappen **EXIT**.

Manuell lagring

Denna meny används för att manuellt lagra varje kanal.

- 1 Tryck på knappen **MENU**.
- 2 Välj menyn **Installera** och sedan **Manuell lagring**.

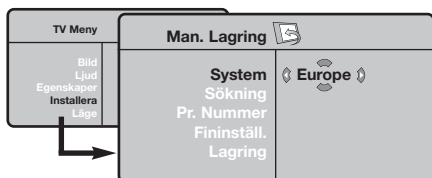

- 3 **System:** Välj mellan **Europe** (automatisk sökning) **West Eur** (norm BG= Sverige), **East Eur** (norm DK) **Storbritannien** (norm I) eller **Frankrike** (norm LL).
* För Frankrike (norm LL): välj alternativet **France**.

- 4 **Sökning:** tryck på HÖGER. Sökningen börjar. Så snart ett program hittas avbryts sökningen och programnamnet visas (om sådant finns). Gå vidare till efterföljande punkt. Om du känner till det önskade programmets frekvens kan du skriva in dess frekvensnummer direkt med knapparna **0** till **9**.

Se kapitlet *Tips* (s. 12) om inget program hittas.

- 5 **Programnummer :** använd markören VÄNSTER/HÖGER eller **0** till **9** för att skriva in önskat nummer.
- 6 **Fininställning. :** om mottagningen är otillfredsställande kan du justera bilden med hjälp av markören VÄNSTER/HÖGER.
- 7 **Lagring:** tryck på HÖGER. Programmet har lagrats.
- 8 Upprepa punkt 4 till 7 för varje program som skall lagras.

Lämna menyerna genom att trycka på knappen **EXIT**.

Andra inställningar på menyn Installera

- 1 Tryck på knappen **MENU** och välj menyn **Installera**:
- 2 **Språk:** för att välja språk för menyerna.
- 3 **Land:** för att välja land.
Den här inställningen inverkar på sökningen, den automatiska sorteringen av program och visningen av text-TV. Om ditt land inte finns med på listan, välj alternativet "..."
- 4 **Automatisk lagring:** Med hjälp av denna meny kan du utföra en automatisk sökning av alla de program som finns tillgängliga i din region. Om sändaren eller kabelnätet överför signalen för automatisk sortering numreras programmen korrekt. Om så inte är fallet använder du meny **Sortering** för att numrera dem .
Vissa sändare eller kabelnät överför sina egna sorteringsparametrar (region, språk). I så fall skall

du ange ditt val via knapparna **^** **v** och bekräfta valet med **>**. Lämna eller avbryt sökningen genom att trycka på knappen **MENU**. Se kapitlet *Tips* (s. 12) om inget program hittas.

- 5 **Namn :** Om du vill kan du namnge de olika kanalerna, radiostationer och EXT-uttagen. Använd markören VÄNSTER/HÖGER. för att förflytta dig i fältet där namnet visas (5 bokstäver), och markören UPP/NED för att välja bokstäver. Tryck på markören VÄNSTER för att lämna menyerna när namnet är inskrivet. Kanalens namn har lagrats.

Anm.: Vid installationen namnges kanalerna automatiskt när identifieringssignalen överförs.

- 6 Lämna menyerna genom att trycka på knappen **EXIT**.

Bildinställningar

- 1 Tryck på knappen **MENU** och sedan på HÖGER. Menyn Bild visas:

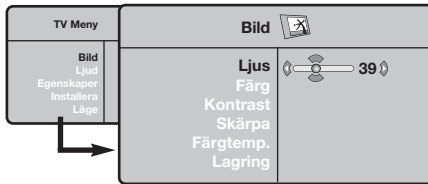

- 2 Använd markören UPP/NED för att välja en inställning. Använd markören VÄNSTER/HÖGER vid inställningen.

- 3 När inställningarna är gjorda, välj alternativet **Lagring** och tryck på HÖGER för att lagra dem. Tryck på **EXIT** för att lämna meny.

Beskrivning av inställningarna:

- **Ljus:** Inverkar på hur ljus bilden är.
- **Färg:** inverkar på färgens intensitet.
- **Kontrast:** inverkar på skillnaden mellan ljusa och mörka toner.
- **Skärpa:** inverkar på bildens tydlighet.
- **Färg ton (färgtemperatur):** ställer in bildens färgton: **Kall** (blåare) **Normal** (balanserad) eller **Varm** (rödare).
- **Lagring:** för lagring av bildinställningarna.

Ljudinställningar

- 1 Tryck på **MENU** och välj **Ljud** (NED) och tryck sedan på HÖGER. Menyn Ljud visas:

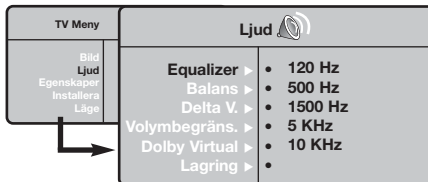

- 2 Använd markören UPP/NED för att välja en inställning. Använd markören VÄNSTER/HÖGER vid inställningen.
- 3 Då inställningarna är gjorda väljer du alternativet **Lagring** och trycker på HÖGER för att lagra dem.
- 4 Lämna menyerna genom att trycka på knappen **EXIT**.

Beskrivning av inställningarna:

- **Equalizer:** för att ställa in ton (från bas: 120 Hz till diskant: 10 kHz).
- **Balans:** ger jämvikt i ljudet mellan vänster och höger högtalare.
- **Delta V (volymskillnad)*:** används för att jämna ut volymskillnaderna som kan existera mellan de olika kanalerna eller EXT-uttagen. Denna inställning kan användas för programmen 1 till 40 och EXT-uttagen.
- **AVL (Automatisk ljudbegränsning):** används för automatisk kontroll av ljudstyrkan för att undvika plötsliga ljudhöjningar, exempelvis vid kanalbyte eller reklam.
- **Dolby Virtual:** För att aktivera / stänga av ljudbreddningseffekten.
*Dessa inställningar nås även med knappen **EXIT**.*
- **Lagring:** för att lagra ljudinställningarna.

Lagring av alternativ

- 1 Tryck på **MENU** och välj **Egenskaper** (NED) och tryck på HÖGER. Du kan ställa in:
- 2 **Kontrast +:** relaterar oavbrutet den mörkaste delen av bilden till svart.
- 3 **Volym begränsning:** används för att minska brus

(snö). Denna inställning är värdefull vid dålig mottagning.

- 4 **Timer:** för att välja en tid för automatisk väckning.
- 5 Lämna menyerna genom att trycka på knappen **EXIT**.

Format 16/9

De bilder du tar emot kan överföras till format 16:9 (bred skärm) eller 4:3 (traditionell skärm). Bilder i 4:3 har ibland svarta band längst ned och längst upp (brevlådeformat).

Denna funktion gör det möjligt att ta bort de svarta banden och optimera bildvisningen på skärmen.

Tryck på tangenten  (eller markören VÄNSTER/HÖGER) för att välja olika lägen: TV-apparaten är utrustad med automatisk omkoppling som styrs av den kod som skickas ut med vissa program och som ger rätt skärmformat.

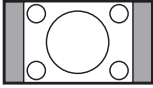

4:3

Bilden visas i format 4:3 och ett svart band syns på båda sidor om bilden.



Zoom 14:9

Bilden förstoras till format 14:9. Ett smalt svart band blir kvar på sidorna.

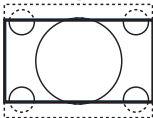

Zoom 16:9

Bilden förstoras upp till format 16:9. Detta läge rekommenderas för bilder med svarta band upptill och nedtill (brevlådeformat).

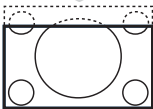

Text Zoom

Läge som gör det möjligt att visa bilder i 4:3 över skärmens hela yta med synlig text.

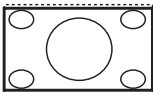

Superbred

Läge som gör det möjligt att visa bilder i 4:3 över skärmens hela yta genom att bredda bildens sidor.

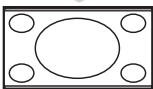

Wide Screen

Med denna funktion kan du ställa in det rätta bildförhållandet för bilder i 16:9-format. *Observera:* Om du använder detta formatläge för en 4:3-bild kommer bildinnehållet att bli onaturligt brett.

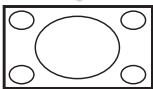



Fullskärm



Denna funktion används för att visa bilden i full skärm.

Använda radion

Val av radioläge

Tryck på knappen  på fjärrkontrollen för att välja radioläge. Tryck på knappen  för att återgå till TV-läget. I radioläget visas stationens nummer, namn (om tillgängligt), frekvens och ljudtyp på skärmen.

Val av program

För att välja FM-stationer, använd knapparna / eller - P + (från 1 till 40).

Användning av radions menyer

Använd knappen  för att komma åt radions specialinställningar.

Sökning av radiostationer

Om du använt snabbinstallationen, finns alla tillgängliga FM-stationer lagrade i minnet. För att påbörja en ny sökning, använd meny **Installera: Automatisk lagring** (för en fullständig sökning) eller **Manuell lagring** (för att söka en station åt gången). Dessa menyer fungerar på samma sätt som TV:ns menyer.

Skärmsläckaren

Skärmsläckaren kan du aktivera/avaktivera i meny **Egenskaper**.

Användning som datorbildskärm



OBS!

När LCD-TV:n används som PC-skärm, kan smärre diagonala störingslinjer observeras när TV:n används i en miljö med elektromagnetiska störningar. Detta påverkar dock inte den här produktens prestanda. För att erhålla bättre prestanda rekommenderas att en VGA-kabel av god kvalitet används, som har ett bra isoleringsfilter mot brus.

PC-läge

Du kan använda TV:n som en datorbildskärm. Anslut datorn och ställ därefter in upplösningen (se s. 11).

Val av PC-läge

Tryck på knappen  på fjärrkontrollen för att ställa TV:n i PC-läge. Tryck på knappen  för att återgå till TV-läget.

Om TV:n inte mottagit någon datorsignal under 5 sekunder, slår den automatiskt över till beredskapsläge.

Användning av menyer i PC-läge

Tryck på knappen  för att komma åt specialinställningar i PC-läget. Använd kursorn för att ställa in (inställningarna lagras automatiskt i minnet):

• Bild:

- **Ljus/Kontrast:** används för att ställa in bildskärmens ljusstyrka och kontrast.
- **Horisontal/Vertikal:** används för att justera bildens horisontala och vertikala position.

- **Färgtemp.:** för att välja bildens färgton. (kall, normal eller varm).

• **Ljudval:** för att välja det ljud som överförs via TV:n (PC eller TV/Radio). Du kan t.ex. lyssna på radion medan du använder datorn.

• Egenskaper:

- **Fas/Klocka:** används för att eliminera horisontala (Fas) och vertikala (Klocka) störningar på skärmen.

- **Format:** används för att välja mellan bredbilds- eller vanligt PC-bildformat.

- **Autojust.:** positionen justeras automatiskt.

• **Fabriksinst. :** för att återgå till fabriksinställningarna (standardinställning).

• **Läge:** används för att återgå till TV- eller radioläget.

Anslutning av andra apparater

För att underlätta anslutningarna, avlägsna täckpanelerna på stativet och apparatens baksida.

Dra kablarna genom TV:ns fot. Sätt tillbaka täckpanelerna.

Uttag EXT1 har in- och utgångar för audio och video samt RGB-ingångar.

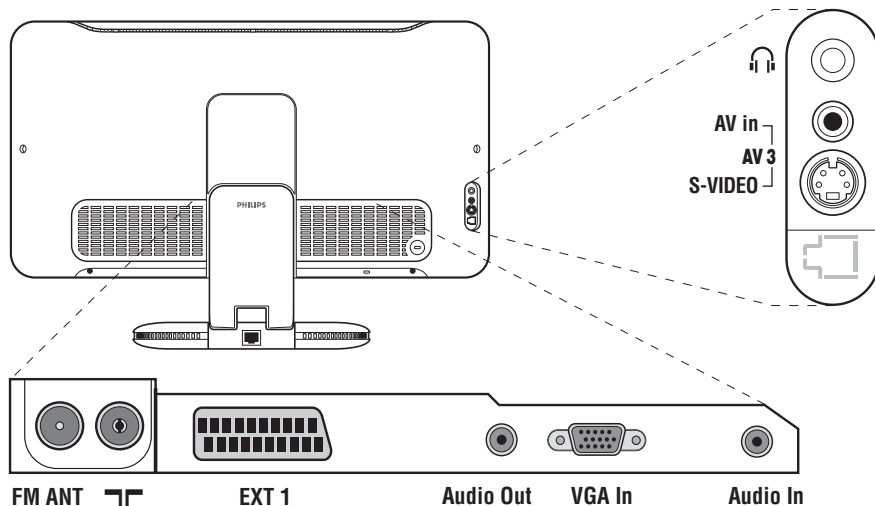

Videobandspelare

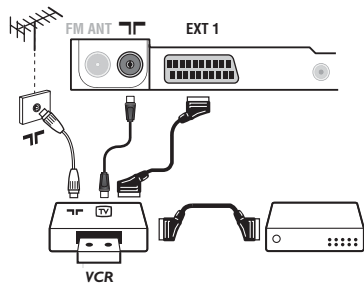

Gör anslutningarna som på bilden. Använd en eurokabel av god kvalitet.

Om din videobandspelare inte utrustats med ett uttag för eurokabel kan videon endast anslutas via antennuttaget.

I så fall måste du ställa in videobandspelarens testsignal och ge den ett programnummer (se manuell lagring, s. 5).

För att visa videobandspelarens bild, tryck på knappen **D**.

Videobandspelare med dekoder

Anslut dekodern till videobandspelarens andra uttag för eurokabel. På så sätt kan du ta in kodade sändningar.

Ytterligare apparater

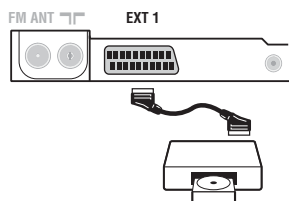

Satellitmottagare, dekoder, CDV, spel, o.s.v.

Gör anslutningarna som på bilden.

Hur man kopplar in de anslutna apparaterna

Tryck på knappen **E** för att välja EXT1.

Flertalet apparater (dekoder, videobandspelare) sköter omkopplingen automatiskt.

Dubbel text-TV-sida

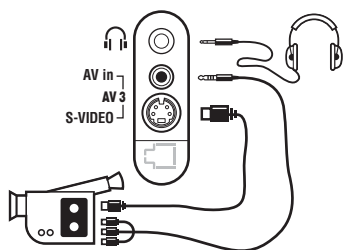

Anslut enligt figuren.

Välj **AV/S-VHS** med knappen .

Då det gäller en monoapparat, skall ljudsignalen kopplas till ingången **AUDIO L** (eller **AUDIO R**). Ljudet återges automatiskt via både TV-apparatens vänstra och högra högtalare.

Hörlurar

När du kopplar in hörlurarna bryts ljudet i TV-apparaten. Justera hörlurarnas ljudstyrka med hjälp av knapparna -  +.

Hörlurarnas impedans ska vara mellan 32 och 600 ohms.

Förstärkare

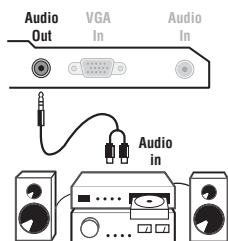

Om TV-apparaten skall anslutas till en hifi-anläggning används en ljudkabel. Anslut ljuduttaget **Audio out** på TV-apparaten till « **AUDIO IN** » « **L** » och « **R** » på hifi-anläggningen.

Dator

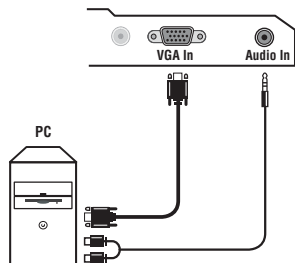

Koppla bildskärmsutgången på din dator till ingången **PC VGA In** på TV-apparaten. Koppla ljuduttaget **Audio out L** och **R** på datorn till ingången **Audio in (PC)** på TV:n.

För mer information om användning i PC-läget, se s. 9.

Den optimala bildupplösningen får du genom att konfigurera datorn till 1024 x 768, 60 Hz.

Här följer en förteckning över de olika bildupplösningar som är tillgängliga på din TV:

640 x 350, 70 Hz	720 x 400, 70 Hz	1024 x 768, 60 Hz
640 x 350, 85 Hz	720 x 400, 85 Hz	1024 x 768, 70 Hz
640 x 480, 60 Hz	800 x 600, 56 Hz	1024 x 768, 75 Hz
640 x 480, 67 Hz	800 x 600, 60 Hz	1024 x 768, 85 Hz
640 x 480, 72 Hz	800 x 600, 72 Hz	1152 x 864, 75 Hz
640 x 480, 75 Hz	800 x 600, 75 Hz	1280 x 960, 60 Hz
640 x 480, 85 Hz	800 x 600, 85 Hz	1280 x 1024, 60 Hz
	832 x 624, 75 Hz	1280 x 1024, 75 Hz

Tips

Dålig bild	Närhet till berg eller höghus kan ge upphov till dubbla bilder, eko eller skuggor. Försök i så fall att ställa in bilden manuellt: se « fininställning » (s. 5) eller ändra utomhusantennens riktning. Om du använder en inomhusantenn kan mottagningen i vissa fall vara dålig. Du kan förbättra bilden genom att vrida på antennen. Om mottagningen förblir dålig måste du använda en utomhusantenn.
Ingen bild	Du har väl inte glömt att ansluta antennen? Har du valt rätt system (s. 5)? Dåligt anslutna eurokablar eller antennuttag är ofta orsaken till bild- och ljudproblem (det händer att anslutningssladdarna dras ut till hälften när du flyttar eller vänder TV-apparaten). Granska samtliga anslutningar.
Inget ljud	Om du på vissa kanaler får in bild men inget ljud innebär det att du inte har rätt TV-system. Förändra inställningen SYSTEM (s. 5). Förstärkaren, som är ansluten till TV:n, fungerar inte? Kontrollera, att du inte har förväxlat ljudutgången med ljudingången.
PC-läget fungerar inte?	Kontrollera, att datorn har lämplig skärmapplösning (se s. 11).
Om fjärrkontrollen inte längre fungerar:	TV-apparaten reagerar inte på fjärrkontrollen och kontrollampen blinkar inte när du använder fjärrkontrollen? Dags att byta batteri.
Beredskapsläge	Om TV-apparaten inte får någon signal efter 15 minuter går den automatiskt över till beredskapsläge. För att spara el är TV-apparaten försedd med delar som möjliggör en mycket låg förbrukning i beredskapsläge (mindre än 1 W).
Rengöring av TV-apparaten	Skärmen och TV-lådan bör endast rengöras med en ren och mjuk duk som inte luddar. Använd inte produkter baserade på alkohol eller lösningsmedel.
Händer det fortfarande ingenting?	Dra ut TV:ns kontakt ur vägguttaget. Vänta i 30 sekunder och sätt därefter i kontakten i uttaget igen.. Försök aldrig reparera TV-apparaten själv när något är fel. Ta alltid kontakt med din återförsäljare.

Ordlista

RGB-signaler: 3 videosignaler (röd, grön, blå) som utgör bilden. Användning av dessa signaler ger bättre bildkvalitet.

S-VHS-signaler: Två separata Y/C videosignaler från S-VHS och Hi-8 inspelningsnormer. Y-signalerna för ljusstyrka (svart/vitt) och C-signalerna för färg spelas in separat på bandet. Kvaliteten blir bättre än med standardvideo (VHS och 8 mm) där Y- och C-signalerna blandas för att ge en enda videosignal.

NICAM-ljud: Förfarande med vilket digitalt ljud kan sändas.

System: TV-bilderna sänds inte på samma sätt i alla länder. Det finns flera olika normer för TV-sändning: BG, DK, I och LL'. Inställningen System (s. 5) används för att välja en av dessa normer. Förväxla inte med PAL eller SECAM färgkodning. PAL används i de flesta europeiska länder, Secam i Frankrike, Ryssland och i de flesta afrikanska länder. Förenta Staterna och Japan använder ett annat system som heter NTSC.

16/9: Betecknar förhållandet mellan skärmens bredd och höjd. TV-apparater med bred skärm har proportionerna 16:9, andra TV-mottagare har traditionellt 4:3-format.

Johdanto

Tämä ohjekirja neuvoo television asennuksessa ja käytössä ja se kannattaa lukea läpi huolellisesti.

Uskomme, että tuote vastaa täysin laatuvaatimuksianne.

Sisällys

Asennus

LCD-television esittely	2
Television näppäimet	2
Kaukosäätimen näppäimet	3
Kanavien pikaviritys	4
Television asennus	4
Kanavien lajittelu	5
Manuaaliviritys	5
Asennus-valikon muut asetukset	5

Käyttö

Kuva-asetukset	6
Ääniasetukset	6
Toiminnot-valikon käyttö	6
Kuvakoko 16:9	7
Teksti-TV	8
Radion käyttö	9
Käyttö monitoritoiminnolla	9

Oheislaitteet

Kuvanauhuri	10
Muut laitteet	10
Liitettyjen laitteiden valitseminen	10
Oheislaitteiden liittäminen	11
Vahvistin	11
Tietokone	11

Muuta

Vihjeitä	12
Sanasto	12





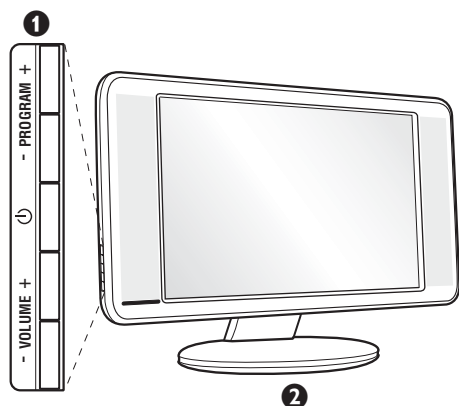

Kierrätysohjeet

Tässä televisiovastaanottimessa on käytetty raaka-aineita, joita voidaan käyttää uudelleen tai kierrättää. Ympäristöhaittojen ehkäisemiseksi erikoisliikkeet huolehtivat käytettyjen laitteiden purkamisesta ja niiden sisältämien kierrätyskelpoisten materiaalien talteenotosta (tiedustelee jälleenmyyjältä).

LCD-television esittely



1 Television näppäimet:

-  : virtakytkin.
- VOLUME - + (-  +) : äänenvoimakkuuden säätö.
- PROGRAM - + (- P +) : ohjelmavalinta.
- MENU : valikkojen valinta ja poisto: paina samanaikaisesti näppäimiä  - ja  +. Tämän jälkeen voit valita säätökohteen näppäimillä P - + ja tehdä säätöjä näppäimillä  - + .

2 Kallistettava jalusta.

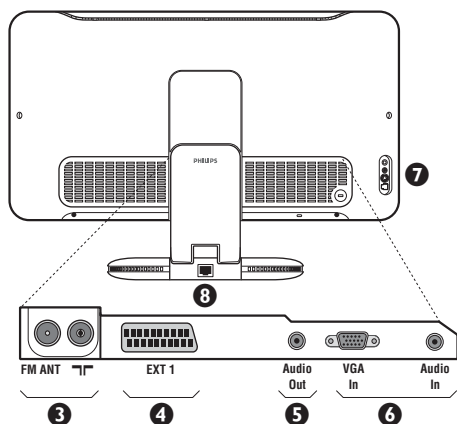

Takaseinä:

Pääliitännät laitteen alaosassa.

Lisätietoa liitännöistä sivulla 10.

- 3 TV:n ja radion antenniliitännät
- 4 EXT1 -liitäntä
- 5 Vahvistin
- 6 VGA- ja audio in -liitäntä tietokonetta varten.
- 7 Oheislaitteiden liittäminen
- 8 Ethernet -liitäntä : Lisätietoja STREAMIUM-toiminnoista saat erillisestä ohjeesta.

Kaukosäädin

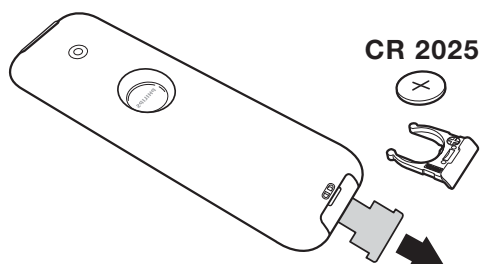

Vedä pariston eristysliuska pois, jotta kauko-ohjain aktivoituu.

Mukana tuleva paristo ei sisällä elohopeaa, nikkeliä eikä kadmiumia. Älä hävitä paristoja talousjätteen mukana vaan vie ne kierrätyspisteeseen.

Kaukosäätimen näppäimet

Lisätietoja STREAMIUM-toiminnoista saat erillisestä ohjeesta.

Teksti-TV:n näppäimet (s. 8)

EXT-liitäntöjen valinta (sivu 10)

Valitse televisioon liitetty laite painamalla tätä näppäintä niin monta kertaa kuin on tarpeen.

Äänitoiminto

Tällä näppäimellä voit asettaa stereo- ja Nicam-stereolähteykset kuulumaan monofonisina (Mono). Kaksikielisiä ohjelmia varten voit valita Dual I tai Dual II. Mono-merkkivalo on punainen, kun ääni kuuluu monona.

tämä näppäin ei ole käytössä.

TV / PC / Radio

Näillä näppäimillä voit vaihtaa television eri toiminnot (s. 9).

Kuvakoko 16:9 (sivu 7)

Kohdistimen YLÖS/ALAS/VASEN/OIKEA-painikkeet

Näiden neljän näppäimen avulla voit siirtyä valikoissa.

Valikko

Tällä näppäimellä voit avata tai sulkea valikon.

Äänen mykistys

Tällä näppäimellä voit mykistää tai palauttaa äänen.

Äänenvoimakkuus

Näillä näppäimillä voit säätää äänen voimakkuutta.

Kuvan ja äänen esisäädöt



Tällä näppäimellä saat näkyviin kuvan ja äänen esisäädöt.

Oma Säätö -asetus vastaa valikoissa tekemiäsi valintoja

Kuvaruutunäyttö

Näyttää ruudulla/poistaa ruudulta ohjelmanumero, kellonajan, äänitilan ja ajastimessa jäljellä olevan ajan. Pidä painettuna viisi sekuntia niin ohjelmanumero jää pysyvästi ruudulle.

Odotustila

Kytkee TV:n odotustilaan. Paina näppäimiä , P - + tai , ja TV menee uudestaan päälle.

Tilanvalitsin *

Edellinen ohjelmanumero

Vaihtaa edelliselle katsotulle ohjelmanumerolle.

Surround-ääni

Kytkee surround-äänitehosteen päälle tai pois päältä. Stereoäänen yhteydessä tämä toiminto antaa vaikutelman, että kaiuttimet ovat todellista kauempana toisistaan. Jos televisiossasi on Virtual Dolby Surround* toiminto, saat ohjelmiin Dolby Surround Pro Logic äänentoiston.

Active Control

Optimoi kuvanlaadun vastaanoton laadun ja ympäristön valaistusolojen mukaan.

Ei käytettävissä TV-toiminnossa.

Ohjelman vaihto

Vaihtaa seuraavan tai edellisen ohjelmanumeron. Numero, ja äänitila näkyvät ruudulla muutaman sekunnin.

Joillakin teksti-tv: tä lähettävillä ohjelmakanavilla voi ohjelman nimi näkyä ruudun alareunassa.

Numeronäppäimet

Ohjelmanumeroiden suora valinta. Jos ohjelmanumero on kaksinumeroinen, toinen numero pitää syöttää ennen kuin katkoviiva häviää.

Teksti-tv:n valinta (sivu 8)

* Valmistettu Dolby Laboratories luvalla.

"Dolby" ja kaksois-D-symboli ovat Dolby Laboratories tavaramerkkejä.

*Tilanvalitsin

Paina Select-näppäintä, jotta voit valita haluamasi tilan: TV, DMR (muut laitteet) STREAMIUM.

Kaukosäätimen merkkivalo ilmaisee valitsemasi tilan. Jos et valitse tilaa, merkkivalo sammuu automaattisesti 20 sekunnin kuluttua ja järjestelmä palaa TV-tilaan.

Lisätietoja STREAMIUM-toiminnoista saat erillisestä ohjeesta.

Television asennus

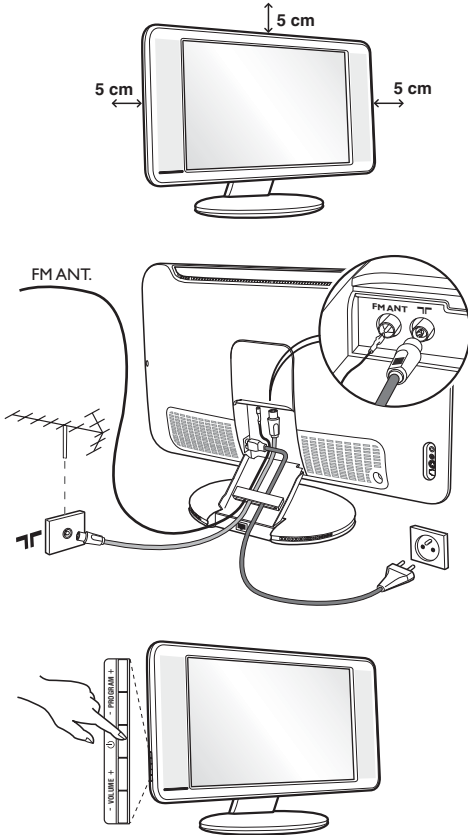

1 Television sijoittaminen

Sijoita televisio tukevalle alustalle. Älä altista televisiota vesiroiskeille, älä sijoita sitä lämmönlähteiden (lamppu, kynttilä, lämpöpatteri jne.) läheisyyteen, älä peitä takaseinän ilmanvaihtoaukkoja.

2 Antenniliitännät

- Kytke antennijohto television takaseinässä olevaan liitântään **FM ANT.**
- Kytke radion antennijohto FM ANT - liitântään.
- Liitä verkkojohto televisioon ja verkkopistorasiaan (220-240 V / 50 Hz).
- Vie johdot television jalustan kautta. Laita jalustan kansi takaisin.

Muiden laitteiden liitännät, katso s. 10.

5 Käynnistys

Paina virtakytkintä. Virheä merkkivalo syttyy ja kuvaruutuun tulee kuva. Siirry suoraan sivulle 4 kohtaan pikaviritys. Jos televisio jää valmiustilaan (punainen merkkivalo), paina kaukosäätimen näppäintä P +.

Merkkivalo vilkkuu, kun käytät kaukosäädintä.

Plug & Play

Kanavien pikaviritys

Kun käynnistät television ensimmäisen kerran, kuvaruutuun ilmestyy valikko. Tässä valikossa voit valita maan, jossa televisiota käytetään, ja valikkojen kielen:

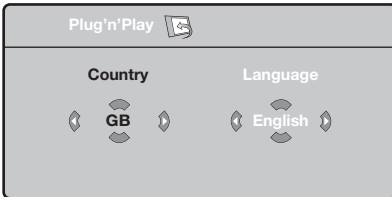

Jos valikkoa ei ilmesty, pidä alhaalla viisi sekuntia television näppäimiä **▲**- ja **▲**+

- 1 Valitse maa kaukosäätimen kohdistimen YLÖS/ALAS-painikkeilla ja vahvista OIKEA-painikkeella.
Jos haluamaasi maata ei ole luettelossa, valitse "..."
- 2 Valitse seuraavaksi kieli kohdistimen YLÖS/ALAS-

painikkeilla ja vahvista OIKEA-painikkeella.

- 3 Haku käynnistyy. Kaikki käytettävissä olevat TV-kanavat ja radioasemat tallennetaan muistiin. Haku kestää pari minuuttia. Kuvaruudussa näkyy haun eteneminen ja löydettyjen kanavien määrä. Kun haku on valmis, valikko katoaa kuvaruudusta.
Voit lopettaa tai keskeyttää haun painamalla näppäintä **MENU**. Jos yhtään kanavaa ei löydy, katso luku "Vihjeitä" sivulla 12.
- 4 Jos TV- tai kaapeliyhtiö lähettää automaattisen lajittelusignaalin, televisio numeroi kanavat oikein. Kanavat on viritetty.
- 5 Jos näin ei tapahdu, aseta kanavat haluamaasi järjestykseen valikossa **Lajittelu**.
Jotkin TV- ja kaapeliyhtiöt lähettävät omat lajitteluparametrisä (esim. alue ja kieli). Valitse asetukset kohdistimen YLÖS/ALAS-painikkeilla ja vahvista OIKEA-painikkeella.

Kanavien lajittelu

- 1 Paina näppäintä **(MENU)**. TV-valikko ilmestyy kuvaruutuun.

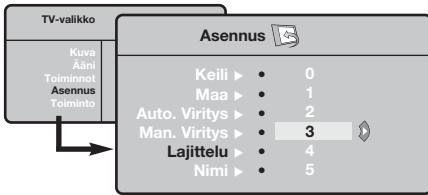

- 2 Valitse ensin valikko **Asennus** ja sitten **Lajittelu**.
- 3 Valitse näppäimillä **^** **v** kanava, jonka numeron haluat vaihtaa, ja paina näppäintä **>**.
- 4 Valitse haluamasi numero näppäimillä **^** **v** ja vahvista näppäimellä **<**.
- 5 Toista vaiheet **3** ja **4**, jos haluat vaihtaa muiden kanavien numeron.
- 6 Poistu valikoista painamalla näppäintä **(EXIT)**.

Manuaaliviritys

Tässä valikossa voit virittää kanavat yksitellen käsin.

- 1 Paina näppäintä **(MENU)**.
- 2 Valitse ensin valikko **Asennus** ja sitten **Man.viritys**.

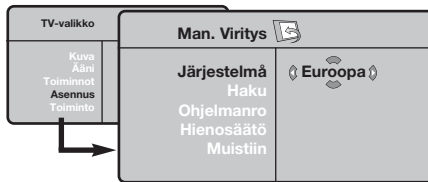

- 3 **Järjestelmä:** valitse **Eurooppa** (automaattinen etsintä*) tai **Länsi-Eur. (BG)**, **Itä-Eur. (DK)**, **UK (I)** tai **Ranska (LL)**.
* Valitse Suomessa **Länsi-Eur. (BG)**.

- 4 **Haku:** paina näppäintä **>**. Haku käynnistyy. Kun kanava löytyy, haku pysähtyy ja kanavan nimi ilmestyy kuvaruutuun (jos nimi on saatavana). Siirry seuraavaan kohtaan. Jos tiedät halutun kanavan taajuuden, voit näppäillä sen suoraan näppäimillä **(0)** - **(9)**.

Jos yhtään kanavaa ei löydy, katso luku "Vihjeitä" sivulla 12.

- 5 **Ohjelmanro:** näppäile haluamasi numero näppäimillä **<>** tai **(0)** - **(9)**.
 - 6 **Hienosäätö:** jos kuva on huono, säädä sitä näppäimillä **<>**.
 - 7 **Tallenna:** paina näppäintä **>**. Kanavan tiedot on tallennettu.
 - 8 Toista vaiheet **4** - **8**, jos haluat tallentaa muiden kanavien tiedot.
- Valikosta poistuminen:** paina näppäintä **(EXIT)**.

Asennus-valikon muut asetukset

- 1 Paina näppäintä **(MENU)** ja valitse valikko **Asennus**:
- 2 **Kieli:** voit vaihtaa valikoissa käytettävän kielen.
- 3 **Maa:** voit valita maan, jos televisiota käytetään. Tätä asetusta käytetään kanavien haussa, kanavien automaattisessa lajittelussa ja teksti-TV:n kanssa. Jos haluamaasi maata ei ole luettelossa, valitse "...".
- 4 **Autom. viritys:** hakee kaikki alueella saatavilla olevat kanavat. Jos TV- tai kaapeliyhtiö lähettää automaattisen lajittelusignaalin, televisio numeroi kanavat oikein. Jos näin ei tapahdu, aseta kanavat haluamaasi järjestykseen valikossa **Lajittelu** (katso s. 4).
Jotkin TV- ja kaapeliyhtiöt lähettävät omat lajitteluparametrisä (esim. alue ja kieli). Valitse asetukset kohdistimen **YLÖS/ALAS**-painikkeilla ja

vahvista **OIKEA**-painikkeella. Voit lopettaa tai keskeyttää haun painamalla näppäintä **(MENU)**. Jos yhtään kanavaa ei löydy, katso luku "Vihjeitä" sivulla 12.

- 5 **Nimi:** Voit nimetä haluamasi kanavat, radioasemien ja oheislaitteiden liitännät. Näppäimillä **<>** voit siirtyä nimen näyttöalueella (nimi voi sisältää viisi merkkiä) ja näppäimillä **^** **v** voit valita haluamasi merkit. Kun nimi on valmis, poistu valikosta näppäimellä **<**. Kanavan nimi on tallennettu.
Huom!: Asennuksen aikana kanavat nimetään automaattisesti, jos televisio vastaanottaa verkosta tunnustussignaalin.
- 6 Poistu valikoista painamalla näppäintä **(EXIT)**.

Kuva-asetukset

- 1 Paina ensin näppäintä **MENU** ja sitten näppäintä **>**. Kuvaruutuun ilmestyy valikko Kuva:

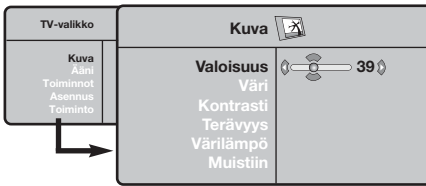

- 2 Valitse asetus kohdistimen YLÖS/ALAS-painikkeilla ja säädä VASEN/OIKEA-painikkeilla.
- 3 Kun olet määrittänyt tarvittavat asetukset, tallenna ne valitsemalla vaihtoehto Tallenna ja

painamalla näppäintä **>**. Poistu toiminnosta painamalla näppäintä **EXIT**.

Asetusten kuvaus:

- **Valoisuus:** muuttaa kuvan kirkkautta.
- **Väri:** muuttaa värin voimakkuutta.
- **Kontrasti:** säätää vaaleiden ja tummien värien kontrastia.
- **Terävyys:** muuttaa kuvan terävyyttä.
- **Värilämpö:** säätää kuvan värilämpöä: **Kylmä** (siniseen vivahtava), **Normaali** (tasapainotettu) tai **Lämmin** (punaiseen vivahtava).
- **Muistiin:** tallentaa kuvan asetukset **Contrast+** ja **NR**, jotka ovat valikossa **Toiminnot**.

Ääniasetukset

- 1 Paina näppäintä **MENU**, valitse **Ääni** (V) ja paina näppäintä **>**. Kuvaruutuun ilmestyy valikko Ääni:

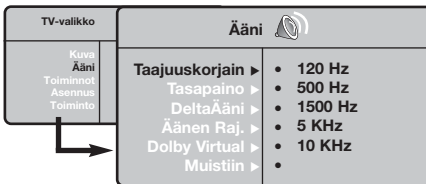

- 2 Valitse asetus kohdistimen YLÖS/ALAS-painikkeilla ja säädä VASEN/OIKEA-painikkeilla.
- 3 Kun olet määrittänyt tarvittavat asetukset, tallenna ne valitsemalla vaihtoehto Tallenna ja painamalla näppäintä **>**.
- 4 Poistu valikoista painamalla näppäintä **EXIT**.

Asetusten kuvaus:

- **Taajuuskorjain:** tällä toiminnolla voit säätää äänenkorkeutta (alueella 120 Hz - 10 kHz).
- **Tasapaino:** tasapainottaa oikean- ja vasemmanpuoleisen kaiuttimen äänen.
- **Deltaääni:** tasoittaa eri kanavien ja EXT-liitäntöjen väliset äänenvoimakkuuserot. Tätä asetusta voi käyttää kanavien 1 - 40 ja EXT-liitäntöjen kanssa.
- **Äänen raj.** (automaattinen äänenvoimakkuuden rajoitin): säätää automaattisesti äänenvoimakkuutta, etenkin kanavia vaihdettaessa ja mainosten aikana.
- **Dolby Virtual:** Kytkee surround-äänitehosteen päälle tai pois päältä. *Päätet muuttamaan säätöjä myös näppäimellä **EXIT**.*
- **Muistiin:** tallentaa ääniasetukset.

Toiminnot-valikon käyttö

- 1 Paina näppäintä **MENU**, valitse **Toiminnot** (V) ja paina näppäintä **>**. Voit säätää seuraavia asetuksia:
- 2 **Contrast+:** säätää kuvan kontrastia automaattisesti. Kuvan tummat alueet näkyvät mustina.

- 3 **NR:** vähentää kuvassa olevia häiriöitä (lumisadetta), jos kuva on huono.
- 4 **Uniajastin:** voit valita valmiustilan alkamisajan.
- 5 Poistu valikoista painamalla näppäintä **EXIT**.

16:9-toiminto

Vastaanotetut ohjelmat voidaan lähettää joko kuvakoossa 16:9 (laajakuva) tai 4:3 (perinteinen kuva). 4:3-kuvissa on joskus musta raita ylhäällä ja alhaalla (elokuvakoko).

Tämän toiminnon avulla voit poistaa mustat raidat ja saat kuvan näkymään ruudussa optimaalisesti.

Painamalla näppäintä  (tai kohdistimen VASEN/OIKEA-painikkeet) voit valita eri toiminnot :

Televisiovastaanotin on varustettu automaattisella vaihdolla, joka tunnistaa tiettyjen ohjelmien mukana lähetetyn ohjaussignaalin ja valitsee, vastaavan kuvakoon.

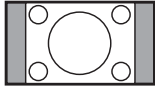

4:3

Kuva näkyy 4:3-koossa, sen molemmin puolin näkyy musta raita.



Zoom 14:9

Kuva suurenee 14:9-kokoon, kapea, musta raita näkyy yhä kuvan molemmin puolin.

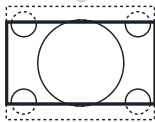

Zoom 16:9

Kuva suurenee kokoon 16:9. Tätä toimintoa suositellaan ohjelmille, joiden ylä- ja alalaidassa näkyy musta raita (elokuvakoko).

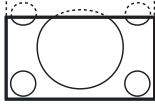

Tekstizoomaus

Tämän toiminnon avulla saadaan 4:3-kokoiset kuvat näkymään kuvaruudun koko pinta-alalla ja myös tekstitykset jäävät näkyviin.

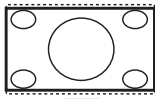

Superwide

Tämän toiminnon avulla saadaan 4:3-kokoiset kuvat näkymään kuvaruudun koko alalla suurentamalla kuvan laitoja.

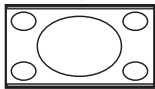

Laajakuva

16:9-kuvan mittasuhteiden optimointi.

Huom.: Jos katsot 4:3-kokoista kuvaa, laajenee se leveysuunnassa.

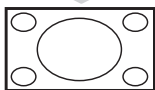

Koko Ruutu

Tällä toiminnolla kuva näkyy koko ruudun kokoisena.

Teksti-TV

Teksti-TV on joidenkin TV-yhtiöiden tarjoama tietojärjestelmä, jonka sisältämää tekstiä voidaan lukea kuin sanomalehteä. Sen avulla kuvaruutuun saadaan myös tekstitys huonokuuloisia katsojia ja vieraskielisiä ohjelmia varten (esimerkiksi kaapeli- ja satelliittikanavat).



Paina näppäintä



Teksti-TV käyttöön tai pois käytöstä

Kuvaruutuun ilmestyy:

Voit avata tai sulkea teksti-TV:n. Teksti-TV:n etusivulla näkyvät valittavissa olevat otsikot. Jokaisella otsikolla on kolminumeroinen sivunumero.

Jos valitulla kanavalla ei ole teksti-TV:tä, kuvaruudussa näkyy sivunumero 100 ja kuvaruutu on pimeä (poistu teksti-TV:stä ja valitse toinen kanava).



Teksti-TV:n sivun valitseminen



Valitse haluamasi sivunumero näppäimillä 0 - 9 tai - P +. Jos haluat esimerkiksi sivun 120, näppäile 1 2 0.

Numero ilmestyy kuvaruudun vasempaan yläreunaan, sivulaskuri alkaa etsiä sivua ja sivu tulee näkyviin. Toista nämä vaiheet, jos haluat nähdä jonkin toisen sivun.

Jos sivulaskuri jatkaa sivun etsimistä, sivua ei ole saatavana.

Valitse jokin toinen sivunumero.



Suora valinta aiheen mukaan

Kuvaruudun alareunassa näkyy värillisiä alueita. Neljän värillisen näppäimen avulla saat näkyviin otsikot tai niitä vastaavat sivut.

Värilliset alueet vilkkuvat, jos otsikkoa tai sivua ei ole vielä saatavana.



Etusivu

Tällä näppäimellä pääset takaisin etusivulle (yleensä sivu 100).



Alasivujen selauksen pysäyttäminen

Joillakin sivuilla on alasivuja, joita selataan automaattisesti. Tällä näppäimellä voit pysäyttää alasivujen selauksen tai jatkaa sitä. Symboli P näkyy vasemmassa yläreunassa.



Piilotiedot

Tällä näppäimellä voit asettaa näkyviin tai pois näkyvistä piilotetut tiedot (esim. pelien ratkaisut).



Sivun suurentaminen

Tällä näppäimellä voit asettaa näkymään vain sivun ylä- tai alaosan tai palauttaa sivun normaalikokoon.



Suosikkisivut

Teksti-TV:n kanavilla 1 - 40 voit tallentaa muistiin neljä suosikkisivua, jotka voit valita tallennuksen jälkeen värillisillä näppäimillä (punainen, vihreä, keltainen ja sininen näppäin).

1 Paina näppäintä MENU, jotta pääset suosikkisivuille.

2 Hae teksti-TV:n sivu, jonka haluat tallentaa.

3 Pidä alhaalla kolme sekuntia haluamaasi värillistä näppäintä. Sivun tallennetaan muistiin.



4 Toista nämä vaiheet muiden värillisten näppäinten kanssa.

5 Kun käytät seuraavan kerran teksti-TV:tä, suosikkisivut näkyvät eri värinä kuvaruudun alareunassa. Jos haluat nähdä otsikot tavalliseen tapaan, paina näppäintä MENU.



Jos haluat poistaa suosikkisivujen määrittäykset, pidä alhaalla näppäintä 100 viisi sekuntia.

Radion käyttö

Radiotoiminnon valinta

Siirry radiotoimintoon painamalla kaukosäätimen näppäintä . Palaa tv-toimintoon painamalla -näppäintä. Radiotoiminnolla numero, aseman nimi (jos on), taajuus sekä äänityyppi (mono/stereo) ilmestyvät kuvaruudulle.

Ohjelmien valinta

Valitse ULA-asetat (1-40) näppäimillä / tai - P +

Radioasemien luettelo

Lisää ja/tai poista radioasemia painamalla . Valitse uusi asema kohdistimella.

Radiovalikkojen käyttö

Viritä radio painamalla .

Radioasemien haku

Jos olet käyttänyt pikaviritystä, kaikki kuultavissa olevat ULA-asetat ovat tallentuneet muistiin. Jos haluat tehdä uuden haun, mene **Asennus**-valikkoon: **Autom. viritys** (kaikkien asemien haku) tai **Man.viritys** (haku asema asemalta). Valikot toimivat samoin kuin TV:n valikot.

Ruudunsäästin

Ruudunsäästin saa päälle ja pois **Toiminnot**-valikosta.

Käyttö monitorina



Huomautus:

Kun LCD-näyttöä käytetään PC-näyttönä, kuvaruutuun voi tulla lieviä häiriöitä sähkömagneettisesti häiritsevässä ympäristössä. Tämä ei kuitenkaan vaikuta tuotteen suorituskykyyn. Suorituskyvyn parantamiseksi suositellaan käyttämään hyvälaatuisia VGA-kaapeleita, joissa on hyvä kohinan suodatus.

PC-toiminto

Televisiota voi käyttää tietokonemonitorina. Yhdistä tietokone televisioon ja säädä resoluutio (ks. s. 11).

PC-toiminnon valinta

Siirry tv-toiminnosta -toimintoon painamalla kaukosäätimen näppäintä . Pääset takaisin tv-toimintoon painamalla TV. Jos PC-signaali viipyy yli 5 sekuntia, televisio siirtyy automaattisesti lepotilaan.

PC-valikko

Saat PC-toiminnon viritysasetykset näkyviin painamalla h. Tee viritykset kohdistimella (viritykset tallentuvat muistiin automaattisesti):

• Kuva:

- **Valoisuus/Kontrasti:** kirkkauden ja kontrastin säätö.

- **Vaaka/Pysty:** kuvan vaaka- ja pystyasetus.

- **Väriämpö:** värisävyjen säätö (kylmä, normaali tai lämmin).

• **Audiovalinta:** äänivalinnat (PC tai TV / Radio). Radion kuuntelu on mahdollista, kun tietokone on käytössä. Huom: TV- tai radiotoiminto on valittava ennen siirtymistä PC-toimintoon.

• Toiminnot:

- **Vaihe/Kello:** vaaka- (Vaihe) ja pystysuorien (Kello) häiriöviivojen poistaminen.

- **Kuvakoko:** PC-toiminnon kuvaruutukoon valinta (suuri - alkuperinen).

- **Autom. säätö:** automaattiasetus.

• **Palauta tehd.as.:** valmistajan asetusten palautus (oletusasetukset).

• **Toiminto:** TV- tai radiotoiminnon valinta.

Oheislaitteiden liittäminen

Helpottaaksesi kytkentöjä voit irrottaa jalustan kannen ja television takalevyn.

Vie johdot television jalustan kautta. Laita jalustan kansi takaisin.

EXT1-liitännässä on audio- ja videotulot ja -lähdöt sekä RGB-tulosignaali.

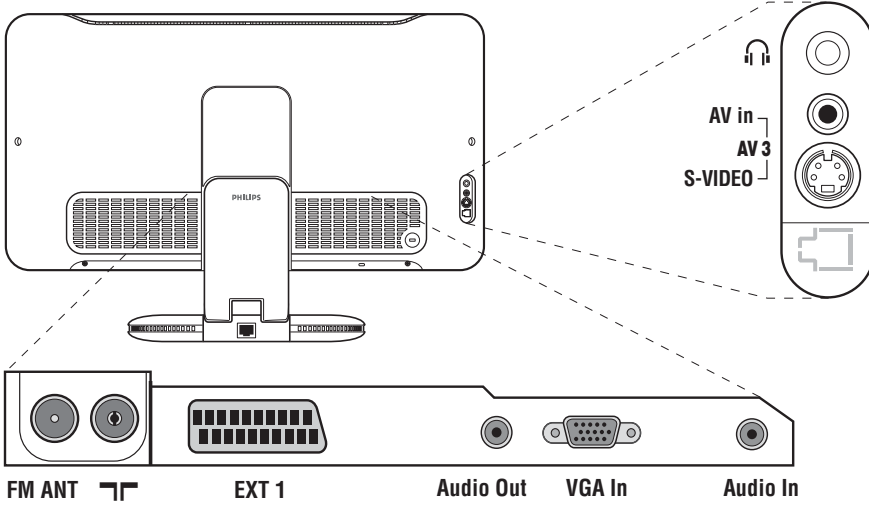

Kuvanauhuri

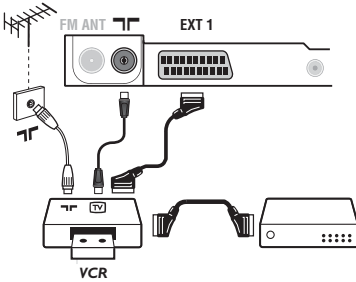

Käytä hyvälaatuista eurojohtoa.

Jos kuvanauhurissasi ei ole euroliitännää, ainoa mahdollinen liitäntä on antennijohdon kautta. Sinun täytyy virittää kuvanauhurisi testisignaali ohjelmanumerolle 0 (katso manuaaliviritys, s. 5). Valitse ohjelmanumero 0 toistaaksesi kuvanauhurista tulevan kuvan.

Liitä dekooderi kuvanauhuriin

Kytke dekooderi kuvanauhurin toiseen euroliitännään. Voit nauhoittaa salattuja lähetyksiä.

Muut laitteet

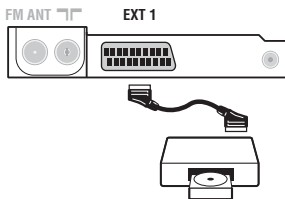

Satelliittivastaanotin, dekooderi, CDV, pelit jne.

Tee ohessa kuvatut liitännät.

Liitettyjen laitteiden valitseminen

Paina näppäintä  valitaksesi liitännät EXT1.

Useimmat laitteet (dekooderi, kuvanauhuri) kytkeytyvät automaattisesti.

Oheislaitteiden liittäminen

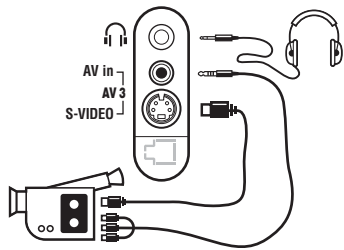

Tee ohessa kuvatut liitännät.

Valitse näppäimellä  vaihtoehto **AV/S-VHS**.

Jos käytössäsi on monoääninen kamera, liitä sen äänisignaali **AUDIO L**- tai **AUDIO R**-tuloliitäntään. Ääni kuuluu automaattisesti television oikeasta ja vasemmasta kaiuttimesta.

Kuulokkeet

Kun television on kytketty kuulokkeet, televisiosta ei kuulu ääntä. Voit säätää äänenvoimakkuutta näppäimillä -  +.

Kuulokkeen impedanssin pitää olla 32 - 600 ohmia.

Vahvistin

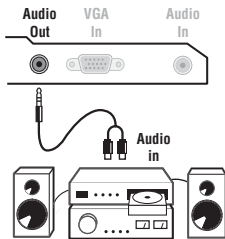

Kun haluat kytkeä hifi-järjestelmän, käytä audioliitäntäkaapelia ja liitä television **Audio out** lähtöliitäntään hifi-vahvistimen "AUDIO IN" "L" ja "R" tuloliitäntöihin.

Tietokone

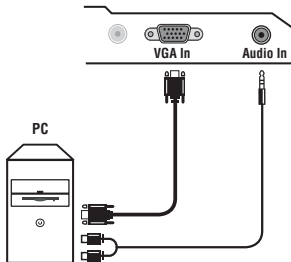

Yhdistä tietokonemonitorin out-liitäntä television **PC VGA In** -liitäntään.

Yhdistä tietokoneen **Audio out** -liitäntä television **Audio in (PC)** -liitäntään (**L** ja **R**).

Lisätietoja PC-toiminnosta sivulla 9.

Kuvaruudun optimiresoluutio saadaan tietokoneen konfiguraatiolla 1024 x 768, 60 Hz.

Luettelo televisiokuvan resoluutioarvoista.

640 x 350, 70 Hz	720 x 400, 70 Hz	1024 x 768, 60 Hz
640 x 350, 85 Hz	720 x 400, 85 Hz	1024 x 768, 70 Hz
640 x 480, 60 Hz	800 x 600, 56 Hz	1024 x 768, 75 Hz
640 x 480, 67 Hz	800 x 600, 60 Hz	1024 x 768, 85 Hz
640 x 480, 72 Hz	800 x 600, 72 Hz	1152 x 864, 75 Hz
640 x 480, 75 Hz	800 x 600, 75 Hz	1280 x 960, 60 Hz
640 x 480, 85 Hz	800 x 600, 85 Hz	1280 x 1024, 60 Hz
832 x 624, 75 Hz	1280 x 1024, 75 Hz	

Vihjeitä

Huono kuva	Lähellä olevat korkeat mäet tai rakennukset voivat aiheuttaa kaksoiskuvia, kaikuja tai varjoja. Yritä säätää kuvaa manuaalisesti, ks. ”Hienosäätö” (s. 5) tai suuntaa ulkoantenni uudelleen. Radion äänenlaatu voi olla heikko sisääntennia käytettäessä. Voit parantaa äänenlaatua kääntämällä antennia. Jos äänenlaatu ei parane, käytä ulkoantennia.
Ei kuvaa	Oletko liittänyt antennijohdon oikein? Oletko valinnut oikean järjestelmän (s. 5)? Usein huono kuvan tai äänen laatu johtuu eurojohdon tai antenniliittimen huonosta kytkennästä (liitin saattaa osittain irrota, kun televisiota siirrellään tai käännellään). Tarkista kaikki liittännät.
Ei ääntä	Jos joiltakin kanavilta puuttuu ääni, mutta ei kuva, syy on väärässä TV-järjestelmässä. Muuta JÄRJESTELMÄ- asetusta (s. 5). Vahvistin on yhdistetty televisioon, mutta ääntä ei kuulu. Tarkista, että audio out- ja audio in -liittännät eivät ole menneet sekaisin.
PC-toiminto ei mene päälle.	Varmista, että tietokoneen näytön resoluutio on konfiguroitu sopivaksi (ks. s. 11).
Kaukosäädin ei toimi	Televisio ei tottele kaukosäädintä, television merkkivalo ei vilku kaukosäädintä käytettäessä. Vaihda paristot.
Odotustila	Jos televisio ei vastaanota signaaleja viiteentoista minuuttiin, valmiustila käynnistyy automaattisesti. Energian säästämiseksi televisio on rakennettu osista, jotka kuluttavat vain vähän energiaa (alle 1 W), kun televisio on valmiustilassa.
Televisio puhdistus	Puhdista television kuvaruutu ja kotelo puhtaalla, pehmeällä ja nukkaamattomalla kankaalla. Älä käytä puhdistukseen alkoholia tai liuottimia.
Edelleen ongelmia?	Irrota television virtajohto 30 sekunniksi. Kytke se sitten uudelleen Jos televisio vioittuu, älä koskaan yritä korjata sitä itse, vaan ota yhteys jälleenmyyjään.

Sanasto

RGB-signaalit: Kolme videosignaalia (punainen, vihreä, sininen), jotka muodostavat kuvan. Näiden signaalien avulla on mahdollista parantaa kuvan laatua.

S-VHS-signaalit: Kaksi eroteltua videosignaalia Y/C, joita käytetään S-VHS- ja Hi-8-tallennusstandardeissa. Luminanssignaali Y (mustavalkoinen) ja krominanssignaali C (väri) tallennetaan nauhalle erikseen. Näin saavutetaan parempi kuvan laatu kuin tavanomaisella videotallennuksella (VHS ja 8 mm), joissa Y/C-signaalit sekoitetaan yhdeksi ainoaksi videosignaalksi.

NICAM-ääni: Menetelmä, joka mahdollistaa äänen lähettämisen digitaalisena.

Järjestelmä: Televisio-ohjelmia ei lähetetä kaikissa maissa samalla tavalla. On olemassa erilaisia normeja: BG, DK, I tai LL'. Järjestelmä-asetusta (s. 5) käytetään eri normien valitsemiseen. Tätä ei pidä sekoittaa PAL- tai SECAM- värikoodaukseen. PAL-järjestelmää käytetään useimmissa Euroopan maissa. SECAM-järjestelmää käytetään Ranskassa, Venäjällä ja useimmissa Afrikan maissa. Yhdysvalloissa ja Japanissa käytetään NTSC-järjestelmää.

16:9: Tarkoittaa ruudun leveyden ja korkeuden välistä suhdetta. Laajakuvatelevision suhde on 16/9, perinteisen vastaanottimen 4/3.

Introducción

Le agradecemos la adquisición de este televisor. Este manual ha sido preparado para ayudarle a instalar y a hacer funcionar su televisor. Le aconsejamos que lo lea atentamente. Esperamos que nuestra tecnología le satisfaga plenamente.

Objeto de esta declaración, cumple con la normativa siguiente :

- Reglamento Técnico del Servicio de Difusión de Televisión y del Servicio Portador soporte del mismo (Real Decreto 1160/1989) Artículo 9.2
- Reglamento sobre Perturbaciones Radioeléctricas (Real Decreto 138/1989) Anexo V.

Índice

Instalación

Presentación del televisor LCD	2
Los botones del televisor	2
Las teclas del mando a distancia	3
Instalación del televisor	4
Instalación rápida	4
Clasificación de los programas	5
Memorización manual	5
Otros ajustes del menú Instalación	5

Utilización

Ajustes de la imagen	6
Ajustes del sonido	6
Ajuste de varios	6
Formato 16:9	7
Teletexto	8
Utilización de la radio	9
Utilización en modo monitor PC	9

Periféricos

Vídeo	10
Otros aparatos	10
Para seleccionar los aparatos conectados	10
Conexiones laterales	11
Amplificador	11
Ordenador	11

Información práctica

Consejos	12
Glosario	12



Directiva para el reciclado

Su televisor está fabricado con materiales reutilizables o que pueden ser reciclados. Para reducir al mínimo el vertido de residuos que pueden afectar al medio ambiente, hay empresas especializadas que recuperan los aparatos usados para desmontarlos y recolectar los materiales reutilizables (consulte a su proveedor).

Presentación del televisor LCD

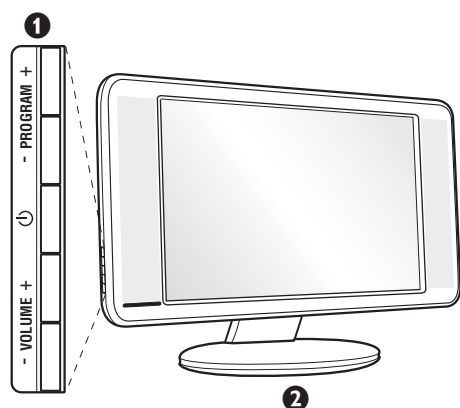

1 Los botones del televisor:

- : para encender o apagar el televisor.
- VOLUME - + (- +): para ajustar el nivel del sonido.
- PROGRAM - + (- P +): para seleccionar los programas.
- MENU: para abrir o cerrar los menús, pulse simultáneamente los 2 botones - y +. A continuación, los botones P - + permiten seleccionar una opción y los botones - + ajustarla.

2 Pie inclinable.

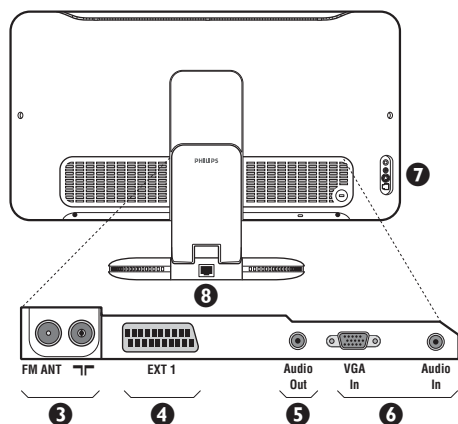

Parte posterior:

Las conexiones principales se efectúan por la parte inferior del televisor.

Para obtener más detalles sobre las conexiones, consulte la página 10.

- 3 Tomas de las antenas de TV y radio
- 4 Toma euroconector EXT1
- 5 Amplificador
- 6 Entradas VGA y audio para la conexión de un ordenador.
- 7 Conexiones laterales
- 8 Toma Ethernet :Para obtener más información acerca de las funciones STREAMIUM, consulte la documentación aparte.

Mando a distancia

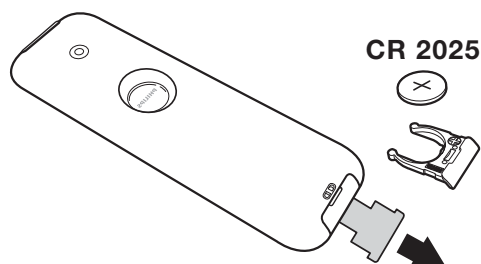

Quite el papel de aislamiento de la pila para activar el mando a distancia

La pila que se entregan con el aparato no contiene ni mercurio ni níquel cadmio para colaborar en la conservación del medio ambiente. Téngalo en cuenta al eliminar la pila usada y utilice los medios de reciclaje que tiene a su disposición (consulte a su distribuidor).

Las teclas del mando a distancia

Para obtener más información acerca de las funciones STREAMIUM, consulte la documentación aparte.

Tecla de teletexto (p. 8)
Selección de las tomas EXT (p.10)
 Pulse varias veces para seleccionar el aparato conectado.

Modo de sonido
 Permite forzar las emisiones **Estéreo y Nicam Estéreo en Mono** o, para las emisiones bilingües, elegir entre **Dual I o Dual II**.
 La indicación **Mono** aparece en rojo cuando se trata de una posición forzada.

TV/PC/Radio
 Pulse uno de estos botones para conmutar el televisor en modo TV, PC o radio (p. 9).

Formato 16:9 (p. 7).
Cursor ARRIBA/ABAJO/IZQUIERDA/DERECHA
 Estas 4 teclas permiten desplazarse en los menús .

Menú
 Para acceder o salir de los menús.
Corte del sonido
 Para suprimir o restablecer el sonido.

Volumen
 Para ajustar el nivel sonoro.

Preajustes de imagen y sonido
 Permite acceder a una serie de preajustes de la imagen y del sonido. La posición **Personal** corresponde a los ajustes efectuados en los menús.

Información en pantalla
 Para hacer aparecer o desaparecer el número de programa, la hora, el modo de sonido y el tiempo restante en el programador. Manténgalo pulsado durante 5 segundos para visualizar permanentemente el número de programa en la pantalla.

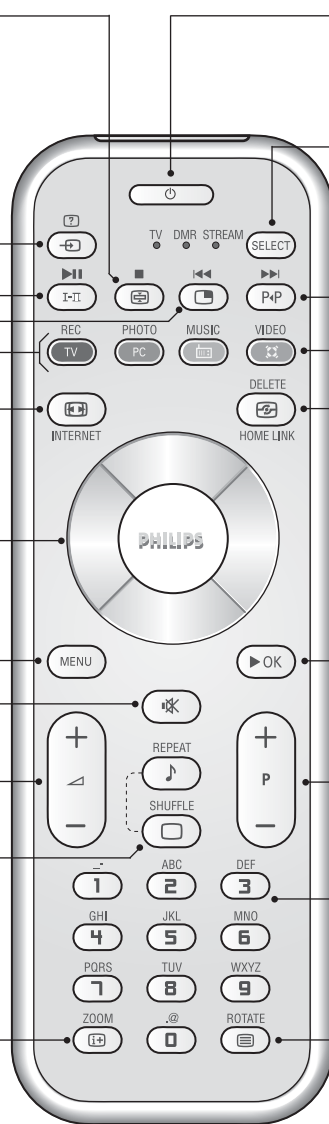

Standby
 Para poner el televisor en modo standby. Para encenderlo de nuevo, pulse **⏻**, **P - +** o **⏻/⏻**.

Selector de modo *

Programa precedente
 Para acceder al programa visualizado inmediatamente antes.

Sonido Surround
 Para activar / desactivar el efecto de ampliación del sonido. En estéreo, los altavoces parecen más distantes. Para las versiones equipadas con Virtual Dolby Surround*, se obtienen los efectos sonoros traseros del Dolby Surround Pro Logic.

Active control
 Mejora la calidad de imagen en función de la calidad de la señal recibida y las condiciones de iluminación ambiental.

No aplicable en el modo TV.

Selección de programas
 Para acceder al programa inferior o superior. El número y el modo de sonido aparecen durante algunos segundos.

Para algunos programas equipados con teletexto, el título del programa aparece en la parte inferior de la pantalla.

Botones numéricos
 Para acceder directamente a los programas. Para un programa de 2 cifras, es preciso añadir la segunda cifra antes de que desaparezca el guión.

Acceso al teletexto (p. 8).

** Fabricado con licencia de Dolby Laboratories. "Dolby" y el símbolo doble-D son marcas de Dolby Laboratories.*

* Selector de modo

Pulse la tecla **Select** para seleccionar el modo que desee : **TV, DMR** (otro aparato) o **STREAMIUM**.

El piloto del mando a distancia se enciende para mostrar el modo seleccionado. Se apaga automáticamente al cabo de 20 segundos sin acción (retorno al modo TV).

Para obtener más información acerca de las funciones STREAMIUM, consulte la documentación aparte.

Instalación

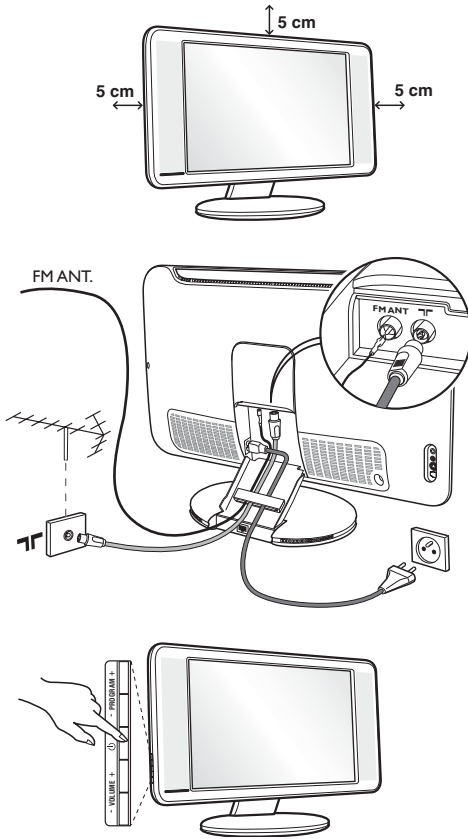

1 Instalación del televisor

Coloque el televisor sobre una superficie sólida y estable. Para prevenir las situaciones peligrosas, no exponga el televisor a salpicaduras de agua ni a una fuente de calor (lámpara, vela, radiador, ...) y no obstruya las ranuras de ventilación situadas en la parte posterior.

2 Conexiones de las antenas

- Utilice el cable de conexión de antena suministrado y conecte la toma **FM ANT**, situada en la parte inferior del televisor; a la toma de antena.
- Conecte el hilo de antena de radio suministrada en la toma **FM ANT**, situada en la parte inferior del televisor.
- Conecte el borde del cable al televisor y el conector en la toma de red de la pared (220-240 V / 50 Hz).
- Disponga los hilos pasándolos a través del pie del televisor. Vuelva a poner la cobertura del soporte.

Para la conexión de otros aparatos, consulte la p. 10.

5 Puesta en marcha

Para encender el televisor, pulse sobre el botón de encendido y apagado. Un indicador se iluminará en color verde y la pantalla se encenderá. Vaya directamente al capítulo **instalación rápida**. Si el televisor está en espera (indicador rojo), pulse el botón **P (+)** del mando a distancia.

El indicador parpadea cuando se utiliza el mando a distancia.

Instalación rápida

La primera vez que enciende el televisor, aparece un menú en la pantalla. Este menú le invita a elegir el país así como el idioma de los menús:



Si no aparece el menú, mantenga pulsadas por 5 segundos las teclas **▲-** y **▲+** del televisor, para hacerlo aparecer.

- 1 Utilice el cursor hacia ARRIBA/ABAJO en el mando a distancia para seleccionar su país y confírmelo con el cursor hacia la DERECHA. Si su país no aparece en la lista, seleccione la opción "..."
- 2 A continuación, seleccione su idioma usando el cursor hacia ARRIBA/ABAJO y confírmelo con

Plug & Play

el cursor hacia la DERECHA.

- 3 La búsqueda se inicia automáticamente. Todos los programas de TV y emisoras de radio disponibles se memorizan. La operación toma algunos minutos. La visualización muestra la progresión de la búsqueda y la cantidad de programas encontrados. Al final desaparece el menú. Para salir o interrumpir la búsqueda, pulse en **(MENU)**. Si no se encuentra ningún programa, remítase al capítulo de consejos p. 12.
- 4 Si la emisora o la red cableada transmite la señal de clasificación automática, los programas se numerarán correctamente. La instalación se ha terminado.
- 5 Si no es el caso, debe utilizar el menú **Clasificación** para reenumerarlos. Algunas emisoras o redes cableadas difunden sus propios parámetros de clasificación (región, idioma, etc.). En este caso, debe indicar su elección con el cursor ARRIBA/ABAJO y luego validar con cursor DERECHA.

Clasificación de los programas

- 1 Pulse la tecla **MENU**. El Menú de TV aparece en la pantalla.



- 2 Con el cursor, seleccione el menú **Instalación** y luego el menú **Clasificación**.
- 3 Seleccione el programa que desee desplazar con el cursor **ARRIBA/ABAJO** y pulse en **DERECHA**.
- 4 Utilice luego el cursor **ARRIBA/ABAJO** para elegir el nuevo número y valide con **IZQUIERDA**.
- 5 Vuelva a iniciar las etapas **3** y **4** tantas veces como haya programas por reenumerar.
- 6 Para salir de los menús, pulse en **EXIT**.

Memorización manual

Este menú permite memorizar los programas uno por uno.

- 1 Pulse la tecla **MENU**.
- 2 Con el cursor, seleccione el menú **Instalación** y luego **Memo Manual**:

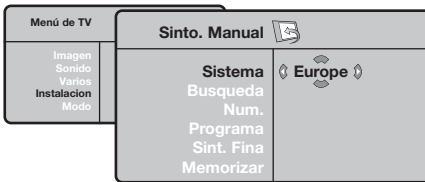

- 3 **Sistema**: seleccione **Europa** (detección automática*) o **Europa Oeste** (norma BG), **Europa Este** (norma DK), **Reino Unido** (norma I) o **Francia** (norma LL').

* Salvo para Francia (norma LL'), se debe seleccionar obligatoriamente la opción **Francia**.

- 4 **Búsqueda**: pulse en **DERECHA**. La búsqueda comienza. En cuanto se encuentra un programa, se detiene el desplazamiento y aparece el nombre del programa (si está disponible). Vaya a la siguiente etapa. Si conoce la frecuencia del programa deseado, escriba directamente su número con las teclas **0** a **9**.

Si no se encuentra ninguna imagen, ver los consejos (p. 12).

- 5 **No De Prog.**: introducir el número deseado con el cursor **IZQUIERDA/DERECHA** o **0** a **9**.
- 6 **Ajuste Fino**: si la recepción no es satisfactoria, ajuste con el cursor **IZQUIERDA/DERECHA**.
- 7 **Memorizar**: pulse en **DERECHA**. El programa se memoriza.
- 8 Repita las etapas **4** a **7** tantas veces como haya programas por memorizar.

Para salir: pulse la tecla **EXIT**.

Otros ajustes del menú Instalación

- 1 Pulse la tecla **MENU** y seleccione el menú **Instalación**:
- 2 **Idioma**: para modificar el idioma de visualización de los menús.
- 3 **País**: para elegir su país.
Este ajuste interviene en la búsqueda, la clasificación automática de los programas y la visualización del teletexto. Si su país no aparece en la lista, seleccione la opción "..."
- 4 **Memo. Auto**: para ejecutar una búsqueda automática de todos los programas disponibles en su región. Si la emisora o la red cableada transmite la señal de clasificación automática, los programas se numerarán correctamente. Si no es el caso, debe utilizar el menú **Clasificación** para reenumerarlos (ver p. 4).
Algunas emisoras o redes cableadas difunden sus propios parámetros de clasificación (región, idioma,

etc.). En este caso, debe indicar su elección con el cursor **ARRIBA/ABAJO** y luego validar con **DERECHA**. Para salir o interrumpir la búsqueda, pulse en **MENU**. Si no se encuentra ninguna imagen, ver los consejos (p. 12).

- 5 **Nombre**: Si lo desea, puede dar un nombre a los programas, emisoras de radio y tomas exteriores. Utilice el cursor **IZQUIERDA/DERECHA** para desplazarse en la zona de visualización del nombre (5 caracteres) y el cursor **ARRIBA/ABAJO** para elegir los caracteres. Una vez introducido el nombre, utilice la tecla **IZQUIERDA** para salir. El nombre se ha memorizado.

Observación: durante la instalación, los programas se nombran automáticamente cuando se transmite la señal de identificación.

- 6 Para salir de los menús, pulse en **EXIT**.

Ajustes de la imagen

- 1 Pulse la tecla **MENU** y luego en DERECHA. El menú **Imagen** aparece:

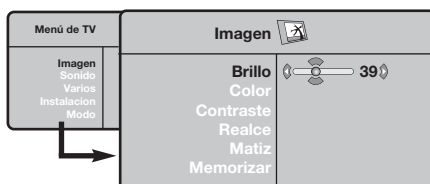

- 2 Utilice el cursor ARRIBA/ABAJO para seleccionar un ajuste y el cursor IZQUIERDA/DERECHA para ajustar.
- 3 Una vez efectuados los ajustes, seleccione la opción **Memorizar** y pulse en DERECHA para grabarlos. Pulse en **EXIT** para salir.

Descripción de los ajustes:

- **Brillo:** actúa sobre la luminosidad de la imagen.
- **Color:** actúa sobre la intensidad del color.
- **Contraste:** actúa sobre la diferencia entre los tonos claros y los tonos oscuros.
- **Definición:** actúa sobre la nitidez de la imagen.
- **Temp. Color:** actúa sobre la calidad de los colores: **Frío** (más azul), **Normal** (equilibrado) o **Caliente** (más rojo).
- **Memorizar:** para memorizar los ajustes de la imagen.

Ajustes del sonido

- 1 Pulse en **MENU**, seleccionar **Sonido** (ABAJO) y pulse en DERECHA. Aparece el menú **Sonido**:

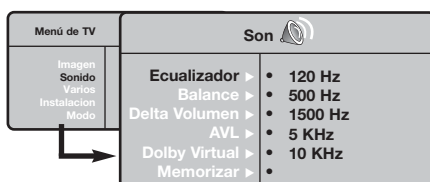

- 2 Utilice el cursor ARRIBA/ABAJO para seleccionar un ajuste y el cursor IZQUIERDA/DERECHA para ajustar.
- 3 Una vez efectuados los ajustes, seleccione la opción **Memorizar** y pulse en DERECHA para grabarlos.
- 4 Para salir de los menús, pulse en **EXIT**.

Descripción de los ajustes:

- **Ecualizador:** para ajustar la tonalidad del sonido (de graves: 120 Hz a agudos: 10 kHz).
- **Balance:** para equilibrar el sonido en los altavoces izquierdo y derecho.
- **Delta Volumen:** permite compensar las diferencias de volumen que existen entre los diferentes programas o las tomas EXT. Este ajuste sólo funciona para los programas 0 a 40 y las tomas EXT.
- **AVL (Automatic Volume Leveler):** control automático del volumen que permite limitar los aumentos de sonido, en particular durante los cambios de programas o publicidades.
- **Dolby Virtual:** Para activar / desactivar el efecto de ampliación del sonido. *También tiene acceso a estos ajustes con el botón **EXIT**.*
- **Memorizar:** para memorizar los ajustes de sonido.

Ajuste de varios

- 1 Pulse en **MENU**, seleccionar **Varios** (ABAJO) y pulse en DERECHA. Puede ajustar:
- 2 **Contraste +:** ajuste automático del contraste de la imagen que lleva en permanencia la parte más oscura de la imagen al negro.
- 3 **Reduc. Ruido:** atenúa el ruido de la imagen (la

nieve), en caso de recepción difícil.

- 4 **Temporizador:** para seleccionar una duración de puesta en modo de espera automática.
- 5 Para salir de los menús, pulse en **EXIT**.

Función 16:9

Las imágenes que usted recibe pueden transmitirse en el formato 16:9 (pantalla panorámica) o 4:3 (pantalla tradicional). Las imágenes 4:3 tienen a veces una banda negra en la parte superior e inferior (formato cinemascope). Esta función le permite eliminar las bandas negras y optimizar la visualización de las imágenes en la pantalla.

Pulse el botón  (o cursor IZQUIERDA/DERECHA) para seleccionar los siguientes modos:

El televisor está equipado con una conmutación automática que descodifica la señal específica emitida por ciertos programas y selecciona el correcto formato de pantalla.

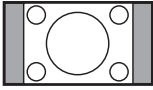

4:3

La imagen se reproduce en formato 4:3; aparece una banda negra a cada lado de la imagen.

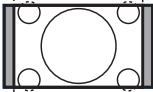

Expand 14:9

La imagen se amplía al formato 14:9; sigue habiendo una pequeña banda negra a cada lado de la imagen.

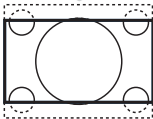

Expand 16:9

La imagen se amplía al formato 16:9. Se recomienda este modo para visualizar las imágenes con banda negra en la parte superior e inferior (formato cinemascope).

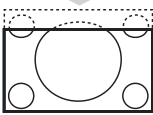

Zoom Con Subtítulos

Este modo se utiliza para visualizar una imagen en 4:3 a toda pantalla, realizando una ampliación progresiva, pero permitiendo la visualización de los subtítulos.

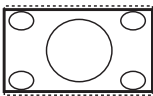

Super Ancha

Este modo permite visualizar las imágenes 4:3 en toda la superficie de la pantalla ampliando los extremos de la imagen.

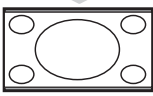

Señal 16:9

Este modo permite restaurar las proporciones de las imágenes que se transmiten en formato 16:9. *Nota: Si se desea visualizar con una imagen 4:3, se estira horizontalmente.*

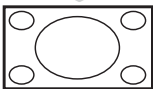



Pantalla Completa



Este modo permite visualizar las imágenes en pantalla completa.

Utilización de la radio

Selección del modo radio

Pulse el botón  del mando a distancia para conmutar el televisor al modo radio. Pulse el botón  para volver al modo TV. En el modo radio, el número, el nombre de la estación (si está disponible), su frecuencia y el modo de sonido se visualizan en la pantalla.

Selección de los programas

Utilice los botones / o - P + para seleccionar las emisoras de FM (de 1 a 40).

Utilización de los menús de la radio

Utilice el botón  para acceder a la configuración específica de la radio.

Búsqueda de las emisoras de radio

Si ha utilizado la instalación rápida, ya se han memorizado todas las emisoras FM disponibles. Para iniciar una nueva búsqueda, utilice el menú **Instalación: Autostore** (para una búsqueda completa); o **Sinto Manual** (para una búsqueda emisora por emisora). El funcionamiento de estos menús es idéntico al de los menús TV.

Protector de pantalla

En el menú **Varios** podrá activar/desactivar el protector de pantalla.

Utilización en modo monitor PC

Nota:



Cuando utilice el TV LCD como monitor de PC, puede que se observen pequeñas líneas diagonales si hay interferencias electromagnéticas en el entorno en el que se usa, aunque no afectará al rendimiento de este producto. Para conseguir el mejor rendimiento, se recomienda un cable VGA de buena calidad con un buen filtro de aislamiento para el ruido.

Modo PC

Este televisor se puede utilizar como un monitor de ordenador.

Primero tendrá que efectuar las conexiones del ordenador y ajustar la resolución (consulte la p.11).

Selección del modo PC

Pulse el botón  del mando a distancia para conmutar el televisor a modo PC. Pulse  para volver al modo TV.

En caso de ausencia de señal PC durante más de 5 segundos, el televisor pasa automáticamente a modo en espera.

Utilización de los menús de PC

Pulse el botón  para acceder a la configuración específica del modo monitor de PC. Utilice el cursor para ajustar (los ajustes se memorizan automáticamente) :

- **Imagen:**
 - **Brillo/Contraste:** para ajustar la iluminación y el contraste.

- **Horizontal/Vertical :** para ajustar el posicionamiento horizontal y vertical de la imagen.

- **Matiz:** para ajustar el tono de los colores (frío, normal o caliente).

- **Selec. Audio:** para seleccionar el sonido que se reproduce en el televisor (PC o TV/Radio). Por ejemplo, se puede escuchar la radio mientras se utiliza el ordenador.

- **Varios:**

- **Fase/Reloj:** permite eliminar las líneas parásitas horizontales (Fase) y verticales (Reloj).

- **Formato:** para seleccionar entre pantalla grande o el formato original de las pantallas de PC.

- **Autoajuste:** el posicionamiento se ajusta automáticamente.

- **Reset to Factory:** para volver a los ajustes de fábrica (ajustes predeterminados).

- **Modo:** para volver al modo TV o radio.

Conexión de otros aparatos

Para facilitar la conexión quite la cobertura del soporte y el panel posterior del TV.
 Disponga los hilos pasándolos a través del pie del televisor. Vuelva a poner la cobertura del soporte.
 La toma EXT1 posee las entradas/salidas de audio y vídeo, y las entradas RGB.

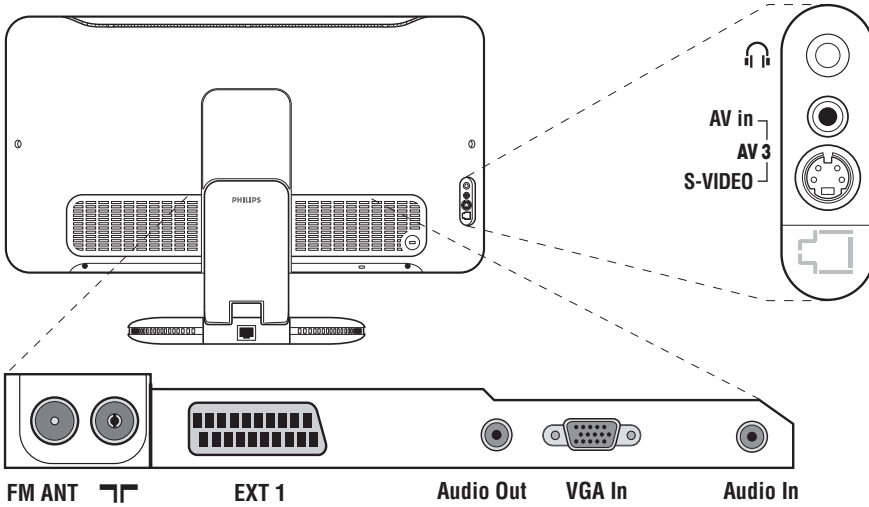

Vídeo

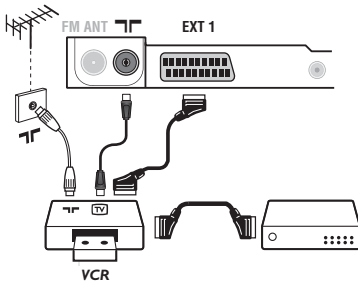

Realice las conexiones indicadas enfrente. Utilice un cable Euroconector de buena calidad.

Si su vídeo no posee toma de Euroconector, sólo es posible la conexión por medio del cable de antena. En tal caso debe buscar la señal de prueba de su vídeo y asignarle el número de programa 0 (vea **Sintonía Manual**, pág. 5). Para reproducir la imagen del vídeo, pulse **[D]**.

Vídeo con decodificador

Conecte el decodificador a la segunda toma de Euroconector del vídeo. Así podrá grabar transmisiones codificadas.

Otros aparatos

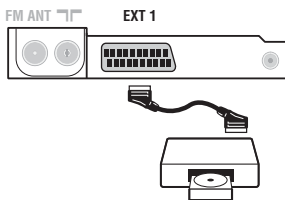

Receptor de satélite, decodificador, CDV, juegos, etc.

Realice las conexiones indicadas enfrente.

Para seleccionar los aparatos conectados

Pulse el botón **[EXT]** para seleccionar EXT1.

La mayoría de los equipos (decodificador, vídeo) realizan ellos mismos la conmutación.

Conexiones laterales

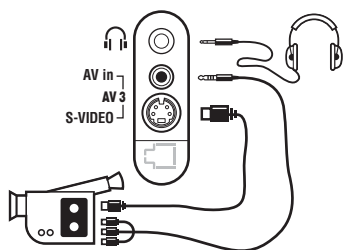

Efectúe las conexiones que figuran al lado.

Con la tecla , seleccionar **AV/S-VHS**.

Para un aparato monofónico, conecte la señal de sonido en la entrada **AUDIO L** (o **AUDIO R**). El sonido es reproducido automáticamente en los altavoces izquierdo y derecho del televisor.

Auricular

Cuando el auricular está conectado, el sonido del televisor se corta. Las teclas -  + permiten ajustar el volumen.

La impedancia del auricular debe estar comprendida entre 32 y 600 ohmios.

Amplificador

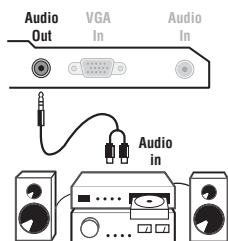

Para conectarse a un sistema hi-fi, utilice un cable de conexión audio y conecte la salida de sonido **Audio out** del televisor a la entrada "AUDIO IN" "L" y "R" de su amplificador hi-fi.

Ordenador

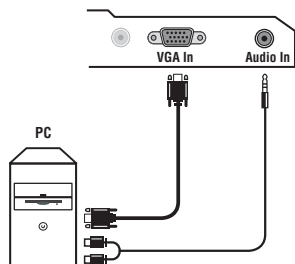

Conecte la salida para monitor del ordenador a la entrada **PC VGA In** del televisor. Conecte la salida de sonido **Audio out L y R** del ordenador a la entrada **Audio in (PC)** del televisor.

Para obtener más información sobre la utilización en modo PC, consulte la página 9.

La resolución óptima de la pantalla se obtiene configurando el ordenador en 1024 x 768, 60 Hz.

A continuación encontrará la lista de las diferentes resoluciones de visualización disponibles en el televisor:

640 x 350, 70 Hz	720 x 400, 70 Hz	1024 x 768, 60 Hz
640 x 350, 85 Hz	720 x 400, 85 Hz	1024 x 768, 70 Hz
640 x 480, 60 Hz	800 x 600, 56 Hz	1024 x 768, 75 Hz
640 x 480, 67 Hz	800 x 600, 60 Hz	1024 x 768, 85 Hz
640 x 480, 72 Hz	800 x 600, 72 Hz	1152 x 864, 75 Hz
640 x 480, 75 Hz	800 x 600, 75 Hz	1280 x 960, 60 Hz
640 x 480, 85 Hz	800 x 600, 85 Hz	1280 x 1024, 60 Hz
	832 x 624, 75 Hz	1280 x 1024, 75 Hz

Consejos

Mala recepción	La proximidad de montañas o de edificios altos puede ser la causa de doble imagen, eco o sombras. En este caso, trate de ajustar manualmente la imagen : consulte "Sintonía fina" (pág. 5) o modifique la orientación de la antena exterior. Con las antenas de interior, la recepción puede ser difícil en algunas condiciones. Puede mejorarla girando la antena. Si la recepción sigue siendo mediocre, se debe utilizar una antena exterior.
Ausencia de imagen	¿ Ha enchufado la antena correctamente ? ¿ Ha elegido el sistema adecuado ? (pág. 5) ¿ Una toma de Euroconector o de antena mal conectada es a menudo la causa de problemas de imagen o sonido (a veces las tomas se desconectan a medias si el televisor ha sido movido o girado). Compruebe todas las conexiones.
Ausencia de sonido	Si en ciertos canales recibe la imagen pero no el sonido, significa que no tiene el correcto sistema de televisión. Modifique el ajuste SISTEMA (pág. 5). ¿El amplificador conectado al televisor no emite sonido? Verifique que no haya confundido la salida de audio con la entrada de audio.
¿No funcionan el modo PC ?	Verifique que ha configurado el ordenador con una resolución de visualización compatible (consulte la p. 11).
¿ El mando a distancia ya no funciona ?	¿ El televisor no reacciona al mando a distancia y el indicador del aparato ya no parpadea cuando lo utiliza ? Cambie la pila.
Standby	Si el televisor no recibe ninguna señal durante 15 minutos pasa automáticamente a standby. Para economizar energía, su televisor está equipado de componentes que permiten un consumo muy bajo en standby (inferior a 1 W).
Limpieza del televisor	La limpieza de la pantalla y de la caja debe efectuarse únicamente con un trapo limpio, suave y que no se deshilache. No utilizar productos a base de alcohol o de disolvente.
¿ No se soluciona el problema ?	Desconecte la toma de red del televisor durante 30 segundos y después vuelva a conectarla. En caso de avería del televisor nunca intente repararlo usted mismo : consulte el servicio posventa.

Glosario

Señales RGB : Se trata de las 3 señales de vídeo, Rojo, Verde, Azul, que componen la imagen. El uso de estas señales permite obtener una mejor calidad de imagen.

Señales S-VHS: son dos señales de vídeo separadas, Y/C, provenientes de las normas de grabación S-VHS y Hi-8. Las señales de luminancia Y (blanco y negro) y de cromancia C (color) se graban separadamente en la cinta. Se obtiene así una mejor calidad que con el vídeo estándar (VHS y 8 mm) donde las señales Y/C se combinan para formar una sola señal de vídeo.

Sonido NICAM: Procedimiento que permite transmitir el sonido digitalizado.

Sistema: la transmisión de imágenes no se hace del mismo modo en todos los países. Existen diferentes normas : BG, DK, I, y L L'. El ajuste Sistema (pág. 5) se utiliza para seleccionar estas diferentes normas. Estas son las diferentes versiones de la codificación de colores PAL o SECAM.

El Pal se utiliza en la mayoría de los países de Europa, el Secam en Francia, en Rusia y en la mayoría de los países de África. Japón y Estados Unidos utilizan un sistema diferente llamado NTSC.

16:9: se refiere a la relación de anchura y altura de la pantalla. Los televisores de pantalla panorámica tienen una relación de 16:9, las pantallas tradicionales: 4:3.

Introdução

Obrigado por ter adquirido este aparelho de televisão.
Este manual foi concebido para o ajudar ao longo da sua instalação e funcionamento. Leia atentamente as instruções que seguem, para compreender melhor as possibilidades oferecidas pelo seu televisor.
Esperamos que a nossa tecnologia lhe dê inteira satisfação.

Índice

Instalação

Apresentação do televisor LCD	2
As teclas do televisor	2
As teclas do telecomando	3
Instalação do televisor	4
Instalação rápida	4
Classificação dos canais	5
Memorização manual	5
Outras regulações do menu Instalação	5

Utilização

Regulação da imagem	6
Regulação do som	6
Regulação das opções	6
Formato 16:9	7
Teletexto	8
Utilização do rádio	9
Utilização em modo monitor PC	9

Periféricos

Gravador de vídeo	10
Outros aparelhos	10
Seleção dos aparelhos ligados	10
Ligações laterais	11
Amplificador	11
Computador	11

Informação prática

Sugestões	12
Glossário	12



Directiva relativa à reciclagem

O seu aparelho de televisão utiliza materiais que podem ser reutilizados ou reciclados. Para minimizar os desperdícios no meio ambiente, existem companhias especializadas na recuperação dos aparelhos usados, que os desmontam e reciclam o material que pode ser reutilizado (informe-se junto do seu revendedor).

Apresentação do televisor LCD

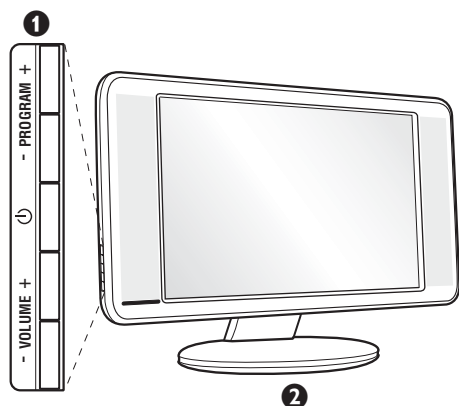

1 As teclas do televisor:

- : para ligar ou apagar o televisor.
- VOLUME - + (- +) : para regular o nível do som.
- PROGRAM - + (- P +) : para seleccionar os programas.
- MENU : para chamar ou sair dos menus, carregue simultaneamente nas 2 teclas - e +. Em seguida as teclas P - + permitem seleccionar uma afinação e as teclas - + permitem afinar.

2 Pé inclinável

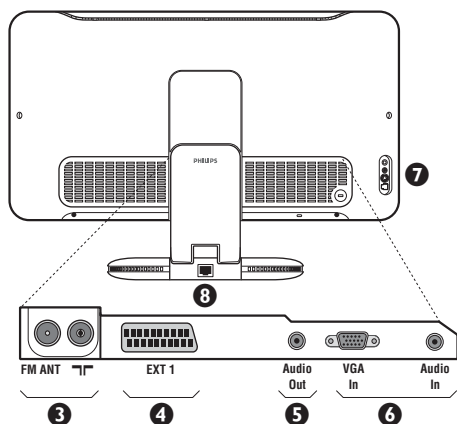

Retaguarda:

As principais ligações efectuem-se na parte inferior do televisor

Para mais pormenores sobre as ligações, veja página 10.

- 3 Tomadas de antenas TV e rádio
- 4 Tomada SCART EXT1
- 5 Amplificador
- 6 Entradas VGA e áudio para a ligação de um computador
- 7 Ligações laterais
- 8 Tomada ethernet : Para obter mais informações sobre as funções de STREAMIUM, consulte a documentação fornecida.

Telecomando

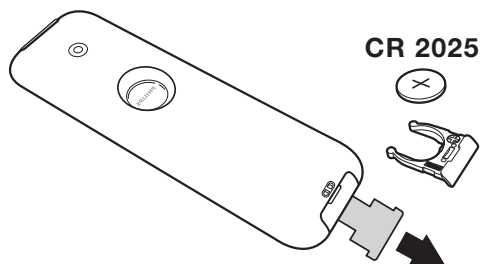

Retirar a película isolante da bateria para activar o telecomando.

A pilha fornecida junto com o aparelho não contém nem mercúrio nem cádmio níquel, isto para preservar o ambiente. Por favor, não deite fora as pilhas usadas, mas recicle-as utilizando os meios disponíveis (consulte o seu revendedor)

As teclas do telecomando

Para obter mais informações sobre as funções de STREAMIUM, consulte a documentação fornecida.



* Fabricado sob licença da Dolby Laboratories. "Dolby" e o símbolo de duplo-D são marcas da Dolby Laboratories.

* Selector de modo

Prima a tecla **Select** para seleccionar o modo desejado : **TV**, **DMR** (outro aparelho) ou **STREAMIUM**.
O indicador do telecomando acende-se para mostrar o modo seleccionado. Se não executar nenhuma operação, o indicador apaga-se automaticamente passados 20 segundos (volta ao modo TV).
Para obter mais informações sobre as funções de STREAMIUM, consulte a documentação fornecida.

Instalação do televisor

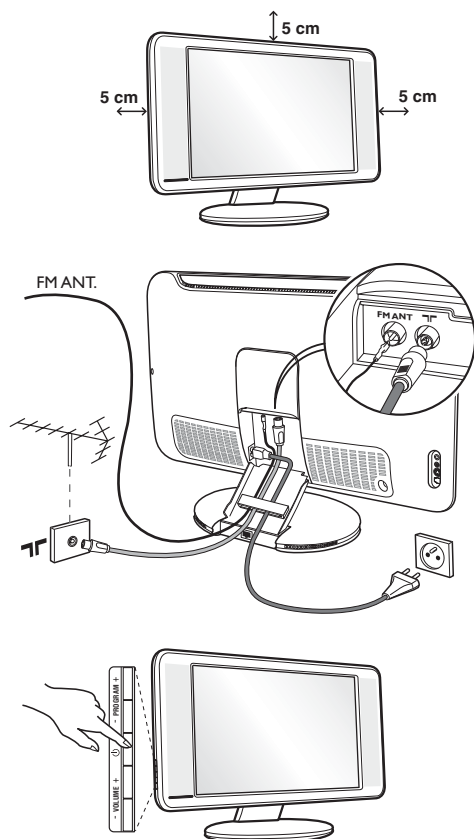

1 Instalação do televisor

Coloque o seu televisor numa superfície sólida e estável. Para evitar qualquer situação perigosa, não exponha o televisor a projecções de água, a uma fonte de calor (candeeiro, vela, radiador, ...) e não tape as grelhas de ventilação que se situam na retaguarda.

2 Ligações das antenas

- Utilize o cabo de ligação de antena fornecido e ligue a tomada  que se situa na parte inferior do televisor à sua tomada de antena.
- Ligue o fio de antena rádio fornecido à tomada FM ANT que se situa na parte inferior do televisor.
- Ligue o cabo de alimentação ao televisor e a ficha à tomada eléctrica (220-240 V / 50 Hz).
- Arrume os fios ao enfiando-os a através do pé do televisor. Volte a colocar a cobertura no suporte.

Para a ligação de outros aparelhos, veja p. 10.

5 Arranque

Para ligar o televisor, carregue na tecla ligar/desligar. Acende-se um indicador verde e o ecrã ilumina-se. Passe directamente ao capítulo **instalação rápida**, na página 5. Se o televisor se mantiver em modo de espera (indicador vermelho), carregue na tecla P + do telecomando.



Quando utiliza o telecomando o indicador começa a piscar.

Plug & Play

Instalação rápida

Quando ligar o televisor pela primeira vez, aparece um menu no ecrã. Esse menu permite-lhe escolher o país e a língua dos menus :



Se o menu não aparecer, prima sem soltar, durante 5 segundos, as teclas  e  do televisor, para o visualizar.

- 1 Utilize o cursor CIMA/BAIXO o controlo remoto para seleccionar o país, e valide com o cursor DIREITA.

Se o seu país não aparecer na lista, seleccione a opção "..."

- 2 Seleccione depois a sua língua com o cursor CIMA/BAIXO e valide com cursor DIREITA.

- 3 A busca inicia-se automaticamente. Todos os canais de TV e estações de rádio disponíveis são memorizados. A operação demora alguns minutos. O visor mostra a evolução da busca e o número de canais encontrados. No fim, o menu desaparece.

Para sair ou interromper a busca, prima a tecla . Se não encontrar nenhum canal, consulte o capítulo Conselhos p. 12.

- 4 Se a emissora ou a rede por cabo transmitirem um sinal de classificação automática, os canais são correctamente numerados. A instalação fica pronta.
- 5 Caso contrário, tem de utilizar o menu **Ordenar** para os renumerar.

Algumas emissoras ou redes por cabo difundem os seus próprios parâmetros de classificação (região, língua...). Nesse caso, tem de indicar a sua escolha com o cursor CIMA/BAIXO e depois validar com cursor DIREITA.

Classificação dos canais

- 1 Prima a tecla **MENU**. O Menu TV aparece no ecrã.

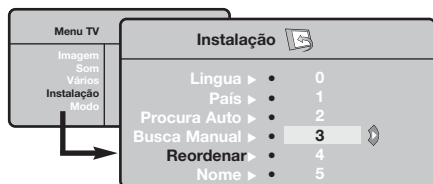

- 2 Com o cursor, seleccione o menu **Instalação** e depois o menu **Ordenar**.
- 3 Seleccione o canal que quer renumerar com o cursor CIMA/BAIXO e prima cursor DIREITA.
- 4 Utilize depois o cursor CIMA/BAIXO para escolher o novo número e valide com o cursor ESQUERDA.
- 5 Repita os passos 3 e 4 tantas vezes quantos os canais a renumerar.
- 6 Para sair dos menus, prima **EXIT**.

Memorização manual

Este menu permite memorizar os canais um a um.

- 1 Prima a tecla **MENU**.
- 2 Com o cursor, seleccione o menu **Instalação** e depois o menu **Memo. manual**.

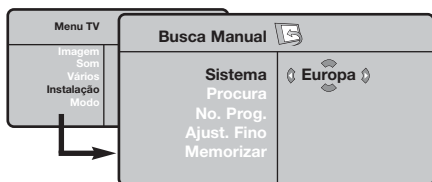

- 3 **Sistema** : seleccione **Europa** (detecção automática*) ou **Europa Ocidental** (norma BG), **Europa de Leste** (norma DK), **Reino Unido** (norma I) ou **França** (norma LL').

* Excepto em França (norma LL'), é obrigatório seleccionar a opção **França**.

- 4 **Busca** : prima o cursor DIREITA. A busca é iniciada. A busca é interrompida logo que se encontra um canal e o nome desse canal aparece no visor (se estiver disponível). Avance para o passo seguinte. Se souber a frequência do canal desejado, escreva directamente o número com as teclas **0** a **9**.

Se não for encontrada nenhuma imagem, consulte os conselhos (p. 12).

- 5 **No. Prog.** : introduza o número desejado com o cursor ESQUERDA/DIREITA ou **0** a **9**.
- 6 **Ajust. Fino** : se a recepção não for satisfatória, regule com o cursor ESQUERDA/DIREITA.
- 7 **Memorizar** : prima o cursor DIREITA. O programa é memorizado.
- 8 Repita os passos 4 a 8 tantas vezes quantos os programas a memorizar.

Para sair: prima a tecla **EXIT**.

Outras regulações do menu Instalação

- 1 Prima a tecla **MENU** e seleccione o menu **Instalação** :
- 7 **Língua** : para modificar a língua de visualização dos menus.
- 3 **País** : para escolher o país.
Esta regulação intervém na busca, na classificação automática dos canais e na visualização do teletexto. Se o seu país não constar da lista, seleccione a opção "..."
- 4 **Procura Auto** : para iniciar uma busca automática de todos os canais disponíveis na sua região. Se a emissora ou a rede por cabo transmitirem um sinal de classificação automática, os canais são correctamente numerados. Caso contrário, tem de utilizar o menu **Ordenar** para os renumerar.
Algumas emissoras ou redes por cabo difundem os seus próprios parâmetros de classificação (região,

*língua, ...). Nesse caso, tem de indicar a sua escolha com o cursor CIMA/BAIXO e depois validar com cursor DIREITA. Para sair ou interromper a busca, prima a tecla **MENU**. Se não for encontrada nenhuma imagem, consulte os conselhos (p. 12).*

- 5 **Nome** : Se quiser, pode atribuir nomes aos canais, as estações rádio e ligações exteriores. Utilize o cursor ESQUERDA/DIREITA para se mover na zona de visualização do nome (5 caracteres) e o cursor CIMA/BAIXO para escolher os caracteres. Depois de introduzir o nome, utilize o cursor ESQUERDA para sair. O nome é memorizado.
Nota: durante a instalação, os canais são automaticamente identificados logo que é transmitido o sinal de identificação.
- 6 Para sair dos menus, prima **EXIT**.

Regulação da imagem

- 1 Prima a tecla **(MENU)** e depois **>**. Aparece o menu Imagem :

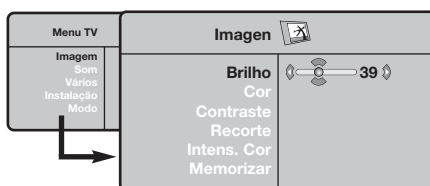

- 2 Utilize o cursor CIMA/BAIXO para seleccionar uma definição, e o cursor ESQUERDA/DIREITA para ajustar.
- 3 Depois de efectuar as regulações, seleccione a opção **Memorizar** e prima **>** para as guardar. Prima **(EXIT)** para sair.

Descrição das regulações :

- **Brilho** : regula o brilho da imagem.
- **Cor** : regula a intensidade da cor.
- **Contraste** : regula a diferença entre os tons claros e os tons escuros.
- **Recorte** : regula a nitidez da imagem.
- **Intens. Cor** : regula a temperatura das cores : **Fria** (mais azul), **Normal** (equilibrada) ou **Quente** (mais vermelho).
- **Memorizar** : para memorizar as regulações da imagem.

Regulação do som

- 1 Prima **(MENU)**, seleccione **Som (V)** e prima **>**. Aparece o menu Som :

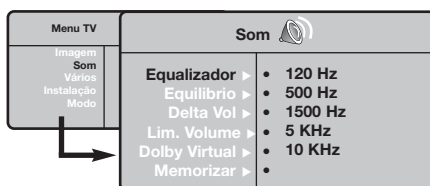

- 2 Utilize o cursor CIMA/BAIXO para seleccionar uma definição, e o cursor ESQUERDA/DIREITA para ajustar.
- 3 Depois de efectuar as regulações, seleccione a opção **Memorizar** e prima cursor DIREITA para as guardar.
- 4 Para sair dos menus, prima **(EXIT)**.

Descrição das regulações :

- **Equalizador**: para regular a tonalidade do som (dos graves: 120 Hz aos agudos: 10 kHz).
- **Equilíbrio** : para equilibrar o som nos altifalantes esquerdo e direito.
- **Delta Vo** : permite compensar as diferenças de volume existentes entre os vários canais ou ligações EXT. Esta regulação funciona para os canais 0 a 40 e para as ligações EXT.
- **AVL (Automatic Volume Leveler)**: contrala automaticamente o volume de forma a evitar que o som aumente subitamente, sobretudo ao mudar de canais ou durante a publicidade.
- **Dolby Virtual** : para activar / desactivar o efeito de som ambiente. *Também pode aceder a essas regulações com a tecla **(DVB)**.*
- **Memorizar** : para memorizar as regulações do som.

Regulação das opções

- 1 Prima **(MENU)**, seleccione **Opções** (cursor BAIXO) e prima cursor DIREITA. Pode regular :
- 2 **Contraste +** : regulação automática do contraste da imagem que repõe sempre em preto a parte mais escura da imagem.
- 3 **Red. Ruído** : diminui o ruído da imagem (a chuva), em caso de recepção difícil.

- 4 **Temporizador** : para seleccionar uma duração de colocação em espera automática.
- 5 Para sair dos menus, prima **(EXIT)**.

Formatos 16:9

As imagens que recebe podem ser transmitidas na resolução 16/9 (ecrã panorâmico) ou 4/3 (ecrã clássico). Por vezes, as imagens 4/3 apresentam uma banda negra na parte inferior e superior do ecrã (trata-se da resolução em cinemascópio). Esta função permite a eliminação das bandas negras e a optimização da visualização das imagens no ecrã.

Pressione do botão  (ou cursor ESQUERDA/DIREITA) para seleccionar as várias funções :

O televisor vem equipado com um comutador automático que descodifica o sinal específico emitido por certos programas e selecciona a boa resolução do ecrã.

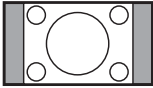

4:3

A imagem é reproduzida em resolução 4:3, e aparece uma banda negra em cada lado da imagem.

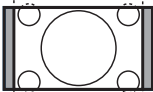

Zoom 14:9

A imagem é amplificada até à resolução 14/9, e subsiste então uma pequena banda negra nos lados da imagem.

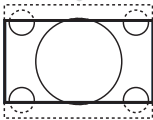

Zoom 16/9

A imagem é amplificada até à resolução 16/19. Recomenda-se este modo para visualizar as imagens com uma banda negra nas partes superior e inferior do ecrã (resolução em cinemascópio).

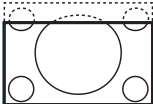

Zoom Legenda

Permite a visualização das imagens 4/3 inteiramente dentro do ecrã, com as legendas visíveis.

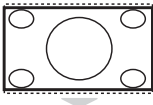

Super Panor.

Permite visualizar as imagens 4:3 inteiramente dentro do ecrã, alargando os lados da imagem.



Panoramico

Este modo permite restituir as proporções correctas das imagens transmitidas em 16:9. *Atenção: se estiver a visualizar uma imagem em 4:3, esta será alargada horizontalmente.*



Ecrã Total

Este modo permite visualizar as imagens em ecrã total.

Teletexto

O teletexto é um sistema de informações, difundidas por determinados canais, que pode ser consultado como um jornal. Também permite que as pessoas com problemas auditivos ou que não dominem a língua de um canal específico (televisão por cabo, satélite, etc...) tenham acesso a legendas.



Prima :



Chamada do teletexto

Obtém :

Permite chamar o teletexto, passar ao modo transparente e depois sair. O sumário aparece com a lista das rubricas disponíveis. Cada rubrica é referenciada por um número de página de 3 algarismos.

Se o canal seleccionado não difundir teletexto, aparece a indicação 100 e o ecrã permanece escuro (nesse caso, saia do teletexto e escolha outro canal).



Seleção de uma página



Marcar o número da página desejada com as teclas 0 à 9 ou - P +. Exemplo: página 120, carregue em 1 2 0. O número aparece em cima à esquerda, o contador roda e a página é visualizada. Repita a operação para consultar outra página.

Se o contador continuar à procura, é porque a página não foi transmitida. Escolha outro número.



Acesso directo às rubricas

Aparecem zonas coloridas na parte inferior do ecrã.

As 4 teclas coloridas permitem aceder às rubricas ou às páginas correspondentes.

As zonas coloridas piscam se a rubrica ou a página ainda não estiverem disponíveis.



Sumário

Para voltar ao sumário (geralmente, a página 100).



Interrupção da alternância das subpáginas

Algumas páginas contêm subpáginas que se sucedem automaticamente. Esta tecla permite interromper ou retomar a alternância das subpáginas. A indicação  aparece em cima à esquerda.



Informações escondidas

Para mostrar ou ocultar informações secretas (soluções de jogos).



Ampliação de uma página

Para visualizar a parte superior, inferior, e depois voltar à dimensão normal.



Páginas preferidas

Nos canais de teletexto 0 a 40, pode memorizar 4 páginas preferidas, às quais pode depois aceder directamente com as teclas coloridas (vermelho, verde, amarelo, azul).

1 Prima a tecla  para passar ao modo de páginas preferidas.

2 Visualize a página de teletexto que quer memorizar.

3 Prima depois, durante 3 segundos, a tecla colorida que pretende. A página é memorizada.

4 Repita a operação com as outras teclas coloridas.

5 Neste ponto, logo que consultar o teletexto, as suas páginas preferidas aparecem a cores na base do ecrã.

Para voltar às rubricas habituais, prima .

Para apagar tudo, prima  durante 5 segundos.

Utilização do rádio

Seleção do modo rádio

Carregue na tecla **(RÁDIO)** do telecomando para mudar o televisor em modo rádio. Carregue na tecla **(TV)** para voltar em modo TV. Em modo rádio, o nome da estação (se disponível), a sua frequência e o seu modo aparecem no ecrã.

Seleção dos programas

Utilize as teclas **(D)**/**(G)** ou - P + para seleccionar as estações FM (de 1 a 40).

Utilização dos menus rádio

Utilize a tecla **(MENU)** para aceder às regulações específicas do rádio.

Busca das estações rádio

Se utilizou a instalação rápida, todas as estações FM disponíveis foram memorizadas. Para lançar uma nova busca, utilize o menu **Instalação** : **Procura Auto** (para uma busca completa) ou **Busca Manual** (para uma busca estação por estação). O funcionamento destes menus é idêntico ao dos menus TV.

Screensaver

No menu **Vários** pode activar/desactivar o screensaver.

Utilização em modo monitor PC

Nota:

Quando utilizar a TV LCD como um monitor de PC, podem ser observadas algumas linhas de interferência diagonais quando estiver a funcionar num ambiente com interferências electromagnéticas. No entanto, esta situação não afectará o desempenho deste produto. Para um melhor desempenho, recomendamos a utilização de um cabo VGA de alta qualidade com um bom filtro de isolamento de ruído.

Modo PC

O seu televisor pode ser utilizado como monitor de computador.

Primeiro deve efectuar as ligações do computador e ajusta a resolução (veja p.11).

Escolha do modo PC

Carregue na tecla **(PC)** do telecomando para mudar o televisor em modo PC. Carregue em **(TV)** para voltar ao modo TV.

No caso de ausência de sinal PC durante mais de 5 segundos, o televisor passará automaticamente em modo de espera.

Utilização dos menus PC

Carregue na tecla **(MENU)** para aceder às regulações específicas no modo monitor PC. Utilize o cursor para regular (as regulações são memorizadas automaticamente) :

• Imagem :

- **Brilho/Contraste**: para regular a luz e o contraste.

- **Horizontal/Vertical** : para ajustar a posição horizontal e vertical da imagem

- **Intens. Cor**: para regular o matiz das cores (frio, normal ou quente).

• **Audio**: para escolher o som reproduzido no televisor (PC ou TV/ Rádio). Pode, por exemplo, escutar o rádio enquanto utiliza o computador.

• Vários :

- **Fase/Relógio**: permite eliminar as linhas parasitas horizontais (Fase) e verticais (Relógio).

- **Formato**: para escolher entre o ecrã largo ou o formato original dos ecrãs PC.

- **Ajuste aut.** : a posição é regulada automaticamente

• **Repor fábrica**: para voltar às regulações de origem (regulações por defeito).

• **Modo**: para voltar ao modo TV ou rádio.

Ligações a outros aparelhos

Para facilitar as ligações, retire a cobertura do suporte e o painel traseiro do televisor.

Arrume os fios ao enfiando-os a através do pé do televisor. Volte a colocar a cobertura no suporte.

A tomada EXT1 possui entradas/saídas áudio e vídeo, e entradas RGB.

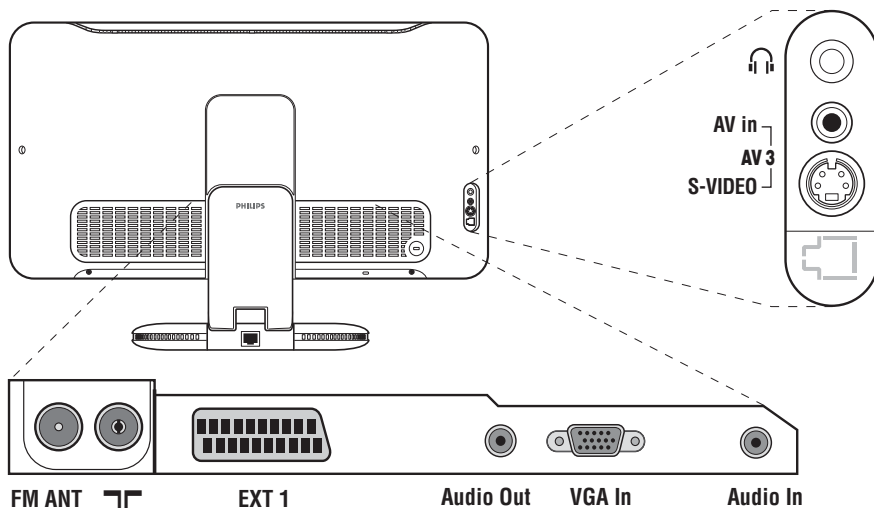

Gravador de vídeo

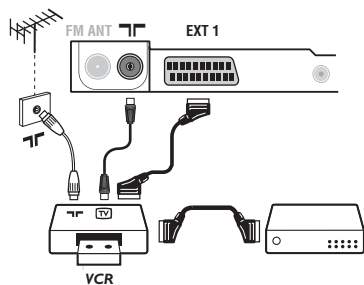

Efectuar as ligações como descrito a seguir.

Utilizar um cabo com euroconector de boa qualidade.

Se o seu gravador de vídeo não possui uma tomada para euroconector, a ligação só é possível através do cabo da antena.

Portanto, você deverá procurar o sinal de teste do gravador de vídeo e atribuir-lhe um número, o programa 0 (cf. busca manual, p. 5).

Para reproduzir a imagem do gravador de vídeo, prima **0**.

Gravador de vídeo com descodificador

Ligue o descodificador à segunda tomada para euroconector do gravador de vídeo. Então, você deverá poder gravar transmissões codificadas.

Outros aparelhos

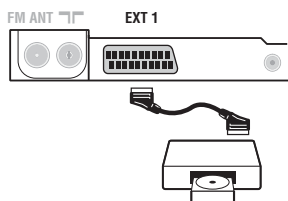

Receptor de satélite, descodificador, CDV, jogos, etc.

Efectue as ligações como descrito a seguir.

Seleção dos aparelhos ligados

Prima a tecla **0** para seleccionar EXT1.

A maioria dos aparelhos (descodificador, gravador de vídeo) conseguem efectuar eles próprios a comutação.

Ligações laterais

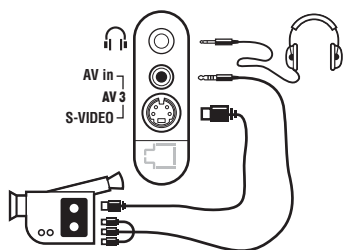

Efectue as ligações como se descreve a seguir.

Com a tecla , seleccione **AV/S-VHS**.

Para um aparelho monofónico, ligue o sinal de som na entrada **ÁUDIO L** (ou **ÁUDIO R**). O som é automaticamente reproduzido nos altifalantes esquerdo e direito do televisor.

Auscultadores

Assim que ligar os auscultadores, corta o som do televisor. As teclas - + permitem regular o volume.

A impedância dos auscultadores deve situar-se entre 32 e 600 ohms.

Amplificador

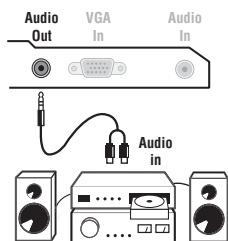

Para efectuar uma ligação a um sistema sonoro de alta

fidelidade, utilize um cabo de conexão áudio, e ligue a saída som

Audio out do televisor às entradas "AUDIO IN" "L" e "R" do amplificador do seu sistema de alta fidelidade.

Computador

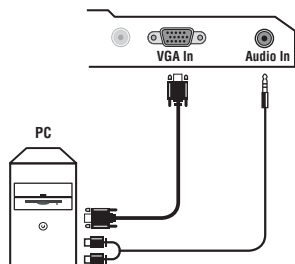

Ligue a saída monitor do seu computador à entrada **PC VGA In** do televisor.

Ligue a saída som Audio out L e R do computador à entrada **Audio in (PC)** do televisor.

Para mais informações sobre a utilização em modo PC, veja página 9.

A melhor resolução do ecrã obtém-se configurando o computador em 1024 x 768, 60 Hz.

Segue aqui a lista das diferentes resoluções de visualização disponíveis no seu televisor:

640 x 350, 70 Hz	720 x 400, 70 Hz	1024 x 768, 60 Hz
640 x 350, 85 Hz	720 x 400, 85 Hz	1024 x 768, 70 Hz
640 x 480, 60 Hz	800 x 600, 56 Hz	1024 x 768, 75 Hz
640 x 480, 67 Hz	800 x 600, 60 Hz	1024 x 768, 85 Hz
640 x 480, 72 Hz	800 x 600, 72 Hz	1152 x 864, 75 Hz
640 x 480, 75 Hz	800 x 600, 75 Hz	1280 x 960, 60 Hz
640 x 480, 85 Hz	800 x 600, 85 Hz	1280 x 1024, 60 Hz
	832 x 624, 75 Hz	1280 x 1024, 75 Hz

Sugestões

Má recepção	A proximidade das montanhas, ou prédios altos, pode ser a causa da imagem sobreposta. Neste caso, modifique a orientação da antena exterior. Verifique se o seu programa está bem regulado ou então ajuste a regulação (cf. AJUSTE FINO, pág. 5). Com as antenas interiores, a recepção pode ser difícil em certas condições. Reorienta a antena para melhorar a recepção. Se a recepção continuar má, tem de utilizar uma antena exterior.
Ausência da imagem	Ligou a antena como deve ser? Escolheu o sistema adequado? (p. 5). As antenas ou euroconectores mal conectados estão, muitas vezes, na origem de problemas de imagem ou de som. (acontece que, por vezes, as tomadas podem desligar-se quando deslocamos ou viramos o televisor). Verifique todas as ligações.
Ausência de som	Se determinados programas não possuem som e somente a imagem, é porque você não possui o sistema de televisão correcto. Altere o parâmetro SISTEMA (p. 5). O amplificador ligado ao televisor não dá som nenhum? Verifique se não confundiu a saída áudio com a entrada áudio.
O modo PC não funciona?	Verifique se configurou correctamente o computador numa resolução de visualização compatível (veja p. 11).
O telecomando não funciona?	O sinal não pisca quando utiliza o telecomando? Substitua a pilha.
Espera	Se o aparelho não recebe nenhum sinal durante 15 minutos, ele passa automaticamente para o modo de espera. Para poupar energia, o seu televisor está equipado com componentes que permitem um consumo muito baixo no modo em espera (inferior a 1 W).
Limpeza do televisor	Para se limpar o ecrã e televisor, deve-se utilizar unicamente um pano limpo, macio e que não larga pêlos. Nunca utilizar quaisquer produtos à base de álcool ou de solventes.
Não obtém resultados?	Em caso de avaria, não tente reparar o televisor. Prefira contactar o serviço após venda. Desligue a tomada da rede do televisor durante 30 segundos, a seguir, ligue de novo.

Glossário

Sinais RGB: Trata-se de 3 sinais vídeo Vermelho, Verde, Azul que compõem a imagem. A utilização destes sinais permite obter uma melhor qualidade da imagem.

Sinais S-VHS: Tratam-se de 2 sinais vídeo Y/C separados das normas de gravação S-VHS e Hi-8. Os sinais de luminância Y (preto e branco) e crominância C (cor) são gravados separadamente na banda. Isto permite uma melhor qualidade da imagem em relação ao vídeo standard (VHS e 8 mm), em que os sinais Y/C são combinados para fornecerem um único sinal de vídeo.

Som NICAM: Processo de transmissão do som digital.

Sistema: a transmissão das imagens não é feita da mesma forma em todos os países. Existem diferentes normas: BG, DK, I, e L L'. O parâmetro Sistema (p. 5) é utilizado para seleccionar estas diferentes normas. Não se deve confundir estas últimas com a codificação das cores, PAL ou SECAM. O sistema Pal é utilizado na maioria dos países da Europa, o Secam em França, na Rússia e na maior parte dos países africanos. Os Estados Unidos e o Japão utilizam um sistema diferente, chamado NTSC.

16:9: Designa as proporções largura/comprimento do ecrã. Os televisores com o ecrã largo (panorâmico) possuem as proporções de 16/9, os ecrãs clássicos de 4/3.

Table of TV frequencies.
Frequenztafel der Fernsehsender.
Liste des fréquences TV.
Frequentietabel TV-Zenders.
Tabella delle frequenze TV.
Lista de frecuencias TV.

Lista das frequências TV
Liste over TV sanderne.
Tabell over TV-frekvenser.
Tabell över TV-frekvenser.
TV-taajuustaulukko.
Κατάλογος συχνότητων πομπών.

Список частот передатчиков.
A televízió-adóállomások
frekvenciáinak a listája.
Lista częstotliwości stacji nadawczych.
Seznam frekvenčních pásem vysílačů.
Zoznam frekvenčných pásiem vysieláčov.

EUROPE					
CANAL	FREQ (MHz)	CANAL	FREQ (MHz)	CANAL	FREQ (MHz)
E2	48.25	S15	259.25	33	567.25
E3	55.25	S16	266.25	34	575.25
E4	62.25	S17	273.25	35	583.25
E5	175.25	S18	280.25	36	591.25
E6	182.25	S19	287.25	37	599.25
E7	189.25	S20	294.25	38	607.25
E8	196.25	H1	303.25	39	615.25
E9	203.25	H2	311.25	40	623.25
E10	210.25	H3	319.25	41	631.25
E11	217.25	H4	327.25	42	639.25
E12	224.25	H5	335.25	43	647.25
R1	49.75	H6	343.25	44	655.25
R2	59.25	H7	351.25	45	663.25
R3	77.25	H8	359.25	46	671.25
R4	85.25	H9	367.25	47	679.25
R5	93.25	H10	375.25	48	687.25
R6	175.25	H11	383.25	49	695.25
R7	183.25	H12	391.25	50	703.25
R8	191.25	H13	399.25	51	711.25
R9	199.25	H14	407.25	52	719.25
R10	207.25	H15	415.25	53	727.25
R11	215.25	H16	423.25	54	735.25
R12	223.25	H17	431.25	55	743.25
S1	105.25	H18	439.25	56	751.25
S2	112.25	H19	447.25	57	759.25
S3	119.25	21	471.25	58	767.25
S4	126.25	22	479.25	59	775.25
S5	133.25	23	487.25	60	783.25
S6	140.25	24	495.25	61	791.25
S7	147.25	25	503.25	62	799.25
S8	154.25	26	511.25	63	807.25
S9	161.25	27	519.25	64	815.25
S10	168.25	28	527.25	65	823.25
S11	231.25	29	535.25	66	831.25
S12	238.25	30	543.25	67	839.25
S13	245.25	31	551.25	68	839.25
S14	252.25	32	559.25	69	855.25

FRANCE	
CANAL	FREQ (MHz)
2	55.75
3	60.50
4	63.75
5	176.0
6	184.0
7	192.0
8	200.0
9	208.0
10	216.0
B	116.75
C	128.75
D	140.75
E	159.75
F	164.75
G	176.75
H	188.75
I	200.75
J	212.75
K	224.75
L	236.75
M	248.75
N	260.75
O	272.75
P	284.75
Q	296.75

ITALY	
CANALE	FREQ (MHz)
A	53.75
B	62.25
C	82.25
D	175.25
E	183.75
F	192.25
G	201.25
H	210.25
H1	217.25

Information for users in the UK *(not applicable outside the UK)*

Positioning the TV

For the best results, choose a position where light does not fall directly on the screen, and at some distance away from radiators or other sources of heat. Leave a space of at least 5 cm all around the TV for ventilation, making sure that curtains, cupboards etc. cannot obstruct the air flow through the ventilation apertures. The TV is intended for use in a domestic environment only and should never be operated or stored in excessively hot or humid atmospheres.

General Points

Please take note of the section entitled 'Tips' at the end of this booklet.

Interference

The Department of Trade and Industry operates a Radio Interference Investigation Service to help TV licence holders improve reception of BBC and IBA programmes where they are being spoilt by interference.

If your dealer cannot help, ask at a main Post Office for the booklet "How to Improve Television and Radio Reception".

Mains connection

Before connecting the TV to the mains, check that the mains supply voltage corresponds to the voltage printed on the type plate on the rear panel of the TV. If the mains voltage is different, consult your dealer.

Important

This apparatus is fitted with an approved moulded 13 Amp plug. To change a fuse in this type of plug proceed as follows:

1. Remove fuse cover and fuse.
2. Fit new fuse which should be a BS1362 5A, A.S.T.A. or BSI approved type.
3. Refit the fuse cover.

In order to maintain conformity to the EMC directive, the mains plug on this product must not be removed.

Connecting the aerial

The aerial should be connected to the socket marked  at the back of the set. An inferior aerial is likely to result in a poor, perhaps unstable picture with ghost images and lack of contrast. Make-shift loft or set-top aerials are often inadequate. Your dealer will know from experience the most suitable type for your locality.

Should you wish to use the set in conjunction with other equipment, which connects to the aerial socket such as TV games, or a video camera it is recommended that these be connected via a combiner unit to avoid repeated connection and disconnection of the aerial plug.

Fitting the stand (if provided)

Use only the stand provided with the set, making sure that the fixings are properly tightened. A diagram showing how to assemble the stand is packed with the stand. Never use a make-shift stand, or legs fixed with woodscrews.

3111 256 1413.1
LC04 STR

Portugués

Español

Suomi

Svenska

Norsk

Dansk

Italiano

Deutsch

Nederlands

Français

English



MODEL : _____

PROD. NO : _____

