

Registre seu produto e obtenha suporte em

www.philips.com/welcome

40PFA4500

50PFA4500

55PFA4500

PT-BR Manual do Usuário

PHILIPS

Índice

Como se conectar a um computador	18
Com o Philips EasyLink	19

1	Aviso	2
----------	--------------	----------

2	Importante	3
	Segurança	3

3	Sua TV	5
	Painel de controle	5
	Controle remoto	5
	Uso do controle remoto	6

4	Use sua TV	7
	Ligar ou desligar a TV	7
	Alternar entre os canais	7
	Utilizar dispositivos conectados	8
	Ajustar o volume da TV	8

5	Outros usos da TV	9
	Acessando o menu TV	9
	Alterar os ajustes de imagem e som	9
	Como ajustar as configurações	10
	Uso de Timers	11
	Como ajustar as configurações VGA	12
	Reprodução de mídia de dispositivos USB	13
	Como atualizar o software da TV	14
	Como restaurar os ajustes padrão	14

6	Configurando canais	15
	Como configurar os canais automaticamente	15
	Como configurar os canais manualmente	15
	Como renomear canais	15

7	Conexões da TV	16
	Conexões posteriores	16
	Conexões laterais	17

8	Informações do produto	20
	Resoluções da tela	20
	Multimídia	20
	Potência de saída do áudio	20
	Resolução inerente	20
	Sintonizador/recepção/transmissão	20
	Controle remoto	20
	Fonte de alimentação	20
	Suportes compatíveis para montagem da TV	21

9	Solução de problemas	22
	Problemas gerais	22
	Problemas dos canais	22
	Problemas de imagem	22
	Problemas de som	23
	Problemas de conexão HDMI	23
	Problemas de conexão com o computador	23
	Entre em contato conosco	23

10	Garantia	25
-----------	-----------------	-----------

1 Aviso

2015©TPVision Europe B.V.Todos os direitos reservados.

As especificações estão sujeitas a alterações sem prévio aviso. As marcas comerciais pertencem à Koninklijke Philips N.V. ou a seus respectivos proprietários. ATPVision Europe B.V. reserva o direito de fazer modificações nos produtos a qualquer momento, sem nenhuma obrigação de fazer ajustes em produtos anteriores.

O material que se encontra neste manual é considerado adequado para o uso a que se destina o sistema. Se o produto, seus módulos individuais ou procedimentos forem utilizados para outros fins diversos dos aqui especificados, deve-se confirmar sua validade e conformidade. ATPVision Europe B.V. garante que o material não infringe patentes dos Estados Unidos da América. Não está expressa ou implícita qualquer outra garantia.

A TPVision Europe B.V. não será responsável por erros no conteúdo deste documento nem por quaisquer problemas resultantes do conteúdo deste documento. Os erros informados à Philips serão adaptados e publicados no site de suporte da Philips logo que possível.

Termos de garantia

- Risco de ferimentos, danos à TV ou de anulação da garantia! Não tente reparar a TV por conta própria.
- Use a TV e os acessórios somente conforme previsto pelo fabricante.
- O símbolo de cuidado impresso na parte traseira da TV indica risco de choque elétrico. Nunca remova a tampa da TV. Sempre entre em contato com o Atendimento ao Cliente Philips para serviços ou reparos.
- Qualquer operação expressamente proibida neste manual, bem como qualquer ajuste ou procedimento de montagem não recomendado ou autorizado neste manual também anulará a garantia.

Características de pixels

Este produto LCD/LED apresenta um elevado número de pixels de cor. Embora haja um nível de pixels efetivos de 99,999% ou mais, podem aparecer constantemente pontos pretos ou pontos brilhantes de luz (de cor vermelha, verde ou azul) na tela. Essa é uma propriedade estrutural do monitor (dentro dos padrões industriais comuns) e não consiste em defeito.

Fusível de alimentação (I56)

Esta TV é equipada com um plugue moldado aprovado. Se for necessário substituir o fusível de alimentação, isso deverá ser feito com um fusível do mesmo valor indicado no plugue (por exemplo, 10 A).

- 1 Remova a tampa do fusível e depois o fusível.
- 2 O fusível de substituição deve estar em conformidade com a BS 1362 e ter a marcação ASTA de aprovação. Em caso de perda do fusível, entre em contato com seu revendedor para verificar o tipo correto.
- 3 Recoloque a tampa do fusível.

Copyright



®Kensington e Micro Saver são marcas comerciais dos E.U.A. registradas da ACCO World Corporation com registros emitidos e aplicações pendentes em outros países no mundo.



HDMI, o logotipo HDMI e High-Definition Multimedia Interface são marcas comerciais ou marcas comerciais registradas da HDMI licensing LLC nos Estados Unidos e em outros países.

Todas as outras marcas comerciais registradas e não registradas pertencem a seus respectivos proprietários.



Este produto é fabricado sob licença da Dolby Laboratories. Dolby e o símbolo de duplo D são marcas registradas da Dolby Laboratories.

MHL

MHL, Mobile High-Definition Link e o logotipo MHL são marcas comerciais ou marcas comerciais registradas da MHL, LLC.

2 Importante

Leia e entenda todas as instruções antes de usar sua TV. Em caso de danos que resultem do não cumprimento das instruções, a garantia não se aplicará.

Segurança

Risco de choque elétrico ou incêndio!

- Nunca exponha a TV à chuva ou água. Nunca coloque recipientes com líquido, como vasos, próximos da TV. Em caso de derramamento de líquidos na TV, desconecte-a imediatamente da tomada elétrica. Entre em contato com o Atendimento ao Cliente Philips para que a TV seja verificada antes de ser utilizada novamente.
- Nunca coloque a TV, o controle remoto ou as baterias perto de chamas ou outras fontes de calor; inclusive luz solar direta. Para impedir a proliferação de fogo, sempre mantenha velas e outros tipos de chamas longe da TV, do controle remoto e das baterias.



- Nunca insira objetos nas aberturas de ventilação ou em outras aberturas da TV.
- Ao girar a TV, verifique se não é feita nenhuma pressão no cabo de alimentação. Essa pressão pode soltar as conexões e causar a formação de faíscas.
- Para desconectar a TV do fornecimento de energia, o plugue de alimentação da TV deve ser desconectado da rede elétrica. Ao desconectar o cabo de alimentação, sempre puxe pelo plugue, nunca pelo cabo. Sempre mantenha acesso livre ao plugue de alimentação, ao cabo de alimentação e à tomada elétrica.

Risco de curto-circuito ou incêndio!

- Nunca exponha o controle remoto ou as baterias à chuva, à água ou ao calor excessivo.
- Evite forçar os plugues de alimentação. Plugues de alimentação soltos podem causar faíscas ou incêndios.

Risco de ferimentos ou danos à TV!

- Para levantar e carregar uma TV que pesa mais de 25 kg (55 lb), é necessário o trabalho de duas pessoas.
- Ao instalar a TV em um suporte, use apenas o suporte fornecido. Prenda firmemente o suporte à TV. Coloque a TV em uma superfície plana e nivelada que resista ao peso da TV e do suporte.
- Ao instalar a TV na parede, use somente um suporte para montagem em parede que possa resistir ao peso da TV. Prenda o suporte em uma parede que possa resistir ao peso da TV e do suporte. A TP Vision Europe B.V. não se responsabiliza pela instalação inadequada na parede que resulte em acidentes, ferimentos ou danos.
- Caso você precise guardar a TV, retire o suporte da TV. Nunca deixe a TV com a parte traseira apoiada e com o suporte instalado.
- Antes de conectar a TV à tomada elétrica, verifique se a tensão de alimentação corresponde ao valor impresso na parte traseira da TV. Nunca conecte a TV à tomada elétrica se a tensão for diferente.
- É possível que partes deste produto sejam feitas de vidro. Manuseie com cuidado para evitar danos e ferimentos.

Risco de ferimentos em crianças!

Siga estas precauções para evitar a queda da TV e impedir que sejam causados ferimentos em crianças:

- Nunca coloque a TV em uma superfície coberta por um tecido ou outro material que possa ser puxado.
- Não deixe que nenhuma parte da TV ultrapasse os limites da superfície.
- Nunca coloque a TV em móveis altos (como uma estante) sem apoiar o móvel e a TV na parede ou em um suporte apropriado.
- Explique às crianças sobre os riscos de subir nos móveis para alcançar a TV.

Risco de engolir baterias!

- O produto/controlador remoto pode conter uma bateria do tipo moeda, a qual apresenta o risco de ser engolida. Sempre mantenha a bateria fora do alcance de crianças!

Risco de superaquecimento!

- Nunca instale a TV em um local fechado. Deixe sempre um espaço de, pelo menos, 10 cm (4 pol) ao redor da TV para ventilação. Nunca deixe que cortinas ou outros objetos cubram as aberturas de ventilação da TV.

Risco de ferimentos, incêndios ou danos ao cabo de alimentação!

- Nunca apoie a TV ou quaisquer objetos sobre o cabo de alimentação.
- Desconecte a TV da tomada elétrica e da antena em caso de tempestades com relâmpagos. Durante essas tempestades, nunca toque em nenhuma parte da TV, do cabo de alimentação ou do cabo da antena.

Risco de danos auditivos!

- Evite o uso de fones de ouvido em volume alto ou por períodos prolongados.

Baixas temperaturas

- Se a TV for transportada em temperaturas abaixo de 5 °C (41 °F), retire a TV da embalagem e espere até que a temperatura fique igual à temperatura do ambiente antes de conectá-la à tomada elétrica.

Cuidados com a tela

- Evite imagens fixas o máximo possível. Imagens fixas são as imagens que permanecem na tela por longos períodos. Por exemplo, menus na tela, barras pretas e exibição de hora. Caso você deva usar imagens fixas, reduza o brilho e o contraste para evitar danos à tela.
- Desconecte a TV antes da limpeza.
- Limpe a TV e a moldura com um pano macio. Nunca use substâncias, como álcool, produtos químicos ou produtos de limpeza doméstica, na TV.
- Risco de danos à tela da TV! Nunca toque, empurre ou esfregue a tela com nenhum objeto.
- Para evitar deformações ou desbotamento das cores, seque as gotas de água o mais rápido possível.



Nota

Imagens estáticas podem resultar em danos permanentes à tela da TV.

- Não exiba imagens estáticas na tela de LCD por mais de duas horas, pois isso poderá causar imagens fantasmas. Para evitar que isso aconteça, reduza o brilho e o contraste da tela.
- Ver programas no formato 4:3 por longos períodos pode deixar diferentes traçados do lado esquerdo e direito das bordas da tela, bem como ao longo das bordas da imagem. Evite usar este modo por períodos prolongados.

- Exibir imagens estáticas de jogos de vídeo ou computadores por um longo período pode resultar em imagens posteriores parciais e a aparência de imagens fantasmas causada pelo aquecimento da tela. Reduza o brilho da tela e contraste quando usar a TV, desta maneira.

Imagens fantasmas, imagens posteriores parciais e outros traçados que aparecem na tela da TV como resultado das características acima não estão cobertos pela garantia.

Reciclagem



Seu produto foi projetado e fabricado com componentes e materiais de alta qualidade, que podem ser reciclados e reutilizados.



Quando o produto tiver anexado este símbolo com uma lata de lixo riscada, significa que ele é coberto pela Diretiva europeia 2002/96/EC. Informe-se sobre o sistema de coleta seletiva local para produtos elétricos e eletrônicos.

Siga as regras locais e não descarte seus produtos antigos juntamente com o lixo doméstico normal. O descarte correto de seu produto antigo ajuda a evitar possíveis consequências negativas ao meio ambiente e à saúde.



Seu produto contém baterias cobertas pela Diretiva europeia 2006/66/EC, que não podem ser descartadas com o lixo doméstico normal. Informe-se sobre as regras locais para a coleta seletiva de baterias, pois o descarte correto ajuda a evitar consequências negativas ao meio ambiente e à saúde.

3 Sua TV

Parabéns pela sua compra e bem-vindo à Philips!
Para se beneficiar do suporte que a Philips oferece,
registre sua TV em www.philips.com/welcome.

Painel de controle

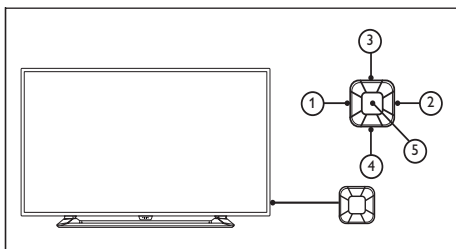

- ① **Volume-**: A função diminuir volume fica disponível sem a tecla de menu.
- ② **Volume+**: A função aumentar volume fica disponível sem a tecla de menu.
- ③ **Canal+**: Quando não há um menu de teclado, alterna para a próxima função do canal; quando o menu de teclado aparece, move pelas opções apropriadas para cima e para baixo.
- ④ **Canal-**: Quando não há um menu de teclado, alterna para a função anterior do canal; quando o menu de teclado aparece, move pelas opções apropriadas para cima e para baixo.
- ⑤ **Fonte de sinal/OK**: No modo de espera, a fonte de sinal/tecla OK é usada como um botão de energia. Pressione esta tecla para inicializar. Após a inicialização, a fonte de sinal/tecla OK é usada para as funções de menu do teclado. Quando o menu de teclado for aberto, a fonte de sinal/tecla OK será usada como uma tecla de confirmação.
Observação: A fonte de sinal/tecla OK não tem qualquer função no modo USB

Controle remoto

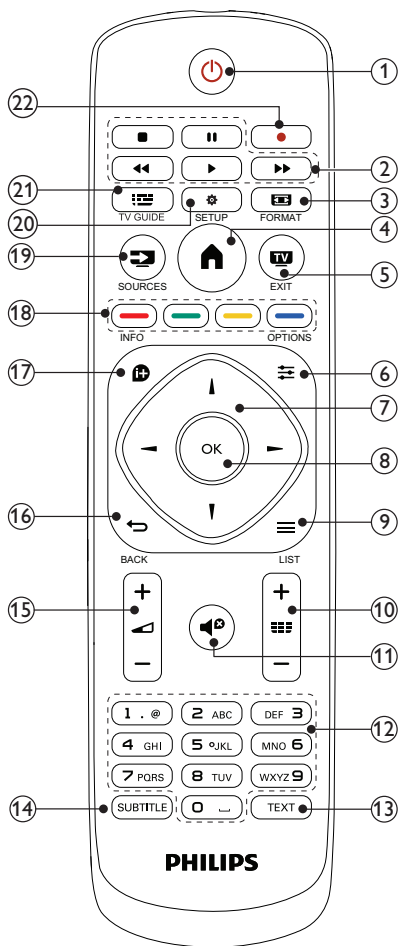

- ① **⏻ (Em espera)**
Ligar a TV ou colocá-la em espera.
- ② **Botões de reprodução**
Controlar vídeo, música ou texto.
- ③ **FORMAT**
Alterar o formato da imagem.
- ④ **🏠 (Casa)**
Acessar ou sair do menu principal e retornar ao menu anterior.

- 5 **TV SAIR**
Mudar para TV.
- 6 **≡ OPÇÕES**
Acessar opções para canais no modo TV.
- 7 **▲▼◀▶ (Botões de navegação)**
Navegar pelos menus e selecionar itens.
- 8 **OK**
Confirmar uma entrada ou seleção.
- 9 **≡ LISTA**
Acessar ou sair da lista de canais da TV.
- 10 **CH +/- (Canal +/-)**
Alterar canais; rolar para cima/para baixo pelas opções no modo USB.
- 11 **🔇 (Silêncio)**
Silenciar ou restaurar o áudio.
- 12 **0-9 (Botões numéricos)**
Selecionar canal.
- 13 **TEXTO**
Ativar ou desativar legendas.
- 14 **LEGENDA**
Seleciona legendas.
- 15 **+/- (Volume)**
Ajustar o volume.
- 16 **↶ (Voltar)**
Retornar ao menu anterior ou sair de uma determinada função, e mudar para o canal ou fonte de sinal anterior.
- 17 **ℹ️ INFORMAÇÃO**
Exibir informações sobre a atividade atual.
- 18 **Botões coloridos**
Selecionar tarefas ou opções.
- 19 **📺 FONTE**
Selecionar dispositivos conectados
- 20 **⚙️ CONFIGURAÇÃO**
Acessa o menu de configuração da TV.
- 21 **📺 GUIA DE TV**
Acessa ou sai da lista de canais da TV.
- 22 **● Vermelha**
A tecla vermelha não tem função

Uso do controle remoto

Ao usar o controle remoto, mantenha-o perto da TV e aponte-o para o sensor de controle remoto. O campo de visão entre o controle remoto e a TV não deve ser bloqueado por móveis, paredes ou outros objetos.

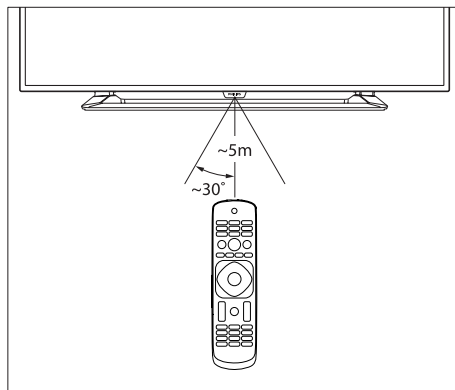

4 Use sua TV

Esta seção ajuda a realizar operações básicas da TV.

Ligar ou desligar a TV

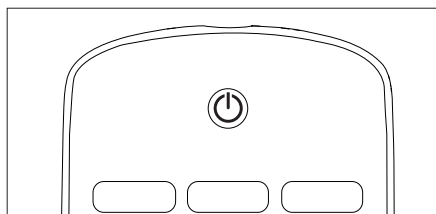
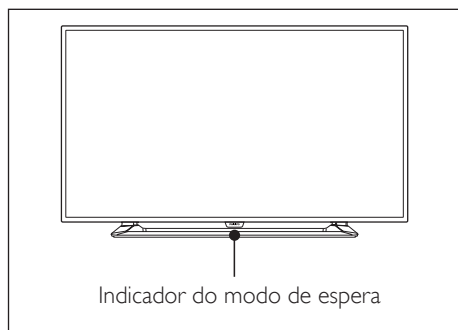

Para ligar

- Conecte o plugue de alimentação.
↳ Se o indicador do modo de espera acender na cor vermelha, pressione **⏻** (Standby-On) no controle remoto.

Para alternar para o modo de espera

- Pressione **⏻** (Standby-On) no controle remoto.
↳ A luz indicadora do modo de espera alternará para a cor vermelha.

Dica

- Embora a TV consuma pouquíssima energia quando está no modo de espera, a energia continua sendo consumida. Desconecte da tomada elétrica o cabo de alimentação da TV quando esta não estiver em uso por um período prolongado.

Alternar entre os canais

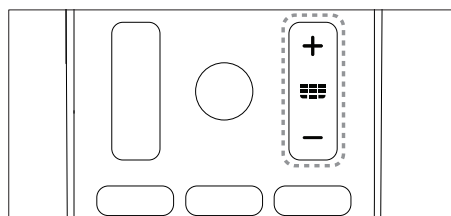
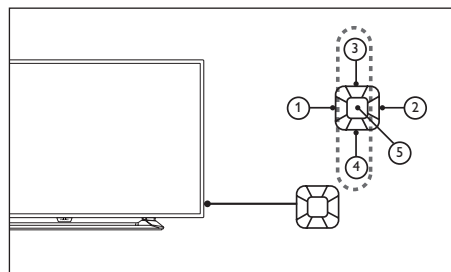

- Pressione **CH +/-** no controle remoto ou na parte inferior direita da TV.
- Insira o número de um canal usando os botões numéricos no controle remoto.
- Pressione **↔** no controle remoto para alternar e retornar ao canal anterior.

Visualizar canais instalados

É possível visualizar todos os canais disponíveis na lista de canais.

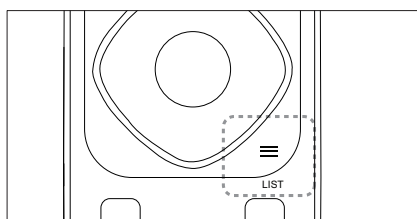

- 1 Pressione **≡ LISTA**.
↳ A lista de canais será exibida.
- 2 Pressione **▲▼** para selecionar um canal ou navegar pela lista de canais.
- 3 Pressione **OK** para assistir ao canal selecionado.
- 4 Pressione **↔** para alternar e retornar a exibição do último canal assistido.

Utilizar dispositivos conectados

Observação

- Ligue o dispositivo antes de selecioná-lo como uma fonte de sinal externo.

Usar o botão Source

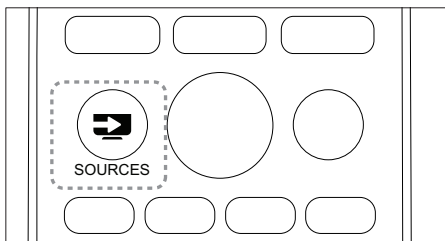

- 1 Pressione **➤ FONTE**.
↳ A lista de fontes será exibida.
- 2 Pressione **◀▶** para selecionar um dispositivo.
- 3 Pressione **OK** para selecionar.
↳ A TV alternará para o dispositivo selecionado.

Ajustar o volume da TV

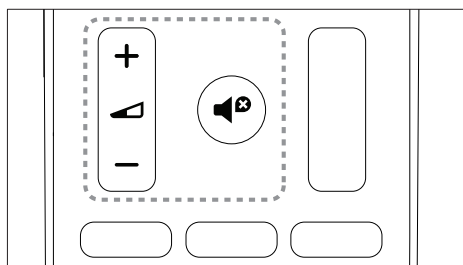
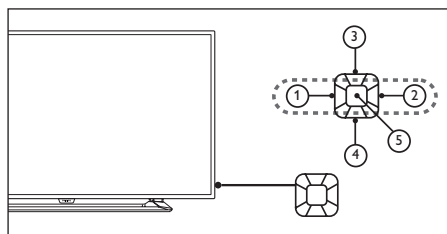

Aumentar ou diminuir o volume

- Pressione **VOL +/-** na parte inferior direita da TV ou o **controle de volume +/-** no controle remoto.

Ativar ou desativar o modo silencioso

- Pressione **🔇 (Silêncio)**.
- Pressione **🔊** novamente para restaurar o som.

5 Outros usos da TV

Acessando o menu TV

O menu pode ajudá-lo a configurar canais, alterar os ajustes de imagem e som e acessar outras funções.

- 1 Pressione **Inicio** (Início).
↳ Exiba a tela de menu.

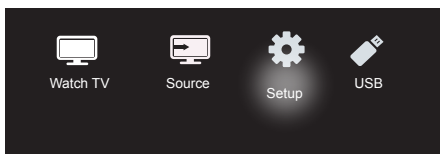

- 2 Selecione **[Ajustes]**.
- 3 Pressione **Seta para cima** / **Seta para baixo** / **Seta para esquerda** / **Seta para direita**. Escolha uma das seguintes opções:
 - **[Imagem]** / **[Som]** / **[TV]** (disponível somente no modo TV) / **[Configurações]** / **[Parental]** / **[Ajuste VGA]** (disponível apenas no modo PC) / **[EasyLink]**.
- 4 Pressione **OK** para selecionar.
- 5 Pressione **Inicio** (Início) para retornar.

Alterar os ajustes de imagem e som

Altere os ajustes de imagem e som de acordo com suas preferências. Você pode usar as predefinições ou alterar manualmente os ajustes.

Como ajustar as configurações da imagem

- 1 Pressione **Inicio** (Início), e, em seguida, selecione Configuração para acessar o menu de configurações e selecione **[Imagem]**.
↳ Exibe o menu **[Imagem]**.

- 2 Pressione **Seta para cima** / **Seta para baixo** / **Seta para esquerda** / **Seta para direita** Selecionando/fazendo ajustes:
 - **[Smart Picture]:**
 - **[Padrão]:** Ajustes de imagem padrão. Recomendado para entretenimento em casa.
 - **[ECO]:** Diminui a intensidade da luz de fundo para reduzir o consumo de energia.
 - **[Esportes]:** Aumenta o contraste e a nitidez da imagem.
 - **[Filme]:** Aplica ajustes para assistir a filmes que funcionam melhor em um ambiente de cinema.
 - **[Pessoal]:** Os usuários podem definir uma configuração personalizada aqui.
 - **[Brilho]:** Ajusta a intensidade e os detalhes nas áreas escuras (os ajustes feitos podem ser salvos somente como ajustes do usuário).
 - **[Contraste do vídeo]:** Ajusta a intensidade e os detalhes das áreas claras, deixando as áreas escuras inalteradas (os ajustes feitos podem ser salvos somente como ajustes do usuário).
 - **[Cor]:** Ajusta a saturação da cor (os ajustes feitos podem ser salvos somente como ajustes do usuário).
 - **[Tonalidade]:** Ajusta o nível de verde (essa opção aparece somente quando o padrão NTSC é utilizado).
 - **[Nitidez]:** Ajusta a nitidez da imagem (os ajustes feitos podem ser salvos somente como ajustes do usuário).
 - **[Temperatura de Cor]:**
 - **[Frio]:** Tonalidade branca-azulada.
 - **[Normal]:** Tonalidade branca. Os usuários podem personalizar a tonalidade branca no modo PC.
 - **[Quente]:** Tonalidade branca avermelhada.
 - **[Controle avançado]:**
 - **[Redução de ruído]:** Filtra e elimina ruído de sinal dentro da imagem.
 - **[Luz fundo]:** Ajusta o brilho da tela (quando o brilho da luz de fundo está ajustado como um valor baixo, é possível ver uma tremulação branca momentânea ao ligar a unidade. Isso é normal. Quando **[Luz da tela]** está ligada, essa função fica oculta).
 - **[Contraste dinâmico]:** Define o contraste como máximo. (Não há nenhuma função de contraste avançado no modo PC.)
 - **[Luz da tela]:** O nível de contraste mudará com o brilho da imagem.



- As opções podem variar de acordo com as diferentes fontes de sinal.

Como ajustar as configurações do som

- 1 Pressione **⏠** (Início), depois selecione Configurações para entrar no menu de configurações e selecione **[Som]**.
↳ Exibe o menu **[Som]**.
- 2 Pressione **▲▼◀▶** Selecione e defina os ajustes:
 - **[Smart Sound]:**
 - **[Padrão]:** Proporciona um desempenho de som excelente e balanceado nas faixas de agudos, médios e graves.
 - **[Música]:** Aumenta os agudos e graves, proporcionando qualidade de som nítido, claro e puro em recitais de piano ou apresentações de orquestras.
 - **[Filme]:** Melhorar a qualidade do som de filmes para aproveitar efeitos como de cinema em casa.
 - **[Pessoal]:** Fornece ao usuário funções de personalização, a fim de otimizar todos os parâmetros de efeitos sonoros e obter a melhor experiência.
 - **[Balanço]:** Ajusta o balanço dos alto-falantes esquerdo e direito.
 - **[Graves]:** Ajusta o nível de graves (os ajustes feitos podem ser salvos somente como ajustes do usuário).
 - **[Agudos]:** Ajusta o nível de agudos (os ajustes feitos podem ser salvos somente como ajustes do usuário).
 - **[Virtual surround]:** Ativa som Virtual surround: Ligue ou desligue.
 - **[AVL]:** Ativa o AVL.

Como ajustar as configurações

- 1 Pressione **⏠** (Início), depois selecione Configurações para entrar no menu de configurações e selecione **[Configurações]**.
↳ Exibe o menu **[Configurações]**.
- 2 Pressione **▲▼◀▶** Selecione e defina os ajustes:
 - **[Idioma do menu]:** Altera o ajuste de idioma da TV.
 - **[Formato da imagem]:** A maioria dos sinais usa 16:9, 4:3, formatos de zoom 1 e zoom 2; fontes de sinal HDMI usam formatos 16:9, 4:3, ponto a ponto, zoom 1 e zoom 2; fontes de sinal VGA em PCs usam formatos 16:9, 4:3 e ponto a ponto.
 - **[Tempo limite menu]:** Define o período de tempo de exibição do menu.
 - **[Transparência menu]:** Define o nível de transparência para o menu.
 - **[Tela azul]:** Define a cor da tela da TV quando ela não está recebendo sinal (quando o sinal de TV não está funcionando).
 - **[Desligamento auto]:** Define o tempo que a TV pode ficar inativa antes de ser desligada automaticamente.
 - **[Timer de desligamento automático]:** (Timer de desligamento automático): Define a duração antes de a TV automaticamente entrar no modo de espera. Opções: Desativado/10/20/30/60/90/120/180 minutos.
 - **[Status ligado]:** Define o status da TV quando ela está conectada a uma fonte de alimentação CA.
 - **[Congelar]:** Liga ou desliga a opção para congelar a imagem ao mudar de canais.
 - **[Idioma TTX]:** Define o Idioma TTX (Pode ser usado somente no modo TV).
 - **[Sist de cores]:** Define o sistema de cores AV. (Exibido somente no modo AV)

- **[HDMI]:** Define o modo HDMI. (Exibido somente nos modos HDMI 480p/576p/720p/1080p. Modo PC é recomendado quando ligar um PC.)
- **[Redefinir]:** Restaura os ajustes padrão. (Excluindo os ajustes de senha e informações do canal)

Alterando o formato da imagem

- 1 Pressione **HOME** (Início), depois selecione Configurações para entrar no menu de configurações e selecione **[Configurações]**.
- 2 Pressione **▲▼◀▶** Selecione **[Formato da imagem]**.
- 3 Selecione um formato de imagem.
- 4 Pressione OK para confirmar.

Resumo dos formatos da imagem

A configuração dos ajustes da imagem está listada abaixo.

Notas

- Algumas definições de imagem podem estar indisponíveis devido a diferenças entre os formatos de sinal de imagem.



[16:9]: Altere o padrão clássico para formato widescreen.



[4:3]: O formato clássico padrão.



[Zoom 1]: Ampliação horizontal do formato de imagem widescreen. Quando este formato é usado, as duas extremidades do quadro será de imagem são parcialmente cortadas.

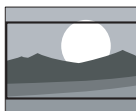

[Zoom 2]: Definir a tela padrão para formato widescreen. (Somente modo 16:9, 4:3 e Ponto a ponto estão disponíveis no modo PC).



[Ponto a ponto]: Utilizado para conexões HDMI com computadores. Exibirá a tela inteira do computador a fim de atingir o melhor efeito.

Uso de Timers

Você pode definir o timer para colocar a TV no modo de espera em um horário definido.





Dica

- Antes de usar o timer, defina o temporizador.

Como definir o temporizador

Dica

- Você pode desligar a TV anteriormente ou reiniciar o temporizador antes que o televisor desligue.

- 1 Pressione  (**Início**), depois selecione Configurações para entrar no menu de configurações e selecione **[Configurações]**
- 2 Pressione  Selecionar **[Temporizador]**.
- 3 Pressione  Você pode selecionar um horário depois do qual a TV desligará.
↳ O tempo mais longo que pode ser configurado para o temporizador é de 180 minutos.

Bloqueio da TV

Bloqueando o controle remoto da TV, você pode impedir que as crianças assistam a programas ou canais específicos.

Configurar ou alterar senha

- 1 Pressione  (**Início**), depois selecione Configurações para entrar no menu de configurações e selecione **[Parental]**.
- 2 Use os botões numéricos no controle remoto para inserir a senha.
- 3 Siga as instruções na tela para criar ou alterar a senha.

Bloquear canais



- 1 Pressione  (**Início**), depois selecione Configurações para entrar no menu de configurações e selecione **[Parental]**.
- 2 Digite a senha e selecione **[Canal bloqueado]**.
- 3 Escolha um canal. Pressione **OK** para bloquear ou desbloquear o canal.
- 4 Repita este passo para bloquear ou desbloquear vários canais.

- **[Canal bloqueado]**: Quando os canais estão bloqueados:
 - Você precisa inserir a senha de quatro dígitos para acessar o menu do canal bloqueado.
 - Você precisa inserir a senha de quatro dígitos para assistir aos canais bloqueados.
 - Você precisa inserir a senha de quatro dígitos para acessar o menu do Contr. de país.
- **[Limpar tudo]**: Esta função apagará todos os canais bloqueados e as origens de sinal salvos anteriormente.
 - A senha padrão é “0000”. Os usuários podem alterar ou definir uma senha.

Notas

- Se você visitar um canal bloqueado, você será solicitado a digitar a senha.

Como ajustar as configurações VGA

- 1 Pressione  (**Início**), depois selecione Configurações para entrar no menu de configurações e selecione **[Ajuste VGA]**.
↳ O menu **[Ajuste VGA]** será exibido.
- 2 Pressione  Selecione e defina os ajustes:
 - **[Auto Ajuste]**: Ajusta automaticamente a TV para sincronizar a resolução com a do PC, para que os programas sejam exibidos em tela cheia.
 - **[Posição H]**: Ajusta a posição horizontal.
 - **[Posição V]**: Ajusta a posição vertical.
 - **[Fase]**: Ajusta a frequência de fase do sinal VGA.
 - **[Relógio]**: Ajuste a frequência do relógio do sinal VGA.

Dica

- O menu VGA só é visível quando conectado a um PC.

Reprodução de mídia de dispositivos USB

Se você tiver fotos, arquivos de música ou de vídeo armazenados em um dispositivo de armazenamento USB, poderá reproduzi-los no seu televisor:

- Dispositivos de armazenamento suportados: USB (compatíveis somente dispositivos de armazenamento USB FAT ou FAT32)
- Formatos de arquivo multimídia compatíveis:
 - Imagem: JPEG
 - Áudio: MP3
 - Vídeo: MPEG 2/MPEG 4, H.264
 - Arquivos de texto: TXT



Nota

- A TPVision não será responsável caso um dispositivo de armazenamento USB não for compatível ou se os dados no dispositivo forem danificados ou perdidos.

Visualização de fotos e reprodução de arquivos de áudio e vídeo

- 1 Ligue a TV.
- 2 Conecte o dispositivo de armazenamento USB à porta USB na parte lateral do televisor.
- 3 Pressione (Home).
- 4 Selecione [USB] e pressione OK.
 - ↳ O navegador USB será aberto.

Exibição de fotos

- 1 No navegador USB, selecione [Fotos] e pressione OK.
- 2 Selecione uma foto ou uma pasta e pressione OK. A foto será ampliada para preencher a tela.
 - Pressione **CH-** ou **CH+** para ver a foto anterior ou seguinte.

Como iniciar uma apresentação de slides

- 1 Selecione uma foto ou uma pasta e pressione OK. A foto será ampliada para preencher a tela.
 - ↳ O show de slides inicia a reprodução da foto selecionada.
- 2 Pressione os seguintes botões para controlar a reprodução de fotos:
 - ou : Reproduzir ou pausar
 - **CH-** ou **CH+**: Veja a última foto ou a foto seguinte.
- 3 Pressione o botão INFO para a visualização gráfica das informações básicas.

Como ouvir música

- 1 No navegador USB, selecione [Música] e pressione OK.
- 2 Selecione uma música ou um álbum e pressione OK para começar a reprodução.
- 3 Use os botões a seguir para controlar a música:
 - ou : Reproduzir ou pausar
 - : Ajustar Smart sound

Como assistir a vídeos

- 1 No navegador USB, selecione [Filme] e pressione OK.
- 2 Pressione OK para reproduzir o vídeo.
- 3 Use os botões a seguir para controlar o filme:
 - ou : Reproduzir ou pausar
 - / : Pesquisa em itens anteriores ou posteriores.

Alterar definição de vídeo

Ao reproduzir um vídeo, pressione INFO para o menu de definições, pressione e, em seguida, escolha o local pertinente e faça ajustes conforme necessário:

- [Imagem inteligente]: Definir o modo de reprodução da tela.

- **[Smart sound]:** Definir o modo de reprodução do som.
- **[Trilha sonora]:** Configurar trilha sonora (as configurações não podem ser feitas sem trilha sonora).
- **[Legendas]:** Configurar legenda (as configurações não podem ser feitas sem legendas). **[Resolução]:** Exibir resolução de vídeo (nenhuma opção disponível).
- **[Tamanho]:** Exibir tamanho do vídeo (nenhuma opção disponível).
- **[Fechar]:** Fechar o menu.

Visualizar documentos

- 1 No navegador USB, selecione **[Texto]**, depois pressione **OK**.
- 2 Pressione **OK** para ler o arquivo de texto.
- 3 Use os botões a seguir para controlar a reprodução do arquivo de texto:
 - **▶** ou **||** : Reproduzir ou pausar
 - **◀/▶** : Pesquisa em itens anteriores ou posteriores
- 4 Pressione o botão **INFO** para exibir o tamanho do texto.

Como remover dispositivos de armazenamento USB

Nota

- Para evitar danos ao dispositivo de armazenamento USB, siga os passos abaixo.

- 1 Pressione **↶ (Voltar)** repetidamente para sair do navegador USB.
- 2 Aguarde até cerca de cinco minutos antes de retirar o dispositivo de armazenamento USB.

Como atualizar o software da TV

A Philips se empenha em aprimorar constantemente seus produtos. Recomendamos que você atualize o software da TV sempre que uma atualização estiver disponível. Visite o site em www.philips.com/support para saber se há atualizações disponíveis.

Como restaurar os ajustes padrão

Você pode restaurar as configurações padrão de imagem e som de sua TV. As configurações de canal salvas não serão afetadas.

- 1 Pressione **🏠 (Início)**, depois selecione **Configurações** para entrar no menu de configurações.
- 2 Pressione **▲▼◀▶** Selecione **[Configurações] > [Reiniciar]**.
- 3 Selecione **[Confirmar]** e pressione **OK**. Se você pretende cancelar, selecione **[Cancelar]** e pressione **OK**.

6 Configurando canais

Este capítulo explica como reconfigurar e ajustar os canais.

Como configurar os canais automaticamente

Localiza e salva os canais automaticamente.

- 1 Pressione **🏠 (Início)** depois selecione Configurações para entrar no menu de configurações.
- 2 Pressione **▲▼◀▶** Selecione [TV] > [Canais] > [Pesquisa de canais].
- 3 Pressione **OK**.
↳ A TV automaticamente começará a pesquisa de canais.

Como configurar os canais manualmente

Você pode localizar e salvar canais analógicos manualmente.

Como encontrar e salvar novos canais de TV

- 1 Pressione **🏠 (Início)** depois selecione Configurações para entrar no menu de configurações.
- 2 Pressione **▲▼◀▶** Selecione [TV] > [Canais] > [Pesquisa manual].
↳ Exibir menu [Pesquisa manual].
- 3 Selecione (Pesquisar) e utilize as teclas numéricas para introduzir a frequência.
- 4 Selecione (Pesquisar) e pressione a tecla **◀▶** para iniciar pesquisa de canais.
- 5 Pressione **🏠 (Início)** Sair.

Como excluir canais

- 1 Pressione **🏠 (Início)** depois selecione Configurações para entrar no menu de configurações.
- 2 Pressione **▲▼◀▶** Selecione [TV] > [Canais] > [Edição de canal].
↳ O menu [Edição de canal] será exibido.
- 3 Pressione **▲▼** Selecione **que você deseja excluir**, e pressione o botão **vermelho**

Como ignorar canais

- 1 Pressione **🏠 (Início)** depois selecione Configurações para entrar no menu de configurações.
- 2 Pressione **▲▼◀▶** Selecione [TV] > [Canais] > [Edição de canal].
↳ O menu [Edição de canal] será exibido.
- 3 Pressione **▲▼** Selecione **canal que você deseja ignorar** e pressione o botão **azul**.

Como renomear canais

Você pode renomear canais. Selecione um canal para exibir o nome.

- 1 Pressione **🏠 (Início)** depois selecione Configurações para entrar no menu de configurações
- 2 Pressione **▲▼◀▶** Selecione [TV] > [Canais] > [Edição de canal].
↳ O menu [Edição de canal] será exibido.
- 3 Pressione **▲▼** para selecionar o canal a ser renomeado, em seguida, pressione o botão verde.
- 4 Pressione **▲▼◀▶** para selecionar os caracteres.
- 5 Pressione o botão verde para concluir a mudança de canal.



Dica

- Os nomes dos canais podem ter até 6 caracteres.

7 Conexões da TV

Este capítulo explica como conectar dispositivos com interfaces diferentes.

Nota

- Você pode usar diferentes tipos de conexão para conectar dispositivos à TV.

Conexões posteriores

① Entrada de sinal componente

Entrada de áudio e vídeo a partir de leitores de DVD, consoles de jogos e outros dispositivos analógicos ou digitais.

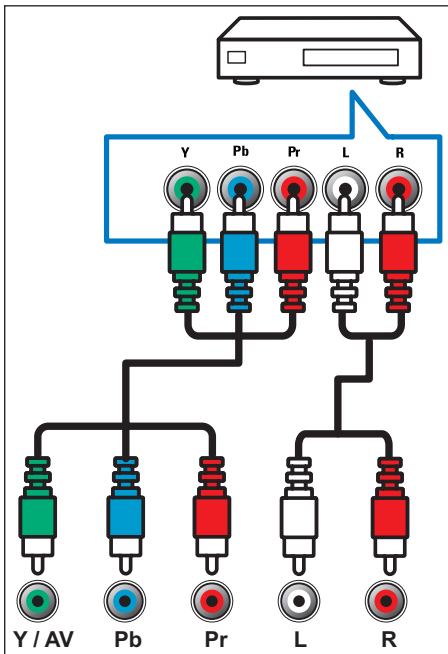

② Entrada AV

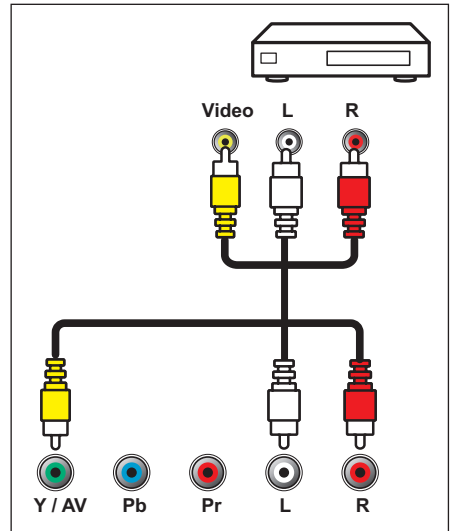

③ Antena/TV a cabo

Entrada para uma antena, cabo ou sinal de satélite.

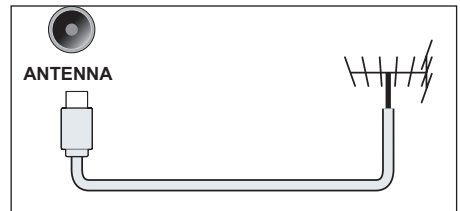

④ Entradas para PC (VGA e áudio)

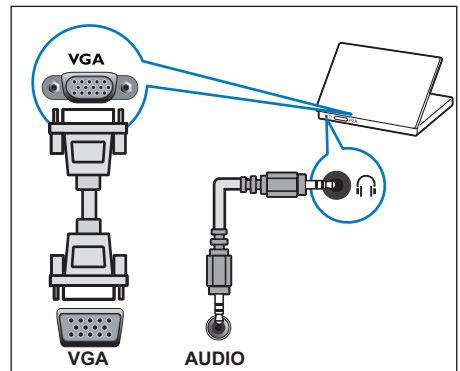

5 SPDIF

Transmite som para sinal de áudio digital, de modo que dispositivos de áudio conectados podem reproduzir som digital.

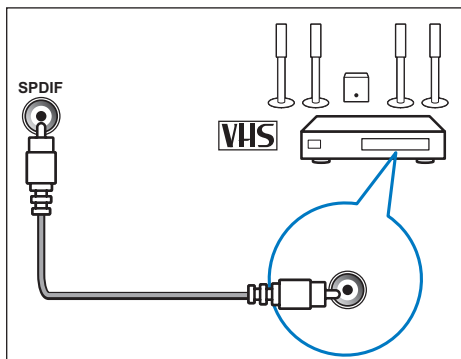

6 Fones de ouvido

Saída de som estéreo para fones de ouvido.

Nota

- Os alto-falantes da TV serão automaticamente desabilitados quando os fones de ouvido estiverem ligados.
- A entrada do fone de ouvido é usada apenas como uma saída de áudio de baixa potência. Não ligue dispositivos de alta potência com energia de CA (ex., alto-falantes alimentados por CA de alta potência, etc.).

Conexões laterais

1 HDMI 1 (ARC) / HDMI 2 (DML) / HDMI 3

Entrada de áudio e vídeo Digital a partir de players Blu-ray e outros dispositivos de alta definição

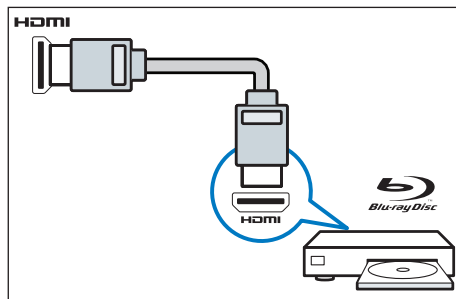

Nota

- A MHL não dá suporte 100% a todos os dispositivos móveis.

2 USB

Entrada de dados a partir de um dispositivo de armazenamento USB.

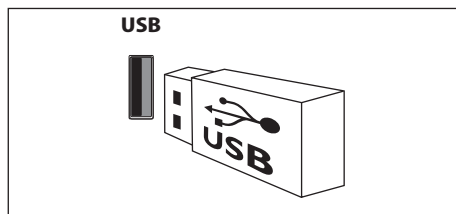

Como se conectar a um computador

Antes de conectar o computador à TV:

- Defina a taxa de atualização da tela do computador para 60Hz.
- Selecione uma resolução compatível no computador:

Conecte ao computador utilizando uma das seguintes conexões:

Notas

- Um cabo de áudio separado é necessário ao conectar com o DVI ou VGA.

- Cabo HDMI

- 1 Configure a resolução de vídeo do computador para 480p/ 576p/ 720p/1080p
- 2 Pressione **⏠** (Início), depois selecione Configurações para entrar no menu de configurações.
- 3 Pressione **▲▼◀▶** para selecionar [**Configurações**] > (Modo HDMI) e defina o Modo de tela HDMI para computador ou vídeo.
- 4 Ajuste o formato de imagem para obter o melhor efeito de vídeo.
 - Pressione **⏠** (Início) , depois selecione Configurações para entrar no menu de configurações.
 - Pressione **▲▼◀▶** Selecione [Configurações] > [Formato da imagem].
 - Selecione um formato de imagem.
 - Pressione OK para confirmar.

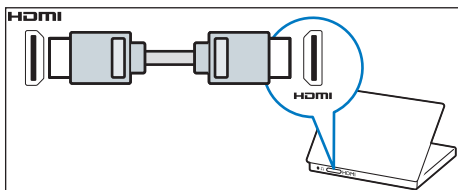

- Cabo DVI-HDMI

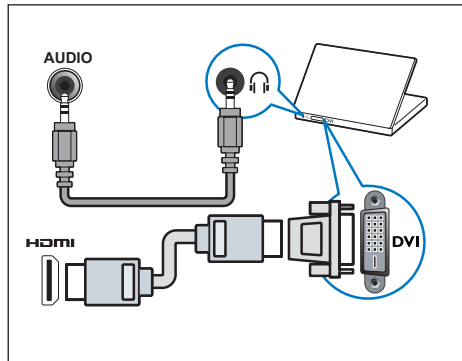

- Cabo HDMI e adaptador HDMI-DVI

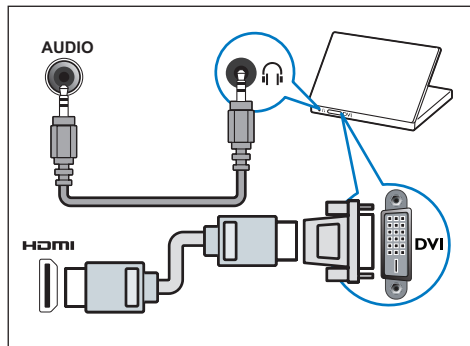

- Cabo VGA

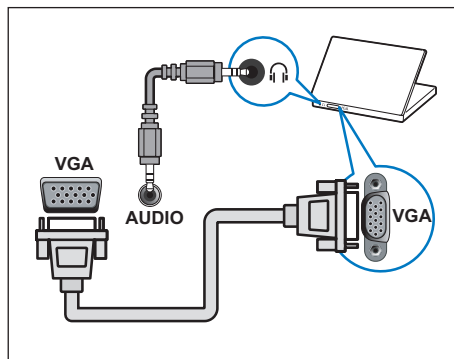

Com o Philips EasyLink

Faça uso pleno de seu dispositivo compatível com HDMI-CEC Philips EasyLink para melhorar os recursos de controle e obter o máximo benefício. Dispositivos compatíveis com HDMI-CEC conectados a uma conexão HDMI podem ser controlados usando o controle remoto da TV.

Se você quiser habilitar o Philips EasyLink, você deve:

- Conecte dois ou mais dispositivos compatíveis com HDMI-CEC usando conexões HDMI.
- Certifique-se de que cada dispositivo compatível com HDMI-CEC esteja funcionando normalmente.
- Mude para o EasyLink.



Notas

- Os dispositivos compatíveis com EasyLink devem ser ligados e selecionados como origens de sinal.
- A Philips não garante 100% de interoperabilidade com todos os dispositivos HDMI CEC.

Ativando ou desativando o EasyLink

Após o dispositivo compatível com HDMI-CEC ser ativado, o televisor ligará automaticamente e mudará para a origem de sinal correta.



Notas

- Se você não deseja utilizar o Philips EasyLink, não ative esta função.

- 1 Pressione (Início), depois selecione Configurações para entrar no menu de configurações.
- 2 Pressione Selecione [EasyLink].
- 3 Selecione [Desativado] ou [Ativado], em seguida, pressione OK.

Usando o Quick Play

- 1 Após ativar o EasyLink, pressione o botão de reprodução no dispositivo.
 - ↳ A TV vai mudar automaticamente para a origem de sinal correta.

Usando o Quick Standby

- 1 Pressione (Standby - On) no controle remoto.
 - ↳ A televisão e todos os dispositivos HDMI conectados mudarão automaticamente para o modo de espera.

8 Informações do produto

As informações do produto estão sujeitas a alterações sem prévio aviso. Para obter informações detalhadas sobre o produto, acesse: www.philips.com/support.

Resoluções da tela

Formatos de computador

- Resolução - taxa de atualização:
 - 640 x 480 - 60 Hz
 - 800 x 600 - 60 Hz
 - 1024 x 768 - 60 Hz
 - 1360 x 768 - 60 Hz
 - 1920 x 1080 - 60 Hz

Formatos de vídeo

- Resolução - taxa de atualização:
 - 480i - 60 Hz
 - 480p - 60 Hz
 - 576i - 50 Hz
 - 576p - 50 Hz
 - 720p - 50 Hz, 60 Hz
 - 1080i - 50 Hz, 60 Hz
 - 1080p - 50 Hz, 60 Hz

Multimídia

- Dispositivo de armazenamento compatível: USB (há suporte apenas para dispositivos de armazenamento USB FAT ou FAT 32.)
- Formatos de arquivo multimídia compatíveis:
 - Imagem: JPEG
 - Áudio: MP3
 - Vídeo: MPEG 2/MPEG 4, H.264
 - Documento: TXT

Potência de saída do áudio

- 40PFA4500: 8W x 2
- 50PFA4500: 8W x 2
- 55PFA4500: 8W x 2

Resolução inerente

- 40PFA4500: 1920 x 1080
- 50PFA4500: 1920 x 1080
- 55PFA4500: 1920 x 1080

Sintonizador/recepção/transmissão

- Entrada da antena: 75 ohm coaxial (IEC75)
- Sistema da TV: NTSC, SECAM, PAL
- Reprodução de vídeo: NTSC, SECAM, PAL

Controle remoto

- Baterias: 2 x AAA (tipo R03)

Fonte de alimentação

- Fornecimento de energia: 110 a 240V, 50 a 60 Hz
- Energia em modo de espera: $\leq 0,5$ W
- Temperatura ambiente: 5 a 40 °C
- Consumo de energia:
 - 40PFA4500: 80W
 - 50PFA4500: 120W
 - 55PFA4500: 140W

Suportes compatíveis para montagem da TV

Para montar a TV em um suporte, será necessário comprar um suporte para montagem de TV da Philips ou um suporte para montagem de TV que esteja em conformidade com o padrão VESA. Para evitar danos aos cabos e conectores, deixe um espaço livre de, pelo menos, 5,5 cm (2,2 pol) entre a parte traseira da TV e a parede.



Aviso

- Siga todas as instruções fornecidas com o suporte para montagem da TV. A TP Vision Europe B.V. não se responsabiliza pela montagem inadequada da TV que resulte em acidentes, ferimentos ou danos.

Modelo n°	Densidade de pixels necessária (mm)	Parafusos de montagem necessários
40PFA4500	200 x 200	4 x M4 (Comprimento recomendado: 16 mm)
50PFA4500	400 x 200	4 x M6 (Comprimento recomendado: 16 mm)
55PFA4500	400 x 200	4 x M6 (Comprimento recomendado: 20 mm)

9 Solução de problemas

Esta seção aborda problemas comuns e as respectivas soluções.

Problemas gerais

A TV não deve estar ligada:

- Desligue o cabo de alimentação da tomada elétrica. Aguarde um minuto antes de voltar a ligá-la.
- Confirme se o cabo de alimentação está firme.

O controle remoto não funciona:

- Verifique se as pilhas do controle remoto estão introduzidas corretamente, seguindo a orientação +/-.
- Substitua as pilhas do controle remoto se estiverem fracas ou gastas.
- Limpe a lente do sensor da TV e o controle remoto.

A luz de espera no televisor está vermelha e piscando:

- Desligue o cabo de alimentação da tomada elétrica. Aguarde até que a TV esfrie antes de reconectar o cabo de alimentação. Se a luz continuar a piscar, contate o Centro de Assistência a Clientes da Philips.

Você esqueceu o código para desbloquear a função de bloqueio da TV

- Digite '3448'.

O menu da TV está no idioma errado.

- Volte para o seu idioma.

Ao ligar/desligar a TV ou colocar em espera, você ouve um rangido proveniente do chassi da TV:

- Nenhuma ação é necessária. O ruído vem da expansão e contração normais da TV, pois ela esfria e aquece. Isto não tem qualquer impacto no seu desempenho.

Problemas dos canais

Os canais previamente instalados não aparecem na lista de canais:

- Verifique se a lista de canais correta está selecionada.

Problemas de imagem

A TV está ligada, mas não há imagem:

- Verifique se a antena está conectada corretamente à TV.
- Verifique se o dispositivo correto está selecionado como fonte da TV.

O som está ligado, mas não há imagem:

- Verifique se as configurações de imagem estão corretas.

Má recepção da TV da conexão da antena:

- Verifique se a antena está conectada corretamente à TV.
- Alto-falantes, dispositivos de áudio não aterrados, luzes de neon, edifícios altos ou outros objetos de grande dimensão podem influenciar a qualidade de recepção. Se possível, tente melhorar a qualidade de recepção, alterando a direção da antena ou afastando dispositivos do televisor.
- Se a qualidade de recepção de um determinado canal for ruim, ajuste o canal.

A imagem recebida dos dispositivos ligados é de má qualidade:

- Verifique se os dispositivos estão conectados corretamente.
- Verifique se as configurações de imagem estão corretas.

O televisor não gravou as suas definições de imagem:

- Verifique se a localização do televisor está definida como casa. Este modo oferece flexibilidade de alterar e salvar as configurações.

A imagem não se enquadra na tela; está muito grande ou muito pequena:

- Tente utilizar um formato de imagem diferente.

A posição da imagem está incorreta:

- Os sinais de imagem de alguns dispositivos podem não se enquadrar na tela corretamente. Verifique a saída de sinal do dispositivo.

Problemas de som

As fotos estão aparecendo, mas a qualidade do som é ruim:

Nota

- Se você não detectar sinal de áudio, a TV desligará a saída de áudio automaticamente - isso não indica um defeito.

- Verifique se todos os cabos estão conectados corretamente.
- Verifique se o volume não está definido como 0.
- Verifique se o som não foi desligado.
- Verifique se as configurações de som estão corretas.

As fotos estão aparecendo, mas o som sai apenas por um alto-falante:

- Verifique se o equilíbrio de som está no centro.

Problemas de conexão HDMI

Há problemas com dispositivos HDMI:

- A compatibilidade com a HDCP (High-bandwidth Digital Content Protection, proteção de conteúdo digital em banda larga) pode aumentar o tempo necessário para uma TV exibir conteúdo de um dispositivo HDMI.
- Caso a TV não reconheça o dispositivo HDMI e nenhuma imagem for exibida, tente alternar a fonte de sinal de um dispositivo para outro antes de ligá-lo.
- Se houver falhas intermitentes no som, verifique se as configurações de saída do dispositivo HDMI estão corretas.
- Se você estiver usando um adaptador ou cabo HDMI para DVI, verifique se o cabo de áudio que acompanha o produto está ligado à entrada AUDIO (apenas para minitomadas).

Problemas de conexão com o computador

A tela do computador na TV não é estável:

- Verifique se o PC usa a resolução e a taxa de atualização compatíveis.
- Defina o formato de imagem do televisor como sem escala.

Entre em contato conosco

Se não conseguir resolver o problema, consulte as Perguntas frequentes relativas a este modelo em www.philips.com/support.

Se o problema persistir, contate o seu Centro de Serviço ao Cliente Philips local.



Aviso

- Não tente reparar a TV por conta própria. Isso poderá provocar ferimentos sérios, danos irreparáveis à TV ou anular sua garantia.



Nota

- Faça uma nota do modelo e número de série do televisor antes de contatar o Centro de Serviço Philips ao Cliente. Esses números estão impressos na parte de trás /parte inferior da TV e na embalagem.



Este produto eletroeletrônico contém algumas substâncias perigosas. Você está seguro durante o período de uso adequado ao meio ambiente. Entregue-o para o sistema de reciclagem assim que o período de uso adequado ao meio ambiente for excedido.

Descrição sugestiva dos Regulamentos administrativos de reciclagem de resíduos de produtos elétricos e eletrônicos

Para a proteção do planeta, quando já não for mais necessário usar o produto ou quando este alcançar seu final de vida útil, obedeça às leis nacionais e aplicáveis que se referem ao processo de reciclagem de resíduos de produtos elétricos e eletrônicos.

10 Garantia

English
Warranty

Hrvatski
Jamstvo

Polski
Gwarancja

ไทย
การรับประกัน

Български
Гаранция

Italiano
Garanzia

Português
Garantia

Tiếng Việt
Bảo hành

Čeština
Záruka

Indonesia
Jaminan

Română
Garanție

Türkçe
Garanti

Dansk
Garanti

Қазақша
Кепілдік

Русский
Гарантия

Українська
Гарантія

Deutsch
Garantie

Latviešu
Garantija

Slovenščina
Garancija

简体中文
保修

Ελληνικά
Εγγύηση

Lietuvių
Garantija

Slovenský
Záruka

繁體中文
保養

Eesti
Garantii

Magyar
Garancia

Srpski
Garancija

العربية
الضمان

Español
Garantía

Nederlands
Garantie

Suomi
Takuu

Malay
Waranti

Français
Garantie

Norsk
Garanti

Svenska
Garanti

Brazilian Portuguese
Garantia

English - Guarantee

Dear Customer;

Thank you for purchasing this Philips product. For the Philips warranty applicable to this product, we refer you to the Philips website www.philips.com/guarantee. In the event you do not have an internet connection, please contact your local Philips Consumer Care Centre. Contact details are given in the Consumer Care Centres list hereafter.

Български - Гаранция

Уважаеми потребителю,

Благодарим Ви за закупуването на този продукт на Philips. За информация относно гаранцията на Philips, която важи за продукта, посетете сайта на Philips на адрес www.philips.com/guarantee. В случай че не разполагате с връзка с интернет, свържете се с местен център за обслужване на клиенти на Philips. Подробна информация за връзка е предоставена в списъка с центрове за обслужване на клиенти по-долу.

Čeština - Záruka

Vážení zákazníci, děkujeme za koupi toho produktu Philips. Záruku společnosti Philips platnou pro tento produkt naleznete na stránkách společnosti Philips na adrese www.philips.com/guarantee. Pokud nemáte k dispozici internetové připojení, obraťte se na místní středisko zákaznické podpory Philips. Kontaktní údaje jsou uvedeny v seznamu středisk zákaznické podpory níže.

Dansk - Garanti

Kære kunde,

Tak fordi du har købt dette Philips-produkt. For at få mere at vide om den Philipsgaranti, som anvendes til dette produkt, beder vi dig se Philips websted www.philips.com/guarantee. I tilfælde af, at du ikke har en internetforbindelse, bedes du venligst kontakte dit lokale Philips forbrugerservicecenter. Kontaktdetaljer oplyses på listen over forbrugerservicecentre herunder.

Deutsch - Garantie

Sehr geehrter Kunde, wir beglückwünschen Sie zu Ihrer Entscheidung für dieses Produkt von Philips. Nähere Informationen zu der für dieses Produkt geltenden Philips Garantie finden Sie im Internet unter www.philips.com/guarantee. Die durch Philips gewährte Garantie beeinträchtigt in keiner Weise Ihre gesetzlichen Rechte. Sofern Sie keinen Zugang zum Internet haben, wenden Sie sich bitte an Ihr Philips Info-Center vor Ort. Die entsprechenden Kontaktdaten entnehmen Sie bitte der nachstehenden Liste.

Ελληνικά - Εγγύηση

Αγαπητέ πελάτη, Ευχαριστούμε που αγοράσατε αυτό το προϊόν Philips. Για την εγγύηση Philips που καλύπτει το συγκεκριμένο προϊόν, ανατρέξτε στον ιστότοπο της Philips www.philips.com/guarantee. Av

δεν διαθέτετε σύνδεση διαδικτύου, επικοινωνήστε με το τοπικό Κέντρο Εξυπηρέτησης Πελατών της Philips. Στοιχεία επικοινωνίας μπορείτε να βρείτε παρακάτω στον κατάλογο των Κέντρων Εξυπηρέτησης Πελατών.

Eesti - Garantii

Lugupeetud klient, Täname, et ostsite Philipsi toote. Tootele kehtiva Philipsi garantii leiate Philipsi veebisaidilt www.philips.com/guarantee. Kui teil puudub Interneti-ühendus, võtke ühendust kohaliku Philipsi klienditeeninduskeskusega. Kontaktid leiate klienditeeninduskeskuste loendist.

Español - Garantía

Estimado cliente: Le agradecemos la compra de este producto Philips. Para obtener detalles sobre la garantía Philips que se aplica a este producto, visite el sitio web de Philips en www.philips.com/guarantee. Si no tiene conexión a Internet, póngase en contacto con el Centro de atención al cliente de Philips local. Los datos de contacto se indican en la lista de centros de asistencia al cliente a continuación.

Français - Garantie

Cher client, Merci d'avoir acheté ce produit Philips. Pour connaître les conditions de garantie Philips applicables à ce produit, reportez-vous à la page www.philips.com/guarantee. Si vous ne possédez pas de connexion Internet, contactez votre Service Consommateurs Philips local. Vous trouverez les coordonnées de tous les Services Consommateurs dans la liste ci-après. Ces informations étaient correctes à la date d'impression. Pour des informations à jour, consultez la page www.philips.com/support.

Hrvatski - Jamstvo

Poštovani kupče, hvala vam što ste kupili ovaj Philipsov proizvod. Philipsovo jamstvo koje se odnosi na ovaj proizvod možete pronaći na Philipsovim internetskim stranicama www.philips.com/guarantee. Ako nemate pristup internetu, obratite se lokalnom Philipsovom Centru za korisnike. U nastavku se nalazi popis Centara za korisnike s podacima za kontakt.

Italiano - Garanzia

Gentile cliente, grazie per aver acquistato questo prodotto Philips. Per informazioni sulla garanzia Philips applicabile a questo prodotto, è possibile fare riferimento al sito Web Philips www.philips.com/guarantee. Nel caso non disponesse di una connessione Internet, contatti il centro per il servizio clienti Philips locale. È possibile trovare le informazioni di contatto nell'elenco dei centri per il servizio clienti riportato di seguito.

Indonesia - Jaminan

Pelanggan yang terhormat, Terima kasih telah membeli produk Philips. Untuk mendapatkan jaminan produk ini, kunjungi situs Web Philips di www.philips.com/guarantee. Jika Anda tidak memiliki sambungan Internet, hubungi Pusat Layanan Pelanggan Philips setempat. Rincian kontak tercantum dalam daftar Pusat Layanan Pelanggan.

Қазақша - Қепілдік

Құрметті, Тұтынушы Мына Philips бұйымын сатып алғаныңызға алғысымызды білдіреміз. Бұл бұйымға қатысты Philips кепілдігін алу үшін Philips компаниясының www.philips.com/guarantee веб-сайтын қараңыз. Интернетке қосыла алмаған жағдайда, жергілікті Philips тұтынушыларды қолдау орталығына хабарласыңыз. Байланыс мәліметтері осы құжаттың «Тұтынушыларды қолдау орталықтары» тізімінде берілген.

Latviešu - Garantija

Cien, klient!

Pateicamies, ka iegādājāties šo Philips produktu. Lai skatītu šī produkta Philips garantiju, apmeklējiet Philips vietni www.philips.com/guarantee. Ja jums nav pieejams internets, lūdzu, sazinieties ar vietējo Philips klientu apkalpošanas centru. Kontaktinformācija ir pieejama tālāk norādītajā klientu apkalpošanas centru sarakstā.

Lietuvių - Garantija

Gerb. kliente, dėkojame, kad įsigijote „Philips“ gaminį. Jei norite sužinoti, kokia garantija taikoma šiam gaminiui, apsilankykite „Philips“ svetainėje www.philips.com/guarantee. Jei neturite interneto ryšio, susisiekite su vietos „Philips“ klientų aptarnavimo centru. Kontaktinę informaciją rasite toliau pateiktame klientų aptarnavimo centru sąrašė.

Magyar - Garancia

Kedves Vásárlónk! Köszönjük, hogy ezt a Philips terméket vászaltotta. A Philips termékre vonatkozó garanciáról a Philips webhelyén tájékozódhat: www.philips.com/guarantee. Ha nem rendelkezik internetkapcsolattal, forduljon a Philips helyi ügyfélszolgálatához. A kapcsolattartási adatokat az ügyfélszolgálatok listája tartalmazza az alábbiakban.

Nederlands - Garantie

Beste klant, hartelijk bedankt voor uw aankoop van dit Philips-product. Voor informatie over de Philips-garantie die van toepassing is op dit product verwijzen wij u naar de Philips-website www.philips.com/guarantee. Hebt u geen internetverbinding, dan kunt u contact opnemen met uw lokale Philips Consumer Care Centre. Contactgegevens vindt u in de lijst met Consumer Care Centres.

Norsk - Garanti

Kjære kunde, takk for at du kjøpte dette Philips-produktet. Se vårt webområde www.philips.com/guarantee for garantien som gjelder for dette produktet. Hvis du ikke har tilgang til Internett, kan du kontakte ditt lokale Philips-brukerstøttesenter. Du finner kontaktinformasjon i listen over brukerstøttesenter.

Polski - Gwarancja

Szanowni Kliencie! Dziękujemy za nabycie tego produktu Philips. Aby sprawdzić gwarancję Philips mającą zastosowanie do tego produktu należy przejść do witryny internetowej firmy Philips pod adresem www.philips.com/guarantee. W przypadku nieposiadania łącza internetowego należy skontaktować się z lokalnym Centrum Obsługi Klienta firmy Philips. Informacje kontaktowe znajdują się na liście Centrów Obsługi Klienta.

Português - Garantia

Caro(a) Cliente, Obrigado por adquirir este produto da Philips. Para obter a garantia da Philips aplicável a este produto, consulte o Web site da Philips www.philips.com/guarantee. Caso não tenha uma ligação à Internet, contacte o Centro de Assistência ao Cliente da Philips local. Os detalhes de contacto são fornecidos na lista de Centros de Assistência ao Cliente indicados a seguir.

Română - Garanție

Stimate client, Vă mulțumim pentru că ați achiziționat un produs Philips. Pentru garanția Philips aplicabilă acestui produs, vă îndrumăm către site-ul Philips www.philips.com/guarantee. În cazul în care nu dispuneți de o conexiune la Internet, vă rugăm să contactați Centrul local Philips de asistență pentru consumatori. Datele de contact ale Centrelor de asistență pentru consumatori sunt disponibile în lista următoare.

Русский - Гарантия

Уважаемый потребитель! Благодарим за покупку продукта Philips. Гарантия Philips для этого продукта опубликована на веб-сайте Philips www.philips.com/guarantee. Если подключения к Интернету нет, обратитесь в местный центр поддержки потребителей Philips. Контактные данные приведены ниже в списке центров поддержки потребителей.

Slovenščina - Garancija

Spoštovani kupec! Zahvaljujemo se vam za nakup Philipsovega izdelka. Informacije o Philipsovem jamstvu, veljavnem za ta izdelek, najdete na spletnem mestu www.philips.com/guarantee. Če nimate internetne povezave, se obrnite na krajevni Philipsov center za pomoč strankam. Podatki za stik so navedeni v

seznamu Philipsovih centrov za pomoč strankam v nadaljevanju.

Slovenský - Záruka

Vážení zákazníci, děkujeme, že ste si kúpili produkt spoločnosti Philips. Ak si chcete pozrieť zručné podmienky vzťahujúce sa na tento produkt, odporúčame Vám navštíviť stránku www.philips.com/guarantee. V prípade, že nemáte prístup k internetu, obráťte sa na miestne centrum podpory zákazníkov spoločnosti Philips. Kontaktné informácie nájdete v ďalej uvedenom zozname centier starostlivosti o zákazníkov.

Srpski - Garancija

Poštovani kupče! Zahvaljujemo Vam na kupovini ovog Philipsovog proizvoda. Garanciju kompanije Philips koja se odnosi na ovaj proizvod možete pogledati na Philipsovoj Internet prezentaciji, na lokaciji www.philips.com/guarantee. Ukoliko ne posedujete vezu sa Internetom, molimo Vas da se obratite najbližem centru kompanije Philips za brigu o potrošačima. Detaljni podaci o kontaktu dati su u spisku centara za brigu o potrošačima.

Suomi - Takuu

Hyvää asiakäs Kuitos, että ostit tämän Philips-tuotteen. Tuotetta koskevaan Philipsin takuuseen voit tutustua Philipsin sivustossa osoitteessa www.philips.com/guarantee. Jos sinulla ei ole Internet-yhteyttä, pyydämme sinua ottamaan yhteyttä Philipsin paikalliseen asiakaspalvelukeskukseen. Yhteystedot ovat jäljempänä olevassa asiakaspalvelukeskusten luettelossa.

Svenska - Garanti

Bästa kund, Tack för att du har köpt den här Philips-produkten. Besök Philips webbplats www.philips.com/guarantee för information om den garanti som gäller för den här produkten. Om du inte har någon internetuppkoppling kan du kontakta din närmaste Philips-kundtjänst. Kontaktinformation finns i listan över kundtjänster nedan.

Türkçe - Garantis

Değerli Müşterimiz, Bu Philips ürününü satın aldığınız için teşekkür ederiz. Bu ürünün sahip olduğunuz Philips garantisini hakkında bilgi almak için www.philips.com/guarantee adresinden Philips web sitesini ziyaret etmenizi öneririz. İnternet bağlantınız yoksa, lütfen yerel Philips Tüketici İlişkileri Merkezi ile iletişime geçin. İletişim bilgileri, Tüketici İlişkileri Merkezleri listesinde verilmiştir.

Українська - Гарантія

Шановний покупць, дякуємо за придбання цього виробу Philips. Гарантію Philips для цього виробу можна знайти на веб-сайті Philips за адресою www.philips.com/

guarantee. Якщо доступ до Інтернет відсутній, зверніться до місцевого центру обслуговування споживачів Philips. Контактна інформація наведена далі у списку центрів обслуговування споживачів.

ไทย - การรับประกัน

เรียนลูกค้า ขอขอบคุณที่เลือกซื้อผลิตภัณฑ์ของ Philips สำหรับการรับประกันที่มีผลบังคับใช้กับผลิตภัณฑ์นี้ โปรดอ้างอิงเว็บไซต์ของ Philips www.philips.com/guarantee ในกรณีที่ท่านไม่มีอินเทอร์เน็ต โปรดติดต่อศูนย์บริการลูกค้า Philips ประจำท้องถิ่นของคุณ รายละเอียดการติดต่อจะแสดงอยู่ในรายชื่อศูนย์บริการลูกค้าต่อไป

Tiếng Việt - Bảo hành

Kính gửi Quý khách hàng, Cảm ơn quý vị đã mua sản phẩm Philips này. Để biết bảo hành của Philips có thể áp dụng cho sản phẩm này, chúng tôi xin giới thiệu trang web của Philips www.philips.com/guarantee. Trong trường hợp quý vị không có kết nối internet, vui lòng liên hệ với Trung tâm Chăm sóc Khách hàng của Philips tại địa phương. Chi tiết liên hệ được cung cấp trong danh sách Trung tâm Chăm sóc Khách hàng sau đây.

简体中文 - 保证

尊敬的客户：感谢您购买此 Philips 产品。有关适用于此产品的 Philips 保修信息，建议您访问 Philips 网站：www.philips.com/guarantee。如果您无法访问 Internet，请联系您当地的 Philips 客户服务中心。将来，我们会在客户服务中心列表中提供详细联系信息。

繁體中文 - 保證

親愛的客戶，您好：多謝您購買本飛利浦產品。有關適用於本產品的飛利浦保養詳情，請瀏覽飛利浦網站：www.philips.com/guarantee。如您未能連線至互聯網，請與您當地的飛利浦消費者保養中心聯絡。聯絡詳情已詳列於之後的消費者保養中心清單中。

العربية الضمان

عزيزي العميل، شكرا لكم على شراء هذا المنتج من Philips. لمعرفة شروط ضمان Philips الذي ينطبق على هذا المنتج، راجع موقع www.philips.com/guarantee. في حال لم يكن لديك اتصال بالإنترنت، يرجى الاتصال برقم مركز خدمة العملاء المحلي لشركة Philips. يمكن معرفة تفاصيل الاتصال من قائمة مراكز خدمة العملاء فيما يلي.

Inggeris-Jaminan

Pelanggan yang dihormati,
Terima kasih kerana membeli produk Philips. Bagi waranti Philips yang terpakai untuk produk ini, kami merujuk anda kepada laman web Philips www.philips.com/guarantee. Sekiranya anda tidak mempunyai sambungan Internet, sila hubungi Pusat Layanan Pelanggan Philips tempatan anda. Butiran kenalan diberikan dalam senarai Pusat Layanan Pelanggan selepas ini.

Português do Brasil

Caro cliente,
Obrigado por ter adquirido este produto Philips. Para obter a garantia Philips aplicável a este produto, consulte o site da Philips www.philips.com/guarantee. Caso você não tenha uma conexão de Internet, entre em contato com a Central de Atendimento ao Cliente Philips. Os detalhes de contato estão disponíveis na lista de Centrais de Atendimento ao Cliente a seguir.



User Manual



FAQ



Chat



Forum



Call



Email



Warranty

www.philips.com/support

България
Грижа за клиента
02 4916 273
(Национален номер)

België/Belgique
Klantenservice/
Service Consommateurs
02 700 72 62
(0,15€/min.)

Republika Srbija
Potpora potrošačima
011 321 6840
(Lokalni poziv)

Česká republika
Zákaznická podpora
228 880 895
(Místní tarif)

Danmark
Kundeservice
3525 8314

Deutschland
Kundendienst
069 66 80 10 10
(Zum Festnetztarif ihres
Anbieters)

Ελλάδα
Τμήμα καταναλωτών
211983028
(Διεθνής κλήση)

Eesti
Klienditugi
668 30 61
(Kohalikud kõned)

España
Atencion al consumidor
913 496 582
(0,10€ + 0,08€/min.)

France
Service Consommateurs
01 57 32 40 50
(coût d'un appel local sauf
surcoût éventuel selon
opérateur réseau)

Hrvatska
Potpora potrošačima
01 777 66 01
(Lokalni poziv)

Ireland
Consumer Care
015 24 54 45
(National Call)

Italia
Servizio Consumatori
02 452 870 14
(Chiamata nazionale)

**Қазақстан Республикасы
байланыс орталығы**
810 800 2000 00 04
(стационарлық нөмірлерден
Қазақстан Республикасы
бойынша қоңырау шалу тегін)

Latvija
Klientu atbalsts
6616 32 63
(Vietētais tarifs)

Lietuva
Klientų palaikymo tarnyba
8 521 402 93
(Vietiniais tarifais)

Luxembourg
Service Consommateurs
2487 11 00
(Appel national)/(Nation-
ale Ruf)

Magyarország
Ügyfélszolgálat
(061) 700 81 51
(Belföldi hívás)

Nederland
Klantenservice
0900 202 08 71
(0,10€/min.)

Norge
Forbrukerstøtte
22 97 19 14

Österreich
Kundendienst
49 34 02 30 53 47
(0,145€/Min.)

Республика Беларусь
Контакт Центр
8 10 (800) 2000 00 04
(бесплатный звонок по
Республике
Беларусь со стационарных
номеров)

Российская Федерация
Контакт Центр
8 (800) 220 00 04
(бесплатный звонок по
России)

Polska
Wsparcie Klienta
22 397 15 04
(Połączenie lokalne)

Portugal
Assistência a clientes
800 780 068
(0,12€/min. – Móvel
0,30€/min.)

România
Serviciul Clienti
031 630 00 42
(Tarif local)

Schweiz/Suisse/Svizzera
Kundendienst/
Service Consommateurs/-
Servizio Consumatori
0848 000 291
(0,081 CHF/Min)

Slovenija
Skrb za potrošnike
01 888 83 12
(Lokalni klic)

Slovensko
Zákaznická podpora
02 332 154 93
(vnútroštátny hovor)

Suomi
Finland Kuluttajapalvelu
09 88 62 50 40

Sverige
Kundtjänst
08 57 92 90 96

Türkiye
Tüketici Hizmetleri
0 850 222 44 66

Україна
Служба підтримки
споживачів
0-800-500-480
(дзвінки зі стаціонарних
телефонів безкоштовні)

United Kingdom
Consumer Care
020 79 49 03 19
(5p/min BT landline)

Argentina
Consumer Care
0800 444 77 49
- Buenos Aires
0810 444 77 82

Brasil
Suporte ao Consumidor
0800 701 02 45
- São Paulo
29 38 02 45

Middle East and Africa
+971 4 2570007

South Africa
03 5667 8250
(Local tariffs)

Australia
1300 886 649

Hong Kong/香港
(852)26199639

India/भारत
1860 180 1111

Indonesia
0852-8902-8902

Korea/한국
080-600-6600

Malaysia
1800 220 180

New Zealand
0800 836 761

Pakistan/پاکستان
(051)-580902-3

Philippines/Pilipinas
(02) 8424970

Singapore/新加坡
65-62867333

Taiwan/台灣
0800 558 068

Thailand/ประเทศไทย
02 640 3000

Vietnam/ Việt Nam
1800.59.99.88



All registered and unregistered trademarks are property of their respective owners.

Specifications are subject to change without notice. Philips and the Philips' shield emblem are trademarks of Koninklijke Philips N.V. and are used under license from Koninklijke Philips N.V. 2015 © TP Vision Europe B.V. All rights reserved.

philips.com