

INSTRUÇÕES DE SEGURANÇA

Leia antes de operar o monitor

1. Leia estas instruções.
2. Guarde estas instruções.
3. Atenção a todas as advertências.
4. Siga todas as instruções.
5. Não use este equipamento próximo à água.
6. Limpe apenas com um pano seco.
7. Não bloqueie nenhuma das aberturas de ventilação. Instale de acordo com as instruções do fabricante.
8. Não instale próximo a qualquer fonte de calor como radiadores, registros de calor, fornos ou outros aparelhos (incluindo amplificadores) que produzam calor.
9. Proteja o cabo de alimentação de modo que as pessoas não pisem ou tropecem nele. Atenção especial aos plugues, tomadas convenientes e ao ponto onde está situada a saída do produto.
10. Use somente acessórios especificados pelo fabricante.
11.  Use somente com carrinho, estante tripé, suporte ou mesa especificados pelo fabricante, ou vendidos com o produto. Quando usar um carrinho, mova com atenção a combinação carrinho/aparelho para evitar prejuízos caso esta combinação vire.
12. Desconecte o aparelho da rede elétrica durante uma tempestade com raios ou longos períodos sem uso.
13. Para reparos, procure um serviço técnico qualificado. Reparos são necessários quando o aparelho sofreu danos, em quaisquer circunstâncias, como: cabo de alimentação ou plugue foram danificados, líquidos ou objetos foram derrubados dentro do equipamento, o aparelho foi exposto à chuva ou umidade, não estiver funcionando corretamente ou foi derrubado.
14. Este produto pode conter chumbo ou mercúrio. O descarte destes materiais é regulamentado por questões ambientais. Procure fazer o descarte da embalagem de maneira consciente, preferencialmente destinando a recicladores.
15. **Danos que requerem serviço técnico** - O aparelho deve receber serviço técnico especializado quando:
 - A. O cabo de alimentação ou o plugue forem danificados; ou
 - B. Objetos ou líquidos foram derrubados dentro do aparelho; ou
 - C. O aparelho foi exposto a chuva; ou
 - D. O aparelho parece não funcionar corretamente ou exibe mudanças em seu desempenho; ou
 - E. O aparelho foi derrubado ou, o gabinete foi danificado.
16. **Inclinação/Estabilidade** - Todos os televisores devem cumprir com as normas de segurança gerais recomendadas internacionalmente para as propriedades de estabilidade e inclinação no desenho de seu gabinete.
 - Não comprometa estas normas de desenho aplicando força excessiva de tração na parte dianteira ou superior do produto, o que poderia fazê-lo tombar.
 - Ainda, não coloque você mesmo ou crianças em perigo, colocando equipamentos ou jogos eletrônicos sobre o gabinete. Este itens podem cair inesperadamente, danificando o produto ou causando ferimentos nas pessoas.
17. **Montagem em parede ou teto** - O aparelho deve ser montado em parede ou teto de acordo com as recomendações do fabricante.
18. **Linhas de energia** - Antenas externas devem ser colocadas afastadas de linhas de energia.
19. **Aterramento de uma antena externa** - Se uma antena externa foi conectada ao receptor, tenha certeza que o sistema da antena esteja aterrado de modo a promover alguma proteção contra cargas estáticas e alterações na voltagem.
20. **Entrada de líquidos e objetos** - Cuidados especiais devem ser tomados para que objetos não caiam e líquidos não sejam derramados pelas aberturas do gabinete.
21. **CUIDADO com o uso das pilhas!**
 - A utilização incorreta das pilhas pode provocar a fuga de eletrólito e a corrosão do compartimento ou causar a explosão das pilhas.
 - Insira as pilhas corretamente, observando a polaridade das pilhas (+ e -), conforme indicado no controle remoto.
 - Não misture pilhas de tipos diferentes, por ex., pilhas alcalinas com pilhas de carvão e zinco. Utilize apenas pilhas do mesmo tipo no controle remoto.
 - Remova as pilhas quando o controle remoto não for utilizado por um longo período de tempo.

EXEMPLO DE COLOCAÇÃO PARA TERRA DA ANTENA, DA MESMA MANEIRA QUE ESPECIFICADO NAS NORMAS PARA INSTALAÇÕES ELÉTRICAS

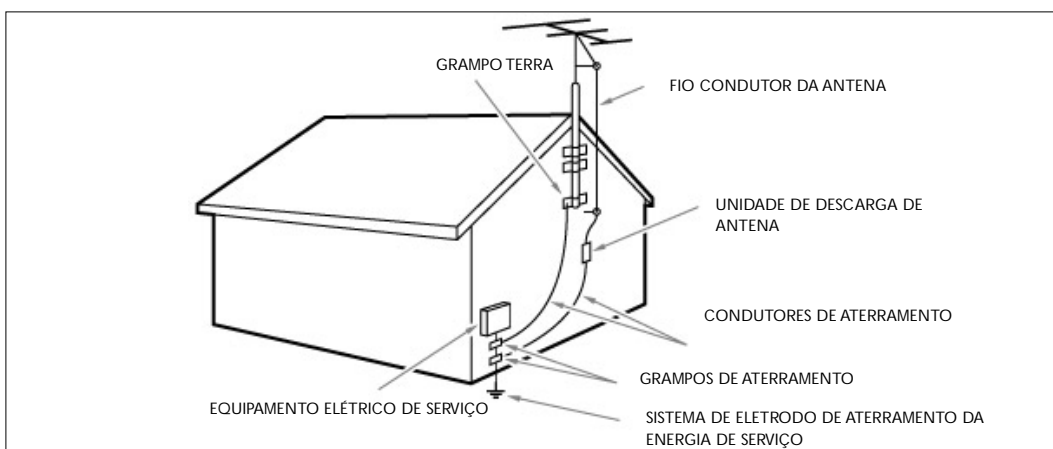

Nota para o instalador de TV a cabo: Este lembrete é fornecido a todos os instaladores de sistema CATV (TV a Cabo) para que tenham atenção as orientações para um aterramento adequado e, em particular, especifica que o cabo terra deve ser conectado ao sistema de aterramento do edifício, o mais próximo possível do ponto de entrada do cabo.

Certificado de garantia para o Brasil (Os dados deste manual estão sujeitos a alterações.)

Este aparelho é garantido pela PHILIPS DA AMAZÔNIA INDÚSTRIA ELETRÔNICA LTDA, por um período superior ao estabelecido por lei, porém, para que a garantia tenha validade, é imprescindível que, além deste certificado, seja apresentada a nota fiscal de compra do produto.

- 1) A PHILIPS DA AMAZÔNIA INDÚSTRIA ELETRÔNICA LTDA, assegura ao proprietário consumidor deste aparelho a garantia de 365 dias (90 dias legal mais 275 dias adicional) **CONTADOS A PARTIR DA DATA DE ENTREGA DO PRODUTO, CONFORME EXPRESSO NA NOTA FISCAL DE COMPRA**, que passa a fazer parte deste certificado.
- 2) Esta garantia perderá sua validade se:
 - A) O defeito apresentado for ocasionado por uso indevido ou em desacordo o seu manual de instruções.
 - B) O produto for alterado, violado ou consertado por pessoa não autorizada pela Philips.
 - C) O produto for ligado a fonte de energia (rede elétrica, pilhas, bateria, etc.) de características diferentes das recomendadas no manual de instruções e/ou no produto.
 - D) O número de série que identifica o produto estiver de alguma forma adulterado ou rasurado.
- 3) Estão excluídos desta garantia defeitos decorrentes do descumprimento do manual de instruções do produto, de casos fortuitos ou de força maior, bem como aqueles causados por agentes da natureza e acidentes.
- 4) Excluem-se igualmente desta garantia defeitos decorrentes do uso dos produtos em serviços não doméstico/residencial regular ou em desacordo com o uso recomendado.
- 5) Nos municípios onde não exista oficina autorizada de serviço Philips, as despesas de transporte do aparelho e/ou do técnico autorizado, correm por conta do Sr. consumidor requirente do serviço.

6) Este produto tem **GARANTIA INTERNACIONAL**.

O serviço técnico (durante ou após a garantia) é disponível em todos os países onde este produto é oficialmente distribuído pela Philips. Nos países onde a Philips não distribui este produto, o serviço técnico da Philips local poderá prestar tal serviço, contudo poderá ocorrer algum atraso no prazo de atendimento se a devida peça de reposição e o manual técnico não forem prontamente disponíveis.

- 7) A garantia não será válida se o produto necessitar de modificações ou adaptações para habilitá-lo a operar em qualquer outro país que não aquele para o qual foi designado, fabricado, aprovado e/ou autorizado, ou ter sofrido qualquer dano decorrente deste tipo de modificação.

Dentro do Brasil, para informações adicionais sobre o produto ou para eventual necessidade de utilização da rede de oficinas autorizadas, ligue para o CENTRO DE INFORMAÇÕES AO CONSUMIDOR, TEL 0800-701-02-03 (discagem direta gratuita) ou escreva para a Rua Verbo Divino, 1400 - 4º andar - CEP 04719-002 - Chácara Santo Antônio - São Paulo - SP ou envie um e-mail para: cic@philips.com.br.

Horário de atendimento: de segunda à sexta-feira, das 08:00 às 20:00 h, aos sábados das 08:00 às 13:00 h.

Para atendimento fora do Brasil, contate a Philips local ou a:

PHILIPS CONSUMER SERVICE
BEUKENLAAN 2
5651 CD EINDHOVEN
THE NETHERLANDS





Precisa de Ajuda?

Se este manual de instruções não responder à sua pergunta ou se as 'Dicas' não resolverem o problema com o seu TV, telefone para o Centro de Informação ao Consumidor ou para um Centro de Assistência local (0800-701-02-03). Consulte o Certificado de Garantia. Antes de ligar, tenha em mãos o Modelo e a Referência do aparelho que encontrará na parte traseira ou na embalagem do televisor.

Modelo: 30PF9946D/78; 42PF9936D/78

Produto No:

Cuidados com a tela

Não toque, não empurre, não fricção nem bata na tela com qualquer objeto que possa riscar, estragar ou danificar a tela permanentemente.

Não toque na superfície com mãos desencapadas ou com um pano gorduroso (alguns cosméticos são prejudiciais à tela). Desconecte o TV da tomada antes de limpar a tela.

Quando a superfície estiver empoeirada, limpe-a delicadamente com algodão absorvente ou outros materiais macios. Use um pano macio ligeiramente umedecido com solução detergente. Não use agentes de limpeza ou soluções contendo álcool, amônia ou abrasivos. O contato por um longo período de tempo sobre a tela, poderá causar deformações e alterações nas cores da imagem.

Aviso sobre imagens paradas na tela do TV

Uma característica dos Painéis Plasma (apenas para o 42PF9936D) é que a visualização de uma mesma imagem durante muito tempo poderá provocar uma sombra permanente que se fixa na tela. É o chamado efeito de fosforescência. O uso normal do TV deverá envolver a visualização de imagens que tenham movimento e mudança constantes que preencham a tela.

Português

Preparação

1 Instruções para montagem na parede/ Suporte de mesa

Para saber como montar o suporte fornecido, favor consultar o folheto separado do suporte. Certifique-se que o suporte de parede fica bem fixo, respeitando as normas de segurança. O peso do TV é aprox. de 18Kg (30PF9946D); 42Kg (42PF9936D).

Nota: Outros suportes (não fornecidos) são acessórios opcionais. Consulte o seu distribuidor.

2 Deixar espaço livre para ventilação ao redor do TV.

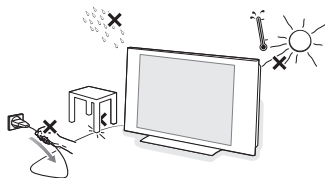

Para prevenir situações perigosas, não coloque qualquer objeto sobre o TV. Evite calor, luz solar direta e exposição à chuva ou água. Não exponha o produto à chuva, poeira, umidade e ao calor excessivo provocado por equipamentos geradores de calor e a exposição direta à luz solar.

3 Ligue um sinal de TV a cabo ao conector na parte inferior do TV. Para uma melhor qualidade de imagem, utilize o cabo supressor de interferência fornecido.

4 Ligue o cabo de alimentação a uma tomada. Verifique na traseira do TV a tensão correta de operação. Consulte o revendedor caso a tensão seja diferente. Para evitar danos ao cabo de alimentação (AC), o que poderia causar um incêndio, não coloque o TV sobre o cabo.

5 Controle Remoto: Retire a tampa do compartimento de pilhas. Coloque as duas pilhas fornecidas (Tipo AA-1,5V).

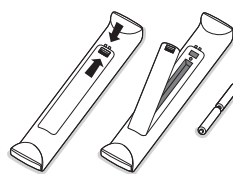

As pilhas fornecidas não contém os metais pesados mercúrio e cádmio. No entanto, em muitos países as pilhas não podem ser descartadas com seu lixo doméstico. Por favor

verifique como descartar as pilhas de acordo com as leis locais.

6 Ligue o TV: Pressione a tecla na parte direita do TV.

Um indicador acende na frente do TV e a tela se iluminará. Pressione as teclas **-P+** ou a tecla  no controle remoto.

Utilizando o menu

- 1 Pressione a tecla **MENU** no controle remoto para ativar o menu principal. O menu poderá sair da tela a qualquer momento, se isso ocorrer, pressione a tecla **MENU** novamente.
- 2 Utilize o cursor para cima/para baixo para selecionar **Imagem, Som, Funções, Instalação** ou **Selec. modo**.
- 3 Utilize o cursor para a esquerda / para a direita para selecionar um item do menu.
- 4 Utilize o cursor para cima / para baixo para selecionar o controle que você deseja selecionar ou ajustar.
- 5 Pressione **OK** para ativar.

Nota: Itens não disponíveis temporariamente ou não relevantes são apresentados na cor cinza-claro e não podem ser selecionados.

Menu TV

Menu TV	
Imagem ▶	Brilho
Som	Cor
Funções	Contraste
Instalação	Nitidez
Selec. Modo	Matiz
	Tom de Cor

Imagem	
Brilho ▶	◀ ————— ▶
Cor	
Contraste	
Nitidez	
Mariz	
Tom de Cor	

Som	
Equalizador ▶	120 Hz
Balanço	500 Hz
Nivelar Vol.	1500 Hz
Dolby Virtual	...
SAP	
Som	

Funções	
Timer ▶	Relógio
Child Lock	Ligar Às
Contraste+	Desligar Às
Redutor Ruídos	Canal
Closed Caption	Ativar
PIG	Mostrar Hora

Menu Imagem:

- **Brilho:** regula o brilho da imagem.
- **Cor:** regula a intensidade da cor.
- **Contraste:** regula a diferença entre os tons claros e os tons escuros.
- **Nitidez:** suaviza a imagem ou a torna mais nítida.
- **Matiz:** (*disponível somente para sinais NTSC*) torna a imagem mais esverdeada ou avermelhada.
- **Tom de Cor:** regula a temperatura das cores: **Frio** (mais azul), **Normal** (equilibrada) ou **Quente** (mais vermelho).

Menu Som:

- **Equalizador:** para regular a tonalidade do som (dos graves: 120 Hz aos agudos: 10 kHz).
- **Balanço:** para equilibrar o som nos alto-falantes esquerdo e direito.
- **Nivelar Volume:** permite compensar as diferenças de volume.
- **Dolby Virtual:** simula a experiência do som Surround com apenas 2 alto-falantes, permitindo ao ouvinte ter a sensação de estar envolvido pelo som de alto-falantes adicionais.
- **SAP:** Permite ouvir o som original em transmissão simultânea. É necessário que o programa transmitido contenha a informação SAP.
- **Som:** Permite a seleção entre **Estéreo** ou **Mono**. (Se a transmissão estéreo estiver disponível).

Menu Funções:

- **Timer, Child Lock, Closed Caption e PIG:** leia a p. 11-12.
- **Contraste+:** regulação automática do contraste da imagem que otimiza sempre em preto a parte mais escura da imagem.
- **Redutor Ruídos:** diminui o ruído da imagem (chuvisco), em caso de recepção com sinal fraco.

Instalando os canais de TV

Menu TV	
Imagem	Idioma
Som	Sistema Cor
Funções	Modo
Instalação ►	Auto Seleção
Selec. Modo	Sintonia Fina Seleção

Para realizar a instalação do seu TV, siga os seguintes passos:

- ❶ Pressione a tecla **MENU** no controle remoto.
- ❷ Utilize o cursor para cima/para baixo para selecionar **Instalação**.
- ❸ Utilize o cursor para a direita para entrar no menu Instalação.

Selecionando o idioma do menu

- ❶ Utilize o cursor para a esquerda / para a direita.
- ❷ Utilize o cursor para cima/para baixo para selecionar o idioma da sua preferência.

Selecionando o sistema

- ❶ Selecione **Sistema Cor** no menu Instalação.
- ❷ Pressione a tecla de cursor para a direita para selecionar o sistema desejado.
Se estiver selecionado **Auto**, o respectivo sistema será selecionado automaticamente de acordo com o sistema de transmissão.

Nota: Se a recepção for de má qualidade, selecione outro sistema.

Selecionar o modo de sintonia

Permite alterar os modos de sintonia para Antena, Cabo ou Auto. No modo Auto, o tipo de sintonia é detectado e selecionado automaticamente quando realizado a auto seleção.

- ❶ Selecione **Selec. modo** no menu Instalação.
- ❷ Pressione a tecla de cursor para a direita.

*Nota: É recomendado escolher a opção **Auto** para a autoseleção. Em caso de dificuldade na autoseleção com o modo automático, selecione Antena ou Cabo caso haja sinal de antena ou cabo presentes.*

Quando **Auto** estiver selecionado, a TV irá detectar automaticamente se o sinal de cabo está ou não presente. Quando **Antena** estiver selecionado, a TV irá detectar o sinal da antena e irá procurar por todos os canais disponíveis através da antena na sua região.

Quando **Cabo** estiver selecionado, a TV irá detectar o sinal do cabo e irá procurar por todos os canais de TV a Cabo disponíveis através do cabo.

Memorizando os canais de TV

Auto seleção

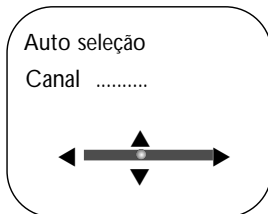

- ❶ Selecione **Auto seleção** no menu Instalação.
Nota: Para a auto seleção, todos os canais devem estar desbloqueados. Se for necessário, digite o seu código para desbloquear todos os canais (Leia TV, Funções, ChildLock, p. 11.)
- ❷ Pressione o cursor para a direita.
A mensagem **Iniciar?** aparece.
- ❸ Pressione o cursor para a direita.
- ❹ O progresso da auto seleção é mostrado.

Sintonia fina dos canais

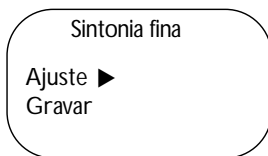

- ❶ Selecione **Sintonia fina** no menu Instalação.
- ❷ Pressione a tecla de cursor para a direita para entrar na lista de canais.
- ❸ Introduza o número de canal desejado com as teclas numeradas ou com a tecla de cursor para cima/para baixo.
- ❹ Selecione **Ajuste** e pressione a tecla de cursor para a esquerda/para a direita para ajustar.
- ❺ Pressione a tecla de cursor para baixo para **Gravar** e pressione a tecla de cursor para a direita. Aparecerá durante uns segundos a mensagem **Gravado**.
- ❻ Repita os pontos ❸ a ❺ para executar a sintonia fina em outros canais de TV.

Selecionado canais

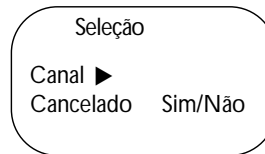

Este recurso permite adicionar ou cancelar da lista de canais, canais que tem mau ou fraco sinal ou canais que você verá raramente.
*Nota: Quando um canal for cancelado, não é possível selecioná-lo com a tecla **-P+**. Apenas terá acesso ao canal com as teclas numeradas.*

- ❶ Selecione **Seleção** no menu Instalação.
- ❷ Pressione a tecla de cursor para a direita para entrar na lista de canais.
- ❸ Selecione o canal que deseje eliminar com a tecla de cursor para a esquerda/para a direita.
- ❹ Pressione a tecla de cursor para baixo. Selecione **Sim** o **Não**.
- ❺ Pressione a tecla de cursor para cima/baixo para selecionar outro canal e repita pontos ❸ - ❹.
- ❻ Pressione a tecla **MENU** para retornar ao menu Instalação.

Nota: Para incluir/excluir novos canais, repita passos ❶ a ❹.

Uso do Controle Remoto RC4334

Nota: A maior parte das teclas são pressionadas uma vez para ativar a função desejada. Na segunda vez que a tecla é pressionada, a função é desativada.

Observação: no modo VGA só algumas teclas são válidas.

VCR DVD TV SAT AMP

Pressione a tecla **SELECT** repetidamente para selecionar um dos modos do sistema em que o controle remoto pode ser usado. Se nenhuma ação for concluída no modo selecionado durante 2 segundos, o controle remoto retorna para o modo TV. Após concluir uma ação, o controle remoto permanecerá no modo selecionado durante 60 segundos e retornará ao modo TV.

INFO Informação na Tela

Apresenta na tela o número do canal, o relógio, o modo de som e a condição do modo Sleep.



Teclas do equipamento de áudio e vídeo.

TV / PC

Pressione uma destas teclas para alternar entre os modos TV ou PC.

SURR Modo Surround

Incredible surround

No modo de som estéreo, quando Incredible Surround estiver selecionado, haverá a sensação de afastamento entre os alto-falantes.

Virtual Dolby Surround

Otimizado com sinais Dolby*, transmite a sensação do efeito Dolby Surround Pro Logic, reproduzido a partir de trás. Leia Menu Som, Dolby Virtual p. 2.

Nota: A mesma seleção poderá ser feita no menu Som, Dolby Virtual, p. 2.

HD Pressione esta tecla para utilizar o controle remoto diretamente no modo HD para os equipamentos de HD. (ex. Set Top box). Pressione 1x para modo **HD-A**, Pressione 2x para modo **HD-D**.

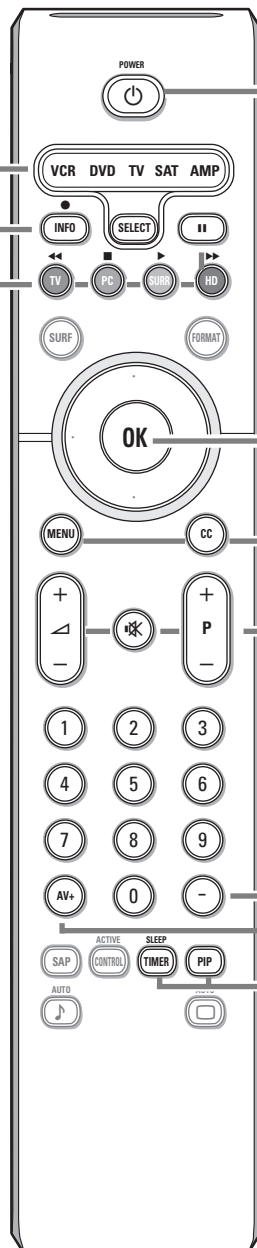

POWER

Liga/desliga o TV no modo de espera. O TV nunca estará totalmente desligado enquanto estiver ligado na tomada.

OK Pressione esta tecla para ativar a sua escolha quando estiver nos menus ou para exibir a lista de programas.

MENU Liga/desliga o **menu principal**. Leia p. 2.

CC Closed Caption

Liga/Desliga/Liga com Mudo
Veja p.12.

▲ Pressione + ou - para ajustar o volumen.

⊗ Interrompe ou restaura o som.

P Seleção de Canais

Para navegar nos canais de TV ou fontes externas.

0/9 Teclas numéricas

Pressione para selecionar um canal. Para um número de canal com dois dígitos pressione o primeiro e imediatamente o segundo. Mantenha a tecla desejada pressionada para selecionar um canal de apenas um dígito.

AV+ Para selecionar os equipamentos conectados, leia p. 10.

- Para digitar ponto (.) em canais digitais.

SLEEP TIMER

Permite selecionar um período de tempo após o qual o aparelho será colocado na condição de standby (desligado).

PIP Quando estiver selecionado os modos VGA ou HDMI, pressione essa tecla para aparecer uma janela PIP, permitindo assim assistir à canais de TV e à imagens de dispositivos TV e à imagens de dispositivos. Veja p. 12.

* Fabricado sob licença da Dolby Laboratories.
Dolby® Pro Logic® e o símbolo de dois Ds são marcas comerciais da Dolby Laboratories.



SURF

Com esta função é possível, facilmente, alternar entre diferentes canais de TV/fontes de seu interesse.

Pressione a tecla **SURF**.

Uma lista aparece no lado izquierdo da tela. No topo, o canal adicionado mais recentemente.

Pressione o cursor para cima/para baixo para selecionar o canal desejado da lista imediatamente.

Para adicionar um novo canal ou fonte na lista: sintonize o canal ou fonte que deseja adicionar.

Pressione a tecla **SURF**. Pressione o cursor para a direita para adicionar.

Se já houverem 8 canais ou fontes na lista, o último canal será removido.

Para remover um canal ou fonte: selecione o número do canal que deseja remover. Pressione a tecla **SURF**. Pressione o cursor para a direita para remover o canal.

Pressione a tecla **SURF** ou espere até que a tela Surf desapareça.

FORMAT

Pressione repetidamente esta tecla para selecionar o formato de tela desejado: 4:3, Zoom 14:9, Zoom 16:9, Zoom Legenda, Superwide, Tela Cheia, ou Widescreen (somente para 30PF9946D).

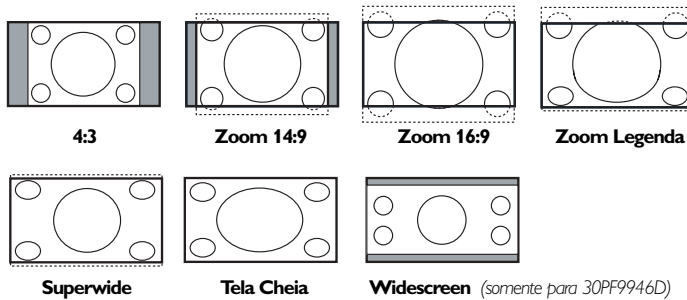

Superwide remove as barras negras ao lado de programas 4:3 com distorção mínima.

Nota: No modo HDMI pressione a tecla **FORMAT** para selecionar entre os formatos de tela 4:3 e Widescreen.

SAP Quando a mudança dos canais é realizada e SAP (Second Audio Program) está ativado, é possível alternar entre **Principal** e **SAP**. Se não, apenas **Principal** pode ser selecionado.

ACTIVE CONTROL Ligar/Desligar/Sensor de Luz (On with Sensor)
Ajuste automaticamente a imagem, sobre qualquer condição de sinal.

🎵 Auto Sound/Picture

Pressione esta tecla para mostrar uma lista de ajustes pré-definidos de um correspondente a ajustes específicos de fábrica.

Pessoal refere-se às regulações de preferência pessoal da imagem e de som.

Nota: Este TV Philips foi programado de fábrica para oferecer o melhor aspecto em locais com luz brilhante e onde se usa habitualmente iluminação fluorescente, como nas lojas. Uma vez que as nossas casas não têm o mesmo tipo de luz, é aconselhável verificar os vários modos de ajustes da imagem (Smart picture) para a adaptar às condições que melhor se adequem ao ambiente da sua casa.

Teclas na parte superior do televisor

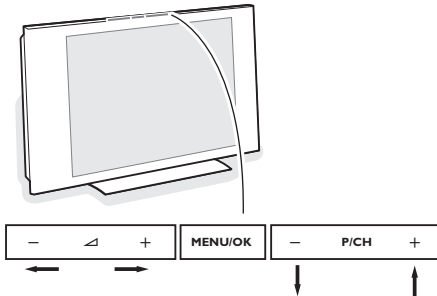

Se o controle remoto estiver danificado ou perdido, sempre será possível alterar determinados ajustes com as teclas localizadas na parte superior do televisor.

Pressione:

- as teclas \triangleleft + ou - para ajustar o volume;
- as teclas - **P/CH** + para navegar nos canais de televisão ou fontes externas.

Pressione a tecla **MENU/OK** para acessar o menu principal sem o controle remoto.

Utilize :

- as teclas \triangleleft + ou - e as teclas **P/CH+** e **P/CH-** para selecionar as opções do menu na direção indicada;
- a tecla **MENU/OK** para confirmar sua seleção.

Pressione a tecla **MENU/OK** para desligar o menu.

Conexão lateral

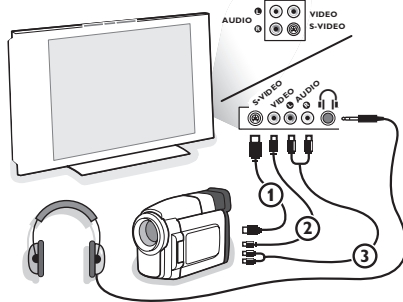

Câmera, Filmadora, Video Game

- 1 Conecte sua câmera, filmadora ou video game conforme indicado.
- 2 Conecte o equipamento às tomadas **VIDEO** ② e **AUDIO L** ③ para equipamentos monos. Ligue também a tomada **AUDIO R** ③ para equipamentos estéreos. A qualidade S-VHS com uma Filmadora S-VHS é obtida através da ligação dos cabos S-VHS às entradas **S-VIDEO** ① e **AUDIO** ③.

Não conecte o cabo ① e ② ao mesmo tempo, pois poderá provocar distorção na imagem.

Fone de Ouvido (somente para 30PF9946D)

- 1 Conecte o plug do fone de ouvido na tomada conforme indicado.
- 2 Pressione no controle remoto para desligar os alto-falantes internos do seu TV.

O fone de ouvido possui impedância entre 8 e 4000 Ohms com plugue de 3,5 mm.

Conexões traseiras

Existe uma grande quantidade de equipamentos de áudio e vídeo que podem ser conectados ao seu TV. Siga as instruções de conexão abaixo, que irão mostrar as formas corretas de conectá-los.

AV1 pode receber sinais YPbPr e CVBS; **AV2** CVBS e Y/C; **AV3** HDMI e VGA; **VGA** pode receber sinais VGA, SVGA (e para 30PF9946D também XGA) e 480p, 576p, 720p e 1080i.

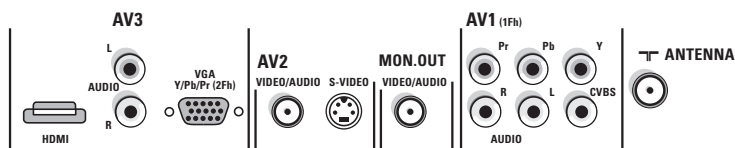

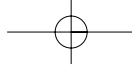

Gravador (VCR-DVD+RW)

Nota: Não coloque o gravador muito perto da tela, porque alguns gravadores podem ser suscetíveis a sinais fora da tela. Mantenha uma distância mínima de 50 cm da tela.

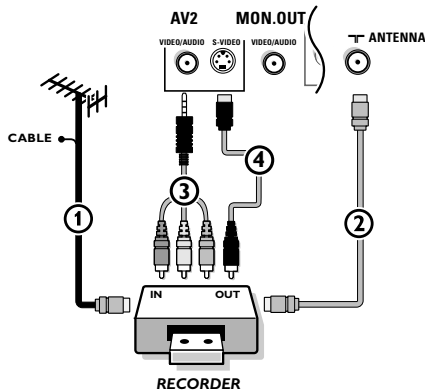

- 1 Conecte a antena RF ou o cabo de TV (por meio de um separador de sinal opcional e/ou conversor de TV a cabo) ① à tomada **RF IN** do seu VCR.
- 2 Conecte um outro cabo RF ② entre a saída **OUT** do seu VCR e a entrada **ANTENNA** do televisor.
- 3 Conecte o cabo fornecido mini-jack para CVBS ③ à entrada **AV2 VIDEO/AUDIO** do seu TV.

Quando o seu VCR possuir um conector de vídeo SVHS:

Para melhorar a qualidade da imagem, ligue um cabo S-Video ④ à entrada **S-VIDEO**.

S-Video não reproduz áudio, portanto os cabos de áudio devem ser mantidos para a reprodução de som.

Gravador e outros equipamentos

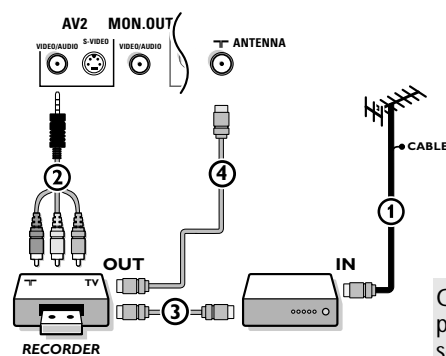

- 1 Conecte o cabo de antena RF ou cabo TV ① à tomada **RF IN** do equipamento periférico AV.
- 2 Conecte o cabo fornecido mini-jack para CVBS ② à entrada **AV2 VIDEO/AUDIO** do seu TV.
- 3 Conecte a saída RF do equipamento periférico AV na entrada RF do gravador ③.
- 4 Conecte outro cabo RF ④ da saída **OUT** do seu gravador no conector de entrada **ANTENNA** do TV.

Quando o seu equipamento possuir um conector de vídeo SVHS: leia explicação do item acima.

O conector **MON. OUT** pode ser usado para gravar programas do seu TV. Só é possível gravar um programa de TV se o gravador estiver conectado ao **MON. OUT**. Leia Gravando com seu VCR, p. 14.

Equipamento com conectores de saída Vídeo Componente (YPbPr)

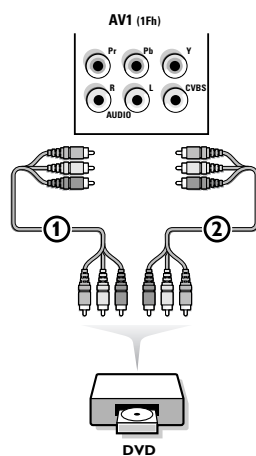

- 1 Conecte os três cabos separados Vídeo Componente ① nas saídas de equipamentos que tenham Vídeo Componente (Y, Pb e Pr), como DVDs, CDs, Videogames, Receptores de Satélite ou outros equipamentos, nos conectores **Y, Pb e Pr** nas tomadas **AV1** no TV.
- 2 Conecte o cabo áudio ② nas tomadas **AUDIO L e R** e nas tomadas de áudio **L e R (YPbPr)** no **AV1** no TV.
- 3 Para a reprodução de CVI (entrada Vídeo Componente), conecte também o conector CVBS na entrada **AV1**. Veja manual do DVD Player.

Nota: As indicações dos conectores de Vídeo Componente podem ser diferentes dependendo do DVD Player ou do equipamento conectado. Embora as abreviaturas possam variar, as letras B e R sinalizam os componentes azul e vermelho, respectivamente, e o Y indica o sinal de luminância. Consulte o manual de instruções do DVD Player ou do equipamento a ser conectado para maiores informações e detalhes sobre as conexões.

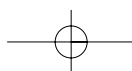

Equipamentos com saída Progressive (ex.. Set Top box digital ou um aparelho de DVD Progressive scan (480p, 576p, 720p ou 1080i))

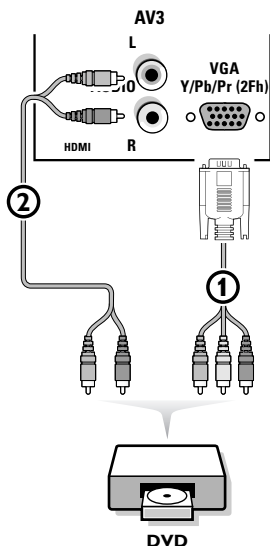

Conecte o equipamento com saída **2Fh YPbPr** ao conector **VGA ①** (através do cabo VGA para CVBS fornecido). Conecte os cabos de **AUDIO L e R ②** do equipamento, ao conectores **L e R** no **AV3**. Veja também o manual de instruções do seu equipamento de Alta Definição.

Nota: Este televisor foi desenvolvido para aceitar sinais padrão 480p, 576p, 720p e 1080i, de alta definição, tal como especifica a norma EIA770.3.

Equipamentos digitais de diferentes fabricantes podem ter diferentes padrões de saída, o que pode causar problemas para o TV mostrar corretamente as imagens.

Atenção: Caso sejam percebidas imagens rolando, cores erradas ou nenhuma cor, falta de imagem, ou mesmo a combinação destes fatores na tela, verifique se as conexões foram feitas de maneira correta ou afaste seu equipamento digital da TV.

Conexão do computador

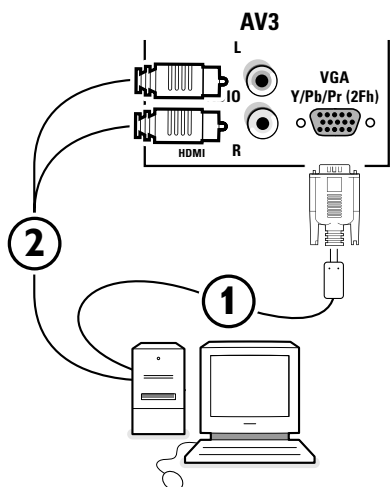

Permite conectar seu computador via conector **VGA** em **AV3** ou conector **HDMI** (veja conector HDMI).

- ① Conecte uma extremidade do cabo VGA ① à tomada vídeo do computador e a outra extremidade da conexão **VGA Y/Pb/Pr 2Fh** à parte de baixo do TV. Fixe os cabos apertando os parafusos.
- ② No caso de ser um computador multimídia, conecte o cabo de áudio ② às tomadas de áudio do computador e às entradas **AUDIO R** (direita) e **L** (esquerda).

A conexão **VGA** permite os seguintes modos de visualização TV e monitor:

VGA	640 x 480	60 Hz
SVGA	800 x 600	60 Hz
XGA	1024 x 768	60 Hz

Nota:

Se for possível, utilize o modo de vídeo XGA1024x768@60Hz para obter a melhor qualidade de imagem do seu monitor LCD 30PF9946D.

Conector HDMI (High Definition Multimedia Interface)

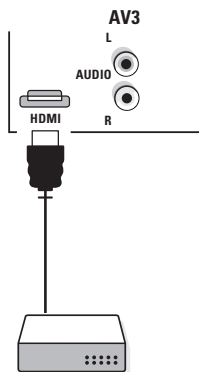

HDMI é um novo padrão de Alta Definição Digital para interconexão de áudio e vídeo. Ex. como PC, DVD-R, Receptor AV equipados com HDMI.

Nota: O conector HDMI é compatível com equipamentos DVI com áudio analógico.

O conector **HDMI IN** permite

- os seguintes modos de visualização para o TV e o Monitor:

EDTV	640/720 x 480p	
	720 x 576p	
HDTV	1920 x1080i	
VGA	640 x 480	60 Hz
SVGA	800 x 600	60 Hz
XGA	1024 x 768	60 Hz

- conteúdo HD descomprimido
- sinais criptografados ou não.

Conecte a saída digital HDMI do seu equipamento HD (ex. PC, DVD player..) ao conector **HDMI** do seu TV.

Notas:

- O funcionamento correto só é garantido para produtos de consumo HDMI.
- Os equipamentos digitais de diferentes marcas podem possuir diferentes tipos de saída, o que poderá causar dificuldades na visualização das imagens no televisor.
- Se o equipamento estiver frio, poderá ocorrer um pequeno cintilamento na imagem quando o mesmo for ligado. Isso é normal, não há nada de errado com o funcionamento.

Selecionando equipamentos conectados

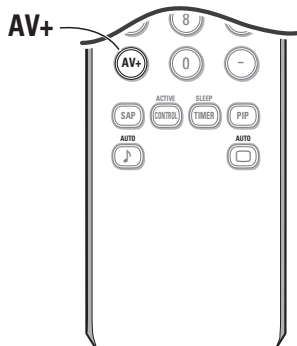

Selecione a conexão desejada, pressionando:

- **AV+** seguido do dígito '1' para selecionar **AV1**
- **AV+** seguido do dígito '2' para selecionar **AV2**
- **AV+** seguido do dígito '3' para selecionar **REAR** para um equipamento conectado na parte traseira ou lateral (dependendo do modelo da sua TV), veja p. 7
- **AV+** seguido do dígito '4' para selecionar **HD-A** para um equipamento HD-A conectado em **AV3**, veja p. 9
- **AV+** seguido do dígito '4' novamente para selecionar **HD-D** para um equipamento HD-D conectado em **AV3**, veja p. 10
- **AV+** seguido do dígito '5' para selecionar **PC-A** para um PC conectado em **AV3**, veja p. 9

*Nota: Quando no modo HD ou PC, pressione primeiro a tecla **TV** para retornar ao modo TV ou para selecionar **AV1**, **AV2** ou **REAR** novamente.*

Gravando com seu VCR

Para gravar em qualidade S-VHS, é preciso ligar diretamente o aparelho S-VHS ao gravador.

Gravando um programa de TV

Um programa de TV pode ser gravado utilizando o sintonizador do VCR sem afetar o TV.

- ❶ Selecione o número do canal no VCR.
- ❷ Prepare o VCR para gravar. Veja o manual de instruções do VCR.

Mudar de canal no televisor não atrapalha a gravação !

Gravando no VCR a partir da saída **MONITOR OUT**

Um programa de TV pode ser gravado com o VCR através da saída **MONITOR OUT**.

- ❶ Ligue o aparelho.
- ❷ Selecione o canal correto no TV e a entrada correta no VCR.
- ❸ Ajuste o VCR para gravação.
O canal sintonizado é gravado mesmo quando se altera para uma entrada AV usando a tecla **AV+** do controle remoto.

*Não mude de canal nem desligue o TV enquanto estiver gravando através da saída **MONITOR OUT**.*

Nota: Quando um canal de TV ou uma fonte AV estiver bloqueada por causa do Bloqueio de Canais (veja pg.12), as saídas de gravação da imagem e do som ficarão mudos.

Menu Funções

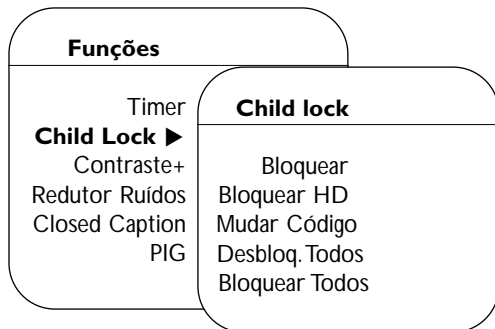

Timer

Permite usar a TV como um alarme.

- ❶ Pressione a tecla **MENU**.
- ❷ Com as teclas de cursor, selecione **Funções**, depois **Timer**.
- ❸ **Relógio**: utilize o teclado numérico (0-9) para digitar o horário atual.
- ❹ **Ligar Às**: indique a hora que você deseja ligar o televisor.
- ❺ **Desligar Às**: indique a hora que você deseja desligar o televisor.
- ❻ **Canal**: indique o número do canal com que quer despertar.
- ❼ **Ativar**: pode selecionar:
 - **Uma vez** para uma única vez,
 - **Todo Dia** para todos os dias,
 - **Não** para cancelar.
- ❽ **Mostrar Hora**: selecione **Sim** para mostrar o horário atual na tela do TV.
- ❾ Pressione a tecla no controle remoto para colocar o televisor em espera. O televisor ligará automaticamente à hora programada. Se deixar o televisor ligado, ele só mudará de canal na hora indicada (e entra no modo de espera com o horário em Desligar Às).

Child Lock

- ❶ Pressione a tecla **MENU**.
- ❷ Com o cursor, selecione **Funções**, depois **Child Lock**.
- ❸ Pressione a tecla de cursor para a direita para entrar no menu Child Lock.
Você tem de introduzir o seu código.
Nota: É preciso re-introduzir o seu código de cada vez que entra no menu Child Lock.

Importante: Você esqueceu o código ? Veja Mudar Código

Funções Child Lock

- **Bloquear**
Selecione o canal de TV desejado. Pressione o cursor direito para ver o canal. Repita para os canais que se deseja bloquear.
- **Bloquear HD**
Para bloquear o canal **AV3**.
- **Mudar Código**
Para mudar o seu código de bloqueio de acesso. Coloque primeiro o código atual ou pressione o código padrão 0,7,1,1 e introduza um novo código de 4 dígitos. O código antigo será apagado e o novo código estará gravado.
- **Desbloquear Todos**
Para desbloquear todos os canais bloqueados para assistir até desligar o TV. Quando desligar e ligar o aparelho novamente, todos os canais previamente bloqueado permanecerão bloqueados.
- **Bloquear Todos**
Para bloquear todos os canais de uma vez.

Closed Caption

Funções	
Timer	Não
Child Lock	CC-1
Contraste+	CC-2
Redutor Ruídos	CC-mudo
Closed Caption ▶	
PIG	

Closed Caption permite ler o conteúdo de voz dos programas na tela do TV. Desenvolvido para ajudar o público com deficiência auditiva, esta função usa caixas de texto para mostrar o diálogo e conversações na tela, enquanto o programa está sendo exibido. As legendas aparecerão na tela durante transmissões com Closed Caption.

- 1 Pressione a tecla **MENU**.
- 2 Com as teclas de cursor, selecione **Funções**, depois **Closed Caption**.
- 3 Pressione a tecla de cursor para a direita.
- 4 Selecione **Não**, **CC-1**, **CC-2** ou **CC-mudo**.
Quando **Não** estiver selecionado, as informações de Closed Caption não aparecerão no TV;
Quando **CC-mudo** estiver selecionado, o TV apresenta automaticamente **CC-1** se a função mudo estiver ativada. Se a função mudo não estiver ativada, o TV não apresentará a informação Closed Caption.
Habitualmente, **CC-1** é o mais usado, mas **CC-2** pode ser usado para idiomas alternativos se forem transmitidos.

Nota: As legendas nem sempre utilizam gramática e ortografia corretas. Nem todos os programas e comerciais são produzidos para transmissão com Closed Caption. Verifique a lista de programação de sua região para verificar os horários dos programas transmitidos com o recurso Closed Caption. Programas com Closed Caption geralmente são marcados com "CC" nas listas de programação.

Este televisor proporciona visualização de Closed Caption de acordo com a norma EIA-608 e de acordo com as seções 15.119 das normas FCC.

PIG (Picture in Graphics)

A função PIG (Imagem em Gráfico) permite chamar uma segunda janela pequena na tela principal para ver um canal de TV e uma imagem do dispositivo digital ligado ao **HDMI (AV3)** (dispositivo Digital High Definition), em simultâneo.

- 1 Pressione a tecla **MENU**.
- 2 Com o cursor, selecione **Funções**, depois **PIG**.
- 3 Pressione o cursor para a direita para selecionar: **Não**, **Peq.**, **Médio**, **Grande** ou **Lado a Lado (Side-by-side)**.
- 4 Selecione **Horizontal** ou **Vertical** para deslocar a janela PIG para outro canto do tela principal.

PIG combinações:

Modo:	TV	HD	PC
Tela principal	TV	HDMI	VGA
Tela PIG	HDMI	TV/HD-A/VGA	HDMI

Usando Monitor no Modo PC

Seu TV pode ser usado como um monitor de computador.
Voce deve primeiro fazer a conexão do computador e em seguida ajustar o resolução (veja p. 9).

Escolhendo Modo PC

Pressione a tecla **PC** no controle remoto para chavear de TV para o modo TV.
Pressione a tecla **TV** para retornar para o modo TV.
Se não tiver nenhum sinal na entrada PC por mais do que cinco segundos, a TV irá automaticamente para o modo de espera.

Utilizando os menus do PC

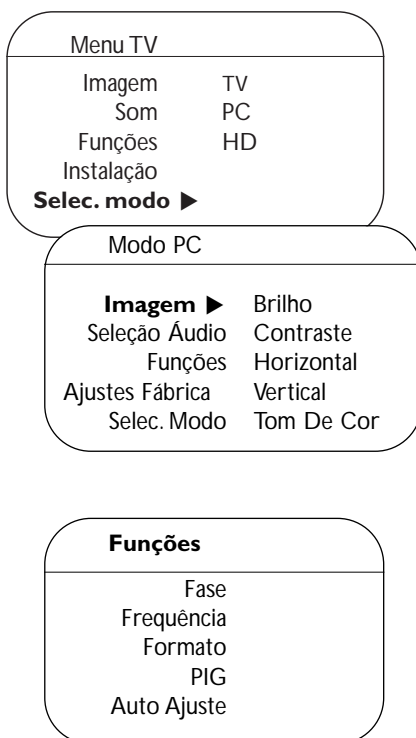

Pressione a tecla **MENU** para acessar os ajustes específicos do modo PC do monitor. Use as teclas de cursores para fazer o ajuste (os ajustes são gravados automaticamente).

Imagem

- **Brilho/Contraste:** para ajustar o brilho e contraste.
- **Horizontal/Vertical:** para ajustar a posição desejada da imagem.
- **Tom De Cor:** para ajustar as cores (frio, normal ou quente).

Seleção Audio

Para selecionar o som da TV (**PC/HD** ou **TV**).

Nota:

- *Selecione o modo TV antes de selecionar TV/HD.*
- *Para ouvir o som do HD no modo PC, observar se estão também conectados os cabos de áudio do equipamento em HD.*

Funções

- **Fase/Frequência:** elimina interferência de linhas horizontal (**Fase**) e vertical (**Frequência**).
- **Formato:** para selecionar entre formato widescreen (**Tela cheia**) ou original (**Original**) na tela do monitor.
- **PIG:** muda o Tamanho e a Posição do janela do PIG na tela quando a tecla **PIG** for acionado.
- **Auto Ajuste:** a posição é ajustada automaticamente.

Ajustes Fábrica

Para retornar os ajustes originais de fábrica.

Selec. Modo

Para voltar ao modo TV.

Antes de chamar o Serviço Técnico

Sintomas	O que fazer
“Fantasmas” ou imagens duplas	<ul style="list-style-type: none"> Isto pode ocorrer devido a uma obstrução da antena por edifícios altos ou montes. Use uma antena altamente direcional para melhorar a imagem.
Não liga	<ul style="list-style-type: none"> Verifique se o cabo de rede está conectado na tomada. Se o aparelho ainda não ligar, desligue-o da tomada, espere 60 segundos e então reinsira o plug na tomada de rede. Pressione o botão liga/desliga novamente.
Sem imagem	<ul style="list-style-type: none"> Verifique a conexão da antena na parte traseira do aparelho. Possível problema na estação de TV. Tente outro canal. Ajuste os controles de Brilho e Contraste ou selecione outro ajuste de Smart picture. Verifique o controle Closed Caption. Alguns modos TEXT podem bloquear a tela. Selecione a fonte HDMI e altere o modo do display.
Sem imagem e ligado	<ul style="list-style-type: none"> Seu TV possui um modo de proteção no caso de muito calor. Cheque as saídas de ventilação e verifique se não há nenhum objeto impedindo a saída do ar.
Sem Som	<ul style="list-style-type: none"> Aumente o VOLUME. Verifique se o som não está desligado, pressione a tecla  no controle remoto. Quando não for detectado nenhum sinal, o TV automaticamente desliga o som. Isso é uma operação normal e não indica mau funcionamento.
Som bom, mas cor ruim	<ul style="list-style-type: none"> Tente aumentar os ajustes de contraste, brilho e cor. Tente outro ajuste de AUTO PICTURE.
Imagem deformada	<ul style="list-style-type: none"> Verifique a conexão HDMI.
Imagem e som ruidosos	<ul style="list-style-type: none"> Verifique a conexão de antena
TV não reage aos sinais do controle remoto	<ul style="list-style-type: none"> Verifique se as pilhas têm carga. Substitua se necessário. Limpe a lente do sensor do controle remoto na frente do TV. A distância de operação entre o TV e o controle remoto não pode ultrapassar 6 metros. As teclas no topo ou do lado direito do TV ainda podem ser utilizadas. Verifique se o controle remoto está no modo correto.
Controle do equipamento periférico	<ul style="list-style-type: none"> Os sinais infravermelhos da tela podem influenciar a sensibilidade da recepção de outros equipamentos. Solução: Recarregue as pilhas do controle remoto do outro equipamento.
Imagem VGA instável ou não sincronizada	<ul style="list-style-type: none"> Verifique se selecionou o modo VGA correto no seu PC.

Consumo	O seu TV consome energia no modo de espera. O consumo de energia contribui para a poluição do ar e da água. Consumo: < 2 W.
Miscelânea	<ul style="list-style-type: none"> Temperatura Ambiente: +5- +40°C Alimentação: 50/60 Hz - Alimentação de 100 a 250V automático. Consumo aprox. 135W Consumo em Modo de Espera: < 2 W Peso (excl. embalagem): 30PF9946D: 18 Kg; 42PF9936D: 42 Kg Dimensões (LxAxP): 30PF9946D: 895 x 490 x 110 42PF9936D: 1074 x 644 x 135

Se o seu problema não for resolvido

Desligue o seu TV e ligue-o novamente.

Nunca tente reparar um TV defeituoso por conta própria.

Chame um técnico especializado.

Telefone do Centro de Informações ao Consumidor: 0800 701 02 03

Dicas**Como descartar pilhas gastas?**

As pilhas fornecidas não contêm os metais pesados mercúrio e cádmio. Entretanto, em muitos países as pilhas não podem ser descartadas junto com o lixo doméstico. Por favor, certifique-se que está descartando as pilhas de acordo com as leis locais.

Aviso sobre imagens paradas na tela do TV

Uma característica dos Painéis Plasma é que a visualização de uma mesma imagem durante muito tempo poderá provocar uma sombra permanente que se fixa na tela. É o chamado efeito de fosforescência. O uso normal do TV deverá envolver a visualização de imagens que tenham movimento e mudança constantes que preencham a tela.

Exemplos de imagens paradas (não são apenas esses exemplos, você poderá encontrar outros):

- **Menus TV:** listagens de conteúdo de discos de DVD;
- **Barras negras na tela:** Quando aparecem barras negras do lado direito e do lado esquerdo da tela, recomenda-se a alteração do formato da imagem para que a imagem possa ocupar a tela toda;
- **Logo do canal de TV:** representam um problema se forem brilhantes e estiverem fixos. As imagens com movimento ou de baixo contraste causam menos problemas no envelhecimento prematuro da tela;
- **Indicações da bolsa de valores:** apresentadas no rodapé na tela do TV;
- **Logos dos canais de tele-compras e indicação de preços:** brilhantes e apresentadas com insistência e repetidamente no mesmo ponto fixo da tela do TV.

Exemplos de imagens fixas também incluem logotipos, imagens de computador, indicação das horas, o teletexto e imagens em formato 4:3, imagens estáticas ou caracteres, etc.

Notas:

- reduzir o contraste e o brilho quando visualizar estas imagens

- se ocorrer, a fosforescência nunca mais desaparecerá por completo.

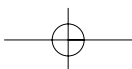
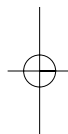
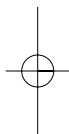
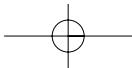

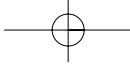

English

Español

Português

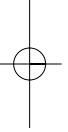
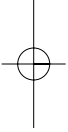

3104 315 2354.1

