

Register your product and get support at

www.philips.com/welcome

19PFL3405/12

22PFL3405/12

26PFL3405/12



LT Vartotojo vadovas

PHILIPS



Österreich	0810 000 205	€0.07 pro Minute
België/Belgique	078250145	€0.03 Per minuut/Par minute
България	+3592 489 99 96	Местен разговор
Hrvatska	01 6403 776	Lokalni poziv
Česká republika	800142840	Bezplatný hovor
Danmark	3525 8759	Lokalt opkald
Estonia	6008600	kohalik kõne tariifi
Suomi	09 2311 3415	paikallispuhelu
France	0805 025 510	numéro sans frais
Deutschland	0800 000 7520	gebührenfreier Anruf
Ελλάδα	0 0800 3122 1280	Κλήση χωρίς χρέωση
Magyarország	0680018189	Ingyenes hívás
Hrvatska	0800 222778	free
Ireland	North 0800 055 6882 South 1800-PHILIPS 7445477	free
Italia	800 088774	Numero Verde
Қазақстан	+7 727 250 66 17	local
Latvia	52737691	local
Lithuania	67228896	local
Luxemburg/Luxembourg	40 6661 5644	Ortsgespräch/Appel local
Nederland	0800 0230076	Gratis nummer
Norge	22 70 81 11	Lokalsamtale
Polska	(022) 349-15-05	Monitory i akcesoria komputerowe,
Portugal	800 780 903	Chamada Grátis
România	0800-894910 0318107125	Apel gratuit Apel local
Россия	(495) 961-1111	0.15 USD/minute
Србија	+381 114 440 841	Lokalni poziv
Slovensko	0800 004537	Bezplatný hovor
Slovenija	00386 12 80 95 00	lokalni klic
España	900 800 655	Teléfono local gratuito solamente para clientes en España
Sverige	08 5792 9100	Lokalsamtal
Suisse/Schweiz/Svizzera	0844 800 544	Schweizer Festnetztarif
Türkiye	0800 261 3302	Şehiriçi arama
United Kingdom	General No: 0800 331 6015 General National Rate No: 0870 911 0036	free National rate
Україна	8-800-500-69-70	Місцевий виклик

Turinys

1 Pranešimas	2
2 Svarbu	4
3 Jūsų televizorius	7
Šone esantys valdikliai ir indikatoriai	7
Nuotolinio valdymo pultas	8
4 TV naudojimas	10
Ijunkite / išjunkite TV arba įjunkite budėjimo režimą	10
Kanalų perjungimas	10
Prijungtų įrenginių peržiūra	11
Sureguliuokite TV garsumą	11
Naudokitės teletekstu	11
5 Naudokitės didesnėmis gaminio galimybėmis	12
Prisijunkite prie TV meniu	12
Pakeiskite vaizdo ir garso nustatymus	12
Naudokite išplėstines teleteksto funkcijas	15
Susikurkite ir naudokitės mėgstamiausių kanalų sąrašais	16
TV laikrodžio naudojimas	17
Naudokite laikmačius	18
TV užraktų naudojimas	19
TV programinės įrangos atnaujinimas	20
Pakeiskite TV nuostatas	20
Prisijungimas prie dekoderio kanalo	21
Gamyklinių TV nustatymų atkūrimas	21
6 Kanalų įdiegimas	22
Įdiekite kanalus automatiškai	22
Įdiekite kanalus rankiniu būdu	22
Kanalų pervardinimas	24
Pertvarkykite kanalus	24

7 Įrenginių prijungimas	25
Jungtys nugarinėje pusėje	25
Šoninės jungtys	27
Prijunkite kompiuterį	28
„Philips EasyLink“ naudojimas	29
Naudokite „Kensington“ užraktą	29
8 Produkto informacija	30
Palaikoma ekrano skiriamoji geba.	30
Įmtuvinis derintuvas / priėmimas / perdavimas	30
Nuotolinio valdymo pultas	30
Maitinimas	30
Papildomi TV laikikliai	30
Gaminio specifikacija	31
9 Trikčių diagnostika ir šalinimas	32
Bendros su TV susijusios problemos	32
Su TV kanalais susijusios problemos	32
Su vaizdu susijusios problemos	32
Su garsu susijusios problemos	33
Su HDMI prijungimu susijusios problemos	33
Su kompiuterio prijungimu susijusios problemos	33
Susisiekite su mumis	34
10 Rodyklė	35

1 Pranešimas

©Koninklijke Philips Electronics N.V, 2010. Visos teisės ginamos.

Specifikacijos gali būti pakeistos be išankstinio įspėjimo. Prekiniai ženklai yra Koninklijke Philips Electronics N.V arba jos atitinkamų savininkų nuosavybė. Philips pasilieka teisę keisti produktus ir neįsipareigoja atitinkamai pakeisti ankstesnių produktų.

Šiame vadove pateikta medžiaga atitinka sistemos paskirtį. Jei produktas arba jo atskiri moduliai ar procedūros naudojamos ne pagal šiame vadove nurodytą paskirtį, turi būti gautas jų patikimumo ir tinkamumo patvirtinimas.

„Philips“ garantuoja, kad pati medžiaga nepažeidžia jokių Jungtinių Amerikos Valstijų patentų. Daugiau nėra jokios išreikštos ar numanomos garantijos.

Garantija

- Pavojus susižeisti, sugadinti TV arba anuliuoti garantiją! Niekada nebandykite patys taisyti televizoriaus.
- TV ir priedus naudokite pagal gamintojo numatytą paskirtį.
- TV galinėje pusėje išspausdintas perspėjimo ženklas nurodo elektros šoko pavojų. Niekada nenuimkite TV dangčio. Dėl techninės priežiūros arba remonto visada susisieki su „Philips“ klientų aptarnavimo tarnyba.



- Bet kokia aiškiai šiame vadove išreikšta draudžiama veikla ar reguliavimo bei surinkimo procedūros, kurios šiame vadove nerekomenduojamos ar neleistinos, anuliuos garantiją.

Pikselių charakteristikos

Šiame LCD produkte yra daug spalvų pikselių. Nors jame yra 99,999 % arba daugiau efektyvių pikselių, vis tiek ekrane nuolat gali atsirasti juodų taškų arba ryškių šviesos taškų (raudonos, žalios arba mėlynos spalvos). Tai struktūrinė ekrano ypatybė (atitinkanti bendrus pramoninius standartus), o ne gedimas.

Atitikimas EMF

„Koninklijke Philips Electronics N.V.“ gamina ir parduoda daugybę naudotojams skirtų produktų, kurie bendrai, kaip bet kuris elektroninis aparatas, pasižymi savybe priimti elektromagnetinius signalus.

Vienas iš svarbiausių „Philips“ verslo principų – atlikti visus reikalingus savo produktų sveikatos ir saugos matavimus, kad jie atitiktų visus taikomus teisėtus reikalavimus ir produktų gaminimo metu taikomus EMF standartus.

„Philips“ įsipareigoja kurti, gaminti ir parduoti produktus, kurie neturi jokio sveikatai kenksmingo poveikio. „Philips“ patvirtina, kad jei jų produktai tinkamai naudojami pagal numatytą paskirtį, jie yra saugūs, atsižvelgiant į šią dieną turimus mokslinius įrodymus.

„Philips“ aktyviai dalyvauja sudarant tarptautinius EMF ir saugos standartus; tai leidžia „Philips“ geriau numatyti tolesnius normavimo proceso etapus ir iš karto juos pritaikyti savo produktams.

Maitinimo saugiklis (tik JK)

Šiame TV yra įmontuotas patvirtintas plokščias kištukas. Jei reikia pakeisti maitinimo saugiklį, jis turi būti pakeistas tokios pačios, ant kištuko nurodytos, vertės saugikliu (10 A, pvz.).

- 1** Nuimkite saugiklio dangtelį ir išimkite saugiklį.
- 2** Pakeičiamas saugiklis turi atitikti BS 1362 ir turi būti pažymėtas ASTA patvirtinimo ženklu. Jei saugiklį pametate, susisiekite su savo atstovu, kad jis patikrintų, kokio tipo buvo saugiklis.
- 3** Vėl uždėkite saugiklio dangtelį. Jei norite, kad būtų išlaikytas atitikimas EMC direktyvai, šio produkto maitinimo kištuko negalima atskirti nuo maitinimo laido.

Autorių teisės

® „Kensington“ ir „Micro Saver“ yra JAV registruoti „ACCO World“ korporacijos prekiniai ženklai, kartu su išleistomis registracijomis ir laukiančiais prašymais kitose šalyse visame pasaulyje.



HDMI, HDMI logo ir High-Definition Multimedia Interface yra HDMI licensing LLC prekių ženklai arba registruotieji prekių ženklai. Visi kiti registruoti ir neregistruoti prekiniai ženklai yra jų atitinkamų savininkų nuosavybė.

2 Svarbu

Prieš naudodami TV perskaitykite ir išsiaiškinkite visas instrukcijas. Jei pažeidimas atsiranda dėl netinkamo instrukcijų laikymosi, garantija netaikoma.

Saugumas

Elektros šoko ar gaisro pavojus!

- Saugokite TV nuo lietaus ir drėgmės. Prie TV nedėkite jokių indų, pvz., vazų su vandeniu. Jei ant TV paviršiaus arba į vidų pateko skysčio, tuoj pat atjunkite TV nuo elektros srovės šaltinio. Iškvieskite „Philips“ klientų aptarnavimo tarnybos darbuotoją, kad prieš naudojimą patikrintų jūsų TV.
- Saugokite TV, nuotolinio valdymo pultelį ir baterijas nuo atviros liepsnos, kaitinimo šaltinių ir tiesioginių saulės spindulių. Žvakes ir kitus liepsnos šaltinius visada laikykite toliau nuo TV, nuotolinio valdymo pultelio ir akumuliatorių.



- Nekaišiotkite jokių daiktų į ventilacijos ir kitas TV angas.
- Pasukdami TV, neprispauskite elektros laidų. Prispaudus maitinimo laidą gali atsilaisvinti jungtys ir imti kibirkščiuoti.

Trumpojo sujungimo ar gaisro pavojus!

- Niekada neleiskite, kad nuotolinis valdymas ar baterijos aplytų, sušlaptų ar įkaistų.
- Saugokite maitinimo kištuką nuo stiprios išorinės jėgos. Išklibęs maitinimo kištukas gali kibirkščiuoti ar užsidegti.

Rizika susižeisti ar sugadinti TV!

- Reikalaujama, kad TV, kuris sveria daugiau nei 25 kg, keltų ir neštų du žmonės.
- Tvirtindami prie TV stovą, naudokite tik stovą, esantį rinkinyje. Tvirtai pritvirtinkite stovą prie TV. Padėkite TV ant plokščio, lygaus paviršiaus, kuris gali išlaikyti bendrą TV ir stovo svorį.
- Montuodami TV prie sienos, naudokite tik tokį stovą, kuris gali išlaikyti TV svorį. Tvirtinkite sieninį laikiklį prie sienos, kuri gali išlaikyti bendrą TV ir sieninio laikiklio svorį. „Koninklijke Philips Electronics N.V.“ neprisiima atsakomybės už netinkamą laikiklio pritvirtinimą prie sienos, dėl kurio įvyksta nelaimingas atsitikimas, susižeidžiama ar patiriama žala.

Pavojus susižeisti vaikams!

Kad TV nenukristų nuo pagrindo ir nesužeistų vaikų, laikykitės šių atsargumo priemonių:

- Nedėkite TV ant staltiese ar kita medžiaga, kurią galima nutempti, apdengto paviršiaus.
- Patikrinkite, ar visas TV korpusas patikimai pastatytas ant pagrindo.
- Nepritvirtinę baldų ir TV prie sienos arba tinkamos atramos, nestatykite TV aukštai (pvz., ant knygų lentynų).
- Neleiskite vaikams lipti ant baldų, kad pasietų TV.

Perkaitimo pavojus!

- Nelaikykite TV ankštoje patalpoje. Palikite bent 4 colių arba 10 cm tarpą tarp sienų TV ventilacijai. Saugokite, kad užuolaidos ar kitos medžiagos neuždengtų TV ventiliavimo angų.

Pavojus sugadinti TV!

- Prieš įjungdami TV į maitinimo lizdą, įsitikinkite, kad maitinimo įtampa atitinka TV galinėje pusėje išspausdintą vertę. Niekada nejunkite TV į maitinimo lizdą, jei įtampa skiriasi.

Sužeidimo, gaisro ar elektros laido pažeidimo pavojus!

- Nedėkite TV ir kitų daiktų ant elektros laido.
- Užtikrinkite laisvą priėjimą prie elektros lizdo, kad galėtumėte lengvai atjungti TV nuo elektros.
- Kai atjungiame maitinimo laidą, visada traukite kištuką, o ne kabelį.
- Prieš audrą išjunkite TV maitinimą ir atjunkite anteną. Jeigu žaibuoja, nelieskite nei TV, nei elektros laido, nei antenos kabelio.

Klausos pažeidimo pavojus!

- Klausydamiesi per ausines nesiklausykite per garsiai arba per ilgai.

Žemos temperatūros

- Jei TV buvo atvežtas esant žemesnei nei 5 °C temperatūrai, išpakuokite ir, prieš įjungdami TV į elektros lizdą, palaukite, kol TV temperatūra susilygins su kambario temperatūra.

Ekranu priežiūra

- Kiek įmanoma, venkite statišku vaizdų. Statiški vaizdai yra tokie vaizdai, kurie ekrane rodomi ilgą laiką. Pvz.: ekrano meniu, juodos juostos ir laiko ekranai. Jei būtina naudoti statiškus vaizdus, sumažinkite ekrano kontrastą ir ryškumą, kad išvengtumėte pakenkimo ekranui.
- Prieš valymą išjunkite TV.
- TV ir jo korpusą valykite švelniu, drėgnu audiniu. Spiritu, cheminėmis medžiagomis ir buitiniams valikliams TV nevalykite.
- Atsargiai, nepažeiskite TV ekrano! Niekada nelieskite, nespauskite, netrinkite ir netrenkite į ekraną su jokiais daiktais.
- Norėdami išvengti deformavimo ir spalvų blukimo, vandens lašus nuvalykite kaip įmanoma greičiau.

Senų produktų ir elementų išmetimas



Produktas sukurtas ir pagamintas naudojant aukštos kokybės medžiagas ir komponentus, kuriuos galima perdirbti ir naudoti pakartotinai.



Jei matote perbrauktos šiukšlių dėžės su ratukais simbolį, pritvirtintą prie produkto, tai reiškia, kad produktui galioja Europos direktyva 2002/96/EB. Sužinokite, kokia vietinė sistema taikoma atskiram elektros ir elektroninių produktų surinkimui.

Laikykitės nustatytų vietinių taisyklių ir neišmeskite senų produktų su kitomis buitinėmis atliekomis.

Tinkamas seno produkto išmetimas padeda išvengti galimų neigiamų pasekmių aplinkai ir žmonių sveikatai.



Produkte yra elementai, kuriems galioja Europos direktyva 2006/66/EB, ir jų negalima išmesti su įprastomis buitinėmis atliekomis. Sužinokite, kokios vietinės taisyklės taikomos atskiram baterijų surinkimui, nes tinkamas išmetimas padeda išvengti neigiamų pasekmių aplinkai ir žmonių sveikatai.

„ECO-Green“



- Didelis energijos efektyvumas
 - Parengties metu suvartojama mažai energijos
 - Sukurta palengvinti perdirbimą
- „Philips“ nuolat stengiasi mažinti savo novatoriškų vartotojų produktų poveikį aplinkai. Gamybos metu siekiame pagerinti aplinką, mažindami žalingas medžiagas, taupydami energiją, pateikdami utilizavimo instrukcijas bei perdirbdami produktus. Dėl šių pastangų aplinkos apsaugai, šis TV buvo apdovanotas Europos ekologiškai švarių produktų žyma-gėle– www.ecolabel.eu Detalią informaciją apie energijos suvartojimą parengties funkcijos metu, garantijos polisą, atsargines dalis ir šio TV perdirbimą savo šalyje galite rasti „Philips“ internetiniame puslapyje, adresu www.philips.com. Šis TV pasižymi savybėmis, kurios padeda taupyti energiją. Šis TV buvo apdovanotas Europos ekologiškai švarių produktų žyma dėl aplinkai nežalingų savybių.

Energijos efektyvumo savybės

- **Energijos taupymas**
TV energijos taupymo nustatymas apima kelis TV nustatymus ir sąlygoja energijos taupymą. Žr. sumanius nustatymus sąrankos meniu.
- **Parengties metu suvartojama mažai energijos**
Aukščiausios klasės pažangiausios energijos schemas leidžia TV suvartoti labai nedidelį kiekį energijos, neprarandant pastovios parengties funkcijos.

Energijos valdymas (Yra tik tam tikruose modeliuose)

Šio TV pažangus energijos valdymas užtikrina efektyviausią energijos panaudojimą. Jūs galite patikrinti, kaip jūsų TV nustatymai, ryškumo lygis matomame ekrane ir supančios šviesos sąlygos nulemia santykinę energijos suvartojimą.

Eksplotacijos pabaiga

Jei reikia informacijos apie tinkamą televizoriaus ir baterijų išmetimą, žr. naudotojo vadovo (žr. 'Senų produktų ir elementų išmetimas' puslapyje 5) skyrių „Senų gaminių ir baterijų išmetimas“.

3 Jūsų televizorius

Sveikiname įsigijus „Philips“ gaminį ir sveiki atvykę! Norėdami pasinaudoti visa „Philips“ siūloma pagalba, užregistruokite savo televizorių adresu www.philips.com/welcome.

Šioje dalyje apžvelgiami dažniausiai naudojami TV valdikliai ir funkcijos.

Šone esantys valdikliai ir indikatoriai

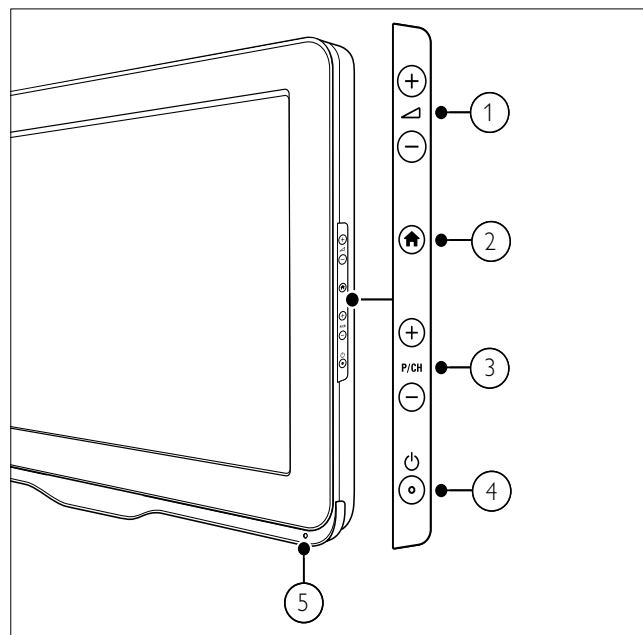

- ① ▲ +/-: Garsina arba tildo.
- ② 🏠 (Pradžia): Įjungia arba išjungia pradžios meniu.
- ③ P/CH +/-: Perjungia į kitą arba ankstesnį kanalą.
- ④ ⏻ (Maitinimas): Įjungia arba išjungia įrenginį. Įrenginys nėra visiškai išjungtas tol, kol neišjungiamas iš maitinimo lizdo.
- ⑤ Nuotolinio valdymo jutiklis.

Nuotolinio valdymo pultas

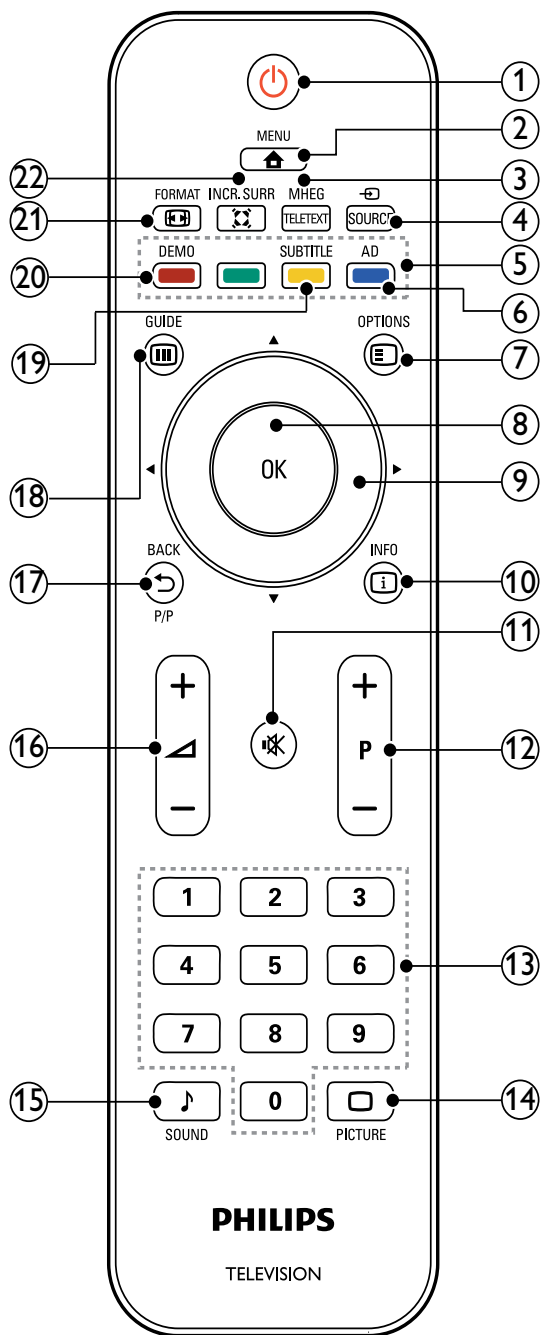

- ① **⏻ (Parengties režimas įjungtas)**
 - Jei televizorius įjungtas, perjungia jį į budėjimo režimą.
 - Įjungia televizorių, jei jis yra budėjimo režime.
- ② **🏠 MENU**
Įjungia arba išjungia pagrindinį meniu.
- ③ **MHEG/TELETEXT**
Įjungia arba išjungia teletekstą.

- ④ **📺 SOURCE**
Parenka prijungtus įrenginius.
- ⑤ **Spalvoti mygtukai**
Parenka užduotis ir parinktis.
- ⑥ **AD (Garso deskriptorius) (tik RF skaitmeniniam televizoriui)**
Tik JK: įgalina garso komentarus turintiems regos sutrikimū.
- ⑦ **☰ OPTIONS**
Prisijungia prie parinkčių, susijusių su dabartine veikla arba pasirinkimu.
- ⑧ **OK**
Patvirtina įvedimą arba pasirinkimą ir rodo kanalų tinklėį, kai žiūrite TV.
- ⑨ **⬆️⬆️⬆️ (Naršymo mygtukai)**
Naršo po meniu.
- ⑩ **📄 INFO**
Rodo informaciją apie programą, jei ji yra. Jei informacija pateikiama keliuose puslapiuose, paspauskite **OPTIONS**, kad pereitumėte į kitą puslapį.
- ⑪ **🔇 (Nutildyti)**
Nutyлина arba atkuria garsumą.
- ⑫ **P +/- (+/- programa)**
Perjungia į kitą arba ankstesnį kanalą. Kai įjungtas televizoriaus meniu, veikia kaip puslapis į viršų / į apačią.
- ⑬ **0-9 (Skaitmeniniai mygtukai)**
Parenka kanalą arba nustatymą.
- ⑭ **🖼️ PICTURE („Smart“ vaizdas)**
Paleidžia vaizdų meniu.
- ⑮ **🎵 SOUND („Smart“ garsas)**
Paleidžia garso meniu.
- ⑯ **🔊 +/- (+ / - garsumas)**
Garsina arba tildo.
- ⑰ **⏪ BACK P/P (Ankstesnis kanalas)**
 - Grįžta į ankstesnį ekraną.
 - Grįžta į anksčiau žiūrėtą kanalą.

- ⑱ **GUIDE**
Perjungia iš kanalų tinklelio į programų sąrašą ir atvirkščiai.
- ⑲ **SUBTITLE (tik RF skaitmeniniam televizoriui)**
Įjungia arba išjungia subtitrus.
- ⑳ **DEMO (Yra tik tam tikruose modeliuose)**
Įjungia arba išjungia demonstravimo meniu.
- ㉑ **FORMAT**
Parenka vaizdo formatą.
- ㉒ **INCR. SURR**
Erdivinio garso šaltiniams įjungia „Incredible Surround“. Neerdvinio garso šaltiniams įjungia erdivinį režimą.

Nuotolinio valdymo pultelio naudojimas

Naudodami nuotolinio valdymo pultelį laikykite jį arti televizoriaus ir jis turi būti nukreiptas į nuotolinio pultelio jutiklį. Įsitikinkite, ar erdvės tarp nuotolinio valdymo pultelio ir televizoriaus neblokuoja baldai, sienos arba kiti objektai.

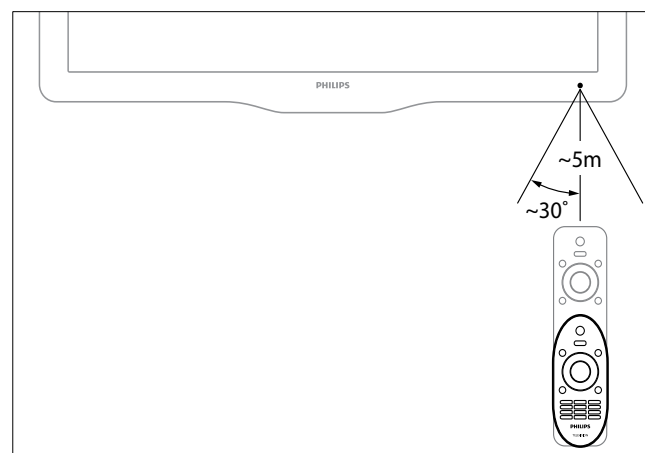

4 TV naudojimas

Šiame skyriuje pateikta informacija apie tai, kaip atlikti pagrindinius TV veiksmus.

Ijunkite / išjunkite TV arba įjunkite budėjimo režimą

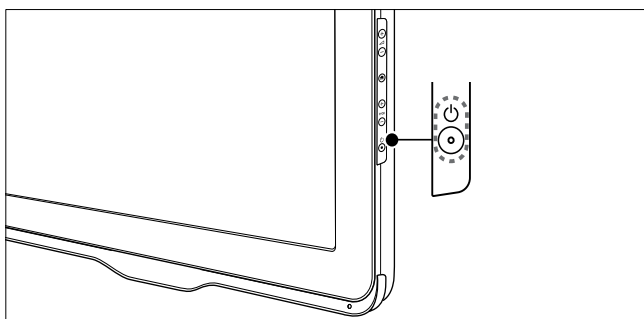
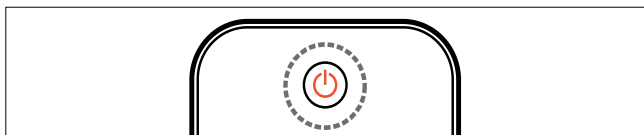

Jei norite įjungti

- Jei budėjimo režimo indikatorius nešviečia, paspauskite TV šone esantį **⏻ (Maitinimas)** mygtuką.
- Jei budėjimo režimo indikatorius šviečia raudonai, nuotolinio valdymo pulte paspauskite **⏻ (Parengties režimas įjungtas)** mygtuką.

Jei norite įjungti budėjimo režimą

- Nuotolinio valdymo pulte paspauskite **⏻ (Parengties režimas įjungtas)** mygtuką.
↳ Budėjimo režimo indikatorius pradeda šviesti raudonai.

Jei norite išjungti

- Paspauskite TV šone esantį **⏻ (Maitinimas)** mygtuką.
↳ Budėjimo režimo indikatorius išsijungia.



Patarimas

- Veikdamas parengties režimu, televizorius eikvoja elektros energiją, nors ir labai nedaug. Ilgesnį laiką nesinaudodami televizoriumi, išjunkite jį iš elektros tinklo.



Pastaba

- Jei nerandate nuotolinio valdymo pulto ir norite įjungti televizorių iš budėjimo režimo, paspauskite TV šone esantį **P/CH +/-** mygtuką.

Kanalų perjungimas

- Nuotolinio valdymo pultelyje paspauskite **P +/-** arba televizoriaus šone paspauskite **P/CH +/-**.
- Su **Skaitmeniniai mygtukai** įveskite kanalo numerį.
- Paspauskite **OK**, kad išeitumėte iš kanalų tinklelio.
- Nuotolinio valdymo pulte paspauskite **↶ BACK P/P**, jei norite grįžti į ankstesnį kanalą.



Pastaba

- Jei naudojate mėgstamiausių kanalų sąrašą, juos galite pasirinkti tik iš sąrašo (žr. 'Pasirinkite mėgstamiausių sąrašą' puslapyje 16).

Kanalų pagal kanalų tinklelį perjungimas

Kanalų tinklelis leidžia matyti visus galimus kanalus tinklelio formatu.

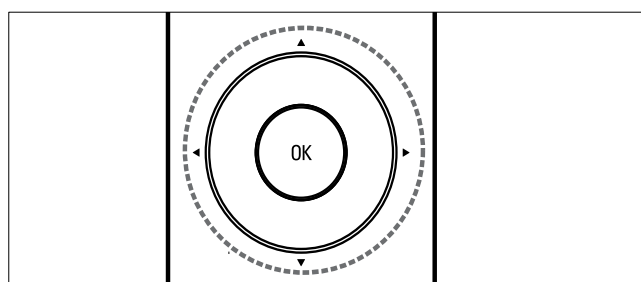

- 1 Paspauskite **OK**.
↳ Parodomas kanalų tinklelis.
- 2 Paspauskite **▲▼◀▶**, jei norite naršyti kanalų tinklelį.
- 3 Paspauskite **OK**, jei norite pasirinkti kanalą.

Prijungtų įrenginių peržiūra



Pastaba

- Prie pasirinkdami įrenginį TV kaip šaltinį, pirmiausia jį įjunkite.

Naudokite šaltinio mygtuką

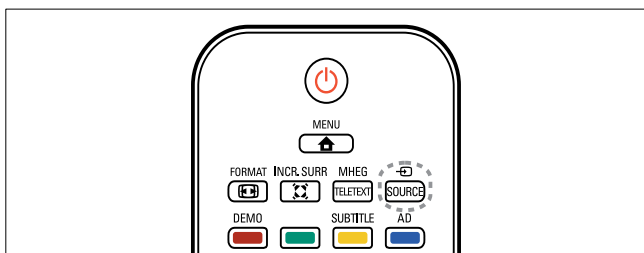

- 1 Paspauskite **SOURCE**.
↳ Parodomas šaltinių sąrašas.
- 2 Paspauskite **▲▼**, jei norite pasirinkti įrenginį.
- 3 Jei norite patvirtinti savo pasirinkimą, paspauskite **OK**.
↳ TV perjungiamas į pasirinktą įrenginį.

Sureguliuokite TV garsumą

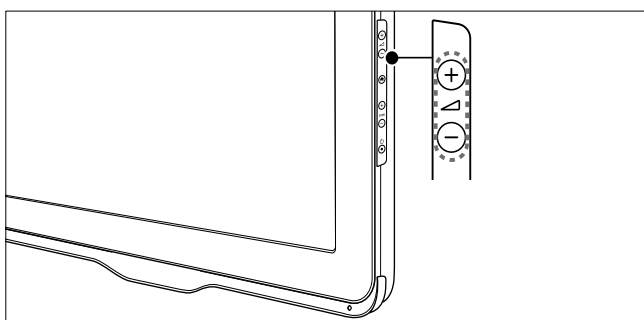
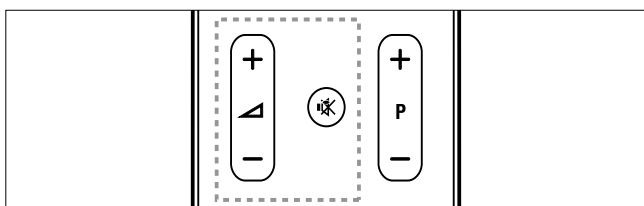

Garsumo didinimas arba mažinimas

- Paspauskite **▲ +/-**.

Garso išjungimas arba įjungimas

- Paspauskite **MUTE**, jei norite išjungti garsą.
- Dar kartą paspauskite **MUTE**, jei norite išjungti garsą.

Naudokitės teletekstu

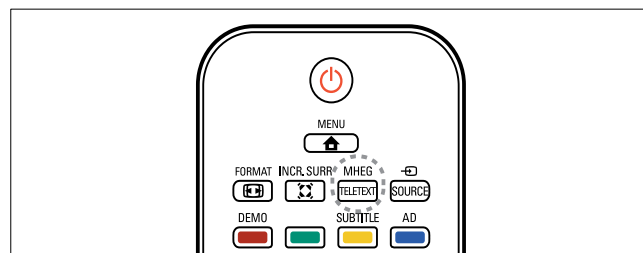

- 1 Paspauskite **MHEG/TELETEXT**.
↳ Parodomas pagrindinis rodyklės puslapis.
- 2 Puslapį pasirinkite taip:
 - paspauskite **Skaitmeniniai mygtukai**, norėdami įvesti puslapio numerį;
 - paspauskite **P +/-**, norėdami peržiūrėti kitą arba ankstesnį puslapį;
 - paspauskite **Spalvoti mygtukai**, norėdami pasirinkti spalvos kodo elementą;
 - paspauskite **↩ BACK**, norėdami grįžti į anksčiau peržiūrėtą puslapį;
- 3 Paspauskite **MHEG/TELETEXT**, jei norite išeiti iš teleteksto ekrano.

5 Naudokitės didesnėmis gaminio galimybėmis

Prisijunkite prie TV meniu

Meniu padės įdiegti kanalus, pakeisti vaizdo ir garso nustatymus ir pasiekti kitas ypatybes.

- 1 Paspauskite **MENU**.
↳ Parodomas meniu ekranas.

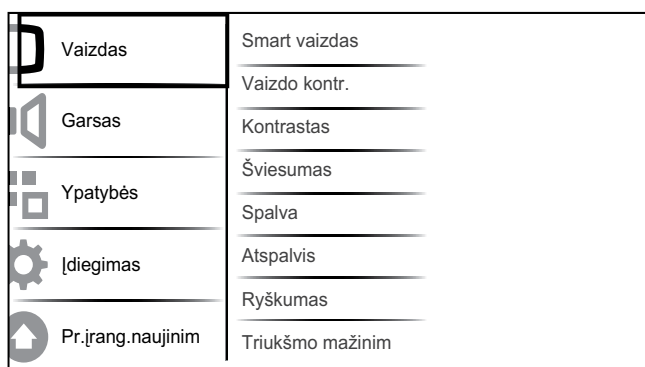

- 2 Jei norite pasirinkti ir naršyti po vieną iš toliau nurodytų meniu, paspauskite **▲▼◀▶**.
 - **[Vaizdas]** : Sureguliuoja vaizdo nustatymus, kad vaizdas būtų optimalus.
 - **[Garsas]** : Sureguliuoja garso nustatymus.
 - **[Ypatybės]** : leidžia pasiekti skirtingas funkcijas, pvz., laikmatį ir TV užraktą.
 - **[Įdiegimas]** : Parenka kanalų įdiegimo meniu, sureguliuoja nuostatas ir atstato gamyklinius TV nustatymus.
 - **[Pr.įrang.naujinim]** : Atnaujina TV programinę įrangą.
- 3 Jei norite patvirtinti savo pasirinkimą, paspauskite **OK**.
- 4 Jei norite išeiti, paspauskite **MENU**.

Pakeiskite vaizdo ir garso nustatymus

Pakeiskite vaizdo ir garso nustatymus pagal savo poreikius. Galite taikyti iš anksto nustatytus nustatymus arba galite rankiniu būdu keisti nustatymus.

Pastaba

- Žiūrėdami TV arba naudodami išorinius įrenginius, paspauskite **OPTION**, tada pasirinkite **[Vaizdas ir garsas]**, kad galėtumėte greitai pasiekti vaizdo ir garso nustatymus.

Naudokite „Smart“ vaizdą

Naudokite „Smart“ vaizdą, jei norite taikyti iš anksto nustatytus vaizdo nustatymus.

- 1 Paspauskite **PICTURE**.
↳ Parodomas **[Smart vaizdas]** meniu.
- 2 Jei norite pasirinkti vieną iš toliau nurodytų garso nustatymų, paspauskite **▲▼**.
 - **[Ryškus]**: Taiko išsamius ir dinamiškus nustatymus.
 - **[Standartinis]**: Reguliuoja vaizdo nustatymus, kad jie tiktų daugeliui vaizdo įrašų aplinkų ir tipų.
 - **[Kinas]**: Taiko nustatymus, skirtus filmams žiūrėti.
 - **[Žaidimas]**: Taiko žaidimams skirtus nustatymus.
 - **[Energ.taupymas]**: Taiko mažai energijos eikvojančius vaizdo nustatymus.
 - **[Natūralus]**: Taiko geriausią vaizdo kokybę.
 - **[Pasirinktinis]**: Pateikia pritaikytus asmeninio vaizdo nustatymus.
- 3 Jei norite patvirtinti savo pasirinkimą, paspauskite **OK**.
↳ Taikomi pasirinktieji „smart“ vaizdo nustatymai.

Rankiniu būdu reguliuokite vaizdo nustatymus

- 1 Paspauskite **MENU**.
- 2 Pasirinkite **[Vaizdas]** ir paspauskite **OK**.
- 3 Paspauskite **▲▼◀▶**, kad galėtumėte pasirinkti šiuos nustatymus.
 - **[Smart vaizdas]**: Leidžia pasiekti iš anksto nustatytus „Smart“ vaizdo nustatymus.
 - **[Vaizdo kontr.]**: Reguliuoja vaizdo turinio intensyvumą, išlaikydamas foninį apšvietimą nepakitusį.
 - **[Kontrastas]**: Reguliuoja foninio apšvietimo sričių intensyvumą, išlaikydamas vaizdo turinį nepakitusį.
 - **[Šviesumas]**: Reguliuoja tamsių sričių intensyvumą ir detales.
 - **[Spalva]**: Reguliuoja spalvų sotį.
 - **[Atspalvis]**: Kompensuoja spalvų variantus.
 - **[Ryškusumas]**: Reguliuoja vaizdo ryškumą.
 - **[Triukšmo mažinim.]**: Filtruoja ir sumažina vaizdo triukšmą.
 - **[Atspalvis]**: Reguliuoja vaizdo spalvų balansą.
 - **[Pasirinkt.at spalv.]**: Derina atspalvio nustatymą. (Galimas tik pasirinkus **[Atspalvis] > [Pasirinktinis]**)
 - **[Digital Crystal Clear]**: Kiekvienas pikselis derinamas prie šalia esančių pikselių. todėl gaunamas puikus didelės raiškos vaizdas.
 - **[Dinam.kontrast.]**: Didina kontrastą. Rekomenduojamas **[Vidutinis]** nustatymas.
 - **[Dinam.fon.apšviet.]**: Reguliuoja TV foninio apšvietimo šviesumą, kad atitiktų apšvietimo sąlygas.
 - **[Spalv.pagerinim.]**: Padaro spalvas ryškesnes ir pagerina detalių skiriamąją gebą esant ryškioms spalvoms. Galite įjungti arba išjungti šią ypatybę.

- **[Komp.režimas]**: Reguliuoja vaizdą, per HDMI / DVI / VGA, kai prie televizoriaus prijungtas kompiuteris (PC).
- **[Vaizdo formatas]**: Pakeičia vaizdo formatą.
- **[Vaizdo dydis]**: Reguliuoja peržiūros sritį. (nustačius maksimalią reikšmę, galima matyti triukšmą arba nelygų vaizdo kraštą.)
- **[Horiz.poslinkis]**: Sureguliuoja vaizdą horizontaliai, norint naudoti PC-VGA arba HDMI įvestį.
- **[Vertik.poslinkis]**: Sureguliuoja vaizdą vertikalčiai, norint naudoti PC-VGA arba HDMI įvestį.

Pakeiskite vaizdo formatą

- 1 Paspauskite **FORMAT**.
↳ Parodoma vaizdo formato juosta.
- 2 Jei norite pasirinkti vaizdo formatą, paspauskite ▲▼.
↳ Suaktyvinamas pasirinktas vaizdo formatas.
- 3 Jei norite patvirtinti savo pasirinkimą, paspauskite **OK**.

Vaizdo formatų suvestinė

Galima konfigūruoti toliau pateiktus vaizdo nustatymus.

Pastaba

- Priklausomai nuo vaizdo šaltinio formato kai kurių vaizdo nustatymų naudoti nebus galima.

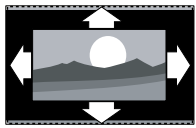

[Autom. formatas]:
(Netaikoma kompiuterio režimui.) automatiškai padidina vaizdą, kad geriausiai tilptų ekrane. Paantraštės išlieka matomos.

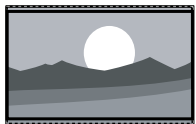

[Stipr. priartin.]:
(Netaikoma HD ir kompiuterio režimams.) Pašalina 4:3 programoje esančias juodas juostas. Yra minimalus vaizdo iškreipimas.

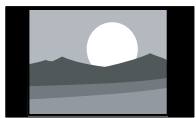

[4:3]: Rodo klasikiniu 4:3 formatu.

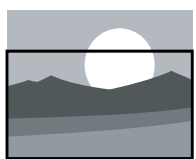

[Paantrašt. priart.]:
(Netaikoma HD ir kompiuterio režimams) Rodo 4:3 vaizdus per visą ekraną bei matomos paantraštės. Viršutinė vaizdo dalis nukerpama.

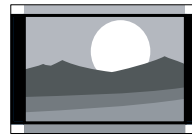

[Filmo išlaik.14:9]:
(Netaikoma HD ir kompiuterio režimams.) Naudoja 4:3 mastelio formatą 14:9 mastelio formatui.

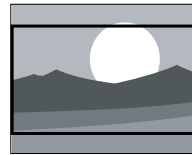

[Filmo išlaik.16:9]:
(Netaikoma HD ir kompiuterio režimams.) Naudoja 4:3 mastelio formatą 16:9 mastelio formatui.

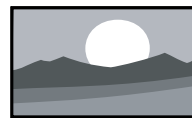

[Platus ekranas]: Sumažina klasikinį 4:3 formatą iki 16:9.



[Be mastelio]: Taikoma tik HD ir kompiuterio režimams ir pasirinktiems modeliams. Suteikia maksimalų ryškumą. Gali būti nedidelis iškreipimas dėl transliuotojo sistemų. Nustatykite kompiuterio skiriamosios gebos plataus ekrano režimą, jei norite geriausio rezultato.

Naudokite „Smart“ garsą

Naudokite „Smart“ garsą, jei norite taikyti iš anksto nustatytus garso nustatymus.

- 1 Paspauskite **♪ SOUND**.
↳ Parodomas **[Smart garsas]** meniu.
- 2 Paspauskite **▲▼**, kad galėtumėte pasirinkti šiuos nustatymus.
 - **[Standartinis]** : Reguliuoja garso nustatymus, kad jie tiktų daugeliui garso aplinkų ir tipų.
 - **[Naujienos]** : Taiko kalbos garsams, pvz., naujienų laidoms, skirtus nustatymus.
 - **[Filmas]** : Taiko filmams skirtus nustatymus.
 - **[Pasirinktinis]** : Taiko garso nustatymus, kurie buvo pritaikyti garso meniu.
- 3 Jei norite patvirtinti savo pasirinkimą, paspauskite **OK**.
↳ Taikomi pasirinktieji „smart“ garso nustatymai.

Rankiniu būdu reguliuokite garso nustatymus

- 1 Paspauskite **🏠 MENU**.
- 2 Paspaudę **▲▼** pasirinkite **[Garsas]** ir paspauskite **OK**.
- 3 Paspauskite **▲▼◀▶**, kad galėtumėte pasirinkti šiuos nustatymus.
 - **[Smart garsas]** : Leidžia pasiekti iš anksto nustatytus „Smart“ garso nustatymus.
 - **[Žemas]** : Reguliuoja bosų lygį.
 - **[Aukštas]** : Reguliuoja aukštų garsų lygį.
 - **[Garsumas]** : Reguliuoja garsumą.
 - **[Balansas]** : Reguliuoja dešiniojo ir kairiojo garsiakalbių balansą.
 - **[Dual I-II]** : Parenka garso kalbą, jei transliuojamas dvigubas garsas.
 - **[Mono/Stereo]** : Parenka mono arba stereo garsą, jei transliuojamas stereo garsas.

- **[Erdvinė]** : Įgalina erdvinį garsą.
- **[Ausin.garsumas]** : Reguliuoja ausinių garsumą. (Galima tik tada, kai prie TV prijungtos ausinės).
- **[Aut.garsum.sulygin.]** : Automatiškai sumažina staigius garsumo pokyčius, pvz., kai perjunginėjate kanalus.
- **[Delta tūris]** : Išlygina garsumo skirtumus tarp kanalų arba prijungtų įrenginių. Perjunkite į prijungtą įrenginį prieš pakeisdami delta tūrį.

Naudokite išplėstines teleteksto funkcijas

Prisijunkite prie teleteksto parinkčių meniu

Pereikite prie teleteksto funkcijų per teleteksto parinkčių meniu.

- 1 Paspauskite **MHEG/TELETEXT**.
↳ Parodomas teleteksto ekranas.
- 2 Paspauskite **☰ OPTIONS**.
↳ Parodomas teleteksto parinkčių meniu.
- 3 Jei norite pasirinkti vieną iš toliau nurodytų parinkčių, paspauskite **▲▼**.
 - **[Sustabd.puslapis]** : Fiksuoja esantį puslapį.
 - **[Pateikti]** : Paslepia arba parodo paslėptą informaciją puslapyje, pvz., atsakymus į mįsles ar galvosūkius.
 - **[Cikl. popuslapis]** : Automatiškai parodo papildomus puslapius, jei tokie yra.
 - **[Kalba]** : Perjungia kitą kalbų grupę, kad kalba būtų rodoma tinkamai, kai ta kalba naudoja kitų simbolių rinkinį.
- 4 Paspauskite **▲▼◀▶**, kad galėtumėte pasirinkti, tada paspauskite **OK**, kad patvirtintumėte.
- 5 Jei norite išeiti iš teleteksto parinkčių meniu, paspauskite **↩ BACK**.

Pasirinkite teleteksto papildomus puslapius

Teleteksto puslapyje gali būti keletas papildomų puslapių. Papildomi puslapiai rodomi šalia pagrindinio puslapio numerio esančioje juostoje.

- 1 Paspauskite **MHEG/TELETEXT**.
↳ Parodomas teleteksto ekranas.
- 2 Jei norite pasirinkti teleteksto puslapį, paspauskite **P +/-**.
- 3 Jei norite įeiti į papildomą puslapį, paspauskite **◀▶**.

Pasirinkite T.O.P. teleteksto transliaciją

Puslapių lentelės (Table Of Pages (T.O.P.)) teleteksto transliacija leidžia peršokti nuo vienos temos prie kitos nesinaudojant puslapių numeriais. T.O.P. teletekstas netransliuojamas per visus TV kanalus.

- 1 Paspauskite **MHEG/TELETEXT**.
↳ Parodomas teleteksto ekranas.
- 2 Paspauskite **ℹ INFO**.
↳ Parodoma T.O.P. apžvalga.
- 3 Jei norite pasirinkti temą, paspauskite **▲▼◀▶**.
- 4 Jei norite peržiūrėti puslapį, paspauskite **OK**.

Susikurkite ir naudokitės mėgstamiausių kanalų sąrašais

Galite susikurti savo mėgstamiausių TV kanalų sąrašus, kad galėtumėte lengvai rasti tuos kanalus.

Pasirinkite mėgstamiausių sąrašą

- 1 Jei norite matyti kanalų tinklėlį, žiūrėdami televizorių paspauskite **OK**.
- 2 Paspauskite **☰ OPTIONS**.
↳ Parodomas kanalų parinkčių meniu.
- 3 Paspauskite **▲▼**, kad galėtumėte pasirinkti **[Pasirinkite sąrašą]** arba **OK**, kad galėtumėte įeiti į sąrašą.
↳ Pateikiamos kanalų sąrašo parinktys.
- 4 Pasirinkite **[Mėgstamiaus]**, tada paspauskite **OK**.
↳ Kanalų tinklėlyje rodomi tik tie kanalai, kurie yra mėgstamiausių sąrašė.



Pastaba

- Kol neįtraukiate kanalų į mėgstamiausių sąrašą, tinklėlis būna tuščias.

Peržiūrėkite visus kanalus

Galite išeiti iš mėgstamiausių sąrašo ir peržiūrėti visus įdiegtus kanalus.

- 1 Žiūrėdami televizorių paspauskite **OK**.
↳ Parodomas kanalų tinklėlis.
- 2 Paspauskite **☰ OPTIONS**.
↳ Parodomas kanalų parinkčių meniu.
- 3 Paspauskite **▲▼**, kad galėtumėte pasirinkti **[Pasirinkite sąrašą]** arba **OK**, kad galėtumėte įeiti į sąrašą.
↳ Pateikiamos kanalų sąrašo parinktys.
- 4 Pasirinkite **[Visi]**, tada paspauskite **OK**.
↳ Kanalų tinklėlyje rodomi visi kanalai.



Pastaba

- Visi mėgstamiausi kanalai tinklėlyje būna pažymėti žvaigždute.

Įtraukite kanalą į mėgstamiausių sąrašą

- 1 Žiūrėdami televizorių paspauskite **OK**.
↳ Parodomas kanalų tinklelis.
- 2 Jei norite pasirinkti kanalą ir jį įtraukti į mėgstamiausių sąrašą, paspauskite **▲▼◀▶**.
- 3 Paspauskite **☰ OPTIONS**.
↳ Parodomas kanalų parinkčių meniu.
- 4 Pasirinkite [**Žymėti kaip mėgst.**], tada paspauskite **OK**.
↳ Kanalas įtraukiamas į mėgstamiausių sąrašą.

Pastaba

- Visi mėgstamiausi kanalai kanalų tinklelyje yra pažymėti žvaigždute.

Pašalinkite kanalą iš mėgstamiausių sąrašo

- 1 Žiūrėdami televizorių paspauskite **OK**.
↳ Parodomas kanalų tinklelis.
- 2 Jei norite pasirinkti kanalą, kurį užrakinsite, paspauskite **▲▼◀▶**.
- 3 Paspauskite **☰ OPTIONS**.
- 4 Pasirinkite [**Atšaukti mėgstam.žymėj.**], tada paspauskite **OK**.
↳ Kanalas pašalintas.

TV laikrodžio naudojimas

Galite nustatyti, kad televizoriaus ekrane būtų rodomas laikrodis.

Nustatykite TV laikrodį

- 1 Paspauskite **🏠 MENU**.
- 2 Paspauskite **▲▼◀▶**, kad pasirinktumėte [**Ypatybės**] > [**Laikrodis**]
↳ Parodomas [**Laikrodis**] meniu.
- 3 Jei norite įvesti laiką, paspauskite arba **▲▼◀▶**.
- 4 Pasirinkite [**Atlikta**] ir paspauskite **OK**, kad patvirtintumėte.
- 5 Jei norite išeiti, paspauskite **🏠 MENU**.

Televizoriaus laikrodžio rodymas

- 1 Žiūrėdami televizorių paspauskite **☰ OPTIONS**.
↳ Parodomas TV meniu.
- 2 Pasirinkite [**Laikrodis**].
- 3 Paspauskite **OK**.

Naudokite laikmačius

Galite nustatyti laikmačius, jei norite perjungti televizorių į parengties režimą.

Patarimas

- Prieš naudodami laikmačius nustatykite TV laikrodį.

Automatinis televizoriaus perjungimas į parengties režimą (miego režimo laikmatį)

Praėjus iš anksto nustatytam laikui, miego režimo laikmatis perjungia televizorių į parengties režimą.

Patarimas

- Kai skaičiuojamas likęs laikas, galima bet kada anksčiau išjungti televizorių arba iš naujo nustatyti miego režimo laikmatį.

- 1 Paspauskite **MENU**.
- 2 Jei norite pasirinkti **[Ypatybės]** > **[Išjungim.laikmat]**, paspauskite **▲▼◀▶**.
↳ Parodomas **[Išjungim.laikmat]** meniu.
- 3 Paspauskite **◀▶**, kad pasirinktumėte reikšmę nuo nulio iki 180 minučių.
↳ Miego režimo laikmačio nustatymo reikšmės galimos penkių minučių intervalais. Nustačius nulį minučių, miego režimo laikmatis išsijungia.
- 4 Paspauskite **OK**, kad perjungtumėte miego režimo laikmatį.
↳ Po nurodyto laiko TV perjungiamas budėjimo režimas.

Automatinis televizoriaus įjungimas (pagal laikmatį)

Laukimo būsenos TV galima įjungti konkrečių kanalų konkrečiu laiku.

- 1 Paspauskite **MENU**.
- 2 Jei norite pasirinkti **[Ypatybės]** > **[Įjungt.laikmatis]**, paspauskite **▲▼◀▶**.
- 3 Paspauskite **▶**, jei norite eiti į meniu **[Įjungt.laikmatis]**.
 - **[Aktyvinti]**: Parenka, kaip dažnai įjungiamas ir išjungiamas TV.
 - **[Laikas]**: parenka automatinio TV įjungimo laiką.
 - **[Programos Nr.]**: parenka kanalą arba prijungtą įrenginį.
- 4 Jei norite išeiti, paspauskite **MENU**.

Patarimas

- Pasirinkite **[Įjungt.laikmatis]** > **[Aktyvinti]** > **[Išjungti]**, jei norite išjungti šią funkciją.
- Kai **[Įjungt.laikmatis]** yra išjungta, galima tik parinkti **[Aktyvinti]**.

TV užraktų naudojimas

Kad vaikai nežiūrėtų tam tikrų programų arba kanalų, galima užrakinti TV valdiklius.

PIN kodo nustatymas arba pakeitimas

- 1 Paspauskite **MENU**.
- 2 Paspauskite **▲▼◀▶**, kad pasirinktumėte **[Ypatybės] > [Nustatyti kodą] / [Keisti kodą]**.
↳ Parodomas **[Nustatyti kodą] / [Keisti kodą]** meniu.
- 3 Įveskite savo kodą su **Skaitmeniniai mygtukai**.
↳ Jei norite sukurti arba pakeisti PIN kodą, vykdykite ekrane pateiktas instrukcijas.



Patarimas

- Jei užmiršote savo kodą, įveskite „8888“, kad panaikintumėte visus esamus kodus.

TV užrakinimas arba atrakinimas

Užrakinkite TV, siekdami uždrausti prieigą prie visų kanalų ir prijungtų įrenginių.

- 1 Paspauskite **MENU**.
- 2 Jei norite pasirinkti **[Ypatybės] > [TV užrakt.]**, paspauskite **▲▼◀▶**.
↳ Nurodoma įvesti dabartinį kodą.
- 3 Įveskite savo kodą su **Skaitmeniniai mygtukai**.
↳ Parodomas **[TV užrakt.]** meniu.
- 4 Paspauskite **▲▼**, jei norite pasirinkti **[Užrakinti]** arba **[Atrakinti]**.
- 5 Jei norite patvirtinti, paspauskite **OK**.
↳ Visi kanalai ir prijungti įrenginiai užrakinami arba atrakinami.
- 6 Jei norite išėiti, paspauskite **MENU**.



Pastaba

- Išjunkite ir vėl įjunkite TV, kad būtų taikomas keitimas.
- Jei pasirinksite **[Užrakinti]**, turėsite įvesti kodą kiekvieną kartą, kai įjungsite televizorių.

Užrakinkite arba atrakinkite vieną arba daugiau kanalų

- 1 Jei norite matyti kanalų tinklėlį, žiūrėdami televizorių paspauskite **OK**.
- 2 Jei norite pasirinkti kanalą, kurį norite užrakinti arba atrakinti, paspauskite **▲▼◀▶**.
- 3 Paspauskite **☰ OPTIONS**.
- 4 Paspauskite **▲▼**, jei norite pasirinkti **[Užrakinti kanalą]** arba **[Atrakinti kanalus]**.
- 5 Kiekvieno pasirinkimo metu paspauskite **OK**, jei norite užrakinti arba atrakinti kanalą.
↳ Nurodoma įvesti dabartinį kodą.
- 6 Įveskite savo kodą ir paspauskite **OK**.
↳ Jei kanalas užrakintas, rodoma užrakto piktograma.
- 7 Tuo pačiu būdu atrakinkite ir kitus kanalus.



Pastaba

- Išjunkite ir vėl įjunkite TV, kad būtų taikomas keitimas.
- Jei pasieksite užrakintus kanalus spausdami **P +/-** nuotolinio valdymo pulte arba kanalų tinklėlyje, būsite paraginti įvesti PIN kodą.

TV programinės įrangos atnaujinimas

„Philips“ stengiasi nuolatos gerinti savo produkciją, todėl, jei tik yra atnaujinimų, TV programinę įrangą rekomenduojame atnaujinti. Patikrinkite www.philips.com/support, ar yra atnaujinimų.

Esamos programinės įrangos versijos tikrinimas

- 1 Paspauskite **MENU**.
- 2 Jei norite pasirinkti **[Pr.įrang.naujinim]** > **[Esam.progr.įr.inf.]**, paspauskite **▲▼◀▶**.
↳ TV parodo informaciją apie esamą programinę įrangą.

Programinės įrangos atsisiuntimas

- 1 Atidarykite kompiuterio žiniatinklio naršyklę ir eikite į www.philips.com/support.
- 2 Į kompiuterį atsisiųskite naujausią programinės įrangos naujinimo failą.
- 3 Išskleiskite ZIP failą.
- 4 Nukopijuokite failą autorun.upg į šakninį USB įrenginio katalogą.

Atnaujinimas per USB įrenginį

- 1 Prijunkite USB įrenginį prie USB prievado, kuris yra TV šone.
- 2 Paspauskite **MENU**.
- 3 Jei norite pasirinkti **[Pr.įrang.naujinim]** > **[Viet.naujinimai]** > **[USB]**, paspauskite **▲▼◀▶**.
- 4 Paspauskite **OK**, kad TV programinę įrangą galėtumėte atnaujinti rankiniu būdu.
- 5 Vadovaudamiesi ekrane pateikiamais nurodymais atlikite naujinimą.

Pastaba

- Baigus atnaujinimą, TV paleidžiamas pakartotinai.

USB saugojimo įrenginio atjungimas

Atsargiai

- Kad USB saugojimo įrenginys nesugestų, laikykitės šių nurodymų.

- 1 Prieš atjungdami USB saugojimo įrenginį, kelias sekundes palaukite.

Pakeiskite TV nuostatas

Naudokite nuostatų meniu, kad suderintumėte TV nustatymus.

- 1 Paspauskite **MENU**.
- 2 Jei norite pasirinkti **[Įdiegimas]** > **[Nuostatos]**, paspauskite **▲▼◀▶**.
 - **[Garsumo juosta]**: Rodo garsumo juostą, kai reguliuojamas garsas.
 - **[EasyLink]**: Įjungia su „EasyLink“ suderintų įrenginių greitąjį paleidimą arba greitąjį parengties režimą.
- 3 Jei norite pasirinkti nuostatas, paspauskite **▲▼◀▶**.
- 4 Paspauskite **OK**.
- 5 Jei norite išeiti, paspauskite **MENU**.

Prisijungimas prie dekoderio kanalo

Kanalus, kuriuos priima jūsų televizorius, galima paskirstyti dekoderiu arba iššifavimo įrenginiu. Taigi televizoriaus RC leidžia pasirinkti kanalą. Dekoderis arba iššifavimo įrenginys turi būti prijungtas prie **EXT 1 (SCART)**.

Dekoderio kanalo nustatymas

Priskirkite kanalus iš dekoderio arba iššifavimo įrenginio

- 1 Paspauskite **HOME MENU**.
- 2 Jei norite pasirinkti **[diegimas] > [Dekoderis]**, paspauskite **▲▼◀▶**.
- 3 Jei norite įeiti į meniu, paspauskite **▶** arba **[Dekoderis]**.
- 4 Paspauskite **▶**, kad galėtumėte pasirinkti **▲▼**, o tada **[Kanalas]** arba **▶**, kad galėtumėte įeiti **▶**.
- 5 Paspauskite **▶**, kad pasirinktumėte vieną kanalą, kurį norite prijungti prie dekoderio / iššifavimo įrenginio kanalo ir patvirtinimui paspauskite **OK**.
- 6 Pasirinkite **[Būsena]**, tada paspauskite **▶**, kad įeitumėte.
- 7 Pasirinkite **[EXT 1] (SCART)** jungtį, kurią naudoja dekoderis / iššifavimo įrenginys.
- 8 Paspauskite **OK**.
- 9 Jei norite išeiti, paspauskite **HOME MENU**.



Pastaba

- Jei nenorite priskirti dekoderio / iššifavimo įrenginio kanalo, pasirinkite **[Nėra]**.

Gamyklinių TV nustatymų atkūrimas

Galite atkurti numatytuosius TV vaizdo ir garso nustatymus. Kanalų diegimo nustatymai nepasikeičia.

- 1 Paspauskite **HOME MENU**.
- 2 Jei norite pasirinkti **[diegimas] > [Gamykl.nustatymai]**, paspauskite **▲▼◀▶**.
- 3 Paspauskite **▶**, jei norite eiti į **[Gamykl.nustatymai]**.
- 4 Pasirinkite **[Iš naujo]**, kad prasidėtų pakartotinis paleidimas.
- 5 Paspauskite **OK**.
- 6 Jei norite išeiti, paspauskite **HOME MENU**.

6 Kanalų įdiegimas

Pirmą kartą nustatant televizorių, siūloma pasirinkti meniu kalbą ir įdiegti TV bei skaitmeninio radijo kanalus (jei yra galimybė). Šiame skyriuje pateikiami nurodymai, kaip iš naujo įdiegti ir tiksliai sureguliuoti kanalus.

Įdiekite kanalus automatiškai

Šioje dalyje nurodoma, kaip automatiškai ieškoti ir išsaugoti kanalus.

1 žingsnis – meniu kalbos pasirinkimas

Pastaba

- Praleiskite šį žingsnį, jei jūsų kalbos nustatymai yra tinkami.

- 1 Paspauskite **MENU**.
- 2 Jei norite pasirinkti **[Įdiegimas] > [Meniu kalba]**, paspauskite **▲▼◀▶**.
- 3 Paspauskite **▶**, jei norite eiti į **[Meniu kalba]**.
- 4 Jei norite pasirinkti kalbos nustatymą, paspauskite **▲▼**.
- 5 Jei norite patvirtinti, paspauskite **OK**.
- 6 Jei norite išeiti, paspauskite **MENU**.

2 žingsnis – šalies pasirinkimas

Pasirinkite šalį, kurioje montuojate TV. Šalyje galimi kanalai įdiegti TV.

- 1 Paspauskite **MENU**.
- 2 Jei norite pasirinkti **[Įdiegimas] > [Kanalų diegimas] > [Kan.nust.pag.]**, paspauskite **▲▼◀▶**.
↳ Parodomas **[Kan.nust.pag.]** meniu.
- 3 Pasirinkite **[Taip]** ir tada paspauskite **OK**, kad įeitumėte.

- 4 Paspauskite **▲▼**, norėdami pasirinkti šalį, tuomet paspausdami **▶** eikite prie kito žingsnio.
- 5 Pasirinkite **[Pradėti]**, tada paspauskite **OK**, kad iš naujo įdiegtumėte kanalus.
 - Norėdami baigti ieškoti, pasirinkite **[Stabdyti]** ir paspauskite **OK**.
- 6 Kai pasibaigs diegimas, paspauskite **OK**.

Įdiekite kanalus rankiniu būdu

Šioje dalyje nurodoma, kaip rankiniu būdu ieškoti ir išsaugoti analoginius TV kanalus.

1 žingsnis – pasirinkite savo sistemą

Pastaba

- Praleiskite šį žingsnį, jei jūsų sistemos nustatymai yra tinkami.

- 1 Paspauskite **MENU**.
- 2 Paspauskite **▲▼◀▶**, kad pasirinktumėte **[Įdiegimas] > [Kanalų diegimas] > [Analogas: rank. diegimas]**.
↳ Parodomas **[Analogas: rank. diegimas]** meniu.
- 3 Pasirinkite **[Sistema]**, tada paspauskite **OK**, kad įeitumėte.
- 4 Jei norite pasirinkti šalį arba regioną, paspauskite **▲▼**.
- 5 Jei norite patvirtinti, paspauskite **OK**.
- 6 Jei norite išeiti, paspauskite **MENU**.

2 žingsnis – ieškokite ir išsaugokite naujus TV kanalus

- 1 Paspauskite **HOME** MENU.
- 2 Jei norite pasirinkti **[diegimas]** > **[Kanalų diegimas]** > **[Analogas: rank. diegimas]**, paspauskite **▲▼◀▶**.
↳ Parodomas **[Analogas: rank. diegimas]** meniu.
- 3 Paspauskite **ENTER**, kad galėtumėte pasirinkti **▲▼**, o tada **[Ieškoti]** arba **▶**, kad galėtumėte įeiti.
- 4 Jei norite rankiniu būdu įvesti trijų skaitmenų dažnį, paspauskite **Skaitmeniniai mygtukai**.
- 5 Jei norite pradėti paiešką, paspauskite **OK**.
↳ Jei pasirinkto dažnio kanalas negalimas, sistema ieško kito galimo kanalo.
- 6 Pasirodžius naujam kanalui paspauskite **▲▼**, jei norite pasirinkti **[Saug. kaip nauj. kan.]**.
↳ Kanalas įrašomas naudojant naują kanalo numerį.
- 7 Paspauskite **▶**, jei norite eiti į **[Saug. kaip nauj. kan.]**.
- 8 Pasirinkite **[Taip]**, tada paspauskite **OK**, kad išsaugotumėte naują kanalą.
- 9 Jei norite išeiti, paspauskite **HOME** MENU.

3 žingsnis – tiksliai sureguliuokite analoginius kanalus

- 1 Paspauskite **HOME** MENU.
- 2 Jei norite pasirinkti **[diegimas]** > **[Kanalų diegimas]** > **[Analogas: rank. diegimas]**, paspauskite **▲▼◀▶**.
↳ Parodomas **[Analogas: rank. diegimas]** meniu.
- 3 Paspauskite **ENTER**, kad galėtumėte pasirinkti **▲▼**, o tada **[Tiksl. reguliav.]** arba **▶**, kad galėtumėte įeiti.

- 4 Kad galėtumėte reguliuoti dažnį, paspauskite **▲▼**.
- 5 Jei norite patvirtinti, paspauskite **OK**.
- 6 Paspauskite **▲▼**, jei norite pasirinkti **[Išsaug. dab. kanalą]**, kad galėtumėte išsaugoti kanalo numerį.
- 7 Paspauskite **▶**, jei norite eiti į **[Išsaug. dab. kanalą]**.
- 8 Pasirinkite **[Taip]**, tada paspauskite **OK**, kad išsaugotumėte naują kanalą.
- 9 Jei norite išeiti, paspauskite **HOME** MENU.

praleisti kanalus

- 1 Žiūrėdami TV perjunkite kanalą, kurį norite praleisti.
- 2 Paspauskite **HOME** MENU.
- 3 Jei norite pasirinkti **[diegimas]** > **[Kanalų diegimas]** > **[Analogas: rank. diegimas]**, paspauskite **▲▼◀▶**.
↳ Parodomas **[Analogas: rank. diegimas]** meniu.
- 4 Paspauskite **ENTER**, kad galėtumėte pasirinkti **▲▼**, o tada **[Praleisti kanalą]** arba **▶**, kad galėtumėte įeiti.
- 5 Paspauskite **▲▼**, jei norite pasirinkti **[Taip]**, ir paspauskite **OK**, jei norite praleisti dabartinį kanalą.
↳ Pasirinktas kanalas praleidžiamas nuotolinio valdymo pultelyje paspaudus **P +/-** arba peržiūrint kanalų tinklėlį.
- 6 Norėdami praleisti daugiau kanalų, pakartokite procedūrą.



Patarimas

- Norėdami pasiekti praleistus kanalus, paspauskite **Skaitmeniniai mygtukai**.
- Norėdami atkurti praleistą kanalą pakartokite 1 – 4 veiksmus ir 5 veiksmu pasirinkite **[Ne]**.

Kanalų pervardinimas

Galite pervardyti kanalus. Pavadinimas rodomas pasirinkus kanalą.

- 1 Jei norite matyti kanalų tinklėlį, žiūrėdami televizorių paspauskite **OK**.
- 2 Paspauskite **▲▼◀▶**, kad pasirinktumėte pervardinamą kanalą.
- 3 Paspauskite **☰ OPTIONS**.
↳ Parodomas kanalų parinkčių meniu.
- 4 Paspauskite **▲▼**, jei norite pasirinkti **[Pervardyti kanal]**, tada paspauskite **OK**.
↳ Parodomas teksto įvesties laukelis.
- 5 Jei norite pasirinkti simbolius, paspauskite **▲▼◀▶**.
- 6 Paspauskite **OK**, kad patvirtintumėte visus simbolius.
- 7 Pasirinkite **[Atlikta]**, tada paspauskite **OK**, kad baigtumėte pervardyti įrenginius.



Patarimas

- Įrenginio pavadinimą gali sudaryti ne daugiau kaip šeši simboliai.
- Didžiąsias raides keisti mažosiomis ir atvirkščiai galima su **[Aa]**.

Pertvarkykite kanalus

Kanalų įdiegimo metu galima pakeisti jų rodymo tvarką.

- 1 Jei norite matyti kanalų tinklėlį, žiūrėdami televizorių paspauskite **OK**.
- 2 Paspauskite **☰ OPTIONS**.
↳ Parodomas kanalų parinkčių meniu.
- 3 Paspauskite **▲▼**, jei norite pasirinkti **[Užsakyti iš naujo]**, tada paspauskite **OK**.
- 4 Pasir. kanalą, kurį nor. nust. iš naujo, tada pasp. **OK**.
↳ Pasirinkti kanalai paryškunami.
- 5 Paspauskite **▲▼◀▶** kad perkeltumėte pažymėtą kanalą į norimą vietą, tada paspauskite **OK**.
- 6 Paspauskite **☰ OPTIONS**.
↳ **[Užsakym.baigt.]** rodomas ekrane.
- 7 Jei norite patvirtinti, paspauskite **OK**.
- 8 Paspauskite **↩ BACK**, kad išeitumėte iš kanalų tinklelio.

7 Įrenginių prijungimas

Šiame skyriuje aprašyta, kaip prijungti įrenginius naudojant skirtingas jungtis. Pavyzdžiai pateikti greito pasirengimo darbui dalyje.

Pastaba

- Norėdami prie TV prijungti įrenginį, galite naudoti įvairius jungčių tipus.

Jungtys nugarinėje pusėje

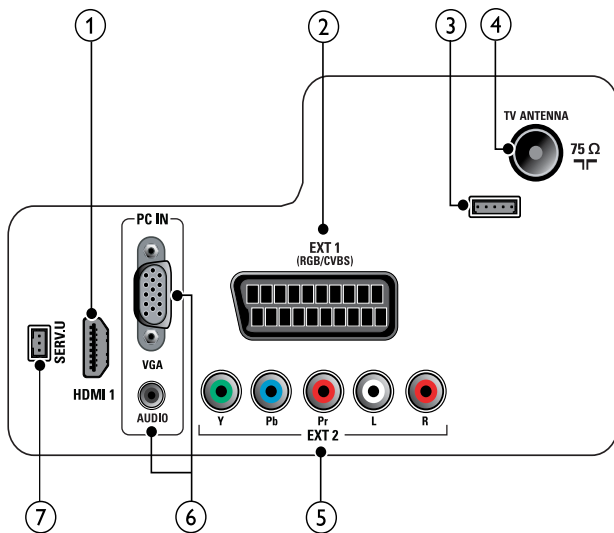

① HDMI 1

Skaitmeninio garso ir vaizdo įvestis iš didelės raiškos skaitmeninių įrenginių, pvz., „Blu-ray“ leistuvų.

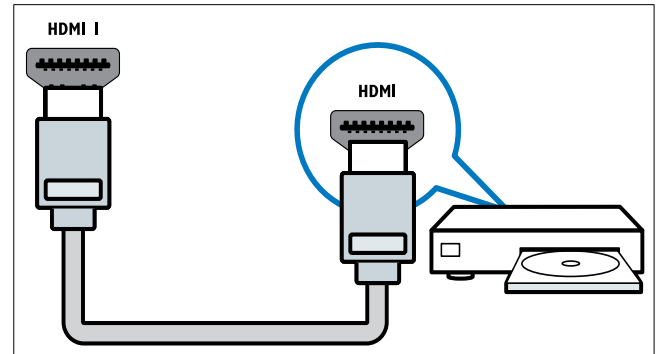

Jei norite prijungti per DVI arba VGA, reikės papildomo garso kabelio (žr. 'Prijunkite kompiuterį' puslapyje 28).

② EXT 1 (RGB / CVBS)

Analoginė garso ir vaizdo įvestis iš analoginių arba skaitmeninių įrenginių, pvz., DVD leistuvų arba žaidimų konsolių.

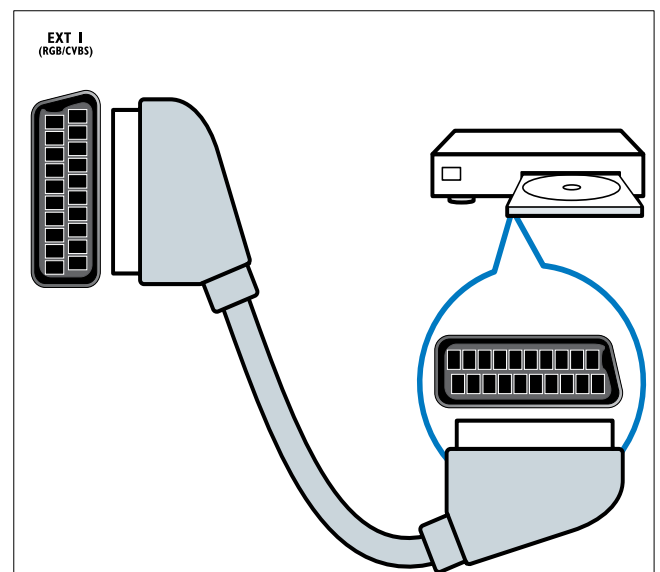

③ Naudoja tik techninės priežiūros personalas.

④ TV ANTENNA

Signalu įvestis iš antenos, kabelio arba palydovo.

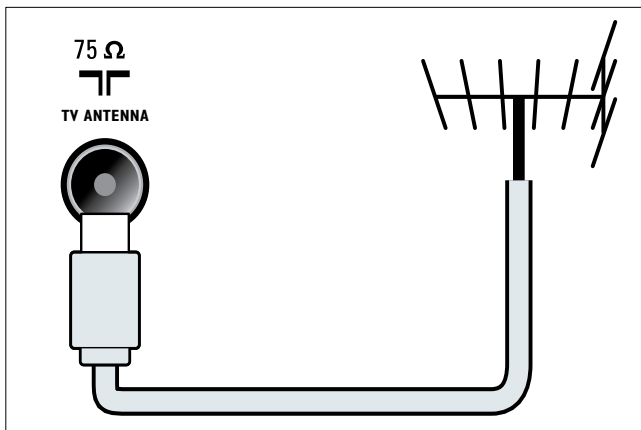

⑥ PC IN (VGA ir AUDIO)

Garso ir vaizdo įvestis iš kompiuterio.

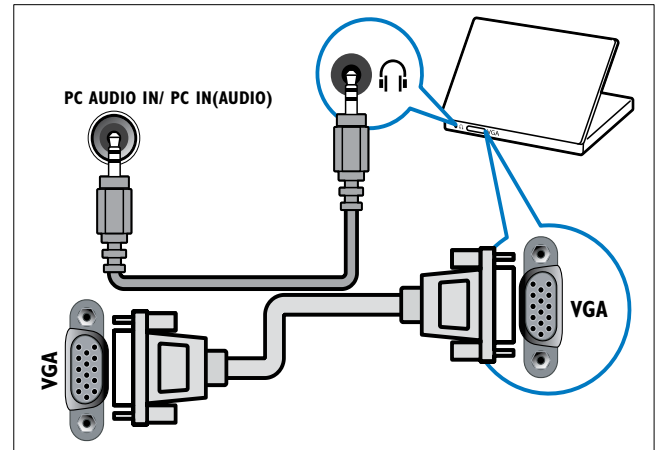

⑤ EXT 2 (Y Pb Pr ir AUDIO L/R)

Analoginė garso ir vaizdo įvestis iš analoginių arba skaitmeninių įrenginių, pvz., DVD leistuvų arba žaidimų konsolių.

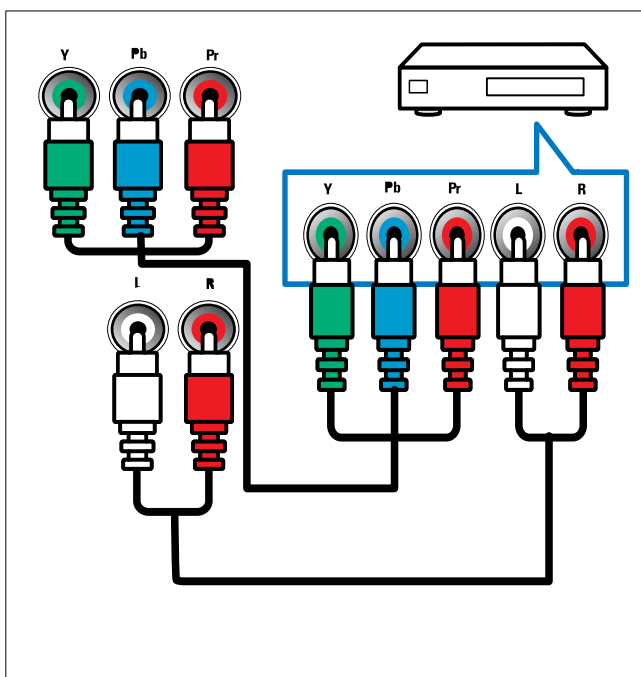

⑦ SERV. U

Naudoja tik techninės priežiūros personalas.

Šoninės jungtys

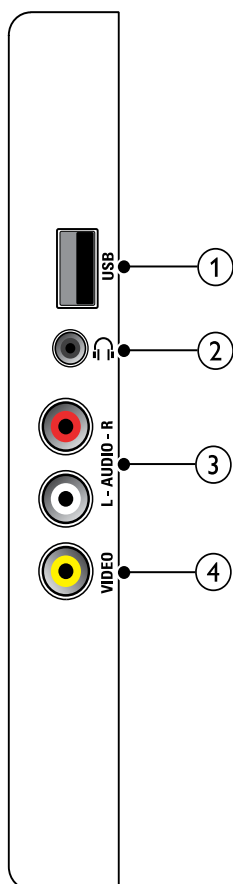

① USB (Naudojama tik programinei įrangai atnaujinti)

Duomenų įvestis iš USB saugojimo įrenginių.

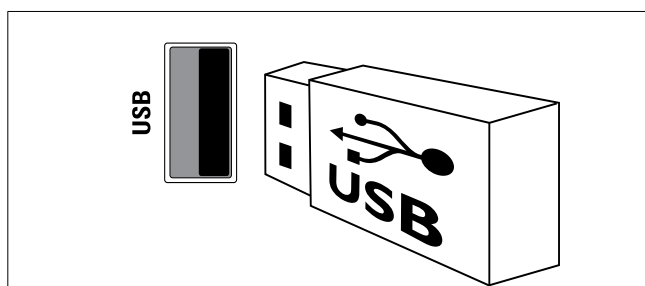

②

Stereogarso išvestis į ausinės.

③ AUDIO L/R

Garso įvestis iš analoginių įrenginių prijungtų prie VIDEO.

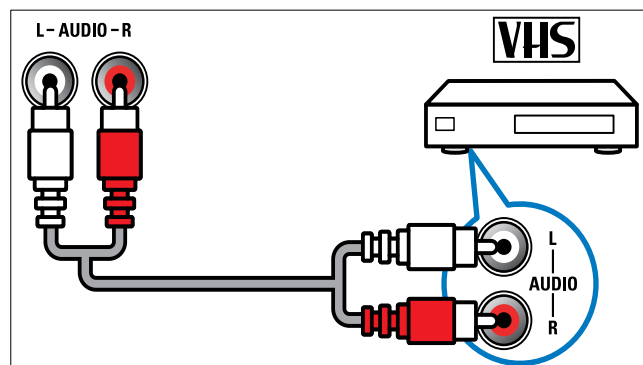

④ VIDEO

Kompozitinė vaizdo įvestis iš analoginių įrenginių, pvz., VCR.

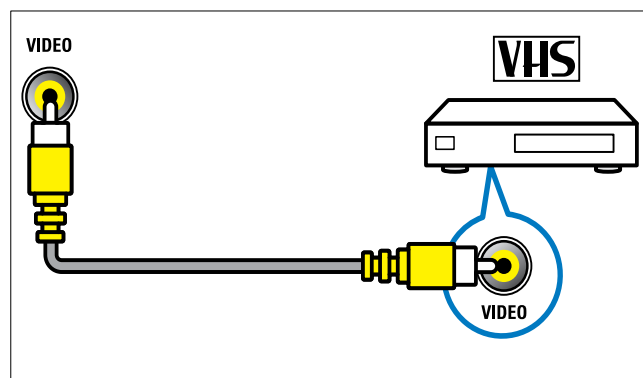

Prijunkite kompiuterį

Prieš prijungdami kompiuterį prie TV

- Nustatykite 60 Hz kompiuterio ekrano atnaujinimo dažnį.
- Kompiuteryje pasirinkite palaikomą ekrano skiriamąją gebą.

Viena iš toliau nurodytu jungčių prijunkite kompiuterį:

Pastaba

- Jei norite prijungti per DVI arba VGA, reikės papildomo garso kabelio.

- HDMI kabelis

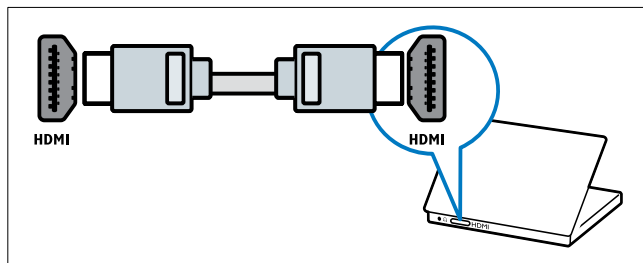

- DVI-HDMI kabelis

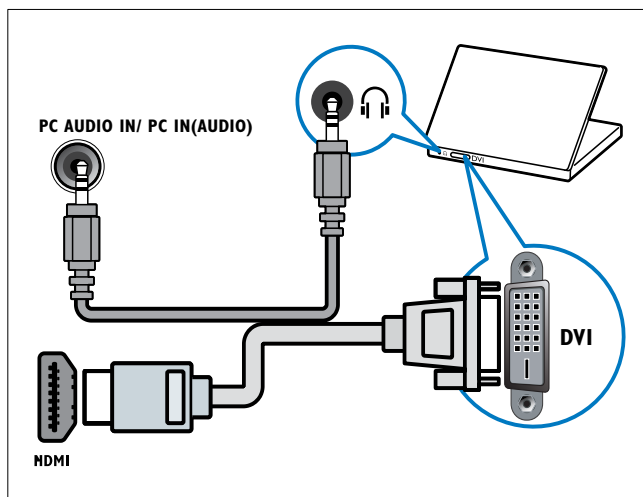

- HDMI kabelis ir HDMI-DVI adapteris

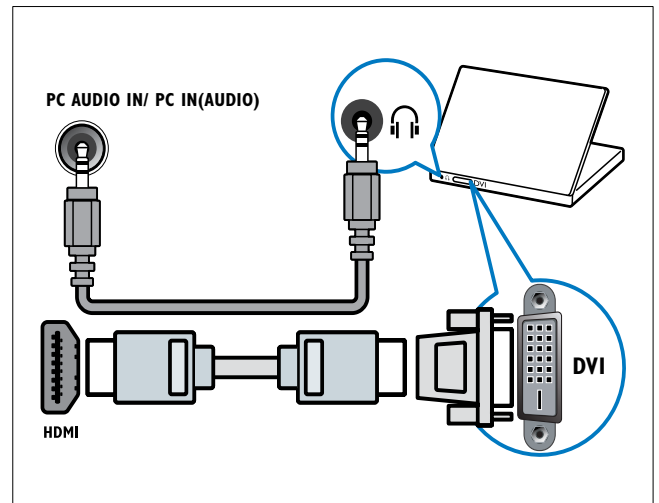

- VGA kabelis

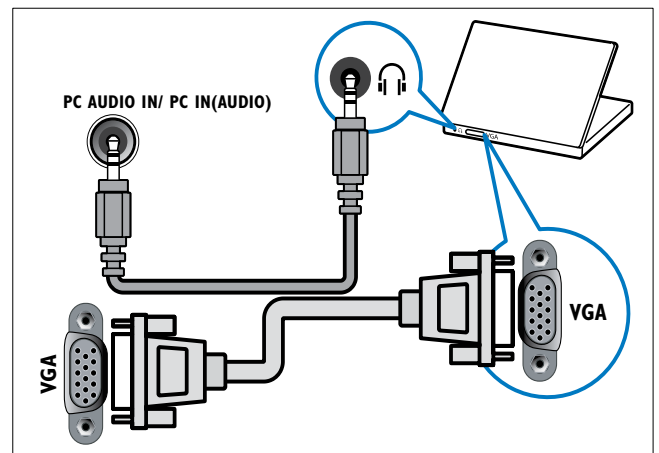

„Philips EasyLink“ naudojimas

Jūsų TV palaiko „Philips EasyLink“, pagal HDMI CEC (angl. Consumer Electronics Control - klientų elektronikos priežiūra) protokolą. „EasyLink“ suderinti įrenginiai, prijungti naudojant HDMI jungtis ir valdomi vienu nuotolinio valdymo pulteliu.





Pastaba

- „EasyLink“ suderintas įrenginys turi būti įjungtas ir pasirinktas kaip šaltinis.
- „Philips“ neužtikrina 100% suderinamumo su visais HDMI CEC įrenginiais.

Įjunkite arba išjunkite „EasyLink“

Pastaba

- Neįjunkite „Philips EasyLink“ funkcijos, jei neketinate ja naudotis.

- 1 Paspauskite  **MENU**.
- 2 Jei norite pasirinkti **[Sąranka]** > **[Įdiegimas]** > **[Nuostatos]** > **[EasyLink]**, paspauskite    .
- 3 Pasirinkite **[Įjungti]** arba **[Išjungti]**.

Naudokitės greitojo paleidimo funkcija

- 1 Įjungę „EasyLink“, įrenginyje paspauskite paleidimo mygtuką.
 - ↳ TV automatiškai persijungia į tinkamą šaltinį.

Naudokitės greitojo budėjimo režimo funkcija

- 1 Televizoriaus ar įrenginio nuotolinio valdymo pultelyje paspauskite  (**Parengties režimas įjungtas**).
 - ↳ TV ir visi prijungti HDMI įrenginiai persijungia į budėjimo režimą.

Naudokite „Kensington“ užraktą

Kitoje TV pusėje yra „Kensington“ saugos lizdas. Apsaugokite nuo vagystės padarę „Kensington“ užrakto kilpą tarp lizdo ir pastovaus daikto, pvz., sunkaus stalo.

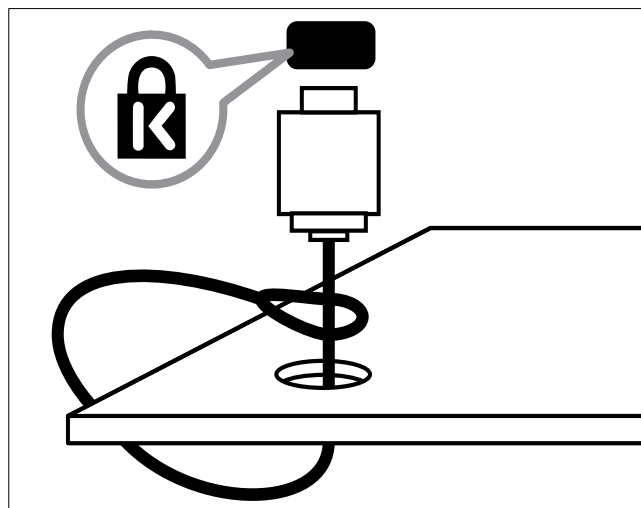

8 Produkto informacija

Produkto informacija gali būti pakeista be įspėjimo. Jei norite išsamios produkto informacijos, apsilankykite www.philips.com/support.

Palaikoma ekrano skiriamoji geba.

Kompiuterio formatai

- Skyra – atnaujinimo dažnis:
 - 640 x 480 – 60 Hz
 - 800 x 600 – 60 Hz
 - 1024 x 768 – 60 Hz
 - 1280 x 768 – 60 Hz
 - 1360 x 768 – 60 Hz

Vaizdo įrašų formatai

- Skyra – atnaujinimo dažnis:
 - 480i – 60 Hz
 - 480p – 60 Hz
 - 576i – 50 Hz
 - 576p – 50 Hz
 - 720p – 50 Hz, 60 Hz
 - 1080i – 50 Hz, 60 Hz
 - 1080p – 24 Hz, 25 Hz, 30 Hz, 50 Hz, 60 Hz.

Įmtuvinis derintuvas / priėmimas / perdavimas

- Antenos įvestis: 75 omų koaksialinė (IEC75)
- TV sistema: PAL I, B/G, D/K; SECAM B/G, D/K, L/L'
- Vaizdo įrašų atkūrimas: NTSC, SECAM, PAL
- Įmtuvo diapazonai: „Hyperband“, „S-channel“, UHF, VHF

Nuotolinio valdymo pultas

- Tipas: PF02E09B
- Maitinimo elementai: 2 x AAA (LR03 tipas)

Maitinimas

- Maitinimo lizdas: 220–240 V, 50 Hz
- Maitinimas, veikiant budėjimo režimu: < 0,3 W
- Aplinkos temperatūra: nuo 5 iki 40 laipsnių pagal Celsijų

Papildomi TV laikikliai

Norėdami pritvirtinti televizorių, įsigykite „Philips“ TV laikiklį. Kad kabelius ir jungtis apsaugotumėte nuo pažeidimo, tvirtindami TV palikite nors 2,2 colių ar 5,5 cm tarpą iki sienos.



Įspėjimas

- Laikykitės visų TV laikiklio pritvirtinimo nurodymų. „Koninklijke Philips Electronics N.V.“ nepriima atsakomybės už netinkamą TV pritvirtinimą, dėl kurio įvyksta nelaimingas atsitikimas, susižeidžiama ar patiriama žala.

Televizoriaus ekrano dydis (coliais)	Reikiamas įdubimas (mm)	Reikiami tvirtinimo varžtai (≤ 10mm)
19	75 x 75	4 x M4
22	75 x 75	4 x M4
26	75 x 75	4 x M4

Gaminio specifikacija

Specifikacijos gali būti pakeistos be išankstinio įspėjimo.

19PFL3405

- Be TV stovo
 - Matmenys (PxAxG): 455 x 303,7 x 56 (mm)
 - Svoris: 3,16 kg
- Su TV stovu
 - Matmenys (PxAxG): 455 x 328,7 x 137,9 (mm)
 - Svoris: 3,32 kg

22PFL3405

- Be TV stovo
 - Matmenys (PxAxG): 526,02 x 343,5 x 55,79 (mm)
 - Svoris: 4,0 kg
- Su TV stovu
 - Matmenys (PxAxG): 526,02 x 369,5 x 148,96 (mm)
 - Svoris: 4,2 kg

26PFL3405

- Be TV stovo
 - Matmenys (PxAxG): 637,4 x 410,8 x 63 (mm)
 - Svoris: 5,21 kg
- Su TV stovu
 - Matmenys (PxAxG): 637,4 x 447,25 x 170 (mm)
 - Svoris: 5,5 kg

9 Trikčių diagnostika ir šalinimas

Šioje dalyje nurodomos dažniausiai išskylančios problemos ir jų sprendimo būdai.

Bendros su TV susijusios problemos

Televizorius neįsijungia:

- atjunkite maitinimo laidą nuo maitinimo lizdo; palaukite minutę ir vėl prijunkite;
- patikrinkite, ar maitinimo laidas tinkamai prijungtas.

Nuotolinio valdymo pultas neveikia tinkamai:

- patikrinkite, ar nuotolinio valdymo pulto elementai tinkamai įdėti +/- kryptimi;
- pakeiskite nuotolinio valdymo pulto elementus, jei jie išsikrovę arba baigia išsikrauti;
- nuvalykite nuotolinio valdymo pultą ir televizoriaus daviklio objektyvą.

televizoriaus budėjimo režimo lemputė mirksi raudona spalva:

- atjunkite maitinimo laidą nuo maitinimo lizdo; prieš vėl prijungdami maitinimo laidą, palaukite, kol televizorius atvės; jei lemputė vis tiek mirksi, susisieki su „Philips“ klientų aptarnavimo tarnyba.

Pamiršote kodą, reikalingą TV užrakto funkcijai atrakinti:

- Įveskite „8888“.

Netinkama televizoriaus meniu kalba.

- Pakeiskite televizoriaus meniu kalbą tokia, kokios pageidaujate.

Kai įjungiate / išjungiate arba perjungiate televizorių į budėjimo režimą, televizoriaus korpuse girdėti gergždžiantis garsas:

- nereikia imtis jokių veiksmų. Gergždžiantis garsas yra įprastas dalykas, atsirandantis dėl televizoriaus plėtimosi ir susitraukimo jam atvėstant ir iššylant. Tai neturi įtakos TV veikimui.

Su TV kanalais susijusios problemos

Anksčiau įdiegti kanalai nerodomi kanalų sąrašė:

- patikrinkite, ar pasirinkote tinkamą kanalų sąrašą.

Kai kurie kanalai TV neįdiegti automatiškai:

- Diegdami įsitikinkite, kad pasirinkote šalį, kurioje montuojate TV (žr. '2 žingsnis – šalies pasirinkimas' puslapyje 22).

Su vaizdu susijusios problemos

TV įjungtas, bet nerodomas joks vaizdas:

- patikrinkite, ar antena tinkamai prijungta prie TV;
- patikrinkite, ar pasirinktas tinkamas įrenginys kaip TV šaltinis.

Girdisi garsas, bet nėra jokio vaizdo:

- patikrinkite, ar tinkamai nustatyti vaizdo nustatymai.

Gaunamas silpnas TV signalas iš antenos:

- patikrinkite, ar antena tinkamai prijungta prie TV;
- Garsiakalbiai, neįžeminti garso įrenginiai, neono lempos, aukšti pastatai ir kiti dideli objektai gali turėti įtakos gaunamo signalo kokybei. Jei įmanoma, pabandykite pagerinti priimamo signalo kokybę pakeičę antenos kryptį arba patraukę įrenginius toliau nuo TV.
- Jei silpnas tik vieno kanalo gaunamas signalas, tiksliai sureguliuokite tą kanalą.

Prasta prijungtų įrenginių vaizdo kokybė:

- patikrinkite, ar įrenginiai tinkamai prijungti;
- patikrinkite, ar tinkamai nustatyti vaizdo nustatymai.

TV neišsaugojo vaizdo nustatymų:

- patikrinkite, ar nustatytas pagrindinis TV vietos nustatymas. Šis režimas leidžia lanksčiai keisti ir išsaugoti nustatymus.

Vaizdas nepritaikytas ekranui – per didelis arba per mažas:

- pabandykite naudoti kitą vaizdo formatą.

Netinkama Vaizdo padėtis:

- iš kai kurių įrenginių gaunami vaizdo signalai gali būti netinkamai suderinti su ekranu. Patikrinkite įrenginio signalo išvestį.

Su garsu susijusios problemos

Yra vaizdas, bet nėra televizoriaus garso:

**Pastaba**

- jei neaptinkamas garso signalas, televizorius automatiškai išjungia garso išvestį – tai ne gedimas.
- Patikrinkite, ar tinkamai prijungti visi kabeliai.
- Patikrinkite, ar garsumas nenustatytas į 0.
- Patikrinkite, ar neišjungtas garsas.

Matomas vaizdas, tačiau prasta garso kokybė:

- patikrinkite, ar tinkamai nustatyti garso nustatymai.

Matomas vaizdas, tačiau garsas sklinda tik iš vieno garsiakalbio:

- patikrinkite, ar garso balansas nustatytas per vidurį.

Su HDMI prijungimu susijusios problemos

Iškyla problemų dėl HDMI įrenginių:

- atkreipkite dėmesį, kad dėl HDCP palaikymo gali ilgiau užtrukti, kol per televizorių iš HDMI įrenginio bus parodytas turinys;
- jei televizorius neatpažįsta HDMI įrenginio ir nerodomas joks vaizdas, pabandykite perjungti šaltinį iš vieno įrenginio į kitą ir vėl atgal;
- jei girdimas garsas nuolat pertraukiamas, patikrinkite, ar tinkami išvesties iš HDMI įrenginio nustatymai;
- jei naudojamas HDMI-į-DVI adapteris arba HDMI į DVI kabelis, patikrinkite, ar prie **AUDIO** (tik mini lizdas) prijungtas papildomas garso kabelis.

Su kompiuterio prijungimu susijusios problemos

Nestabilus TV rodomas kompiuterio vaizdas:

- Patikrinkite, ar kompiuteris naudoja palaikomą skiriamąją gebą ir kadru dažnį.
- Nustatykite, kad TV vaizdo formatas būtų į „unscaled“.

Susisiekite su mumis

Jei negalite išspręsti problemos, žr. šio televizoriaus DUK adresu:
www.philips.com/support.

Jei nepavyksta išspręsti problemos, susisiekite su jūsų šalyje esančia „Philips“ klientų aptarnavimo tarnyba, kaip nurodyta šiame naudotojo vadove.



Ispėjimas

- Nebandykite televizoriaus taisyti patys. Tai gali būti rimų susižeidimų, nepataisomo televizoriaus gedimo arba garantijos anuliovimo priežastis.



Pastaba

- Prieš kreipdamiesi į „Philips“, užsirašykite savo televizoriaus modelį ir serijos numerį. Šie numeriai pateikti kitoje televizoriaus pusėje ir ant pakuotės.

10 Rodyklė

A

analoginis	
tiksliai sureguliuoti	23
antena	25
atjungti USB	20
atkurti numatytąjį nustatymą	21

Š

Šalis	22
-------	----

I

įrenginiai	11
įrenginiai	
įtraukti į pagrindinį meniu	12
prijunkite	25
žiūrėkite	11

E

EasyLink	
greitasis paleidimas	29
greitasis parengties režimas	29
įjunkite	29
išjunkite	29
ekranas	
skiriamoji geba	30
ekrano priežiūra	5
el. etiketė	20
Energijos sąnaudos	30

G

gamykliniai nustatymai	21
garso nustatymai	15
garsumas	
automatinis lygių reguliavimas	15
delta	15
nutildykite	11
sureguliuokite	11
greitasis paleidimas	29
greitasis parengties režimas	29

H

HDMI	33
------	----

I

išmesti	5
---------	---

J

Jungiklis	
įjungti ir išjungti	10
kanalai	10
Šaltinis	11
jungtys	
apžvalga	25
HDMI	33, 25

K

kalba	
šalinti triktis	32
kanalai	
įdiekite	
automatinis	22
vadovas	22
Jungiklis	10
mėgstamiausių sąrašas	16
pervadinkite	24
praleisti kanalus	23
Sąrašas	16
sureguliuokite	23
tiksliai sureguliuoti	23
tinklelis	10
trikčių diagnostika ir šalinimas	32
tvarkyti / išdėstyti iš naujo	24
užraktas	19
kanalų įdiegimas	
automatinis	22
vadovas	22
kanalų pertvarkymas	24
kanalų pervadinimas	24
kanalų tinklelis	10
kompiuteris	
prijunkite	33, 28
rodyti skiriamąją gebą	30
„Kensington“ užraktas	26

L	
laikmatis	
miego laikmatis	18
pagal laikmatį	18
parengties režimas	18
<hr/>	
M	
maitinimas	30
maitinimo elementai	30, 5
mėgstamiausių sąrašas	
kurti sąrašą	16
peržiūrėti sąrašą	16
menu	
pagrindinis menu	12
teletekstas	15
MHEG teletekstas	11
montuoti ant sienos skirtas laikiklis	30
MPEG artefakto slopinimas	13
<hr/>	
N	
Numatytieji nustatymai	21
nuostatos	20
nuotolinio valdymo pultas	
apžvalga	8
maitinimo elementai	30, 5
techninės specifikacijos	30
nustatymai	
garsas	15
vaizdas	13

P	
pagal laikmatį	18
pagrindinis režimas	20
parduotuvės režimas	20
parengties režimas	10
paveikslėlio formatas	
keisti	14
trikčių diagnostika ir šalinimas	32
PC	
prijunkite	28, 33
skiriamoji geba	30
perdavimas	30, 32
perdirbti	5
Pertvarkykite kanalų	24
PIN kodas	19
Pixel Plus link	20
praleisti kanalus	23
priėmimas	32
prijunkite	
antena	25
PC	33, 28
prižiūrėti	5
programinė įranga	
versija	20
Puslapių lentelės	16
<hr/>	
R	
registruoti produktą	7
rūpinimasis aplinka	5
<hr/>	
S	
Sąrašas	
mėgstamiausių sąrašas	16
saugumas	4
skaitmeninės paslaugos	
teletekstas	11, 15
skiriamoji geba	30
Specifikacijos	30
stovas	4
suderinti kanalus	23
„Smart“ garsas	13
„Smart“ nustatymai	11, 13
„Smart“ vaizdas	11

T	
techninės specifikacijos	30
Techniniai gaminio duomenys	30
teletekstas	
menu	15
naudojimas	11
papildomi puslapiai	16
Puslapių lentelės	16
ypatybės	15
teleteksto antriniai puslapiai	16
tinkamumo laikas baigėsi	5
transponavimas	4
trikčių diagnostika ir šalinimas	32
TV apžvalga	7
TV užraktas	
PIN kodas	19
užrakinkite kanalus	19
užrakinkite prijungtus įrenginius	19

U	
USB	
atjungti USB	20
užraktas	
„Kensington“ užraktas	29
PIN kodas	19
užrakinkite kanalus	19
užrakinkite prijungtus įrenginius	19

V	
vaiko apsauga	
PIN kodas	19
užrakinkite kanalus	19
užrakinkite prijungtus įrenginius	19
Vaizdo įrašo formatas	
techninės specifikacijos	30
Vaizdo nustatymai	12
vieta	
namai arba parduotuvė	20
Šalis	22

