

Register your product and get support at
www.philips.com/welcome



19PFL3404/12
22PFL3404/12
26PFL3404/12
32PFL3404/12
32PFL3614/12
42PFL3604/12
42PFL3704/12

LV Lietotāja rokasgrāmata

PHILIPS



Österreich	0810 000205	€0.07 pro Minute
België/Belgique	078250145	€0.06 Per minuut/Par minute
България	+3592 489 99 96	Местен разговор
Hrvatska	01 6403 776	Lokalni poziv
Česká republika	800142840	Bezplatný hovor
Danmark	3525 8759	Lokalt opkald
Estonia	6008600	local
Suomi	09 2311 3415	paikallispuhelu
France	0821 611655	€0.09 Par minute
Deutschland	01803 386 852	€0.09 pro Minute
Ελλάδα	0 8000 3122 1280	Κλήση χωρίς χρέωση
Magyarország	0680018189	Ingyenes hívás
Ireland	North 0800 055 6882 South 1800-PHILIPS 7445477	free
Italia	840320086	€0.08 Al minuto
Қазақстан	+7 727 250 66 17	local
Latvia	67228896	local
Lithuania	52737691	local
Luxemburg/Luxembourg	40 6661 5644	Ortsgespräch/Appel local
Nederland	0900 8407	€0.10 Per minuut
Norge	2270 8111	Lokalsamtale
Polska	(022) 3491504	połączenie lokalne
Portugal	800 780 903	Chamada local
România	031-810 71 25 0800-89 49 10	Apel local
Россия	Moscow (495) 961-1111 Outside Moscow 8-800-200-0880	Местный звонок
Србија	+381 114 440 841	Lokalni poziv
Slovensko	0800 004537	Bezplatný hovor
Slovenija	00386 12 80 95 00	lokalni klic
España	902 888 784	€0.10 Por minuto
Sverige	08 5792 9100	Lokalsamtal
Suisse/Schweiz/Svizzera	0844 800 544	Appel local/Ortsgespräch/Chiamata locale
Türkiye	0800 261 3302	Şehiriçi arama
United Kingdom	General No: 0870 900 9070 General National Rate No: 0870 911 0036	local
Україна	8-800-500-69-70	Місцевий виклик

This information is correct at the time of press. For updated information, see www.philips.com/support.

Satura rādītājs

1 Paziņojums	2
2 Svarīgi	4
3 TV pārskats	6
Vadības taustiņi un indikatori sānos	6
Tālvadības pults	6
4 Izmantojiet savu produktu	8
Ieslēdz vai izslēdz TV vai pārslēdz gaidstāves režīmā	8
Kanālu pārslēgšana	8
Pievienoto ierīču skatīšana	9
TV skaļuma regulēšana	9
Teleteksta izmantošana	9
5 Izmantojiet savu produktu vairāk	10
Pieklūve TV izvēlnēm	10
Attēla un skaņas iestatījumu maiņa	10
Izmantojiet papildu teleteksta funkcijas	13
Iecienītāko kanālu sarakstu izveide un izmantošana	13
Taimeru izmantošana	14
TV bloķēšanas izmantošana	15
TV pulksteņa izmantošana	16
TV preferenču maiņa	16
Pieklūt dekodētāja kanālam	17
TV demonstrācijas sākšana	17
TV rūpnīcas iestatījumu atiestatīšana	17
6 Kanālu instalēšana	18
Automātiska kanālu instalēšana	18
Manuāla kanālu instalēšana	19
Kanālu pārdēvēšana	20
Kanālu pārkārtošana	20
7 Ierīču pievienošana	21
Aizmugurējais savienotājs 19-22 collu televizoram	21
Aizmugurējais savienotājs 26 collu un lielākiem TV	21

Savienotājs sānos	22
Datora pieslēgšana	22
Philips EasyLink izmantošana	23
Kensington slēdzenes izmantošana	23

8 Informācija par produktu	24
Atbalstītā displeja izšķirtspēja	24
Uztvērējs/Uztveršana/Pārraidīšana	24
Tālvadības pults	24
Barošana	24
Atbalstītie TV stiprinājumi	24
9 Traucējummeklēšana	25
Vispārējās TV problēmas	25
Problēmas ar TV kanāliem	25
Attēla problēmas	25
Skaņas problēmas	26
Problēmas ar HDMI savienojumu	26
Problēmas ar datora savienojumu	26
Sazināties ar mums	26

10 Indeks	27
------------------	----

1 Paziņojums

2009 © Koninklijke Philips Electronics N.V. Visas tiesības paturētas.

Tehniskie parametri var tikt mainīti bez iepriekšēja brīdinājuma. Preču zīmes ir Koninklijke Philips Electronics N.V vai to attiecīgo īpašnieku īpašums. Philips patur tiesības mainīt produktus jebkurā laikā un tam nav obligāti attiecīgi jāpielāgo agrāk piegādātie krājumi.

Šajā pamācībā izklāstītais materiāls uzskatāms par adekvātu paredzētajai sistēmas lietošanai. Ja šis produkts vai atsevišķi tā moduļi, vai procedūras tiek izmantots citiem nolūkiem, nevis šeit norādītajiem, nepieciešams to atbilstības un pamatotības apstiprinājums. Philips galvo, ka pats materiāls nelauz nekādus ASV patentus. Netiek precizēta vai ietverta nekāda papildu garantija.

Garantija

- Pastāv savainojumu, TV bojājumu vai garantijas anulēšanas risks! Nekādā gadījumā nemēģiniet pašu spēkiem saremontēt TV.
- Izmantojiet TV un papildu aksesuārus tikai tā, kā to paredzējis ražotājs.
- TV aizmugurē uzdrukātā brīdinājuma zīme norāda, ka pastāv elektriskās strāvas trieciena risks. Nekādā gadījumā nenoņemiet TV pārsegu. Ja nepieciešama apkope vai remonts, noteikti sazinieties ar Philips Klientu atbalsta dienestu.



Ja veiksiet kādu darbību, kas šajā pamācībā skaidri aizliegta, vai kādus noregulējumus, vai montāžas procedūras, kas šajā pamācībā nav ieteiktas vai atļautas, garantija tiks anulēta.

Pikseļu īpašības

Šajā LCD produktā ir liels skaits krāsu pikseļu. Lai gan efektīvais pikseļu skaits ir 99,999% vai vairāk, ekrānā var pastāvīgi parādīties melni punkti vai spilgti, gaiši punkti (sarkanā, zaļā vai zilā krāsā). Tā ir ekrāna strukturāla īpašība (vispārējo rūpniecības standartu ietvaros) un nav darbības kļūme.

Atbilstība EMF

Koninklijke Philips Electronics N.V. ražo un pārdod daudz uz patērētājiem mērķētu produktu, kuri, tāpat kā jebkuras elektroniskās ierīces, spēj izstarot uz uztvert elektromagnētiskos signālus. Viens no uzņēmuma Philips svarīgākajiem biznesa principiem ir veikt visus nepieciešamos veselības un drošības pasākumus mūsu produktiem, lai nodrošinātu atbilstību visām piemērotajām likuma prasībām, kā arī EMF standartiem, kas ir spēkā produkta ražošanas brīdī.

Philips ir apņēmis attīstīt, ražot un tirgot produktus, kas nerada nekādu atgriezenisku ietekmi uz veselību. Philips apstiprina, ka tā produkti ir atbilstoši aprīkoti paredzētajai lietošanai, to lietošana ir droša, un to apliecina mūsdienās pieejamie zinātniskie pierādījumi.

Philips aktīvi piedalās starptautiskā EMF un drošības standartu izstrādāšanā, tādēļ Philips jau iepriekš var paredzēt turpmāko standartizācijas attīstību un jau laikus to ieviest savos produktos.

Tīkla drošinātājs (tikai Apvienotajā Karalistē)

Šis televizors ir aprīkots ar atzītu izlietu spraudni. Ja šo tīkla drošinātāju nepieciešams nomainīt, tas jānomaina ar drošinātāju, kura vērtība atbilst uz spraudņa norādītajai vērtībai (piemēram, 10A).

- 1 Noņemiet drošinātāju vāku un izņemiet drošinātāju.

- 2** Rezerves drošinātājam jāatbilst BS 1362 un uz tā jābūt ASTA apstiprinājuma zīmei. Ja pazaudējat drošinātāju, sazinieties ar savu dīleri, lai pārbaudītu pareizo veidu.
- 3** Uzlieciet atpakaļ drošinātāja vāku. Lai saglabātu atbilstību EMC direktīvai, šī produkta strāvas spraudni nedrīkst atvienot no strāvas vada.

Autortiesības



VESA, FDMI un VESA Mounting Compliant logotips ir Video Electronics Standards Association preču zīmes.

® Kensington un Micro Saver ir ACCO World corporation ASV reģistrētās preču zīmes ar citās pasaules valstīs izsniegtām reģistrācijām un iesniegumiem, kas ir izskatīšanas stadijā. Visas pārējās reģistrētās un neregistrētās preču zīmes ir to attiecīgo īpašnieku īpašums.

2 Svarīgi

Pirms televizora lietošanas izlasiet un izprotiet visas instrukcijas. Ja rodas bojājumi, jo neesat ievērojis instrukcijas, garantija nav spēkā.

Drošība

- Elektriskā strāvas trieciena vai aizdegšanās risks!
 - Nekad nepakļaujiet televizoru lietus vai ūdens ietekmei. Nekad nenovietojiet traukus ar šķidrumu, piemēram, vāzes, televizora tuvumā. Ja uz televizora vai tajā nonāk šķidrums, tad nekavējoties atvienojiet televizoru no strāvas padeves. Sazinieties ar Philips Klientu servisa dienestu, lai pirms lietošanas pārbaudītu televizoru.
 - Nekad nenovietojiet televizoru, tālvadības pulti vai baterijas atklātas liesmas vai citu siltuma avotu tuvumā, ieskaitot tiešu saulesgaismu. Lai nepieļautu uguns izplatīšanos, vienmēr nodrošiniet, lai televizora, tālvadības pults un bateriju tuvumā neatrastos sveces vai citi liesmu avoti.



- Nekad televizora ventilācijas atverēs vai citos atvērumos neievietojiet jebkādas priekšmetus.
- Kad televizors ir pagriezts, nodrošiniet, lai elektrības vads netiktu nostiepts. Nostiepts elektrības vads var izraisīt savienojuma pārtraukumu un dzirksteļošanu.
- Īssavienojuma vai aizdegšanās risks!
 - Nekad nepakļaujiet tālvadības pulti vai baterijas lietus, ūdens vai pārmērīga karstuma ietekmei.

- Izvairieties piemērot elektrības vada kontaktspraudnim pārlietri lielu spēku. Valīgs elektrības vada kontaktspraudnis var izraisīt dzirksteļošanu vai aizdegšanos.
- Savainojuma gūšanas vai televizora bojājumu risks!
 - Televizora pacelšanai un nešanai nepieciešami divi cilvēki, ja tā svars pārsniedz 25 kg.
 - Uzstādot televizoru uz statīva, izmantojiet tikai komplektā ietilpstošo statīvu. Cieši piestipriniet statīvu pie televizora. Novietojiet televizoru uz plakanas, līdzenas virsmas, kas noturēs televizora un statīva kopējo svaru.
 - Montējot televizoru pie sienas, izmantojiet tikai tādu stiprinājumu, kas noturēs televizora svaru. Nofiksējiet sienas stiprinājumu pie tādas sienas, kas var noturēt televizora un sienas stiprinājuma kopējo svaru. Koninklijke Philips Electronics N.V. nenes nekādu atbildību par neatbilstoši veiktu stiprināšanu pie sienas, kuras rezultātā noticis negadījums, gūts savainojums vai nodarīti bojājumi.
- Savainojumu gūšanas risks bērniem! Ievērojiet šos drošības \brīdinājumus, lai nepieļautu televizora apgāšanos un bērnu savainošanu.
 - Nekad nenovietojiet televizoru uz virsmas, kas pārklāta ar drānu vai citu materiālu, kuru iespējams paraut.
 - Pārliedzinieties, vai neviena televizora daļa neatrodas pāri atbalsta virsmas malām.
 - Nekad nenovietojiet televizoru uz augstām mēbelēm (piemēram, uz grāmatplaukta), nepiestiprinot gan attiecīgo mēbeli, gan televizoru pie sienas vai piemērota balsta.
 - Paskaidrojiet bērniem, cik bīstami var būt rāpties uz mēbelēm, lai aizsniegtu televizoru.
- Pārkaršanas risks! Nekad neuzstādiet televizoru ierobežotā telpā. Ap televizoru vienmēr atstājiet vismaz 4 collu (10 centimetru) brīvu vietu ventilācijai. Nodrošiniet, lai aizkari vai citi priekšmeti

- nekad neaizklātu televizora ventilācijas atveres.
- Pastāv risks, ka TV var tikt sabojāts! Pirms pieslēdzat TV strāvas padevei, pārliedzieties, ka strāvas spriegums atbilst vērtībai, kas uzdrukāta TV aizmugurē. Nekādā gadījumā nepieslēdziet TV strāvas padevei, ja spriegums atšķiras.
 - Savainojuma gūšanas, aizdegšanās vai elektrības vada bojājuma risks! Nekad nenovietojiet televizoru vai citu priekšmetu uz elektrības vada.
 - Lai vienkārši atvienotu televizora strāvas vadu no strāvas padeves, nodrošiniet, lai jums vienmēr būtu pilnīga piekļuve strāvas vadam.
 - Atvienojot strāvas vadu, vienmēr velciet spraudni, nevis kabeli.
 - Pirms pērkona negaisa atvienojiet televizoru no strāvas padeves un antenas. Pērkona negaisa laikā nekad nepieskarities kādai no televizora daļām, elektrības vadam vai antenas kabelim.
 - Dzirdes bojājuma risks! Izvairieties no austiņu izmantošanas lielā skaļumā vai ilgstošu laika posmu.
 - Ja televizors tiek transportēts temperatūrā, kas mazāka par 5°C, izpakojiet televizoru un pagaidiet, līdz tā temperatūra sakrīt ar istabas temperatūru, pēc tam pievienojiet televizoru strāvas padevei.

Ekrāna apkope

- Pēc iespējas izvairieties no stacionāru attēlu demonstrēšanas. Stacionāri attēli ir tie attēli, kas paliek ekrānā ilgstošu laika posmu. Piemēri: uz ekrāna redzamas izvēlnes, melnas joslas un laika displejs. Ja nepieciešams demonstrēt stacionārus attēlus, samaziniet ekrāna kontrastu un spilgtumu, lai izvairītos no bojājumu radīšanas ekrānam.
- Pirms tīrīšanas atvienojiet televizoru no strāvas.
- Tīriet televizoru un tā korpusa rāmi ar mīkstu, mitru drānu. Televizora tīrīšanai nekad neizmantojiet tādas vielas kā alkoholu, ķīmikālijas vai māsasaimniecībā izmantotos tīrīšanas līdzekļus.

- Televizora ekrāna bojājumu risks! Nekad nepieskarities ekrānam, nestumiet, neberziet un nesitiet to ar kādu priekšmetu.
- Lai izvairītos no deformācijas un krāsu balēšanas, pēc iespējas ātrāk noslaukiet ūdens lāses.

Veco produktu un bateriju utilizācija



Jūsu produkts ir konstruēts un izgatavots no augstas kvalitātes materiāliem un sastāvdaļām, kuras ir iespējams pārstrādāt un izmantot atkārtoti.



Ja uz produkta redzams pārsvītrotas atkritumu urnas simbols, tas nozīmē, ka uz šo produktu attiecas Eiropas direktīva 2002/96/EK. Lūdzu, uzziniet par elektrisko un elektronisko produktu vietējo atsevišķo savākšanas sistēmu. Lūdzu, rīkojieties atbilstoši vietējiem noteikumiem un neutilizējiet vecos produktus kopā ar parastajiem sadzīves atkritumiem. Pareiza jūsu vecā produkta utilizācija palīdz novērst potenciālo negatīvo ietekmi uz vidi un cilvēka veselību.



Jūsu produktā ievietotas baterijas, uz kurām attiecas Eiropas direktīva 2006/66/EK un kuras nedrīkst utilizēt kopā ar parastajiem sadzīves atkritumiem. Lūdzu, uzziniet vietējos noteikumus attiecībā uz bateriju atsevišķu savākšanu, jo pareiza utilizācija palīdz novērst negatīvo ietekmi uz vidi un cilvēka veselību.

3 TV pārskats

Šajā sadaļā sniegts pārskats par biežāk lietotajiem TV vadības taustiņiem un funkcijām.

Vadības taustiņi un indikatori sānos

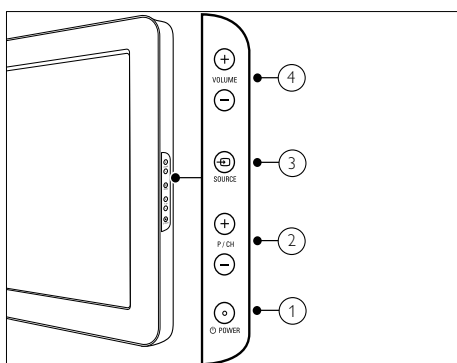

- ① **POWER**: Ieslēdz vai izslēdz produktu. Produkts netiek pilnībā atslēgts no strāvas, ja vien netiek fiziski atvienots no elektrotīkla.
- ② **P/CH +/-**: Pārslēdz uz nākamo vai iepriekšējo kanālu.
- ③ **SOURCE**: Atlasa pievienotās ierīces.
- ④ **VOLUME +/-**: Palielina vai samazina skaļumu.

Tālvadības pulsts

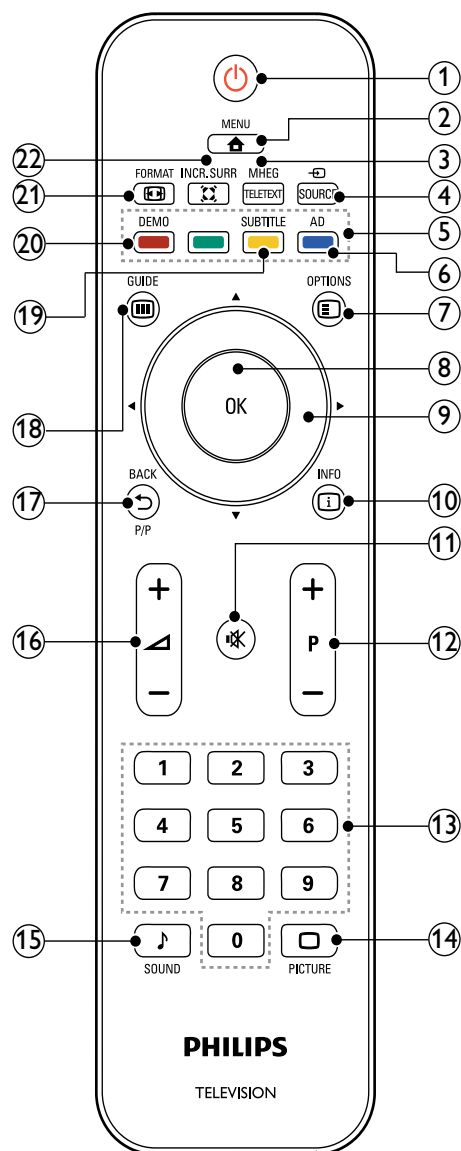

- ① **⏻ (Gaidstāve-ieslēgts)**
- Pārslēdz TV gaidstāves režīmā, ja tas ir ieslēgts.
 - Ieslēdz TV, ja tas ir gaidstāves režīmā.
- ② **☰ MENU**
Ieslēdz vai izslēdz galveno izvēlni.
- ③ **MHEG/TELETEXT**
Ieslēdz vai izslēdz teletekstu.
- ④ **📺 SOURCE**
Atlasa pievienotās ierīces.
- ⑤ **Krāsainie taustiņi**
Atlasa uzdevumus vai opcijas.
- ⑥ **AD (Audio apraksts) (tikai RF Digital TV)**
Tikai Lielbritānijā: iespējo audio komentāru cilvēkiem ar redzes traucējumiem.
- ⑦ **☰ OPTIONS**
Pieklūst opcijām saistībā ar pašreizējo darbību vai veikto atlasi.
- ⑧ **OK**
Apstiprina ievadīto informāciju vai atlasīto elementu un ataino kanālu tīklu, kad skatāties TV.
- ⑨ **▲▼◀▶ (Navigācijas taustiņi)**
Pārvietojas izvēlnēs.
- ⑩ **📄 INFO**
Parāda programmas informāciju, kad tāda ir pieejama. Ja informācija ir izklāstīta uz vairākām lapām, nospiediet **OPTIONS**, lai pārietu uz nākamo lapu.
- ⑪ **🔊 (Skaņas izslēgšana)**
Izslēdz skaņu vai atjauno audio izeju.
- ⑫ **P +/- (Programma +/-)**
Pārslēdz uz nākamo vai iepriekšējo kanālu. Kad TV izvēlne ir ieslēgta, šis darbojas kā funkcija augšupšķiršana/lejupšķiršana.
- ⑬ **0-9 (Ciparu taustiņi)**
Atlasa kanālu vai iestatījumu.
- ⑭ **🖼️ PICTURE (Viedais attēls)**
Aktivizē attēla izvēlni.
- ⑮ **🎵 SOUND (Viedā skaņa)**
Aktivizē skaņas izvēlni.
- ⑯ **⏪ +/- (Skaļums +/-)**
Palielina vai samazina skaļumu.
- ⑰ **↩️ BACK P/P (Iepriekšējais kanāls)**
- Atgriežas iepriekšējā ekrānā.
 - Atgriežas iepriekš skatītajā kanālā.
- ⑱ **📖 GUIDE**
Pārslēdz starp kanālu tīklu un programmu sarakstu.
- ⑲ **SUBTITLE (tikai RF Digital TV)**
Iespējo vai atspējo subtitrus.
- ⑳ **DEMO**
Ieslēdz vai izslēdz demonstrāciju izvēlni.
- ㉑ **📺 FORMAT**
Atlasa attēla formātu.
- ㉒ **🔊 INCR. SURR**
Iespējo Incredible Surround funkciju stereo avotiem. Iespējo telpisko režīmu mono avotiem.

4 Izmantojiet savu produktu

Šī sadaļa palīdz jums veikt pamatdarbības (skatiet 'Izmantojiet savu produktu vairāk' lpp. 10).

Ieslēdz vai izslēdz TV vai pārslēdz gaidstāves režīmā

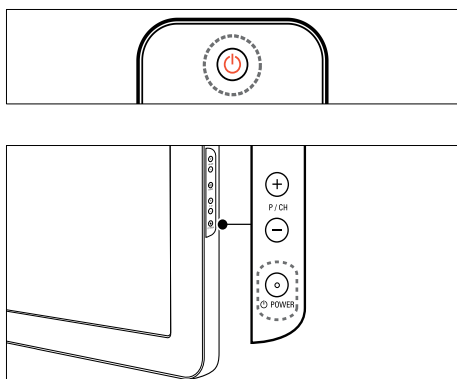

Lai ieslēgtu

- Ja gaidstāves indikators ir izslēgts, nospiediet **POWER** TV sīnā.
- Ja gaidstāves indikators ir sarkanā krāsā, nospiediet **+** (**Gaidstāve-ieslēgts**) uz tālvadības pults.

Lai pārslēgtu gaidstāves režīmā

- Nospiediet **+** (**Gaidstāve-ieslēgts**) uz tālvadības pults.
 - ↳ Gaidstāves indikators izgaismojas sarkanā krāsā.

Lai izslēgtu

- Nospiediet **POWER** TV sīnā.
 - ↳ Gaidstāves indikators izslēdzas.

Padoms

- Lai gan TV gaidstāves režīmā patērē ļoti maz elektrības, tā tomēr tiek patērēta. Ja televizoru ilgstoši nelietosiet, atvienojiet strāvas vadu no strāvas padeves.

Piezīme

- Ja nevarat atrast tālvadības pulti un vēlaties ieslēgt televizoru no gaidstāves režīma, nospiediet **P/CH +/-** vai **SOURCE TV** sīnā.

Kanālu pārslēgšana

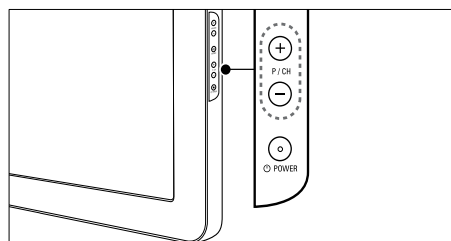
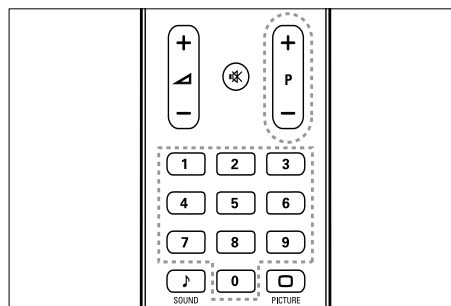

- Nospiediet uz tālvadības pults esošo **P +/-** vai televizora sīnā esošo **P/CH +/-**.
- Ievadiet kanāla numuru, izmantojot **Ciparu taustiņi**.
- Izmantojiet kanālu režģi.

Piezīme

- Kad izmantojat favorītu sarakstu, iespējams izvēlēties tikai kanālus no šī saraksta.

Pievienoto ierīču skatīšana

Piezīme

- Ieslēdziet ierīci, pirms to izvēlaties kā avotu, ko atainot TV.

Izmantojiet avota taustiņu

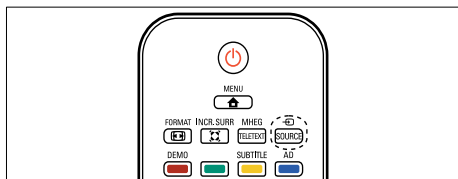

- 1 Nospiediet **SOURCE**.
↳ Tiek parādīts avotu saraksts.
- 2 Nospiediet **Navigācijas taustiņi**, lai atlasītu ierīci.
- 3 Nospiediet **OK**, lai apstiprinātu savu izvēli.
↳ TV tiek pārslēgts uz izvēlēto ierīci.

TV skaļuma regulēšana

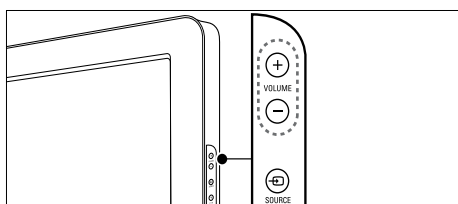
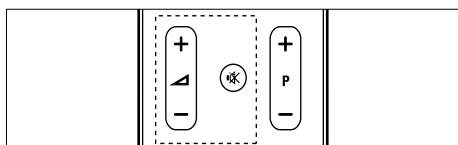

Lai palielinātu vai samazinātu skaļumu:

- Nospiediet **+/-**.
- Nospiediet televizora sānā esošo **VOLUME +/-**.

Lai izslēgtu vai ieslēgtu skaņu:

- Nospiediet **MUTE**, lai izslēgtu skaņu.
- Nospiediet **MUTE** vēlreiz, lai atkal ieslēgtu skaņu.

Teleteksta izmantošana

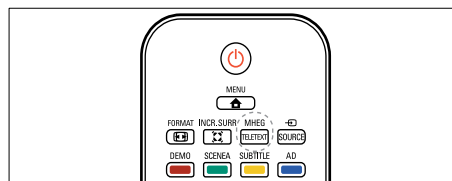





- 1 Nospiediet **MHEG/TELETEXT**.
↳ Tiek parādīta galvenā satura lapa.
- 2 Šādi izvēlieties lapu:
 - Nospiediet **Ciparu taustiņi**, lai ievadītu lapas numuru
 - Nospiediet **P +/-** vai **▲▼**, lai skatītu nākamo vai iepriekšējo lapu
 - Nospiediet **Krāsainie taustiņi**, lai izvēlētos krāsaino elementu
 - Nospiediet **BACK**, lai atgrieztos iepriekš skatītajā lapā
- 3 Nospiediet **MHEG/TELETEXT**, lai izietu no teleteksta.

5 Izmantojiet savu produktu vairāk

Piekluve TV izvēlnēm

Izvēlnes palīdz jums instalēt kanālus, mainīt attēla un skaņas iestatījumus, ka arī piekļūt citām funkcijām.

- 1 Nospiediet **MENU**.
↳ Tiek parādīts izvēlnes ekrāns.

 Attēls	Vieds attēls	.
	Kontrasts	.
 Skaņa	Spilgtums	.
	Krāsa	.
 Funkcijas	Nokrāsa	.
	Asums	.
 Instalēšana	Trokšņu mazināš.	.
	Tonis	.

- 2 Nospiediet **▲▼◀▶**, lai atlasītu kādu no šīm izvēlnēm un pārvietotos tajā.
 - **[Attēls]** Noregulē attēla iestatījumu optimālam rezultātam.
 - **[Skaņa]** Noregulē skaņas iestatījumu.
 - **[Funkcijas]** Piekļūst dažādām funkcijām, piemēram, taimerim, TV bloķēšanai un demonstrācijai.
 - **[Instalēšana]** Atlasa kanālu instalēšanas izvēlni, noregulē preferences un atiestata TV rūpnieciskos iestatījumus.
- 3 Nospiediet **OK**, lai apstiprinātu savu izvēlni.



Padoms

- Jebkurā brīdī varat nospiegt **MENU**, lai izietu no izvēlnes.
- Nospiediet **BACK**, lai pārietu atpakaļ par vienu ekrānu.

Attēla un skaņas iestatījumu maiņa

Nomainiet attēla un skaņas iestatījumus atbilstoši savai gaumei. Varat izmantot iepriekšnoteiktus iestatījumus vai manuāli mainīt iestatījumus.

Viedā attēla izmantošana

Izmantojiet viedo attēlu, lai lietu iepriekšnoteiktos iestatījumus.

- 1 Nospiediet **PICTURE**.
↳ Tiek parādīta **[Vieds attēls]** izvēlne.
- 2 Nospiediet **▲▼**, lai izvēlētos vienu no šiem viedā attēla iestatījumiem.
 - **[Personīgi]** Sarakstā uzskaita pielāgotos personīgos attēla iestatījumus.
 - **[Spilgts]** Maksimāli palielina attēla iestatījumus.
 - **[Standarta]** Noregulē attēla iestatījumus, lai tie atbilstu dažādām vidēm un vairumam video veidu.
 - **[Filma]** Lieto attēla iestatījumus, kas ideāli piemēroti, lai skatītos filmas.
 - **[Spēle]** Lieto attēla iestatījumus, kas maksimāli pielāgoti spēlēm ar ātrām kustībām.
 - **[Enerģij. taupīšana]** Lieto zema enerģijas patēriņa attēla iestatījumus.
- 3 Nospiediet **OK**, lai apstiprinātu savu izvēlni.
↳ Tiek izmantots atlasītais viedā attēla iestatījums.

Manuāla attēla iestatījumu regulēšana

- 1 Nospiediet **MENU**.
- 2 Nospiediet **OK**, lai atlasītu **[Attēls]**.
↳ Tiek parādīta **[Attēls]** izvēlne.
- 3 Nospiediet **▲▼◀▶**, lai atlasītu kādu no šiem attēla iestatījumiem.

- **[Vieds attēls]** Piekļūst iepriekšnoteiktiem viedā attēla iestatījumiem.
- **[Kontrasts]** Noregulē spilgto apgabalu intensitāti, neietekmējot tumšos apgabalus.
- **[Spilgtums]** Noregulē tumšo reģionu detaļas un intensitāti.
- **[Krāsa]** Noregulē krāsu piesātinājumu.
- **[Nokrāsa]** Kompensē krāsu variācijas NTSC kodētajās pārraidēs.
- **[Asums]** Noregulē asuma līmeni attēla detaļās.
- **[Trokšņu mazināš.]** Filtrē un samazina attēla traucējumus.
- **[Tonis]** Noregulē attēla krāsu balansu.
- **[Pielāgots tonis]** Izveidojiet pielāgotu toņa iestatījumu.
- **[Dig.CrystalClear]** Digitāli noregulē attēla kvalitāti, lai iegūtu optimālo kontrastu, krāsu un asumu.
 - **[Dinam. kontrasts]** Automātiski pastiprina attēla kontrastu. Ieteicams iestatījums **[Vidējs]**.
 - **[Dinam.fona gaisma]** Noregulē TV aizmugurgaismojuma spilgtumu, lai tas atbilstu apgaismojuma apstākļiem.
 - **[MPEG artifak.maz.]** Izlīdzina pārejas digitālajos attēlos. Šo funkciju varat ieslēgt un izslēgt.
 - **[Krāsu pastiprin.]** Padara krāsas spilgtākas un uzlabo detaļu izšķirtspēju spilgtajās krāsās. Šo funkciju varat ieslēgt un izslēgt.
- **[Datora režīms]** Noregulē attēlu, kad pie TV, izmantojot HDMI/DVI, pieslēdzat datoru.
- **[Attēla formāts]** Maina attēla formātu.
- **[Horizont.pārbīde]** Noregulē attēlu horizontāli izejai PC-VGA vai YPbPr (EXT2 vai EXT3).
- **[Vertikāla pārbīde]** Noregulē attēlu vertikāli izejai PC-VGA vai YPbPr (EXT2 vai EXT3).

Attēla formāta maiņa

- 1 Nospiediet **FORMAT**.
↳ Tiek parādīta attēla formāta skala.
- 2 Nospiediet **▲▼**, lai atlasītu attēla formātu.
↳ Atlasītais attēla formāts ir aktivizēts.
- 3 Nospiediet **OK**, lai apstiprinātu savu izvēli.

Kopsavilkums par attēla formātiem

Iespējams konfigurēt šādus attēla iestatījumus.

 **Piezīme**

- Atkarībā no attēla avota formāta daži attēla iestatījumi nav pieejami.

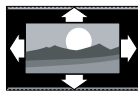

[Auto formāts](Nav paredzēts datora režīmam) Automātiski palielina attēlu, lai tas labāk ietilptu ekrānā. Subtitri paliek redzami.



[Super palielin.](Nav paredzēts HD un datora režīmam) Likvidē melnās joslas, kas redzams 4:3 pārraižu sānos. Ir ļoti maz kropļojumu.



[4:3]Rāda klasisko 4:3 formātu.



[Subtitru paliel.]Ataino 4:3 attēlus pa visu ekrānu, subtitriem paliekot redzamiem. Daļa attēla augšpusē tiek nogriezta.



[Filma paplaš.14:9](Nav paredzēts HD un datora režīmam) Pārveido 4:3 formātu par 14:9.



[Filma paplaš.16:9](Nav paredzēts HD un datora režīmam) Pārveido 4:3 formātu par 16:9.

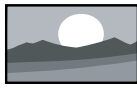

[Platekrāns]Izstiep klasisko 4:3 formātu līdz 16:9.



[Bez mēroga]Tikai HD un datora režīmam un tikai atlasītajiem modeļiem. Piešķir maksimālo asumu. Var būt novērojami nelieli kropļojumi apraides nodrošinātāja sistēmas dēļ. Iestatiet datora izšķirtspēju uz platekrāna režīmu, lai iegūtu labākos rezultātus.

Viedās skaņas izmantošana

Izmantojiet viedo skaņu, lai lietu iepriekšnoteiktos iestatījumus.

- 1 Nospiediet **SOUND**.
↳ Tiek parādīta **[Vieda skaņa]** izvēlne.
- 2 Nospiediet **▲▼**, lai atlasītu kādu no šiem viedās skaņas iestatījumiem.
 - **[Standarta]**Noregulē skaņas iestatījumus, lai tie atbilstu dažādām vidēm un vairumam audio veidu.
 - **[Ziņas]**Izmanto skaņas iestatījumus, kas ideāli piemēroti runai, piemēram, ziņu pārraidēm.
 - **[Filma]**Izmanto skaņas iestatījumus, kas ideāli piemēroti filmām.
 - **[Personīgi]**Izmanto iestatījumus, kas tika pielāgoti skaņas izvēlnē.
- 3 Nospiediet **OK**, lai apstiprinātu savu izvēlni.
↳ Tiek izmantots atlasītais viedās skaņas iestatījums.

Skaņas iestatījumu regulēšana

- 1 Nospiediet **MENU**.
- 2 Nospiediet **▲▼**, lai atlasītu **[Skaņa]**.
↳ Tiek parādīta **[Skaņa]** izvēlne.
- 3 Nospiediet **▲▼◀▶**, lai atlasītu kādu no šiem skaņas iestatījumiem.
 - **[Vieda skaņa]**Pieklūst iepriekšnoteiktiem viedās skaņas iestatījumiem.
 - **[Bass]**Noregulē zemo frekvenču līmeni.
 - **[Spalgums]**Noregulē augsto frekvenču līmeni.
 - **[Skaļums]**Noregulē skaļumu.
 - **[Līdzsvars]**Noregulē labā un kreisā skaļruņa balansu, lai vislabāk atbilstu klausīšanās pozīcijai.
 - **[Dual I-II]**Izvēlas audio valodu, ja tiek pārraidīta dubulta skaņa.

- **[Mono/Stereo]** Izvēlas mono vai stereo skaņu, ja stereo tiek pārraidīta.
- **[Telpiski]** Iespējo telpisko skaņu.
- **[Auto skaļums]** Automātiski samazina pēkšņas skaļuma izmaiņas, piemēram, pārslēdzot kanālus. Kad šī funkcija ir iespējota, audio skaļums ir konsekventāks.
- **[Delta skaļums]** Izlīdzina skaļuma atšķirības starp kanāliem vai pieslēgtajām ierīcēm. Pārslēdziet uz pieslēgto ierīci, pirms maināt delta skaļumu.

Izmantojiet papildu teleteksta funkcijas

Pieklūve teleteksta opciju izvēlei

Vairumam uzlaboto teleteksta funkciju var piekļūt, izmantojot teleteksta opciju izvēlni.

- 1 Nospiediet **MHEG/TELETEXT**.
↳ Tiek parādīts teleteksta ekrāns.
- 2 Nospiediet **OPTIONS**.
↳ Tiek parādīta teleteksta opciju izvēlne.
- 3 Nospiediet **▲▼**, lai atlasītu kādu no šīm opcijām.
 - **[Atklāt]** Rāda vai nerāda lapas apslēpto informāciju, piemēram mīklu vai uzdevumu atrisinājumus.
 - **[Rotēt apakšlapas]** Automātiski riņķo apakšlapās, ja tās ir pieejamas.
 - **[Valoda]** Pārslēdzas uz citu valodu grupu, lai parādītu valodu pareizi, ja šajā valodā ir atšķirīgi simboli.
 - **[Apturēt lapu]** Aptur pašreizējo lapu.
- 4 Nospiediet **OK**, lai apstiprinātu savu izvēli un izietu no teleteksta opciju izvēlnes.

Atlasa teleteksta apakšlapas

Teleteksta lapā var būt vairākas apakšlapas. Apakšlapas tiek atainotas joslā blakus galvenās lapas numuram.

- 1 Nospiediet **MHEG/TELETEXT**.
↳ Tiek parādīts teleteksta ekrāns.
- 2 Atlasiet teleteksta lapu ar apakšlapām.
- 3 Nospiediet **▶**, lai atvērtu apakšlapu.
↳ Tiek parādīta šī apakšlapa.
- 4 Nospiediet **◀▶**, lai pārslēgtu apakšlapas.

Atlasiet T.O.P. teleteksta pārraides

Table Of Pages (T.O.P.) teleteksta pārraides ļauj jums pāriet no vienas tēmas pie otras, neizmantojot lapu numurus. T.O.P. teleteksts netiek pārraidīts visos TV kanālos.

- 1 Nospiediet **MHEG/TELETEXT**.
↳ Tiek parādīts teleteksta ekrāns.
- 2 Nospiediet **☰ INFO**.
↳ Tiek parādīts T.O.P. pārskats.
- 3 Nospiediet **▲▼◀▶**, lai izvēlētos tēmu.
- 4 Nospiediet **OK**, lai apskatītu lapu.

Iecienītāko kanālu sarakstu izveide un izmantošana

Varat izveidot iecienītāko TV kanālu un radiostaciju sarakstus, lai varētu vieglāk šos kanālus atrast.



Padoms

- Savā TV varat izveidot un saglabāt maksimāli četrus favorītu sarakstus.

Favorītu saraksta izvēlēšanās

- 1 Skatoties TV, nospiediet **OK**, lai skatītu kanālu režģi.
- 2 Nospiediet **☰ OPTIONS**.
↳ Tiek parādīta kanālu opciju izvēlne.

- 3 Nospiediet **OK**, lai atlasītu **[Rādīt iecien. kan.]**.
↳ Tiek parādīti favorītu saraksti.
- 4 Nospiediet **▲▼**, lai atlasītu favorītu sarakstu.
- 5 Nospiediet **OK**.
↳ Kanālu režģī parādās tikai favorītu saraksta kanāli.

Visu kanālu skatīšanās

Varat iziet no favorītu saraksta un skatīties visus instalētos kanālus.

- 1 Skatoties TV, nospiediet **OK**, lai skatītu kanālu režģi.
- 2 Nospiediet **☰** **OPTIONS**.
↳ Tiek parādīta kanālu opciju izvēlne.
- 3 Atlasiet **[Rādīt iecien.kan.] > [Visi]**.
- 4 Nospiediet **OK**.
↳ Kanālu tīklā atainojas visi kanāli.

Piezīme

- Visi iecienītākie kanāli kanālu tīklā ir atzīmēti ar zvaigznīti.

Kanāla pievienošana favorītu sarakstam

Padoms

- Pirms kanāla pievienošanas favorītu sarakstam aktivizējiet visu kanālu skatīšanos.

- 1 Skatoties TV, pārslēdziet uz kanālu, ko vēlaties pievienot favorītu sarakstam (skatiet 'Kanālu pārslēgšana' lpp. 8).
- 2 Nospiediet **☰** **OPTIONS**.
↳ Tiek parādīta kanālu opciju izvēlne.
- 3 Nospiediet **▲▼**, lai atlasītu **[Atzīmēt kā iecien.]**.
- 4 Nospiediet **OK**.
↳ Tiek parādīti favorītu saraksti.

- 5 Nospiediet **▲▼**, lai atlasītu favorītu sarakstu, kam pievienot kanālu.
- 6 Nospiediet **OK**.
↳ Kanāls tiek pievienots favorītu sarakstam.

Kanāla noņemšana no favorītu saraksta

Piezīme

- Atlasiet rediģējamo favorītu sarakstu, pirms noņemat kanālu.

- 1 Skatoties TV, nospiediet **OK**, lai skatītu kanālu režģi.
- 2 Nospiediet **☰** **OPTIONS**.
↳ Tiek parādīta kanālu opciju izvēlne.
- 3 Nospiediet **OK**, lai ievadītu **[Rādīt iecien. kan.]**.
- 4 Nospiediet **▲▼**, lai atlasītu favorītu sarakstu, un nospiediet **OK**, lai apstiprinātu izvēli.
- 5 Nospiediet **▲▼◀▶**, lai izvēlētos kanālu, ko noņemt no saraksta.
- 6 Nospiediet **☰** **OPTIONS**.
- 7 Nospiediet **▲▼**, lai atlasītu **[Noņ.atzīm. iecien.]**.
- 8 Nospiediet **OK**.
↳ Kanāls tiek noņemts no favorītu saraksta.

Taimeru izmantošana

Varat iestatīt taimerus, lai TV noteiktā laikā ieslēgtos vai pārslēgtos gaidstāves režīmā.

Automātiska TV pārslēgšana gaidstāves režīmā (izslēgšanās taimeris)

Izslēgšanās taimeris pēc iepriekš noteikta laika perioda pārslēdz TV gaidstāves režīmā.

Padoms

- Varat TV izslēgt ātrāk vai atiestatīt izslēgšanās taimerī, kamēr laiks tiek skaitīts atpakaļ.

- 1 Nospiediet **MENU**.
- 2 Atlasiet **[Funkcijas] > [Miega rež.taimer.]**.
↳ Tiek parādīta **[Miega rež.taimer.]** izvēlne.
- 3 Nospiediet **◀▶**, lai iestatītu izslēgšanās laiku.
↳ Izslēgšanās taimeris iespējams iestatīt līdz pat 180 minūtēm ar piecu minūšu soli. Ja šo taimeris iestatāt uz nulle minūtēm, tas izslēdzas.
- 4 Nospiediet **OK**, lai aktivizētu izslēgšanās taimeris.
↳ TV pārslēdzas gaidstāves režīmā, kad pagājis iepriekš noteiktais laika periods.

Automātiska TV ieslēgšana (ieslēgšanās taimeris)

Iespējams ieslēgt TV no gaidstāves noteiktā laikā, lai tas rādītu konkrētu kanālu.

- 1 Nospiediet **MENU**.
- 2 Atlasiet **[Funkcijas] > [Taimeris ieslēgts]**.
- 3 Nospiediet **▶**, lai ieietu **[Taimeris ieslēgts]** izvēlnē.
- 4 Nospiediet **▲▼◀▶**, lai atlasītu **[Aktivizēt]** un iestatītu frekvenci - **[Ikdienas]**, **[Vienreiz]** vai **[Izslēgts]**.
- 5 Nospiediet **OK**, lai apstiprinātu.
- 6 Nospiediet **▲▼◀▶**, lai atlasītu **[Laiks]** un iestatītu ieslēgšanās laiku.
- 7 Nospiediet **[Pabeigts]**, lai apstiprinātu.

- 8 Nospiediet **▲▼◀▶**, lai atlasītu **[Programmas nr.]** un iestatītu kanālu.
- 9 Nospiediet **OK**, lai apstiprinātu.
- 10 Nospiediet **MENU**, lai izietu.

Padoms

- Atlasiet **[Taimeris ieslēgts] > [Aktivizēt] > [Izslēgts]**, lai atspējotu **[Taimeris ieslēgts]**.
- Ja **[Taimeris ieslēgts]** ir **[Izslēgts]**, iespējams atlasīt tikai **[Aktivizēt]**.
- Pirms **[Taimeris ieslēgts]** funkcijas (skatiet 'TV pulksteņa iestatīšana' lpp. 16) aktivizēšanas iestatiet TV pulksteni.

TV bloķēšanas izmantošana

Varat nepieļaut, ka bērni skatās noteiktas programmas vai kanālus, bloķējot TV vadības taustiņus.

TV bloķēšanas režīma iestatīšana vai maiņa

- 1 Nospiediet **MENU**.
- 2 Nospiediet **▲▼◀▶**, lai atlasītu **[Funkcijas] > [Iestatīt kodu]**.
- 3 Nospiediet **▶**, lai atvērtu koda iestatīšanas lapu.
- 4 Ievadiet savu kodu, izmantojot **Ciparu taustiņi**.
- 5 Atkārtoti ievadiet šo pašu kodu jaunajā dialoglodziņā, lai to apstiprinātu.
↳ Ja kods iestatīts veiksmīgi, dialoglodziņš nozudīs. Ja nevarat iestatīt kodu, jaunā dialoglodziņā tiksiet aicināts ievadīt kodu atkārtoti.
- 6 Ja vēlaties mainīt kodu, atlasiet **[Funkcijas] > [Mainīt kodu]**.
- 7 Ievadiet savu pašreizējo kodu, izmantojot **Ciparu taustiņi**.
↳ Ja kods tiek apstiprināts, jaunā dialoglodziņā parādīsies aicinājums ievadīt jauno kodu.

- 8** Ievadiet jauno kodu, izmantojot **Ciparu taustiņi**.
↳ Tiek parādīts paziņojums ar aicinājumu vēlreiz ievadīt jauno kodu, lai to apstiprinātu.



Padoms

- Ja esat aizmirsis kodu, ievadiet "8888", lai ignorētu visus esošos kodus.

TV bloķēšana vai atbloķēšana

Bloķējot TV, bērnam tiek liegta piekļuve visiem kanāliem un pievienotajām ierīcēm.

- 1** Nospiediet **MENU**.
- 2** Nospiediet **▲▼◀▶**, lai atlasītu **[Funkcijas] > [TV bloķēšana]**.
- 3** Nospiediet **▶**, lai aktivizētu **[TV bloķēšana]**.
↳ Tiek parādīts ekrāns ar aicinājumu ievadīt kodu.
- 4** Ievadiet savu kodu, izmantojot **Ciparu taustiņi**.
- 5** Nospiediet **▲▼**, lai atlasītu **[Bloķēt]** vai **[Atbloķēt]**.
- 6** Nospiediet **OK**.
↳ Visi kanāli un pieslēgtās ierīces ir bloķētas vai atbloķētas.
- 7** Nospiediet **MENU**, lai izietu.



Piezīme

- Ja atlasāt **[Bloķēt]**, jums būs jāievada kods katru reizi, kad ieslēgsiet TV.

Viena vai vairāku kanālu bloķēšana vai atbloķēšana

- 1** Skatoties TV, nospiediet **OK**, lai skatītu kanālu režģi.
- 2** Nospiediet **▲▼◀▶**, lai atlasītu kanālu, ko bloķēt vai atbloķēt.

- 3** Nospiediet **☰** **OPTIONS**.
- 4** Nospiediet **▲▼**, lai atlasītu **[Bloķēt kanālu]** vai **[Atbloķēt kanālu]**.
- 5** Katrai veiktajai atlasei nospiediet **OK**, lai bloķētu vai atbloķētu kanālu.



Piezīme

- Lai izmaiņas stātos spēkā, izslēdziet televizoru un ieslēdziet to atkārtoti.

TV pulksteņa izmantošana

TV ekrānā iespējams parādīt pulksteni.

TV pulksteņa iestatīšana

- 1** Nospiediet **MENU**.
- 2** Atlasiet **[Funkcijas] > [Pulkstenis]**
↳ Tiek parādīta **[Pulkstenis]** izvēlne.
- 3** Nospiediet **▲▼◀▶** vai **Ciparu taustiņi**, lai ievadītu laiku.
- 4** Nospiediet **[Pabeigts]**, lai apstiprinātu.
- 5** Nospiediet **MENU**, lai izietu.

TV preferenču maiņa

- 1** Nospiediet **MENU**.
- 2** Atlasiet **[Instalēšana] > [Preferences]**.
- 3** Nospiediet **▶**, lai ievadītu **[Preferences]**.
 - **[Atrašanās vieta]** Optimizē TV iestatījumus atbilstoši atrašanās vietai - mājās vai veikalā.
 - **[Skaļuma josla]** Ataino skaļuma skalu, kad regulējat skaļumu.
 - **[EasyLink]** Iespējo viena pieskāriena atskaņošanu un viena pieskāriena gaidstāvi starp ierīcēm, kas savietojamas ar EasyLink.
 - **[Krāsa]** Iestata jūsu reģionā izmantoto krāsu televīzijas standartu.

- **[E-uzlīme]** Tikai iepirkšanās režīmam. Iestata e-uzlīmes atrašanās vietu.

- 4 Nospiediet **▲▼◀▶**, lai atlasītu preferenci.
- 5 Nospiediet **OK**.
- 6 Nospiediet **☰ MENU**, lai izietu.

Pieklūt dekodētāja kanālam

Varat kartēt kanālus, kas tiek uztverti ar dekodētāju vai dešifratoru savai TV kanālu izvēlei. Tādējādi varat atlasīt šos kanālus, izmantojot sava TV tālvadības pulti. Dekodētājam vai dešifratoram jābūt pievienotam pieslēgvietai EXT1 vai EXT2.

Iestatīt dekodētāja kanālu

Kartēt kanālus no dekodētāja vai dešifrētāja

- 1 Nospiediet **☰ MENU**.
- 2 Atlasiet **[Instalēšana] > [Dekoders]**.
- 3 Nospiediet **▶**, lai ievadītu **[Dekoders]**.
- 4 Nospiediet **▶**, lai ievadītu **[Kanāls]**.
- 5 Nospiediet **▲▼**, lai atlasītu kanāla numuru, kur kartēt dekodera/dešifrētāja kanālu.
- 6 Nospiediet **OK**.
- 7 Nospiediet **▲▼◀▶**, lai atlasītu un ievadītu **[Statuss]**.
- 8 Nospiediet **▲▼**, lai atlasītu dekodētāja vai dešifrētāja izmantoto savienotāju (**[Nav]**, **[EXT 1]** vai **[EXT 2]**).
- 9 Nospiediet **OK**.
- 10 Nospiediet **☰ MENU**, lai izietu.



Piezīme

- Atlasiet **[Nav]**, ja nevēlaties kartēt uz dekodētāja vai dešifrētāja kanālu.
- **[EXT 2]** pieejams tikai 26 collu un lielākiem TV.

TV demonstrācijas sākšana

- 1 Nospiediet **☰ MENU**.
- 2 Atlasiet **[Funkcijas] > [Demo]**.
↳ Tiek parādīta **[Demo]** izvēlne.
- 3 Nospiediet **▲▼**, lai atlasītu demonstrāciju.
 - **[Dig.CrystalClear]** Digitāli noregulē attēla kvalitāti, lai iegūtu optimālo kontrastu, krāsu un asumu.
 - **[Active Control]** Automātiski noregulē attēla iestatījumu optimālai attēla kvalitātei pastāvīgi jebkādos signāla apstākļos.
- 4 Nospiediet **OK**, lai sāktu demonstrāciju.
- 5 Nospiediet **☰ MENU**, lai izietu.

TV rūpnīcas iestatījumu atiestatīšana

Varat atjaunot sava TV noklusējuma skaņas un attēla iestatījumus. Kanālu instalēšanas iestatījumi nemainās.

- 1 Nospiediet **☰ MENU**.
- 2 Atlasiet **[Instalēšana] > [Rūpnīcas iestat.]**.
- 3 Nospiediet **▶**, lai ieietu **[Rūpnīcas iestat.]** izvēlnē.
↳ **[Atiestatīt]** ir izcelts.
- 4 Nospiediet **OK**, lai atiestatītu rūpnieciskos iestatījumus.
- 5 Nospiediet **☰ MENU**, lai izietu.

6 Kanālu instalēšana

Kad pirmo reizi iestatāt TV, tiek aicināts izvēlēties izvēlnes valodu un instalēt TV un digitālos radio kanālus (ja tie pieejami). Šajā sadaļā sniegtas norādes par to, kā atkārtoti instalēt un noregulēt kanālus.

Automātiska kanālu instalēšana

Šajā sadaļā izklāstīts, kā meklēt un saglabāt kanālus automātiski.

1. solis. Izvēlnes valodas atlasīšana

Piezīme

- Izlaidiet šo soli, ja valodas iestatījumi ir pareizi.

- Nospiediet **MENU**.
- Atlasiet **[Instalēšana]** > **[Izvēlnes valoda]**.
- Nospiediet **▶**, lai ievadītu **[Izvēlnes valoda]**.
- Nospiediet **▲▼**, lai atlasītu valodas iestatījumu.

Attēls	Izvēlnes valoda	English
	Kanāla instal.	Česky
Skaņa	Preferences	Български
	Dekoders	Dansk
Funkcijas	Rūpnīcas iestat.	Deutsch
	Programmatūra	Ελληνικά
Instalēšana		Español
		Français

- Nospiediet **OK**, lai apstiprinātu.
- Nospiediet **MENU**, lai izietu.

2. solis Kanālu instalēšana

Atlasiet savu valsti, lai pareizi tiktu veikta kanālu instalēšana.

- Nospiediet **MENU**.
- Atlasiet **[Instalēšana]** > **[Kanāla instal.]** > **[Kanāla asistents]**.

Attēls	Izvēlnes valoda	Kanāla asistents
	Kanāla instal.	Analogs: manuāli
Skaņa	Preferences	
	Dekoders	
Funkcijas	Rūpnīcas iestat.	
	Programmatūra	
Instalēšana		

- Nospiediet **▲▼**, lai atlasītu valsti.

Atlasiet savu valsti	Austrija
	Beļģija
	Horvātija
	Čehijas Republika
	Dānija
	Somija
	Francija
	Vācija

- Nospiediet **▶**, lai pārietu pie nākamās darbības.
- Atlasiet **[Sākt]** un nospiediet **OK**, lai no jauna instalētu kanālus.

Sākt automāt. instalēšanu. Tam nepiecieš. vairākas minūtes.
12 <input type="button" value="Sākt?"/> 3

↳ Kamēr sistēma meklē kanālus, jūs varat arī apturēt šo procesu, izmantojot **[Pārtraukt]**.

- Ja vēlaties pārtraukt meklēšanu, atlasiet **[Pārtraukt]** un nospiediet **OK**.
↳ Tiek parādīts dialoglodziņš ar jautājumu, vai tiešām vēlaties **[Pārtraukt]** vai **[Turpināt]** procesu.

- 7 Nospiediet ◀▶, lai atlasītu [Pārtraukt] vai [Turpināt].
- 8 Nospiediet OK, lai apstiprinātu savu izvēlni.
- 9 Kad tas ir paveikts, nospiediet ⬆ MENU, lai izietu.

Manuāla kanālu instalēšana

Šajā sadaļā izklāstīts, kā meklēt un saglabāt analogos TV kanālus manuāli.

- 1 Nospiediet ⬆ MENU.
- 2 Atlasiet [Instalēšana] > [Kanāla instal.] > [Analogi: manuāli]
 - ↳ Tiek parādīta [Analogi: manuāli] izvēlne.

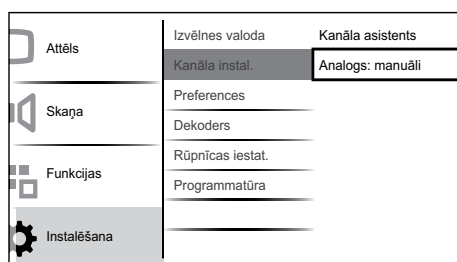

- 3 Nospiediet ▲▼, lai atlasītu regulējamo elementu.
 - [Sistēma]
 - [Meklēt]
 - [Smalka regulēšana]
 - [Saglabāt šo kan.]
 - [Saglabāt jaun.kan]
 - [Izlaist kanālu]

1. solis Atlasiet savu sistēmu

Piezīme

- Izlaidiet šo soli, ja sistēmas iestatījumi ir pareizi.

- 1 Nospiediet ⬆ MENU.

- 2 Atlasiet [Instalēšana] > [Kanāla instal.] > [Analogi: manuāli]
 - ↳ Tiek parādīta [Analogi: manuāli] izvēlne.
- 3 Nospiediet ▲▼◀▶, lai atlasītu un ievadītu [Sistēma].
- 4 Nospiediet ▲▼, lai atlasītu valsti vai reģionu.
- 5 Nospiediet OK, lai apstiprinātu.
- 6 Nospiediet ⬆ MENU, lai izietu.

2. solis. Jaunu TV kanālu meklēšana un saglabāšana

- 1 Nospiediet ⬆ MENU.
- 2 Atlasiet [Instalēšana] > [Kanāla instal.] > [Analogi: manuāli].
 - ↳ Tiek parādīta [Analogi: manuāli] izvēlne.
- 3 Nospiediet ▲▼◀▶, lai atlasītu un ievadītu [Meklēt].
- 4 Nospiediet ▲▼ vai izmantojiet **Ciparu taustiņi**, lai manuāli ievadītu trīs ciparu frekvenci.
- 5 Nospiediet OK, lai sāktu meklēšanu.
 - ↳ Ja kanāls atlasītajā frekvencē nav pieejams, nospiediet OK, lai meklētu nākamo pieejamo kanālu.
- 6 Nospiediet ↶ BACK, kad ir atrasts jaunais kanāls.
- 7 Nospiediet ▲▼, lai atlasītu [Saglabāt jaun.kan] un saglabātu jauno kanālu ar jaunu kanāla numuru.
- 8 Nospiediet ▶, lai ievadītu [Saglabāt jaun.kan].
- 9 Nospiediet ▶▶, lai atlasītu [Jā], un nospiediet OK, lai saglabātu jauno kanālu.
- 10 Nospiediet ⬆ MENU, lai izietu.

3. solis Analogo kanālu precīza noskaņošana

- 1 Nospiediet **MENU**.
- 2 Atlasiet **[Instalēšana]** > **[Kanāla instal.]** > **[Analog: manuāli]**.
↳ Tiek parādīta **[Analog: manuāli]** izvēlne.
- 3 Nospiediet **▲▼◀▶**, lai atlasītu un ievadītu **[Smalka regulēšana]**.
- 4 Nospiediet **▲▼**, lai noregulētu frekvenci.
- 5 Nospiediet **OK**, kad tas izdarīts.
- 6 Nospiediet **▲▼**, lai atlasītu **[Saglabāt šo kan.]** un saglabātu kanāla numuru.
- 7 Nospiediet **▶**, lai ievadītu **[Saglabāt šo kan.]**.
- 8 Nospiediet **◀▶**, lai atlasītu **[Jā]**, un nospiediet **OK**, lai saglabātu pašreizējo kanālu.
- 9 Nospiediet **MENU**, lai izietu.

4. solis. Pārliūkot kanālus

- 1 Nospiediet **MENU**.
- 2 Nospiediet **▲▼◀▶**, lai atlasītu **[Instalēšana]** > **[Kanāla instal.]** > **[Analog: manuāli]**.
↳ Tiek parādīta **[Analog: manuāli]** izvēlne.
- 3 Nospiediet **▲▼◀▶**, lai atlasītu un ievadītu **[Izlaist kanālu]**.
- 4 Nospiediet **◀▶**, lai atlasītu **[Jā]**, un nospiediet **OK**, lai pārslēgtu pašreizējo kanālu.
↳ Atlasītais kanāls tiek pārslēgts, tālvadības pultī nospiežot **P +/-** vai skatot kanālu režģi.
- 5 Nospiediet **MENU**, lai izietu.

Piezīme

- Pārslēgto kanālu varat atjaunot savā kanālu sarakstā (skatiet '2. solis. Jaunu TV kanālu meklēšana un saglabāšana' lpp. 19).

Kanālu pārdēvēšana

Kanālu nosaukumus iespējams mainīt, lai, katrreiz atlasot šo kanālu, parādītos jūsu izvēlētais nosaukums.

- 1 Skatoties TV, nospiediet **OK**, lai skatītu kanālu režģi.
- 2 Atlasiet kanālu, ko vēlaties pārdēvēt.
- 3 Nospiediet **☰ OPTIONS**.
↳ Tiek parādīta kanālu opciju izvēlne.
- 4 Nospiediet **▲▼◀▶**, lai atlasītu un ievadītu **[Pārsaukt kanālu]**.
↳ Tiek parādīts teksta ievadīšanas lauciņš.
- 5 Nospiediet **▲▼◀▶**, lai atlasītu rakstzīmes.
- 6 Nospiediet **OK**, lai apstiprinātu katru rakstzīmi.

Padoms

- Kanālu pārdēvēšana - nosaukuma garums ir ierobežots līdz sešām rakstzīmēm.
- Izmantojiet **[Aa]**, lai mainītu lielos burtus uz mazajiem un otrādi.

Kanālu pārkārtošana

Pēc kanālu instalēšanas varat pārkārtot secību, kādā parādās kanāli.

- 1 Skatoties TV, nospiediet **OK**, lai skatītu kanālu režģi.
- 2 Nospiediet **☰ OPTIONS**.
↳ Tiek parādīta kanālu opciju izvēlne.
- 3 Nospiediet **▲▼◀▶**, lai atlasītu un ievadītu **[Pārkārtot]**.
- 4 Atlasiet kanālu, kuru vēlaties pārvietot un nospiediet **OK**.
- 5 Nospiediet **▲▼◀▶**, lai izvēlētos kanāla jauno pozīciju.
- 6 Nospiediet **OK**, lai apstiprinātu jauno pozīciju.
- 7 Nospiediet **☰ OPTIONS**.
↳ **[Pārkārt. pabeigta]** parādās.
- 8 Nospiediet **OK**, lai pabeigtu pārkārtošanu.

7 Ierīču pievienošana

Šajā sadaļā izklāstīts, kā pieslēgt dažādas ierīces ar dažādiem savienotājiem, kā arī sniegta piemēri papildus ātras darbību sākšanas pamācībā esošajiem.

Piezīme

- Iespējams izmantot dažāda veida savienotājus, lai pieslēgtu ierīci pie TV atkarībā no pieejamības un vajadzībām.

Aizmugurējais savienotājs 19-22 collu televizoram

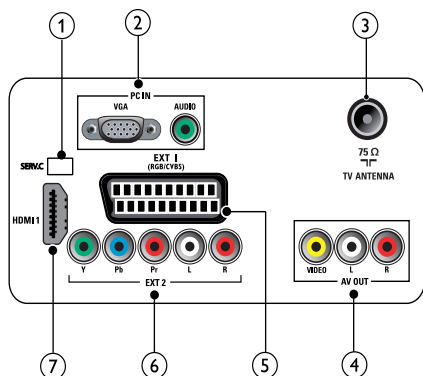

- SERV. C**
Programmatūras atjaunināšanai.
- PC IN (VGA un AUDIO IN)**
Audio un video ieeja no datora.
- TV ANTENNA**
Signāla ieeja no antenas kabeltēlevīzijas vai satelītēlevīzijas.
- AV OUT (VIDEO OUT un AUDIO OUT L/R)**
Audio un video izeja uz analogajām ierīcēm, piemēram, vēl vienu TV vai rakstošo ierīci.

- EXT 1 (RGB un CVBS)**
Analogā audio un video ieeja no analogajām vai digitālajām ierīcēm, piemēram, DVD atskaņotājiem vai spēļu konsolēm.
- EXT 2 (Y Pb Pr un AUDIO L/R)**
Analogā audio un video ieeja no analogajām vai digitālajām ierīcēm, piemēram, DVD atskaņotājiem vai spēļu konsolēm.
- HDMI 1**
Digitālā audio un video ieeja no augstas izšķirtspējas digitālajām ierīcēm, piemēram, Blu-ray disku atskaņotājiem.

Aizmugurējais savienotājs 26 collu un lielākiem TV

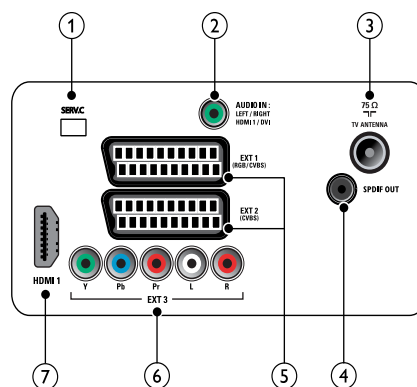

- SERV. C**
Programmatūras atjaunināšanai.
- AUDIO IN**
Audio ieeja no ierīcēm, kurām nepieciešams atsevišķs audio savienojums, piemēram, datora.
- TV ANTENNA**
Signāla ieeja no antenas kabeltēlevīzijas vai satelītēlevīzijas.
- SPDIF OUT**
Digitālā audio izeja uz mājas kinozāli un citām digitālajām audio sistēmām.

- ⑤ **EXT 1 (RGB un CVBS)/ EXT 2 (CVBS)**
Analogā audio un video ieeja no analogajām vai digitālajām ierīcēm, piemēram, DVD atskaņotājiem vai spēļu konsolēm. EXT 2 atbalsta CVBS.
- ⑥ **EXT 3 (Y Pb Pr un AUDIO L/R)**
Analogā audio un video ieeja no analogajām vai digitālajām ierīcēm, piemēram, DVD atskaņotājiem vai spēļu konsolēm.
- ⑦ **HDMI 1**
Digitālā audio un video ieeja no augstas izšķirtspējas digitālajām ierīcēm, piemēram, Blu-ray disku atskaņotājiem.

- Iestatiet attēla reģenerācijas koeficientu datorā uz 60Hz.
- Datorā atlasiet atbalstīto ekrāna izšķirtspēju.

Pievienojiet datoru, izmantojot kādu no šiem savienotājiem:



Piezīme

- Savienojumiem, izmantojot DVI vai VGA, nepieciešams papildu audio kabelis.

- **HDMI kabelis**

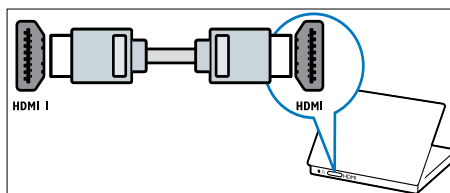

- **DVI-HDMI kabelis**

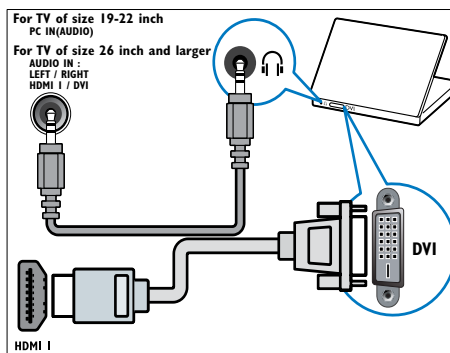

- **HDMI kabelis un HDMI-DVI adapteris**

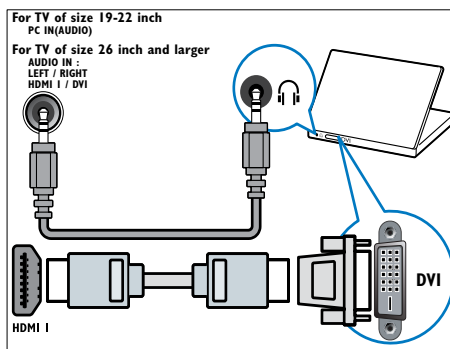

Savienotājs sānos

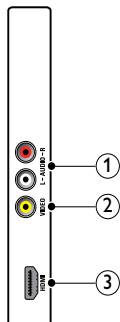

- ① **AUDIO L/R**
Audio ieeja no analogajām ierīcēm, kas pieslēgtas pie VIDEO.
- ② **VIDEO**
Kompozītā video ieeja no analogajām ierīcēm, piemēram, videomagnetofona.
- ③ **HDMI (26 collu un lielākam TV)**
Digitālā audio un video ieeja no augstas izšķirtspējas digitālajām ierīcēm, piemēram, Blu-ray disku atskaņotājiem.

Datora pieslēgšana

Pirms datora pieslēgšanas pie TV

- VGA kabelis

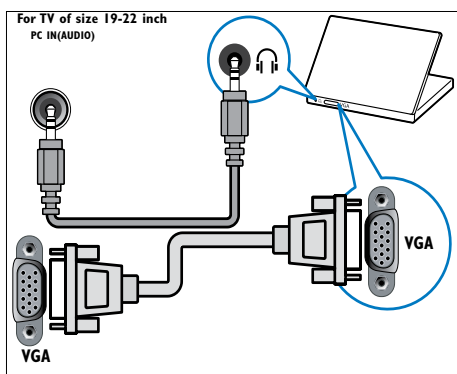

Philips EasyLink izmantošana

Jūsu TV atbalsta Philips EasyLink, kas ļauj izmantot viena pieskāriena atskaņošanu un viena pieskāriena gaidstāvi starp ar EasyLink savietojamām ierīcēm.

Piezīme

- Savietojamās ierīces jāpieslēdz pie TV, izmantojot HDMI.

EasyLink iespējošana un atspējošana

Piezīme

- Neiespējojiet Philips EasyLink, ja negrasāties to izmantot.

- 1 Nospiediet **MENU**.
- 2 Atlasiet **[Instalēšana] > [Preferences] > [EasyLink]**.
- 3 Atlasiet **[Ieslēgts]** vai **[Izslēgts]**.

Viena pieskāriena atskaņošanas izmantošana

- 1 Pēc EasyLink iespējošanas nospiediet atskaņošanas taustiņu uz ierīces.
 - ↳ TV automātiski pārslēdzas uz pareizo avotu.

Viena pieskāriena gaidstāves izmantošana

- 1 Nospiediet un turiet **⊖Gaidstāve** nospiestu vismaz trīs sekundes uz TV vai ierīces tālvadības pults.
 - ↳ TV un visas pieslēgtās HDMI ierīces pārslēdzas gaidstāves režīmā.

Kensington slēdzenes izmantošana

Televizora aizmugurē ir Kensington drošības atvere. Novērsiet zādzību, izvelkot Kensington slēdzenes cilpu starp atveri un kādu priekšmetu, piemēram, smagu galdu.

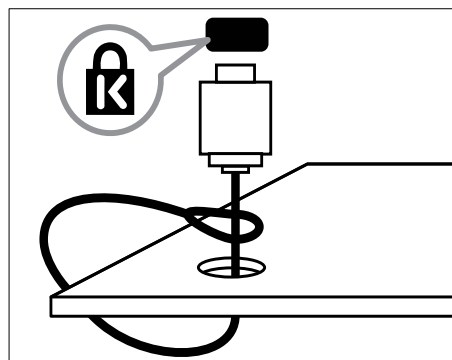

Latviešu

8 Informācija par produktu

Produkta informācija var tikt mainīta bez iepriekšēja brīdinājuma. Lai iegūtu detalizētu informāciju par produktu, apmeklējiet www.philips.com/support.

Atbalstītā displeja izšķirtspēja

Datora formāti

- Izšķirtspēja - atsvaidzes intensitāte:
 - 640 × 480 - 60 Hz
 - 800 × 600 - 60 Hz
 - 1024 × 768 - 60 Hz
 - 1280 × 1024 - 60 Hz
 - 1360 × 768 - 60 Hz
 - 1440 × 900 - 60 Hz (paredzēts tikai Full HD)
 - 1680 × 1050 - 60 Hz (paredzēts tikai Full HD)
- Izmantojot HDMI/DVI ieeju

Video formāti

- Izšķirtspēja - atsvaidzes intensitāte:
 - 480i - 60 Hz
 - 480p - 60 Hz
 - 576i - 50 Hz
 - 576p - 50 Hz
 - 720p - 50 Hz, 60 Hz
 - 1080i - 50 Hz, 60 Hz
 - 1080p - 24 Hz, 25 Hz, 30 Hz, 50 Hz, 60 Hz.

Uztvērējs/Uztveršana/ Pārraidīšana

- Antenas ieeja: 75 omi koaksiāls (IEC75)
- TV sistēma: PAL I, B/G, D/K; SECAM B/G, D/K, L/L'
- Video atskaņošana: NTSC, SECAM, PAL

- Uztvērēja frekvenču joslas: Hyperband, S-channel, UHF, VHF

Tālvadības pults

- Veids: PF01E09B
- Baterijas: 2 × AAA (LR03 tips)

Barošana

- Tīkla elektropadeve: 220-240 V, 50 Hz
- Strāvas patēriņš gaidstāvē: < 0,3 W
- Apkārtējā temperatūra: 5 līdz 40 grādi pēc Celsija skalas

Atbalstītie TV stiprinājumi

Lai piestiprinātu TV, iegādājieties Philips TV stiprinājumu vai ar VESA saderīgu TV stiprinājumu. Lai novērstu kabeļu un savienotāju bojājumu, noteikti atstājiet vismaz 2,2 collu (5,5 cm) brīvu vietu no TV aizmugures.



Brīdinājums

- Ievērojiet visas norādes, kas iekļautas TV stiprinājuma komplektācijā. Koninklijke Philips Electronics N.V. neuzņemas atbildību par neatbilstoši veiktu TV uzstādīšanu, kuras rezultātā noticis negadījums, gūts savainojums vai nodarīti bojājumi.

Televizora ekrāna izmērs (collas)	Nepieciešamais piestiprināšanas laukums (mm)	Nepieciešamās montāžas skrūves
19	100 × 100	4 × M4
22	100 × 100	4 × M4
26	100 × 200	6 × M4
32	200 × 200	4 × M6
42	400 × 400	4 × M6

9 Traucējummeklēšana

Šajā sadaļā izklāstītas biežāk sastopamās problēmas un sniegti risinājumi.

Vispārējās TV problēmas

Nevar ieslēgt TV:

- Atvienojiet strāvas vadu no strāvas padeves. Minūti nogaidiet, tad atkal to pievienojiet.
- Pārbaudiet, vai strāvas kabelis ir kārtīgi pieslēgts.

Tālvadības pults nedarbojas pareizi:

- Pārbaudiet, vai tālvadības pults baterijas ir ievietotas pareizi, atbilstoši +/- pozīcijai.
- Nomainiet tālvadības pults baterijas, ja tās ir izlādējušās vai vājas.
- Notīriet tālvadības pults un TV sensora lēcu.

Gaidstāves lampiņa uz TV mirgo sarkanā krāsā:

- Atvienojiet strāvas vadu no strāvas padeves. Pirms atkārtoti pieslēgt strāvas kabeli, uzgaidiet, līdz TV atdzisīs. Ja lampiņa atkal sāk mirgot, sazinieties ar Philips Klientu servisa dienestu.

Jūs aizmirsāt TV bloķēšanas funkcijas atbloķēšanas kodu

- Ievadiet '8888'.

TV izvēlne tiek rādīta nepareizā valodā.

- Mainiet TV izvēlnes valodu.

Ieslēdzot/izslēdzot/pārslēdzot TV gaidstāvē, no

TV korpusa ir dzirdama čerkstoša skaņa:

- Nav jāveic nekādas darbības. Čerkstošā skaņa ir normāla parādība, kas bieži rodas, TV atdziestot vai uzsildoties. Tas neietekmē veikspēju.

Problēmas ar TV kanāliem

Iepriekš instalētie kanāli neparādās kanālu sarakstā:

- Pārbaudiet, vai izvēlēts pareizais kanālu saraksts.

Attēla problēmas

TV ir ieslēgts, bet nav attēla:

- Pārbaudiet, vai antena ir pareizi pieslēgta pie TV.
- Pārbaudiet, vai kā TV avots ir izvēlēta pareizā ierīce.

Skaņa ir, bet attēla nav:

- Pārbaudiet, vai attēla iestatījumi ir pareizi iestatīti.

TV uztveršana no antenas savienojuma ir vāja:

- Pārbaudiet, vai antena ir pareizi pieslēgta pie TV.
- Skatīrūņi, nezemētas audio ierīces, neona gaismas, augstas celtnes un citi lieli objekti var ietekmēt uztveršanas kvalitāti. Ja iespējams, mēģiniet uzlabot uztveršanas kvalitāti, mainot antenas virzienu vai pārvietojot ierīces tālāk no TV.
- Ja ir slikta tikai viena kanāla uztveršana, precīzi noskaņojiet šo kanālu.

Attēla kvalitāte no pieslēgtajām ierīcēm ir vāja:

- Pārbaudiet, vai ierīces ir pareizi pieslēgtas.
- Pārbaudiet, vai attēla iestatījumi ir pareizi iestatīti.

TV nesaglabāja attēla iestatījumus:

- Pārbaudiet, vai kā TV atrašanās vieta ir iestatīti mājas apstākļi. Šajā režīmā varat mainīt un saglabāt dažādus iestatījumus.

Attēls neietilpst ekrānā; tas ir pārāk liels vai pārāk mazs:

- Pamēģiniet izmantot citu attēla formātu.

Attēla pozīcija nav pareiza:

- Attēla signāli no dažām ierīcēm var neietilpt ekrānā pareizi. Pārbaudiet ierīces signālu izeju.

Skaņas problēmas

TV rāda attēlu, bet nav skaņas:

Piezīme

- Ja nav noteikta audio signāla, TV automātiski izslēdz audio izeju: tas nenorāda uz nepareizu TV darbību.

- Pārbaudiet, vai visi kabelji ir pareizi pievienoti.
- Pārbaudiet, vai skaļums nav iestatīts uz 0.
- Pārbaudiet, vai nav izslēgta skaņa.

Attēls ir, taču skaņas kvalitāte ir vāja:

- Pārbaudiet, vai skaņas iestatījumi ir pareizi iestatīti.

Attēls ir, bet skaņa dzirdama tikai no viena skaļruņa:

- Pārbaudiet, vai skaņas balanss ir iestatīts uz centru.

Problēmas ar HDMI savienojumu

Problēmas ar HDMI ierīcēm:

- Ņemiet vērā, ka HDCP atbalsta dēļ laiks, kas nepieciešams TV, lai atainotu no HDMI ierīces iegūto saturu, var būt ilgāks.
- Ja TV neatpazīst HDMI ierīci un attēls netiek rādīts, mēģiniet pārslēgt avotu no vienas ierīces uz otru un otrādi.
- Ja ir neregulāri skaņas traucējumi, pārbaudiet vai HDMI ierīces izejas iestatījumi ir pareizi.
- Ja izmantojat HDMI -DVI adapteru vai HDMI - DVI kabeli, pārbaudiet, vai papildu audio kabelis ir pieslēgts pie **AUDIO L/R** vai **AUDIO IN** (tikai mini ligzda).

Problēmas ar datora savienojumu

Attēls no datora TV ekrānā nav stabils:

- Pārbaudiet, vai datorā izvēlēta atbalstītā izšķirtspēja un reģenerācijas koeficients.
- Iestatiet TV attēla formātu uz nemēroģots.

Sazināties ar mums

Ja problēmu neizdodas novērst, skatiet ar šo produktu saistīto sadaļu FAQ (bieži uzdotie jautājumi) vietnē www.philips.com/support. Ja problēma joprojām nav atrisināta, sazinieties ar Philips Klientu servisa dienestu savā valstī, kā norādīts pielikumā.



Brīdinājums

- Nemēģiniet salabot produktu pašu spēkiem. Tas var izraisīt nopietnus savainojumus, neatgriezeniskus produkta bojājumus vai garantijas anulēšanu.



Piezīme

- Pirms sazināšanās ar Phillips pierakstiet TV modeļa numuru un sērijas numuru. Šie numuri ir uzdrukāti TV aizmugurē un uz iepakojuma.

10 Indekss

A

atraššanās vieta	16
attēla formāts	
attēla formāta maiņa	11
traucējummeklēšana	25
Attēla iestatījumi	10

B

baterijas	24
-----------	----

D

datora formāts	
tehniskas specifikācijas	24
demo	17
digitāli pakalpojumi	
teleteksts	13
displejs	
izšķirtspēja	24

E

EasyLink	
atspējot	23
iespējot	23
viena pieskāriena atskaņošana	23
viena pieskāriena atskaņošana	23

F

favorītu saraksts	
atlasiet	13
uzstādi	13

H

HDMI kabelis	
traucējummeklēšana	26

I

ierīces	
skatīties	9
izslēgšanās taimeris	15

izvēlne	
galvenā izvēlne	10
teleteksts	13

K

kanāli	
favorītu saraksts	13
pārkārtot	20
pārsaukt	20
uzstādīt	
automātiski	18
manuāli	19
kanālu instalēšana	
automātiski	18
manuāli	19
Kanālu saraksts	
atjaunināt	14
favorīts	13
traucējummeklēšana	25
Kensington slēdzene	23

R

ražotāja iestatījumi	17
rūpes par vidi	5

S

savienojumi	
HDMI	
traucējummeklēšana	26
strāvas vads	21
tehniskas specifikācijas	24
traucējummeklēšana	26
skaļums	
regulēt	9
skaņas iestatījumi	12
slēdzene	
Kensington	23

T

Table of Pages	13
taimeris	
gaidstāve	14, 15
izslēgšanās taimeris	15
taimerim	15

tālvadības pults	
pārskats	6
tehniskas specifikācijas	24
tehniskas specifikācijas	24
Teleteksts	
apakšlapas	13
funkcijas	13
Table of Pages	13
Televizors	
ekrāna apkope	5
gaidstāve	8
ieslēgt	8
izlēgt	8
izvēlne	10
kanālu pārslēgšana	8
montāža pie sienas	24
regulēt skaļumu	9
traucējummeklēšana	25
uztvērēja tehniskas specifikācijas	24
traucējummeklēšana	25
turētājs	24
TV bloķēšana	
kanālu bloķēšana	16
pievienotu ierīču bloķēšana	16

U

uztveršana	25
-------------------	----

V

Video formāts	
video formāta tehniskās specifikācijas	24
Viedi iestatījumi	10, 12
Viena pieskāriena atskaņošana	23
Viena pieskāriena gaidstāve	23

