

Register your product and get support at  
[www.philips.com/welcome](http://www.philips.com/welcome)

7120 series

# הוראות הפעלה

65PUS7120



# PHILIPS

|     |                         |    |     |  |
|-----|-------------------------|----|-----|--|
| 8.4 | - מדריך טלוויזיה        | 32 | 4   | <b>1 - סיור להכרת הטלוויזיה</b>        |
| 8.5 | - טקסט / טלטקסט         | 33 | 4   | 1.1 - טלוויזיית HD Ultra               |
| 8.6 | - טלוויזיה אינטראקטיבית | 34 | 4   | 1.2 - Philips Android TV™              |
|     |                         |    | 4   | 1.3 - שימוש ביישומים                   |
|     |                         |    | 4   | 1.4 - משחקים                           |
|     |                         |    | 4   | 1.5 - סרטים או תוכניות שפספסת          |
|     |                         |    | 4   | 1.6 - Pause TV (טלוויזיה השהיית)       |
|     |                         |    | 4   | 1.7 - רשתות חברתיות                    |
|     |                         |    | 5   | 1.8 - תלת-ממד                          |
|     |                         |    | 5   | 1.9 - Ambilight                        |
|     |                         |    | 5   | 1.10 - Ambilight+hue                   |
|     |                         |    |     | <b>2 - הגדרות</b>                      |
|     |                         |    | 6   | 2.1 - קרא על בטיחות                    |
|     |                         |    | 6   | 2.2 - מעמד לטלוויזיה והתקנתה על קיר    |
|     |                         |    | 6   | 2.3 - עצות בנושא הצבה                  |
|     |                         |    | 6   | 2.4 - כבל החשמל                        |
|     |                         |    | 6   | 2.5 - כבל האנטנה                       |
|     |                         |    | 7   | 2.6 - צלחת לוויין                      |
|     |                         |    |     | <b>3 - רשת</b>                         |
|     |                         |    | 8   | 3.1 - טלוויזיה חכמה ואינטרנט           |
|     |                         |    | 8   | 3.2 - התחבר לרשת                       |
|     |                         |    | 9   | 3.3 - הגדרות רשת                       |
|     |                         |    | 10  | 3.4 - התקני רשת                        |
|     |                         |    | 10  | 3.5 - שיתוף קבצים                      |
|     |                         |    |     | <b>4 - חיבורים</b>                     |
|     |                         |    | 11  | 4.1 - עצות בנושא חיבורים               |
|     |                         |    | 13  | 4.2 - CI+ CAM עם כרטיס                 |
|     |                         |    | 14  | 4.3 - מקלט - ממיר לטלוויזיה            |
|     |                         |    | 14  | 4.4 - מערכת קולנוע ביתי - HTS          |
|     |                         |    | 16  | 4.5 - גגן תקליטורי ray-Blu             |
|     |                         |    | 16  | 4.6 - גגן DVD                          |
|     |                         |    | 16  | 4.7 - אחניות                           |
|     |                         |    | 17  | 4.8 - קונסולות משחקים                  |
|     |                         |    | 17  | 4.9 - שלט משחקים                       |
|     |                         |    | 18  | 4.10 - כונן קשיח USB                   |
|     |                         |    | 18  | 4.11 - מקלדת USB                       |
|     |                         |    | 19  | 4.12 - כונן הבזק USB                   |
|     |                         |    | 19  | 4.13 - מצלמה                           |
|     |                         |    | 19  | 4.14 - מצלמת וידאו                     |
|     |                         |    | 19  | 4.15 - מחשב                            |
|     |                         |    |     | <b>5 - הפעלה וכיבוי</b>                |
|     |                         |    | 21  | 5.1 - מופעלים או במצב המתנה            |
|     |                         |    | 21  | 5.2 - בהירות הלוגו של פיליפס           |
|     |                         |    | 21  | 5.3 - תפריט בסיסי                      |
|     |                         |    | 21  | 5.4 - טיימר שינה                       |
|     |                         |    | 21  | 5.5 - כיבוי טיימר                      |
|     |                         |    |     | <b>6 - שלט רחוק</b>                    |
|     |                         |    | 23  | 6.1 - סקירת מקשים                      |
|     |                         |    | 24  | 6.2 - מקלדת                            |
|     |                         |    | 25  | 6.3 - קישור עם הטלוויזיה               |
|     |                         |    | 26  | 6.4 - חיישן אינפרא-אדום (IR)           |
|     |                         |    | 26  | 6.5 - סוללות                           |
|     |                         |    | 26  | 6.6 - ניקוי                            |
|     |                         |    |     | <b>7 - בית ותפריט טלוויזיה</b>         |
|     |                         |    | 27  | 7.1 - פתיחת תפריט הבית                 |
|     |                         |    |     | <b>8 - ערוצים</b>                      |
|     |                         |    | 28  | 8.1 - רשימת ערוצים                     |
|     |                         |    | 28  | 8.2 - צפייה בערוצים                    |
|     |                         |    | 31  | 8.3 - ערוצים מועדפים                   |
|     |                         |    |     | <b>9 - נבחרות</b>                      |
|     |                         |    | 35  | 9.1 - על אודות נבחרות                  |
|     |                         |    | 35  | 9.2 - כעת בטלוויזיה                    |
|     |                         |    | 35  | 9.3 - טלוויזיה מקוונת                  |
|     |                         |    | 35  | 9.4 - וידאו לפי דרישה                  |
|     |                         |    |     | <b>10 - סמל המכשיר</b>                 |
|     |                         |    | 37  | 10.1 - מעבר למכשיר                     |
|     |                         |    | 37  | 10.2 - איתור מכשיר                     |
|     |                         |    | 37  | 10.3 - הקרנה בנגיעה אחת                |
|     |                         |    |     | <b>11 - אפליקציות</b>                  |
|     |                         |    | 38  | 11.1 - על אודות אפליקציות              |
|     |                         |    | 38  | 11.2 - התקנת אפליקציה                  |
|     |                         |    | 38  | 11.3 - הפעלת יישום                     |
|     |                         |    |     | <b>12 - סרטונים, תמונות או מוזיקה</b>  |
|     |                         |    | 39  | 12.1 - מחיבור USB                      |
|     |                         |    | 39  | 12.2 - ממחשב או מכונן אחסון ברשת (NAS) |
|     |                         |    |     | <b>13 - תלת-ממד</b>                    |
|     |                         |    | 40  | 13.1 - למה תזדקק                       |
|     |                         |    | 40  | 13.2 - משקפי תלת-ממד                   |
|     |                         |    | 40  | 13.3 - הגדרות תלת-ממד                  |
|     |                         |    | 41  | 13.4 - צפייה אופטימלית בתלת-ממד        |
|     |                         |    | 41  | 13.5 - טיפול במשקפי תלת-ממד            |
|     |                         |    | 41  | 13.6 - אזהרת בריאות                    |
|     |                         |    |     | <b>14 - Multi View</b>                 |
|     |                         |    | 43  | 14.1 - טקסט וטלוויזיה                  |
|     |                         |    | 43  | 14.2 - גלריית היישומים וטלוויזיה       |
|     |                         |    | 43  | 14.3 - HDMI                            |
|     |                         |    |     | <b>15 - הגדרות</b>                     |
|     |                         |    | 44  | 15.1 - Picture (תמונה)                 |
|     |                         |    | 48  | 15.2 - צליל                            |
|     |                         |    | 51  | 15.3 - Ambilight                       |
|     |                         |    | 53  | 15.4 - הגדרות סביבה                    |
|     |                         |    | 54  | 15.5 - הגדרות כלליות                   |
|     |                         |    | 56  | 15.6 - שעון אזור ושפה                  |
|     |                         |    | 59  | 15.7 - גישה אוניברסלית                 |
|     |                         |    | 60  | 15.8 - אלחוטי ורשתות                   |
|     |                         |    | 61  | 15.9 - הגדרות אנדרואיד                 |
|     |                         |    |     | <b>16 - התקנת ערוץ</b>                 |
|     |                         |    | 62  | 16.1 - התקנת אנטנה/כבלים               |
|     |                         |    | 64  | 16.2 - ערוץ, התקנת ערוצי לוויין        |
|     |                         |    |     | <b>17 - תוכנה</b>                      |
|     |                         |    | 68  | 17.1 - עדכון תוכנה                     |
|     |                         |    | 68  | 17.2 - גרסת תוכנה                      |
|     |                         |    | 68  | 17.3 - תוכנת קוד פתוח                  |
|     |                         |    | 68  | 17.4 - Open Source License             |
|     |                         |    | 101 | 17.5 - הודעות מערכת                    |
|     |                         |    |     | <b>18 - מפרטים</b>                     |
|     |                         |    | 102 | 18.1 - סביבתי                          |
|     |                         |    | 102 | 18.2 - חשמל                            |
|     |                         |    | 103 | 18.3 - מערכת הפעלה                     |
|     |                         |    | 103 | 18.4 - קליטה                           |
|     |                         |    | 103 | 18.5 - תצוגה                           |
|     |                         |    | 103 | 18.6 - ממדים ומשקלים                   |
|     |                         |    | 103 | 18.7 - קישוריות                        |

|            |     |                                |             |
|------------|-----|--------------------------------|-------------|
|            | 104 | צליל                           | - 18.8      |
|            | 104 | מולטי-מדיה                     | - 18.9      |
| <b>105</b> |     | <b>עזרה ותמיכה</b>             | <b>- 19</b> |
|            | 105 | רישום                          | - 19.1      |
|            | 105 | בעיות                          | - 19.2      |
|            | 106 | עזרה                           | - 19.3      |
|            | 106 | עזרה מקוונת                    | - 19.4      |
|            | 106 | תיקון                          | - 19.5      |
| <b>107</b> |     | <b>בטיחות וטיפול</b>           | <b>- 20</b> |
|            | 107 | בטיחות                         | - 20.1      |
|            | 108 | טיפול במסך                     | - 20.2      |
| <b>109</b> |     | <b>תנאי שימוש_טלויזיה</b>      | <b>- 21</b> |
| <b>110</b> |     | <b>תנאי שימוש_טלויזיה חכמה</b> | <b>- 22</b> |
| <b>111</b> |     | <b>זכויות יוצרים</b>           | <b>- 23</b> |
|            | 111 | Ultra HD                       | - 23.1      |
|            | 111 | HDMI                           | - 23.2      |
|            | 111 | Dolby Digital Plus             | - 23.3      |
|            | 111 | 23.4 - DTS Premium Sound™      | - 23.4      |
|            | 111 | 23.5 - DLNA Certified®         | - 23.5      |
|            | 111 | Microsoft                      | - 23.6      |
|            | 112 | Wi-Fi Alliance                 | - 23.7      |
|            | 112 | Kensington                     | - 23.8      |
|            | 112 | סימנים מסחריים אחרים           | - 23.9      |
|            |     | <b>מפתח</b>                    | <b>113</b>  |

# סיוור להכרת הטלוויזיה

1.1

## טלוויזיית HD Ultra

טלוויזיה זו כוללת תצוגת Ultra HD. הרזולוציה שלה עולה פי ארבעה על זו של תצוגות HD רגילות. Ultra HD, פירושו 8 מיליון פיקסלים לקבלת תמונה משוכללת ביותר בטלוויזיה והקרובה ביותר לחיים.

בנוסף, Ultra Pixel HD Engine החדש ממיר ברצף כל את הטלוויזיוני נכנס לרזולוציית Ultra HD. על כן, תוכל ליהנות מאיכות תמונות מהממת זו ברגע שתדליק את הטלוויזיה. או שתוכל לצפות בסרטוני Ultra HD טבעי (native) דרך כניסת HDMI 4. Ultra HD. מאפשר צפייה חדה וברורה בטלוויזיה אפילו על מסך גדול.



1.2

## Philips Android TV™

זוהי Philips Android TV™ עם UHD.

Android TV מציעה אלפי סרטים, תוכניות ומשחקים מ-Google Play, YouTube והיישומים המועדפים שלך\*. המלצות מותאמות אישית משמעותם יותר זמן בצריכת בידור ופחות זמן בחיפוש אחר משהו טוב. עם Google Cast מובנה, ניתן בקלות לשרד סרטים, תוכניות ותמונות מה-Chromebook או התקן ה-Android לטלוויזיה\*\*.

בעזרת Philips TV Remote App בסמארטפון או בטאבלט, ערוצי הטלוויזיה שלך נמצאים בקצות אצבעותיך. שלח תמונה למסך הרחב של הטלוויזיה או עקוב אחר תוכנית הבישול האהובה שלך בטאבלט, במטבח. מעתה והלאה, הטלוויזיה שלך היא חלק ממשק הבית הנייד שלך.

חבר את הטלוויזיה לרשת הביתית שלך ולאינטרנט.

\* הטלוויזיה חייבת להיות מחוברת לאינטרנט. חלק מספקי התוכן עשויים לדרוש מינוי.

\*\* שידור ממוטב עבור שירותים נבחרים בלבד. איכות הזרמה עבור תוכן אחר עשויה להשתנות. מערכות הפעלה והתקנים נתמכים: Android 2.3 ואילך, iOS 7\* ואילך, Windows 7\* ואילך, Mac OS 10.7\* ואילך ו-Chrome OS (גרסה 38 ואילך).

Google Play, Google Android, וסימנים אחרים הם סימנים מסחריים של Google Inc של הרובוט. Android יוצר או שונה מעבודה שנוצרה ושותפה על-ידי Google והשימוש בו הוא בהתאם לתנאים המתוארים ברישיון Creative Commons 3.0 Attribution.

<http://creativecommons.org/licenses/by/3.0/>

1.3

## שימוש ביישומים

כדי שתוכל להתחיל, כמה אפליקציות שימושיות מותקנות מראש בטלוויזיה.

עמודי האפליקציות מראים את אוסף האפליקציות שבטלוויזיה שלך. כמו האפליקציות שבסמארטפון או בטאבלט שלך, כך גם האפליקציות שבטלוויזיה שלך מציעות פונקציות ספציפיות להשגת חוויה טלוויזיונית מועשרת. אפליקציות כגון משחקי טלוויזיה או תחזיות מזג אוויר (בין היתר). לחלופין, התחל אפליקציה של דפדפן באינטרנט כדי לגלוש באינטרנט.

למידע נוסף, לחץ על **אפליקציות** &quot; **מילות מפתח** &quot; וחפש &quot; **אפליקציות** &quot;.

1.4

## משחקים

טלוויזיה זאת היא המסך הגדול שלך שבו תוכל לשחק. גדול דיו לשני שחקנים.

תוכל לשחק משחק מקונסולת משחקים מחוברת, משחק מאפליקציה מותקנת או פשוט משחק מקוון באינטרנט. תוכל להגדיר בטלוויזיה הגדרות אידיאליות למשחק, שיאפשרו תגובה מהירה. אם תשחק משחק מרובה שחקנים, עם מסכים מפוצלים, תוכל להגדיר כל מסך כמסך מלא בעת ובעונה אחת. כל שחקן יכול להתמקד במשחק של עצמו.

1.5

## סרטים או תוכניות שפספסת

אינך חייב לצאת מהבית כדי להשיג **השכרת וידאו**.

פתח &quot; **וידאו לפי דרישה** &quot; וקבל את הסרט האחרון ישירות לטלוויזיה שלך. פתח את אפליקציית חנות הווידיאו, צור את חשבונך האישי, בחר את הסרט ולחץ על &quot; **הקרן** &quot;.

&quot; **וידאו לפי דרישה** &quot; זמין במדינות מובחרות.

למידע נוסף, לחץ על **אפליקציות** &quot; **מילות מפתח** &quot; וחפש &quot; **וידאו לפי דרישה** &quot;.

1.6

## Pause TV (טלוויזיה שהיית) והקלטה

אם תחבר **כונן קשיח USB**, תוכל &quot; להשהות ולהקליט שידור &quot; של ערוץ טלוויזיה דיגיטלי.

השהה את שידור הטלוויזיה וענה לשיחת טלפון דחופה או פשוט צא להפסקה במהלך משחק ספורט: הטלוויזיה תשמור את השידור בכונן הקשיח USB. תוכל לצפות אחר כך בתוכנית. כאשר מחובר כונן קשיח USB, תוכל גם להקליט שידורים דיגיטליים. תוכל להקליט תוך כדי צפייה בתוכנית או לתזמן הקלטה של תוכנית שתוקרן בקרוב.

## רשתות חברתיות

אין צורך לקום כדי לבדוק במחשב את ההודעות ששלחו לך חבריך. בטלוויזיה הזו תקבל הודעות מהרשת החברתית שלך על גבי מסך הטלוויזיה. תוכל לשלוח הודעה בחזרה מהספה.

## תלת-ממד

הטלוויזיה החדשה שלך היא טלוויזיית תלת-ממד.

תיהנה מהחווייה הכלל-חושית של צפייה בסרט בתלת-ממד. הקרן סרט בתלת-ממד בנגן הבלו-ריי שלך או שכור סרט בתלת-ממד מחנות וידאו, דרך התפריט &quot; בית &quot; ; וידאו לפי דרישה &quot; ;

הטלוויזיה מנצלת את טכנולוגיית התלת-ממד האקטיבית כדי לאפשר לך לצפות בתלת-ממד ברזולוציה המלאה שלה.

## Ambilight

Ambilight היא התכונה האלגנטית והאקסקלוסיבית ביותר של טלוויזיית Philips החדשה.

זוהר עדין של אור צבעוני שמוקרן מאחורי המסך מרחיב את החוויה החזותית.. עם Ambilight העיניים נרגעות אבל המוח סופג את כל מה שאתה רואה.

באמצעות hue + Ambilight ניתן לבצע הרחבה נוספת של Ambilight. הכנסת נורות מבוקרות באופן אלחוטי של Philips Hue\*. כולן מוגדרות למלא את החדר בצבעים שמתאימים למה שמוצג על המסך.

תתגעגע ל- Ambilight כשתכבה אותו.

\* זמין בנפרד.

## Ambilight+hue

### טלוויזיית Ambilight שלך

טכנולוגיית Ambilight הייחודית של Philips חורגת מהרגיל. היא גם גורמת למסך להיראות רחב יותר, גם הופכת את חווית הצפייה לכלל חושית על-ידי הקרנה של זוהר רחב במיוחד מצידי מסך הטלוויזיה על הקיר. צבע, חיות והתרגשות יוצאים מהמסך ועוברים לסלון ומביאים איתם חווית צפייה יותר מרגשת, רבת עוצמה וכלל חושית.

### Ambilight + גוון

מלא את המרחב ואת החיים בנפלאות Ambilight. hue + Ambilight \* מאפשר הרחבה של חויית Ambilight בכל החדר.

באמצעות hue + Ambilight ניתן לבצע הרחבה נוספת של Ambilight. הכנסת נורות מבוקרות באופן אלחוטי של Philips Hue\*. כולן מוגדרות למלא את החדר בצבעים שמתאימים למה שמוצג על המסך.

טלוויזיית Ambilight ונורות hue 'מדברות' אלה עם אלה באופן

# הגדרות

2.1

## קרא על בטיחות

לפני השימוש בטלוויזיה, קרא תחילה את הוראות הבטיחות.

כדי לקרוא את ההוראות, לחץ על המקש הצבעוני **■** &quot; **מילות מפתח** &quot; וחפש &quot; **הוראות בטיחות** &quot;.

2.2

## מעמד לטלוויזיה והתקנתה על קיר

### מעמד טלוויזיה

תוכל למצוא הוראות הרכבה של מעמד הטלוויזיה ב &quot; מדריך להתחלה מהירה &quot; שצורף למקלט הטלוויזיה. אם איבדת מדריך זה, ניתן להוריד אותו בכתובת [www.philips.com](http://www.philips.com).

השתמש במספר סוג המוצר של הטלוויזיה כדי לחפש ולהוריד את ה &quot; **מדריך להתחלה מהירה** &quot;.

### התקנה על קיר

מקלט הטלוויזיה שלך מוכן גם להרכבת תושבת התקנה על הקיר, התואמת לתקני VESA (התושבת נמכרת בנפרד). בעת רכישת התושבת להתקנה על קיר, השתמש בקוד VESA הבא.

..

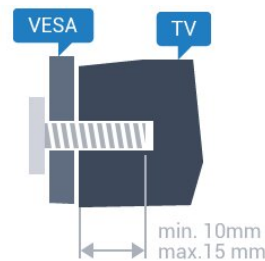

43 • 43PUx7100, 43PUx7150

49 • 49PUx7100, 49PUx7150, 49PUx7170, 49PUx7180

55 • 55PUx7100, 55PUx7150, 55PUx7170, 55PUx7180

65 • 65PUx7120

65 • 65PUx7100, 65PUx7150, 65PUx7170, 65PUx7180

65 • 65PUx7120

65 • 65PUx7100, 65PUx7150, 65PUx7170, 65PUx7180

65 • 65PUx7120

### הכנה

תחילה הסר את 4 פקקי הפלסטיק של הברגים, מהתותבים המוברגים שבגב הטלוויזיה.

ודא שבורגי המתכת המיועדים להרכבת הטלוויזיה על תושבת VESA נכנסים לעומק של כ-10 מ &quot; בתוך תבריגי הטלוויזיה.

### זהירות

התקנת הטלוויזיה על הקיר מחייבת כישורים מיוחדים ותבוצע אך

ורק על ידי עובדים מוסמכים. התקנת הטלוויזיה על הקיר חייבת לעמוד בתקני הבטיחות, בהתאם למשקל הטלוויזיה. קרא גם את אמצעי הזהירות לפני שאתה קובע את מיקום הטלוויזיה. TP Vision Europe B.V. אינה נושאת באחריות להתקנה לא תקינה או לכל התקנה שתוצאתה תאונה או פציעה.

2.3

## עצות בנושא הצבה

- הצב את הטלוויזיה היכן שהאור אינו משתקף ישירות בתוך המסך.
- עמעם את התאורה בחדר, להשגת האפקט המיטבי של AmbientLight.
- הצב את הטלוויזיה במרחק של עד 15 ס &quot; מהקיר.
- המרחק האידיאלי לצפייה הוא שלוש פעמים הגודל האלכסוני של המסך. כשאתה יושב, העיניים שלך צריכות להיות בגובה מרכז המסך.



2.4

## כבל החשמל

- הכנס את כבל החשמל למחבר &quot; **POWER** &quot; שבגב הטלוויזיה.
- ודא שכבל החשמל מחובר באופן בטיחותי בתוך המחבר.
- ודא שתקע החשמל המחובר לשקע בקיר נגיש בכל עת.
- בעת ניתוק כבל החשמל, משוך תמיד מהתקע - לעולם לא מהכבל.

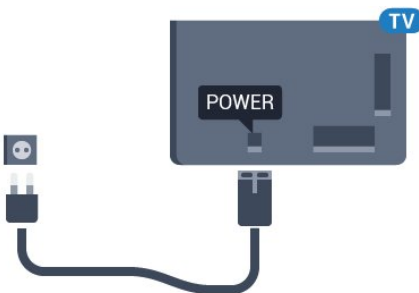

על אף שצריכת חשמל של טלוויזיה זו נמוכה מאוד במצב המתנה, כבה את הטלוויזיה באמצעות מתג ההפעלה/כיבוי כדי לחסוך באנרגיה אם אינך משתמש בטלוויזיה במשך פרק זמן ממושך.

לחץ על המקש הצבעוני **■** &quot; **מילות מפתח** &quot; וחפש &quot; **הפעלה** &quot; לקבלת מידע נוסף על כיבוי והדלקת הטלוויזיה.

## כבל האנטנה

הכנס את תקע האנטנה ביציבות בתוך שקע ה- "אנטנה" שעל גב הטלוויזיה.

תוכל לחבר אנטנה פרטית שלך או אנטנה ממערכת חלוקת אנטנות. השתמש במחבר אנטנה מסוג IEC Coax 75 Ohm RF.

השתמש בחיבור אנטנה זה לצורך אותות נכנסים DVB-T ו-DVB-C.

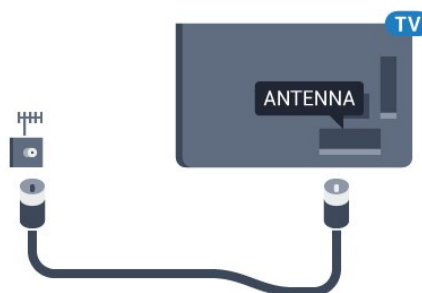

## צלחת לוויין

חבר את מחבר הלוויין מסוג F לחיבור הלוויין SAT שבגב מקלט הטלוויזיה.

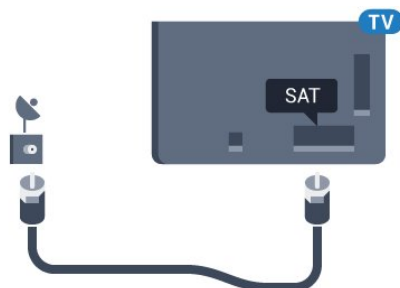

# רשת

3.1

## טלויזיה חכמה ואינטרנט

אין טלויזיה חכמה ללא אינטרנט.

טלויזיה חכמה זו אינה טלויזיה חכמה מבלי להיות מחוברת לרשת הביתית ולאינטרנט. אנו ממליצים על התחברות לאינטרנט ברגע שאתה מתחיל להשתמש בטלויזיה החכמה. היתרונות רבים מספור. ניתן לחבר את הטלויזיה באופן אלחוטי או קווי לנתב הרשת.

3.2

## התחבר לרשת

### חיבור אלחוטי

#### למה תזדקק

כדי לחבר את הטלויזיה באופן אלחוטי לאינטרנט, תזדקק לנתב Wi-Fi עם חיבור לאינטרנט.

השתמש בחיבור מהיר (פס רחב) לאינטרנט.



#### ביצוע החיבור

#### אלחוטי

יצירת חיבור אלחוטי...

1 - לחץ על **⚙**, בחר **&quot; כל ההגדרות &quot;**; ולחץ על OK.  
 2 - בחר **אלחוטי ורשתות** ולחץ על **▶** (ימין) כדי להיכנס לתפריט.  
 3 - בחר **&quot; קווי או Wi-Fi &quot;**; **< התחבר לרשת** ולחץ על OK.

4 - בחר **&quot; אלחוטי &quot;**; ולחץ על OK.  
 5 - ברשימת הרשתות שנמצאו, בחר את הרשת האלחוטית שלך. אם הרשת שלך אינה מופיעה ברשימה מכיוון ששמה נסתר (ביטלת את השידור SSID של הנתב), בחר **&quot; הוסף רשת חדשה &quot;**; כדי להזין בעצמך את שם הרשת.  
 6 - בהתאם לסוג הנתב, הזן את מפתח ההצפנה שלך ( WPA, WEP או WPA2 ). אם הזנת כבר את מפתח ההצפנה של רשת זאת, תוכל לבחור OK כדי לבצע מיד את ההתחברות.  
 7 - תופיע הודעה כאשר החיבור הצליח.

### WPS

אם לנתב שלך יש WPS, תוכל להתחבר ישירות לנתב, ללא צורך בסריקה לאיתור רשתות. אם יש לך מכשירים ברשת האלחוטית שלך, המשתמשים במערכת ההצפנה מאובטחת WEP, אינך יכול להשתמש ב-WPS.

1 - לחץ על **⚙**, בחר **&quot; כל ההגדרות &quot;**; ולחץ על OK.  
 2 - בחר **אלחוטי ורשתות** ולחץ על **▶** (ימין) כדי להיכנס לתפריט.  
 3 - בחר **&quot; קווי או Wi-Fi &quot;**; **< התחבר לרשת** ולחץ על OK.  
 4 - בחר WPS ולאחר מכן לחץ על OK.  
 5 - עבור לנתב, לחץ על לחצן WPS וחזור לטלויזיה תוך 2 דקות.  
 6 - בחר **&quot; התחבר &quot;**; כדי לבצע את החיבור.  
 7 - תופיע הודעה כאשר החיבור הצליח.

### PIN קוד עם WPS

אם לנתב שלך יש WPS עם קוד PIN, תוכל להתחבר ישירות לנתב, ללא צורך בסריקה לאיתור רשתות. אם יש לך מכשירים ברשת האלחוטית שלך, המשתמשים במערכת ההצפנה מאובטחת WEP, אינך יכול להשתמש ב-WPS.

1 - לחץ על **⚙**, בחר **&quot; כל ההגדרות &quot;**; ולחץ על OK.  
 2 - בחר **אלחוטי ורשתות** ולחץ על **▶** (ימין) כדי להיכנס לתפריט.  
 3 - בחר **&quot; קווי או Wi-Fi &quot;**; **< התחבר לרשת** ולחץ על OK.  
 4 - בחר WPS עם קוד PIN ולחץ על OK.  
 5 - כתוב לעצמך את קוד ה- PIN וקבן 8 ספרות המוצג על המסך והזן אותו בתוכנת הנתב שבמחשב שלך. עיין במדריך הנתב באשר למקום שבו יש להזין את קוד ה- PIN בתוכנת הנתב.  
 6 - בחר **&quot; התחבר &quot;**; כדי לבצע את החיבור.  
 7 - תופיע הודעה כאשר החיבור הצליח.

### איתור ופתירת בעיות

#### הרשת האלחוטית מעוותת או לא נמצאה

- תנורי מיקרוגל, טלפונים אלחוטיים או מכשירי Wi-Fi 802.11b /g אחרים, הנמצאים בקרבתך, עלולים להפריע לרשת האלחוטית.
- ודא שחומות האש ברשת שלך מאפשרות גישה לחיבור האלחוטי של הטלויזיה.
- אם הרשת האלחוטית אינה פועלת כהלכה בביתך, נסה התקנה של רשת קווית.

#### האינטרנט אינו עובד

- אם החיבור לנתב תקין, בדוק את חיבור הנתב לאינטרנט.

#### החיבור בין המחשב לאינטרנט איטי

- עיין במדריך למשתמש של הנתב האלחוטי שלך למידע על הטווח בתוך מבנה, על שיעור ההעברה ועל גורמים אחרים של איכות האות.
- השתמש בנתב בעל חיבור מהיר לאינטרנט (פס רחב).

#### DHCP

- אם החיבור נכשל, תוכל לבדוק את הגדרת ה- DHCP (פרוטוקול תצורה למחשב-מארח דינמי) של הנתב. DHCP צריך להיות **&quot; מופעל &quot;**;



### למה תזדקק

כדי לחבר את הטלוויזיה לאינטרנט, תזדקק לנתב רשת עם חיבור לאינטרנט. השתמש בחיבור מהיר) פס רחב) לאינטרנט.

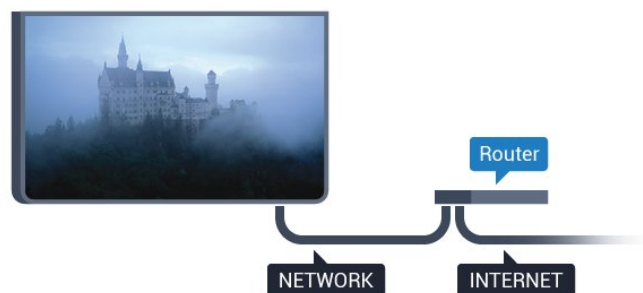

### ביצוע החיבור

יצירת חיבור קווי...

- 1- לחבר את הנתב לטלוויזיה באמצעות כבל רשת (כבל אתרנט\*\*).
- 2- ודא שהנתב הופעל.
- 3- לחץ על **⚙**, בחר **quot & כל הגדרות & quot**; ולחץ על OK.
- 4- בחר **אלחוטי ורשתות** ולחץ על **▶** (ימין) כדי להיכנס לתפריט.
- 5- בחר **quot & קווי או Wi-Fi & quot <**; **התחבר לרשת** ולחץ על OK.
- 6- בחר **quot & קווי & quot**; ולחץ על OK. הטלוויזיה מחפשת באופן רציף את החיבור לרשת.
- 7 - תופיע הודעה כאשר החיבור הצליח.

אם החיבור נכשל, תוכל לבדוק את הגדרת ה- DHCP של הנתב. DHCP צריך להיות **quot & מופעל & quot**;

\*\*כדי לעמוד בתקנות EMC, השתמש ב- FTP Cat ממוגן. כבל אתרנט E 5.

3.3

## הגדרות רשת

### הצג הגדרות רשת

כאן תוכל לראות את כל הגדרות הרשת הנוכחיות. כתובת ה- IP וה- MAC, עוצמת האות, מהירות, שיטת ההצפנה וכד'.

הצגת הגדרות הרשת הנוכחיות...

- 1- לחץ על **⚙**, בחר **quot & כל הגדרות & quot**; ולחץ על OK.
- 2- בחר **אלחוטי ורשתות** ולחץ על **▶** (ימין) כדי להיכנס לתפריט.
- 3- בחר **quot & קווי או Wi-Fi & quot <**; **הצג הגדרות רשת** ולחץ על OK.
- 4- לחץ על **◀** (שמאל) מספר פעמים אם צריך, כדי לסגור את התפריט.

## תצורת רשת

אם אתה משתמש מתקדם ומעוניין להתקין את הרשת בכתובת IP סטטית, הגדר את הטלוויזיה ל- **קנסטי**.

הגדרת הטלוויזיה ל- **קנסטי**...

- 1- לחץ על **⚙**, בחר **quot & כל הגדרות & quot**; ולחץ על OK.
- 2- בחר **אלחוטי ורשתות** ולחץ על **▶** (ימין) כדי להיכנס לתפריט.
- 3- בחר **quot & קווי או Wi-Fi & quot <**; **תצורת רשת** ולחץ על OK.
- 4- בחר **quot & קנסטי & quot**; ולחץ על OK כדי להפעיל **quot & תצורת קנסטי & quot**;
- 5- בחר **quot & תצורת קנסטי & quot**; והגדר את תצורת החיבור.
- 6- לחץ על **◀** (שמאל) מספר פעמים אם צריך, כדי לסגור את התפריט.

## הפעלה עם הרשת

תוכל להפעיל את הטלוויזיה הזאת מהסמארטפון או מהטאבלט שלך, אם היא במצב המתנה. ההגדרה **quot & הפעלה עם Wi-Fi & quot**; (WoWLAN) חייבת להיות מופעלת.

הפעלת **.. WoWLAN**.

- 1- לחץ על **⚙**, בחר **quot & כל הגדרות & quot**; ולחץ על OK.
- 2- בחר **אלחוטי ורשתות** ולחץ על **▶** (ימין) כדי להיכנס לתפריט.
- 3- בחר **quot & קווי או Wi-Fi & quot <**; **הפעל עם Wi-Fi (WoWLAN) & quot**; ולחץ על OK.
- 4 - בחר **quot & הפעלה & quot**; ולחץ על OK.
- 5- לחץ על **◀** (שמאל) מספר פעמים אם צריך, כדי לסגור את התפריט.

## הפעלת חיבור Fi-Wi

ניתן להפעיל או לכבות את חיבור ה- Wi-Fi בטלוויזיה.

כדי להפעיל **.. Wi-Fi**.

- 1- לחץ על **⚙**, בחר **quot & כל הגדרות & quot**; ולחץ על OK.
- 2- בחר **אלחוטי ורשתות** ולחץ על **▶** (ימין) כדי להיכנס לתפריט.
- 3- בחר **quot & קווי או Wi-Fi & quot <**; **מופעל/כבוי**; ולחץ על OK.
- 4- בחר **quot & הפעלה & quot**; ולחץ על OK.
- 5- לחץ על **◀** (שמאל) מספר פעמים אם צריך, כדי לסגור את התפריט.

## מעבד מדיה דיגיטלית - DMR

אם קובצי המדיה שלך אינם נפתחים בטלוויזיה, ודא ש **quot & מעבד המדיה הדיגיטלית & quot**; מופעל. הגדרת המפעל של DMR היא **quot & מופעל & quot**;

הפעלת **.. DMR**.

- 1- לחץ על **⚙**, בחר **quot & כל הגדרות & quot**; ולחץ על OK.
- 2- בחר **quot & אלחוטי ורשתות & quot**; ולחץ על **▶** (ימין) כדי להיכנס לתפריט.
- 3- בחר **quot & קווי או Wi-Fi & quot <**; **מעבד מדיה דיגיטלית - DMR & quot**; ולחץ על OK.
- 4 - בחר **quot & הפעלה & quot**; ולחץ על OK.

5 - לחץ על (שמאל) מספר פעמים אם צריך, כדי לסגור את התפריט.

3.4

## התקני רשת

ניתן לחבר את הטלוויזיה למכשירים אחרים ברשת האלחוטית שלך, כגון מחשב או סמארטפון. אפשר להשתמש במחשב שמערכת ההפעלה שלו Microsoft Windows או Apple OS X.

3.5



## שיתוף קבצים

בטלוויזיה זאת, באפשרותך לפתוח קובצי תמונות, מוזיקה ווידאו המאוחסנים במחשב שלך.

## רשת, מסך חכם Fi-Wi

כדי לצפות בערוצי טלוויזיה דיגיטליים בסמארטפון או בטאבלט, באמצעות אפליקציית TV Remote של פיליפס, עליך להפעיל את &quot; Wi-Fi &quot; ; המסך החכם &quot; Wi-Fi &quot; ; ייתכן שכמה מהערוצים המעורבלים לא יהיו זמינים במכשיר הנייד.



הפעלת מסך חכם Wi-Fi..

- 1 לחץ על  , בחר &quot; כל ההגדרות &quot; ; ולחץ על OK.
- 2 בחר **אלחוטי ורשתות** ולחץ על  (ימין) כדי להיכנס לתפריט.
- 3 בחר &quot; קווי או Wi-Fi &quot; &lt; &quot; ; **מסך חכם Wi-Fi** ; ולחץ על OK.
- 4 בחר &quot; **הפעלה** &quot; ; ולחץ על OK.
- 5 לחץ על (שמאל) מספר פעמים אם צריך, כדי לסגור את התפריט.

## שרת רשת טלוויזיית

אם יש לך יותר מטלוויזיה אחת מחוברת לרשת הביתית, תוכל לתת שם ייחודי לטלוויזיה.



החלפת שם הטלוויזיה...

- 1 לחץ על  , בחר &quot; כל ההגדרות &quot; ; ולחץ על OK.
- 2 בחר **אלחוטי ורשתות** ולחץ על  (ימין) כדי להיכנס לתפריט.
- 3 בחר &quot; קווי או Wi-Fi &quot; &lt; &quot; ; **שרת רשת טלוויזיית** ; ולחץ על OK.
- 4 הזן את השם באמצעות המקלדת שעל-גבי המסך או מקלדת השלט רחוק (אם זמינה).
- 5 בחר  כדי לאשר את השינוי.
- 6 לחץ על (שמאל) מספר פעמים אם צריך, כדי לסגור את התפריט.

## מחק זיכרון אינטרנט

בעזרת &quot; מחיקת זיכרון אינטרנט &quot; ;, תוכל למחוק את כל קובצי האינטרנט השמורים בטלוויזיה. באופן זה תמחק את הרישום של Philips Smart TV ואת הגדרת דירוג ההורים, את ההתחברויות ליישום חנות הווידאו, את כל המועדפים ביישום Smart TV , את סימניות האינטרנט ואת ההיסטוריה. יישומי MHEG אינטראקטיביים יכולים גם הם לשמור בטלוויזיה שלך את מה שמכונה &quot; עוגיות &quot; (cookies) ;. גם קבצים אלו יימחקו.

מחיקת זיכרון האינטרנט...

- 1 לחץ על  , בחר &quot; כל ההגדרות &quot; ; ולחץ על OK.
- 2 בחר **אלחוטי ורשתות** ולחץ על  (ימין) כדי להיכנס לתפריט.
- 3 בחר &quot; קווי או Wi-Fi &quot; &lt; &quot; ; **מחק זיכרון אינטרנט** ; ולחץ על OK.
- 4 בחר OK כדי לאשר.
- 5 לחץ על (שמאל) מספר פעמים אם צריך, כדי לסגור את התפריט.

# חיבורים

4.1

## עצות בנושא חיבורים

### מדריך קישוריות

חבר תמיד את המכשיר לטלוויזיה באמצעות החיבור בעל האיכות הגבוהה ביותר הזמין. כמו כן, השתמש בכבלים באיכות טובה כדי להבטיח העברה טובה של תמונה וצליל.

כאשר תחבר מכשיר, הטלוויזיה תזהה את הסוג שלו ותקצה לכל מכשיר שם סוג נכון. תוכל לשנות את שם הסוג, אם תרצה בכך. אם נקבע שם סוג נכון למכשיר מסוים, הטלוויזיה תעבור אוטומטית להגדרות הטלוויזיה האידיאליות, ברגע שתפעיל את המכשיר בתפריט &quot;מקורות&quot;.

אם תזדקק לעזרה לחיבור מספר מכשירים לטלוויזיה, תוכל לעיין ב&quot;מדריך הקישוריות של Philips TV&quot;. המדריך מציע מידע על אופן החיבור ועל סוג הכבלים שבהם יש להשתמש.

בקר ב- [www.connectivityguide.philips.com](http://www.connectivityguide.philips.com)

### יציאת אנטנה

אם יש לך ממיר (דיגיטלי) או מקליט, חבר את כבלי האנטנה באופן שיביירו את &quot;האות מהאנטנה&quot;; דרך הממיר ו/או המקליט תחילה, לפני שייכנס לטלוויזיה. בדרך זו, האנטנה והממיר יכולים לשלוח למקליט ערוצים אפשריים נוספים להקלטה.

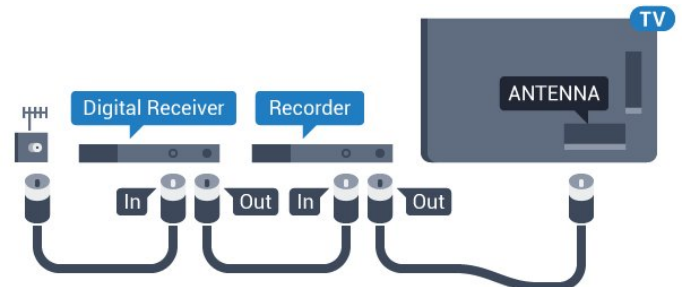

### יציאות HDMI

#### איכות HDMI

לחיבור HDMI יש איכות התמונה והשמע הטובה ביותר. כבל HDMI אחד משלב אותות וידאו ושמע. השתמש בכבל HDMI לקבלת אותות טלוויזיה בהבחנה גבוהה (HD) או בהבחנה אולטרה גבוהה (UHD). להעברת אותות באיכות מיטבית, השתמש בכבל HDMI במהירות גבוהה ואל תשתמש בכבל HDMI שאורכו יותר מ-5 מ'.

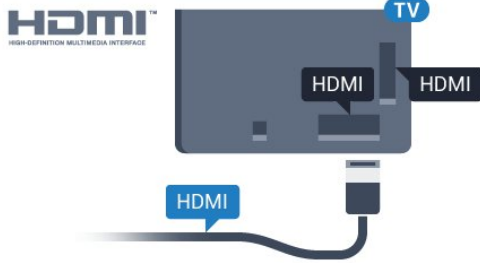

#### הגנה מפני העתקה

כבל HDMI תומך ב- HDCP (הגנה על תוכן דיגיטלי ברוחב פס גבוה). HDCP הוא אות הגנה מפני העתקה, המונע העתקת תוכן מתקליטור DVD או Blu-ray. נקרא גם DRM (ניהול זכויות דיגיטלי).

#### HDMI ARC

כל חיבורי ה- HDMI בטלוויזיה כוללים HDMI ARC (ערוץ אודיו חחר).

אם המכשיר, בדרך כלל מערכת קולנוע ביתי (HTS), מצויד גם הוא בחיבור HDMI ARC, חבר אותו לחיבור HDMI כלשהו במקלט טלוויזיה. אם יש לך חיבור HDMI ARC, אינך זקוק לכבל אודיו נוסף, שישלח את הקול של תמונת הטלוויזיה לקולנוע הביתי. החיבור HDMI ARC משלב את שני האותות.

כדי לחבר את הקולנוע הביתי, תוכל להשתמש בכל חיבור HDMI שהוא בטלוויזיה, אך ARC זמין רק למכשיר/חיבור אחד בכל פעם.

#### HDMI Ultra HD

בטלוויזיה זו תוכל לצפות בסרטונים שצולמו או הוכנו ברזולוציית Ultra HD (טבעית); (native 3,840 x 2,160) פיקסלים.

חבר נגן תקליטורי Blu-ray, קונסולת משחק או מחשב שניתן להציג בו סרטוני Ultra HD לאחד מחיבורי ה- HDMI. השתמש לשם כך בכבל HDMI בעל מהירות גבוהה. חיבור HDMI UHD יכול לכלול ARC (ערוץ אודיו חחר) והוא אינו תומך בתלת-ממד.

#### HDMI CEC - EasyLink

##### EasyLink

לחיבור HDMI יש איכות התמונה והשמע הטובה ביותר. כבל HDMI אחד משלב אותות וידאו ושמע. השתמש בכבל HDMI לקבלת אותות טלוויזיה בהבחנה גבוהה (HD) או בהבחנה אולטרה גבוהה (UHD). להעברת אותות באיכות מיטבית, השתמש בכבל HDMI במהירות גבוהה ואל תשתמש בכבל HDMI שאורכו יותר מ-5 מ'.

## הגדרות EasyLink

הטלוויזיה מסופקת עם הגדרות EasyLink מופעלות.

### EasyLink

כיבוי EasyLink לגמרי...

1 - לחץ על **⚙**, בחר **&quot;כל ההגדרות&quot;** ולחץ על OK.  
2 - בחר **&quot;הגדרות טלוויזיה&quot;** ולחץ על **▶** (ימין) כדי להיכנס לתפריט.

3 - בחר EasyLink, לחץ על **▶** (ימין) ובחר EasyLink צעד אחד נוסף

4 - לחץ על **&quot;כבוי&quot;**.

5 - לחץ על **◀** (שמאל) מספר פעמים אם צריך, כדי לסגור את התפריט.

### שלט רחוק EasyLink

אם תרצה שהמכשירים יתקשרו זה עם זה, אך אינך רוצה להפעיל אותם באמצעות השלט הרחוק של הטלוויזיה, תוכל לנתק בנפרד את השלט הרחוק EasyLink.

בתפריט ההגדרות של EasyLink, בחר **&quot;שלט רחוק EasyLink&quot;**; ובחר **&quot;כבוי&quot;**.

## DVI ל-HDMI

אם יש לך עדיין מכשיר עם חיבור DVI בלבד, תוכל לחבר את המכשיר לכל אחת מיציאות ה-HDMI באמצעות מתאם **&quot;DVI ל-HDMI&quot;**;

השתמש במתאם DVI ל-HDMI אם למכשיר שלך יש רק חיבור DVI. לקבלת קול, השתמש באחד מחיבורי ה-HDMI והוסף כבל אודיו L / R (מיני שקע 3.5 מ"מ) לכניסת האודיו שבגב מקלט הטלוויזיה.

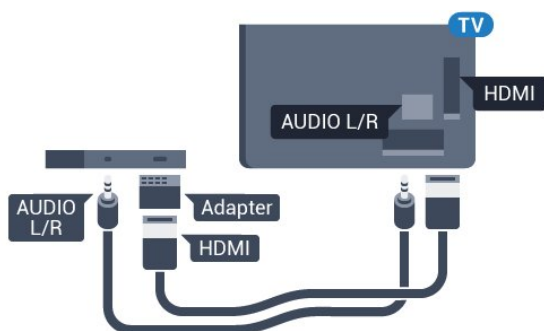

## הגנה מפני העתקה

כבל DVI וכבל HDMI תומכים ב-HDCP (הגנה על תוכן דיגיטלי ברוחב פס גבוה). HDCP הוא אות הגנה מפני העתקה, המונע העתקת תוכן מתקליטור DVD או Blu-ray. נקרא גם DRM (ניהול זכויות דיגיטלי).

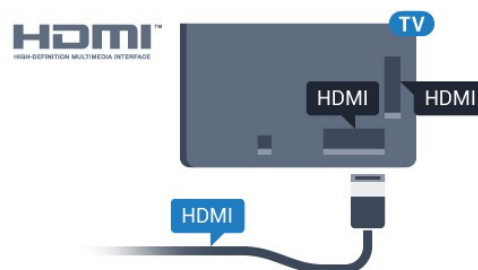

## EasyLink HDMI CEC

אם המכשירים שלך מחוברים באמצעות HDMI ויש להם EasyLink, באפשרותך להפעיל אותם באמצעות השלט הרחוק של הטלוויזיה. יש צורך להפעיל את EasyLink HDMI CEC בטלוויזיה ובמכשיר המחובר.

באמצעות EasyLink, תוכל לתפעל מכשיר מחובר דרך השלט הרחוק של הטלוויזיה. EasyLink משתמש בממשק HDMI CEC (בקרת אלקטרוניקה של הצרכן) כדי לתקשר עם המכשירים המחוברים. המכשירים חייבים לתמוך ב-HDMI CEC ועליהם להיות מחוברים בחיבור HDMI.

## התקנת EasyLink

הטלוויזיה מסופקת עם EasyLink מופעל. דא שכל הגדרות ה-HDMI CEC מוגדרות כראוי במכשירי EasyLink מחוברים. ייתכן ש-EasyLink לא יעבוד עם מכשירים ממותגים אחרים.

## HDMI CEC במותגים אחרים

פונקציה ה-HDMI CEC מכונה בשמות שונים במוטגים שונים. להלן מספר דוגמאות: Anynet, Aquos Link, Bravia Theatre Sync, Kuro Link, Simplink, Viera Link. לא כל המותגים תומכים במלואם ל-EasyLink.

שמות מותגי ה-HDMI CEC שבדוגמה הם קניינים של בעליהם בהתאמה.

לקבלת מידע נוסף על שימוש ב-EasyLink, לחץ על המקש הצבעוני **⏏** **&quot;מילת מפתח&quot;** וחפש **&quot;EasyLink HDMI CEC&quot;**.

## הפעלת מכשירים

כדי להפעיל מכשיר המחובר ל-HDMI ולהתקין באמצעות EasyLink, בחר את המכשיר, או את הפעילות שלו, מרשימת החיבורים של הטלוויזיה. לחץ על **SOURCES**, בחר מכשיר המחובר לחיבור HDMI ולחץ על OK.

לאחר בחירת המכשיר, השלט הרחוק של הטלוויזיה יכול לשלוט בו. יחד עם זאת המקשים **HOME** ו-**OPTIONS** וחלק ממקשי הטלוויזיה האחרים, כגון **Ambilight**, לא מועברים להתקן.

אם המקש הנדרש אינו נמצא בשלט הרחוק של הטלוויזיה, תוכל לבחור אותו מהתפריט **&quot;אפשרויות&quot;**;

לחץ על **OPTIONS** ובחר **&quot;בקורות&quot;** בשורת התפריטים. על המסך, בחר את מקש ההתקן הנדרש ולחץ על OK. ייתכן שכמה מכשירים ספציפיים מאוד למכשיר לא יהיו זמינים בתפריט **&quot;שלטים&quot;**;

רק מכשירים התומכים בפונקציית **שלט רחוק EasyLink** יגיבו לשלט הרחוק של הטלוויזיה.

אם הקול אינו תואם לווידיאו שבמסך, תוכל לכוונן את השמע לפי סנכרון הווידיאו.

למידע נוסף, לחץ על **מילות מפתח** וחפש **סנכרון אודיו לווידיאו**.

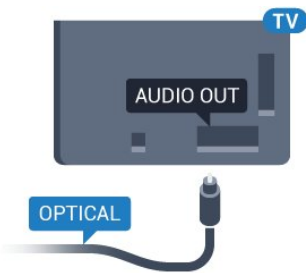

4.2

## חכם כרטיס עם CI+

### CI+

מקלט טלוויזיה זה מוכן ל- CI+ מותנית; גישה מותנית CI+.

בעזרת CI+, תוכל לצפות בתוכניות HD מיוחדות, כגון סרטים וספורט, המוצעות על ידי מפעילי שידורי טלוויזיה באזורך, המשדרות בשיטה דיגיטלית. תוכניות אלו מעורבות על ידי מפעיל שידורי הטלוויזיה ומפוענחות באמצעות רכיב CI+ ששולם מראש. מפעילי שידורי טלוויזיה, המשדרים בשיטה דיגיטלית, מספקים רכיב CI+ (רכיב גישה מותנית - CAM) וכרטיס חכם נלווה, כאשר אתה נרשם כמנוי לתוכניות המיוחדות שלהם. תוכניות אלו כלולות רמה גבוהה של הגנה מפני העתקה.

למידע נוסף על תנאים ותניות, פנה למפעיל שידורי טלוויזיה דיגיטליים.



### כרטיס חכם אחד

מפעילי שידורי טלוויזיה, המשדרים בשיטה דיגיטלית, מספקים רכיב CI+ (רכיב גישה מותנית - CAM) וכרטיס חכם נלווה, כאשר אתה נרשם כמנוי לתוכניות המיוחדות שלהם.

הכנס את הכרטיס החכם אל תוך מודול ה-CAM. עיין בהוראות שקיבלת מהמפעיל.

הכנסת ה-CAM אל תוך הטלוויזיה...

1- לשיטת ההכנסה הנכונה, הסתכל על ה-CAM. הכנסה לא נכונה עלולה לגרום נזק ל-CAM ולטלוויזיה.

2- כאשר אתה מביט על גב הטלוויזיה והחלק הקדמי של ה-CAM פונה אליך, הכנס את ה-CAM בעדינות אל תוך החרץ **ממשק**

## Y Pb Pr - Component

Y Pb Pr - קומפוננט וידיאו הוא חיבור באיכות גבוהה.

חיבור Y Pb Pr יכול לשמש לאותות טלוויזיה באבחנה גבוהה (HD). לצד אותות Y, Pb, Pr, הוסף אותות שמע לצד ימין ולצד שמאל, לקבלת קול.

בעת החיבור התאם את צבעי מחבר Y Pb Pr (ירוק, כחול, אדום) אל תקעי הכבל.

השתמש בכבל AUDIO L RCA / אם בהתקן שלך יש גם צליל.

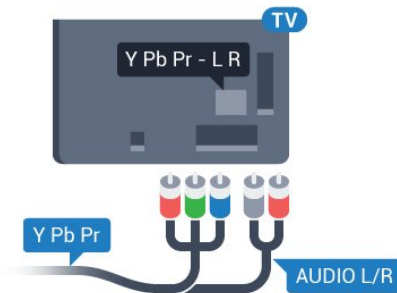

## SCART

SCART הוא חיבור באיכות טובה.

ניתן להשתמש בחיבור SCART לצורך אותות וידיאו CVBS ו-RGB, אך לא ניתן להשתמש בו עם אותות טלוויזיה באבחנה גבוהה (HD). חיבור SCART משלב אותות וידיאו ואודיו. חיבור SCART תומך גם בפלייבק NTSC.

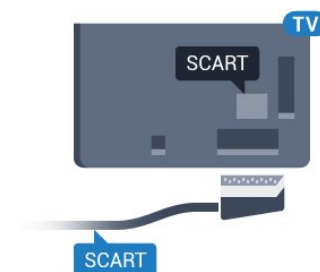

## יציאת אודיו - אופטית

יציאת אודיו - אופטית; היא חיבור קול באיכות גבוהה.

חיבור אופטי זה יכול לשאת 5.1 ערוצי שמע. אם מכשיר השמע שלך, בדרך כלל מערכת קולנוע ביתי (HTS), מצויד גם הוא בחיבור HDMI ARC, תוכל להשתמש בחיבור זה עם חיבור יציאת אודיו - אופטית; שבקולנוע הביתי. חיבור יציאת אודיו - אופטי ישלח את הקול מהטלוויזיה אל הקולנוע הביתי.

תוכל להגדיר את הסוג של אות יציאת האודיו כדי שיתאים ליכולות השמע של מערכת הקולנוע הביתי שלך.

למידע נוסף, לחץ על **מילות**

והפשוט **הגדרות יציאת אודיו**.

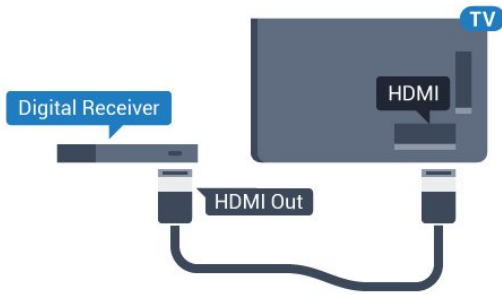

### משותף.

- 3 דחף את ה-CAM פנימה עד כמה שניתן. השאר אותו בתוך החריץ באופן קבוע.

לאחר הפעלת הטלוויזיה, ייתכן שיעברו כמה דקות עד שה-CAM יופעל. אם הוכנס ודמי המינוי שולמו, (שיטות המינוי עשויות להיות שונות), תוכל לצפות בערוצים מעורבלים הנתמכים על ידי הכרטיס החכם CAM.

ה-CAM והכרטיס החכם הם בלעדיים למקלט הטלוויזיה שלך. אם תסיר את ה-CAM, לא תוכל עוד לצפות בערוצים מעורבלים הנתמכים על ידי ה-CAM.

### כיבוי טיימר

אם אתה משתמש רק בשלט הרחוק של הממיר, כבה את הטיימר האוטומטי. כבה את הטיימר כדי למנוע כיבוי אוטומטי של הטלוויזיה אם עברו 4 שעות מבלי שלחצת על מקש כלשהו של השלט הרחוק של הטלוויזיה.

ב"עזרה" ; לחץ על המקש הצבעוני & "מילות מפתח" ; וחפש "כיבוי טיימר" ; לקבלת מידע נוסף.

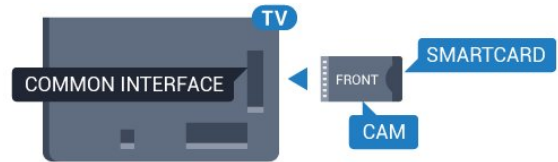

### טיונר לוויין

חבר את כבל צלחת הלוויין למקלט שידורי הלוויין.

לצד חיבור האנטנה, הוסף כבל HDMI כדי לחבר את המכשיר לטלוויזיה.

לחלופין, תוכל להשתמש בכבל SCART אם למכשיר אין חיבור HDMI.

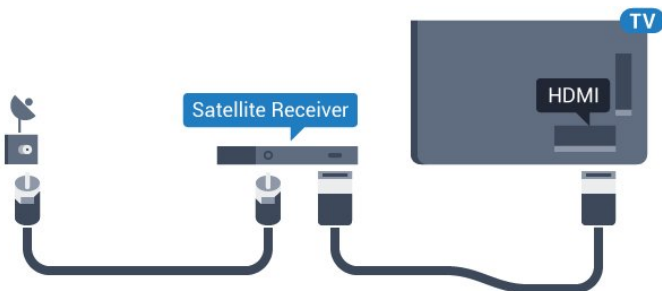

### כיבוי טיימר

אם אתה משתמש רק בשלט הרחוק של הממיר, כבה את הטיימר האוטומטי. כבה את הטיימר כדי למנוע כיבוי אוטומטי של הטלוויזיה אם עברו 4 שעות מבלי שלחצת על מקש כלשהו של השלט הרחוק של הטלוויזיה.

ב"עזרה" ; לחץ על המקש הצבעוני & "מילות מפתח" ; וחפש "כיבוי טיימר" ; לקבלת מידע נוסף.

4.4

### מערכת קולנוע ביתי - HTS

### סיסמאות או קודי PIN

לגבי מודולי CAM אחדים, עליך להזין קוד PIN כדי לצפות בערוצים שלו. כאשר אתה מגדיר קוד PIN למודול ה-CAM, אנו ממליצים שתשתמש באותו קוד שהגדרת לביטול נעילת הטלוויזיה.

הגדרת קוד PIN למודול ה-CAM..

- 1 לחץ על **SOURCES**.
- 2 בחר את הערוץ שעבורו אתה משתמש ב-CAM.
- 3 לחץ על **OPTIONS** ובחר "המשק המשותף".

4 בחר את מפעיל הטלוויזיה של ה-CAM. המסכים הבאים מתקבלים ממפעיל שידורי הטלוויזיה. עקוב אחר ההוראות שבמסך כדי לחפש את ההגדרה של קוד ה-PIN.

4.3

### מקלט - ממיר לטלוויזיה

#### ממיר לכבלים

השתמש בשני כבלי אנטנה כדי לחבר את האנטנה לממיר (מקלט דיגיטלי) ולטלוויזיה.

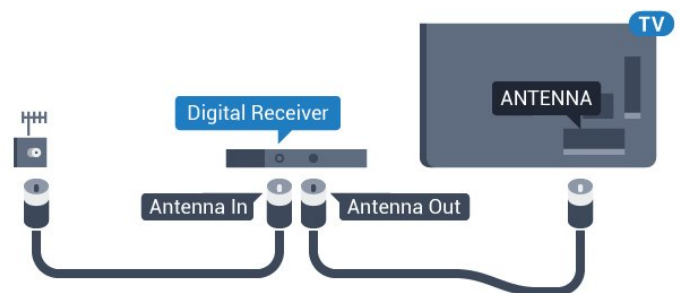

לצד מחברי האנטנה, הוסף כבל HDMI כדי לחבר את הממיר לטלוויזיה.

לחלופין, תוכל להשתמש בכבל SCART אם לממיר אין חיבור HDMI.

## התחברות עם ARC HDMI

השתמש בכבל HDMI לחבר מערכת קולנוע ביתי (HTS) לטלוויזיה. תוכל לחבר Soundbar של פיליפס או קולנוע ביתי עם גגן תקליטורים מובנה.

### HDMI ARC

אם מערכת הקולנוע הביתי שלך מצוידת בחיבור HDMI ARC, תוכל להתחבר לכל חיבור HDMI של מקלט הטלוויזיה. אם יש HDMI ARC, אין צורך לחבר כבל אודיו נוסף. החיבור HDMI ARC משלב את שני האותות. כל חיבורי ה-HDMI של מקלט הטלוויזיה יכולים לספק אות ערוץ אודיו חוזר (ARC). אך ברגע שחיברת את הקולנוע הביתי, הטלוויזיה תשלח אות ARC לחיבור HDMI זהה.

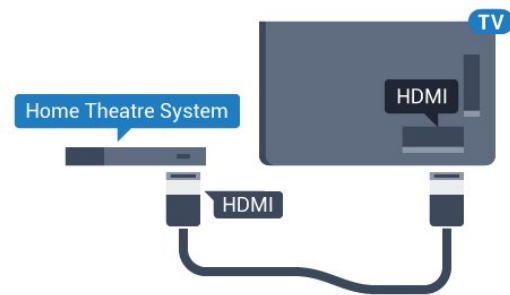

### סנכרון אודיו - וידאו

אם הקול אינו תואם לווידיאו שמוצג במסך, באפשרותך להגדיר השהייה במרבית מערכות הקולנוע הביתיות עם גגן תקליטורים, כדי שתהיה התאמה בין הקול לווידיאו.

למידע נוסף, לחץ על המקש הצבעוני <img alt="red arrow icon" data-bbox="598 511 611 524"/> <img alt="magnifying glass icon" data-bbox="598 524 611 537"/> <img alt="arrow icon" data-bbox="598 537 611 550"/> מילות מפתח <img alt="arrow icon" data-bbox="598 550 611 563"/> וחפש <img alt="arrow icon" data-bbox="598 563 611 576"/> סנכרון אודיו לווידיאו <img alt="arrow icon" data-bbox="598 576 611 589"/>.

## התחברות עם HDMI

השתמש בכבל HDMI לחבר מערכת קולנוע ביתי (HTS) לטלוויזיה. תוכל לחבר Soundbar של פיליפס או קולנוע ביתי עם גגן תקליטורים מובנה.

אם אין חיבור HDMI ARC במערכת הקולנוע הביתי, הוסף כבל אודיו (Toslink) אופטי כדי לשלוח את הקול של תמונת הטלוויזיה למערכת הקולנוע הביתי.

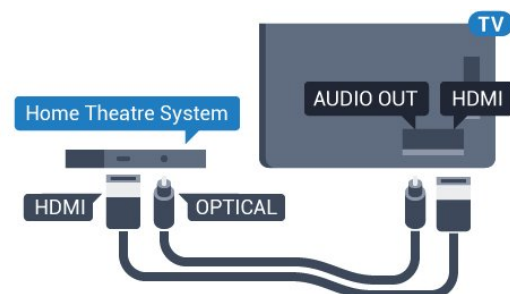

### סנכרון אודיו - וידאו

אם הקול אינו תואם לווידיאו שמוצג במסך, באפשרותך להגדיר השהייה במרבית מערכות הקולנוע הביתיות עם גגן תקליטורים, כדי שתהיה התאמה בין הקול לווידיאו.

למידע נוסף, לחץ על המקש הצבעוני <img alt="red arrow icon" data-bbox="125 41 138 54"/> <img alt="magnifying glass icon" data-bbox="125 54 138 67"/> מילות מפתח <img alt="arrow icon" data-bbox="125 67 138 80"/> וחפש <img alt="arrow icon" data-bbox="125 80 138 93"/> סנכרון אודיו לווידיאו <img alt="arrow icon" data-bbox="125 93 138 106"/>.

## הגדרות יציאת אודיו

### פורמט יציאת שמע

אם יש לך מערכת קולנוע ביתי (HTS) עם יכולות עיבוד קול רב-רוצי, כגון Dolby Digital, DTS יציאת פורמט את הגדר, דומה או השמע ל <img alt="arrow icon" data-bbox="125 185 138 198"/> רב-ערוצי <img alt="arrow icon" data-bbox="125 198 138 211"/>. באמצעות פורמט רב-ערוצי, הטלוויזיה תוכל לשלוח אות קולי דחוס רב-ערוצי למערכת הקולנוע הביתי, מערוץ טלוויזיה או מנגן מחובר. אם יש לך מערכת קולנוע ביתי ללא עיבוד קול רב-ערוצי, בחר <img alt="arrow icon" data-bbox="125 225 138 238"/> סטריאו <img alt="arrow icon" data-bbox="125 238 138 251"/>.

כדי להגדיר <img alt="arrow icon" data-bbox="125 244 138 257"/> פורמט יציאת שמע <img alt="arrow icon" data-bbox="125 257 138 270"/>...

1 - לחץ על <img alt="gear icon" data-bbox="125 265 138 278"/> בחר <img alt="arrow icon" data-bbox="125 278 138 291"/> כל ההגדרות <img alt="arrow icon" data-bbox="125 291 138 304"/> ולחץ על OK.  
2 - בחר <img alt="arrow icon" data-bbox="125 291 138 304"/> צליל <img alt="arrow icon" data-bbox="125 304 138 317"/> ולחץ על <img alt="arrow icon" data-bbox="125 317 138 330"/> (ימין) כדי להיכנס לתפריט.

3 - בחר <img alt="arrow icon" data-bbox="125 309 138 322"/> מתקדם <img alt="arrow icon" data-bbox="125 322 138 335"/> <img alt="arrow icon" data-bbox="125 335 138 348"/> פורמט יציאת שמע <img alt="arrow icon" data-bbox="125 348 138 361"/> ולחץ על OK.

4 - בחר <img alt="arrow icon" data-bbox="125 340 138 353"/> מרובה ערוצים <img alt="arrow icon" data-bbox="125 353 138 366"/> או <img alt="arrow icon" data-bbox="125 366 138 379"/> סטריאו <img alt="arrow icon" data-bbox="125 379 138 392"/>, ולאחר מכן לחץ על OK.

5 - לחץ על <img alt="arrow icon" data-bbox="125 384 138 397"/> (שמאל) מספר פעמים אם צריך, כדי לסגור את התפריט.

### איזון יציאת שמע

השתמש בהגדרה של השוואת יציאת אודיו כדי להשוות את העוצמה (חוזק) של הטלוויזיה לזו של מערכת הקולנוע הביתי, כשאתה עובר ביניהם. הבדלי עוצמה יכולים לנבוע מהבדלי עיבוד הקול.

קיצוץ ההבדל בעוצמה...

1 - לחץ על <img alt="gear icon" data-bbox="125 530 138 543"/> בחר <img alt="arrow icon" data-bbox="125 543 138 556"/> כל ההגדרות <img alt="arrow icon" data-bbox="125 556 138 569"/> ולחץ על OK.  
2 - בחר <img alt="arrow icon" data-bbox="125 543 138 556"/> צליל <img alt="arrow icon" data-bbox="125 556 138 569"/> ולחץ על <img alt="arrow icon" data-bbox="125 569 138 582"/> (ימין) כדי להיכנס לתפריט.

3 - בחר <img alt="arrow icon" data-bbox="125 574 138 587"/> מתקדם <img alt="arrow icon" data-bbox="125 587 138 600"/> <img alt="arrow icon" data-bbox="125 600 138 613"/> איזון יציאת שמע <img alt="arrow icon" data-bbox="125 613 138 626"/> ולחץ על OK.

4 - בחר <img alt="arrow icon" data-bbox="125 605 138 618"/> ערוץ <img alt="arrow icon" data-bbox="125 618 138 631"/> <img alt="arrow icon" data-bbox="125 631 138 644"/> בינוני <img alt="arrow icon" data-bbox="125 644 138 657"/> או <img alt="arrow icon" data-bbox="125 657 138 670"/> פחות <img alt="arrow icon" data-bbox="125 670 138 683"/> ולחץ על OK.

5 - אם ההבדל בעוצמת הקול גדול, בחר <img alt="arrow icon" data-bbox="125 648 138 661"/> ערוץ <img alt="arrow icon" data-bbox="125 661 138 674"/> <img alt="arrow icon" data-bbox="125 674 138 687"/>. אם ההבדל בעוצמה קטן, בחר <img alt="arrow icon" data-bbox="125 687 138 700"/> פחות <img alt="arrow icon" data-bbox="125 700 138 713"/>.

6 - לחץ על <img alt="arrow icon" data-bbox="125 689 138 702"/> (שמאל) מספר פעמים אם צריך, כדי לסגור את התפריט.

איזון יציאת האודיו משפיעה גם על יציאת אודיו - אופטית וגם על אותות קוליים HDMI ARC.

### השהיית יציאת אודיו

כאשר מערכת קולנוע ביתי (HTS) מחוברת לטלוויזיה, יש לסנכרן את התמונה בטלוויזיה ואת הצליל ממערכת הקולנוע הביתי.

### סנכרון אוטומטי - אודיו לווידיאו

במערכות קולנוע ביתי חדישות של פיליפס, סנכרון האודיו לווידיאו מבוצע אוטומטית והוא תמיד נכון.

### השהיית סנכרון אודיו

במערכות קולנוע ביתי אחדות, ייתכן שכדי לסנכרן את האודיו

## נגן תקליטורי Blu-ray

השתמש בכבל HDMI במהירות גבוהה כדי לחבר נגן תקליטורי Blu-ray למקלט הטלוויזיה.

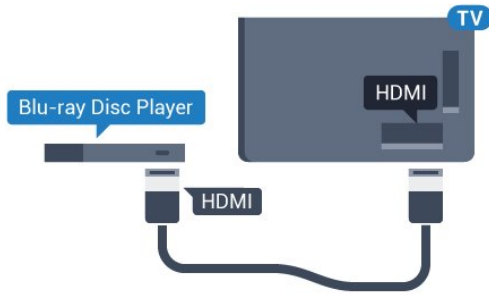

אם נגן תקליטורי ה-Blu-ray כולל EasyLink HDMI CEC, תוכל להפעיל את הנגן באמצעות השלט הרחוק של הטלוויזיה.

ב- "עזרה"; לחץ על המקש הצבעוני <img alt="red arrow icon" data-bbox="310 337 325 352"/> " מילות מפתח"; וחפש "EasyLink HDMI CEC"; לקבלת מידע נוסף.

## נגן DVD

השתמש בכבל HDMI כדי לחבר את נגן ה-DVD לטלוויזיה. לחלופין, תוכל להשתמש בכבל SCART אם למכשיר אין חיבור HDMI.

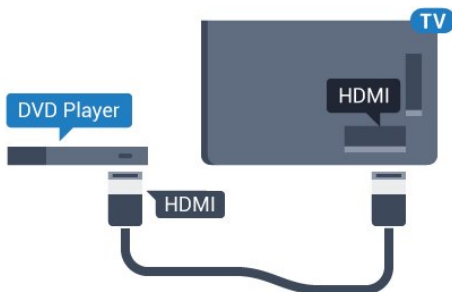

אם נגן ה-DVD מחובר באמצעות HDMI וכולל EasyLink CEC, תוכל להפעיל את הנגן באמצעות השלט הרחוק של הטלוויזיה.

לקבלת מידע נוסף על EasyLink, לחץ על המקש הצבעוני <img alt="red arrow icon" data-bbox="310 708 325 723"/> " מילות מפתח"; וחפש "EasyLink HDMI CEC";.

## אוזניות

תוכל לחבר ערכת אוזניות לחיבור <img alt="headphones icon" data-bbox="245 820 260 835"/> שבגב מקלט הטלוויזיה. החיבור הוא מיני שקע 3.5 מ. תוכל לכוון את עוצמת האוזניות בנפרד.

לווידיאו, תצטרך לכוון את ההשהיה של סנכרון האודיו. במערכת הקולנוע הביתי, הגדל את ערך ההשהיה עד שתהיה התאמה בין התמונה לבין הקול. ייתכן שיידרש ערך השהיה של 180 מילי-שניות. קרא את המדריך למשתמש של מערכת הקולנוע הביתי. לאחר קביעת ערך השהיה בקולנוע הביתי, תצטרך לבטל את השהיית יציאת האודיו בטלוויזיה.

כדי לכבות את "השהיית יציאת אודיו";...

- 1 לחץ על <img alt="gear icon" data-bbox="585 157 600 172"/>, בחר "כל ההגדרות"; ולחץ על OK.
- 2 בחר "צליל"; ולחץ על <img alt="right arrow icon" data-bbox="685 172 700 187"/> (ימין) כדי להיכנס לתפריט.
- 3 בחר "מתקדם"; <img alt="less than sign icon" data-bbox="785 202 800 217"/> "השהיית יציאת אודיו"; ולחץ על OK.
- 4 לחץ על "כבוי";.
- 5 לחץ על <img alt="left arrow icon" data-bbox="585 247 600 262"/> (שמאל) מספר פעמים אם צריך, כדי לסגור את התפריט.

### פיצוי יציאת שמע

אם אינך יכול להגדיר השהיה במערכת הקולנוע הביתי, תוכל להגדיר את הטלוויזיה לסנכרון הקול. תוכל להגדיר פיצוי, שיפצה על הזמן הדרוש למערכת הקולנוע הביתי לעבד את הקול של תמונת הטלוויזיה. תוכל להגדיר ערכים בשלבים של 5 מילי-שניות. ההגדרה המקסימלית היא 60- מילי-שניות.

ההגדרה "השהיית יציאת אודיו"; תופעל.

סנכרון הקול בטלוויזיה...

- 1 לחץ על <img alt="gear icon" data-bbox="585 444 600 459"/>, בחר "כל ההגדרות"; ולחץ על OK.
- 2 בחר "צליל"; ולחץ על <img alt="right arrow icon" data-bbox="685 459 700 474"/> (ימין) כדי להיכנס לתפריט.
- 3 בחר "מתקדם"; <img alt="less than sign icon" data-bbox="785 494 800 509"/> "פיצוי יציאת שמע"; ולחץ על OK.
- 4 השתמש בסרגל המחווך כדי להגדיר את פיצוי הצליל ולחץ על OK.
- 5 לחץ על <img alt="left arrow icon" data-bbox="585 549 600 564"/> (שמאל) מספר פעמים אם צריך, כדי לסגור את התפריט.

## בעיות קול בקולנוע הביתי

### קול עם רעש חזק

אם אתה צופה בסרטון מכונן הבזק USB שהוכנס למערכת הקולנוע הביתי או ממחשב מחובר, הקול מהקולנוע הביתי עלול להישמע מעוות. רעש זה קורה כאשר קובץ השמע או הווידיאו כולל קול DTS אך מערכת הקולנוע הביתי אינה כוללת עיבוד קול DTS. תוכל לתקן זאת על ידי הגדרת "פרמוט יציאת האודיו"; של הטלוויזיה ל- "סטריאו";.

לחץ על <img alt="gear icon" data-bbox="685 749 700 764"/> עבור "כל ההגדרות"; <img alt="less than sign icon" data-bbox="635 764 650 779"/> "קול"; <img alt="less than sign icon" data-bbox="585 779 600 794"/> "מתקדם"; <img alt="less than sign icon" data-bbox="535 794 550 809"/> "פורמט יציאת אודיו";.

### ללא קול

אם אינך שומע את הקול מהטלוויזיה במערכת הקולנוע הביתי שלך, בדוק אם חיברת את כבל ה-HDMI לטכניסת HDMI ARC במערכת הקולנוע הביתי. כל מחברי ה-HDMI בטלוויזיה הם מחברים מסוג HDMI ARC.



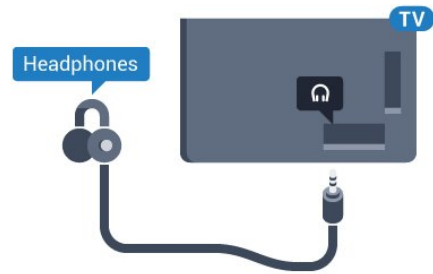
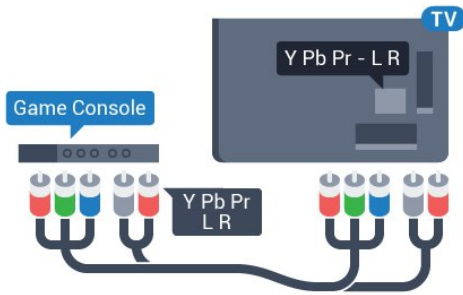

כוונן עוצמת הקול...

- 1 - לחץ על **OK**, בחר **כל ההגדרות**; ולחץ על **OK**.
- 2 - בחר **צליל**; ולחץ על **OK** (ימין) כדי להיכנס לתפריט.
- 3 - בחר **עוצמת האוזניות**; ולחץ על **OK**.
- 4 - לחץ על החצים **▲** (למעלה) או **▼** (למטה) כדי לכוונן את הערך.
- 5 - לחץ על **◀** (שמאל) מספר פעמים אם נחוץ, כדי לסגור את התפריט.

## וידיאו-אודיו LR / Scart

חבר את קונסולת המשחקים לטלוויזיה באמצעות כבל קומפוזיט ( CVBS ) ובבל אודיו L / R .  
 אם בקונסולת המשחקים יש רק יציאת וידאו ( CVBS ) ואודיו L / R , השתמש במתאם וידאו אודיו L / R -ל- SCART ( נמכר בנפרד ) כדי לחבר מחבר SCART .

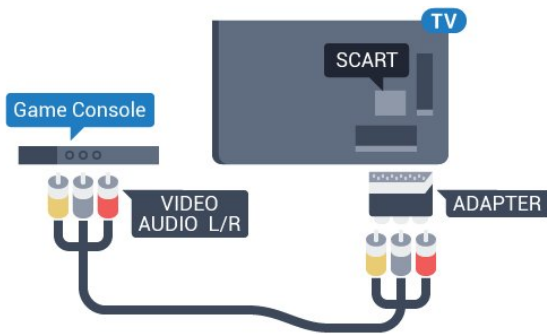

4.8

## קונסולות משחקים

### HDMI

לקבלת איכות מיטבית, חבר את קונסולת המשחק לטלוויזיה באמצעות HDMI במהירות גבוהה.

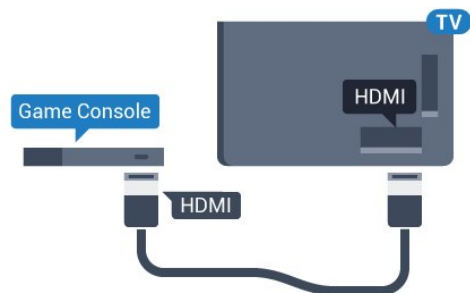

4.9

## שלט משחקים

### חיבור שלט משחקים

כדי לשחק משחקים מהאינטרנט בטלוויזיה זאת, תוכל לחבר מגוון נבחר של שלטי משחקים אלחוטיים. לאחר חיבור שלט המשחקים, תוכל להשתמש בו מיידית.  
 חיבור שלט משחקים...

- 1 - הכנס את מקלט הננו הקטן אל תוך אחת מכניסות ה- USB שבצד הטלוויזיה. מקלט הננו האלחוטי מגיע יחד עם שלט המשחקים.
  - 2 - אם שלט המשחקים מופעל, תוכל להשתמש בו.
- תוכל לחבר שלט משחקים שני לכניסת USB אחרת בצד מקלט הטלוויזיה.

### YPbPr

יש לחבר את קונסולת המשחקים לטלוויזיה באמצעות כבל קומפוננט וידאו ( Y Pb Pr ) ובבל אודיו L / R .

לאחר פרמט הכונן הקשיח, השאר אותו מחובר לצמייתות.

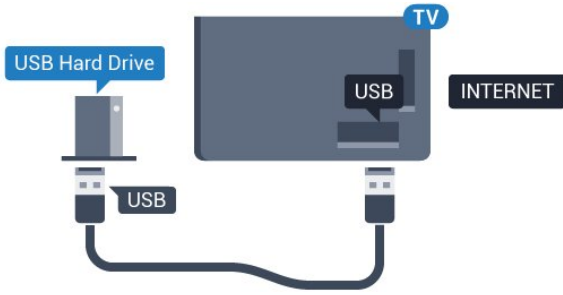

## אזהרה

הכונן הקשיח USB מפורמט באופן בלעדי לטלוויזיה זאת; לא תוכל להשתמש בהקלטות השמורות בו בטלוויזיה אחרת או במחשב אחר. אל תשתמש ביישום מחשב כלשהו, כדי להעתיק או לשנות קבצים מוקלטים בכונן הקשיח USB. הדבר ישחית את ההקלטות. כאשר תפרמט כונן קשיח USB נוסף, תאבד את התוכן של הכונן הקודם. תצטרך לפרמט מחדש את כונן הקשיח USB, המחובר לטלוויזיה שלך, אם תרצה להשתמש בו עם מחשב אחר.

4.11

## מקלדת USB

### חיבור

חבר מקלדת USB (מסוג USB-HID) כדי הזין טקסט בטלוויזיה שלך.

תוכל חבר לטלוויזיה מקלדת ועכבר. השתמש באחד מחיבורי ה-USB לצורך החיבור.



## התקן את המקלדת ובצע הגדרת תצורה

כדי להתקין מקלדת USB, הפעל את הטלוויזיה וחבר את מקלדת ה-USB לאחד מחיבורי ה-USB שבמקלט הטלוויזיה. כאשר המקלט מאתר לראשונה את המקלדת, תוכל לבחור את פריסת מקשי המקלדת שלך ולבדוק את בחירתך. אם בחרת בפריסת מקשים קירילית או יוונית כפריסה הראשונית, תוכל לבחור בפריסת מקשים לטינית כפריסה המשנית.

שינוי ההגדרה של פריסת מקשי המקלדת לאחר בחירת פריסה מסוימת...

1 לחץ על בחר "כל ההגדרות" ולחץ על OK.  
2 בחר "הגדרות כלליות" ולחץ על (ימין) כדי להיכנס לתפריט.

## שלטי משחקים מתאימים

מגוון נבחר של שלטי משחקים אלחוטיים נבחן ונמצא מתאים לשימוש עם טלוויזיה זאת. ייתכן כי שלטי משחקים אחרים לא יהיו מתאימים לגמרי.

שלטי משחקים מתאימים הם...

- Logitech F710
- Logitech F510
- Windows Xbox 360 Wireless Controller
- שלט משחקים אלחוטי Speedlink Strike FX

## בעיות בממשק

טיפול בהפרעה אפשרית למכשירים אלחוטיים אחרים המחוברים לטלוויזיה...

- השתמש בכבל הארכה USB והזז את מקלט הננו כמטר אחד הרחק מהטלוויזיה.
- לחלופין, תוכל להשתמש במפצל USB חשמלי, המחובר לטלוויזיה, ולהכניס את מקלטי הננו אל תוך המפצל.

4.10

## כונן קשיח USB

### למה תזדקק

אם תחבר כונן קשיח USB, תוכל להשהות או להקליט שידור טלוויזיה. שידור הטלוויזיה חייב להיות שידור דיגיטלי (DVB או דומה).

### השהיה

כדי להשהות שידור, תזדקק לכונן קשיח תואם USB 2.0, בעל שטח דיסק מינימלי פנוי של 4 גיגה-בייט.

### הקלטה

כדי להשהות ולהקליט שידור, תזדקק לשטח דיסק פנוי של 250 גיגה בייט לפחות. אם תרצה להקליט שידור עם נתוני מדרך טלוויזיה מהאינטרנט, החיבור לאינטרנט חייב להיות מותקן בטלוויזיה שלך לפני שתתקין את הכונן הקשיח USB.

למידע נוסף על אופן ההתקנה של כונן קשיח USB, לחץ על המקש הצבעוני &quot;מילות מפתח" וחפש &quot;כונן קשיח USB, התקנה".

## התקנה

לפני שתוכל להשהות או להקליט שידורים, עליך לחבר ולפרמט כונן קשיח USB. הפרמט מוחק את כל הקבצים שהיו בכונן הקשיח USB.

1 חבר את הכונן הקשיח USB לאחד מחיבורי ה-USB שבמקלט הטלוויזיה. בזמן הפרמט, אל תחבר התקן USB נוסף לציאות ה-USB האחרות של הטלוויזיה.

2 הפעל את הכונן הקשיח USB ואת הטלוויזיה.

3 כאשר הטלוויזיה מכוננת לערוץ טלוויזיה דיגיטלי, לחץ על (השהיה). הניסיון להשהות יגרום להתחלת הפרמט.

פעל על פי ההוראות שעל המסך.

צבחר &quot; הגדרות מקלדת &quot;; ולחץ על OK כדי להתחיל בהגדרת המקלדת.

## מקשים מיוחדים

### מקשים להזנת טקסט

- מקש OK = Enter
- = Backspace מחיקת התו שלפני הסמן
- מקשי חצים = ניווט בשדה הטקסט
- כדי לעבור בין פריסות מקלדת, אם הוגדרה פריסת משנית, לחץ על &quot; + Ctrl; מקש רווח &quot;; בעת ובעונה אחת.

### מקשים ליישומי Smart TV Apps ולדפי אינטרנט

- Tab + Shift - Tab = הבא / הקודם
- = Home גלול לתחילת העמוד
- = End גלול לסוף העמוד
- = Page Up קפוף עמוד אחד מעלה
- = Page Down קפוף עמוד אחד מטה
- + = הגדלה בשלב אחד
- - = הקטנה בשלב אחד
- \* = התאם את עמוד האינטרנט לרוחב המסך

4.14

## מצלמת וידאו

### HDMI

לקבלת איכות מיטבית, השתמש בכבל HDMI כדי לחבר את מצלמת הווידאו לטלוויזיה.

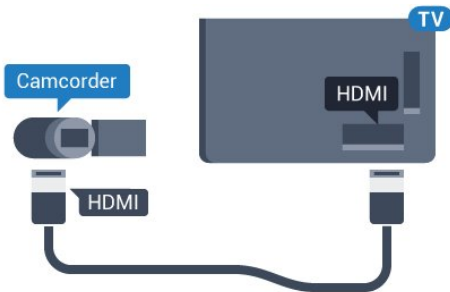

### וידיאו-אודיו LR / Scart

תוכל להשתמש בחיבור HDMI, YpbPr או SCART כדי לחבר את מצלמת הווידאו שלך. אם במצלמת הווידאו שלך יש רק יציאת וידאו ( CVBS ) ואודיו R / L, השתמש במתאם וידאו אודיו R / L ל- SCART כדי לחבר מחבר SCART.

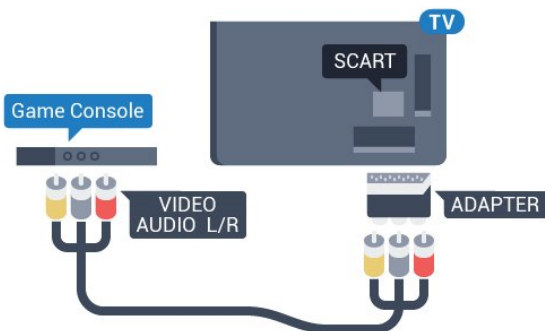

4.12

## כונן הבזק USB

תוכל להציג תמונות או להקרין סרטים ולהשמיע מוזיקה מכונן הבזק מסוג USB.

כאשר הטלוויזיה מופעלת, הכנס כונן הבזק USB לחיבור ה-USB שבמקלט הטלוויזיה.



הטלוויזיה מאתרת את כונן הבזק ופותחת רשימה המציגה את תוכנו.

אם רשימת התוכן אינה מופיעה באופן אוטומטי, לחץ על &quot; SOURCES ובחר USB.

כדי להפסיק את הצפייה בתוכן הבזק USB, לחץ על EXIT או בחר פעילות אחרת. כדי לנתק את כונן הבזק USB, תוכל למשוך אותו החוצה בכל עת.

### USB - Ultra HD

תוכל לצפות בתמונות ברזולוציית Ultra HD ממכשיר USB מחובר או מכונן הבזק USB. הטלוויזיה תוריד את רמת הרזולוציה ל- Ultra HD, אם רזולוציית התמונה גבוהה יותר.

4.13

## מצלמה

כדי לצפות בתמונות שנשמרו במצלמה הדיגיטלית שלך, תוכל לחבר את המצלמה ישירות לטלוויזיה.

לצורך החיבור, השתמש באחד מחיבורי ה-USB שבטלוויזיה. לאחר שחיברת את המצלמה, הפעל אותה.

## חיבור

תוכל לחבר את המחשב שלך לטלוויזיה ולהשתמש בטלוויזיה בתור מסך מחשב.

## באמצעות HDMI

השתמש בכבל HDMI כדי לחבר את המחשב לטלוויזיה.

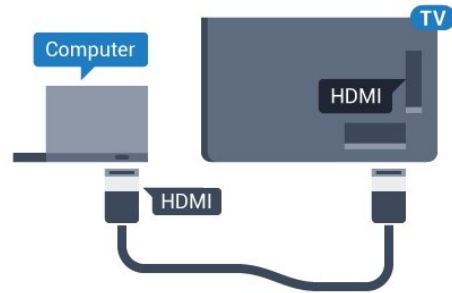

## באמצעות HDMI-DVI

לחלופין, תוכל להשתמש במתאם HDMI-DVI (נמכר בנפרד) כדי לחבר את המחשב ל-HDMI וכבל אודיו R/L (מיני שקע 3.5 & quot; מ) לכניסת האודיו R/L שבגב מקלט הטלוויזיה.

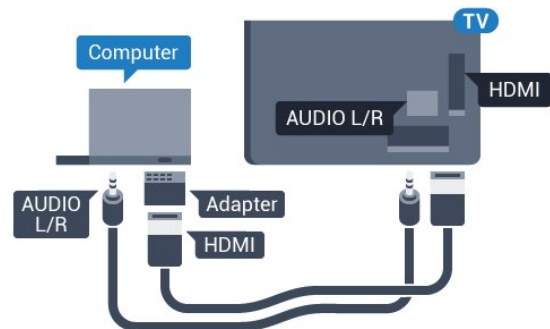



## הגדרות

אם נוסף מחשב בתור מכשיר מסוג & quot; מחשב & quot; לתפריט המקור (רשימת החיבורים), הטלוויזיה תוגדר אוטומטית לפי הגדרת ה- & quot; מחשב & quot; האידיאלית.

אם אתה משתמש במחשב כדי לצפות בסרטים או כדי לשחק משחקים, ייתכן שתצטרך להחזיר את הטלוויזיה להגדרה האידיאלית לצפייה בטלוויזיה או למשחקים.

הגדרה ידנית של הטלוויזיה להגדרות האידיאליות...

1 - לחץ על , בחר & quot; כל ההגדרות & quot; ולחץ על OK.  
2 - בחר & quot; תמונה & quot; ולחץ על  (ימין) כדי להיכנס לתפריט.

3 - בחר & quot; מתקדם & quot; & lt; & quot; משחק או מחשב & quot; ולחץ על OK.

4 - בחר & quot; משחק & quot; (לצורך משחקי מחשב)

אז & quot; מחשב & quot; (לצורך צפייה בסרט).  
5 - לחץ על  (שמאל) מספר פעמים אם נחוץ, כדי לסגור את התפריט.

זכור להעביר את ההגדרה של & quot; משחק או מחשב & quot; למצב & quot; כבוי & quot; כשאתה מפסיק לשחק במשחק.



# הפעלה וכיבוי

5.1

## מופעלים או במצב המתנה

לפני הפעלת הטלוויזיה, ודא שכבל החשמל מהרשת מחובר למחבר POWER שבגב מקלט הטלוויזיה.

כדי להעביר את הטלוויזיה למצב "המתנה" כאשר נורית החיווי כבויה, לחץ על מקש הג'ויסטיק הקטן שבגב מקלט הטלוויזיה. נורית החיווי תידלק.



כאשר הטלוויזיה במצב "המתנה", לחץ על המקש הצבעוני בשלט הרחוק כדי להפעיל את הטלוויזיה. לחלופין, לחץ על HOME.

### חזרה למצב "המתנה"

כדי להעביר את הטלוויזיה למצב המתנה, לחץ על בשלט הרחוק. כדי לכבות לגמרי את הטלוויזיה, נתק את התקע משקע החשמל. לצורך הניתוק, יש למשוך תמיד בתקע – לעולם לא בכבל. יש לוודא שיש תמיד גישה מלאה לתקע החשמל, לכבל החשמל ולשקע שבקיר.

5.2

## בהירות הלוגו של פיליפס

תוכל לכבות את הלוגו של פיליפס, הנמצא בחזית הטלוויזיה, או לכוונן את הבהירות שלו.

התאמה או כיבוי...

1 לחץ על **OK**; בחר **כל ההגדרות**; לחץ על **OK**.  
2 בחר **הגדרות כלליות**; לחץ על **OK** (ימין) כדי להיכנס לתפריט.

3 בחר **בהירות הלוגו של פיליפס**; לחץ על **OK** (ימין) כדי להיכנס לתפריט.

4

בחר **מינימום**; **בינוני**; **מקסימום**; לחץ על **OK**; כדי לכבות את תאורת הלוגו, לאחר מכן לחץ על **OK**.

5 לחץ על **OK** (שמאל) מספר פעמים אם נחוץ, כדי לסגור את התפריט.

5.3

## תפריט בסיסי

אם איבדת את השלט הרחוק או אם הסוללות ריקות, תוכל עדיין לבצע כמה פעולות בסיסיות בטלוויזיה.

פתיחת התפריט הבסיסי...

1 כאשר הטלוויזיה מופעלת, לחץ על מקש הג'ויסטיק שבגב המקלט כדי להעלות את התפריט הבסיסי.

2 לחץ שמאלה או ימינה כדי לבחור "עוצמת קול", "ערוץ" או "מקורות".

3 לחץ מעלה או מטה כדי לכוונן את עוצמת הקול או כדי להתכוון לערוץ הבא או הקודם. לחץ מעלה או מטה כדי לעבור על רשימת המקורות, כולל בחירת הטיונר. לחץ על מקש הג'ויסטיק כדי להחליק את המצלמה החוצה.

4 התפריט ייעלם באופן אוטומטי.

כדי להפעיל את הטלוויזיה למצב המתנה, בחר **OK** ולחץ על מקש הג'ויסטיק.



5.4

## טיימר שינה

באמצעות **טיימר שינה**, תוכל להגדיר את הטלוויזיה שתעבור אוטומטית למצב המתנה, כעבור פרק זמן מוגדר מראש.

הגדרת טיימר השינה...

1 לחץ על **OK**; בחר **כל ההגדרות**; לחץ על **OK**.  
2 בחר **הגדרות כלליות**; לחץ על **OK** (ימין) כדי להיכנס לתפריט.

3 בחר **טיימר שינה**; לחץ על **OK** (ימין). בעזרת סרגל המכוון, תוכל להגדיר את הזמן לעד 180 דקות, בתוספות בנות 5 דקות כל אחת. אם **טיימר השינה** הוגדר ל-0 דקות, הוא כבוי. תוכל תמיד לכבות את הטלוויזיה מוקדם יותר או להגדיר מחדש את הזמן במהלך הספירה לאחור.

4 לחץ על **OK** (שמאל) מספר פעמים אם נחוץ, כדי לסגור את התפריט.

## כיבוי טיימר

אם הטלוויזיה תקבל אות טלוויזיה אך אתה לא תלחץ על מקש כלשהו בשלט הרחוק במשך 4 שעות, הטלוויזיה תיכבה אוטומטית כדי לחסוך בחשמל. כמו כן, אם הטלוויזיה אינה מקבלת אות טלוויזיה או פקודה מהשלט הרחוק במשך 10 דקות, היא תיכבה אוטומטית.

אם תשתמש בטלוויזיה בתור צג או אם תשתמש במקלט הדיגיטלי לצורך צפייה בטלוויזיה (ממיר) ואינך משתמש בשלט הרחוק של הטלוויזיה, תוכל לנטרל את הכיבוי האוטומטי.

נטרול טיימר הכיבוי ...

- 1 לחץ על **OK**, בחר **&quot;כל הגדרות&quot;**; ולחץ על **OK**.  
 - 2 בחר **&quot;הגדרות כלליות&quot;**; ולחץ על **▶** (ימין) כדי להיכנס לתפריט.

- 3 בחר **&quot;כיבוי טיימר&quot;**; ולחץ על **OK**.  
 - 4 לחץ על החצים **▲** (למעלה) או **▼** (למטה) כדי לכוונן את הערך. הערך **0** מנטרל את הכיבוי האוטומטי.

- 5 לחץ על **◀** (שמאל) מספר פעמים אם נחוץ, כדי לסגור את התפריט.

למידע נוסף על הגדרות טלוויזיה ייחודיות לסביבה, לחץ על המקש הצבעוני **—** **&quot;מילות מפתח&quot;**; וחפש **&quot;הגדרות סביבה&quot;**.

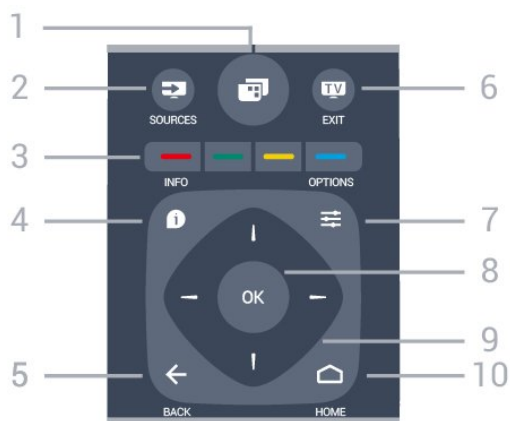

- 1 - כדי לפתוח תפריט טלוויזיה.
- 2 - SOURCES פתיחת תפריט "מקורות";
- 3 - לחצנים צבעוניים בחירה ישירה של אפשרויות. מקש כחול , פותח את ה"עזרה";
- 4 - INFO פתיחה או סגירה של מידע על תוכניות.
- 5 - BACK מעבר חזרה לערוץ הקודם שבחרת. סגירת תפריט בלי לשנות הגדרה. חזרה לדף אינטרנט קודם של לאפליקציה/עמוד האינטרנט הקודם.
- 6 - EXIT מעבר חזרה לצפייה בטלוויזיה. יציאה מאפליקציית טלוויזיה אינטראקטיבית.
- 7 - OPTIONS פתיחה או לסגירה של תפריט האפשרויות.
- 8 - מקש OK אישור הבחירה או ההגדרה.
- 9 - מקשיחצים / ניווט ניווט מעלה, מטה, שמאלה או ימינה.
- 10 - HOME פתיחת תפריט "בית";

למטה

# שלט רחוק

## סקירת מקשים

### למעלה

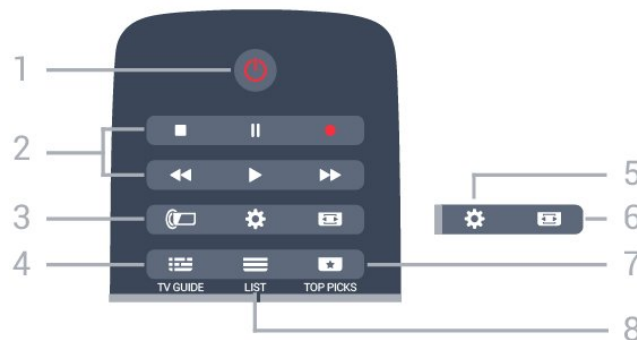

- 1 - "המתנה / הפעלה"; העברת הטלוויזיה למצב המתנה והוצאתה ממנו.
- 2 - מקשי פלייבק והקלטה
  - הקרנה להתחלת ההקרנה.
  - השהייה להשהיית ההקרנה
  - הפסקה , להפסקת ההקרנה
  - החזרה לאחור , להחזרת ההקרנה לאחור
  - הרצה מהירה קדימה , להרצה מהירה קדימה
  - הקלטה , כדי להתחיל בהקלטה
- 3 - Ambilight כדי לבחור סגנון Ambilight.
- 4 - TV GUIDE פתיחה או סגירה של תפריט הכוונן.
- 5 - "הגדרות"; פתיחת הגדרות הרשת.
- 6 - פורמט התמונה פתיחה או סגירה של תפריט פרמוט תמונות.
- 7 - המלצות כדי לקבל את תוכניות הטלוויזיה המועדפות, הסרטים החדשים ביותר או 'ערוצי הטלוויזיה המקוונים' הנמצאים בשימוש הנפוץ ביותר, מוצעים כהצעות מובילות.
- 8 - LIST פתיחה או סגירה של רשימת הערוצים.

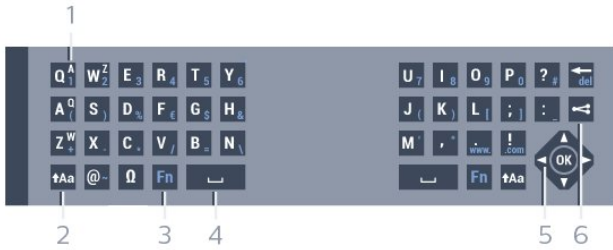

1 - תו Azerty  
מיקום התווים אם פריסת המקלדת מוגדרת כ-Azerty.

2 - Shift †Aa  
הקלדת תווים באותיות גדולות.

3 - מיוחדים תווים Ω  
פתיחת מקלדת על המסך, כדי לבחור אותיות דגושות או סמלים.

4 - מקש Fn  
הקלדת ספרה או סימן פיסוק.

5 - מקש רווח

6 - מקש ניווט ו-OK

7 - שתף זאת  
לשיתוף באופן מקוון של מה שאתה צופה כעת.

\*בהתאם לאזור מגוריק, השלט הרחק שלך כולל מקלדת Qwerty / Azerty או Qwerty / קירילית.

### וקירילית Qwerty

סקירה כללית של מקלדת Qwerty / קירילית\*.

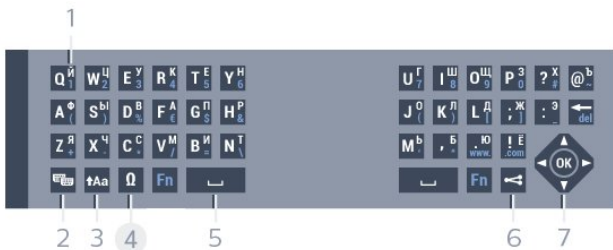

1 - תווים קיריליים

תווים זמינים כאשר המקלדת מועברת לכתב קירילי.

2 - החלפה למקלדת קירילית

החלפת המקלדת לתווים קיריליים או חזרה למקלדת Qwerty.

3 - Shift †Aa  
הקלדת תווים באותיות גדולות.

4 - מיוחדים תווים Ω  
פתיחת מקלדת על המסך, כדי לבחור אותיות דגושות או סמלים.

5 - מקש Fn  
הקלדת ספרה או סימן פיסוק.

6 - מקש רווח

7 - שתף זאת  
לשיתוף באופן מקוון של מה שאתה צופה כעת.

8 - מקש ניווט ו-OK

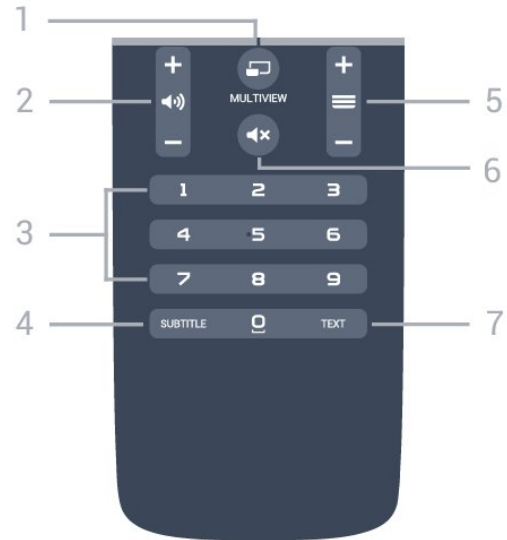

1 - MULTIVIEW  
פתיחת מסך קטן במיוחד.

2 - עוצמת קול  
כוונן עוצמת הקול.

3 - מקשי ספרות  
בחירת ערוץ ישירות.

4 - SUBTITLE  
הצגת כתוביות או הסרתן או הפעלה במצב השתקה.

5 - ערוץ  
מעבר אל הערוץ הבא או הקודם ברשימת הערוצים. פתיחת העמוד הבא או הקודם בטקסט/טלטקסט. התחלת הפרק הבא או הקודם בדיסק.

6 - השתק  
השתקת הקול או החזרתו.

7 - TEXT  
פתיחה או סגירה של טקסט / טלטקסט.

6.2

## מקלדת

### סקירה כללית

#### Qwerty או Azerty

סקירה כללית של מקלדת Qwerty / Azerty\*.



## מקלדת Azerty, Qwerty וקירילית

הפריסה הרגילה של מקשי המקלדת של השלט הרחוק היא Qwerty.

### מקלדת Azerty

בהתאם לאזור מגוריק, ניתן להגדיר את מקלדת השלט הרחוק שלך ל-Azerty. תווי מקלדת Azerty מופיעים בקצה הימני העליון של המקשים הרלוונטיים.

הגדרת הפריסה של מקשי המקלדת ל-Azerty..

- 1 - לחץ על **⚙**, בחר **"כל ההגדרות"**; ולחץ על OK.
- 2 - בחר **"הגדרות כלליות"**; ולחץ על **▶** (ימין) כדי להיכנס לתפריט.
- 3 - בחר **"מקלדת שלט רחוק"**; ולחץ על OK.
- 4 - בחר AZERTY או QWERTY ולחץ על OK.
- 5 - לחץ על **◀** (שמאל) מספר פעמים אם צריך, כדי לסגור את התפריט.

### מקלדת קירילית

בהתאם לאזור מגוריק, ניתן להחליף את מקלדת השלט הרחוק שלך לתווי קיריליים. תווי מקלדת קירילית מופיעים בקצה הימני העליון של מקשי המקלדת.

כתיבת תווי קיריליים...

- 1 - לחץ על **⌨** בשלט הרחוק.
- 2 - לחץ שוב על **⌨** כדי לחזור למקלדת Qwerty.

6.3

## קישור עם הטלויזיה

### קישור מכשירים

השלט הרחוק הזה משתמש בתדר רדיו (ת &quot;) לשליחת פקודות לטלויזיה. שלא כמו שלטים המשתמשים באותות אינפרא אדום, שלט זה מאפשר לך לשלוח פקודות ללא צורך להצביע איתו אל הטלויזיה.

כדי שהשלט יתקשר עם הטלויזיה, שניהם חייבים להיות מקושרים זה עם זה. לאחר הקישור, לא תוכל להשתמש בשלט הרחוק לצורך תפעול טלויזיה אחרת.

כשהתחלת בהתקנה הראשונית של הטלויזיה, זו הציעה לך ללחוץ על מקש OK ואם עשית כך, הקישור בוצע. כשכיבית את הטלויזיה, הקישור נשמר. תוכל לקשר עד 5 שלטים לטלויזיה זאת.

### קישור חוזר

תוכל לקשר שלט רחוק נוסף לטלויזיה הזאת.

שיטת הקישור של שלט רחוק שונה אם מדובר בשלט רחוק שקושר כבר לטלויזיה אחרת, או בשלט רחוק שמעולם לא היה מקושר.

#### • השלט הרחוק מקושר לטלויזיה אחרת

כדי לקשר, החזק את השלט הרחוק קרוב לסמליל של פיליפס (כ-10 ס &quot; (מ) ולחץ בעת ובעונה אחת על המקש **—** האדום ועל המקש **—** הכחול. אם הקישור הצליח, תופיע הודעה.

#### • השלט הרחוק איננו מקושר עדיין

כדי לקשר, החזק את השלט הרחוק קרוב לסמליל של פיליפס (כ-10 ס &quot; (מ) ולחץ על OK. אם הקישור הצליח, תופיע הודעה.

## כתיבת טקסט

בעזרת המקלדת שבגב השלט הרחוק, תוכל לכתוב טקסט בכל אחד משדות הטקסט שעל המסך. כדי להפעיל את מקשי המקלדת, סובב את המקלדת באופן שתפנה מעלה. החזק את השלט הרחוק בשתי ידיך והקלד בשני האגודלים.

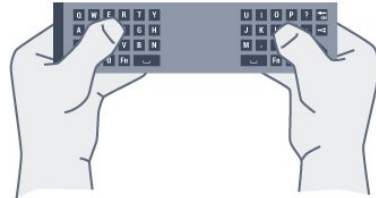

### הזנת טקסט

כדי להזין טקסט בשדה טקסט שעל המסך, בחר את שד הטקסט והתחל להקליד. לחץ על OK כדי לאשר את הטקסט.

## אותיות גדולות וקטנות (בלועזית)

כדי להקליד אות גדולה, לחץ על המקש **↑Aa** (Shift) לפני הקלדת התו. כדי להקליד מספר אותיות גדולות זו אחרי זו, לחץ והחזק את המקש **↑Aa** בשעת ההקלדה. כדי להקליד אותיות גדולות כל הזמן, לחץ על המקש **↑Aa** למשך שתי שניות כדי להעביר את המקלדת למצב אותיות גדולות. כדי לצאת ממצב אותיות גדולות, לחץ שוב על המקש **↑Aa**. אם לא תלחץ על מקש כלשהו במשך 20 שניות, המצב אותיות גדולות מתבטל אוטומטית. כמו כן, המצב אותיות גדולות מתבטל גם אם תלחץ על מקש אחר המשנה צירוף, כגון **Fn** או **Ω**.

## ספרות וסימני פיסוק

כדי להקליד ספרה או סימן פיסוק, לחץ על המקש **Fn** לפני הקלדת הספרה או סימן הפיסוק. תוכל להפעיל או לבטל את מצב ה-**Fn** באותה צורה שאתה משנה את המצב לאותיות גדולות.

### אינטרנט

תוכל להשתמש במקש **Fn** כדי להיכנס ל-**www**. או ל-**.com**.

## אותיות דגושות וסמלים

תווי דגושים וסמלים אינם זמינים ישירות במקלדת השלט הרחוק. כדי להקליד אות כזו, עליך לפתוח את המקלדת על המסך.

כדי לפתוח מקלדת על המסך, לחץ על **Ω**. במקלדת שעל המסך, תוכל לנווט אל התו הרצוי. שנה את פריסת המקלדת בעזרת המקשים הצבעוניים. לחץ על OK כדי להזין תו. המקלדת על המסך נעלמת אם תלחץ על תו כלשהו במקלדת השלט הרחוק.

## ניקוי

השלט הרחוק מצופה בציפוי עמיד בפני שריטות.

כדי לנקות את השלט הרחוק, השתמש במטלית לחה. לעולם אל תשתמש בחומרים כגון אלכוהול, כימיקלים או חומרי ניקוי לבית, לניקוי השלט הרחוק.

## קמעונות

די לקשר טלוויזיה חדשה שטרם קושרה, לשלט רחוק שכבר קושר לטלוויזיה אחרת, החזק את השלט הרחוק קרוב ללוגו של Philips (כ-10" &quot; מ) ולחץ בו זמנית על המקשים — אדום ו- — כחול.

אם הקישור הצליח, תופיע הודעה.

## חיישן אינפרא-אדום (IR)

השלט הרחוק של הטלוויזיה משתמש בתדר רדיו (ת &quot; ר) לשליחת פקודות לטלוויזיה. אם תשתמש בתדר רדיו, לא תצטרך להפנות את השלט הרחוק אל הטלוויזיה.

יחד עם זאת, הטלוויזיה יכולה לקבל פקודות גם משלט רחוק המשתמש באינפרא-אדום (IR) לשליחת הפקודות. אם אתה משתמש בשלט רחוק מסוג זה, ודא תמיד שאתה מכוון את השלט אל החיישן האינפרא-אדום שבחזית הטלוויזיה.



## סוללות

אם הטלוויזיה אינה מגיבה ללחיצה על מקשי השלט הרחוק, ייתכן שהסוללות ריקות.

כדי להחליף סוללות, פתח את תא הסוללות שבצד המקלדת של השלט הרחוק.

1 - החלק את מכסה תא הסוללות לביוון המצוין על ידי החץ.  
2 - החלף את הסוללות הישנות בשתי סוללות AAA-R03 1.5 **וולט**. ודא שהקוטב החיובי (+) והקוטב השלילי (-) של הסוללות מיושרים כראוי.

3 - חזר את מכסה תא הסוללות למקומו והחלק אותו חזרה, עד שייסגר בנקישה.

הסר את הסוללות אם אינך מתעתד להשתמש בשלט הרחוק לפרק זמן ארוך.

השלך את הסוללות בצורה בטוחה, בהתאם להוראות הנוגעות לתום תקופת השימוש.

למידע נוסף, לחץ על — &quot; **מילות מפתח** &quot;; וחפש &quot; **תום השימוש** &quot; .

# בית ותפריט טלוויזיה

7.1

## פתיחת תפריט הבית

### על אודות תפריט הבית

כדי ליהנות מיתרונות טלוויזיית האנדרואיד, חבר את הטלוויזיה לאינטרנט.

כמו בסמארטפון או בטאבלט הפועלים על מערכת אנדרואיד, גם כאן התפריט &quot;בית&quot; נמצא במרכז מסך הטלוויזיה. מתפריט הבית ניתן להתחיל כל יישום, לעבור לערוץ טלוויזיה, לשכור סרט, לפתוח אתר או לעבור להתקן מחובר. בהתאם להגדרת הטלוויזיה ולאורך, תפריט הבית עשוי להכיל פריטים שונים.

כאשר אין לך חיבור אינטרנט, ניתן להשתמש ב- &quot;תפריט טלוויזיה&quot; כדי להפעיל את הטלוויזיה.

תפריט הבית מאורן בשורות...

השורה הראשונה מציעה סרטונים פופולריים, סרטוני מוזיקה או להיטי אינטרנט. ניתן להגדיר ' &quot;הגדרות פרטיות&quot; ; &quot; &quot;תנאי שימוש&quot; כדי לאפשר הצעות על-בסיס הרגלי הצפייה האישיים.

### האוסף של Philips

שורה זו מכילה הצעות מ- &quot;יישומים&quot; ;

### יישומים

שורת היישומים מכילה את כל היישומים המגיעים על הטלוויזיה ואת היישומים שאתה מוריד בעצמך מהחנות של Google Play . בשורה זו תמצא גם יישומים לטלוויזיה, כגון **צפה בטלוויזיה**, &quot;מקורות&quot;, &quot;מדיה&quot; ; ואחרים. יישומים שהתחלת לאחרונה יופיעו בתחילת השורה.

### משחקים

מכאן ניתן להתחיל משחק בטלוויזיה. אם תוריד משחק הוא יופיע בשורה זו.

### מקורות

מכאן ניתן לעבור למגוון כניסות טלוויזיה. אולם כדי למצוא את כל הכניסות, לחץ על כדי לפתוח את התפריט &quot;מקורות&quot; ;

### הגדרות

מכאן ניתן לפתוח מגוון הגדרות. אולם, כדי למצוא את כל ההגדרות, לחץ על SETTINGS ובחר &quot;כל ההגדרות&quot; ; ניתן גם לפתוח את &quot;עזרה&quot; ; כאן.

### פתיחת תפריט הבית

כדי לפתוח את תפריט הבית ולפתוח פריט...

1 לחץ על HOME.

2 בחר פריט ולחץ על OK כדי לפתוח או להתחיל אותו.

3 לחץ על BACK כשי לסגור את תפריט הבית מבלי להתחיל שום דבר.

## ערוצים

8.1

### רשימת ערוצים

#### על אודות רשימת הערוצים

לאחר התקנת ערוץ, כל הערוצים יופיעו ברשימת הערוצים. הערוצים מוצגים עם השם והלוגו אם מידע זה זמין.

עבור כל סוג טיונר - אנטנה/כבלים (C / DVB-T) או לוויין (DVB-S) - ישנה רימת ערוצים עם כל הערוצים המותקנים. ניתן לסנן רשימה זו על-מנת שתציג רק ערוצי טלוויזיה או ערוצי רדיו. או כאשר מותקנים מספר לוויינים, ניתן לסנן את הערוצים עבור כל לוויין.

כאשר נבחרה רשימת ערוצים, אתה תעבור רק לערוצים שברשימה בעת השימוש במקשים + או -.

#### סמלי הערוצים

לאחר "עדכון ערוצים אוטומטי" של רשימת הערוצים, ערוצים חדשים יסומנו בסימן \* (כוכבית). אם תנעל ערוץ, הוא יסומן ב- (מנעול). הערוצים הפופולריים ביותר הנצפים כרגע על-ידי אחרים יסומנו באמצעות 1, 2 או 3.

#### תחנות רדיו

אם זמין שידור דיגיטלי, תחנות רדיו דיגיטליות יותקנו במהלך ההתקנה. עבור לערוץ רדיו כפי שהייתה עובר לערוץ טלוויזיה. התקנת ערוץ DVB-C בכבלים ממקמת בדרך כלל את תחנות הרדיו החל מערוץ 1001 והלאה.

#### פתיחת רשימת ערוצים

ליד הרשימה הוללת את כל הערוצים עבור כל טיונר, טיונר אנטנה/כבלים או טיונר לוויין, ניתן לבחור רשימה מסוננת או שניתן לבחור את אחת מרשימות המועדפים שיצרת.

כדי לפתוח את רשימת הערוצים הנוכחית...

1- תוך כדי צפייה בטלוויזיה, לחץ על LIST כדי לפתוח את "רשימת הערוצים".

2- לחץ על BACK כדי לסגור את רשימת הערוצים.

כדי לבחור את אחת מרשימות הערוצים...

1- כאשר יש רשימת ערוצים פתוחה על המסך, לחץ על OPTIONS.

2- בחר "בחר רשימת ערוצים" ולחץ על OK.

3- בתפריט הרשימות, בחר אחת מרשימות הערוצים הזמינות ולחץ על OK.

חלופין, ניתן לבחור את שם הרשימה בראש רשימת הערוצים וללחוץ על OK כדי לפתוח את תפריט הרשימות.

#### עצה

ניתן בקלות להחליף בין שני טיונרים

בתפריט "מקורות".

לחץ על SOURCES ובחר "צפה

בטלוויזיה" כדי לעבור לטיונר אנטנה/כבלים.

בחר "צפה בלוויין"; כדי לעבור לטיונר הלוויין. הטלוויזיה תמיד תפתח את הרשימה האחרונה של הערוצים שנבחרו עבור הטיונר שנבחר.

### סינון רשימת ערוצים

ניתן לסנן רשימה עם כל הערוצים. ניתן להגדיר שרשימת הערוצים תציג רק ערוצי טלוויזיה או רק ערוצי רדיו. עבור ערוצי אנטנה/כבלים ניתן להגדיר שהרשימה תציג רק ערוצי חינם או את הערוצים המעורבלים. כאשר מותקנים מספר לוויינים, ניתן לסנן את רשימת ערוצי הלוויין עבור כל לוויין.

כדי להגדיר מסנן על רשימה עם כל הערוצים...

1- תוך כדי צפייה בטלוויזיה, לחץ על LIST כדי לפתוח את "רשימת הערוצים".

2- לחץ על OPTIONS.

3- בחר "בחר רשימת ערוצים" ולחץ על OK.

4- בחר "סינון ערוצי אנטנה" או "סינון ערוצי לוויין" בהתאם לרשימה שאתה רוצה לסנן.

5- בתפריט "אפשרויות", בחר את המסנן שאתה רוצה ולחץ על OK כדי להפעילו. שם המסנן מופיע החלק משם רשימת הערוצים בראש רשימת הערוצים.

6- לחץ על (שמאל) כדי לחזור שלב אחד אחורה או לחץ על (ימין) כדי לסגור את התפריט.

### חפש ערוץ

ניתן לחפש ערוץ ברשימה ארוכה של ערוצים.

הטלוויזיה יכולה לחפש ערוץ בתוך אחת משלוש רשימות הערוצים העיקריות - רשימת ערוצי האנטנה, הכבלים או הלוויין.

חיפוש ערוץ...

1- תוך כדי צפייה בטלוויזיה, לחץ על LIST כדי לפתוח את "רשימת הערוצים".

2- לחץ על OPTIONS.

3- בחר "בחר רשימת ערוצים" ולחץ על OK.

4- בחר "סינון ערוצי אנטנה" או "סינון ערוצי כבלים" ולחץ על OK.

5- בחר "חפש ערוץ" ולחץ על OK כדי לפתוח שדה טקסט. ניתן להשתמש במקלדת שלט רחוק או במקלדת שעל-גבי המסך כדי להזין טקסט.

6- הזן מספר, שם או חלק משם ובחר החל ולחץ על OK. הטלוויזיה תחפש שמות ערוצים תואמים ברשימה שבחרת.

תוצאות החיפוש מוצגות כרשימת ערוצים - ראה שם רשימה בראש. תוצאות החיפוש ייעלמו לאחר שתבחר רשימת ערוצים אחרת או תסגור את הרשימה עם תוצאות החיפוש.

8.2

### צפייה בערוצים

## כיוון לערוץ

כדי לצפות בערוצי טלוויזיה, לחץ על **tv**. הטלוויזיה מתכוונת אל ערוץ הטלוויזיה שבו צפית לאחרונה.

### החלפת ערוצים

כדי להחליף ערוצים, לחץ על **≡ +** או **≡ -**. אם ידוע לך מספר הערוץ, הקלד את המספר באמצעות מקשי הספרות. לאחר הזנת המספר, לחץ על **OK** כדי להחליף ערוץ.

### כעת ובהמשך

תוך כדי צפייה בערוץ טלוויזיה, תוכל לגלול במהירות על פני יתר הערוצים כדי לראות מה משדרים שם. לחץ על **▲** (למעלה) או על **▼** (למטה) כדי לפתוח רשימת ערוצים שניתן לגלול לאורכה. אם המידע זמין, הטלוויזיה מציגה את השם ואת הפרטים של התוכנית הנוכחית ואחריה את השם ואת הפרטים של התוכנית הבאה.

### ערוץ קודם

למעבר חזרה לערוץ הקודם, לחץ על **← BACK**.

## נעילת ערוץ

### נעילה או פתיחה של ערוץ

כדי למנוע מילדים לצפות בערוץ מסוים, תוכל לנעול אותו. כדי לצפות בערוץ נעול, עליך להזין תחילה את קוד PIN 4 ספרות **&quot;נעילת ילדים&quot;**. לא ניתן לחסום תוכניות ממכשירים שחוברו לטלוויזיה.

נעילת ערוץ...

- 1 תוך כדי צפייה בטלוויזיה, לחץ על **≡ LIST** כדי לפתוח את **&quot;רשימת הערוצים&quot;**;
  - 2 בחר את ההודעה שברצונך לנעול.
  - 3 לחץ על **≡ OPTIONS** ובחר **&quot;נעל ערוץ&quot;** ולחץ על **OK**.
  - 4 הזן קוד PIN 4 ספרות אם הטלוויזיה תבקש אותו. ערוץ נעול מסומן ב-**🔒** (מנעול).
  - 5 לחץ על **◀** (שמאל) כדי לחזור אחורה שלב אחד או לחץ על **←** כדי לסגור את התפריט.
- כדי לבטל נעילה של ערוץ...

- 1 לחץ על **tv**.
- 2 לחץ על **OK** כדי לפתוח את רשימת הערוצים. במקרה הצורך שנה את רשימת הערוצים.
- 3 בחר את הערוץ שברצונך לבטל את נעילתו.
- 4 לחץ על **≡ OPTIONS** ובחר **&quot;בטל נעילת ערוץ&quot;** ולחץ על **OK**.
- 5 הזן קוד PIN 4 ספרות אם הטלוויזיה תבקש אותו.
- 6 לחץ על **◀** (שמאל) כדי לחזור אחורה שלב אחד או לחץ על **←** כדי לסגור את התפריט.

אם תנעל או תבטל נעילת ערוצים ברשימת ערוצים, יש להזין את קוד ה-PIN פעם אחת עד לסגירת רשימת הערוצים.

**&quot;עזרה&quot;**; לחץ על המקש הצבעוני **&quot;מילות מפתח&quot;** וחפש **&quot;נעילת ילדים&quot;** למידע נוסף.

## דירוג לפי גיל

כדי למנוע מילדים לצפות בתוכנית שאינה מתאימה לגילם, תוכל להשתמש בדירוג לפי גיל.

בערוצים דיגיטליים ניתן לדרג את התוכניות שלהם לפי גיל. כאשר הדירוג לפי גיל של תוכנית שווה לדירוג שהגדרת לפי גיל הילד שלך או גבוה יותר, התוכנית תיחסם. כדי לצפות בתוכנית חסומה, עליך להזין תחילה את קוד **&quot;נעילת ילדים&quot;**. הגדרת דירוג לפי גיל...

1 - לחץ על **⚙**, בחר **&quot;ככל ההגדרות&quot;** ולחץ על **OK**.  
2 - בחר **&quot;הגדרות כלליות&quot;** ולחץ על **▶** (ימין) כדי להיכנס לתפריט.

3 - בחר **&quot;נעילת ילדים&quot;** **<** ולחץ על **OK**.

4 - הזן קד בן 4 ספרות לנעילת ילדים. אם לא הגדרת עדיין קוד, בחר **&quot;הגדר קוד&quot;** **&** **&quot;נעילת ילדים&quot;**. הזן קוד נעילת ילדים בן 4 ספרות ואשר. כעת, תוכל להגדיר דירוג לפי גיל.

5 - חזור אל **&quot;דירוג הורים&quot;**; בחר את הגיל ולחץ על **OK**.

6 - לחץ על **◀** (שמאל) מספר פעמים אם נחוץ, כדי לסגור את התפריט.

לביטול הדירוג לפי גיל שהוגדר על ידי ההורים, בחר **&quot;אף אחד&quot;**. יחד עם זאת, במדינות מסוימות אתה חייב להגדיר דירוג לפי גיל.

אצל מספר מפעילים / תחנות שידור, הטלוויזיה חוסמת רק תוכניות בעלות דירוג גבוה יותר. הדירוג לפי גיל שקבעו ההורים מוגדר לכל הערוצים.

## אפשרויות ערוץ

### פתיחת אפשרויות

תוך כדי צפייה בערוץ, באפשרותך להגדיר כמה אפשרויות.

בהתאם לסוג הערוץ (אנלוגי או דיגיטלי) שאתה צופה בו או בהתאם להגדרות הטלוויזיה שהגדרת, כמה אפשרויות פתוחות לפיך.

כדי לפתוח את תפריט האפשרויות...

- 1 תוך כדי צפייה בטלוויזיה, לחץ על **≡ OPTIONS**.
- 2 לחץ על **≡ OPTIONS** שוב כדי לסגור.

### כתוביות

#### הפעלה

כדי לעבור לכתוביות, לחץ על **SUBTITLE**.

ניתן להעביר כתוביות

למצב **&quot;מופעל&quot;** או **&quot;כבוי&quot;**. לחלופין, ניתן לבחור **&quot;אוטומטי&quot;**.

#### אוטומטי

אם מידע על השפה הוא חלק מהשידור הדיגיטלי והתוכנית המשודרת לא בשפה שלך (הדפה המוגדרת בטלוויזיה), הטלוויזיה יכולה באופן אוטומטי להציג כתוביות באחת משפות הכתוביות המועדפות. אחת משפות הכתוביות האלה צריכה להיות חלק מהשידור.

ניתן לבחור את שפת הכתוביות המועדפת ב"שפת הכתוביות";

## כתוביות מטקסט

אם תתכוון לערוך אנלוגי, תצטרך להפוך ידנית את הכתוביות לזמינות לגבי כל ערוץ בנפרד.

1- עבור לערוץ מסוים ולחץ על TEXT כדי לפתוח את "טקסט";

2- הזן את מספר העמוד של הכתוביות, בדרך כלל 888.

3- לסגירת הטקסט, לחץ שוב על TEXT.

אם בחרת "מופעל"; בתפריט "כתוביות"; בשעה שאתה צופה בערוץ אנלוגי זה, הכתוביות יוצגו, אם הן זמינות.

כדי לדעת אם ערוץ הוא אנלוגי או דיגיטלי, עבור לערוץ ופתח "פרטי הערוץ"; בתפריט "OPTIONS".

## שפת הכתוביות

### שפת כתוביות מועדפת

תחנת שידור דיגיטלית יכולה להציע מספר שפות כתוביות עבור תוכניות. תוכל להגדיר שפת כתוביות ראשית ושפת כתוביות משנית כמועדפות. אם זמינות כתוביות באחת השפות האלה, הטלוויזיה תציג את הכתוביות שבחרת.

הגדרת שפת כתוביות ראשית ושפת כתוביות משנית...

1- לחץ על "כל ההגדרות"; ולחץ על OK.

2- בחר "אזור";

ושפה; ובחר "שפות"; < "כתוביות ראשוניות"; או "כתוביות משניות";

3- בחר בשפה הנחוצה ולחץ על OK.

4- לחץ על (שמאל) כדי לחזור אחורה שלב אחד או לחץ על כדי לסגור את התפריט.

### בחירה של שפת כתוביות

אם אף אחת מהשפות המועדפות של כתוביות אינה זמינה, תוכל לבחור שפת כתוביות אחרת אם זמינה. אם אין שפות כתוביות זמינות, לא ניתן לבחור אפשרות זו.

בחירת שפת כתוביות כשאף שפה מהשפות המועדפות שלך אינה זמינה...

1- לחץ על "OPTIONS".

2- בחר "שפת הכתוביות"; ובחר באופן זמני את אחת מהשפות בכתוביות.

## שפה, שמע

### שפה מועדפת

תחנת שידור דיגיטלית יכולה להציע מספר שפות שמע (שפות מדוברות) עבור תוכנית. תוכל להגדיר שפת שמע ראשית ושפת שמע משנית כמועדפות. אם השמע באחת השפות הללו זמין, הטלוויזיה תעבור לשפת השמע.

הגדרת שפת שמע ראשית ושפת שמע משנית...

1- לחץ על "כל ההגדרות"; ולחץ על OK.

2- בחר "אזור";

ושפה; ובחר "שפות"; < "כתוביות ראשוניות"; או "כתוביות משניות";

3- בחר בשפה הנחוצה ולחץ על OK.

4- לחץ על (שמאל) כדי לחזור אחורה שלב אחד או לחץ על כדי לסגור את התפריט.

## בחירת שפה

אם אף אחת משפות השמע המועדפות אינה זמינה, תוכל לבחור שפת שמע אחרת אם היא זמינה. אם אין שפות שמע זמינות, לא ניתן לבחור אפשרות זו.

כדי לבחור שפת שמע כשאף שפה מהשפות המועדפות שלך אינה זמינה...

1- לחץ על "OPTIONS".

2- בחר "שפת השמע"; ובחר באופן זמני את אחת השפות כשמע.

## ממשק משותף

אם התקנת CAM באחד מחריטי "ממשק משותף"; ניתן להציג את ה-CAM ומידע על המפעיל או לבצע הגדרות הקשורות ל-CAM.

כדי להציג מידע CAM...

1- לחץ על "SOURCES".

2- בחר את סוג הערוץ שבעורו אתה משתמש

ב-CAM, "צפה בטלוויזיה"; או "צפה בלוויין";

3- לחץ על "OPTIONS" ובחר "ממשק משותף";

4- בחר את חריץ הממשק המשותף המתאים ולחץ על (ימין).

5- בחר את מפעיל הטלוויזיה של ה-CAM ולחץ על OK. המסכים הבאים מתקבלים ממפעיל שידורי הטלוויזיה.

## זה בערוץ HbbTV

אן תרצה למנוע גישה לעמודי HbbTV בערוץ מסוים, תוכל לחסום את עמודי ה-HbbTV באותו ערוץ בלבד.

1- עבור לערוץ שאת עמודי ה-HbbTV שלו תרצה לחסום.

2- לחץ על "OPTIONS" ובחר "HbbTV בערוץ זה" ולחץ על (ימין).

3- בחר "כבוי"; ולחץ על OK.

4- לחץ על (שמאל) כדי לחזור שלב אחד אחורה או לחץ על BACK כדי לסגור את התפריט.

כדי לחסום את HbbTV בטלוויזיה לחלוטין...

1- לחץ על "כל ההגדרות"; ולחץ על OK.

2- בחר "הגדרות";

כלליות; < "מתקדם"; < "HbbTV";

3- בחר "כבוי"; ולחץ על OK.

4- לחץ על (שמאל) כדי לחזור אחורה שלב אחד או לחץ על כדי לסגור את התפריט.

## פרטי הערוץ

ניתן להציג את המאפיינים הטכניים של ערוץ מסוים, כגון דיגיטלי או אנלוגי, סוג צליל וכו'

כדי להציג את המידע הטכני על ערוץ...

## צירה של רשימת ערוצים מועדפים

כדי ליצור רשימת ערוצים מועדפים...

1. תוך כדי צפייה בטלוויזיה, לחץ על LIST כדי לפתוח את "רשימת הערוצים";
  2. לחץ על OPTIONS.
  3. בחר "צור רשימת מועדפים" ולחץ על OK.
  4. ברשימה משמאל, בחר ערוץ שאתה רוצה כמועדף ולחץ על OK. הערוצים יופיעו ברשימה מימין בסדר שתוסיף אותם. כדי לבטל, בחר את הערוץ שברשימה משמאל ולחץ שוב על OK.
  5. אם יש צורך, ניתן להמשיך בבחירת ערוצים והוספתם כמועדפים.
  6. כפי לסיים את הוספת הערוצים, לחץ על BACK.
- הטלוויזיה תבקש לשנות את השם של "רשימת המועדפים"; ניתן להשתמש במקלדת שעל-גבי המסך או במקלדת שבגב השלט רחוק.
1. לחץ על BACK כדי להסתיר את המקלדת שעל-גבי המסך.
  2. השתמש במקלדת שבגב השלט רחוק כדי למחוק את השם הנוכחי ולהזין שם חדש.
  3. בסיום, הפוך את השלט רחוק, בחר "סגור" ולחץ על OK.
- הטלוויזיה תעבור ל "רשימת המועדפים"; החדשה שנוצרה.
- ניתן להוסיף טווח ערוצים בבת-אחת או להתחיל "רשימת מועדפים" על-ידי שכפול של רשימת הערוצים עם כל הערוצים והסרה של הערוצים שאינך רוצה.
- הערוצים ב "רשימת המועדפים" ימוספרו מחדש.

## הוספת טווח ערוצים

- כדי להוסיף בבת-אחת טווח ערוצים רצוף ל "רשימת מועדפים"; ניתן להשתמש ב "בחר טווח"; כדי להוסיף טווח ערוצים...
1. פתח את "רשימת מועדפים" במקום שבו אתה רוצה להוסיף טווח ערוצים.
  2. לחץ על OPTIONS, בחר "בחר טווח" ולחץ על OK.
  3. ברשימה משמאל בחר את הערוץ הראשון של הטווח שאתה רוצה להוסיף ולחץ על OK.
  4. לחץ על ▼ (למטה) כדי לבחור את הערוץ האחרון של הטווח שאתה רוצה להוסיף. הערוצים יסומנו משמאל.
  5. לחץ OK כדי להוסיף טווח ערוצים זה ואשר.
- ניתן גם להתחיל ביצירת "רשימת מועדפים" מ "בחר טווח";

## שינוי שם של רשימת מועדפים

- ניתן רק לשנות שם של "רשימת מועדפים"; כדי לשנות שם של "רשימת מועדפים"...
1. פתח את "רשימת המועדפים" שאת שמה אתה רוצה לשנות.
  2. לחץ על OPTIONS, בחר "שנה שם רשימת מועדפים" ולחץ על OK.
  3. לחץ על BACK כדי להסתיר את המקלדת שעל-גבי המסך.

1. התכוונן לערוץ.

2. לחץ על OPTIONS, בחר "מידע על

הערוץ"; ולחץ על OK.

3. כדי לסגור מסך זה, לחץ על OK.

## מונו/סטריאו

ניתן להעביר את הצליל של ערוץ אנלוגי למונו או לסטריאו.

כדי לעבור למונו או לסטריאו...

1. התכוונן לערוץ אנלוגי.

2. לחץ על OPTIONS.

בחר "מונו/סטריאו" ולחץ על (ימין).

3. בחר "מונו" או "סטריאו" ולחץ

על OK.

4. לחץ על ◀ (שמאל) כדי לחזור אחורה שלב אחד או לחץ על ← כדי

לסגור את התפריט.

## בחירת וידאו

ערוצי טלוויזיה יכולים להציע אותות וידאו מרובים (שידורים ממקורות רבים), נקודות מבט או זוויות שונות של המצלמה על אותן אירוע, או תוכניות שונות בערוץ טלוויזיה אחד. בטלוויזיה תוצג הודעה המודיעה לך אם ערוצים כאלו זמנים.

## Dual I-II

אפשרות זאת זמינה אם אות אודיו כולל שתי שפות שמע, אך לגבי שפה אחת, או לגבי שתיהן, אין ציון שפה.

## שינוי סדר ערוצים

ניתן לשנות את רצף הערוצים רק ב"רשימת מועדפים" (סידור מחדש).

כדי לשנות את רצף הערוצים...

1. פתח את "רשימת המועדפים" שאת הסדר שלה אתה רוצה לשנות.

2. לחץ על OPTIONS, בחר "סדר מחדש את הערוצים" ולחץ על OK.

3. "רשימת מועדפים", בחר את הערוץ שאתה רוצה לשנות את סדרו ולחץ על OK.

4. באמצעות המקשים ▲ (למעלה) או ▼ (למטה) העבר את הערוץ למקום שבו אתה רוצה שהוא יהיה.

5. לחץ על OK כדי לאשר את המיקום החדש.

6. You can reorder channels with the same method until key BACK ← you close the Favourites List with the

8.3

## ערוצים מועדפים

4- השתמש במקלדת שבגב השלט רחוק כדי למחוק את השם הנוכחי ולהזין שם חדש.

5- בסיום, הפוך את השלט רחוק, בחר &quot;סגור" ולחץ OK.

6- לחץ על ← BACK כדי לסגור את רשימת הערוצים.

## הסרה של רשימת מועדפים

ניתן רק להסיר &quot;רשימת מועדפים";

כדי להסיר &quot;רשימת מועדפים...&quot;;

1- פתח את &quot;רשימת המועדפים"; שאתה רוצה להסיר.

2- לחץ על ≡ OPTIONS, בחר &quot;הסר רשימת מועדפים"; ולחץ על OK.

3- אשר כדי להסיר את הרשימה.

4- לחץ על ← BACK כדי לסגור את רשימת הערוצים.

## שינוי סדר ערוצים

ניתן לשנות את רצף הערוצים רק ב"רשימת מועדפים" (סידור מחדש).

כדי לשנות את רצף הערוצים...

1- פתח את "רשימת המועדפים" שאת הסדר שלה אתה רוצה לשנות.

2- לחץ על ≡ OPTIONS, בחר "סדר מחדש את הערוצים" ולחץ על OK.

3- "רשימת מועדפים", בחר את הערוץ שאתה רוצה לשנות את סדרו ולחץ על OK.

4- באמצעות המקשים ▲ (למעלה) או ▼ (למטה) העבר את הערוץ למקום שבו אתה רוצה שהוא יהיה.

5- לחץ על OK כדי לאשר את המיקום החדש.

6- You can reorder channels with the same method until you close the Favourites List with the ← BACK key.

8.4

## מדריך טלוויזיה

### למה תזדקק

במדריך הטלוויזיה, תוכל לראות רשימה של תוכניות טלוויזיה שוטפות או מתוכננות בערוצים שלך. יוצגו ערוצים אנלוגיים ודיגיטליים, או דיגיטליים בלבד, בהתאם למקור המידע (הנתונים) במדריך הטלוויזיה. לא כל הערוצים מציעים מידע על מדריך הטלוויזיה.

מקלט הטלוויזיה יכול לאסוף מידע על מדריך הטלוויזיה לגבי ערוצים המותקנים בטלוויזיה. מקלט הטלוויזיה אינו יכול לאסוף את המידע &quot;מדריך הטלוויזיה"; לגבי ערוצים שנצפים באמצעות מקלט דיגיטלי או ממפענח.

## נתוני מדריך טלוויזיה

מדריך הטלוויזיה מקבל מידע (נתונים) מתחנות השידור או מהאינטרנט. באזורים אחדים או לגבי ערוצים מסוימים, ייתכן שהמידע שבמדריך הטלוויזיה לא יהיה זמין. מקלט הטלוויזיה יכול לאסוף מידע על מדריך הטלוויזיה לגבי ערוצים המותקנים בטלוויזיה. מקלט הטלוויזיה אינו יכול לאסוף מידע על מדריך הטלוויזיה מערוצים שנצפים באמצעות מקלט דיגיטלי או ממפענח.

הטלוויזיה מגיעה כשהיא מוגדרת לקבל מידע &quot;מתחנת השידור";.

אם המידע במדריך הטלוויזיה מגיע מהאינטרנט, המדריך יכול לפרט גם ערוצים אנלוגיים, לצד הערוצים הדיגיטליים. התפריט של &quot;מדריך הטלוויזיה"; מציג גם מסך קטן, עם הערוץ הנוכחי.

### מהאינטרנט

אם הטלוויזיה מחוברת לאינטרנט, תוכל להגדיר אותה לקבל מידע למדריך הטלוויזיה מהאינטרנט.

הגדרת המידע למדריך הטלוויזיה...

1- לחץ על ⚙, בחר &quot;כל ההגדרות"; ולחץ על OK.

2- בחר &quot;הגדרות טלוויזיה"; ולחץ על ► (ימין) כדי להיכנס לתפריט.

3- בחר &quot;מדריך טלוויזיה"; ובחר &quot;מהאינטרנט";.

4- לחץ על ◀ (שמאל) מספר פעמים אם נחוץ, כדי לסגור את התפריט.

### הקלטות חסרות

אם נראה לך שהקלטות אחדות נעלמו מרשימת ההקלטות, ייתכן שהמידע (הנתונים) של מדריך הטלוויזיה השתנה. הקלטות שנעשו עם ההדרה &quot;מתחנת השידור"; יוסתרו מהרשימה אם תעביר את ההגדרה אל &quot;מהאינטרנט"; או להפך. ייתכן שהטלוויזיה עברה

להגדרה &quot;מהאינטרנט"; באופן אוטומטי. כדי שההקלטות תהיינה זמינות ברשימת ההקלטות, עבור להגדרה שבחרת כשבצעת את ההקלטות.

## שימוש במדריך הטלוויזיה

### פתיחת מדריך הטלוויזיה

לפתיחת מדריך הטלוויזיה, לחץ על ≡ TV GUIDE.

לחץ שוב על ≡ TV GUIDE לסגירה.

בפעם הראשונה שאתה פותח את מדריך התוכניות, מקלט הטלוויזיה יסרוק את כל הערוצים לאיתור מידע על התוכניות. זה עשוי לקחת כמה דקות. נתונים אלו שמורים בטלוויזיה.

### מעבר לתוכנית

### מעבר לתוכנית

ממדריך הטלוויזיה, תוכל לעבור לתוכנית שוטפת.

בחר את שם התוכנית כדי לבחור בה.

נווט ימינה כדי לראות תוכניות המתוכננות במהלך היום.

כדי לעבור לתוכנית (ערוץ), בחר את התוכנית ולחץ על OK.

### הצגת פרטי התוכנית



כדי להציג את המידע על תוכנית שבחרת, לחץ על **INFO**.

## שנה יום

מדריך הטלוויזיה יכול להציג תוכניות מתוכננות לימים הבאים (עד 8 ימים מקסימום).

אם המידע שבמדריך הטלוויזיה מגיע מתחנת השידור, וכל ללחוץ על **+** כדי להציג את לוח הזמנים של הימים הבאים. לחץ על **-** כדי לחזור ליום הקודם.

לחלופין, תוכל ללחוץ על המקש הצבעוני **יום**; לחץ על **יום** ולבחור את היום הרצוי לך.

## חפש לפי סוגה

אם המידע זמין, תוכל לחפש תוכניות מתוכננות לפי סוגה, כגון סרטים, ספורט וכד'. לחץ על **סוגה** ולחץ על **OK**. תופיע רשימה של תוכניות שנמצאו.

לחיפוש תוכניות לפי סוגה, לחץ על **OPTIONS** ובחר **חפש לפי סוגה**;

בחר סוגה ולחץ על **OK**. תופיע רשימה של תוכניות שנמצאו.

## הקלטות

מדריך הטלוויזיה, תוכל להקליט מייד תוכנית טלוויזיה או לתזמן את הקלטתה למועד אחר. כדי לשמור את הקלטות, חבר כונן קשיח USB לטלוויזיה.

8.5

## טקסט / טלטקסט

### דפי טקסט

כדי לפתוח טקסט/טלטקסט תוך כדי צפייה בערוצי הטלוויזיה, לחץ על **TEXT**. לסגירת הטקסט, לחץ שוב על **TEXT**.

### בחירת עמוד טקסט

בחירת עמוד ...

1 - הזן את מספר העמוד בעזרת מקשי הספרות.

2 - השתמש במקשי החצים לצורך ניווט.

3 - לחץ על מקש צבעוני כדי לבחור נושא מקודד בצבע, בתחתית המסך.

### עמודי טקסט משניים

מספר של עמוד טקסט יכול להכיל כמה עמודי משנה. מספרי עמודי המשנה מופיעים על פס, צמוד למספר העמוד הראשי. לבחירת עמוד משנה, לחץ על **◀** או **▶**.

### T.O.P. עמודי טקסט

תחנות שידור אחדות המציעות T.O.P. טקסט.

כדי לפתוח T.O.P. עמודי טקסט בתוך **טקסט**; לחץ על **OPTIONS** ובחר **סקירה כללית של T.O.P.**

### עמודים מועדפים

הטלוויזיה מכינה רשימה של 10 עמודי הטקסט שפתחת לאחרונה. תוכל לשוב ולפתוח אותם בקלות בעמודת עמודי הטקסט המועדפים.

1 - **טקסט**; בחר את הכוכבית שבפינה השמאלית העליונה של המסך כדי להציג את העמודה של עמודים מועדפים.

2 - לחץ על **▼** (למטה) או על **▲** (למעלה) כדי לבחור מספר עמוד ולחץ על **OK** כדי לפתוח את העמוד.

תוכל למחוק את הרשימה בעזרת האפשרות **מחק דפים מועדפים**;

### חיפוש טקסט

תוכל לבחור מילה ולסרוק טקסט למציאת כל הפעמים שהמילה מופיעה.

1 - פתח עמוד טקסט ולחץ על **OK**.

2 - בחר מילה או מספר בעזרת מקשי הניווט.

3 - לחץ שוב על **OK** כדי לדלג מיד למופע הבא של אותה מילה או של אותו מספר.

4 - לחץ שוב על **OK** כדי לדלג למופע הבא וכך הלאה.

5 - לעצירת החיפוש, לחץ על **▲** (למעלה) עד ששום דבר לא בחור יותר.

### טקסט ממכשיר מחובר

מכשירים אחדים, הקולטים ערוצי טלוויזיה, יכולים גם הם להציע טקסט.

פתיחת טקסט ממכשיר מחובר ...

1 - לחץ על **SOURCES** בחר את ההתקן ולחץ על **OK**.

2 - תוך כדי צפייה בערוץ על המכשיר, לחץ על **OPTIONS**, בחר **הצג מקשי התקן** ובחר במקש **☰** ולחץ על **OK**.

3 - לחץ על **BACK** כדי להסתיר את מקשי ההתקן.

4 - לסגירת הטקסט, לחץ שוב על **BACK**.

### טקסט דיגיטלי (בריטניה בלבד)

תחנות טלוויזיה אחדות, המשדרות בשיטה דיגיטלית, מציעות טקסט דיגיטלי ייעודי או שירותים אינטראקטיביים בערוצי הטלוויזיה

הדיגיטליים שלהן. שירותים אלו כוללים טקסט רגיל, תוך שימוש במקשי הספרות, הצבע והניווט, לצורך בחירה וניווט.

לסיגרה של **טקסט דיגיטלי**; לחץ על **BACK**.

## אפשרויות טקסט

במצב טקסט/טלטקסט, לחץ על **OPTIONS** כדי לבחור ...

### הקפאת עמוד

מניעת סיבוב אוטומטי של עמודי משנה.

### מסך כפול / מסך מלא

הצגת ערוץ טלוויזיה וטקסט זה לצד זה.

### סקירה כללית של T.O.P.

כדי לפתוח T.O.P. טקסט.

### הגדלה

הגדלת עמוד הטקסט לנוחות הקריאה.

### חשיפה

חשיפת מידע נסתר בעמוד.

### סבב עמודי משנה

כדי למחזר עמודי משנה כשהם זמינים.

### Language

החלפת קבוצת התווים שנעשה בהם שימוש לצורך תצוגה נכונה.

### טקסט 2.5

הפעלת Text 2.5 לקבלת צבעים רבים יותר וגרפיקה טובה יותר.



## נבחרות

9.1

### על אודות נבחרות

באמצעות **TOP PICKS** הטלוויזיה תמליץ על תוכניות טלוויזיה עדכניות, על הסרטים האחרונים להשכרת וידאו ועל שירותים של **טלוויזיה מקוונת** לצפייה. ודא שאתה מסכים לתנאי השימוש. כדי ליהנות מ**נבחרות**; חבר את הטלוויזיה לאינטרנט.

המידע והשירותים של **נבחרות**; זמינים רק בארצות נבחרות.

#### תנאי שימוש

כדי לאפשר לטלוויזיה לבצע המלצות אלה, יש להסכים ל**תנאי השימוש**; כדי לקבל המלצות אישיות על סמך הרגלי הצפייה, הקפד לסמן את תיבת הסימון **הסכמה להמלצות אישיות**;

כדי להסכים ל**תנאי השימוש**; ולהסכים ל**הסכמה למלצות אישיות**;

1 - לחץ על **TOP PICKS**.

2 - לחץ על **OPTIONS**, בחר **תנאי שימוש**;

3 - לחץ על **OK**.

4 - לחץ על **BACK**.

9.2

## כעת בטלוויזיה

### על אודות כעת בטלוויזיה

באמצעות **כעת בטלוויזיה**; הטלוויזיה ממליצה על 10 התוכניות הפופולריות ביותר שניתן לראות באותו רגע.

הטלוויזיה ממליצה על תוכניות המשודרות בטלוויזיה באותו זמן או על כאלו שיתחילו תוך 15 דקות. התוכניות המומלצות נבחרות מהערצים שהתקנת. הבחירה נעשית מערצים במדינתך. כמו כן, תוכל לאפשר ל**כעת בטלוויזיה**; להציע לך כמה המלצות אישיות, על סמך תוכניות שבהן אתה צופה בקביעות.

הפיכת המידע על **כעת בטלוויזיה**; לזמין...

• המידע על **כעת בטלוויזיה**; חייב להיות זמין במדינתך.

• יש צורך שערוצים יהיו מותקנים בטלוויזיה.

• הטלוויזיה חייבת להיות מחוברת לאינטרנט.

• שעות הטלוויזיה צריך להיות מכוונן למצב **אוטומטי**;

או **תלוי מדינה**;

• עליך לקבל את **תנאי השירות**; (ייתכן שעשית זאת כבר כשהתחברת לאינטרנט).

הסמל **יופיע בראש המסך רק כאשר** **כעת בטלוויזיה**; זמין.

הטלוויזיה אינה שומרת המלצות קודמות.

## השימוש ב כעת בטלוויזיה

פתיחת **כעת בטלוויזיה**;

1 - לחץ על **TOP PICKS** כדי לפתוח את תפריט

**נבחרות**;

2 - בחר **כעת בטלוויזיה**; בראש המסך ולחץ על **OK**.

3 - לחץ על **BACK** כדי לסגור.

עם פתיחת היישום **כעת בטלוויזיה**; ייתכן שיעברו כמה שניות כדי שהטלוויזיה תרענן את המידע בעמוד.

**כעת בטלוויזיה**; מאפשר לך...

• בחר ולחץ על **OK** או על סמל תוכנית כדי להתכוון לתוכנית המשודרת.

• בחר ולחץ על **OK** או על סמל תוכנית מתוזמנת כדי להתכוון לערוץ.

ניתן להשתמש במקשים הצבעוניים שבשלט רחוק כדי להתחיל, לעצור או למחוק הקלטה מתוזמנת. תוכל גם להגדיר או למחוק תזכורת, המזהירה אותך על תחילתה של תוכנית.

כדי לצאת מ**כעת בטלוויזיה**; ללא מעבר לערוץ אחר, לחץ על **BACK**.

9.3

## טלוויזיה מקוונת

### על אודות טלוויזיה לפי דרישה

באמצעות **טלוויזיה לפי דרישה**; תוכל לצפות בתוכניות טלוויזיה שהחמצת או בתוכניות האהובות עליך בזמן המתאים לך. שירות זה מכונה גם **טלוויזיה בשידור חוזר**; או **טלוויזיה מקוונת**; ניתן לצפות ללא תשלום בתוכניות טלוויזיה הזמינות ב**טלוויזיה לפי דרישה**;

תוכל לאפשר ל**טלוויזיה לפי דרישה**; להציע לך כמה תוכניות בהמלצה אישית, על סמך המדינה שבה אתה חי, אופן ההתקנה של הטלוויזיה והתוכניות שבהן אתה צופה בקביעות.

הסמל **יופיע בראש המסך רק כאשר** **טלוויזיה לפי דרישה**; זמינה.

### שימוש בטלוויזיה לפי דרישה

כדי לפתוח את **טלוויזיה לפי דרישה**;

1 - לחץ על **TOP PICKS** כדי לפתוח את התפריט

**נבחרות**;

2 - בחר **טלוויזיה לפי דרישה**; בראש המסך ולחץ על **OK**.

3 - לחץ על **(למטה)** כדי לפתוח את הדף **מסך מלא**;

4 - לחץ על **BACK** כדי לסגור.

עם פתיחת היישום **טלוויזיה לפי דרישה**; ייתכן שיעברו כמה שניות כדי שהטלוויזיה תרענן את המידע בעמוד.

ניתן לבחור תחנת שידור ספציפית אם יש יותר מאחת זמינה.

## וידאו לפי דרישה

### על אודות וידאו לפי דרישה

באמצעות  &quot; וידאו לפי דרישה &quot;; ניתן לשכור סרטים מחנות מקוונת להשכרת וידאו.

תוכל לאפשר ל- &quot; וידאו לפי דרישה &quot;; להציע לך כמה סרטים בהמלצה אישית, על סמך המדינה שבה אתה חי, ההתקנה של הטלוויזיה והתוכניות שבהן אתה צופה בקביעות.

הסמל  יופיע בסרגל העליון של המסך רק כאשר &quot; וידאו לפי דרישה &quot;; זמין.

#### תשלום





כשאתה זוכר או קונה סרט, ניתן לשלם לחנות הווידאו באמצעות כרטיס אשראי. רוב חנויות הווידאו יבקשו שתיצור חשבון בפעם הראשונה שתשכיר סרט.

#### תעבורת אינטרנט

הזרמה של סרטונים רבים עשויות לחרוג מגבול התעבורה החודשית שלך באינטרנט.

### שימוש בוידאו לפי דרישה

כדי לפתוח את &quot; וידאו לפי דרישה &quot;...;

- 1 לחץ על  TOP PICKS כדי לפתוח את התפריט &quot; נבחרות &quot;;
- 2 בחר  &quot; וידאו לפי דרישה &quot;; בראש המסך ולחץ על OK.
- 3 לחץ על  (למטה) כדי לפתוח את הדף &quot; מסך מלא &quot;;
- 4 לחץ על  BACK כדי לסגור.

עם פתיחת היישום &quot; וידאו לפי דרישה &quot;; ייתכן שיעברו כמה שניות כדי שהטלוויזיה תרענן את המידע בעמוד.

ניתן לבחור חנות וידאו ספציפית אם יש יותר מאחת זמינה. השכרת סרט...

- 1 עבור לכותרת בפוסטר של סרט. מידע מוגבל יוצג לאחר מספר שניות.
- 2 לחץ על OK כדי לפתוח את דף הסרט של חנות הווידאו ולקבל תקציר של הסרט.
- 3 אשר את הזמנתך.
- 4 בצע את התשלום בטלוויזיה.
- 5 התחל לצפות בוידאו. תוכל להשתמש במקשי  (הקרנה אוו) (השהיה).

## הקרנה בנגיעה אחת

כאשר הטלויזיה במצב "המתנה"; תוכל לעבור לנגן תקליטורים בעזרת השלט הרחוק של הטלויזיה.

### הקרנה

כדי להפעיל גם את נגן התקליטורים וגם את הטלויזיה ממצב המתנה ולהתחיל להשמיע או להקרין את התקליטור מיידית, לחץ על ► (הקרנה) בשלט רחוק של הטלויזיה. המכשיר צריך להיות מחובר בכבל HDMI - HDMI CEC חייב להיות מופעל גם בטלויזיה וגם במכשיר.

## סמל המכשיר

### מעבר למכשיר

מהרשימה "מקורות"; תוכל לעבור למכשיר מחובר וצפות בתוכניות שלו.

מעבר למכשיר מחובר...

1 - לחץ על SOURCES כדי לפתוח את התפריט "מקורות";

2 - בחר אחד מהפריטים ברשימת המקור. הטלויזיה תציג את התוכנית או התוכן של המכשיר.

3 - כדי לצפות בטלויזיה, לחץ על ← BACK.

לסגירת תפריט המקור ללא מעבר מכשיר, לחץ שוב על SOURCES.

### איתור מכשיר

לאחר חיבור מכשיר חדש לטלויזיה, הוא יזוהה ותוכל להקצות לו סוג מכשיר בצורת סמל. אם תחבר מכשיר עם HDMI CEC, המכשיר יקבל אוטומטית את הסמל שלו.

**אם אתה רוצה לשנות את הסמל המשויך להתקן מחובר...**

1 - לחץ על SOURCES כדי לפתוח את התפריט "מקורות";

2 - בחר התקן מחובר בתפריט "מקורות"; , ולאחר מכן לחץ על ► כדי לבחור .

3 - לחץ על OK, ולאחר מכן תוכל לבחור סוג התקן שמתאים להתקן המחובר.

**אם השם אינו מתאים להתקן או אם תרצה לתת שם אחר להתקן...**

1 - לחץ על SOURCES כדי לפתוח את התפריט "מקורות";

2 - בחר התקן מחובר בתפריט "מקורות"; , ולאחר מכן לחץ על ► כדי לבחור .

3 - לחץ על **אישור**, ולאחר מכן תוכל להשתמש ב- "מקלדת על המסך"; או ב- "מקלדת שלט רחוק"; (אם זמינה) כדי להזין שם חדש.

4 - לחץ על ✓ כדי לאשר.

**אם תרצה לשחזר את סמל ההתקן המקורי לשם וסמל מקוריים...**

1 - לחץ על SOURCES כדי לפתוח את התפריט "מקורות";

2 - בחר התקן מחובר בתפריט "מקורות"; , ולאחר מכן לחץ על ► כדי לבחור .

3 - לחץ על OK, ולאחר מכן בחר "איפוס"; כדי לשחזר.

**אם תרצה לסרוק מחדש את ל חיבורי הטלויזיה ולעדכן את התפריט "מקורות";...**

1 - לחץ על SOURCES כדי לפתוח את התפריט "מקורות";

2 - לחץ על ▲ כדי לבחור , ולאחר מכן לחץ על OK.

# אפליקציות

## 11.1

## על אודות אפליקציות

את עמודי האפליקציות תוכל לפתוח בעזרת **אפליקציות** בתפריט **בית**;

עמודי האפליקציות מראים את אוסף האפליקציות שבטלויזיה שלך. כמו האפליקציות שבסמארטפון או בטאבלט שלך, כך גם האפליקציות שבטלויזיה שלך מציעות פונקציות ספציפיות להשגת חוויה טלוויזיונית מועשרת. אפליקציות כגון משחקי טלוויזיה או תחזיות מזג אוויר (בין היתר). לחלופין, הפעל אפליקציה של דפדפן באינטרנט כדי לגלוש באינטרנט.

האפליקציות יכולות להגיע **מגלריית האפליקציות של פיליפס** או מהחנות **Google Play**. כדי שתוכל להתחיל, כמה אפליקציות שימושיות מותקנות מראש בטלויזיה. כמה מהן יכולות להציע וידגיטים המופיעים בעמודי האפליקציות.

כדי להתקין אפליקציות מ**גלריית האפליקציות** של פיליפס או מ**חנות Google Play**, הטלויזיה חייבת להיות מחוברת לאינטרנט.

## 11.2

## התקנת אפליקציה

תוכל להתקין אפליקציה יכולות מ**גלריית האפליקציות** של פיליפס או מ**חנות Google Play**. התקנת אפליקציה...

1 לחץ על **HOME** כדי לפתוח את תפריט הבית.

2 בחר **יישומים** כדי לפתוח

את **יישומים**;

3 בחר בסמל **גלריית היישומים** או בסמל

החנות **Google Play**.

4 בחר את האפליקציה שברצונך לפתוח ואחר כך את לחצן

ההתקנה, הסמוך ליישום.

הטלויזיה תתקין את האפליקציה.

אם אתה מתקשה בהתקנת אפליקציות, בדוק תחילה את ההגדרות בחנות **Google Play**.

## 11.3

## הפעלת יישום

תוכל להתחיל אפליקציה מעמודי האפליקציות.

התחלת אפליקציה...

1 לחץ על **HOME** כדי לפתוח את תפריט הבית.

2 בחר **יישומים** כדי לפתוח **יישומים**.

3 בחר את סמל היישום כדי להפעיל אותו.

ביטול אפליקציה...

לחץ על **HOME** ובחר פעילות אחרת או לחץ על **EXIT** כדי לצפות בטלויזיה.

# סרטונים, תמונות או מוזיקה

12.1

## מחיבור USB

תוכל להציג תמונות או להקרין סרטים ולהשמיע מוזיקה מכונן הבזק מסוג USB או מכונן קשיח USB.

כאשר הטלוויזיה מופעלת, חבר כונן הבזק USB או כונן קשיח USB לאחת מכניסות ה-USB. הטלוויזיה מזהה את המכשיר ותציג רשימה של קובצי המדיה שלך. אם רשימת הקבצים אינה מופיעה באופן אוטומטי, לחץ על **SOURCES** ובחר USB.

תוכל לחפש קובץ בשדה החיפוש או לעיין בקבצים שלך במבנה התיקייה שארגנת בכונן.

בנוסף, הטלוויזיה תאגד את **קובצי המדיה**; שלך בהתאם לסוג - **סרטונים**; **תמונות**; או **מוזיקה**. לפיכך, הפונקציות של לחצנים צבעוניים והאפשרויות תחת **OPTIONS** מיועדות לכל סוג.

כדי להפסיק את הקרנת הסרטונים, את הצגת התמונות או את השמעת המוזיקה, לחץ על **HOME** ובחר פעילות אחרת.

### אזהרה

אם תנסה להשהות או להקליט תוכנית כאשר מחובר כונן קשיח USB, הטלוויזיה תבקש לפרמט את הכונן הקשיח USB. פרמוט זה ימחק את הקבצים הקיימים בכונן הקשיח USB.

12.2

## ממחשב או מכונן אחסון ברשת (NAS)

באפשרותך להציג תמונות, להשמיע מוזיקה או להקרין סרטונים ממחשב ברשת הביתית שלך או מכונן NAS (אחסון ברשת).

הטלוויזיה והמחשב או כונן ה-NAS חייבים להיות על אותה רשת ביתית. במחשב או בכונן ה-NAS, עליך להתקין תוכנת שרת מדיה כגון **Twonky**. שרת המדיה שלך צריך להיות מוגדר לשיתוף הקבצים שלך עם הטלוויזיה. הטלוויזיה מציגה את הקבצים ואת התיקיות כפי שאורגנו על ידי שרת המדיה או כפי שהם מובנים במחשב שלך או בכונן ה-NAS. בטלוויזיה, הפונקציות של מקשים צבעוניים והאפשרויות תחת **OPTIONS** זהות לכל הסוגים של קובצי מדיה.

אם שרת המדיה תומך בחיפוש קבצים, יהיה זמין שדה חיפוש.

כדי לעיין בקבצים שבמחשב שלך ולהפעיל אותם, לחץ על **SOURCES**, בחר **SimpleShare**; **התקני**.

# תלת-ממד

13.1

## למה תזדקק

זוהי טלוויזיית תלת-ממד אקטיבית. בטלוויזיה זו תוכל לצפות בתוכניות ובסרטים בתלת-ממד, ברזולוציה באבחנה גבוהה מלאה.

בטלוויזיה זאת, תוכל לצפות בתמונות תלת-ממד ברזולוציית Ultra HD ממכשיר USB מחובר. אינך יכול לצפות בתלת-ממד בסרטון Ultra HD טבעי (native).

צפייה בתלת-ממד...

• לפתוח ערוץ טלוויזיה המשדר תוכניות בתלת-ממד  
• שכור סרט בתלת-ממד, מחנות וידיאו מקוונת.

• צפה בסרט בתלת-ממד מתקליטור 3 D Blu-ray, ממכשיר USB או ממחשב.

כמו כן, כדי לצפות בתלת-ממד בטלוויזיה זאת, תזדקק לאחד מהסוגים האלה, של משקפי תלת-ממד האקטיביים של פיליפס...

- PTA507
- PTA508
- PTA509
- PTA517
- PTA518
- PTA519
- PTA529

כל הסוגים נמכרים בנפרד. ייתכן שלא תהיה תמיכה במשקפי תלת-ממד אקטיביים ממותגים אחרים.

13.2

## משקפי תלת-ממד

### סקירה כללית

- 1 - מתג &quot; מופעל &quot;; תאורת LED
- 2 - **בבחירת &quot; שחקן 1/2 &quot;**; שחקן 1 או שחקן 2
- 3 - עדשות הקולט
- 4 - תא סוללות

כשאתה פותח את האריזה של משקפי התלת-ממד, הסר מעל תא הסוללות גם את הציפוי הקטן

### הפעלה וכיבוי

להפעלת משקפי התלת-ממד, לחץ על .

ייקח כמה שניות עד שהמשקפיים יתכווננו לאות התלת-ממד ממשדר התלת-ממד של הטלוויזיה. בשימוש הראשון, זה יכול לקחת עד 15 שניות.

### עוצמת הסוללה

תוכל לבדוק את עוצמת הסוללה בעת הפעלת משקפי התלת-ממד.

• אם נורת ה-LED מהבהבת בירוק, תוכל להשתמש במשקפיים במשך 4 שעות או יותר.

- אם נורת ה-LED מהבהבת בכתום, תוכל להשתמש במשקפיים במשך שעותיים לפחות, אך במשך פחות מ-4 שעות.
- אם נורת ה-LED מהבהבת באדום, הסוללה כמעט ריקה ואז יישארו פחות מ-2 שעות של צפייה בתלת-ממד.

### כיבוי

כדי לכבות את משקפי התלת-ממד, לחץ על . ה-LED יבהבה 4 פעמים באדום. אם משקפי התלת-ממד לא יקבלו אותות תלת-ממד במשך 2 דקות, הם ייכבו אוטומטית.

## משדר תלת-ממד

וידאו שעדשת המשדר שבמרכז המשקפיים יכולה לקלוט אותות תלת-ממד.

כמו כן, הרחק חפצים ממשדר התלת-ממד של הטלוויזיה.

## משחקי מחשב, משחק במסך מפוצל

תוכל להשתמש במשקפיים אלו כדי לשחק משחקי מחשב על מסך מפוצל. שני שחקנים יכולים לצפות באותה טלוויזיה, אך לראות שני מסכי משחק שונים.

כדי להפעיל את המשקפיים לצפייה במסך של שחקן 1 או במסך של שחקן 2, הפעל את המשקפיים ולחץ על המקש &quot; שחקן 1/2 &quot;.

• אם נורת ה-LED דולקת באור כתום יציב במשך 2 שניות, המשקפיים מוגדרים לשחקן 1.

• אם נורת ה-LED דולקת באור כתום מהבהב, המשקפיים מוגדרים לשחקן 2.

למידע נוסף, לחץ על המקש הצבעוני  &quot; **מילות מפתח** &quot; וחפש &quot; **משחק במסך מפוצל** &quot;.

## החלפת הסוללות

כדי להחליף את הסוללה, לחץ על הכפתור הקטן שעל מכסה בית הסוללה והחלק את המכסה מעלה כדי לפתוח. החלף את הסוללה: סוג CR2032 (3 וולט). ודא שהצד החיובי (+) של הסוללה גלוי. החזר את המכסה למקומו והחלק אותו מטה, עד שייסגר בנקישה.

### אזהרה

סכנת התפוצצות, אם הסוללה תוחלף בצורה לא נכונה. יש להחליף רק באותו סוג של סוללות או בסוג שווה ערך.

### סכנה

- אל תבלע את הסוללה. סכנת כוויה כימית.
- מוצר זה מכיל סוללה דמויית מטבע/כפתור. אם בולעים את הסוללה, היא עלולה לגרום לכוויות פנימיות חמורות תוך שעותיים בלבד ולהביא למוות.
- הרחיק סוללות חדשות ומשומשות מהישג ידם של ילדים.
- אם תא הסוללה אינו נסגר היטב, הפסק להשתמש במוצר והרחק אותו מהישג ידם של ילדים.
- אם לדעתך יש סכנה שסוללות נבלעו או הוחדרו לחלק כלשהו של הגוף, פנה מייד לקבלת טיפול רפואי.



## הגדרות תלת-ממד

### החלפה אוטומטית

בפעם הראשונה שיזוהה אות תלת-ממד, תוכל להגדיר את ההעדפות שלך על אופן הפעלת התלת-ממד בעתיד. תוכל לשנות את ההגדרה הזאת מאוחר יותר, בתפריט &quot;התקנה &quot;:

• כדי לעבור לתלת-ממד באופן אוטומטי,

בחר &quot;אוטומטי &quot;:

• כדי לראות תחילה הודעה, בחר &quot;הודעה בלבד &quot;:

• כדי למנוע מעבר לתלת-ממד, בחר &quot;אף פעם &quot;:

שינוי ההגדרה...

1 לחץ על ⚙️, בחר &quot;כל ההגדרות &quot;; ולחץ על OK.

2 בחר &quot;תלת-ממד &quot;; ולחץ על ▶ (ימין) כדי להיכנס לתפריט.

3 בחר &quot;עבור

תלת-ממד &quot;; ובחר &quot;אוטומטי &quot;, &quot;

הודעה בלבד &quot;; או &quot;אף פעם &quot;:

4 לחץ על ◀ (שמאל) מספר פעמים אם נחוץ, כדי לסגור את התפריט.

### עצירת תלת-ממד

כדי להפסיק לראות תלת-ממד...

1 לחץ על ⚙️.

2 בחר &quot;פורמט תלת-ממד &quot; < D 2, ולחץ על OK.

תלת-ממד עובר לדו-ממד כשאתה מחליף ערוץ או מחבר מכשיר.

### המרת דו-ממד לתלת-ממד

בעזרת &quot;המרת דו-ממד לתלת-ממד &quot;; תוכל לצפות בתלת-ממד מתי שתראה. מאות דו-ממד, הטלוויזיה יוצרת תלת-ממד באופן מלאכותי.

צפייה בתלת-ממד מאות דו-ממד...

1 לחץ על ⚙️.

2 בחר &quot;פורמט תלת-ממד &quot; < &quot;המרת D 2

3-D &quot;; ולחץ על OK.

כיבוי המרת דו-ממד לתלת-ממד...

1 לחץ על ⚙️.

2 בחר &quot;פורמט תלת-ממד &quot; < D 2, ולאחר מכן לחץ

על OK.

### פורמט תלת-ממד

כאשר הטלוויזיה עוברת לתלת-ממד או כאשר תראה הודעה שתלת-ממד זמין, הרכב את משקפי התלת-ממד שלך.

אם הטלוויזיה אינה מצליחה לזהות אות תלת-ממד (תג אות תלת-ממד חסר), תוכנית התלת-ממד מוצגת על המסך כדמות כפולה.

כדי לבחור את ההגדרה המתאימה לקבלת תמונת תלת-ממד נכונה...

1 לחץ על ⚙️.

2 בחר &quot;תלת-ממד &quot; &gt; &quot;תלת-ממד - זה לצד זה

תלת-ממד - למעלה/למטה, תלת-ממד - זה לצד זה מהופך, ואתלת-ממד - למעלה/למטה מהופך, ולאחר מכן לחץ על OK.

13.4

## צפייה אופטימלית בתלת-ממד

לחוויה אופטימלית של צפייה בתלת-ממד, אנו ממליצים לך:

• לשבת במרחק מהטלוויזיה של פי 3 לפחות גובה המסך שלה, אך לא יותר מ-6 מטרים.

• להימנע מתאורה פלאוארסנטית (כגון תאורת הטלוויזיה או תאורת נורות מסוימות חסכוניות בחשמל, הפועלות בתדר נמוך) ומקרני שמש ישירות: אלו עלולים לפגום בחוויית התלת-ממד.

13.5

## טיפול במשקפי תלת-ממד

• אין להשתמש בחומרי ניקוי המכילים אלכוהול, ממיסים, חומרים פעילי שטח, שעווה, בנזן, מדלל, דוחה יתושים או חומרי סיכה.

השימוש בכימיקלים אלו עלול לגרום לדהיית הצבע או לסדקים.

• אין לחשוף את משקפי התלת-ממד לחום, לאש, למים או לשמש ישירה. הדבר עלול לגרום לתקלה במוצר או לשריפה.

• אין להפיל או לכופף את עדשות משקפי התלת-ממד ואין להפעיל עליהן כוח.

• לניקוי העדשות, השתמש במטלית נקייה ורכה (מסיב סינטטי או מפלנל) כדי למנוע שריטות. אין להתיז תרסיסי ניקוי ישירות על משקפי התלת-ממד. זה עלול לגרום נזק לרכיבים האלקטרוניים (משקפי תלת-ממד אקטיביים).

• אין להשתמש בחומרי ניקוי המכילים אלכוהול, ממיסים, חומרים פעילי שטח, שעווה, בנזן, מדלל, דוחה יתושים או חומרי סיכה.

השימוש בכימיקלים אלו עלול לגרום לדהיית הצבע או לסדקים.

13.6

## אזהרת בריאות

• הצפייה בתלת-ממד אינה מומלצת לילדים שגילם צעיר משש.

• אם לך או למשפחתך היסטוריה של אפילפסיה או של התקפים שנגרמים מרגישות לאור, עליך להיוועץ עם איש מקצוע מתחום הרפואה לפני חשיפה למקורות אור מהבהבים, לרצפי תמונות מהירים או לפני צפייה בתמונות תלת-ממדיות.

• אם תרגיש באי-נוחות, הפסק לצפות בתלת-ממד וכל עוד

התסמינים לא נעלמו, אל תבצע פעולה כלשהי שעלולה להיות מסוכנת (כגון נהיגה במכונית). אם התסמינים ממשיכים, אל תשוב לצפות בתלת-ממד לפני שתתייעץ עם רופא תחילה.

• למניעת אי-נוחות כגון סחרחורת, כאבי ראש או בלבול, אנו

ממליצים שלא לצפות בתלת-ממד במשך פרקי זמן ארוכים.

• אל תשתמש במשקפי תלת-ממד לכל מטרה אחרת, מלבד לשם צפייה בטלוויזיית תלת-ממד.

• אם אתה מרכיב בדרך כלל משקפי ראייה או משתמש בעדשות מגע, הרכב את משקפי התלת-ממד ביחד עם המשקפיים או העדשות שלך.

• הרחק את משקפי התלת-ממד מילדים קטנים כדי למנוע בליעה של חלקים קטנים או של סוללות.

• כשילדים צופים בתלת-ממד, על ההורים לפקח עליהם ולהבטיח שאינם חשים באי-נוחות כלשהי, כמתואר לעיל. צפייה בתלת-ממד

אינה מומלצת לילדים שגילם צעיר משש שנים, וזאת מכיוון שמערכת הראייה שלהם אינה מפותחת דיה עדיין.

• הימנע משימוש במשקפי תלת-ממד במקרה של דלקת עיניים או

מחלקה אחרת המועברת במגע (כגון דלקת הלחמית, כיני ראש

וכד'). התחל שוב להשתמש במשקפי התלת-ממד רק לאחר שהזיהום







# Multi View

14.1

## טקסט וטלויזיה

תוכל לצפות בתחנת טלויזיה במסך הקטן של Multi View כאשר אתה צופה בטקסט.

לצפייה בתחנת טלויזיה תוך כדי צפייה בטקסט...





- 1 לחץ על  MULTI VIEW.
- 2 בחר "תצוגה מרובה": "מופעלת" על המסך. התחנה בה אתה צופה תוצג במסך הקטן.
- 3 לחץ על  או  - כדי להחליף ערוצים במסך הקטן כדי להסתיר את המסך הקטן, לחץ שוב על  MULTI VIEW ובחר "תצוגה מרובה": "כבויה" על המסך.

14.2

## גלריית היישומים וטלויזיה

תוכל לצפות בתחנת טלויזיה במסך הקטן של " תצוגה מרובה "; כאשר אתה צופה ביישום &quot; גלריית היישומים &quot;.

כדי לצפות בערוץ טלויזיה בעת צפייה ביישום &quot; גלריית היישומים &quot;...





- 1 לחץ על  MULTI VIEW.
- 2 בחר &quot; תצוגה מרובה &quot; &quot; מופעלת &quot; על המסך. התחנה בה אתה צופה תוצג במסך הקטן.
- 3 לחץ על  או  - כדי להחליף ערוצים במסך הקטן כדי להסתיר את המסך הקטן, לחץ שוב על  MULTI VIEW ובחר &quot; תצוגה מרובה &quot; &quot; כבויה &quot; על המסך.

14.3

## וטלויזיה HDMI

ניתן לצפות בערוץ טלויזיה במסך הקטן של &quot; תצוגה מרובה &quot;; כאשר אתה צופה בסרטון מהתקן HDMI מחובר.

כדי לצפות ברץ טלויזיה בעת צפייה בסרטון מהתקן HDMI מחובר...

- 1 לחץ על  MULTI VIEW.
- 2 בחר &quot; תצוגה מרובה &quot; &quot; מופעלת &quot; על המסך. התחנה בה אתה צופה תוצג במסך הקטן.
- 3 לחץ על  או  - כדי להחליף ערוצים במסך הקטן כדי להסתיר את המסך הקטן, לחץ שוב על  MULTI VIEW ובחר &quot; תצוגה מרובה &quot; &quot; כבויה &quot; על המסך.

# הגדרות

## Picture (תמונה)

### סגנון התמונה

#### בחירת סגנון

לשינוי בקלות של התמונה, תוכל לבחור הגדרת "סגנון תמונה" קבועה מראש.

1 - תוך כדי צפייה בטלוויזיה, לחץ על .

2 - בחר "סגנון התמונה"; ובחר אחד מסגנונות שברשימה.

3 - לחץ על  (שמאל) מספר פעמים אם נחוץ, כדי לסגור את התפריט.

הסגנונות הזמינים...

• אישי - העדפות התמונה שהגדרת במהלך ההפעלה הראשונה.

• "חי" - אידיאלית לצפייה באור יום

• "טבעי" - הגדרות תמונה טבעית

• "רגיל" -- ההגדרה החסכונית ביותר - הגדרת המפעל

• "קולנוע" - אידיאלית לצפייה בסרטים

• "צילום" - אידיאלית לצפייה בצילומים

#### שחזור סגנון

לאחר בחירת "סגנון התמונה"; תוכל לשנות כל הגדרת תמונה תחת "כל ההגדרות" < "תמונה"...

הסגנון שבחרת ישמור את השינויים שעשית. אנו ממליצים לשנות את הגדרות התמונה של הסגנון "אישי" בלבד. &quot;סגנון תמונה" - "אישי"; בתפריט &quot;מקורות"; ניתן לשמור את ההגדרות של כל מכשיר פרטני שחובר.

שחזור הסגנון להגדרה המקורית שלו...

1 - תוך כדי צפייה בטלוויזיה, לחץ על .

2 - בחר "סגנון התמונה"; ובחר את "סגנון התמונה" שאתה רוצה לשחזר.

3 - לחץ על המקש הצבעוני  "שחזור סגנון"; ולחץ על OK. הסגנון משוחזר.

4 - לחץ על  (שמאל) מספר פעמים אם נחוץ, כדי לסגור את התפריט.

#### בבית או בחנות

אם &quot;סגנון התמונה" חוזר חזרה ל "חי" כל פעם שמפעילים את הטלוויזיה, מיקום הטלוויזיה מוגדר &quot;חנות"; זו הגדרה המיועדת לקידום מכירות בחנות.

הגדרת הטלוויזיה לשימוש ביתי...

1 - לחץ על  בחר "כל ההגדרות" ולחץ על OK.

2 - בחר &quot;הגדרות כלליות"; ולחץ על  (ימין) כדי להיכנס לתפריט.

3 - בחר &quot;מיקום" < &quot;בית"; ולחץ על OK.

4 - לחץ על  (שמאל) מספר פעמים אם צריך, כדי לסגור את התפריט.

### הגדרות תמונה

#### צבע



באמצעות &quot;צבע"; תוכל לשנות את רוויית הצבע של התמונה.

שינוי צבע...

1 - לחץ על  בחר &quot;כל ההגדרות"; ולחץ על OK.

2 - בחר &quot;תמונה"; ולחץ על  (ימין) כדי להיכנס לתפריט.

3 - בחר &quot;צבע"; ולחץ על  (ימין).

4 - לחץ על החצים  (למעלה) או  (למטה) כדי לכוונן את הערך.

5 - לחץ על  (שמאל) מספר פעמים אם נחוץ, כדי לסגור את התפריט.

#### ניגודיות



באמצעות &quot;ניגודיות"; תוכל לשנות את הניגודיות של התמונה.

שינוי הניגודיות...

1 - לחץ על  בחר &quot;כל ההגדרות"; ולחץ על OK.

2 - בחר &quot;תמונה"; ולחץ על  (ימין) כדי להיכנס לתפריט.

3 - בחר &quot;ניגודיות"; ולחץ על  (ימין).

4 - לחץ על החצים  (למעלה) או  (למטה) כדי לכוונן את הערך.

5 - לחץ על  (שמאל) מספר פעמים אם נחוץ, כדי לסגור את התפריט.

#### חדות

באמצעות &quot;חדות"; תוכל לשנות את רמת החדות של פרטים קטנים בתמונה.

שינוי החדות...

1 - לחץ על  בחר &quot;כל ההגדרות"; ולחץ על OK.

2 - בחר &quot;תמונה"; ולחץ על  (ימין) כדי להיכנס לתפריט.

3 - בחר &quot;חדות"; ולחץ על  (ימין).

4 - לחץ על החצים  (למעלה) או  (למטה) כדי לכוונן את הערך.

5 - לחץ על  (שמאל) מספר פעמים אם נחוץ, כדי לסגור את התפריט.

#### הגדרות תמונה תלת-ממד

##### המרת דו-ממד לתלת-ממד

אם אתה צופה בתמונות תלת-ממד, ניתן לכוונן את הניגודיות של תמונת התלת-ממד באמצעות המרת דו-ממד לתלת-ממד.

כדי לכוונן את המרת דו-ממד לתלת-ממד...

1 - לחץ על  בחר &quot;כל ההגדרות"; ולחץ על OK.

- 2בחר &quot;תמונה&quot; ולחץ על ► (ימין) כדי להיכנס לתפריט.

- 3בחר &quot;המרת דו-ממד לתלת-ממד&quot; ולחץ על ► (ימין).

- 4לחץ על החצים ▲ (למעלה) או ▼ (למטה) כדי לכוונן את הערך.  
- 5לחץ על ◀ (שמאל) מספר פעמים אם נחוץ, כדי לסגור את התפריט.

### ניגודיות וידאו תלת-ממד

אם אתה צופה בתמונות תלת-ממד, ניתן לצמצם את יטוח ניגודיות הוידאו באמצעות &quot;ניגודיות וידאו תלת-ממד&quot; . &quot;ניגודיות וידאו תלת-ממד&quot; היא הגדרה המיועדת למשתמשים מקצועיים.

שינוי הרמה...

- 1לחץ על ✖, בחר &quot;כל ההגדרות&quot; ולחץ על OK.  
- 2בחר &quot;תמונה&quot; ולחץ על ► (ימין) כדי להיכנס לתפריט.

- 3בחר &quot;מתקדם&quot; &lt; &quot;ניגודיות&quot; ; &lt; &quot;ניגודיות וידאו תלת-ממד&quot; ; ולחץ על OK.  
- 4לחץ על החצים ▲ (למעלה) או ▼ (למטה) כדי לכוונן את הערך.  
- 5לחץ על ◀ (שמאל) מספר פעמים אם נחוץ, כדי לסגור את התפריט.

### הגדרות תמונה מתקדמות

#### משחק או מחשב

כאשר תחבר מכשיר, הטלוויזיה תזהה את הסוג שלו ותקצה לכל מכשיר שם סוג נכון. תוכל לשנות את שם הסוג, אם תרצה בכך. אם נקבע שם סוג נכון למכשיר מסוים, הטלוויזיה תעבור אוטומטית להגדרות הטלוויזיה האידיאליות, ברגע שתפעיל את המכשיר בתפריט &quot;מקורות&quot; .

אם יש לך קונסולת משחקים עם גנן תקליטורים Blu-ray מובנה, ייתכן ששם הסוג שהגדרת הוא &quot;תקליטור Blu-ray&quot; . באמצעות &quot;משחק או מחשב&quot; ;, תוכל לעבור ידנית להגדרות האידיאליות למשחקים. אל תשכח לצאת ממצב &quot;משחק או מחשב&quot; ; כאשר אתה חוזר לצפות בטלוויזיה.

החלפת ההגדרה באופן ידני...

- 1לחץ על ✖, בחר &quot;כל ההגדרות&quot; ולחץ על OK.  
- 2בחר &quot;תמונה&quot; ולחץ על ► (ימין) כדי להיכנס לתפריט.

- 3בחר &quot;מתקדם&quot; &lt; &quot;משחק או מחשב&quot; ;  
- 4לחץ על ◀ (שמאל) מספר פעמים אם צריך, כדי לסגור את התפריט.

#### הגדרות צבע

#### גוון

באמצעות &quot;גוון&quot; ;, תוכל לשנות את רמת בגוון של פרטים קטנים בתמונה.  
כדי לכוונן את הגוון...

- 1לחץ על ✖, בחר &quot;כל ההגדרות&quot; ולחץ על OK.  
- 2בחר &quot;תמונה&quot; ולחץ על ► (ימין) כדי להיכנס לתפריט.

- 3בחר &quot;מתקדם&quot; &lt; &quot;צבע&quot; ; ולחץ על OK.

- 4בחר &quot;גוון&quot; ולחץ על ► (ימין).  
- 5לחץ על החצים ▲ (למעלה) או ▼ (למטה) כדי לכוונן את הערך.  
- 6לחץ על ◀ (שמאל) מספר פעמים אם נחוץ, כדי לסגור את התפריט.

#### שיפור צבע

באמצעות &quot;שיפור צבע&quot; ;, תוכל לשפר את עוצמת הצבע ואת הפרטים בצבעים בהירים.

שינוי הרמה...

- 1לחץ על ✖, בחר &quot;כל ההגדרות&quot; ולחץ על OK.  
- 2בחר &quot;תמונה&quot; ולחץ על ► (ימין) כדי להיכנס לתפריט.

3

- בחר &quot;מתקדם&quot; &lt; &quot;צבע&quot; &lt; &quot;שיפור צבע&quot; ; ולחץ על OK.

- 4בחר &quot;מקסימום&quot; ; &quot;בינוני&quot; ; &quot;מינימום&quot; ; או &quot;כבוי&quot; ;.  
- 5לחץ על ◀ (שמאל) מספר פעמים אם נחוץ, כדי לסגור את התפריט.

#### טמפרטורת צבע

באמצעות &quot;טמפרטורת צבע&quot; ;, תוכל להגדיר את התמונה לטמפרטורת צבע מוגדרת מראש או לבחור &quot;התאמה אישית&quot; ; כדי להגדיר בעצמך את הגדרת הטמפרטורה באמצעות &quot;טמפרטורת צבע מותאמת אישית&quot; . &quot;טמפרטורת הצבע&quot; ; ו &quot;טמפרטורת צבע בהתאמה אישית&quot; ; הן הגדרות המיועדות למשתמשים מקצועיים.

בחירת הגדרה מוגדרת מראש...

- 1לחץ על ✖, בחר &quot;כל ההגדרות&quot; ולחץ על OK.  
- 2בחר &quot;תמונה&quot; ולחץ על ► (ימין) כדי להיכנס לתפריט.

3

- בחר &quot;מתקדם&quot; &lt; &quot;צבע&quot; &lt; &quot;טמפרטורת צבע&quot; ; ולחץ על OK.

4

- בחר &quot;רגילה&quot; ; , &quot;פשוטה&quot; ; או &quot;קרינה&quot; ;. או בחר &quot;התאמה אישית&quot; ; אם ברצונך להתאים אישית את טמפרטורת הצבע.  
- 5לחץ על ◀ (שמאל) מספר פעמים אם נחוץ, כדי לסגור את התפריט.

#### טמפרטורת צבע מותאמת אישית

באמצעות &quot;טמפרטורת צבע מותאמת אישית&quot; ;, תוכל להגדיר בעצמך את טמפרטורת הצבע. כדי להגדיר טמפרטורת צבע בהתאמה אישית, בחר תחילה &quot;התאמה אישית&quot; ; בתפריט &quot;טמפרטורת צבע&quot; ; . &quot;טמפרטורת צבע מותאמת אישית&quot; ; היא הגדרה המיועדת למשתמשים מקצועיים.

1 - לחץ על **OK**, בחר **<quot;כל ההגדרות &quot;**; ולחץ על **OK**.  
 2 - בחר **<quot;תמונה &quot;**; ולחץ על **OK** (ימין) כדי להיכנס לתפריט.

3

בחר **<quot;מתקדם &quot;**; ולחץ על **<quot;צבע &quot;**; ולחץ על **OK**.  
 4 - לחץ על החצים **▲** (למעלה) או **▼** (למטה) כדי לכוונן את הערך. WP מציין את הנקודה הלבנה ו-BL את רמת השחור. בתפריט זה, תוכל לבחור גם באחת מההגדרות המוגדרות מראש.

5 - לחץ על **◀** (שמאל) מספר פעמים אם נחוץ, כדי לסגור את התפריט.

## הגדרות ניגודיות

### מצבי ניגודיות

באמצעות **<quot;מצב ניגודיות &quot;**; תוכל להגדיר את הרמה שבה ניתן לצמצם את צריכת החשמל על ידי עמעום עוצמת הבהירות של המסך. בחר את צריכת החשמל המיטבית או את התמונה עם עוצמת הבהירות המיטבית.

שינוי הרמה...

1 - לחץ על **OK**, בחר **<quot;כל ההגדרות &quot;**; ולחץ על **OK**.  
 2 - בחר **<quot;תמונה &quot;**; ולחץ על **OK** (ימין) כדי להיכנס לתפריט.

3

בחר **<quot;מתקדם &quot;**; ולחץ על **<quot;מצב ניגודיות &quot;**; ולחץ על **OK**.  
 4 - בחר **<quot;סטנדרטי &quot;**; ולחץ על **<quot;ההספק הטוב ביותר &quot;**, או **<quot;כבוי &quot;**.  
 5 - לחץ על **◀** (שמאל) מספר פעמים אם נחוץ, כדי לסגור את התפריט.

### ניגודיות דינמית

באמצעות **<quot;ניגודיות דינמית &quot;**; תוכל להגדיר את הרמה שבה הטלויזיה משפרת באופן אוטומטי את הפרטים באזורים הכהים, באזורי הביניים ובאזורים הבהירים של התמונה.

שינוי הרמה...

1 - לחץ על **OK**, בחר **<quot;כל ההגדרות &quot;**; ולחץ על **OK**.  
 2 - בחר **<quot;תמונה &quot;**; ולחץ על **OK** (ימין) כדי להיכנס לתפריט.

3

בחר **<quot;מתקדם &quot;**; ולחץ על **<quot;ניגודיות דינמית &quot;**; ולחץ על **OK**.  
 4 - בחר **<quot;מקסימום &quot;**; ולחץ על **<quot;בינוני &quot;**, או **<quot;מינימום &quot;**.  
 5 - לחץ על **◀** (שמאל) מספר פעמים אם נחוץ, כדי לסגור את התפריט.

### בהירות

באמצעות **<quot;בהירות &quot;**; תוכל להגדיר את רמת הבהירות של אות התמונה. בהירות היא הגדרה המיועדת למשתמשים מקצועיים. למשתמשים שאינם מקצועיים, אנו ממליצים לשנות את בהירות התמונה באמצעות ההגדרה **<quot;ניגודיות &quot;**.

1 - לחץ על **OK**, בחר **<quot;כל ההגדרות &quot;**; ולחץ על **OK**.  
 2 - בחר **<quot;תמונה &quot;**; ולחץ על **OK** (ימין) כדי להיכנס לתפריט.

3

בחר **<quot;מתקדם &quot;**; ולחץ על **<quot;ניגודיות &quot;**; ולחץ על **OK**.  
 4 - לחץ על החצים **▲** (למעלה) או **▼** (למטה) כדי לכוונן את הערך.  
 5 - לחץ על **◀** (שמאל) מספר פעמים אם נחוץ, כדי לסגור את התפריט.

## ניגודיות וידאו

באמצעות **<quot;ניגודיות וידאו &quot;**; תוכל להקטין את טווח הניגודיות של הווידאו.

שינוי הרמה...

1 - לחץ על **OK**, בחר **<quot;כל ההגדרות &quot;**; ולחץ על **OK**.  
 2 - בחר **<quot;תמונה &quot;**; ולחץ על **OK** (ימין) כדי להיכנס לתפריט.

3

בחר **<quot;מתקדם &quot;**; ולחץ על **<quot;ניגודיות &quot;**; ולחץ על **OK**.  
 4 - לחץ על החצים **▲** (למעלה) או **▼** (למטה) כדי לכוונן את הערך.  
 5 - לחץ על **◀** (שמאל) מספר פעמים אם נחוץ, כדי לסגור את התפריט.

## ניגודיות וידאו תלת-ממד

אם אתה צופה בתמונות תלת-ממד, ניתן לצמצם את טווח ניגודיות הווידאו באמצעות **<quot;ניגודיות וידאו תלת-ממד &quot;**. ניגודיות וידאו תלת-ממד **&quot;** היא הגדרה המיועדת למשתמשים מקצועיים.

שינוי הרמה...

1 - לחץ על **OK**, בחר **<quot;כל ההגדרות &quot;**; ולחץ על **OK**.  
 2 - בחר **<quot;תמונה &quot;**; ולחץ על **OK** (ימין) כדי להיכנס לתפריט.

3

בחר **<quot;מתקדם &quot;**; ולחץ על **<quot;ניגודיות &quot;**; ולחץ על **OK**.  
 4 - לחץ על החצים **▲** (למעלה) או **▼** (למטה) כדי לכוונן את הערך.  
 5 - לחץ על **◀** (שמאל) מספר פעמים אם נחוץ, כדי לסגור את התפריט.

## חיישן אור

**חיישן האור** מכוונן באופן אוטומטי את הגדרות התמונה וה-Ambilight לפי תנאי התאורה של החדר. תוכל להפעיל או לנתק את **<quot;חיישן אור &quot;**.

הפעלה או כיבוי...

1 - לחץ על **OK**, בחר **<quot;כל ההגדרות &quot;**; ולחץ על **OK**.  
 2 - בחר **<quot;תמונה &quot;**; ולחץ על **OK** (ימין) כדי להיכנס לתפריט.

3

בחר **<quot;מתקדם &quot;**; ולחץ על **<quot;ניגודיות &quot;**; ולחץ על **OK**.  
 4 - בחר **<quot;מופעל &quot;**; או **<quot;כבוי &quot;**.  
 5 - לחץ על **◀** (שמאל) מספר פעמים אם נחוץ, כדי לסגור את התפריט.

1 - לחץ על **הגדרות**, בחר **כל ההגדרות**; ולחץ על OK.  
 2 - בחר **תמונה**; ולחץ על **ימין** כדי להיכנס לתפריט.

3

בחר **מתקדם**; ולחץ על **חדות**; ולחץ על **ימין** כדי להיכנס לתפריט.  
**הפחתת ארטיפקטים ב-MPEG**; ולחץ על **ימין**.

4 - בחר **מקסימום**; ולחץ על **בינוני**; ולחץ על **ימין** כדי להיכנס לתפריט.  
 5 - לחץ על **שמאל** מספר פעמים אם נחוץ, כדי לסגור את התפריט.

### הגדרות תנועה

#### Motion Natural Perfect, תנועה

באמצעות **תנועה טבעית מושלמת**; תוכל להפחית את הרטט בתמונה, הנראה בסרטים בטלוויזיה. Perfect Natural Motion הופך כל תנועה לחלקה וזורמת.

שינוי רטט בתמונה...

1 - לחץ על **הגדרות**, בחר **כל ההגדרות**; ולחץ על OK.  
 2 - בחר **תמונה**; ולחץ על **ימין** כדי להיכנס לתפריט.

3

בחר **מתקדם**; ולחץ על **תנועה**; ולחץ על **ימין** כדי להיכנס לתפריט.  
**תנועה טבעית מושלמת**; ולחץ על **ימין**.  
 4 - בחר **מקסימום**; ולחץ על **בינוני**; ולחץ על **ימין** כדי להיכנס לתפריט.  
 5 - לחץ על **שמאל** מספר פעמים אם נחוץ, כדי לסגור את התפריט.

### פורמט התמונה

#### בסיסית

אם התמונה אינה ממלאה את כל המסך, אם יש פסים שחורים למעלה, למטה או משני הצדדים, תוכל לסדר את התמונה כדי שתמלא לגמרי את המסך.

בחירת אחת מההגדרות הבסיסיות הממלאות את המסך...

1 - לחץ על **תבנית תמונה**.

2 - בחר **מילוי מסך**; או **התאמה למסך**; ולחץ על OK.

3 - לחץ על **BACK** כדי לסגור את התפריט.

• **מילוי מסך**; - הגדרה זו מרחיבה את התמונה אוטומטית כדי שתמלא את המסך. עיוות התמונה מינימלי, הכתוביות נשארות ברורות. לא מתאים לקלט מחשב. כמה פורמטים חריגים של תמונות עלולים עדיין להציג את הפסים השחורים.  
 • **התאמה למסך**; - הגדרה זו מגדילה את התמונה אוטומטית כדי שתמלא את המסך, ללא עיוותים. ייתכן שיראו פסים שחורים. לא מתאים לקלט מחשב.

#### מתקדם

אם שתי ההגדרות הבסיסיות אינן מתאימות לפורמט התמונה שאתה מעוניין בו, תוכל להשתמש בהגדרות מתקדמות. באמצעות ההגדרות המתקדמות, אתה יכול לעצב ידנית את פורמט התמונה על המסך.

### גמא

באמצעות **גמא**, תוכל להגדיר הגדרה לא-ליניארית של נהירות התמונה והניגודיות שלה. גמא הוא הגדרה המיועדת למשתמשים מקצועיים.

שינוי הרמה...

1 - לחץ על **הגדרות**, בחר **כל ההגדרות**; ולחץ על OK.  
 2 - בחר **תמונה**; ולחץ על **ימין** כדי להיכנס לתפריט.

3

בחר **מתקדם**; ולחץ על **ניגודיות**; ולחץ על **ימין** כדי להיכנס לתפריט.  
**גמא**; ולחץ על **ימין**.  
 4 - לחץ על החצים **שמאל** או **ימין** (למטה) כדי לכוונן את הערך.  
 5 - לחץ על **שמאל** מספר פעמים אם נחוץ, כדי לסגור את התפריט.

### הגדרות חדות

#### רזולוציית אולטרה

באמצעות **אולטרה רזולוציה**; תוכל להגדיר חדות משופרת בקצות הקווים ובקווי מתאר.

הפעלה או כיבוי...

1 - לחץ על **הגדרות**, בחר **כל ההגדרות**; ולחץ על OK.  
 2 - בחר **תמונה**; ולחץ על **ימין** כדי להיכנס לתפריט.

3

בחר **מתקדם**; ולחץ על **חדות**; ולחץ על **ימין** כדי להיכנס לתפריט.  
**אולטרה רזולוציה**; ולחץ על **ימין**.  
 4 - בחר **מופעל**; או **כבוי**.  
 5 - לחץ על **שמאל** מספר פעמים אם נחוץ, כדי לסגור את התפריט.

### הפחתת רעש

באמצעות **הפחתת רעש**; תוכל לסנן ולהפחית את רמת הרעש בתמונה.

שינוי רמת רעש...

1 - לחץ על **הגדרות**, בחר **כל ההגדרות**; ולחץ על OK.  
 2 - בחר **תמונה**; ולחץ על **ימין** כדי להיכנס לתפריט.

3

בחר **מתקדם**; ולחץ על **חדות**; ולחץ על **ימין** כדי להיכנס לתפריט.  
**הפחתת רעש**; ולחץ על **ימין**.  
 4 - בחר **מקסימום**; ולחץ על **בינוני**; ולחץ על **ימין** כדי להיכנס לתפריט.  
**מינימום**; או **כבוי**.  
 5 - לחץ על **שמאל** מספר פעמים אם נחוץ, כדי לסגור את התפריט.

### הפחתת MPEG Artefact

באמצעות **הפחתת ארטיפקטים ב-MPEG**; תוכל להחליק את המעברים הדיגיטליים בתמונה. לרוב, ארטיפקטים ב-MPEG נראים בתמונות כגושים קטנים או כקצוות משוננות.

באפשרותך להגדיל, למתוח ולהזיז את התמונה, עד שהיא תציג מה שאתה רוצה – לדוגמה, כתוביות חסרות או כתוביות מטיילות (פס מידע נע). אם אתה מעצב את התמונה כדי שתתאים ל-quot & מקורי;quot & מסוים (כגון, קונסולת משחקים מחוברת), תוכל לחזור להגדרה זו בפעם הבאה כשתשתמש בקונסולה. הטלויזיה שומרת את ההגדרה האחרונה שהגדרת לכל מכשיר מחובר.

עיצוב פורמט התמונה...

1 לחץ על  (תבנית תמונה).

2 בחר &quot;מתקדם;quot &quot; ולחץ על OK.

3 השתמש

&quot; &quot; הזזה;quot &quot; &quot; זום;quot &quot; &quot; כדי לכווץ את התמונה. בחר &quot;בטל פעולה;quot &quot; כדי לחזור להגדרת התמונה כפי שהייתה כשפתחת את &quot;פורמט התמונה;quot &quot;.

• הזזה - השתמש בחצים כדי להזיז את התמונה. אתה יכול להזיז את התמונה רק כאשר היא מוגדלת ( zoomed in ).

• הגדלה - השתמש בחצים כדי להגדיל את התמונה.

• מתיחה - השתמש בחצים כדי למתוח את התמונה אנכית או אופקית.

• ביטול פעולה - בחר כדי לחזור לפורמט התמונה שממנו התחלת.

• &quot;מקורי;quot &quot; - מציג את הפורמט המקורי של התמונה הנכנסת. זהו 1:1 פיקסל בפורמט פיקסלים. מצב מקצועי לקלט HD או מחשב.

## הגדרת קול מהירה

במהלך ההתקנה הראשונה, הגדרת כמה הגדרות תמונה בכמה שלבים קלים. תוכל לבצע שוב את השלבים האלו באמצעות &quot;הגדרת תמונה מהירה;quot &quot;. לשם כך, ודא שניתן לכווץ את הטלויזיה לערוץ כלשהו או שהיא יכולה להציג תוכנית ממכשיר מחובר.

הגדרת התמונה בכמה שלבים קלים...

1 לחץ על  בחר &quot;כל ההגדרות;quot &quot; ולחץ על OK.

2 בחר &quot;תמונה;quot &quot; ולחץ על  (ימין) כדי להיכנס לתפריט.

3 בחר &quot;מתקדם;quot &quot; &quot; &quot; הגדרת תמונה מהירה;quot &quot; ולחץ על OK.

4 בחר &quot;התחל;quot &quot;.

5 בחר את הגדרת התמונה הרצויה ועבור להגדרה הבאה.

6 לבסוף בחר &quot;סיים;quot &quot;.

7 לחץ על  (שמאל) מספר פעמים אם נחוץ, כדי לסגור את התפריט.

15.2

## צליל

### סגנון הצליל

#### בחירת סגנון

לשינוי בקלות של הקול תוכל לבחור בהגדרה קבועה מראש עם &quot;סגנון קול;quot &quot;.

1 תוך כדי צפייה בטלויזיה, לחץ על .

2 בחר &quot;צליל;quot &quot; ולחץ על  (ימין) כדי להיכנס

לתפריט.

3 בחר &quot;סגנון הצליל;quot &quot; ובחר אחד מסגנונות שברשימה.

4 לחץ על  (שמאל) מספר פעמים אם נחוץ, כדי לסגור את התפריט.

הסגנונות הזמינים...

- אישי- העדפות הקול שהגדרת במהלך ההפעלה הראשונה
- מקורי- הגדרת הקול הניטרלית ביותר
- קולנוע - אידיאלית לצפייה בסרטים
- מוזיקה - אידיאלי להאזנה למוזיקה
- משחקים - אידיאלי למשחקים

• חדשות - אידיאלי לדיבור

### שחזור סגנון

לאחר בחירת &quot;סגנון הקול;quot &quot;, תוכל לשנות כל הגדרת קול תחת &quot;התקנה;quot &quot; &quot; &quot; קול;quot &quot;...

הסגנון שבחרת ישמור את השינויים שעשית. אנו ממליצים לשנות את הגדרות הקול של הסגנון &quot;אישי;quot &quot; בלבד. &quot;סגנון קול;quot &quot; - &quot; אישי;quot &quot;:: בתפריט &quot;מקורות;quot &quot; ניתן לשמור את ההגדרות של כל מכשיר פרטני שחובר.

שחזור הסגנון להגדרה המקורית שלו...

1 תוך כדי צפייה בטלויזיה, לחץ על .

2 בחר &quot;צליל;quot &quot; ולחץ על  (ימין) כדי להיכנס לתפריט.

3 בחר &quot;סגנון צליל;quot &quot; ובחר

את &quot;סגנון הצליל;quot &quot; שאתה רוצה לשחזר.

4 לחץ על המקש הצבעוני  &quot;שחזור סגנון;quot &quot;.

הסגנון משוחזר

5 לחץ על  (שמאל) מספר פעמים אם נחוץ, כדי לסגור את התפריט.

## הגדרות קול

### באס



באמצעות &quot;באס;quot &quot;, תוכל לכווץ את רמת הצלילים הנמוכים בקול.

שינוי הרמה...

1 לחץ על  בחר &quot;כל ההגדרות;quot &quot; ולחץ על OK.

2 בחר &quot;צליל;quot &quot; ולחץ על  (ימין) כדי להיכנס לתפריט.

3 בחר &quot;באס;quot &quot; ולחץ על  (ימין).

4 לחץ על החצים  (למעלה) או  (למטה) כדי לכווץ את הערך.

5 לחץ על  (שמאל) מספר פעמים אם נחוץ, כדי לסגור את התפריט.

### טרבל

באמצעות &quot;טרבל;quot &quot;, תוכל לכווץ את רמת הצלילים הגבוהים בקול.

שינוי הרמה...

1 לחץ על  בחר &quot;כל ההגדרות;quot &quot; ולחץ על OK.



## הגדרות צליל מתקדמות

### איזון עוצמה אוטומטי

באמצעות **איזון עוצמה אוטומטי**; תוכל להגדיר את הטלוויזיה שתאזן אוטומטית הפרשי עוצמת קול פתאומיים. זה קורה בדרך כלל בתחילת הפרסומות או כשאתה מחליף ערוצים.

הפעלה או כיבוי...

- 1 - לחץ על **OK**; בחר **כל ההגדרות**; ולחץ על OK.
- 2 - לחץ על **צליל**; ולחץ על **צליל** (ימין) כדי להיכנס לתפריט.
- 3 - לחץ על **מתקדם**; ולחץ על **צליל** (ימין) כדי להיכנס לתפריט.
- 4 - לחץ על **איזון עוצמה אוטומטי**; ולחץ על **צליל** (ימין) כדי להיכנס לתפריט.
- 5 - לחץ על **מופעל**; או **כבוי**.
- 6 - לחץ על **שמאל** מספר פעמים אם נחוץ, כדי לסגור את התפריט.

### Clear Sound

באמצעות **מחק צליל**; תוכל לשפר את קול הדיבור. אידיאלי לתוכניות של חדשות. תוכל להפעיל או לכבות את שיפור הדיבור.

הפעלה או כיבוי...

- 1 - לחץ על **OK**; בחר **כל ההגדרות**; ולחץ על OK.
- 2 - לחץ על **צליל**; ולחץ על **צליל** (ימין) כדי להיכנס לתפריט.
- 3 - לחץ על **מתקדם**; ולחץ על **מחק** **צליל**; ולחץ על OK.
- 4 - לחץ על **מופעל**; או **כבוי**; ולאחר מכן לחץ על OK.
- 5 - לחץ על **שמאל** מספר פעמים אם נחוץ, כדי לסגור את התפריט.

### פורמט יציאת שמע

באמצעות **פורמט יציאת שמע**; תוכל להתאים את השמע של אות יציאת השמע בטלוויזיה ליכולות עיבוד הקול של **מערכת הקולנוע הביתית**.

כדי להגדיר **פורמט יציאת שמע**...

- 1 - לחץ על **OK**; בחר **כל ההגדרות**; ולחץ על OK.
- 2 - לחץ על **צליל**; ולחץ על **צליל** (ימין) כדי להיכנס לתפריט.
- 3 - לחץ על **מתקדם**; ולחץ על **פורמט יציאת שמע**; ולחץ על OK.
- 4 - לחץ על **מרובה** **ערוצים**; או **סטריאו**; ולאחר מכן לחץ על OK.
- 5 - לחץ על **שמאל** מספר פעמים אם צריך, כדי לסגור את התפריט.

2 - בחר **צליל**; ולחץ על **צליל** (ימין) כדי להיכנס לתפריט.

- 3 - בחר **טרבל**; ולחץ על **צליל** (ימין).
- 4 - לחץ על החצים **▲** (למעלה) או **▼** (למטה) כדי לכוונן את הערך.
- 5 - לחץ על **שמאל** מספר פעמים אם נחוץ, כדי לסגור את התפריט.

### מצב Surround

באמצעות **מצב צליל היקפי**; תוכל להגדיר את אפקט הצליל של מקולי הטלוויזיה.

הגדרת מצב צליל היקפי...

- 1 - לחץ על **OK**; בחר **כל ההגדרות**; ולחץ על OK.
- 2 - לחץ על **צליל**; ולחץ על **צליל** (ימין) כדי להיכנס לתפריט.
- 3 - לחץ על **מצב צליל היקפי**; ולחץ על **צליל** (ימין) כדי להיכנס לתפריט.
- 4 - בחר **סטריאו**; או **Incredible surround**.
- 5 - לחץ על **שמאל** מספר פעמים אם נחוץ, כדי לסגור את התפריט.

### הגדרות צליל לצפייה בתלת-ממד

#### תלת-ממד Surround Incredible

באמצעות **מצב צליל היקפי**; תוכל להגדיר את אפקט הצליל של מקולי הטלוויזיה. אם בחרת **צליל לא יאומן**; לצפייה בדו-ממד, הטלוויזיה תעבור אוטומטית אל **Incredible surround תלת-ממד**; כשתתחיל לצפות בתלת-ממד. אם אינך מעוניין שהטלוויזיה תעבור אוטומטית, בחר **כבוי**; במצב **תלת-ממד היקפי אוטומטי**.

הגדרת מצב צליל היקפי...

- 1 - לחץ על **OK**; בחר **כל ההגדרות**; ולחץ על OK.
- 2 - לחץ על **צליל**; ולחץ על **צליל** (ימין) כדי להיכנס לתפריט.
- 3 - לחץ על **מצב צליל היקפי**; ולחץ על OK.
- 4 - בחר **סטריאו**; או **Incredible surround תלת-ממד**.
- 5 - לחץ על **שמאל** מספר פעמים אם נחוץ, כדי לסגור את התפריט.

#### תלת-ממד היקפי אוטומטי

באמצעות **תלת-ממד היקפי אוטומטי**; תוכל למנוע מעבר אוטומטי של הטלוויזיה למצב **Incredible Surround תלת-ממד**; כשהיא עוברת לתצוגה בתלת-ממד. הפעלה או כיבוי...

- 1 - לחץ על **OK**; בחר **כל ההגדרות**; ולחץ על OK.
- 2 - לחץ על **צליל**; ולחץ על **צליל** (ימין) כדי להיכנס לתפריט.
- 3 - בחר **תלת-ממד היקפי אוטומטי**; ולחץ על OK.
- 4 - בחר **מופעל**; או **כבוי**.
- 5 - לחץ על **שמאל** מספר פעמים אם נחוץ, כדי לסגור את התפריט.

באמצעות &quot; **איזון יציאת שמע** &quot; תוכל לאזן את עוצמת הקול של &quot; מערכת הקולנוע הביתית &quot; לעוצמת הטלוויזיה, כשאתה עובר ביניהם.

קיזוז ההבדל בעוצמה...

1 - לחץ על **⚙**, בחר &quot; **כל ההגדרות** &quot; ולחץ על OK.  
2 - בחר &quot; **צליל** &quot; ולחץ על **▶** (ימין) כדי להיכנס לתפריט.

3 - בחר &quot; **מתקדם** &quot; &lt; &quot; **איזון יציאת שמע** &quot; ולחץ על OK.

4 - בחר &quot; **עוד** &quot; & ; &quot; **בינוני** &quot; ;  
או &quot; **פחות** &quot; ; ולאחר מכן לחץ על OK.

5 - אם ההבדל בעוצמת הקול גדול, בחר &quot; **עוד** &quot; . אם ההבדל בעוצמה קטן, בחר &quot; **פחות** &quot; ;

6 - לחץ על **◀** (שמאל) מספר פעמים אם צריך, כדי לסגור את התפריט.

### השהיית יציאת אודיו

אם הגדרת השהיית סנכרון אודיו ב &quot; מערכת הקולנוע הביתית &quot; ; כדי לסנכרן את הקול עם התמונה יהיה עליך לכבות את &quot; **השהיית יציאת שמע** &quot; ; בטלוויזיה.

כדי לכבות את &quot; השהיית יציאת אודיו &quot; ;

1 - לחץ על **⚙**, בחר &quot; **כל ההגדרות** &quot; ולחץ על OK.  
2 - בחר &quot; **צליל** &quot; ולחץ על **▶** (ימין) כדי להיכנס לתפריט.

3 - בחר &quot; **מתקדם** &quot; &lt; &quot; **השהיית יציאת אודיו** &quot; ולחץ על OK.

4 - לחץ על &quot; **כבוי** &quot; ;

5 - לחץ על **◀** (שמאל) מספר פעמים אם צריך, כדי לסגור את התפריט.

### פיצוי יציאת שמע

אם אינך יכול להגדיר השהיה ב &quot; מערכת הקולנוע הביתית &quot; ; תוכל להגדיר השהיה בטלוויזיה, באמצעות &quot; **פיצוי יציאת שמע** &quot; ;

סנכרון הקול בטלוויזיה...

1 - לחץ על **⚙**, בחר &quot; **כל ההגדרות** &quot; ולחץ על OK.  
2 - בחר &quot; **צליל** &quot; ולחץ על **▶** (ימין) כדי להיכנס לתפריט.

3 - בחר &quot; **מתקדם** &quot; &lt; &quot; **פיצוי יציאת שמע** &quot; ולחץ על OK.

4 - השתמש בסרגל המחון כדי להגדיר את פיצוי הצליל ולחץ על OK.

5 - לחץ על **◀** (שמאל) מספר פעמים אם צריך, כדי לסגור את התפריט.

## עוצמת האוזניות

באמצעות &quot; **עוצמת האוזניות** &quot; תוכל להגדיר בנפרד את העוצמה של האוזניות המחוברות.

כוונן עוצמת הקול...

1 - לחץ על **⚙**, בחר &quot; **כל ההגדרות** &quot; ולחץ על OK.  
2 - בחר &quot; **צליל** &quot; ולחץ על **▶** (ימין) כדי להיכנס לתפריט.

3 - בחר &quot; **עוצמת האוזניות** &quot; ולחץ על OK.

4 - לחץ על החצים **▲** (למעלה) או **▼** (למטה) כדי לכוונן את הערך.  
5 - לחץ על **◀** (שמאל) מספר פעמים אם נחוץ, כדי לסגור את התפריט.

## רמקולים

### רמקולי הטלוויזיה

תוכל לשלוח את קול הטלוויזיה למכשיר שמע מחובר - מערכת קולנוע ביתי או מגבר שמע.

אתה בוחר היכן לשמוע את קול הטלוויזיה וכיצד תרצה לפקח עליו.  
• אם תבחר &quot; **רמקולי טלוויזיה כבויים** &quot; ; אתה מכבה את רמקולי הטלוויזיה לתמיד.

• אם תבחר &quot; **רמקולי טלוויזיה מופעלים** &quot; ; רמקולי הטלוויזיה יהיו מופעלים תמיד.

כאשר מכשיר שמע מחובר באמצעות HDMI CEC, תוכל להשתמש באחת מהגדרות ה- EasyLink.

• אם תבחר EasyLink, הטלוויזיה תשלח את הקול להתקן השמע. כאשר המכשיר משמיע את הקול, הטלוויזיה תכבה את הרמקולים שלה.

• אם תבחר &quot; **אתחול אוטומטי של EasyLink** &quot; ; הטלוויזיה תפעיל את התקן השמע, תשלח את הקול שלה להתקן ותנתק את הרמקולים שלה.

אם בחרת &quot; EasyLink &quot; ; או &quot; **הפעלה אוטומטית של EasyLink** &quot; ; תוכל לעבור לרמקולי הטלוויזיה כאשר צריך.

הגדרת רמקולי הטלוויזיה...

1 - לחץ על **⚙**, בחר &quot; **כל ההגדרות** &quot; ולחץ על OK.  
2 - בחר &quot; **צליל** &quot; ולחץ על **▶** (ימין) כדי להיכנס לתפריט.

3 - בחר &quot; **מתקדם** &quot; ולחץ על **▶** (ימין) כדי להיכנס לתפריט.

4 - בחר &quot; **רמקולי טלוויזיה** &quot; ולחץ על **▶** (ימין) כדי להיכנס לתפריט.

5 - בחר &quot; **רמקולי טלוויזיה מופעלים** &quot; ; &quot; **רמקולי טלוויזיה כבויים** &quot; ; EasyLink, או &quot; **אתחול אוטומטי של EasyLink** &quot; ;

6 - לחץ על **◀** (שמאל) מספר פעמים אם נחוץ, כדי לסגור את התפריט.

מעבר ישיר לרמקולים אלחוטיים...

1 - תוך כדי צפייה בטלוויזיה, לחץ על **⚙**.

2

- בחר &quot; **רמקולים** &quot; ובחר &quot; **טלוויזיה** &quot; ; או &quot; **מערכות שמע** &quot; ;

3 - לחץ על **◀** (שמאל) מספר פעמים אם נחוץ, כדי לסגור את התפריט.

**אי-התאמה בין אודיו לווידיאו**

• ייתכנו בעיות סנכרון בין האודיו לבין הווידיאו במערכות אחדות של המקולים אלחוטיים. אנו ממליצים להשתמש במוצרי אודיו אלחוטיים של פיליפס.

**רמקולים אלחוטיים**

**למה תזדקק**

לטלוויזיה זאת תוכל לחבר רמקול אלחוטי – סב-וופר או סאונד בר.

תוכל לחבר מגוון של רמקולים אלחוטיים נבחרים של פיליפס ולהשמיע את קול הטלוויזיה דרכם. בקר באתר האינטרנט של פיליפס למציאת מוצרי אודיו אלחוטיים, המתאימים לטלוויזיה זאת

[tv /www.philips.com](http://www.philips.com)

כדי להשמיע את קול הטלוויזיה דרך רמקול אלחוטי, עליך לקשר את הרמקול האלחוטי עם הטלוויזיה. באפשרותך לקשר עד 10 רמקולים אלחוטיים, אך בכל פעם תוכל להשמיע את הקול רק דרך רמקול אלחוטי אחד. אם תחבר סב-וופר, הקול יושמע בטלוויזיה ודרך הסב וופר. אם תחבר סאונד בר, הקול יישמע דרך הסאונד בר בלבד.

**בחירת רמקול**

כדי לחבר רמקול אלחוטי...

- 1 לחץ על **☞**, בחר **quot & ככל ההגדרות** &quot; ולחץ על OK.
- 2 בחר **quot & צליל** &quot; ולחץ על **▶** (ימין) כדי להיכנס לתפריט.
- 3 בחר **quot & רמקולים אלחוטיים** &quot; < &quot; ולחץ על **OK**.
- 4 לחץ על **◀** (שמאל) מספר פעמים אם צריך, כדי לסגור את התפריט.

**הסרת רמקול**

כדי להסיר רמקול אלחוטי...

- 1 לחץ על **☞**, בחר **quot & ככל ההגדרות** &quot; ולחץ על OK.
- 2 בחר **quot & צליל** &quot; ולחץ על **▶** (ימין) כדי להיכנס לתפריט.
- 3 בחר **quot & רמקולים אלחוטיים** &quot; < &quot; ולחץ על **OK**.
- 4 לחץ על **◀** (שמאל) מספר פעמים אם צריך, כדי לסגור את התפריט.

**אוצמת הסב-וופר**

כדי לכוונן את עוצמת הקול של רמקול אלחוטי...

- 1 לחץ על **☞**, בחר **quot & ככל ההגדרות** &quot; ולחץ על OK.
- 2 בחר **quot & צליל** &quot; ולחץ על **▶** (ימין) כדי להיכנס לתפריט.
- 3 בחר **quot & רמקולים אלחוטיים** &quot; < &quot; ולחץ על **OK**.
- 4 לחץ על **◀** (שמאל) מספר פעמים אם צריך, כדי לסגור את התפריט.

**איתור ופתירת בעיות**

**הקשר אבד**

• הצב את הרמקול האלחוטי בטווח של 5 מטרים מהטלוויזיה.  
 • פעילות אלחוטית גבוהה – כגון בדירות שבהן מותקנים נתבים אלחוטיים רבים – עלולה להשפיע על איכות החיבור האלחוטי. יש להחזיק את הנתב ואת הרמקול האלחוטי קרוב ככל האפשר

**מיקום הטלוויזיה**

כחלק מההתקנה הראשונה, הגדרה זאת היא **quot & על מעמד טלוויזיה** &quot; או **quot & על הקיר** &quot;. אם שינית את מיקום הטלוויזיה מההתקנה הראשונה, שנה את ההגדרה הזאת בהתאם כדי להפיק את הקול הטוב ביותר.

- 1 לחץ על **☞**, בחר **quot & ככל ההגדרות** &quot; ולחץ על OK.
- 2 בחר **quot & הגדרות טלוויזיה** &quot; ולחץ על **▶** (ימין) כדי להיכנס לתפריט.
- 3 בחר **quot & מיקום הטלוויזיה** &quot; ולחץ על OK.
- 4 בחר **quot & על מעמד טלוויזיה** &quot; או **quot & על הקיר** &quot;.
- 5 לחץ על **◀** (שמאל) מספר פעמים אם נחוץ, כדי לסגור את התפריט.

15.3

**Ambilight**

**כיבוי או הפעלה, Ambilight**

באפשרותך להגדיר סגנון Ambilight. קיימים מספר סגנונות דינמיים וסגנון אחד סטטי – צבע קבוע. לגבי הסגנון הסטטי, תוכל לבחור בעצמך את הצבע. לחלופין, תוכל לכבות את Ambilight.

הגדרת סגנון .. Ambilight.

- 1 לחץ על **☞** (Ambilight).
  - 2 בחר בסגנון ה-Ambilight המועדף. אם בחרת **quot & סטטי** &quot; יופיע לוח צבעים. מלוח הצבעים, בחר את הצבע שיוגדר כצבע **quot & סטטי** &quot;. לכיבוי Ambilight, בחר **quot & כבוי** &quot;.
- בנוסף להגדרה **quot & כבוי** &quot;; הסגנונות הזמינים הם...

- סטנדרטיים
- טבעי
- כלל חושי
- חי
- משחק
- נוחות
- מרגוע
- סטטי

**הגדרות Ambilight**

**בהירות Ambilight**

באמצעות **quot & בהירות** &quot; Ambilight, תוכל להגדיר את רמת הבהירות של Ambilight.

שינוי הרמה...

- 1 לחץ על **☞**, בחר **quot & ככל ההגדרות** &quot; ולחץ על OK.

## כיבוי הטלויזיה

באמצעות &quot;כיבוי הטלויזיה&quot;; , תוכל להגדיר את Ambilight שייכבה מיד או יימוג לאט כשמכבים את הטלויזיה. תהליך ההתפוגגות האיטית מעניק לך זמן להדליק את האור בסלון.

בחירת אופן הכיבוי של Ambilight..

- 1 - לחץ על **☞**, בחר &quot;כל ההגדרות&quot;; ולחץ על OK.
- 2 - בחר &quot;Ambilight ולחץ על **▶** (ימין) כדי להיכנס לתפריט.
- 3 - בחר &quot;מתקדם&quot;; &lt; &quot;כיבוי הטלויזיה&quot;; ולחץ על OK.
- 4 - בחר &quot;נמוג עד שנעלם&quot;; או &quot;כיבוי מיידי&quot;;.
- 5 - לחץ על **◀** (שמאל) מספר פעמים אם נחוץ, כדי לסגור את התפריט.

## אווירת תאורת טרקלין

כאשר הטלויזיה במצב &quot;המתנה&quot;; , תוכל להפעיל Ambilight כדי ליצור בחדר אפקט של &quot;טרקלין&quot;;.

בחירת צבע אווירה מוגדר מראש לתאורת הטרקלין...

- 1 - לחץ על **☞**, בחר &quot;כל ההגדרות&quot;; ולחץ על OK.
- 2 - בחר &quot;Ambilight ולחץ על **▶** (ימין) כדי להיכנס לתפריט.
- 3 - בחר &quot;מתקדם&quot;; &lt; &quot;תאורת טרקלין&quot;; ולחץ על OK.
- 4 - בחר את האווירה הרצויה.
- 5 - לחץ על **◀** (שמאל) מספר פעמים אם נחוץ, כדי לסגור את התפריט.

בעזרת אפליקציית TV Remote של פיליפס בסמארטפון או בטאבלט, תוכל להגדיר בעצמך את רצף הצבע &quot;אווירת תאורת הטרקלין&quot;;. ברשימת אפשרויות האווירה, בחר &quot;אפליקציית TV Remote&quot;; כדי להשתמש ב&quot;אווירת הטרקלין&quot;; שיצרת לאחרונה בתור &quot;אווירה&quot;; של &quot;תאורת הטרקלין&quot;;. כאשר הטלויזיה במצב &quot;המתנה&quot;; והסמארטפון או הטאבלט מחוברים לאותה רשת ביתית, תוכל לשנות את ההגדרה הנוכחית של &quot;אווירת תאורת הטרקלין&quot;; במכשיר הנייד שלך.

## תאורת טרקלין + hue

אם התקנת Ambilight + hue, תוכל לאפשר לנורות הצבעוניות מסוג hue לפעול על פי &quot;תאורת הטרקלין&quot;; מ-Ambilight. הנורות הצבעוניות (hue) של פיליפס ירחיבו את אפקט &quot;תאורת טרקלין&quot;; על פני כל החדר. הנורות הצבעוניות (hue) מופעלות ומוגדרות אוטומטית לפעולה לפי &quot;תאורת טרקלין&quot;;. לאחר שהגדרת את התצורה של &quot;Ambilight + hue&quot;;. אם אינך מעוניין שהנורות הצבעוניות יפעלו לפי &quot;תאורת טרקלין&quot;;, תוכל לכבות אותן.

כיבוי הנורות מסוג hue..

- 1 - לחץ על **☞**, בחר &quot;כל ההגדרות&quot;; ולחץ על OK.
- 2 - בחר &quot;Ambilight ולחץ על **▶** (ימין) כדי להיכנס לתפריט.
- 3 - בחר &quot;מתקדם&quot;; &lt; &quot;תאורת טרקלין + hue&quot;; ולחץ על OK.
- 4 - לחץ על &quot;כבוי&quot;;.
- 5 - לחץ על **◀** (שמאל) מספר פעמים אם נחוץ, כדי לסגור את התפריט.

- 2 - בחר &quot;Ambilight ולחץ על **▶** (ימין) כדי להיכנס לתפריט.
- 3 - בחר &quot;בהירות&quot;; ולחץ על OK.
- 4 - לחץ על החצים **▲** (למעלה) או **▼** (למטה) כדי לכוונן את הערך.
- 5 - לחץ על **◀** (שמאל) מספר פעמים אם נחוץ, כדי לסגור את התפריט.

## בהירות Ambilight, בצד התחתון

כדי לכוונן רמת בהירות Ambilight בצד התחתון...

- 1 - לחץ על **☞**, בחר &quot;כל ההגדרות&quot;; ולחץ על OK.
- 2 - בחר &quot;Ambilight ולחץ על **▶** (ימין) כדי להיכנס לתפריט.
- 3 - בחר &quot;צד תחתית הבהירות&quot;; ולחץ על OK.
- 4 - לחץ על החצים **▲** (למעלה) או **▼** (למטה) כדי לכוונן את הערך.
- 5 - לחץ על **◀** (שמאל) מספר פעמים אם נחוץ, כדי לסגור את התפריט.

## רויית Ambilight

באמצעות &quot;רויית Ambilight&quot;; , תוכל להגדיר את רמת רויית הצבע של Ambilight.

שינוי הרמה...

- 1 - לחץ על **☞**, בחר &quot;כל ההגדרות&quot;; ולחץ על OK.
- 2 - בחר &quot;Ambilight ולחץ על **▶** (ימין) כדי להיכנס לתפריט.
- 3 - בחר &quot;רוייה&quot;; ולחץ על OK.
- 4 - לחץ על החצים **▲** (למעלה) או **▼** (למטה) כדי לכוונן את הערך.
- 5 - לחץ על **◀** (שמאל) מספר פעמים אם נחוץ, כדי לסגור את התפריט.

## צבע Ambilight סטטי

שינוי הרמה...

- 1 - לחץ על **☞**, בחר &quot;כל ההגדרות&quot;; ולחץ על OK.
- 2 - בחר &quot;Ambilight ולחץ על **▶** (ימין) כדי להיכנס לתפריט.
- 3 - בחר &quot;צבע Ambilight סטטי&quot;; ולחץ על OK.
- 4 - לחץ על החצים **▲** (למעלה) או **▼** (למטה) כדי לכוונן את הערך.
- 5 - לחץ על **◀** (שמאל) מספר פעמים אם נחוץ, כדי לסגור את התפריט.

## הגדרות Ambilight מתקדמות

### צבע הקיר



באמצעות &quot;צבע הקיר&quot;; , תוכל לנטרל את ההשפעה של קיר צבוע על צבעי Ambilight. בחר את הצבע של הקיר שמאחורי הטלויזיה והטלויזיה תתאים את צבעי Ambilight כך שיופיעו כפי שהם אמורים להופיע.

בחירת צבע הקיר...

- 1 - לחץ על **☞**, בחר &quot;כל ההגדרות&quot;; ולחץ על OK.
- 2 - בחר &quot;Ambilight ולחץ על **▶** (ימין) כדי להיכנס לתפריט.
- 3 - בחר &quot;מתקדם&quot;; &lt; &quot;צבע הקיר&quot;; ולחץ על OK.
- 4 - מלוח הצבעים, בחר בצבע המתאים לצבע הקיר שמאחורי הטלויזיה.
- 5 - לחץ על **◀** (שמאל) מספר פעמים אם נחוץ, כדי לסגור את התפריט.

**איפוס תצורה**

כדי לאפס +Ambilight hue..

- 1 - לחץ על  בחר &quot; **כל הגדרות** &quot;; ולחץ על OK.
- 2 - בחר &quot; & Ambilight ולחץ על  (ימין) כדי להיכנס לתפריט.
- 3 - בחר &quot; & +Ambilight hue &quot; &lt; &quot; **אפס את התצורה** &quot;; ולחץ על OK.
- 4 - לחץ על  (שמאל) מספר פעמים אם נחוץ, כדי לסגור את התפריט.

15.4



**הגדרות סביבה**

**חיסכון באנרגיה**

&quot; & **הגדרות סביבה** &quot;;  כוללות את הגדרות הטלוויזיה ששומרות על הסביבה.

**חיסכון באנרגיה**



אם תבחר &quot; & חיסכון בחשמל &quot;; הטלוויזיה תעבור אוטומטית ל &quot; & סגנון תמונה &quot; - &quot; & רגיל &quot; - הגדרת התמונות וה- Ambilight האידיאלית לחיסכון מרבי בחשמל. הגדרת טלוויזיה לחסכון בחשמל...

- 1 - לחץ על  בחר &quot; **כל הגדרות** &quot;; ולחץ על OK.
- 2 - בחר &quot; & **הגדרות סביבה** &quot;; ולחץ על  (ימין) כדי להיכנס לתפריט.
- 3 - בחר &quot; & **חיסכון באנרגיה** &quot;; &quot; & **סגנון התמונה** &quot;; יוגדר להיות &quot; & **סטנדרטי** &quot;; באופן אוטומטי.
- 4 - לחץ על  (שמאל) מספר פעמים אם נחוץ, כדי לסגור את התפריט.

**כיבוי מסך**

אם אתה מקשיב למוזיקה בלבד, תוכל לכבות את מסך הטלוויזיה כדי לחסוך באנרגיה

כיבוי מסך הטלוויזיה בלבד...



- 1 - לחץ על  בחר &quot; **כל הגדרות** &quot;; ולחץ על OK.
- 2 - בחר &quot; & **הגדרות סביבה** &quot;; ולחץ על  (ימין) כדי להיכנס לתפריט.
- 3 - בחר &quot; & **כיבוי מסך** &quot;;
- 4 - לחץ על  (שמאל) מספר פעמים אם נחוץ, כדי לסגור את התפריט.

כדי להפעיל חזרה את המסך, לחץ על מקש כלשהו בשלט הרחוק.

**חיישן אור**

כדי לחסוך באנרגיה, החיישן המובנה של התאורה הסביבתית מפחית את הבהירות של מסך הטלוויזיה כאשר הסביבה חשוכה. חיישן האור המובנה, יחד עם Ambilight, מכווין באופן אוטומטי את התמונה לתנאי התאורה של החדר.

כיבוי מסך הטלוויזיה בלבד...



- 1 - לחץ על  בחר &quot; **כל הגדרות** &quot;; ולחץ על OK.
- 2 - בחר &quot; & **הגדרות סביבה** &quot;; ולחץ על  (ימין) כדי

**Ambilight+hue**

**הגדרת תצורה**



עם &quot; & הגדרת תצורה &quot;; תוכל להתקין את נורות הפיליפס מסוג Hue הצריכות לפעול לפי צבעי ה- Ambilight.

כדי להתקין נורות מסוג hue של Philips...

- 1 - לחץ על  בחר &quot; **כל הגדרות** &quot;; ולחץ על OK.
- 2 - בחר &quot; & Ambilight ולחץ על  (ימין) כדי להיכנס לתפריט.
- 3 - בחר &quot; & +Ambilight hue &quot; &lt; &quot; **הגדרת תצורה** &quot;; ולחץ על OK.
- 4 - בחר &quot; & **התחל** &quot;;
- 5 - לחץ על  (שמאל) מספר פעמים אם נחוץ, כדי לסגור את התפריט.

**כיבוי**





כדי לכבות +Ambilight hue..

- 1 - לחץ על  בחר &quot; **כל הגדרות** &quot;; ולחץ על OK.
- 2 - בחר &quot; & Ambilight ולחץ על  (ימין) כדי להיכנס לתפריט.
- 3 - בחר &quot; & +Ambilight hue &quot; &lt; &quot; **כיבוי** &quot;; ולחץ על OK.
- 4 - בחר &quot; & **כבוי** &quot;; , ולאחר מכן לחץ על OK.
- 5 - לחץ על  (שמאל) מספר פעמים אם נחוץ, כדי לסגור את התפריט.

**Immersion**

עם Immersion &quot; , כוונן את רמת הדיוק של מעקב נורות ה'גוון' אחרי ה- Ambilight &quot;;



כדי לכוונן +Ambilight hue immersion..

- 1 - לחץ על  בחר &quot; **כל הגדרות** &quot;; ולחץ על OK.
- 2 - בחר &quot; & Ambilight ולחץ על  (ימין) כדי להיכנס לתפריט.
- 3 - בחר &quot; & +Ambilight hue &quot; &lt; &quot; &quot; & Immersion &quot;; ולחץ על OK.
- 4 - לחץ על החצים  (למעלה) או  (למטה) כדי לכוונן את הערך.
- 5 - לחץ על  (שמאל) מספר פעמים אם נחוץ, כדי לסגור את התפריט.

**הצגת תצורה**

עם &quot; & **הצגת תצורה** &quot;; , ניתן להציג את ההגדרה הנוכחית של hue +Ambilight, רשת, ה- Bridge והנורות.

כדי להציג תצורת +Ambilight hue..

- 1 - לחץ על  בחר &quot; **כל הגדרות** &quot;; ולחץ על OK.
- 2 - בחר &quot; & Ambilight ולחץ על  (ימין) כדי להיכנס לתפריט.
- 3 - בחר &quot; & +Ambilight hue &quot; &lt; &quot; **הצגת תצורה** &quot;; ולחץ על OK.
- 4 - בחר &quot; & **כבוי** &quot;; , ולאחר מכן לחץ על OK.
- 5 - לחץ על  (שמאל) מספר פעמים אם נחוץ, כדי לסגור את התפריט.

להיכנס לתפריט.

- 3 בחר &quot;חיישן אור&quot; ; הסמל > מופיע לפני &quot;חיישן האור&quot; ; כשהוא פעיל.
- 4 לחץ על < (שמאל) מספר פעמים אם נחוץ, כדי לסגור את התפריט.

## HDMI Ultra HD

טלוויזיה זו יכולה להציג אותות Ultra HD. התקנים מסוימים - שמחברים באמצעות HDMI - לא מזהים טלוויזיה עם Ultra HD וייתכן שהם לא יפעלו כהלכה או יציגו תמונה או צליל מעוותים. כדי להימנע מתפקוד לקוי של התקן כזה, ניתן להגדיר את איכות האות לרמה שההתקן מסוגל לטפל בה. אם ההתקן לא משתמש באותות Ultra HD, ניתן לכבות את Ultra HD עבור חיבור HDMI זה.

ההגדרה 4:4:4/2:2:2:0 UHD: מאפשרת אותות UHD YCbCr  
4:4:4 / 2:2:2:0: ההגדרה 4:4:4/2:2:2:0 UHD: מאפשרת אותות UHD YCbCr 4:4:4/2:2:2:0

כדי להגדיר את איכות האות...

- 1 לחץ על <img alt="gear icon" data-bbox="260 310 275 325"/>, בחר &quot;כל ההגדרות&quot; ; ולחץ על OK.
- 2 בחר &quot;הגדרות כלליות&quot; ; ולחץ על > (ימין) כדי להיכנס לתפריט.
- 3 בחר &quot;מתקדם&quot; < HDMI Ultra HD ; ולחץ על OK.
- 4 בחר 4:4:4/2:2:2:0, UHD 4:4:4/2:2:2:0 ; ולחץ על OK.
- 5 לחץ על < (שמאל) מספר פעמים אם צריך, כדי לסגור את התפריט.

## הגדרות אנדרואיד

גש אל התפריט &quot;הגדרות אנדרואיד&quot; ; כדי להציג או להתאים את ההגדרות לצורך שימוש באפליקציות אנדרואיד.

- 1 לחץ על <img alt="gear icon" data-bbox="480 310 495 325"/>, בחר &quot;כל ההגדרות&quot; ; ולחץ על OK.
- 2 בחר &quot;הגדרות כלליות&quot; ; ולחץ על > (ימין) כדי להיכנס לתפריט.
- 3 בחר &quot;הגדרות Android&quot; ; ולחץ על OK.
- 4 אם יש צורך, לחץ על <img alt="back arrow icon" data-bbox="525 310 540 325"/> BACK מספר פעמים כדי לסגור את התפריט.

## כונן קשיח USB

כדי להגדיר כונן קשיח USB ולפרמט אותו...

- 1 לחץ על <img alt="gear icon" data-bbox="641 310 656 325"/>, בחר &quot;כל ההגדרות&quot; ; ולחץ על OK.
- 2 בחר &quot;הגדרות כלליות&quot; ; ולחץ על > (ימין) כדי להיכנס לתפריט.
- 3 בחר &quot;כונן קשיח USB&quot; ; ולחץ על OK.
- 4 בחר &quot;התחל&quot; ; ולאחר מכן עקוב אחרי ההוראות שעל-גבי המסך.
- 5 לחץ על < (שמאל) מספר פעמים אם צריך, כדי לסגור את התפריט.

## בהירות הלוגו של פיליפס

תוכל לכבות את הלוגו של פיליפס, הנמצא בחזית הטלוויזיה, או לכוון את הבהירות שלו.

התאמה או כיבוי...

- 1 לחץ על <img alt="gear icon" data-bbox="868 310 883 325"/>, בחר &quot;כל ההגדרות&quot; ; ולחץ על OK.
- 2 בחר &quot;הגדרות כלליות&quot; ; ולחץ על > (ימין) כדי להיכנס לתפריט.
- 3 בחר &quot;בהירות הלוגו של פיליפס&quot; ; ולחץ

להיכנס לתפריט.

- 3 בחר &quot;חיישן אור&quot; ; הסמל > מופיע לפני &quot;חיישן האור&quot; ; כשהוא פעיל.
- 4 לחץ על < (שמאל) מספר פעמים אם נחוץ, כדי לסגור את התפריט.

## טיימר כיבוי

אם הטלוויזיה תקבל אות טלוויזיה אך אתה לא תלחץ על מקש כלשהו בשלט הרחוק במשך 4 שעות, הטלוויזיה תיכבה אוטומטית כדי לחסוך בחשמל. כמו כן, אם הטלוויזיה אינה מקבלת אות טלוויזיה או פקודה מהשלט הרחוק במשך 10 דקות, היא תיכבה אוטומטית.

אם תשתמש בטלוויזיה בתור צג או אם תשתמש במקלט הדיגיטלי לצורך צפייה בטלוויזיה (ממיר) ואינך משתמש בשלט הרחוק של הטלוויזיה, תוכל לנטרל את הכיבוי האוטומטי.

נטרול טיימר הכיבוי ...

- 1 לחץ על <img alt="gear icon" data-bbox="302 540 317 555"/>, בחר &quot;כל ההגדרות&quot; ; ולחץ על OK.
- 2 בחר &quot;הגדרות סביבה&quot; ; ולחץ על > (ימין) כדי להיכנס לתפריט.
- 3 בחר &quot;כיבוי טיימר&quot; ; השתמש בסרגל המחווה כדי להתאים את הערך. הערך 0 (&quot;כבוי&quot;) ; מנטרל את הכיבוי האוטומטי.
- 4 לחץ על < (שמאל) מספר פעמים אם נחוץ, כדי לסגור את התפריט.

הסמל > מופיע לפני &quot;טיימר הכיבוי&quot; ; כשזה פעיל.

15.5

## הגדרות כלליות

### EasyLink

#### הגדרות כלליות

כיבוי EasyLink לגמרי...

- 1 לחץ על <img alt="gear icon" data-bbox="594 540 609 555"/>, בחר &quot;כל ההגדרות&quot; ; ולחץ על OK.
- 2 בחר &quot;הגדרות כלליות&quot; ; ולחץ על > (ימין) כדי להיכנס לתפריט.
- 3 בחר EasyLink, לחץ על > (ימין) ובחר EasyLink צעד אחד נוסף.
- 4 לחץ על &quot;כבוי&quot; ;
- 5 לחץ על < (שמאל) מספר פעמים אם צריך, כדי לסגור את התפריט.

#### שלט רחוק EasyLink

כדי לכבות שלט רחוק EasyLink..

- 1 לחץ על <img alt="gear icon" data-bbox="801 540 816 555"/>, בחר &quot;כל ההגדרות&quot; ; ולחץ על OK.
- 2 בחר &quot;הגדרות כלליות&quot; ; ולחץ על > (ימין) כדי להיכנס לתפריט.
- 3 בחר EasyLink &quot;<img alt="EasyLink icon" data-bbox="847 610 862 625"/>&quot; ; ולחץ על OK.
- 4 לחץ על &quot;כבוי&quot; ;
- 5 לחץ על < (שמאל) מספר פעמים אם צריך, כדי לסגור את התפריט.

## כיבוי טיימר

נטרול טיימר הכיבוי ...

- 1 - לחץ על **🔘**, בחר & **כל ההגדרות**; לחץ על OK.
  - 2 - בחר & **הגדרות סביבה**; לחץ על ► (ימין) כדי להיכנס לתפריט.
  - 3 - בחר & **כיבוי טיימר**; השתמש בסרגל המחווה כדי להתאים את הערך. הערך **0** (כיבוי); מנטרל את הכיבוי האוטומטי.
  - 4 - לחץ על ◀ (שמאל) מספר פעמים אם נחוץ, כדי לסגור את התפריט.
- הסמל **🔘** מופיע לפני **טיימר הכיבוי**; כשזה פעיל.

## בבית או בחנות

אם מקלט הטלוויזיה נמצא בחנות, תוכל להגדיר את הטלוויזיה להציג כרזת קידום מכירות של החנות. **סגנון תמונה**; מוגדר כ **חי**; באופן אוטומטי. **טיימר הכיבוי**; מכובה. הגדרת הטלוויזיה למיקום בחנות...

- 1 - לחץ על **🔘**, בחר & **כל ההגדרות**; לחץ על OK.
  - 2 - בחר & **הגדרות כלליות**; לחץ על ► (ימין) כדי להיכנס לתפריט.
  - 3 - בחר & **מיקום**; **<**; לחץ על OK.
  - 4 - לחץ על ◀ (שמאל) מספר פעמים אם נחוץ, כדי לסגור את התפריט.
- אם אתה משתמש בטלוויזיה בבית, הגדר את מיקום הטלוויזיה & בבית;

## תצורת חנות

אם הטלוויזיה מוגדרת ל **חנות**; ניתן להגדיר את הזמינות של הדגמה ספציפית לשימוש בחנות.

- 1 - לחץ על **🔘**, בחר & **כל ההגדרות**; לחץ על OK.
- 2 - בחר & **הגדרות כלליות**; לחץ על ► (ימין) כדי להיכנס לתפריט.
- 3 - בחר & **תצורת חנות**; לחץ על ► (ימין) כדי להיכנס לתפריט.
- 4 - בחר & **כיבוי**; או & **כרזת קידום יתרונות**; כמו בהדגמת חנות.
- 5 - לחץ על ◀ (שמאל) מספר פעמים אם נחוץ, כדי לסגור את התפריט.

## מיקום הטלוויזיה

כחלק מההתקנה הראשונה, הגדרה זאת היא **על מעמד טלוויזיה**; או **על הקיר**. אם שינית את מיקום הטלוויזיה מההתקנה הראשונה, שנה את ההגדרה הזאת בהתאם כדי להפיק את הקול הטוב ביותר.

- 1 - לחץ על **🔘**, בחר & **כל ההגדרות**; לחץ על OK.
- 2 - בחר & **הגדרות כלליות**; לחץ על ► (ימין) כדי להיכנס לתפריט.
- 3 - בחר & **מיקום הטלוויזיה**; לחץ על OK.
- 4 - בחר & **על מעמד טלוויזיה**; או & **על**

- בחר & **מינימום**; או & **כיבוי**; כדי לכבות את תאורת הלוגו, לאחר מכן לחץ על OK.
- 5 - לחץ על ◀ (שמאל) מספר פעמים אם נחוץ, כדי לסגור את התפריט.

## מקלדת שלט רחוק

הגדרת הפריסה של מקשי המקלדת ל- Azerty..

- 1 - לחץ על **🔘**, בחר & **כל ההגדרות**; לחץ על OK.
- 2 - בחר & **הגדרות כלליות**; לחץ על ► (ימין) כדי להיכנס לתפריט.
- 3 - בחר & **מקלדת שלט רחוק**; לחץ על OK.
- 4 - בחר Azerty או Qwerty ולחץ על OK.
- 5 - לחץ על ◀ (שמאל) מספר פעמים אם צריך, כדי לסגור את התפריט.

## הגדרות מקלדת USB

כדי להתקין מקלדת USB, הפעל את הטלוויזיה וחבר את מקלדת ה-USB לאחד מחיבורי ה-USB שבמקלט הטלוויזיה. כאשר המקלט מאתר לראשונה את המקלדת, תוכל לבחור את פריסת מקשי המקלדת שלך ולבדוק את בחירתך. אם בחרת בפריסת מקשים קירילית או יונית כפריסה הראשונית, תוכל לבחור בפריסת מקשים לטינית כפריסה המשנית.

שינוי ההגדרה של פריסת מקשי המקלדת לאחר בחירת פריסה מסוימת...

- 1 - לחץ על **🔘**, בחר & **כל ההגדרות**; לחץ על OK.
- 2 - בחר & **הגדרות כלליות**; לחץ על ► (ימין) כדי להיכנס לתפריט.
- 3 - בחר & **הגדרות מקלדת USB**; לחץ על OK כדי להתחיל בהגדרת המקלדת.

## HbbTV

אם ערוץ טלוויזיה מציע עמודי HbbTV, עליך להפעיל תחילה את HbbTV בהגדרות הטלוויזיה, על מנת לראות את העמודים.

- 1 - לחץ על **🔘**, בחר & **כל ההגדרות**; לחץ על OK.
- 2 - בחר & **הגדרות כלליות**; לחץ על ► (ימין) כדי להיכנס לתפריט.
- 3 - בחר & **HbbTV**; לחץ על OK.
- 4 - בחר & **מופעל**; או & **כיבוי**;
- 5 - לחץ על ◀ (שמאל) מספר פעמים אם נחוץ, כדי לסגור את התפריט.

אן תרצה למנוע גישה לעמודי HbbTV בערוץ מסוים, תוכל לחסום את עמודי ה- HbbTV באותו ערוץ בלבד.

- 1 - עבור לערוץ שאת עמודי ה- HbbTV שלו תרצה לחסום.
- 2 - לחץ על **☰** OPTIONS ובחר & **HbbTV** בערוץ **ה**; לחץ על OK.
- 3 - בחר & **ניתוק**; לחץ על OK.

הקיר &quot;:

5 לחץ על (שמאל) מספר פעמים אם נחוץ, כדי לסגור את התפריט.

## מדריך טלויזיה

למידע נוסף, לחץ על &quot; מילות

מפתח &quot; וחפש &quot; מדריך טלויזיה, נתונים

ומידע &quot;:

## סמלילי הערוץ

במדינות אחדות, הטלויזיה יכולה להציג סמלילי ערוצים. אם אינך מעוניין בהופעת הסמלילים האלו, תוכל לנטרל אותם.

נטרול הסמלילים (לוגו)...

1 לחץ על ⚙, בחר &quot; כל ההגדרות &quot; ולחץ על OK.

2 בחר &quot; לוגואים של ערוצים &quot; ולחץ על ► (ימין) כדי להיכנס לתפריט.

3 בחר &quot; כבוי &quot; ולחץ על OK.

4 לחץ על ◀ (שמאל) מספר פעמים אם נחוץ, כדי לסגור את התפריט.

## הגדרות המפעל

באפשרותך להחזיר את הטלויזיה להגדרות המקוריות (הגדרות המפעל) של התמונה, הקול ו-Ambilight.

חזרה להגדרות המפעל המקוריות...

1 לחץ על ⚙, בחר &quot; כל ההגדרות &quot; ולחץ על OK.

2 בחר &quot; הגדרות כלליות &quot; ולחץ על ► (ימין) כדי להיכנס לתפריט.

3 בחר &quot; הגדרות המפעל &quot; ולחץ על OK.

4 לחץ על ◀ (שמאל) מספר פעמים אם נחוץ, כדי לסגור את התפריט.

## נעילת ילדים

### דירוג לפי גיל

דכדי להגדיר גיך מינימום לצפייה בתוכניות בעלות דירוג...

1 לחץ על ⚙, בחר &quot; כל ההגדרות &quot; ולחץ על OK.

2 בחר &quot; הגדרות כלליות &quot; ולחץ על ► (ימין) כדי להיכנס לתפריט.

3 בחר &quot; נעילת ילדים &quot; &lt; &quot; דירוג

הורים &quot;; ובחר את אחד מהגילאים שברשימה.

4 לחץ על ◀ (שמאל) מספר פעמים אם נחוץ, כדי לסגור את התפריט.

### נעילת אפליקציה

כדי לנעול יישומיפם של 'גלריית היישומים' שאינם מתאימים לילדים...

1 לחץ על ⚙, בחר &quot; כל ההגדרות &quot; ולחץ על OK.

2 בחר &quot; הגדרות כלליות &quot; ולחץ על ► (ימין) כדי להיכנס לתפריט.

3 בחר &quot; נעילת ילדים &quot; &lt; &quot; נעילת

יישום &quot; ולחץ על OK.

4 בחר &quot; מופעל &quot; או &quot; כבוי &quot;; ולאחר מכן לחץ על OK.

5 לחץ על ◀ (שמאל) מספר פעמים אם נחוץ, כדי לסגור את התפריט.

## הגדר קוד / החלף קוד

קוד PIN ול &quot; נעילת ילדים &quot; משמש לנעילת ערוצים או תוכניות או לביטול נעילתם.

קביעת קוד נעילה או שינוי הקוד הקיים...

1 לחץ על ⚙, בחר &quot; כל ההגדרות &quot; ולחץ על OK.

2 בחר &quot; הגדרות כלליות &quot; ולחץ על ► (ימין) כדי להיכנס לתפריט.

3 בחר &quot; נעילת ילדים &quot; &lt; &quot; הגדר

קוד &quot; או &quot; החלף קוד &quot; ולחץ על OK.

4 הזן קוד בן 4 ספרות לפי בחירתך. אם הוגדר כבר קוד, הזן את קוד &quot; נעילת הילדים &quot; השוטף ולאחר מכן הזן פעמיים את הקוד החדש.

5 לחץ על ◀ (שמאל) מספר פעמים אם נחוץ, כדי לסגור את התפריט.

הקוד החדש הוגדר.

## שכחת את הקוד PIN ול &quot; נעילת ילדים &quot; ?

אם שכחת את הקוד PIN, תוכל לעקוף את הקוד הנוכחי ולהזין קוד חדש.

1 לחץ על ⚙, בחר &quot; כל ההגדרות &quot; ולחץ על OK.

2 בחר &quot; הגדרות כלליות &quot; ולחץ על ► (ימין) כדי להיכנס לתפריט.

3 בחר &quot; נעילת ילדים &quot; &lt; &quot; החלף

קוד &quot; ולחץ על OK.

4 הזן את קוד העקיפה 8888.

5 בעת הזן קוד PIN ול &quot; נעילת ילדים &quot; חדש והזן אותו שנית לשם אישור.

6 לחץ על ◀ (שמאל) מספר פעמים אם נחוץ, כדי לסגור את התפריט.

הקוד החדש הוגדר.

## התקנת טלויזיה

תוכל לבצע התקנה חוזרת מלאה של ערוצי הטלויזיה. כל ערוצי הטלויזיה מותקנים לגמרי מחדש.

ביצוע חוזר של התקנה מלאה של הטלויזיה...

1 לחץ על ⚙, בחר &quot; כל ההגדרות &quot; ולחץ על OK.

2 בחר &quot; הגדרות כלליות &quot; ובחר &quot; התקן שוב טלויזיה &quot;.

3 פעל על פי ההוראות שעל המסך. ההתקנה עשויה להימשך מספר דקות.



## שעון אזור ושפה

### שפת הטלוויזיה

החלפת השפה בתפריטי טלוויזיה ובהודעות...

- 1 לחץ על בחר &quot; **כל הגדרות** &quot;; ולחץ על OK.
- 2 בחר &quot; **הגדרות כלליות** &quot;; ולחץ על (ימין) כדי להיכנס לתפריט.
- 3 בחר &quot; **שפה** &quot; &lt; &quot; **שפת תפריט** &quot;; ולחץ על OK.
- 4 בחר את השפה הרצויה.
- 5 לחץ על (שמאל) מספר פעמים אם נחוץ, כדי לסגור את התפריט.

### העדפות שפה

#### הגדרות שפת השמע

ערוצי טלוויזיה דיגיטליים יכולים לשדר שמע עם מספר שפות דיבור בתוכניות. תוכל להגדיר שפת שמע ראשית ושפת שמע משנית כמועדפות. אם השמע באחת השפות הללו זמין, הטלוויזיה תעבור אליו.

אם אף אחת משפות השמע המועדפות אינה זמינה, תוכל לבחור שפת שמע אחרת, שהיא זמינה.

הגדרת שפת שמע ראשית ושפת שמע משנית...

- 1 לחץ על בחר &quot; **כל הגדרות** &quot;; ולחץ על OK.
- 2 בחר &quot; **הגדרות כלליות** &quot;; ולחץ על (ימין) כדי להיכנס לתפריט.
- 3 בחר &quot; **שפות** &quot; &lt; &quot; **שמע ראשוני** &quot;; או &quot; **שמע משני** &quot;; ולחץ על OK.
- 4 בחר את השפה הרצויה.
- 5 לחץ על (שמאל) מספר פעמים אם נחוץ, כדי לסגור את התפריט.

בחירת שפת שמע כשאף שפה מהשפות המועדפות שלך אינה זמינה...

- 1 לחץ על OPTIONS.
- 2 בחר &quot; **שפת השמע** &quot;; ובחר את שפת השמע שאתה רוצה באופן זמני.

### הגדרות שפת הכתוביות

הערוצים הדיגיטליים יכולים להציע כמה שפות לכתוביות של התוכניות. תוכל להגדיר שפת כתוביות ראשית ושפת כתוביות משנית כמועדפות. אם זמינות כתוביות באחת השפות האלה, הטלוויזיה תציג את הכתוביות שבחרת.

אם אף אחת מהשפות המועדפות של כתוביות אינה זמינה, תוכל לבחור שפת כתוביות אחרת, שהיא זמינה.

הגדרת שפת כתוביות ראשית ושפת כתוביות משנית...

- 1 לחץ על בחר &quot; **כל הגדרות** &quot;; ולחץ על OK.
- 2 בחר &quot; **הגדרות כלליות** &quot;; ולחץ על (ימין) כדי להיכנס לתפריט.
- 3 בחר &quot; **שפות** &quot; &lt; &quot; **כתוביות ראשוניות** &quot;; או &quot; **כתוביות משניות** &quot;; ולחץ על OK.
- 4 בחר את השפה הרצויה.
- 5 לחץ על (שמאל) מספר פעמים אם נחוץ, כדי לסגור את התפריט.

בחירת שפת כתוביות כשאף שפה מהשפות המועדפות שלך אינה זמינה...

- 1 לחץ על OPTIONS.
- 2 בחר &quot; **שפת הכתוביות** &quot;; ובחר את השפה שאתה רוצה באופן זמני.

### כתוביות מטקסט

אם תתכוון לערוץ אנלוגי, תצטרך להפוך ידנית את הכתוביות לזמינות לגבי כל ערוץ בנפרד.

- 1 עבור לערוץ מסוים ולחץ על TEXT כדי לפתוח את ה- &quot; טקסט &quot;.
- 2 הזן את מספר העמוד של הכתוביות, בדרך כלל 888.
- 3 לסגירת הטקסט, לחץ שוב על TEXT.

אם בחרת &quot; **מופעל** &quot;; בתפריט &quot; כתוביות &quot;; בשעה שאתה צופה בערוץ אנלוגי זה, הכתוביות יוצגו, אם הן זמינות.

כדי לדעת אם ערוץ הוא אנלוגי או דיגיטלי, עבור לערוץ ופתח &quot; **פרטי הערוץ** &quot;; בתפריט OPTIONS.

### טקסט / שפות טלטקסט

#### דפי טקסט

כדי לפתוח טקסט/טלטקסט תוך כדי צפייה בערוצי הטלוויזיה, לחץ על TEXT. לסגירת הטקסט, לחץ שוב על TEXT.

#### בחירת עמוד טקסט

בחירת עמוד...

- 1 הזן את מספר העמוד בעזרת מקשי הספרות.
- 2 השתמש במקשי החצים לצורך ניווט.
- 3 לחץ על מקש צבעוני כדי לבחור נושא מקודד בצבע, בתחתית המסך.

#### עמודי טקסט משניים

מספר של עמוד טקסט יכול להכיל כמה עמודי משנה. מספרי עמודי המשנה מופיעים על פס, צמוד למספר העמוד הראשי.

#### כתוביות

#### הפעלה

כדי לעבור לכתוביות, לחץ על SUBTITLE.

ניתן להחליף את מצב

הכתוביות &quot; **מופעל** &quot;; &quot; **כבוי** &quot;; או &quot; **מופעל במצב המתנה** &quot;; לחלופין, כדי להציג כתוביות כאשר התוכנית אינה משודרת בשפה שלך (השפה שהגדרת לטלוויזיה), בחר &quot; **אוטומטי** &quot;; כמו כן, הגדרה זאת תציג את &quot; כתוביות &quot;; באופן אוטומטי, כאשר תשתיק את הקול.

לבחירת עמוד משנה, לחץ על ◀ או ▶.

## T.O.P. עמודי טקסט

תחנות שידור אחדות המציעות T.O.P. טקסט. כדי לפתוח T.O.P. עמודי טקסט בתוך <code>T.O.P. </code> לחץ על <code>OPTIONS</code> ובחר <code>T.O.P. </code> על <code>T.O.P. </code>.

## עמודים מועדפים

הטלוויזיה מכינה רשימה של 10 עמודי הטקסט שפתחת לאחרונה. תוכל לשוב ולפתוח אותם בקלות בעמודת עמודי הטקסט המועדפים.

- <code>T.O.P. </code> בחר את הכוכבית שבפינה השמאלית העליונה של המסך כדי להציג את העמודה של עמודים מועדפים.  
- <code>T.O.P. </code> (למטה) או על <code>T.O.P. </code> (למעלה) כדי לבחור מספר עמוד ולחץ על OK כדי לפתוח את העמוד.  
תוכל למחוק את הרשימה בעזרת האפשרות <code>T.O.P. </code> **מחק דפים מועדפים** <code>T.O.P. </code>.

## חיפוש טקסט

תוכל לבחור מילה ולסרוק טקסט למציאת כל הפעמים שהמילה מופיעה.

- <code>T.O.P. </code> פתח עמוד טקסט ולחץ על OK.  
- <code>T.O.P. </code> בחר מילה או מספר בעזרת מקשי הניווט.  
- <code>T.O.P. </code> לחץ שוב על OK כדי לדלג מיד למופע הבא של אותה מילה או של אותו מספר.  
- <code>T.O.P. </code> לחץ שוב על OK כדי לדלג למופע הבא וכך הלאה.  
- <code>T.O.P. </code> לעצירת החיפוש, לחץ על <code>T.O.P. </code> (למעלה) עד ששום דבר לא בחור יותר.

## טקסט ממכשיר מחובר

מכשירים אחדים, הקולטים ערוצי טלוויזיה, יכולים גם הם להציע טקסט. פתיחת טקסט ממכשיר מחובר ...

- <code>T.O.P. </code> לחץ על <code>T.O.P. </code> בחר את ההתקן ולחץ על OK.  
- <code>T.O.P. </code> תוך כדי צפייה בערוץ על המכשיר, לחץ על <code>T.O.P. </code> ,  
בחר <code>T.O.P. </code> **הצג מקשי התקן** <code>T.O.P. </code> ובחר במקש <code>T.O.P. </code> ולחץ על OK.  
- <code>T.O.P. </code> לחץ על BACK כדי להסתיר את מקשי ההתקן.  
- <code>T.O.P. </code> לסגירת הטקסט, לחץ שוב על BACK.

## טקסט דיגיטלי (בריטניה בלבד)

תחנות טלוויזיה אחדות, המשדרות בשיטה דיגיטלית, מציעות טקסט דיגיטלי ייעודי או שירותים אינטראקטיביים בערוצי הטלוויזיה הדיגיטליים שלהן. שירותים אלו כוללים טקסט רגיל, תוך שימוש במקשי הספרות, הצבע והניווט, לצורך בחירה וניווט.  
לסגירה של <code>T.O.P. </code> טקסט דיגיטלי <code>T.O.P. </code> לחץ על BACK.

## אפשרויות טקסט

במצב טקסט/טלטקסט, לחץ על <code>T.O.P. </code> כדי לבחור ...

### הקפאת עמוד

מניעת סיבוב אוטומטי של עמודי משנה.

### מסך כפול / מסך מלא

הצגת ערוץ טלוויזיה וטקסט זה לצד זה.

### סקירה כללית של T.O.P.

כדי לפתוח T.O.P. טקסט.

### הגדלה

הגדלת עמוד הטקסט לנוחות הקריאה.

### חשיפה

חשיפת מידע נסתר בעמוד.

### סבב עמודי משנה

מחזוריות עמודי משנה כשהם זמינים.

### Language

החלפת קבוצת התווים שנעשה בהם שימוש לצורך תצוגה נכונה.

### טקסט 2.5

הפעלת Text 2.5 לקבלת צבעים רבים יותר וגרפיקה טובה יותר.

## הגדרת תצורת הטקסט

### שפת הטקסט

תחנות טלוויזיה אחדות, המשדרות בשיטה דיגיטלית, מציעות טקסט בכמה שפות. הגדרת שפת טקסט ראשית ומשנית ...

- <code>T.O.P. </code> לחץ על <code>T.O.P. </code> בחר <code>T.O.P. </code> **כל ההגדרות** <code>T.O.P. </code> ולחץ על OK.  
- <code>T.O.P. </code> בחר <code>T.O.P. </code> **הגדרות כלליות** <code>T.O.P. </code> ולחץ על <code>T.O.P. </code> (ימין) כדי להיכנס לתפריט.

- <code>T.O.P. </code> בחר <code>T.O.P. </code> **שפה** <code>T.O.P. </code> <code>T.O.P. </code> **טקסט**

**ראשוני** <code>T.O.P. </code> או <code>T.O.P. </code> **טקסט משני** <code>T.O.P. </code> ולחץ על OK.

- <code>T.O.P. </code> בחר את שפות ה <code>T.O.P. </code> טקסט <code>T.O.P. </code> המועדפות.

- <code>T.O.P. </code> לחץ על <code>T.O.P. </code> (שמאל) מספר פעמים אם נחוץ, כדי לסגור את התפריט.

### טקסט 2.5

אם הוא זמין, טקסט 2.5 מציע יותר צבעים וגרפיקה טובה יותר. טקסט 2.5 מופעל כהגדרה סטנדרטית של המפעל. כיבוי Text 2.5 ...

- <code>T.O.P. </code> לחץ על TEXT.

- <code>T.O.P. </code> בכאשר טקסט/טלטקסט פתוח על המסך, לחץ

על <code>T.O.P. </code> .

- <code>T.O.P. </code> בחר <code>T.O.P. </code> **כבויה** <code>T.O.P. </code> .

- <code>T.O.P. </code> לחץ על <code>T.O.P. </code> (שמאל) מספר פעמים אם נחוץ, כדי לסגור את התפריט.

## שעון

### תאריך ושעה

### אוטומטי

כדי לדעת מה השעה, לחץ על <code>T.O.P. </code> **תפריט הבית** <code>T.O.P. </code> תמיד מציג את השעה.

בחלק מהמדינות, שידורים דיגיטליים אינם שולחים מידע על אודות זמן אוניברסלי מתואם - UTC. תיתכן התעלמות מהשינוי לחיסכון באור יום והטלוויזיה עלולה להציג שעה שגויה.

בעת הקלטת תוכניות המתוזמנות ב <code>T.O.P. </code> מדריך הטלוויזיה <code>T.O.P. </code> , אנו ממליצים שלא לשנות את השעה ואת התאריך באופן ידני. בארצות מסוימות, אצל מפעילי רשת מסוימים, הגדרות <code>T.O.P. </code> **שעון** <code>T.O.P. </code> מוסתרות כדי למנוע כיוון לא נכון של השעון.

כיוון אוטומטי של שעון הטלוויזיה...

- <code>T.O.P. </code> לחץ על <code>T.O.P. </code> בחר <code>T.O.P. </code> **כל ההגדרות** <code>T.O.P. </code> ולחץ על OK.  
- <code>T.O.P. </code> בחר <code>T.O.P. </code> **הגדרות כלליות** <code>T.O.P. </code> ולחץ על <code>T.O.P. </code> (ימין) כדי להיכנס לתפריט.

## הפעלה

כאשר הפונקציה &quot;גישה אוניברסלית&quot; מופעלת, הטלויזיה מוכנה לשימוש על ידי חרשים, קשי שמיעה, עיוורים או מוגבלי ראייה.

### הפעלה

אם לא הפעלת &quot;גישה אוניברסלית&quot; במהלך ההתקנה, עדיין ניתן להפעילה בתפריט &quot;גישה אוניברסלית&quot; הפעלת נגישות...

- 1 - לחץ על **☰**, בחר &quot;כל ההגדרות&quot; ולחץ על OK.
- 2 - בחר &quot;גישה אוניברסלית&quot; ולחץ על **▶** (ימין) כדי להיכנס לתפריט.
- 3 - בחר &quot;גישה אוניברסלית&quot; צעד אחד נוסף.
- 4 - בחר &quot;הפעלה&quot; ולחץ על OK.
- 5 - לחץ על **◀** (שמאל) מספר פעמים אם נחוץ, כדי לסגור את התפריט.

עם &quot;גישה אוניברסלית&quot; מופעלת, האפשרות &quot;גישה אוניברסלית&quot; מתוספת לתפריט &quot;אפשרויות&quot;

## קשי שמיעה

מספר ערוצי טלוויזיה דיגיטליים משדרים אודיו וכתוביות מיוחדים המותאמים למוגבלי שמיעה או לחרשים. כאשר מופעל &quot;מוגבל שמיעה&quot;, הטלויזיה עוברת באופן אוטומטי לשמע ולכתוביות מותאמים, אם הם זמינים. לפני שתוכל להפעיל את &quot;מוגבל שמיעה&quot;, עליך להפעיל תחילה את &quot;גישה אוניברסלית&quot;.

כדי להפעיל &quot;מוגבל שמיעה&quot;...

- 1 - לחץ על **☰**, בחר &quot;כל ההגדרות&quot; ולחץ על OK.
- 2 - בחר &quot;גישה אוניברסלית&quot; ולחץ על **▶** (ימין) כדי להיכנס לתפריט.
- 3 - בחר &quot;מוגבל שמיעה&quot; ולחץ על **▶** (ימין) כדי להיכנס לתפריט.
- 4 - בחר &quot;הפעלה&quot; ולחץ על OK.
- 5 - לחץ על **◀** (שמאל) מספר פעמים אם נחוץ, כדי לסגור את התפריט.

כדי להפעיל &quot;מוגבל שמיעה&quot; בעת צפייה בטלוויזיה...

- 1 - תוך כדי צפייה בטלוויזיה, לחץ על **≡** OPTIONS, בחר &quot;גישה אוניברסלית&quot; ולחץ על OK.
- 2 - בחר &quot;מוגבל שמיעה&quot;, ובחר &quot;מופעל&quot;.

כדי לבדוק אם שפת שמע למוגבלי שמיעה זמינה, לחץ על **≡** OPTIONS, בחר &quot;שפת השמע&quot; וחפש שפת שמע המסומנת ב-**+**.

אם &quot;נגישות&quot; אינה מופיעה בתפריט &quot;אפשרויות&quot;, הפעל את &quot;גישה אוניברסלית&quot; בתפריט &quot;התקנה&quot;

- 3 - בחר &quot;שעון&quot; &lt; &quot;מצב שעון אוטומטי&quot;, ובחר &quot;תלוי מדינה&quot;.
- 4 - בחר &quot;שעון קיץ&quot; ובחר את ההגדרה המתאימה.
- 5 - לחץ על **◀** (שמאל) מספר פעמים אם נחוץ, כדי לסגור את התפריט.

### מדריך

כדי לכוון את שעון הטלוויזיה באופן ידני...

- 1 - לחץ על **☰**, בחר &quot;כל ההגדרות&quot; ולחץ על OK.
- 2 - בחר &quot;הגדרות כלליות&quot; ולחץ על **▶** (ימין) כדי להיכנס לתפריט.
- 3 - בחר &quot;שעון&quot; &lt; &quot;מצב שעון אוטומטי&quot;, ובחר &quot;ידני&quot;.
- 4 - בחר &quot;תאריך&quot; ו **☰** &quot;שעה&quot; כדי לכוון.
- 5 - לחץ על **◀** (שמאל) מספר פעמים אם נחוץ, כדי לסגור את התפריט.

### אזור זמן

כדי לקבוע אזור זמן...

- 1 - לחץ על **☰**, בחר &quot;כל ההגדרות&quot; ולחץ על OK.
- 2 - בחר &quot;הגדרות כלליות&quot; ולחץ על **▶** (ימין) כדי להיכנס לתפריט.
- 3 - בחר &quot;שעון&quot; &lt; &quot;אזור זמן&quot;, ולחץ על OK.
- 4 - בחר אחד מאזורי הזמן.
- 5 - לחץ על **◀** (שמאל) מספר פעמים אם נחוץ, כדי לסגור את התפריט.

### טיימר שינה

באמצעות &quot;טיימר שינה&quot;, תוכל להגדיר את הטלויזיה שתעבור אוטומטית למצב המתנה, כעבור פרק זמן מוגדר מראש.

הגדרת טיימר השינה...

- 1 - לחץ על **☰**, בחר &quot;כל ההגדרות&quot; ולחץ על OK.
- 2 - בחר &quot;הגדרות כלליות&quot; ולחץ על **▶** (ימין) כדי להיכנס לתפריט.
- 3 - בחר &quot;טיימר שינה&quot; ולחץ על **▶** (ימין). בעזרת סרגל המחווה, תוכל להגדיר את הזמן לעד 180 דקות, בתוספת בנות 5 דקות כל אחת. אם &quot;טיימר השינה&quot; הוגדר ל-0 דקות, הוא כבוי. תוכל תמיד לכבות את הטלויזיה מוקדם יותר או להגדיר מחדש את הזמן במהלך הספירה לאחור.
- 4 - לחץ על **◀** (שמאל) מספר פעמים אם נחוץ, כדי לסגור את התפריט.

15.7

## גישה אוניברסלית

הפעלה

ערוצי טלוויזיה דיגיטליים יכולים לשדר פרשנות אודיו מיוחדת, המתארת את הקורה על המסך. כדי שתוכל להגדיר שמע ואפקטים ללקויי ראייה, ראשית עליך להפעיל **תיאור אודיו** &quot; . כמו כן, לפני שתוכל להפעיל את **תיאור אודיו** &quot; , עליך להפעיל את **גישה אוניברסלית** &quot; ; בתפריט &quot; ; התקנה &quot; ;

במצב **תיאור אודיו** &quot; ; פרשנות קריין מתווספת לשמע הרגיל. מעבר לפרשנות (אם קיימת) ...

כדי להפעיל **תיאור אודיו** &quot; ; ...

- 1 - לחץ על **⚙**, בחר **כל ההגדרות** &quot; ; ולחץ על OK.
- 2 - בחר **גישה אוניברסלית** &quot; ; ולחץ על **▶** (ימין) כדי להיכנס לתפריט.
- 3 - בחר **תיאור אודיו** &quot; ; ולחץ על **▶** (ימין) כדי להיכנס לתפריט.
- 4 - בחר **תיאור אודיו** &quot; ; צעד אחד קדימה.
- 5 - בחר **הפעלה** &quot; ; ולחץ על OK.
- 6 - לחץ על **◀** (שמאל) מספר פעמים אם נחוץ, כדי לסגור את התפריט.

כדי להפעיל **תיאור אודיו** &quot; ; בעת צפייה בטלוויזיה...

- 1- תוך כדי צפייה בטלוויזיה, לחץ על **≡** OPTIONS, בחר **גישה אוניברסלית** &quot; ; ולחץ על OK.
- 2 - בחר **תיאור אודיו** &quot; ; ובחר **מופעל** &quot; ; תוכל לבדוק אם פרשנות שמע זמינה לתיאורים קוליים. בתפריט **אפשרויות** &quot; ; בחר **שפת השמע** &quot; ; וחפש את שפת השמע המסומנת ב-**⦿**.

נפח מעורב

תוכל למזג (מיקס) את עוצמת השמע הרגיל עם זו של שמע הפרשנות.

כדי לערבב את עוצמת הקול...

- 1 - לחץ על **⚙**, בחר **כל ההגדרות** &quot; ; ולחץ על OK.
- 2 - בחר **גישה אוניברסלית** &quot; ; ולחץ על **▶** (ימין) כדי להיכנס לתפריט.
- 3 - בחר **תיאור אודיו** &quot; &lt; ; **נפח מעורב** &quot; ; ולחץ על OK.
- 4 - לחץ על החצים **▲** (למעלה) או **▼** (למטה) כדי לכוון את הערך.
- 5 - לחץ על **◀** (שמאל) מספר פעמים אם נחוץ, כדי לסגור את התפריט.

אם זמינה שפת שמע עם פרשנות קולית נוספת, תוכל למצוא גם את ההגדרה הזאת תחת **≡** OPTIONS &lt; **גישה אוניברסלית** &quot; &lt; ; **נפח מעורב** &quot; ;.

אפקט שמע

פרשנויות שמע אחדות יכולות לתמוך באפקטי שמע נוספים, כגון בסטריאו או בצליל נמוג.

כדי להפעיל **אפקטי שמע** &quot; ; (אם זמינים) ...

- 1 - לחץ על **⚙**, בחר **כל ההגדרות** &quot; ; ולחץ על OK.
- 2 - בחר **גישה אוניברסלית** &quot; ; ולחץ על **▶** (ימין) כדי להיכנס לתפריט.
- 3 - בחר **תיאור אודיו** &quot; &lt; ; **אפקטי שמע** &quot; ; ולחץ על OK.
- 4 - לחץ על **◀** (שמאל) מספר פעמים אם נחוץ, כדי לסגור את התפריט.

דיבור

פרשנות השמע יכולה לכלול גם כתוביות למילים שנאמרות. הפעלת כתוביות אלו (אם קיימות) ...

- 1 - לחץ על **⚙**, בחר **כל ההגדרות** &quot; ; ולחץ על OK.
- 2 - בחר **גישה אוניברסלית** &quot; ; ולחץ על **▶** (ימין) כדי להיכנס לתפריט.
- 3 - בחר **תיאור אודיו** &quot; &lt; ; **דיבור** &quot; ; ולחץ על OK.
- 4 - בחר **תיאורי** &quot; ; או **כתוביות** &quot; ; ולחץ על OK.
- 5 - לחץ על **◀** (שמאל) מספר פעמים אם נחוץ, כדי לסגור את התפריט.

15.8

אלחוטי ורשתות

רשת

התחבר לרשת האלחוטית הקווית או האלחוטית. או כוונן את הגדרות הרשת.

- למידע נוסף, לחץ על **—** &quot; ; **מילות מפתח** &quot; ; וחפש **רשת, התחבר** &quot; ; או **רשת, הגדרות** &quot; ;.

בלוטות'

חיפוש התקנים

יצירת חיבור Bluetooth..

- 1 - לחץ על **⚙**, בחר **כל ההגדרות** &quot; ; ולחץ על OK.
- 2 - בחר **אלחוטי ורשתות** ולחץ על **▶** (ימין) כדי להיכנס לתפריט.
- 3 - בחר Bluetooth &lt; ; **חפש התקן** &quot; ; ולחץ על OK.
- 4 - פעל על פי ההוראות שעל המסך.

הסרת התקן



הסרת חיבור Bluetooth...

- 1 - לחץ על **⚙**, בחר **כל ההגדרות** &quot; ; ולחץ על OK.
- 2 - בחר **אלחוטי ורשתות** ולחץ על **▶** (ימין) כדי להיכנס לתפריט.
- 3 - בחר Bluetooth &lt; ; **הסרת התקן** &quot; ; ולחץ על OK.

---

## הפעלת התקן Bluetooth

כדי להפעיל או לכבות חיבור Bluetooth בטלויזיה...



- 1- לחץ על , בחר &quot;כל הגדרות<quot; ולחץ על OK.
- 2- בחר **אלחוטי ורשתות** ולחץ על  (ימין) כדי להיכנס לתפריט.
- 3- בחר Bluetooth < &quot; Bluetooth מופעל/כבוי<quot; ולחץ על OK.
- 4 - בחר &quot;הפעלה<quot; ולחץ על OK.
- 5- לחץ על  (שמאל) מספר פעמים אם צריך, כדי לסגור את התפריט.

---

15.9

## הגדרות אנדרואיד

גש אל התפריט &quot;הגדרות אנדרואיד<quot; כדי להציג או להתאים את ההגדרות לצורך שימוש באפליקציות אנדרואיד.

- 1- לחץ על , בחר &quot;כל הגדרות<quot; ולחץ על OK.
- 2- בחר &quot;הגדרות כלליות<quot; ולחץ על  (ימין) כדי להיכנס לתפריט.
- 3- בחר &quot;הגדרות אנדרואיד<quot; ולחץ על OK.
- 4- אם יש צורך, לחץ על  BACK כדי לסגור את התפריט.

## התקן ערוצים מחדש

### התקן ערוצים מחדש

תוכל להתקין מחדש את כל הערוצים ולהשאיר את כל יתר הגדרות הטלוויזיה ללא שינוי.

אם הוגדר קוד נעילת ילדים, תצטרך להזין קוד זה לפני שתוכל להתקין מחדש ערוצים.

התקנת ערוצים מחדש...

1 - לחץ על **OK**, בחר **כל הגדרות**; לחץ על **OK**.  
 2 - בחר **התקנת אנטנה/כבלים**; לחץ על **כן**.  
**ערוצים**; ובחר **התחל**.  
 3 - בחר **התקן ערוצים מחדש**; ולאחר מכן לחץ על **OK**.

4 - פעל על פי ההוראות שעל המסך. ההתקנה עשויה להימשך מספר דקות.

### התקנת טלוויזיה

תוכל לבצע התקנה חוזרת מלאה של ערוצי הטלוויזיה. כל ערוצי הטלוויזיה מותקנים לגמרי מחדש.

ביצוע חזר של התקנה מלאה של הטלוויזיה...

1 - לחץ על **OK**, בחר **כל הגדרות**; לחץ על **OK**.  
 2 - בחר **הגדרות כלליות**; ובחר **התקן שוב טלוויזיה**.  
 3 - פעל על פי ההוראות שעל המסך. ההתקנה עשויה להימשך מספר דקות.

### הגדרות המפעל

באפשרותך להחזיר את הטלוויזיה להגדרות המקוריות (הגדרות המפעל) של התמונה, הקול ו-Ambilight.

חזרה להגדרות המפעל המקוריות...

1 - לחץ על **OK**, בחר **כל הגדרות**; לחץ על **OK**.  
 2 - בחר **הגדרות כלליות**; ולחץ על **כן** (ימין) כדי להיכנס לתפריט.  
 3 - בחר **הגדרות המפעל**; לחץ על **OK**.  
 4 - לחץ על **כן** (שמאל) מספר פעמים אם נחוץ, כדי לסגור את התפריט.

## עותק רשימת ערוצים

### מבוא

עותק רשימת הערוצים מיועד לסוחרים ולמשתמשים מקצועיים. במדינות אחדות, עותק רשימת ערוצים זמין לצורך העתקת ערוצי לוויין בלבד.

בעזרת עותק רשימת הערוצים, תוכל להעתיק ערוצים המותקנים במקלט טלוויזיה אחד אל מקלט טלוויזיה פיליפס אחר, מאותו שנתון. בעזרת עותק רשימת הערוצים, תוכל לטעון רשימת ערוצים מוגדרת מראש וכך תמנע את בזבוז הזמן בחיפוש ערוצים. השתמש בכונן הבזק USB בקיבולת 1 גיגה-בייט לפחות.

### תנאים

- שני מקלטי הטלוויזיה הם מאותו טווח של שנות ייצור.
- שני המקלטים כוללים אותו סוג של חומרה. בדוק את סוג החומרה

# התקנת ערוץ

16.1

## התקנת אנטנה/כבלים

### עדכון ערוצים

#### עדכון ערוצים אוטומטי

אם אתה קולט ערוצים דיגיטליים, תוכל להגדיר את הטלוויזיה לעדכון אוטומטי את הערוצים האלה.

פעם ביום, בשעה 06:00, הטלוויזיה מעדכנת את הערוצים ושומרת ערוצים חדשים. ערוצים חדשים נשמרים ב &quot;רשימת הערוצים &quot; ומסומנים באמצעות **\***. ערוצים ללא אות מוסרים. על הטלוויזיה להיות במצב **המתנה**; כדי לעדכן ערוצים באופן אוטומטי. באפשרותך לבטל את האפשרות של &quot;עדכון ערוצים אוטומטי &quot;.

ביטול עדכון ערוצים אוטומטי...

1 - לחץ על **OK**, בחר **כל הגדרות**; לחץ על **OK**.  
 2 - בחר **התקנת אנטנה/כבלים**; לחץ על **כן**.  
**ערוצים אוטומטי**; ובחר **כן**.  
 3 - לחץ על **כן** (שמאל) מספר פעמים אם נחוץ, כדי לסגור את התפריט.

אם נמצאו ערוצים חדשים או אם עודכנו או הוסרו ערוצים, תופיע הודעה לאחר הפעלת הטלוויזיה. כדי למנוע את הופעת ההודעה הזאת לאחר כל עדכון של ערוץ, תוכל לנטרל את האפשרות הזאת.

נטרול ההודעה...

1 - לחץ על **OK**.  
 2 - בחר **התקנת אנטנה/כבלים**; לחץ על **כן**.  
**עדכון ערוץ**; ובחר **כן**.  
 3 - לחץ על **כן** (שמאל) מספר פעמים אם נחוץ, כדי לסגור את התפריט.

במדינות אחדות, עדכון ערוצים אוטומטי נעשה תוך כדי צפייה בטלוויזיה או בכל רגע שהטלוויזיה במצב המתנה.

#### עדכון ערוצים ידני

תמיד תוכל להתחיל עדכון ערוצים בעצמך.

התחלת עדכון ערוצים באופן ידני...

1 - לחץ על **OK**, בחר **כל הגדרות**; לחץ על **OK**.  
 2 - בחר **התקנת אנטנה/כבלים**; לחץ על **כן**.  
**ערוצים**; ולאחר מכן לחץ על **OK**.  
 3 - בחר **התחל**; לחץ על **OK**.  
 4 - פעל על פי ההוראות שעל המסך. העדכון יכול להימשך מספר דקות.

בלוח הסוג של הטלוויזיה, הממוקם בגב המקלט. בדרך כלל, הוא מסומן כ-Q . . . LA .  
בשני מקלטי הטלוויזיה מותקנות גרסאות תוכנה תואמות.

### הגרסה הנוכחית של התוכנה

תוכל לבדוק את הגרסה הקיימת של תוכנת הטלוויזיה תחת **⚙ < > "עדכן תוכנה "**; **< > "פרטי תוכנה קיימת "**;

### העתקת רשימת הערוצים

העתקת רשימת ערוצים...

- 1 הפעל את הטלוויזיה. יש צורך שערוצים יהיו מותקנים בטלוויזיה.
- 2 חיבור כונן הבזק USB.
- 3 לחץ על **⚙**, בחר **"כל הגדרות "**; ולחץ על OK.
- 4 בחר **"הגדרות כלליות "**; ולחץ על **▶** (ימין) כדי להיכנס לתפריט.

### 5 - בחר **"עותק רשימת**

**ערוצים "**; ובחר **"העתק ל-USB "**; ייתכן שתבקש להזין את קוד ה- PIN &quot; נעילת ילדים &quot;; כדי להעתיק את רשימת הערוצים.

6 בסיום ההעתיקה, שלוף את התקן הזיכרון USB.

7 לחץ על **◀** (שמאל) מספר פעמים אם נחוץ, כדי לסגור את התפריט.

בעת תוכל לטעון את רשימת הערוצים המועתקת לטלוויזיית פיליפס אחרת.

### טעינת רשימת הערוצים

#### טעינת לטלוויזיות שערוציהן לא הותקנו

תצטרך לבצע את הטעינה של רשימת הערוצים בצורה שונה, בהתאם למצב הטלוויזיה, כלומר אם היא מותקנת כבר או לא.

#### טעינת לטלוויזיה שלא הותקנה עדיין

1 חבר את שקע החשמל כדי להתחיל בהתקנה ובחר שפה ומדינה. תוכל לדלג על שלב חיפוש הערוצים. סיים את ההתקנה.

2 חבר את התקן הזיכרון USB שבו רשימת הערוצים מהטלוויזיה הקודמת.

3 כדי להתחיל את העלאת רשימת הערוצים, לחץ על **⚙**.

4 בחר **"הגדרות כלליות "**; ולחץ על **▶** (ימין) כדי להיכנס לתפריט.

### 5 - בחר **"עותק רשימת**

**ערוצים "**; ובחר **"העתק לטלוויזיה "**; ייתכן שתבקש להזין את קוד ה- PIN &quot; נעילת ילדים &quot;; של טלוויזיה זו.

6 הטלוויזיה תיידע אותך אם רשימת הערוצים הועתקה בהצלחה. שלוף את התקן הזיכרון USB.

#### טעינת לטלוויזיות שערוציהן הותקנו

תצטרך לבצע את הטעינה של רשימת הערוצים בצורה שונה, בהתאם למצב הטלוויזיה, כלומר אם היא מותקנת כבר או לא.

#### טעינת לטלוויזיה שהותקנה כבר

1 בדוק את הגדרת המדינה של הטלוויזיה. (כדי לאמת הגדרה זו, לחץ על **⚙**. בחר **"התקנת**

**אנטנה/כבלים "**; ובחר **"התקן ערוצים**

**מחדש "**; לחץ על **◀** ולאחר מכן **"ביטול "**; כדי לצאת מההתקנה).

אם המדינה נכונה, עבור לשלב 2.  
אם המדינה לא נכונה, תצטרך להתחיל התקנה מחדש. כדי להתחיל ההתקנה מחדש, לחץ על **⚙**. בחר **"התקנת אנטנה/כבלים "**; ובחר **"התקן ערוצים מחדש "**; בחר את המדינה הנכונה ודלג על חיפש ערוצים. סיים את ההתקנה. בסיום, עבור לשלב 2.  
2 חבר את התקן הזיכרון USB שבו רשימת הערוצים מהטלוויזיה הקודמת.

3 כדי להתחיל את העלאת רשימת הערוצים, לחץ על **⚙**.

4 בחר **"הגדרות כלליות "**; ולחץ על **▶** (ימין) כדי להיכנס לתפריט.

### 5 - בחר **"עותק רשימת**

**ערוצים "**; ובחר **"העתק לטלוויזיה "**; ייתכן שתבקש להזין את קוד ה- PIN &quot; נעילת ילדים &quot;; של טלוויזיה זו.

6 הטלוויזיה תיידע אותך אם רשימת הערוצים הועתקה בהצלחה. שלוף את התקן הזיכרון USB.

## DVB-T או DVB-C

### קליטת T-DVB או C-DVB

במהלך התקנת הערוצים, בדיוק לפני חיפוש ערוצים, בחרת **"אנטנה (DVB-T) &quot;** או **"כבלים (DVB-C) &quot;**; האפשרות **"אנטנה (DVB-T) &quot;**; מחפשת ערוצים יבשתיים – הן אנלוגיים והן DVB-T דיגיטליים. האפשרות **"כבלים (DVB-C) &quot;**; מחפשת ערוצים אנלוגיים ודיגיטליים זמינים אצל מפעיל כבלים DVB-C.

### התקנת ערוץ DVB-C

כדי לפשט את השימוש בטלוויזיה, כל הגדרות ה- DVB-C מוגדרות למצב אוטומטי.  
אם ספק שידורי ה- DVB-C מסר לך ערכי DVB-C ספציפיים, מזהה הרשת או תדר הרשת, הזן ערכים אלה כאשר תבקש במהלך ההתקנה.

### התנגשות של מספרי ערוצים

במדינות מסוימות, ערוצי טלוויזיה שונים (תחנות שידור) עשויים לשאת אותו מספר ערוץ. בשעת ההתקנה, הטלוויזיה מציגה את רשימת מספרי הערוצים המתנגשים. תצטרך לבחור איזה ערוץ טלוויזיה ברצונך להתקין בתחת מספר ערוץ המציין ערוצי טלוויזיה רבים.

### הגדרות DVB

#### מצב תדר רשת

אם בכוונתך להשתמש בשיטה **"סריקה מהירה &quot;**; בסריקת תדרים כדי לחפש ערוצים, בחר **"אוטומטי &quot;**; . הטלוויזיה תשתמש ב-1 מבין תדרי הרשת המוגדרים מראש (או HFC ערוץ יעד) שבו משתמשים מרבית ספקי שידורי הכבלים במדינתך.

אם קיבלת ערך ספציפי **&quot;** לתדר רשת **&quot;**; לצורך חיפוש ערוצים, בחר **"ידני &quot;**;

כאשר &quot;מצב תדר רשת&quot; מוגדר להיות &quot;ידיני&quot;, תוכל להזין את ערך תדר הרשת שקבילת ממפעיל הכבלים. כדי להזין את ערך קצב הסימנים, השתמש במקשי הספרות.

סקירת תדרים

בחר את שיטת חיפוש הערוצים. תוכל לבחור בשיטה &quot;סריקה מהירה&quot; ולהשתמש בהגדרות מוגדרות מראש, הנמצאות בשימוש של מרבית מפעילי הכבלים בארץ.

אם התוצאה תהיה שלא הותקנו כלל ערוצים או אם כמה ערוצים חסרים, תוכל לבחור בשיטה המורחבת &quot;סריקה מלאה&quot;. החיפוש וההתקנה של ערוצים בשיטה זו ייקחו יותר זמן.

אורך תדר

הטלוויזיה מחפשת ערוצים בצעדים של &quot;8&quot; &quot;ה&quot;.

אם התוצאה תהיה שלא הותקנו כלל ערוצים או אם כמה ערוצים חסרים, תוכל לחפש בצעדים קטנים יותר של &quot;1&quot; &quot;ה&quot;. החיפוש וההתקנה של ערוצים בצעדים של 1 מגה-הרץ ייקחו יותר זמן.

ערוצים דיגיטליים

אם ידוע לך שספק שירות הכבלים שלך אינו מספק ערוצים דיגיטליים, תוכל לדלג על החיפוש של ערוצים דיגיטליים.

ערוצים אנלוגיים

אם ידוע לך שספק שירות הכבלים שלך אינו מספק ערוצים אנלוגיים, תוכל לדלג על החיפוש של ערוצים דיגיטליים.

חינם / מעורבל

אם יש לך מנוי לשירותי טלוויזיה בתשלום ו- CAM מודול גישה מותנית, בחר &quot;חינם + מעורבל&quot;. אם אין לך מינוי לשירות או לערוצים של טלוויזיה בתשלום, תוכל לבחור &quot;ערוצי חינם בלבד&quot;.

למידע נוסף, לחץ על המקש הצבעוני &quot;CAM&quot; מילות מפתח &quot; וחפש &quot;CAM, מודול גישה מותנית&quot;.

איכות הקליטה

תוכל לבדוק את האיכות ואת העוצמה של האות בערוץ דיגיטלי. אם אתה משתמש באנטנה פרטית שלך, תוכל לשנות את מיקום האנטנה כדי לנסות לשפר את הקליטה.

בדיקת איכות הקליטה של ערוץ דיגיטלי...

1- התכוונן לערוץ.

2- לחץ על &quot;⚙️&quot;.

3- בחר &quot;הגדרות כלליות&quot; ולחץ על &quot;▶️ (ימין) כדי להיכנס לתפריט.

4- בחר &quot;התקנת אנטנה/כבלים&quot; ובחר &quot;דיגיטלי&quot;:: בדיקת קליטה.

מוצג התדר הדיגיטלי של ערוץ זה. אם הקליטה ירודה, תוכל לשנות את מיקום האנטנה. כדי לבדוק את איכות האות של תדר זה פעם נוספת, בחר &quot;חיפוש&quot; ולחץ על OK. כדי שתזין בעצמך תדר דיגיטלי ספציפי, השתמש במקשי הספרות של השלט הרחוק. לחלופין, בחר את התדר, העמד את החצים על מספר בעזרת &quot;◀️&quot; והחלף את המספר בעזרת &quot;▶️&quot;. לבדיקת התדר, לחץ על &quot;חיפש&quot;.

אם אתה משתמש ב-DVB-C כבדי לקלוט ערוצים, האפשרויות הזמינות הן &quot;מצב קצב סימנים&quot; ו- &quot;דירוג סמלים מוגדרים מראש&quot;. בעבור מצב קצב סימנים, בחר &quot;אוטומטי&quot;, אלא אם כן ספק שידורי הכבלים שלך נתן לך ערך ספציפי של קצב סימנים. כדי להזין את ערך קצב הסימנים, השתמש במקשי הספרות.

התקנה ידנית

ניתן להתקין ערוצי טלוויזיה אנלוגיים באופן ידני - ערוץ אחרי ערוץ. התקנה ידנית של ערוצים אנלוגיים...

1- לחץ על &quot;⚙️&quot;, בחר &quot;כל ההגדרות&quot; ולחץ על OK. 2- בחר &quot;הגדרות טלוויזיה&quot; ולחץ על &quot;▶️ (ימין) כדי להיכנס לתפריט.

3- בחר &quot;התקנת אנטנה/כבלים&quot; ובחר &quot;אנלוגי&quot;:: התקנה ידנית.

מערכת

להתקנת מערכת הטלוויזיה, בחר &quot;מערכת&quot;. בחר את המדינה שלך או את האזור בעולם שאתה נמצא בו כעת.

חיפוש ערוץ

למציאת ערוץ, בחר &quot;חיפש ערוץ&quot;. בחר &quot;חיפש&quot;. תוכל להזין את התדר גם בעצמך. אם הקליטה ירודה, לחץ שוב על &quot;חיפוש&quot;. אם ברצונך לשמור את הערוץ, בחר &quot;בוצע&quot;.

אחסון

תוכל לשמור את הערוץ תחת מספר הערוץ הנוכחי או תחת מספר ערוץ חדש.

בחר &quot;שמור ערוץ נוכחי&quot; או &quot;שמור כערוץ חדש&quot;.

תוכל לחזור על שלבים אלה עד שתמצא את כל ערוצי הטלוויזיה האנלוגיים הזמינים.

16.2

ערוץ, התקנת ערוצי לוויין

התקנת לוויינים

על אודות התקנת ערוצי לוויין

טלוויזיה זאת כוללת שני טיונרים מובנים מסוג DVB-S2 / DVB-S לקליטת שידורי לוויין.

עד 4 לוויינים

תוכל להתקין עד 4 לוויינים (4 יחידות LNB) לטלוויזיה זאת. בחר כבר בתחילת ההתקנה את המספר המדויק של לוויינים שברצונך להתקין. זה יאיץ את ההתקנה.

Unicable



תוכל להשתמש במערכת Unicable לחיבור צלחת לוויין לטלוויזיה. בתחילת ההתקנה, באפשרותך לבחור Unicable ללוויין אחד או לשני לוויינים.

#### MDU - יחידה לבניין מגורים משותף

הטיונרים המובנים לקליטת שידורי לוויין תומכים ב-MDU בלווייני Astra וב-Digiturk בלוויין Eutelsat. MDU ב-rksat üT אינו נתמך.

#### התחלת ההתקנה

לפני שתתחיל בהתקנה, ודא שצלחת הלוויין מחוברת בצורה נכונה ושהיא מיושרת באופן מושלם.

התחלת ההתקנה של ערוצי לוויין...

1 - לחץ על **OK**, בחר "כל ההגדרות" ולחץ על **OK**.

2 - בחר "ערוצים" < "התקנת לוויין" ולחץ על **OK**. הזן קוד PIN במקרה הצורך.

3 - בחר "חיפוש לוויין" ולחץ על **OK**.

4 - בחר "חפש" ולחץ על **OK**. הטלוויזיה תחפש לוויינים.

5 - בחר "התקן" ולחץ על **OK**. הטלוויזיה מציגה את הגדרת ההתקנה הנוכחית של ערוצי הלוויין.

אם ברצונך לשנות את ההגדרה הזאת, בחר "הגדרות".

אם אינך רוצה לשנות את ההגדרה, בחר "חפש". עבור לשלב 5.

6 - "מערכת ההתקנה", בחר את מספר הלוויינים שברצונך להתקין או בחר באחת ממערכות ה-Unicable. אם בחרת Unicable, תוכל לבחור את "מספרי תחום המשתמש" ולהזין את "תחום תדר

המשתמש" של כל טיונר. במדינות אחדות, ב"הגדרות נוספות" תוכל לבצע כמה הגדרות מומחה בעבור כל LNB.

7 - הטלוויזיה תחפש לוויינים זמינים בהתאם לצלחת הלוויין שלך. זה עשוי לקחת כמה דקות. אם נמצא לוויין, שמו ועוצמת הקליטה שלו מופיעים במסך.

8 - לאחר שהטלוויזיה איתרה את הלוויינים שאתה צריך, בחר "התקן".

9 - אם לוויין מסוים מציע "חבילות ערוצים", הטלוויזיה תציג את החבילות הזמינות של אותו לוויין. בחר את החבילה שאתה צריך. ישנן חבילות המציעות התקנה "מהירה" או "מלאה" של הערוצים הזמינים שלהן; בחר אחת מהן. הטלוויזיה תתקין את ערוצי הלוויין ואת תחנות הרדיו.

10 - כדי לשמור את ההתקנה של הלוויין ושל הערוצים ותחנות הרדיו המותקנים, בחר "סיום".

#### רכיבי CAM של הלוויין

אם אתה משתמש ברכיב CAM (&quot; רכיב גישה מותנית &quot;; עם כרטיס חכם) כדי לצפות בערוצי לוויין, אנו ממליצים לבצע את ההתקנה כאשר רכיב ה-CAM מוכנס כבר אל תוך הטלוויזיה.

מרבית רכיבי ה-CAM משמשים לפענוח ערוצים.

רכיבי CAM מהדור החדש (CI + 1.3 עם פרופיל מפעיל) יכולים להתקין בעצמם, בטלוויזיה שלך, את כל ערוצי הלוויין. רכיב ה-CAM יציע לך להתקין את הלוויין/ים שלו ואת הערוצים. רכיבי CAM אלא לא רק מתקינים ומפענחים את הערוצים, אלא מטפלים בעדכוני ערוצים באופן קבוע.

#### חבילות ערוצים

הלוויינים יכולים להציע חבילות ערוצים המאחדות ערוצים ללא תשלום (פתוחים) ובמגוון המתאים למדינה. לוויינים אחדים מציעים חבילות למנויים - אוסף של ערוצים בתשלום.

אם תבחר בחבילת למנויים, ייתכן שתבקש לבחור בין התקנה מלאה להתקנה מהירה.

בחר &quot; מהיר &quot;; כדי להתקין את ערוצי החבילה בלבד או בחר &quot; מלא &quot;; כדי להתקין את החבילה ואת כל יתר הערוצים הזמינים. אנו ממליצים על התקנה מהירה של חבילות למנויים. אם יש לך לוויינים נוספים שאינם חלק מהחבילה למנויים, אנו ממליצים על התקנה מלאה. כל הערוצים המותקנים נכנסים לרשימת הערוצים &quot; הכול &quot; ;

#### התקנת Unicable

#### מערכת Unicable

תוכל להשתמש במערכת &quot; כבל יחיד &quot;; מסוג MDU או Unicable, לחיבור צלחת הלוויין לטלוויזיה. מערכת &quot; כבל יחיד &quot; עושה שימוש בכבל אחד, כדי לחבר את צלחת הלוויין לכל הטיונרים של הלוויין במערכת שלה. מערכת &quot; כבל יחיד &quot; ; משמשת בדרך כלל בבנייני מגורים. אם תשתמש במערכת Unicable, במהלך ההתקנה תבקש להקצות מספר תחום משתמש ותחום תדר מתאים. בטלוויזיה זו תוכל להתקין לוויין אחד או שניים באמצעות Unicable.

אם תבחין שחסרים כמה ערוצים לאחר התקנת Unicable, ייתכן שבוצעה התקנה אחרת באותו רגע, במערכת ה-Unicable. חזור על ההתקנה כדי להתקין את הערוצים החסרים.

#### מספר תחום משתמש

במערכת Unicable, כל טיונר לוויין מחובר חייב לקבל מספר (כגון 0, 1, 2, 3, וכד').

תוכל למצוא את תחומי המשתמש הזמינים ואת מספריהם בלוח חיבורי ה-Unicable. תחום משתמש ידוע לעתים כקיצור &quot; &quot; ; ישנם לוחות חיבורי Unicable המציעים 4 או 8 תחומי משתמש. אם תבחר Unicable בהגדרות, תבקש להקצות מספר ייחודי לתחום המשתמש, בעבור כל אחד מהטיונרים המובנים של הלוויין. שני טיונרים של לוויין אינם יכולים לקבל אותו מספר תחום משתמש במערכת ה-Unicable.

#### תדר תחום משתמש

לצד המספר הייחודי של תחום המשתמש, מקלט הלוויין המובנה זקוק לתדר של אותו מספר תחום משתמש שנבחר. תדרים אלו מוצגים לרוב לצד מספר תחום המשתמש, בלוח חיבורי ה-Unicable.

#### עדכון ערוצים אוטומטי

אם אתה קולט ערוצי לוויין דיגיטליים, תוכל להגדיר את הטלוויזיה לעדכן אוטומטית את הערוצים האלה.

פעם ביום, בשעה 06:00, הטלוויזיה מעדכנת את הערוצים ושומרת ערוצים חדשים. ערוצים חדשים נשמרים &quot; רשימת הערוצים &quot;; ומסומנים באמצעות \* . ערוצים ללא אות יוסרו ואם מפעיל הלוויין מסדר מחדש את חבילת הערוצים שלו, רשימת

- 3 - בחר &quot; **חפש** &quot;; הטלויזיה תחפש לוויינים חדשים.
- 4 - אם הטלויזיה מצאה לוויין אחד או יותר,
- בחר &quot; **התקן** &quot;; הטלויזיה תתקין את הערוצים של הלוויינים שנמצאו.
- 5 - כדי לשמור את הערוצים ואת תחנות הרדיו,
- בחר &quot; **סיים** &quot;;

## הסרת לוויין

תוכל להסיר לוויין אחד או יותר מהתקנת הלוויינים הנוכחית שלך. תסיר את הלוויין ואת הערוצים שלו. יחד עם זאת, מפעילי לוויין אחדים אינם מאפשרים להסיר לוויין.

הסרת לוויינים...

- 1 - לחץ על **⚙**, בחר &quot; **כל הגדרות** &quot;; ולחץ על OK.
- 2 - בחר &quot; **התקנת ערוצי לוויין** &quot; &lt; &quot; **חפש לוויין** &quot;; ובחר &quot; **הסר לוויין** &quot;; יופיעו הלוויינים הנוכחיים.
- 3 - בחר את הלוויינים שיש לסמן להסרה או לבטל את סימונם.
- 4 - בחר &quot; **הסר** &quot;; הלוויינים יוסרו.
- 5 - בחר &quot; **יציאה** &quot;; כדי לסגור את &quot; **הסר לוויין** &quot;;

## התקנה ידנית

ההתקנה הידנית מיועדת למשתמשים מקצועיים.

תוכל להשתמש בהתקנה ידנית כדי להוסיף במהירות ערוצים חדשים ממסדר-משיב לווייני. תצטרך לדעת את התדר ואת הקוטביות של המסדר-משיב. הטלויזיה תתקין את כל הערוצים של אות מסדר משיב. אם המסדר-משיב הותקן לפני כן, כל הערוצים, הן הקודמים והן החדשים, מועברים לסוף רשימת הערוצים &quot; **הכול** &quot;;

אם תצטרך לשנות את מספר הלוויינים, לא תוכל להשתמש בהתקנה ידנית. אם זה נדרש, עליך לבצע התקנה מלאה של &quot; **התקנת לוויינים** &quot;;

התקנת מסדר-משיב...

- 1 - לחץ על **⚙**, בחר &quot; **כל הגדרות** &quot;; ולחץ על OK.
- 2 - בחר &quot; **התקנת לוויין** &quot;; ובחר &quot; **התקנה ידנית** &quot;;
- 3 - אם יש לך יותר מלוויין אחד מותקן, בחר את הלוויין / LNB שממנו תרצה להוסיף ערוצים.
- 4 - הגדר את &quot; **הקוטביות** &quot;; הדרושה לך. אם אתה מגדיר את המצב &quot; **קצב סימנים** &quot; כ- &quot; **ידני** &quot;; , תוכל להזין באופן ידני את קצב הסימנים בתפריט &quot; **קצב סימנים** &quot;; הזן את &quot; **תדר** &quot;; והתחל לחפש את המסדר-משיב.
- 5 - אם נמצא טרנספונדר, בחר &quot; **אחסן** &quot;; כדי לאחסן את הטרנספונדר החדש ב- LNB שנבחר.
- 6 - בחר &quot; **יציאה** &quot;; כדי לצאת מההתקנה הידנית.

הערוצים של הטלויזיה תעודכן. על הטלויזיה להיות במצב &quot; **המתנה** &quot;; כדי לעדכן ערוצים באופן אוטומטי. באפשרותך לבטל את האפשרות של &quot; **עדכון ערוצים אוטומטי** &quot;;

ביטול עדכון ערוצים אוטומטי...

- 1 - לחץ על **⚙**, בחר &quot; **כל הגדרות** &quot;; ולחץ על OK.
  - 2 - בחר &quot; **התקנת לוויין** &quot; &lt; &quot; **עדכון ערוצים אוטומטי** &quot;; ובחר &quot; **כבוי** &quot;;
  - 3 - לחץ על **◀** (שמאל) מספר פעמים אם נחוץ, כדי לסגור את התפריט.
- תוכל להגדיר את הטלויזיה לעדכן רק את הערוצים של לוויין ספציפי.

סימון לוויינים לעדכון...

- 1 - לחץ על **⚙**, בחר &quot; **כל הגדרות** &quot;; ולחץ על OK.
  - 2 - בחר &quot; **התקנת לוויין** &quot;; ובחר &quot; **אפשרות לעדכון אוטומטי** &quot;; ברשימת הלוויינים, בחר לוויין כדי לסמן או לבטל את סימונו.
  - 3 - לחץ על **◀** (שמאל) מספר פעמים אם נחוץ, כדי לסגור את התפריט.
- במדינות אחדות, עדכון ערוצים אוטומטי נעשה תוך כדי צפייה בטלויזיה או בכל רגע שהטלויזיה במצב המתנה.

## עדכון ערוצים ידני

תמיד תוכל להתחיל עדכון ערוצים בעצמך.

התחלת עדכון ערוצים באופן ידני...

- 1 - לחץ על **⚙**, בחר &quot; **כל הגדרות** &quot;; ולחץ על OK.
- 2 - בחר &quot; **התקנת לוויין** &quot; &lt; &quot; **חפש ערוצים** &quot;; ובחר &quot; **עדכון ערוצים** &quot;;
- 3 - הפעל על פי ההוראות שעל המסך. העדכון יכול להימשך מספר דקות.

## הוספת לוויין

תוכל להוסיף לוויין נוסף להתקנת הלוויינים הנוכחית שלך. הלוויינים המותקנים וערוציהם יישארו בשלמותם. יחד עם זאת, מפעילי לוויין אחדים אינם מאפשרים להוסיף לוויין.

יש להתייחס ללוויין הנוסף כאל תוספת; הוא לא נמנה עם המיניו הראשי שלך והוא לא הלוויין הראשי שלך, שבחבילת הערוצים שלו אתה משתמש. בדרך כלל, תתקין לוויין רביעי כשיש לך כבר 3 לוויינים מותקנים. אם יש לך 4 לוויינים מותקנים, ייתכן שכדאי לשקול הסרה של אחד מהם, כדי שתוכל להוסיף לוויין חדש.

### Setup (הגדרת תצורה)

אם בשלב זה יש לך רק לוויין אחד או שניים מותקנים, הגדרות ההתקנה הנוכחית עלולות שלא לאפשר את ההוספה של לוויין נוסף. אם תצטרך לשנות את הגדרות ההתקנה, תצטרך לבצע את כל התקנת הלוויינים מחדש, במלואה. אינך יכול להשתמש ב- &quot; **הוסף לוויין** &quot;; אם יש צורך בשינוי הגדרות.

הוספת לוויין...

- 1 - לחץ על **⚙**, בחר &quot; **כל הגדרות** &quot;; ולחץ על OK.
- 2 - בחר &quot; **התקנת לוויין** &quot; &lt; &quot; **חפש לוויין** &quot;; ובחר &quot; **הוסף לוויין** &quot;; יופיעו הלוויינים הנוכחיים.

## הגדרות LNB

במדינות אחדות, תוכל לבצע כמה הגדרות מומחה בעבור כל LNB.

### הפעלת LNB

על פי ברירת המחדל, ה-LNB מוגדר למצב "מופעל" &quot;:

### 22 קילו-הרץ טון

על פי ברירת המחדל, ה- &quot;צליל" &quot; מוגדר למצב

&quot;אוטומטי" &quot;:

### תדר LO נמוך / תדר LO גבוה

התדרים של המתנד מוגדרים לערכים סטנדרטיים. שנה את הערכים רק במקרה של ציוד מיוחד, המצריך ערכים שונים.

## איתור ופתירת בעיות

### הטלויזיה אינה מצליחה למצוא את הלוויינים שאני רוצה או

#### הטלויזיה מתקינה פעמיים את אותו לוויין

• ודא כבר בתחילת ההתקנה שב- &quot;הגדרות" &quot; הוגדר המספר הנכון של לוויינים. תוכל להגדיר את הטלויזיה לחפש לוויין אחד, שניים או 3/4 לוויינים.

### ראש LNB כפול אינו יכול למצוא לוויין נוסף

• אם הטלויזיה מצאה לוויין אחד אך אינה יכולה למצוא עוד אחד, סובב את הצלחת כמה מעלות. יישר את הצלחת כדי לקבל את האות החזק ביותר בלוויין הראשון. בדוק על המסך את מחוון עוצמת האות של הלוויין הראשון. כאשר הלוויין הראשון מוגדר לאות החזק ביותר, בחר שוב &quot;חיפוש" &quot; כדי למצוא לוויין נוסף. ודא שההגדרות הוגדרו ל- &quot;שני לוויינים" &quot;:

### שינוי הגדרות ההתקנה לא פתר את הבעיה

• כל ההגדרות, הלוויינים והערוצים נשמרים רק בסיום ההתקנה.

### כל ערוצי הלוויין נעלמו

• אם אתה משתמש במערכת Unicable, ודא שבהגדרות ה-Unicable הקצית שני מספרים ייחודיים של תחום משתמש לשני הטיונרים המובנים. ייתכן שטיונר לוויין אחר, במערכת ה-Unicable שלך, משתמש באותו מספר תחום משתמש.

### נדמה לי כי כמה ערוצי לוויין נעלמו מרשימת הערוצים

• אם נדמה לך שכמה ערוצים נעלמו או שמיקומם שונה, ייתכן שתחנת השידור שינתה את מיקום המשדר-משיב של אותם ערוצים. כדי לשחזר את מיקום הערוצים ברשימת הערוצים, תוכל לנסות לעדכן את חבילת הערוצים.

### אני לא מצליח להסיר לוויין

• חבילות למנויים אינן מאפשרות להסיר לוויין. כדי להסיר לוויין, עליך לבצע התקנה מלאה שוב ולבחור חבילה אחרת.

### לעתים הקליטה ירודה

• בדוק אם צלחת הלוויין יציבה. רוחות חזקות עלולות לטלטל את הצלחת. שלג וגשם עלולים לפגוע בקליטה.

# תוכנה

17.1

## עדכון תוכנה

### עדכון מ-USB

ייתכן שיהיה צורך לעדכן את תוכנת הטלוויזיה. אתה זקוק למחשב בעל חיבור מהיר לאינטרנט וכוונן הבזק USB כדי להעלות את התוכנה לטלוויזיה. השתמש בכוונן הבזק USB בעל שטח פנוי של 500 מגה-בייט לפחות. ודא שהגנת הצריבה מנותקת.

עדכון תוכנת הטלוויזיה...

1 - לחץ על **עדכן**, בחר **כל ההגדרות**; ולחץ על OK.  
2 - בחר **עדכון תוכנה**; ולחץ על **כן** (ימין).

#### זיהוי הטלוויזיה

1 - הכנס את התקן זיכרון ה-USB אל אחת מכניסות ה-USB של הטלוויזיה.

2 - בחר **התחל**; קובץ זיהוי נכתב בכוונן ההבזק USB.

#### הורדת התוכנה

1 - הכנס את כוונן ההבזק USB למחשב שלך.  
2 - בהתקן הזיכרון USB, מצא את הקובץ update.htm ולחץ עליו לחיצה כפולה.

3 - בחר **שלה מזהה**;

4 - אם תוכנה חדשה זמינה, הורד את הקובץ zip.

5 - לאחר ההורדה, בטל את דחיסת הקובץ zip והעתק את הקובץ autorun.upg אל תוך כוונן ההבזק USB. אין לשמור את הקובץ בתיקיה.

#### עדכון תוכנת הטלוויזיה

1 - חבר שוב את כוונן ההבזק USB לטלוויזיה. העדכון מתחיל באופן אוטומטי. אנא המתן. אל תלחץ על מקש כלשהו של השלט הרחוק ואל תסיר את כוונן ההבזק USB.

2 - בסיום העדכון, הטלוויזיה נכבית ונדלקת שוב. ההודעה (& Operation successful) הפעולה הצליחה; - באנגלית) תופיע על המסך. כעת תוכל להשתמש שוב בטלוויזיה.

אם מתרחשת הפסקת חשמל במהלך העדכון, אל תסיר את התקן הזיכרון USB מהטלוויזיה. כאשר זרם החשמל יחודש, העדכון יימשך.

כדי למנוע עדכון שלא במתכוון של תוכנת הטלוויזיה, מחק את הקובץ autorun.upg מזיכרון התקן ה-USB.

### עדכון מהאינטרנט

אם הטלוויזיה מחוברת לאינטרנט, אתה עשוי לקבל הודעה שבה תתבקש לעדכן את תוכנת הטלוויזיה. לשם כך, תצטרך חיבור מהיר (בפס רחב) לאינטרנט. אם תקבל הודעה זו, מומלץ שתבצע את העדכון.

כאשר ההודעה על המסך, בחר **עדכון**; ופעל על פי ההוראות שיופיעו על המסך.

כאשר העדכון הושלם, הטלוויזיה מכבה את עצמה ומפעילה את עצמה חזרה באופן אוטומטי. המתן שהטלוויזיה תפעיל את עצמה חזרה.

חיפוש עצמי של עדכון תוכנה...

1 - לחץ על **עדכן**, בחר **כל ההגדרות**; ולחץ על OK.  
2 - בחר **עדכון תוכנה**; ולחץ על **כן** (ימין). פעל על פי ההוראות שעל המסך.  
3 - בחר **אינטרנט**; ולחץ על **כן** (ימין). פעל על פי ההוראות שעל המסך.  
4 - לחץ על **כן** (שמאל) מספר פעמים אם נחוץ, כדי לסגור את התפריט.

17.2

## גרסת תוכנה

צפייה בגרסה הנוכחית של תוכנת הטלוויזיה...

1 - לחץ על **עדכן**, בחר **כל ההגדרות**; ולחץ על OK.  
2 - בחר **עדכון תוכנה**; ולחץ על **כן** (ימין).  
3 - בחר **גרסה**;  
4 - לחץ על **כן** (שמאל) מספר פעמים אם נחוץ, כדי לסגור את התפריט.

17.3

## תוכנת קוד פתוח

טלוויזיה זאת כוללת תוכנה בעלת קוד-פתוח. TP Vision Europe B.V. המלא המקור קוד של עותק, בקשה לפי, לספק בזאת מציעה. המתאים לחבילות התוכנה קוד-פתוח בעלות זכויות יוצרים, הנמצאות בשימוש במוצר זה ושבעבורן נדרשת הצעה זו על ידי הרישיונות המתאימים.

הצעה זו תקפה במשך שלוש שנים מרכישת המוצר, לכל מי שקיבל לרשותו מידע זה.

כדי לקבל את קוד המקור, כתוב באנגלית אל...

Intellectual Property Dept  
TP Vision Europe B.V  
Prins Bernhardplein 200  
JB Amsterdam 1097  
The Netherlands

17.4

## Open Source License

README for the source code of the parts of TP Vision Netherlands B.V. TV software that fall under open source licenses.

This is a document describing the distribution of the source code used on the TP Vision Netherlands B.V. TV, which fall either under the GNU General Public License (the GPL), or the GNU Lesser General Public License (the LGPL), or any other open source license. Instructions to obtain copies of this software can be found in the Directions For Use.

TP Vision Netherlands B.V. MAKES NO WARRANTIES WHATSOEVER, EITHER EXPRESS OR IMPLIED, INCLUDING ANY WARRANTIES OF MERCHANTABILITY OR FITNESS FOR A

software is : <http://curl.haxx.se/libcurl/COPYRIGHT> AND PERMISSION NOTICE Copyright (c) 1996 - 2010, Daniel Stenberg, [daniel@haxx.se](mailto:daniel@haxx.se). All rights reserved. Permission to use, copy, modify, and distribute this software for any purpose with or without fee is hereby granted, provided that the above copyright notice and this permission notice appear in all copies. THE SOFTWARE IS PROVIDED "AS IS", WITHOUT WARRANTY OF ANY KIND, EXPRESS OR IMPLIED, INCLUDING BUT NOT LIMITED TO THE WARRANTIES OF MERCHANTABILITY, FITNESS FOR A PARTICULAR PURPOSE AND NONINFRINGEMENT OF THIRD PARTY RIGHTS. IN NO EVENT SHALL THE AUTHORS OR COPYRIGHT HOLDERS BE LIABLE FOR ANY CLAIM, DAMAGES OR OTHER LIABILITY, WHETHER IN AN ACTION OF CONTRACT, TORT OR OTHERWISE, ARISING FROM, OUT OF OR IN CONNECTION WITH THE SOFTWARE OR THE USE OR OTHER DEALINGS IN THE SOFTWARE. Except as contained in this notice, the name of a copyright holder shall not be used in advertising or otherwise to promote the sale, use or other dealings in this Software without prior written authorization of the copyright holder.

#### libfreetype (2.4.2)

FreeType is a software development library, available in source and binary forms, used to render text on to bitmaps and provides support for other font-related operations

The original download site for this software is : <https://github.com/julienr/libfreetype-android> Freetype License

#### libjpeg (8a)

This package contains C software to implement JPEG image encoding, decoding, and transcoding. This software is based in part on the work of the Independent JPEG Group.-----The authors make NO WARRANTY or representation, either express or implied, with respect to this software, its quality, accuracy, merchantability, or fitness for a particular purpose. This software is provided "AS IS", and you, its user, assume the entire risk as to its quality and accuracy. This software is copyright (C) 1991-1998, Thomas G. Lane. All Rights Reserved except as specified below. Permission is hereby granted to use, copy, modify, and distribute this software (or portions thereof) for any purpose, without fee, subject to the conditions: (1) If any part of the source code for this software is distributed, then this -README file must be included, with this copyright and no warranty notice unaltered; and any additions, deletions, or changes to the original files must be clearly indicated in accompanying documentation. (2) If only executable code is distributed, then the accompanying documentation must state that "this software is based in part on the work of the Independent JPEG Group". (3) Permission for use of this software is granted only if the user accepts full responsibility for any undesirable consequences; the authors accept NO LIABILITY for damages of any kind. These conditions apply to any software derived from or based on the IJG code, not just to the unmodified library. If you use our work, you ought to

PARTICULAR PURPOSE, REGARDING THIS SOFTWARE. TP Vision Netherlands B.V. offers no support for this software. The preceding does not affect your warranties and statutory rights regarding any TP Vision Netherlands B.V. product(s) you purchased. It only applies to this source code made available to you.

#### Android (5.1.0)

This tv contains the Android Lollipop Software. Android is a Linux-based operating system designed primarily for touch screen mobile devices such as smartphones and tablet computers. This software will also be reused in TP Vision Android based TV's. The original download site for this software is : <https://android.googlesource.com/> This piece of software is made available under the terms and conditions of the Apache license version 2, which can be found below. Android APACHE License Version 2 (<http://source.android.com/source/licenses.html>)

#### Toolbox (N/A)

The original download site for this software is : <https://android.googlesource.com/> This piece of software is made available under the terms and conditions of the Apache license version 2, which can be found below. Android APACHE License Version 2 (<http://source.android.com/source/licenses.html>)

#### linux kernel (3.10.46)

This TV contains the Linux Kernel. The original download site for this software is : <http://www.kernel.org/>. This piece of software is made available under the terms and conditions of the GPL v2 license, which can be found below. Additionally, following exception applies : "NOTE: This copyright does \*not\* cover user programs that use kernel services by normal system calls - this is merely considered normal use of the kernel, and does \*not\* fall under the heading of "derived work". Also note that the GPL below is copyrighted by the Free Software Foundation, but the instance of code that it refers to (the linux kernel) is copyrighted by me and others who actually wrote it. Also note that the only valid version of the GPL as far as the kernel is concerned is `_this_` particular version of the license (ie v2, not v2.2 or v3.x or whatever), unless explicitly otherwise stated. Linus Torvalds"

#### libcurl (7.21.7)

libcurl is a free and easy-to-use client-side URL transfer library, supporting DICT, FILE, FTP, FTPS, Gopher, HTTP, HTTPS, IMAP, IMAPS, LDAP, LDAPS, POP3, POP3S, RTMP, RTSP, SCP, SFTP, SMTP, SMTPS, Telnet and TFTP. libcurl supports SSL certificates, HTTP POST, HTTP PUT, FTP uploading, HTTP form based upload, proxies, cookies, user+password authentication (Basic, Digest, NTLM, Negotiate, Kerberos), file transfer resume, http proxy tunneling and more! The original download site for this

PL v2 <http://dvbsnoop.sourceforge.net/dvbsnoop.html>

#### ezxml (0.8.6)

ezXML is a C library for parsing XML documents. The original download site for this software is :

<http://ezxml.sourceforge.net>. Copyright 2004, 2005 Aaron Voisine. This piece of software is made available under the terms and conditions of the MIT license, which can be found below.

#### Protobuf (2.0a)

Protocol Buffers are a way of encoding structured data in an efficient yet extensible format. Google uses Protocol Buffers for almost all of its internal RPC protocols and file formats.

The original download site for this software is :

<http://code.google.com/p/protobuf> Copyright 2008, Google Inc. All rights reserved. Redistribution and use in source and binary forms, with or without modification, are permitted provided that the following conditions are met: \* Redistributions of source code must retain the above copyright notice, this list of conditions and the following disclaimer. \* Redistributions in binary form must reproduce the above copyright notice, this list of conditions and the following disclaimer in the documentation and/or other materials provided with the distribution. \* Neither the name of Google Inc. nor the names of its contributors may be used to endorse or promote products derived from this software without specific prior written permission. THIS SOFTWARE IS PROVIDED BY THE COPYRIGHT HOLDERS AND CONTRIBUTORS "AS IS" AND ANY EXPRESS OR IMPLIED WARRANTIES, INCLUDING, BUT NOT LIMITED TO, THE IMPLIED WARRANTIES OF MERCHANTABILITY AND FITNESS FOR A PARTICULAR PURPOSE ARE DISCLAIMED. IN NO EVENT SHALL THE COPYRIGHT OWNER OR CONTRIBUTORS BE LIABLE FOR ANY DIRECT, INDIRECT, INCIDENTAL, SPECIAL, EXEMPLARY, OR CONSEQUENTIAL DAMAGES (INCLUDING, BUT NOT LIMITED TO, PROCUREMENT OF SUBSTITUTE GOODS OR SERVICES; LOSS OF USE, DATA, OR PROFITS; OR BUSINESS INTERRUPTION) HOWEVER CAUSED AND ON ANY THEORY OF LIABILITY, WHETHER IN CONTRACT, STRICT LIABILITY, OR TORT (INCLUDING NEGLIGENCE OR OTHERWISE) ARISING IN ANY WAY OUT OF THE USE OF THIS SOFTWARE, EVEN IF ADVISED OF THE POSSIBILITY OF SUCH DAMAGE. Code generated by the Protocol Buffer compiler is owned by the owner of the input file used when generating it. This code is not standalone and requires a support library to be linked with it. This support library is itself covered by the above license.

#### guava (11.0.2)

The Guava project contains several of Google's core libraries that we rely on in our Java-based projects: collections, caching, primitives support, concurrency libraries, common annotations, string processing, I/O, and so forth. The original download site for this software is :

<http://code.google.com/> This piece of software is made

acknowledge us. Permission is NOT granted for the use of any IJG author's name or company name in advertising or publicity relating to this software or products derived from it. This software may be referred to only as "the Independent JPEG Group's software". We specifically permit and encourage the use of this software as the basis of commercial products, provided that all warranty or liability claims are assumed by the product vendor.

#### libpng (1.4.1)

libpng is the official Portable Network Graphics (PNG) -reference library (originally called pnglib). It is a platform independent library that contains C functions for handling PNG images. It supports almost all of PNG's features, is extensible. The original download site for this software is : <https://github.com/julienr/libpng-android> libpng license

#### openssl (1.0.1j)

OpenSSL is an open-source implementation of the SSL and TLS protocols. The core library, written in the C programming language, implements the basic cryptographic functions and provides various utility functions. The original download site for this software is : <http://openssl.org/> OpenSSL license

#### Zlib compression library (1.2.7)

zlib is a general purpose data compression library. All the code is thread safe. The data format used by the zlib library is described by RFCs (Request for Comments) 1950 to 1952 in the files <http://tools.ietf.org/html/rfc1950> (zlib format), [rfc1951](http://tools.ietf.org/html/rfc1951) (deflate format) and [rfc1952](http://tools.ietf.org/html/rfc1952) (gzip format) Developed by Jean-loup Gailly and Mark Adler (C) 1995-2012 -Jean-loup Gailly and Mark Adler This software is provided 'as is', without any express or implied warranty. In no event will the authors be held liable for any damages arising from the use of this software. Permission is granted to anyone to use this software for any purpose, including commercial applications, and to alter it and redistribute it freely, subject to the following restrictions: 1. The origin of this software must not be misrepresented; you must not claim that you wrote the original software. If you use this software in a product, an acknowledgment in the product documentation would be appreciated but is not required. 2. Altered source versions must be plainly marked as such, and must not be misrepresented as being the original software. 3. This notice may not be removed or altered from any source distribution. Jean-loup Gailly Mark Adler [jloup@gzip.org](mailto:jloup@gzip.org) [madler@alumni.caltech.edu](mailto:madler@alumni.caltech.edu)

#### dvbsnoop (1.2)

dvbsnoop is a DVB / MPEG stream analyzer program. For generating CRC32 values required for composing PAT, PMT, EIT sections

The original download site for this software is : <https://github.com/a4tunado/dvbsnoop/blob/master/src/misc/crc32.c>

following conditions are met: \* Redistributions of source code must retain the above copyright notice, this list of conditions and the following disclaimer. \* Redistributions in binary form must reproduce the above copyright notice, this list of conditions and the following disclaimer in the documentation and/or other materials provided with the distribution. \* Neither the name of Google Inc. nor the names of its contributors may be used to endorse or promote products derived from this software without specific prior written permission. THIS SOFTWARE IS PROVIDED BY THE COPYRIGHT HOLDERS AND CONTRIBUTORS "AS IS" AND ANY EXPRESS OR IMPLIED WARRANTIES, INCLUDING, BUT NOT LIMITED TO, THE IMPLIED WARRANTIES OF MERCHANTABILITY AND FITNESS FOR A PARTICULAR PURPOSE ARE DISCLAIMED. IN NO EVENT SHALL THE COPYRIGHT OWNER OR CONTRIBUTORS BE LIABLE FOR ANY DIRECT, INDIRECT, INCIDENTAL, SPECIAL, EXEMPLARY, OR CONSEQUENTIAL DAMAGES (INCLUDING, BUT NOT LIMITED TO, PROCUREMENT OF SUBSTITUTE GOODS OR SERVICES; LOSS OF USE, DATA, OR PROFITS; OR BUSINESS INTERRUPTION) HOWEVER CAUSED AND ON ANY THEORY OF LIABILITY, WHETHER IN CONTRACT, STRICT LIABILITY, OR TORT (INCLUDING NEGLIGENCE OR OTHERWISE) ARISING IN ANY WAY OUT OF THE USE OF THIS SOFTWARE, EVEN IF ADVISED OF THE POSSIBILITY OF SUCH DAMAGE.

#### EMX (0.9c)

Opera uses EMX, which is an OS/2 port of the gcc suite. Opera uses modified versions of the `sprintf` and `scanf` methods from this C library. \* The `emx` libraries are not distributed under the GPL. Linking an \* application with the `emx` libraries does not cause the executable \* to be covered by the GNU General Public License. You are allowed \* to change and copy the `emx` library sources if you keep the copyright \* message intact. If you improve the `emx` libraries, please send your \* enhancements to the `emx` author (you should copyright your \* enhancements similar to the existing `emx` libraries).

#### freetype (2.4.8)

Opera uses freetype FreeType 2 is a software-font engine that is designed to be small, efficient, highly customizable and portable, while capable of producing high-quality output (glyph images). The original download site for this software is :  
<http://www.freetype.org/freetype2/index.html> Freetype License

#### HKSCS (2008)

Opera uses HKSCS: The Government of the Hong Kong Special Administrative Region HKSCS mappings

The original download site for this software is :  
<http://www.ogcio.gov.hk> Before downloading the Software or Document provided on this Web page, you should read the following terms (Terms of Use). By downloading the

available under the terms and conditions of the Apache License version 2.

#### gSoap (2.7.15)

The gSOAP toolkit is an open source C and C++ software development toolkit for SOAP/XML Web services and generic (non-SOAP) C/C++ XML data bindings. Part of the software embedded in this product is gSOAP software. Portions created by gSOAP are Copyright 2001-2009 Robert A. van Engelen, Genivia inc. All Rights Reserved. THE SOFTWARE IN THIS PRODUCT WAS IN PART PROVIDED BY GENIVIA INC AND ANY EXPRESS OR IMPLIED WARRANTIES, INCLUDING, BUT NOT LIMITED TO, THE IMPLIED WARRANTIES OF MERCHANTABILITY AND FITNESS FOR A PARTICULAR PURPOSE ARE DISCLAIMED. IN NO EVENT SHALL THE AUTHOR BE LIABLE FOR ANY DIRECT, INDIRECT, INCIDENTAL, SPECIAL, EXEMPLARY, OR CONSEQUENTIAL DAMAGES (INCLUDING, BUT NOT LIMITED TO, PROCUREMENT OF SUBSTITUTE GOODS OR SERVICES; LOSS OF USE, DATA, OR PROFITS; OR BUSINESS INTERRUPTION) HOWEVER CAUSED AND ON ANY THEORY OF LIABILITY, WHETHER IN CONTRACT, STRICT LIABILITY, OR TORT (INCLUDING NEGLIGENCE OR OTHERWISE) ARISING IN ANY WAY OUT OF THE USE OF THIS SOFTWARE, EVEN IF ADVISED OF THE POSSIBILITY OF SUCH DAMAGE.

#### restlet (2.1.4)

Restlet is a lightweight, comprehensive, open source REST framework for the Java platform. Restlet is suitable for both server and client Web applications. It supports major Internet transport, data format, and service description standards like HTTP and HTTPS, SMTP, XML, JSON, Atom, and WADL. The original download site for this software is :  
<http://restlet.org> This piece of software is made available under the terms and conditions of the Apache License version 2.

#### Opera Web Browser (SDK 3.5)

This TV contains Opera Browser Software.

#### dlmalloc (2.7.2)

Opera uses Doug Lea's memory allocator

The original download site for this software is :  
<http://gee.cs.oswego.edu/dl/html/malloc.html>

#### double-conversion

Opera uses double-conversion library by Florian Loitsch, faster double : string conversions (`dtoa` and `strtod`). The original download site for this software is :  
<http://code.google.com/p/double-conversion> Copyright 2006-2011, the V8 project authors. All rights reserved. Redistribution and use in source and binary forms, with or without modification, are permitted provided that the

Clause 4, HKSARG hereby grants you a non-exclusive limited licence to reproduce and distribute the Software and Document with the following conditions:(i) not for financial gain unless it is incidental;(ii) reproduction and distribution of the Software and Document in complete and unmodified form; and(iii) when you distribute the Software and Document, you agree to attach the Terms of Use and a statement that the latest version of the Terms of Use is available from the "Office of the Government Chief Information Officer" Web site ([http://www.ogcio.gov.hk/en/business/tech\\_promotion/ccli/terms/terms.htm](http://www.ogcio.gov.hk/en/business/tech_promotion/ccli/terms/terms.htm)).

IANA (Dec 30 2013)

Opera uses Internet Assigned Numbers Authority: Character encoding tag names and numbers. The original download site for this software is : <https://www.iana.org>

ICU (3)

Opera uses ICU : International Components for Unicode: Mapping table for GB18030The original download site for -this software is : <http://site.icu-project.org/http://source.icu-project.org/repos/icu/icu/trunk/license.html>

MozTW (1.0)

Opera uses MoxTW : MozTW project: Big5-2003 mapping tables. The original download site for this software is : <https://moztw.org>This piece of software is made available under the terms and conditions of CCPL

NPAPI (0.27)

Opera uses NPAPI : Netscape 4 Plugin API: npapi.h, npruntime.h, npruntime.h and nptypes.h. Distributed as part of the Netscape 4 Plugin SDK.The original download site for this software is : [wiki.mozilla.org](http://wiki.mozilla.org)This piece of software is made available under the terms and conditions of mozilla licence as described below.

Unicode (4.0)

Opera uses Unicode : Data from the Unicode character database. The original download site for this software is : [www.unicode.org](http://www.unicode.org)<http://www.unicode.org/copyright.html>

Webp (0.2.0)

Opera uses Webp : libwebp is a library for decoding images in the WebP format. Products may use it to decode WebP images. The turbo servers will eventually re-decode images to WebP.The original download site for this software is : <https://developers.google.com/speed/webp/?csw=1> <https://chromium.googlesource.com/webm/libwebp/Additional> IP Rights Grant (Patents)"This implementation" means the copyrightable works distributed by Google as part of the WebM Project.Google hereby grants to you a perpetual,

Software and Document, you are deemed to agree to these terms.1. The Government of the Hong Kong Special Administrative Region (HKSARG) has the right to amend or vary the terms under this Terms of Use from time to time at its sole discretion.2. By using the Software and Document, you irrevocably agree that the HKSARG may from time to time vary this Terms of Use without further notice to you and you also irrevocably agree to be bound by the most updated version of the Terms of Use.3. You have the sole responsibility of obtaining the most updated version of the Terms of Use which is available in the "Digital 21" Web site ([http://www.ogcio.gov.hk/en/business/tech\\_promotion/ccli/terms/terms.htm](http://www.ogcio.gov.hk/en/business/tech_promotion/ccli/terms/terms.htm)).4. By accepting this Terms of Use, HKSARG shall grant you a non-exclusive license to use the Software and Document for any purpose, subject to clause 5 below.5. You are not allowed to make copies of the Software and Document except it is incidental to and necessary for the normal use of the Software. You are not allowed to adapt or modify the Software and Document or to distribute, sell, rent, or make available to the public the Software and Document, including copies or an adaptation of them.6. The Software and Document are protected by copyright. The licensors of the Government of Hong Kong Special Administrative Region are the owners of all copyright works in the Software and Document. All rights reserved.7. You understand and agree that use of the Software and Document are at your sole risk, that any material and/or data downloaded or otherwise obtained in relation to the Software and Document is at your discretion and risk and that you will be solely responsible for any damage caused to your computer system or loss of data or any other loss that results from the download and use of the Software and Document in any manner whatsoever.8. In relation to the Software and Document, HKSARG hereby disclaims all warranties and conditions, including all implied warranties and conditions of merchantability, fitness for a particular purpose and non-infringement.9. HKSARG will not be liable for any direct, indirect, incidental, special or consequential loss of any kind resulting from the use of or the inability to use the Software and Document even if HKSARG has been advised of the possibility of such loss.10. You agree not to sue HKSARG and agree to indemnify, defend and hold harmless HKSARG, its officers and employees from any and all third party claims, liability, damages and/or costs (including, but not limited to, legal fees) arising from your use of the Software and Document, your violation of the Terms of Use or infringement of any intellectual property or other right of any person or entity.11. The Terms of Use will be governed by and construed in accordance with the laws of Hong Kong.12. Any waiver of any provision of the Terms of Use will be effective only if in writing and signed by HKSARG or its representative.13. If for any reason a court of competent jurisdiction finds any provision or portion of the Terms of Use to be unenforceable, the remainder of the Terms of Use will continue in full force and effect.14. The Terms of Use constitute the entire agreement between the parties with respect to the subject matter hereof and supersedes and replaces all prior or contemporaneous understandings or agreements, written or oral, regarding such subject matter.15. In addition to the licence granted in



any loss in quality. The original download site for this software is : <http://www.xiph.org>This piece of software is made available under the terms and conditions of the BSD license, which can be found below.

#### Audio Codec SRC (1.8.1)

This TV uses Audio Codec SRC which is used by libamphal.so. The original download site for this software is : <https://ccrma.stanford.edu/~jos/resample/>This piece of software is made available under the terms and conditions of the LGPL v2, which can be found below.

#### Audio Codec Vorbis (1.3.3)

This TV uses Audio Codec Vorbis which is used by libamphal.so. The original download site for this software is : <http://www.xiph.org>This piece of software is made available under the terms and conditions of BSD Style.

#### Flick Runtime Library (2.1)

This TV uses Flick Runtime Library. The original download site for this software is : <http://www.cs.utah.edu/flux/>This piece of software is made available under the terms and conditions of the BSD Style License.

#### ffmpeg (2.1.3)

This TV uses FFmpeg. FFmpeg is a complete, cross-platform solution to record, convert and stream audio and video. The original download site for this software is : <http://ffmpeg.org>This piece of software is made available under the terms and conditions of the GPL v2 license, which can be found below.

#### tinycl (2.4.0)

This TV uses tinycl. TinyXML is a simple, small, efficient, C++ XML parser that can be easily integrating into other programs. The original download site for this software is : <http://www.grinninglizard.com/tinycl/>This software is provided 'as-is', without any express or implied warranty. In no event will the authors be held liable for any damages arising from the use of this software. Permission is granted to anyone to use this software for any purpose, including commercial applications, and to alter it and redistribute it freely, subject to the following restrictions:1. The origin of this software must not be misrepresented; you must not claim that you wrote the original software. If you use this software in a product, an acknowledgment in the product documentation would be appreciated but is not required.2. Altered source versions must be plainly marked as such, and must not be misrepresented as being the original software.3. This notice may not be removed or altered from any source distribution..

worldwide, non-exclusive, no-charge, royalty-free, irrevocable (except as stated in this section)patent license to make, have made, use, offer to sell, sell, import, transfer, and otherwise run, modify and propagate the contents of this implementation of VP8, where such license applies only to those patent claims, both currently owned by Google and acquired in the future, licensable by Google that are necessarily infringed by this implementation of VP8. This grant does not include claims that would be infringed only as a consequence of further modification of this implementation. If you or your agent or exclusive licensee institute or order or agree to the institution of patent litigation against any entity (including a cross-claim or counterclaim in a lawsuit) alleging that this implementation of VP8 or any code incorporated within this implementation of VP8 constitutes direct or contributory patent infringement, or inducement of patent infringement, then any patent rights granted to you under this License for this implementation of VP8shall terminate as of the date such litigation is filed.

#### FaceBook SDK (3.0.1)

This TV contains Facebook SDK. The Facebook SDK for Android is the easiest way to integrate your Android app with Facebook's platform. The SDK provides support for Login with Facebook authentication, reading and writing to Facebook APIs and support for UI elements such as pickers and dialogs. The original download site for this software is : <https://developer.facebook.com/docs/android>This piece of software is made available under the terms and conditions of the Apache License version 2.

#### iptables (1.4.7)

iptables is a user space application program that allows a system administrator to configure the tables provided by the Linux kernel firewall (implemented as different Netfilter modules) and the chains and rules it stores. Different kernel modules and programs are currently used for different protocols; iptables applies to IPv4The original download site for this software is : <https://android.googlesource.com>This piece of software is made available under the terms and conditions of the GPL v2.

#### libyuv (814)

libyuv is an open source project that includes YUV conversion and scaling functionality. The original download site for this software is : <http://code.google.com/p/libyuv>This piece of software is made available under the terms and conditions BSD.

#### Audio Codec FLAC (1.2.1)

This TV uses FLAC in libddlcodec.so.FLAC stands for Free Lossless Audio Codec, an audio format similar to MP3, but lossless, meaning that audio is compressed in FLAC without

## D-BUS (1.2.1)

D-Bus is a simple system for inter process communication and coordination. The original download site for this software is : <http://dbus.freedesktop.org>This piece of software is made available under the terms and conditions of GPL V2.

## EXIF (NA)

Exif JPEG header manipulation tool. The original download site for this software is : <http://www.sentex.net/~mwandel/jhead/>Portions of this source code are in the public domain

Copyright (c) 2008, The Android Open Source Project All rights reserved. Redistribution and use in source and binary forms, with or without modification, are permitted provided that the following conditions are met: \* Redistributions of source code must retain the above copyright notice, this list of conditions and the following disclaimer. \* Redistributions in binary form must reproduce the above copyright notice, this list of conditions and the following disclaimer in the documentation and/or other materials provided with the distribution. \* Neither the name of The Android Open Source Project nor the names of its contributors may be used to endorse or promote products derived from this software without specific prior written permission. THIS SOFTWARE IS PROVIDED BY THE COPYRIGHT HOLDERS AND CONTRIBUTORS "AS IS" AND ANY EXPRESS OR IMPLIED WARRANTIES, INCLUDING, BUT NOT LIMITED TO, THE IMPLIED WARRANTIES OF MERCHANTABILITY AND FITNESS FOR A PARTICULAR PURPOSE ARE DISCLAIMED. IN NO EVENT SHALL THE COPYRIGHT OWNER OR CONTRIBUTORS BE LIABLE FOR ANY DIRECT, INDIRECT, INCIDENTAL, SPECIAL, EXEMPLARY, OR CONSEQUENTIAL DAMAGES (INCLUDING, BUT NOT LIMITED TO, PROCUREMENT OF SUBSTITUTE GOODS OR SERVICES; LOSS OF USE, DATA, OR PROFITS; OR BUSINESS INTERRUPTION) HOWEVER CAUSED AND ON ANY THEORY OF LIABILITY, WHETHER IN CONTRACT, STRICT LIABILITY, OR TORT (INCLUDING NEGLIGENCE OR OTHERWISE) ARISING IN ANY WAY OUT OF THE USE OF THIS SOFTWARE, EVEN IF ADVISED OF THE POSSIBILITY OF SUCH DAMAGE.

## EXPAT (2.1.0)

EXPAT is a XML Parser. The original download site for this software is : <http://expat.sourceforge.net>Copyright (c) 1998, 1999, 2000 Thai Open Source Software Center Ltd and Clark Cooper Copyright (c) 2001, 2002, 2003, 2004, 2005, 2006 Expat maintainers. Permission is hereby granted, free of charge, to any person obtaining a copy of this software and associated documentation files (the "Software"), to deal in the Software without restriction, including without limitation the rights to use, copy, modify, merge, publish, distribute, sublicense, and/or sell copies of the Software, and to permit persons to whom the Software is furnished to do so, subject to the following conditions: The above copyright notice and this permission notice shall be included in all copies or

jimtcl is an opensource small-footprint implementation of the Tcl programming language

The original download site for this software is : <http://jim.tcl.tk/index.html/doc/www/www/index.html>This piece of software is made available under the terms and conditions of the JIM TCL license.

## DRM (NA)

## Marvell Bootloader (NA)

Developed by Marvell Semiconductors

This piece of software is made available under the terms and conditions of the GPL v2 license, which can be found below.

## DirectFB (1.6.1)

DirectFB is a thin library that provides hardware graphics acceleration. The original download site for this software is : <http://www.directfb.org/>This piece of software is made available under the terms and conditions of the LGPL v2.1 license, which can be found below.

## fusion (8.10.3)

Fusion provides an implementation of abstractions needed for multi-threaded/multi-process programming: .The original download site for this software is : <http://www.directfb.org/>This piece of software is made available under the terms and conditions of the LGPL v2.1 license, which can be found below.

## ntfs-3g (2011.4.12)

Ntfs-3g is an open source for cross platform NTFS file system support. The original download site for this software is : <http://www.tuxera.com/community>This piece of software is made available under the terms and conditions of the LGPL v2.1 license, which can be found below.

## live555 (NA)

Live555 provides RTP/RTCP/RTSP client. The original download site for this software is : <http://www.live555.com>This piece of software is made available under the terms and conditions of the LGPL v2.1 license, which can be found below.

## Bluetooth Stack (Bluedroid)

This TV uses Bluetooth stack. The original download site for this software is :This piece of software is made available under the terms and conditions of Android Apache License Version 2.

#### IPRoute2 (NA)

IPRoute2 is used for TCP/IP, Networking and Traffic control. The original download site for this software is : <http://www.linuxfoundation.org/collaborate/workgroups/networking/iproute2>This piece of software is made available under the terms and conditions of GPL V2.

#### mtpd (NA)

mtpd is used for VPN Network. The original download site for this software is : <http://libmtp.sourceforge.net/>This piece of software is made available under the terms and conditions of Apache License version 2.0.

#### MDNS Responder (NA)

MDNS Responder. The mDNSResponder project is a component of Bonjour,Apple's ease-of-use IP networking initiative. The original download site for this software is : <http://www.opensource.apple.com/tarballs/mDNSResponder/>This piece of software is made available under the terms and conditions of Apache License version 2.0.

#### NFC (NA)

NFC Semiconductor's NFC Library. Near Field Communication (NFC) is a set of short-range wireless technologies, typically requiring a distance of 4cm or less to initiate a connection. NFC allows you to share small payloads of data between an NFC tag and an Android-powered device, or between two Android-powered devices. This piece of software is made available under the terms and conditions of Apache License version 2.0.

#### Skia (NA)

Skia is a complete 2D graphic library for drawing Text, Geometries, and Images. The original download site for this software is : <http://code.google.com/p/skia/>Copyright (c) 2011 Google Inc. All rights reserved. Redistribution and use in source and binary forms, with or without modification, are permitted provided that the following conditions are met: \* Redistributions of source code must retain the above copyright notice, this list of conditions and the following disclaimer. \* Redistributions in binary form must reproduce the above copyright notice, this list of conditions and the following disclaimer in the documentation and/or other materials provided with the distribution. \* Neither the name of Google Inc. nor the names of its contributors may be used to endorse or promote products derived from this software without specific prior written permission. THIS SOFTWARE IS PROVIDED BY THE COPYRIGHT HOLDERS AND CONTRIBUTORS "AS IS" AND ANY EXPRESS OR IMPLIED WARRANTIES, INCLUDING, BUT NOT LIMITED TO, THE IMPLIED WARRANTIES OF MERCHANTABILITY AND FITNESS FOR A PARTICULAR PURPOSE ARE DISCLAIMED. IN NO EVENT SHALL THE COPYRIGHT OWNER OR CONTRIBUTORS BE LIABLE FOR ANY DIRECT, INDIRECT, INCIDENTAL, SPECIAL, EXEMPLARY,

substantial portions of the Software. THE SOFTWARE IS PROVIDED "AS IS", WITHOUT WARRANTY OF ANY KIND, EXPRESS OR IMPLIED, INCLUDING BUT NOT LIMITED TO THE WARRANTIES OF MERCHANTABILITY, FITNESS FOR A PARTICULAR PURPOSE AND NONINFRINGEMENT. IN NO EVENT SHALL THE AUTHORS OR COPYRIGHT HOLDERS BE LIABLE FOR ANY CLAIM, DAMAGES OR OTHER LIABILITY, WHETHER IN AN ACTION OF CONTRACT, TORT OR OTHERWISE, ARISING FROM, OUT OF OR IN CONNECTION WITH THE SOFTWARE OR THE USE OR OTHER DEALINGS IN THE SOFTWARE.

#### neven face recognition library (NA)

This TV uses neven face recognition library which is used for face recognition

This piece of software is made available under the terms and conditions of Android Apache License version 2.

#### Unicode (4.8.1.1)

This TV uses Unicode which specifies the representation of text

-The original download site for this software is : <http://icu-project.org/>ICU License - ICU 1.8.1 and later COPYRIGHT AND PERMISSION NOTICE Copyright (c) 1995-2008 International Business Machines Corporation and others All rights reserved. Permission is hereby granted, free of charge, to any person obtaining a copy of this software and associated documentation files (the "Software"), to deal in the Software without restriction, including without limitation the rights to use, copy, modify, merge, publish, distribute, and/or sell copies of the Software, and to permit persons to whom the Software is furnished to do so, provided that the above copyright notice(s) and this permission notice appear in all copies of the Software and that both the above copyright notice(s) and this permission notice appear in supporting documentation. THE SOFTWARE IS PROVIDED "AS IS", WITHOUT WARRANTY OF ANY KIND, EXPRESS OR IMPLIED, INCLUDING BUT NOT LIMITED TO THE WARRANTIES OF MERCHANTABILITY, FITNESS FOR A PARTICULAR PURPOSE AND NONINFRINGEMENT OF THIRD PARTY RIGHTS. IN NO EVENT SHALL THE COPYRIGHT HOLDER OR HOLDERS INCLUDED IN THIS NOTICE BE LIABLE FOR ANY CLAIM, OR ANY SPECIAL INDIRECT OR CONSEQUENTIAL DAMAGES, OR ANY DAMAGES WHATSOEVER RESULTING FROM LOSS OF USE, DATA OR PROFITS, WHETHER IN AN ACTION OF CONTRACT, NEGLIGENCE OR OTHER TORTIOUS ACTION, ARISING OUT OF OR IN CONNECTION WITH THE USE OR PERFORMANCE OF THIS SOFTWARE. Except as contained in this notice, the name of a copyright holder shall not be used in advertising or otherwise to promote the sale, use or other dealings in this Software without prior written authorization of the copyright holder. All trademarks and registered trademarks mentioned herein are the property of their respective owners.

accompanying permission notices are met :Copyright 1994 Hewlett-Packard Company Copyright 1996,97 Silicon Graphics Computer Systems, Inc. Copyright 1997 Moscow Center for SPARC Technology. Permission to use, copy, modify, distribute and sell this software and its documentation for any purpose is hereby granted without fee, provided that the above copyright notice appear in all copies and that both that copyright notice and this permission notice appear in supporting documentation. Hewlett-Packard Company makes no representations about the suitability of this software for any purpose. It is provided "as is" without express or implied warranty. Permission to use, copy, modify, distribute and sell this software and its documentation for any purpose is hereby granted without fee, provided that the above copyright notice appear in all copies and that both that copyright notice and this permission notice appear in supporting documentation. Silicon Graphics makes no representations about the suitability of this software for any purpose. It is provided "as is" without express or implied warranty. Permission to use, copy, modify, distribute and sell this software and its documentation for any purpose is hereby granted without fee, provided that the above copyright notice appear in all copies and that both that copyright notice and this permission notice appear in supporting documentation. Moscow Center for SPARC Technology makes no representations about the suitability of this software for any purpose. It is provided "as is" without express or implied warranty

#### svox (NA)

The original download site for this software is : <http://www.nuance.com/>This piece of software is made available under the terms and conditions of Apache License version 2.0.

#### tinyalsa (NA)

This TV uses tinyalsa: a small library to interface with ALSA in the Linux kernel The original download site for this software is : <http://github.com/tinyalsa> Copyright 2011, The Android Open Source Project Redistribution and use in source and binary forms, with or without modification, are permitted provided that the following conditions are met: \* Redistributions of source code must retain the above copyright notice, this list of conditions and the following disclaimer. \* Redistributions in binary form must reproduce the above copyright notice, this list of conditions and the following disclaimer in the documentation and/or other materials provided with the distribution. \* Neither the name of The Android Open Source Project nor the names of its contributors may be used to endorse or promote products derived from this software without specific prior written permission. THIS SOFTWARE IS PROVIDED BY The Android Open Source Project ``AS IS'' AND ANY EXPRESS OR IMPLIED WARRANTIES, INCLUDING, BUT NOT LIMITED TO, THE IMPLIED WARRANTIES OF MERCHANTABILITY AND FITNESS FOR A PARTICULAR PURPOSE ARE DISCLAIMED. IN NO EVENT SHALL

OR CONSEQUENTIAL DAMAGES (INCLUDING, BUT NOT LIMITED TO, PROCUREMENT OF SUBSTITUTE GOODS OR SERVICES; LOSS OF USE, DATA, OR PROFITS; OR BUSINESS INTERRUPTION) HOWEVER CAUSED AND ON ANY THEORY OF LIABILITY, WHETHER IN CONTRACT, STRICT LIABILITY, OR TORT (INCLUDING NEGLIGENCE OR OTHERWISE) ARISING IN ANY WAY OUT OF THE USE OF THIS SOFTWARE, EVEN IF ADVISED OF THE POSSIBILITY OF SUCH DAMAGE.

#### Sonic Audio Synthesis library (NA)

The original download site for this software is : <http://www.sonivoxmi.com/>This piece of software is made available under the terms and conditions of Apache License version 2.0.

#### Sqlite (3071100)

The original download site for this software is : [www.sqlite.org](http://www.sqlite.org). This piece of software is made available under the terms and conditions of Apache License version 2.0.

#### Nuance Speech Recognition engine (NA)

The original download site for this software is : <http://www.nuance.com/>This piece of software is made available under the terms and conditions of Apache License version 2.0.

#### C++ Standard Template Library library (5)

This TV uses Implementation of the C++ Standard Template Library. The original download site for this software is : <http://stlport.sourceforge.net> Boris Fomitchev grants Licensee a non-exclusive, non-transferable, royalty-free license to use STLport and its documentation without fee. By downloading, using, or copying STLport or any portion thereof, Licensee agrees to abide by the intellectual property laws and all other applicable laws of the United States of America, and to all of the terms and conditions of this Agreement. Licensee shall maintain the following copyright and permission notices on STLport sources and its documentation unchanged : Copyright 1999, 2000 Boris Fomitchev This material is provided "as is", with absolutely no warranty expressed or implied. Any use is at your own risk. Permission to use or copy this software for any purpose is hereby granted without fee, provided the above notices are retained on all copies. Permission to modify the code and to distribute modified code is granted, provided the above notices are retained, and a notice that the code was modified is included with the above copyright notice. The Licensee may distribute binaries compiled with STLport (whether original or modified) without any royalties or restrictions. The Licensee may distribute original or modified STLport sources, provided that: The conditions indicated in the above permission notice are met; The following copyright notices are retained when present, and conditions provided in

convert a JSON string to an equivalent Java object. Gson can work with arbitrary Java objects including pre-existing objects that you do not have source-code of. The original download site for this software is : <https://code.google.com/p/google-gson/>This piece of software is made available under the terms and conditions of the Apache License 2.0

This software includes an implementation of the AES Cipher, licensed by Brian Gladman

The original download site for this software is : <http://www.gladman.me.uk/>This piece of software is licensed by Brian Gladman

#### libUpNp (1.2.1)

The original download site for this software is : <http://upnp.sourceforge.net/>This piece of software is made available under the terms and conditions of the BSD.

#### dnsmasq

Dnsmasq is a lightweight, easy to configure DNS forwarder and DHCP server

The original download site for this software is : <https://android.googlesource.com/platform/external/dnsmasq>This piece of software is made available under the terms and conditions of the GPL v2 license, which can be found below.

#### rftkill (0.4)

rftkill is a small users pace tool to query the state of the rftkill switches, buttons and subsystem interfaces. Some devices come with a hard switch that lets you kill different types of RF radios

The original download site for this software is : <http://wireless.kernel.org/en/users/Documentation/rftkill>This piece of software is made available under the terms and conditions of the GPL v2 license, which can be found below.

#### TomCrypt (1.1)

iwedia stack is using tomcrypt for sw decryptionThe original download site for this software is : <http://manpages.ubuntu.com/manpages/saucy/man3/libtomcrypt.3.html>This piece of software is made available under the terms and conditions of the DO WHAT THE FUCK YOU WANT TO PUBLIC LICENSE

#### AsynchHttpClient (1.4.6)

The original download site for this software is : <http://loopj.com/android-async-http/>This piece of software is made available under the terms and conditions of the APACHE LICENSE 2.0

The Android Open Source Project BE LIABLE FOR ANY DIRECT, INDIRECT, INCIDENTAL, SPECIAL, EXEMPLARY, OR CONSEQUENTIAL DAMAGES (INCLUDING, BUT NOT LIMITED TO, PROCUREMENT OF SUBSTITUTE GOODS OR SERVICES; LOSS OF USE, DATA, OR PROFITS; OR BUSINESS INTERRUPTION) HOWEVER CAUSED AND ON ANY THEORY OF LIABILITY, WHETHER IN CONTRACT, STRICT LIABILITY, OR TORT (INCLUDING NEGLIGENCE OR OTHERWISE) ARISING IN ANY WAY OUT OF THE USE OF THIS SOFTWARE, EVEN IF ADVISED OF THE POSSIBILITY OF SUCH DAMAGE.

#### Vorbis Decompression Library (NA)

This TV uses Tremolo ARM-optimized Ogg Vorbis decompression library. Vorbis is a general purpose audio and music encoding format contemporary to MPEG-4's AAC and TwinVQ, the next generation beyond MPEG audio layer 3The original download site for this software is :

<http://wss.co.uk/pinknoise/tremo>Copyright (c) 2002-2008

Xiph.org Foundation Redistribution and use in source and binary forms, with or without modification, are permitted provided that the following conditions are met:-  
Redistributions of source code must retain the above copyright notice, this list of conditions and the following disclaimer.- Redistributions in binary form must reproduce the above copyright notice, this list of conditions and the following disclaimer in the documentation and/or other materials provided with the distribution.- Neither the name of the Xiph.org Foundation nor the names of its contributors may be used to endorse or promote products derived from this software without specific prior written permission. THIS SOFTWARE IS PROVIDED BY THE COPYRIGHT HOLDERS AND CONTRIBUTORS ``AS IS'' AND ANY EXPRESS OR IMPLIED WARRANTIES, INCLUDING, BUT NOT LIMITED TO, THE IMPLIED WARRANTIES OF MERCHANTABILITY AND FITNESS FOR A PARTICULAR PURPOSE ARE DISCLAIMED. IN NO EVENT SHALL THE FOUNDATION OR CONTRIBUTORS BE LIABLE FOR ANY DIRECT, INDIRECT, INCIDENTAL, SPECIAL, EXEMPLARY, OR CONSEQUENTIAL DAMAGES (INCLUDING, BUT NOT LIMITED TO, PROCUREMENT OF SUBSTITUTE GOODS OR SERVICES; LOSS OF USE, DATA, OR PROFITS; OR BUSINESS INTERRUPTION) HOWEVER CAUSED AND ON ANY THEORY OF LIABILITY, WHETHER IN CONTRACT, STRICT LIABILITY, OR TORT (INCLUDING NEGLIGENCE OR OTHERWISE) ARISING IN ANY WAY OUT OF THE USE OF THIS SOFTWARE, EVEN IF ADVISED OF THE POSSIBILITY OF SUCH DAMAGE.

#### wpa\_supplicant\_Daemon (v0.8)

Library used by legacy HAL to talk to wpa\_supplicant daemonThe original download site for this software is : [http://hostap.epitest.fi/wpa\\_supplicant/](http://hostap.epitest.fi/wpa_supplicant/)This piece of software is made available under the terms and conditions of GPL version 2.

#### gson (2.3)

Gson is a Java library that can be used to convert Java Objects into their JSON representation. It can also be used to

Finally, any free program is threatened constantly by software patents. We wish to avoid the danger that redistributors of a free program will individually obtain patent licenses, in effect making the program proprietary. To prevent this, we have made it clear that any patent must be licensed for everyone's free use or not licensed at all.

The precise terms and conditions for copying, distribution and modification follow.

#### TERMS AND CONDITIONS FOR COPYING, DISTRIBUTION AND MODIFICATION

Activities other than copying, distribution and modification are not covered by this License; they are outside its scope. The act of running the Program is not restricted, and the output from the Program is covered only if its contents constitute a work based on the Program (independent of having been made by running the Program). Whether that is true depends on what the Program does.

You may charge a fee for the physical act of transferring a copy, and you may at your option offer warranty protection in exchange for a fee.

a) You must cause the modified files to carry prominent notices stating that you changed the files and the date of any change.

b) You must cause any work that you distribute or publish, that in whole or in part contains or is derived from the Program or any part thereof, to be licensed as a whole at no charge to all third parties under the terms of this License.

c) If the modified program normally reads commands interactively when run, you must cause it, when started running for such interactive use in the most ordinary way, to print or display an announcement including an appropriate copyright notice and a notice that there is no warranty (or else, saying that you provide a warranty) and that users may redistribute the program under these conditions, and telling the user how to view a copy of this License. (Exception: if the Program itself is interactive but does not normally print such an announcement, your work based on the Program is not required to print an announcement.)

These requirements apply to the modified work as a whole. If identifiable sections of that work are not derived from the Program, and can be reasonably considered independent and separate works in themselves, then this License, and its terms, do not apply to those sections when you distribute them as separate works. But when you distribute the same sections as part of a whole which is a work based on the Program, the distribution of the whole must be on the terms of this License, whose permissions for other licensees extend to the entire whole, and thus to each and every part regardless of who wrote it.

Thus, it is not the intent of this section to claim rights or contest your rights to work written entirely by you; rather, the intent is to exercise the right to control the distribution of derivative or collective works based on the Program.

In addition, mere aggregation of another work not based on the Program with the Program (or with a work based on the

TP Vision Netherlands B.V. is grateful to the groups and individuals above for their contributions.

---

#### GNU GENERAL PUBLIC LICENSE

Version 2, June 1991

Copyright (C) 1989, 1991 Free Software Foundation, Inc.

51 Franklin Street, Fifth Floor, Boston, MA 02110-1301, USA

Everyone is permitted to copy and distribute verbatim copies of this license document, but changing it is not allowed.

#### Preamble

The licenses for most software are designed to take away your freedom to share and change it. By contrast, the GNU General Public License is intended to guarantee your freedom to share and change free software--to make sure the software is free for all its users. This General Public License applies to most of the Free Software Foundation's software and to any other program whose authors commit to using it. (Some other Free Software Foundation software is covered by the GNU Lesser General Public License instead.) You can apply it to your programs, too.

When we speak of free software, we are referring to freedom, not price. Our General Public Licenses are designed to make sure that you have the freedom to distribute copies of free software (and charge for this service if you wish), that you receive source code or can get it if you want it, that you can change the software or use pieces of it in new free programs; and that you know you can do these things.

To protect your rights, we need to make restrictions that forbid anyone to deny you these rights or to ask you to surrender the rights. These restrictions translate to certain responsibilities for you if you distribute copies of the software, or if you modify it.

For example, if you distribute copies of such a program, whether gratis or for a fee, you must give the recipients all the rights that you have. You must make sure that they, too, receive or can get the source code. And you must show them these terms so they know their rights.

We protect your rights with two steps: (1) copyright the software, and (2) offer you this license which gives you legal permission to copy, distribute and/or modify the software.

Also, for each author's protection and ours, we want to make certain that everyone understands that there is no warranty for this free software. If the software is modified by someone else and passed on, we want its recipients to know that what they have is not the original, so that any problems introduced by others will not reflect on the original authors' reputations.

applies to it and "any later version", you have the option of following the terms and conditions either of that version or of any later version published by the Free Software Foundation. If the Program does not specify a version number of this License, you may choose any version ever published by the Free Software Foundation.

NO WARRANTY

---

## GNU LESSER GENERAL PUBLIC LICENSE

Version 2.1, February 1999

Copyright (C) 1991, 1999 Free Software Foundation, Inc.

51 Franklin Street, Fifth Floor, Boston, MA 02110-1301 USA

Everyone is permitted to copy and distribute verbatim copies of this license document, but changing it is not allowed.

[This is the first released version of the Lesser GPL. It also counts as the successor of the GNU Library Public License, version 2, hence the version number 2.1.]

### Preamble

The licenses for most software are designed to take away your freedom to share and change it. By contrast, the GNU General Public Licenses are intended to guarantee your freedom to share and change free software--to make sure the software is free for all its users.

This license, the Lesser General Public License, applies to some specially designated software packages--typically libraries--of the Free Software Foundation and other authors who decide to use it. You can use it too, but we suggest you first think carefully about whether this license or the ordinary General Public License is the better strategy to use in any particular case, based on the explanations below.

When we speak of free software, we are referring to freedom of use, not price. Our General Public Licenses are designed to make sure that you have the freedom to distribute copies of free software (and charge for this service if you wish); that you receive source code or can get it if you want it; that you can change the software and use pieces of it in new free programs; and that you are informed that you can do these things.

To protect your rights, we need to make restrictions that forbid distributors to deny you these rights or to ask you to surrender these rights. These restrictions translate to certain responsibilities for you if you distribute copies of the library or if you modify it.

For example, if you distribute copies of the library, whether gratis or for a fee, you must give the recipients all the rights that we gave you. You must make sure that they, too, receive or can get the source code. If you link other code with the library, you must provide complete object files to the recipients, so that they can relink them with the library after

Program) on a volume of a storage or distribution medium does not bring the other work under the scope of this License.

-a) Accompany it with the complete corresponding machine readable source code, which must be distributed under the terms of Sections 1 and 2 above on a medium customarily used for software interchange; or,

b) Accompany it with a written offer, valid for at least three years, to give any third party, for a charge no more than your cost of physically performing source distribution, a complete machine-readable copy of the corresponding source code, to be distributed under the terms of Sections 1 and 2 above on a medium customarily used for software interchange; or,

c) Accompany it with the information you received as to the offer to distribute corresponding source code. (This alternative is allowed only for noncommercial distribution and only if you received the program in object code or executable form with such an offer, in accord with Subsection b above.)

The source code for a work means the preferred form of the work for making modifications to it. For an executable work, complete source code means all the source code for all modules it contains, plus any associated interface definition files, plus the scripts used to control compilation and installation of the executable. However, as a special exception, the source code distributed need not include anything that is normally distributed (in either source or binary form) with the major components (compiler, kernel, and so on) of the operating system on which the executable runs, unless that component itself accompanies the executable.

If distribution of executable or object code is made by offering access to copy from a designated place, then offering equivalent access to copy the source code from the same place counts as distribution of the source code, even though third parties are not compelled to copy the source along with the object code.

If any portion of this section is held invalid or unenforceable under any particular circumstance, the balance of the section is intended to apply and the section as a whole is intended to apply in other circumstances.

It is not the purpose of this section to induce you to infringe any patents or other property right claims or to contest validity of any such claims; this section has the sole purpose of protecting the integrity of the free software distribution system, which is implemented by public license practices. Many people have made generous contributions to the wide range of software distributed through that system in reliance on consistent application of that system; it is up to the author/donor to decide if he or she is willing to distribute software through any other system and a licensee cannot impose that choice.

This section is intended to make thoroughly clear what is believed to be a consequence of the rest of this License.

Each version is given a distinguishing version number. If the Program specifies a version number of this License which

Although the Lesser General Public License is less protective of the users' freedom, it does ensure that the user of a program that is linked with the Library has the freedom and the wherewithal to run that program using a modified version of the Library.

The precise terms and conditions for copying, distribution and modification follow. Pay close attention to the difference between a "work based on the library" and a "work that uses the library". The former contains code derived from the library, whereas the latter must be combined with the library in order to run.

#### TERMS AND CONDITIONS FOR COPYING, DISTRIBUTION AND MODIFICATION

A "library" means a collection of software functions and/or data prepared so as to be conveniently linked with application programs (which use some of those functions and data) to form executables.

The "Library", below, refers to any such software library or work which has been distributed under these terms. A "work based on the Library" means either the Library or any derivative work under copyright law: that is to say, a work containing the Library or a portion of it, either verbatim or with modifications and/or translated straightforwardly into another language. (Hereinafter, translation is included without limitation in the term "modification".)

"Source code" for a work means the preferred form of the work for making modifications to it. For a library, complete source code means all the source code for all modules it contains, plus any associated interface definition files, plus the scripts used to control compilation and installation of the library.

Activities other than copying, distribution and modification are not covered by this License; they are outside its scope. The act of running a program using the Library is not restricted, and output from such a program is covered only if its contents constitute a work based on the Library (independent of the use of the Library in a tool for writing it). Whether that is true depends on what the Library does and what the program that uses the Library does.

You may charge a fee for the physical act of transferring a copy, and you may at your option offer warranty protection in exchange for a fee.

- ?a) The modified work must itself be a software library.
- ?b) You must cause the files modified to carry prominent notices stating that you changed the files and the date of any change.
- ?c) You must cause the whole of the work to be licensed at no charge to all third parties under the terms of this License.
- ?d) If a facility in the modified Library refers to a function or a table of data to be supplied by an application program that uses the facility, other than as an argument passed when the facility is invoked, then you must make a good faith effort to ensure that, in the event an application does not supply such function or table, the facility still operates, and performs whatever part of its purpose remains meaningful.

making changes to the library and recompiling it. And you must show them these terms so they know their rights.

We protect your rights with a two-step method: (1) we copyright the library, and (2) we offer you this license, which gives you legal permission to copy, distribute and/or modify the library.

To protect each distributor, we want to make it very clear that there is no warranty for the free library. Also, if the library is modified by someone else and passed on, the recipients should know that what they have is not the original version, so that the original author's reputation will not be affected by problems that might be introduced by others.

Finally, software patents pose a constant threat to the existence of any free program. We wish to make sure that a company cannot effectively restrict the users of a free program by obtaining a restrictive license from a patent holder. Therefore, we insist that any patent license obtained for a version of the library must be consistent with the full freedom of use specified in this license.

Most GNU software, including some libraries, is covered by the ordinary GNU General Public License. This license, the GNU Lesser General Public License, applies to certain designated libraries, and is quite different from the ordinary General Public License. We use this license for certain -libraries in order to permit linking those libraries into non-free programs.

When a program is linked with a library, whether statically or using a shared library, the combination of the two is legally speaking a combined work, a derivative of the original library. The ordinary General Public License therefore permits such linking only if the entire combination fits its criteria of freedom. The Lesser General Public License permits more lax criteria for linking other code with the library.

We call this license the "Lesser" General Public License because it does less to protect the user's freedom than the ordinary General Public License. It also provides other free software developers less of an advantage over competing non-free programs. These disadvantages are the reason we use the ordinary General Public License for many libraries. However, the Lesser license provides advantages in certain special circumstances.

For example, on rare occasions, there may be a special need to encourage the widest possible use of a certain library, so that it becomes a de-facto standard. To achieve this, non-free programs must be allowed to use the library. A more frequent case is that a free library does the same job as widely used non-free libraries. In this case, there is little to gain by limiting the free library to free software only, so we use the Lesser General Public License.

-In other cases, permission to use a particular library in non-free programs enables a greater number of people to use a large body of free software. For example, permission to use the GNU C Library in non-free programs enables many more people to use the whole GNU operating system, as well as its variant, the GNU/Linux operating system.



code plus portions of the Library will still fall under Section 6.)

Otherwise, if the work is a derivative of the Library, you may distribute the object code for the work under the terms of Section 6. Any executables containing that work also fall under Section 6, whether or not they are linked directly with the Library itself.

You must give prominent notice with each copy of the work that the Library is used in it and that the Library and its use are covered by this License. You must supply a copy of this License. If the work during execution displays copyright notices, you must include the copyright notice for the Library among them, as well as a reference directing the user to the copy of this License. Also, you must do one of these things:

?a) Accompany the work with the complete corresponding machine-readable source code for the Library including whatever changes were used in the work (which must be distributed under Sections 1 and 2 above); and, if the work is an executable linked with the Library, with the complete machine-readable "work that uses the Library", as object code and/or source code, so that the user can modify the Library and then relink to produce a modified executable containing the modified Library. (It is understood that the user who changes the contents of definitions files in the Library will not necessarily be able to recompile the application to use the modified definitions.)

?b) Use a suitable shared library mechanism for linking with the Library. A suitable mechanism is one that (1) uses at run time a copy of the library already present on the user's computer system, rather than copying library functions into the executable, and (2) will operate properly with a modified version of the library, if the user installs one, as long as the modified version is interface-compatible with the version that the work was made with.

?c) Accompany the work with a written offer, valid for at least three years, to give the same user the materials specified in Subsection 6a, above, for a charge no more than the cost of performing this distribution.

?d) If distribution of the work is made by offering access to copy from a designated place, offer equivalent access to copy the above specified materials from the same place.

?e) Verify that the user has already received a copy of these materials or that you have already sent this user a copy.

For an executable, the required form of the "work that uses the Library" must include any data and utility programs needed for reproducing the executable from it. However, as a special exception, the materials to be distributed need not include anything that is normally distributed (in either source or binary form) with the major components (compiler, kernel, and so on) of the operating system on which the executable runs, unless that component itself accompanies the executable.

It may happen that this requirement contradicts the license restrictions of other proprietary libraries that do not normally accompany the operating system. Such a contradiction means you cannot use both them and the Library together in

(For example, a function in a library to compute square roots has a purpose that is entirely well-defined independent of the application. Therefore, Subsection 2d requires that any application-supplied function or table used by this function must be optional: if the application does not supply it, the square root function must still compute square roots.)

These requirements apply to the modified work as a whole. If identifiable sections of that work are not derived from the Library, and can be reasonably considered independent and separate works in themselves, then this License, and its terms, do not apply to those sections when you distribute them as separate works. But when you distribute the same sections as part of a whole which is a work based on the Library, the distribution of the whole must be on the terms of this License, whose permissions for other licensees extend to the entire whole, and thus to each and every part regardless of who wrote it.

Thus, it is not the intent of this section to claim rights or contest your rights to work written entirely by you; rather, the intent is to exercise the right to control the distribution of derivative or collective works based on the Library.

In addition, mere aggregation of another work not based on the Library with the Library (or with a work based on the Library) on a volume of a storage or distribution medium does not bring the other work under the scope of this License.

Once this change is made in a given copy, it is irreversible for that copy, so the ordinary GNU General Public License applies to all subsequent copies and derivative works made from that copy.

This option is useful when you wish to copy part of the code of the Library into a program that is not a library.

If distribution of object code is made by offering access to copy from a designated place, then offering equivalent access to copy the source code from the same place satisfies the requirement to distribute the source code, even though third parties are not compelled to copy the source along with the object code.

However, linking a "work that uses the Library" with the Library creates an executable that is a derivative of the Library (because it contains portions of the Library), rather than a "work that uses the library". The executable is therefore covered by this License. Section 6 states terms for distribution of such executables.

When a "work that uses the Library" uses material from a header file that is part of the Library, the object code for the work may be a derivative work of the Library even though the source code is not. Whether this is true is especially significant if the work can be linked without the Library, or if the work is itself a library. The threshold for this to be true is not precisely defined by law.

If such an object file uses only numerical parameters, data structure layouts and accessors, and small macros and small inline functions (ten lines or less in length), then the use of the object file is unrestricted, regardless of whether it is legally a derivative work. (Executables containing this object

TORT (INCLUDING NEGLIGENCE OR OTHERWISE) ARISING IN ANY WAY OUT OF THE USE OF THIS SOFTWARE, EVEN IF ADVISED OF THE POSSIBILITY OF SUCH DAMAGE.

---

#### MIT LICENSE

Permission is hereby granted, free of charge, to any person obtaining a copy of this software and associated documentation files (the "Software"), to deal in the Software without restriction, including without limitation the rights to use, copy, modify, merge, publish, distribute, sublicense, and/or sell copies of the Software, and to permit persons to whom the Software is furnished to do so, subject to the following conditions:

The above copyright notice and this permission notice shall be included in all copies or substantial portions of the Software.

THE SOFTWARE IS PROVIDED "AS IS", WITHOUT WARRANTY OF ANY KIND, EXPRESS OR IMPLIED, INCLUDING BUT NOT LIMITED TO THE WARRANTIES OF MERCHANTABILITY, FITNESS FOR A PARTICULAR PURPOSE AND NONINFRINGEMENT.

IN NO EVENT SHALL THE AUTHORS OR COPYRIGHT HOLDERS BE LIABLE FOR ANY

CLAIM, DAMAGES OR OTHER LIABILITY, WHETHER IN AN ACTION OF CONTRACT,

TORT OR OTHERWISE, ARISING FROM, OUT OF OR IN CONNECTION WITH THE

SOFTWARE OR THE USE OR OTHER DEALINGS IN THE SOFTWARE.

---

Apache License

Version 2.0, January 2004

<http://www.apache.org/licenses/>

an executable that you distribute.

?a) Accompany the combined library with a copy of the same work based on the Library, uncombined with any other library facilities. This must be distributed under the terms of the Sections above.

?b) Give prominent notice with the combined library of the fact that part of it is a work based on the Library, and explaining where to find the accompanying uncombined form of the same work.

If any portion of this section is held invalid or unenforceable under any particular circumstance, the balance of the section is intended to apply, and the section as a whole is intended to apply in other circumstances.

It is not the purpose of this section to induce you to infringe any patents or other property right claims or to contest validity of any such claims; this section has the sole purpose of protecting the integrity of the free software distribution system which is implemented by public license practices. Many people have made generous contributions to the wide range of software distributed through that system in reliance on consistent application of that system; it is up to the author/donor to decide if he or she is willing to distribute software through any other system and a licensee cannot impose that choice.

This section is intended to make thoroughly clear what is believed to be a consequence of the rest of this License.

Each version is given a distinguishing version number. If the Library specifies a version number of this License which applies to it and "any later version", you have the option of following the terms and conditions either of that version or of any later version published by the Free Software Foundation. If the Library does not specify a license version number, you may choose any version ever published by the Free Software Foundation.

NO WARRANTY

---

#### BSD LICENSE

Redistribution and use in source and binary forms, with or without modification, are permitted provided that the following conditions are met:

THIS SOFTWARE IS PROVIDED BY THE REGENTS AND CONTRIBUTORS ``AS IS'' AND ANY EXPRESS OR IMPLIED WARRANTIES, INCLUDING, BUT NOT LIMITED TO, THE IMPLIED WARRANTIES OF MERCHANTABILITY AND FITNESS FOR A PARTICULAR PURPOSE ARE DISCLAIMED. IN NO EVENT SHALL THE REGENTS OR CONTRIBUTORS BE LIABLE FOR ANY DIRECT, INDIRECT, INCIDENTAL, SPECIAL, EXEMPLARY, OR CONSEQUENTIAL DAMAGES (INCLUDING, BUT NOT LIMITED TO, PROCUREMENT OF SUBSTITUTE GOODS OR SERVICES; LOSS OF USE, DATA, OR PROFITS; OR BUSINESS INTERRUPTION) HOWEVER CAUSED AND ON ANY THEORY OF LIABILITY, WHETHER IN CONTRACT, STRICT LIABILITY, OR

"Work" shall mean the work of authorship, whether in Source or

Object form, made available under the License, as indicated by a

copyright notice that is included in or attached to the work

(an example is provided in the Appendix below).

"Derivative Works" shall mean any work, whether in Source or Object

form, that is based on (or derived from) the Work and for which the

editorial revisions, annotations, elaborations, or other modifications

represent, as a whole, an original work of authorship. For the purposes

of this License, Derivative Works shall not include works that remain

separable from, or merely link (or bind by name) to the interfaces of,

the Work and Derivative Works thereof.

"Contribution" shall mean any work of authorship, including

the original version of the Work and any modifications or additions

to that Work or Derivative Works thereof, that is intentionally

submitted to Licensor for inclusion in the Work by the copyright owner

or by an individual or Legal Entity authorized to submit on behalf of

the copyright owner. For the purposes of this definition, "submitted"

means any form of electronic, verbal, or written communication sent

to the Licensor or its representatives, including but not limited to

communication on electronic mailing lists, source code control systems,

and issue tracking systems that are managed by, or on behalf of, the

Licensor for the purpose of discussing and improving the Work, but

excluding communication that is conspicuously marked or otherwise

designated in writing by the copyright owner as "Not a

## TERMS AND CONDITIONS FOR USE, REPRODUCTION, AND DISTRIBUTION

### 1. Definitions.

"License" shall mean the terms and conditions for use, reproduction,

and distribution as defined by Sections 1 through 9 of this document.

"Licensor" shall mean the copyright owner or entity authorized by

the copyright owner that is granting the License.

"Legal Entity" shall mean the union of the acting entity and all

other entities that control, are controlled by, or are under common

control with that entity. For the purposes of this definition,

"control" means (i) the power, direct or indirect, to cause the

direction or management of such entity, whether by contract or

otherwise, or (ii) ownership of fifty percent (50%) or more of the

outstanding shares, or (iii) beneficial ownership of such entity.

"You" (or "Your") shall mean an individual or Legal Entity exercising permissions granted by this License.

"Source" form shall mean the preferred form for making modifications,

including but not limited to software source code, documentation

source, and configuration files.

"Object" form shall mean any form resulting from mechanical

transformation or translation of a Source form, including but

not limited to compiled object code, generated documentation,

and conversions to other media types.

4. Redistribution. You may reproduce and distribute copies of the

Work or Derivative Works thereof in any medium, with or without

modifications, and in Source or Object form, provided that You

meet the following conditions:

(a) You must give any other recipients of the Work or Derivative Works a copy of this License; and

(b) You must cause any modified files to carry prominent notices

stating that You changed the files; and

(c) You must retain, in the Source form of any Derivative Works

that You distribute, all copyright, patent, trademark, and

attribution notices from the Source form of the Work, excluding those notices that do not pertain to any part of

the Derivative Works; and

(d) If the Work includes a "NOTICE" text file as part of its distribution, then any Derivative Works that You distribute must

include a readable copy of the attribution notices contained

within such NOTICE file, excluding those notices that do not

pertain to any part of the Derivative Works, in at least one

of the following places: within a NOTICE text file distributed

as part of the Derivative Works; within the Source form or

documentation, if provided along with the Derivative Works; or,

within a display generated by the Derivative Works, if and

wherever such third-party notices normally appear. The contents

of the NOTICE file are for informational purposes only and

do not modify the License. You may add Your own

Contribution."

"Contributor" shall mean Licensor and any individual or Legal Entity

on behalf of whom a Contribution has been received by Licensor and

subsequently incorporated within the Work.

2. Grant of Copyright License. Subject to the terms and conditions of

this License, each Contributor hereby grants to You a perpetual,

worldwide, non-exclusive, no-charge, royalty-free, irrevocable

copyright license to reproduce, prepare Derivative Works of,

publicly display, publicly perform, sublicense, and distribute the

Work and such Derivative Works in Source or Object form.

3. Grant of Patent License. Subject to the terms and conditions of

this License, each Contributor hereby grants to You a perpetual,

worldwide, non-exclusive, no-charge, royalty-free, irrevocable

(except as stated in this section) patent license to make, have made,

use, offer to sell, sell, import, and otherwise transfer the Work,

where such license applies only to those patent claims licensable

by such Contributor that are necessarily infringed by their

Contribution(s) alone or by combination of their Contribution(s)

with the Work to which such Contribution(s) was submitted. If You

institute patent litigation against any entity (including a cross-claim or counterclaim in a lawsuit) alleging that the Work

or a Contribution incorporated within the Work constitutes direct

or contributory patent infringement, then any patent licenses

granted to You under this License for that Work shall terminate

as of the date such litigation is filed.

Contributor provides its Contributions) on an "AS IS" BASIS,

WITHOUT WARRANTIES OR CONDITIONS OF ANY KIND, either express or

implied, including, without limitation, any warranties or conditions

of TITLE, NON-INFRINGEMENT, MERCHANTABILITY, or FITNESS FOR A

PARTICULAR PURPOSE. You are solely responsible for determining the

appropriateness of using or redistributing the Work and assume any

risks associated with Your exercise of permissions under this License.

8. Limitation of Liability. In no event and under no legal theory,

whether in tort (including negligence), contract, or otherwise,

unless required by applicable law (such as deliberate and grossly

negligent acts) or agreed to in writing, shall any Contributor be

liable to You for damages, including any direct, indirect, special,

incidental, or consequential damages of any character arising as a

result of this License or out of the use or inability to use the

Work (including but not limited to damages for loss of goodwill,

work stoppage, computer failure or malfunction, or any and all

other commercial damages or losses), even if such Contributor

has been advised of the possibility of such damages.

9. Accepting Warranty or Additional Liability. While redistributing

the Work or Derivative Works thereof, You may choose to offer,

and charge a fee for, acceptance of support, warranty, indemnity,

or other liability obligations and/or rights consistent with this

License. However, in accepting such obligations, You may act only

on Your own behalf and on Your sole responsibility, not

attribution

notices within Derivative Works that You distribute, alongside

or as an addendum to the NOTICE text from the Work, provided

that such additional attribution notices cannot be construed

as modifying the License.

You may add Your own copyright statement to Your modifications and

may provide additional or different license terms and conditions

for use, reproduction, or distribution of Your modifications, or

for any such Derivative Works as a whole, provided Your use,

reproduction, and distribution of the Work otherwise complies with

the conditions stated in this License.

5. Submission of Contributions. Unless You explicitly state otherwise,

any Contribution intentionally submitted for inclusion in the Work

by You to the Licensor shall be under the terms and conditions of

this License, without any additional terms or conditions.

Notwithstanding the above, nothing herein shall supersede or modify

the terms of any separate license agreement you may have executed

with Licensor regarding such Contributions.

6. Trademarks. This License does not grant permission to use the trade

names, trademarks, service marks, or product names of the Licensor,

except as required for reasonable and customary use in describing the

origin of the Work and reproducing the content of the NOTICE file.

7. Disclaimer of Warranty. Unless required by applicable law or

agreed to in writing, Licensor provides the Work (and each

limitations under the License.

---

This copy of the libpng notices is provided for your convenience. In case of

any discrepancy between this copy and the notices in the file png.h that is

included in the libpng distribution, the latter shall prevail.

COPYRIGHT NOTICE, DISCLAIMER, and LICENSE:

If you modify libpng you may insert additional notices immediately following

this sentence.

This code is released under the libpng license.

libpng versions 1.2.6, August 15, 2004, through 1.4.1, February 25, 2010, are

Copyright (c) 2004, 2006-2007 Glenn Randers-Pehrson, and are

distributed according to the same disclaimer and license as libpng-1.2.5

with the following individual added to the list of Contributing Authors

Cosmin Truta

libpng versions 1.0.7, July 1, 2000, through 1.2.5 - October 3, 2002, are

Copyright (c) 2000-2002 Glenn Randers-Pehrson, and are distributed according to the same disclaimer and license as libpng-1.0.6

with the following individuals added to the list of Contributing Authors

Simon-Pierre Cadieux

Eric S. Raymond

Gilles Vollant

and with the following additions to the disclaimer:

on behalf

of any other Contributor, and only if You agree to indemnify,

defend, and hold each Contributor harmless for any liability

incurred by, or claims asserted against, such Contributor by reason

of your accepting any such warranty or additional liability.

END OF TERMS AND CONDITIONS

APPENDIX: How to apply the Apache License to your work.

To apply the Apache License to your work, attach the following

boilerplate notice, with the fields enclosed by brackets "[ ]"

replaced with your own identifying information. (Don't include

the brackets!) The text should be enclosed in the appropriate

comment syntax for the file format. We also recommend that a

file or class name and description of purpose be included on the

same "printed page" as the copyright notice for easier identification within third-party archives.

Copyright [yyyy] [name of copyright owner]

Licensed under the Apache License, Version 2.0 (the "License");

you may not use this file except in compliance with the License.

You may obtain a copy of the License at

<http://www.apache.org/licenses/LICENSE-2.0>

Unless required by applicable law or agreed to in writing, software

distributed under the License is distributed on an "AS IS" BASIS,

WITHOUT WARRANTIES OR CONDITIONS OF ANY KIND, either express or implied.

See the License for the specific language governing permissions and

is defined as the following set of individuals:

Andreas Dilger  
Dave Martindale  
Guy Eric Schalnat  
Paul Schmidt  
Tim Wegner

The PNG Reference Library is supplied "AS IS". The Contributing Authors and Group 42, Inc. disclaim all warranties, expressed or implied, including, without limitation, the warranties of merchantability and of fitness for any purpose. The Contributing Authors and Group 42, Inc. assume no liability for direct, indirect, incidental, special, exemplary, or consequential damages, which may result from the use of the PNG Reference Library, even if advised of the possibility of such damage.

Permission is hereby granted to use, copy, modify, and distribute this source code, or portions hereof, for any purpose, without fee, subject to the following restrictions:

be misrepresented as being the original source.

source or altered source distribution.

The Contributing Authors and Group 42, Inc. specifically permit, without fee, and encourage the use of this source code as a component to supporting the PNG file format in commercial products. If you use this source code in a product, acknowledgment is not required but would be

A "png\_get\_copyright" function is available, for convenient use in "about"

There is no warranty against interference with your enjoyment of the library or against infringement. There is no warranty that our efforts or the library will fulfill any of your particular purposes or needs. This library is provided with all faults, and the entire risk of satisfactory quality, performance, accuracy, and effort is with the user.

libpng versions 0.97, January 1998, through 1.0.6, March 20, 2000, are Copyright (c) 1998, 1999 Glenn Randers-Pehrson, and are distributed according to the same disclaimer and license as libpng-0.96, with the following individuals added to the list of Contributing Authors:

Tom Lane  
Glenn Randers-Pehrson  
Willem van Schaik

libpng versions 0.89, June 1996, through 0.96, May 1997, are Copyright (c) 1996, 1997 Andreas Dilger Distributed according to the same disclaimer and license as libpng-0.88, with the following individuals added to the list of Contributing Authors:

John Bowler  
Kevin Bracey  
Sam Bushell  
Magnus Holmgren  
Greg Roelofs  
Tom Tanner

libpng versions 0.5, May 1995, through 0.88, January 1996, are Copyright (c) 1995, 1996 Guy Eric Schalnat, Group 42, Inc.

For the purposes of this copyright and license, "Contributing Authors"

FreeType Project.

This license applies to all files found in such packages, and

which do not fall under their own explicit license. The license

affects thus the FreeType font engine, the test programs,

documentation and makefiles, at the very least.

This license was inspired by the BSD, Artistic, and IJG (Independent JPEG Group) licenses, which all encourage inclusion

and use of free software in commercial and freeware products

alike. As a consequence, its main points are that:

- o We don't promise that this software works. However, we will be

- interested in any kind of bug reports. (‘as is’ distribution)

- o You can use this software for whatever you want, in parts or

- full form, without having to pay us. (‘royalty-free’ usage)

- o You may not pretend that you wrote this software. If you use

- it, or only parts of it, in a program, you must acknowledge

- somewhere in your documentation that you have used the

- FreeType code. (‘credits’)

We specifically permit and encourage the inclusion of this

software, with or without modifications, in commercial products.

We disclaim all warranties covering The FreeType Project and

assume no liability related to The FreeType Project.

Finally, many people asked us for a preferred form for a credit/disclaimer to use in compliance with this license. We thus

encourage you to use the following text:

boxes and the like:

```
printf("%s",png_get_copyright(NULL));
```

Also, the PNG logo (in PNG format, of course) is supplied in the

files "pngbar.png.jpg" and "pngbar.jpg (88x31)" and "pngnow.png.jpg" (98x31).

Libpng is OSI Certified Open Source Software. OSI Certified Open Source is a

certification mark of the Open Source Initiative.

Glenn Randers-Pehrson

glennrp at users.sourceforge.net

February 25, 2010

---

This software is based in part on the work of the FreeType Team.

-----  
The FreeType Project LICENSE  
-----

2006-Jan-27

Copyright 1996-2002, 2006 by

David Turner, Robert Wilhelm, and Werner Lemberg

Introduction  
=====

The FreeType Project is distributed in several archive packages;

some of them may contain, in addition to the FreeType font engine,

various tools and contributions which rely on, or relate to, the



The FreeType Project is copyright (C) 1996-2000 by David Turner,  
Robert Wilhelm, and Werner Lemberg. All rights reserved  
except as  
specified below.

-----  
THE FREETYPE PROJECT IS PROVIDED `AS IS' WITHOUT  
WARRANTY OF ANY  
KIND, EITHER EXPRESS OR IMPLIED, INCLUDING, BUT NOT  
LIMITED TO,  
WARRANTIES OF MERCHANTABILITY AND FITNESS FOR  
A PARTICULAR  
PURPOSE. IN NO EVENT WILL ANY OF THE AUTHORS OR  
COPYRIGHT HOLDERS  
BE LIABLE FOR ANY DAMAGES CAUSED BY THE USE OR  
THE INABILITY TO  
USE, OF THE FREETYPE PROJECT.

-----  
This license grants a worldwide, royalty-free, perpetual  
and  
irrevocable right and license to use, execute, perform,  
compile,  
display, copy, create derivative works of, distribute and  
sublicense the FreeType Project (in both source and object  
code  
forms) and derivative works thereof for any purpose;  
and to  
authorize others to exercise some or all of the rights  
granted  
herein, subject to the following conditions:

- o Redistribution of source code must retain this license  
file  
(`FTL.TXT') unaltered; any additions, deletions or changes  
to  
the original files must be clearly indicated in  
accompanying  
documentation. The copyright notices of the  
unaltered,  
original files must be preserved in all copies of source  
files.

""  
Portions of this software are copyright ?<year> The  
FreeType  
Project (www.freetype.org). All rights reserved.  
""

Please replace <year> with the value from the FreeType  
version you  
actually use.

#### Legal Terms

=====  
-----  
Throughout this license, the terms `package', `FreeType  
Project',  
and `FreeType archive' refer to the set of files originally  
distributed by the authors (David Turner, Robert Wilhelm,  
and  
Werner Lemberg) as the `FreeType Project', be they named  
as alpha,  
beta or final release.

`You' refers to the licensee, or person using the project,  
where

`using' is a generic term including compiling the project's  
source  
code as well as linking it to form a `program' or  
`executable'.

This program is referred to as `a program using the  
FreeType  
engine'.

This license applies to all files distributed in the original  
FreeType Project, including all source code, binaries  
and  
documentation, unless otherwise stated in the file in its  
original, unmodified form as distributed in the original  
archive.

If you are unsure whether or not a particular file is covered  
by  
this license, you must contact us to verify this.

of this license.

-----

There are two mailing lists related to FreeType:

o freetype@nongnu.org

Discusses general use and applications of FreeType, as well as

future and wanted additions to the library and distribution.

If you are looking for support, start in this list if you haven't found anything to help you in the documentation.

o freetype-devel@nongnu.org

Discusses bugs, as well as engine internals, design issues,

specific licenses, porting, etc.

Our home page can be found at

<http://www.freetype.org>

--- end of FTL.TXT ---

LICENSE ISSUES

=====

The OpenSSL toolkit stays under a dual license, i.e. both the conditions of the OpenSSL License and the original SSLeay license apply to the toolkit.

See below for the actual license texts. Actually both licenses are BSD-style

Open Source licenses. In case of any license issues related to OpenSSL

please contact [openssl-core@openssl.org](mailto:openssl-core@openssl.org).

o Redistribution in binary form must provide a disclaimer that

states that the software is based in part of the work of the

FreeType Team, in the distribution documentation. We also

encourage you to put an URL to the FreeType web page in your

documentation, though this isn't mandatory.

These conditions apply to any software derived from or based on

the FreeType Project, not just the unmodified files. If you use

our work, you must acknowledge us. However, no fee need be paid

to us.

-----

Neither the FreeType authors and contributors nor you shall use

the name of the other for commercial, advertising, or promotional

purposes without specific prior written permission.

We suggest, but do not require, that you use one or more of the

following phrases to refer to this software in your documentation

or advertising materials: 'FreeType Project', 'FreeType Engine',

'FreeType library', or 'FreeType Distribution'.

As you have not signed this license, you are not required to

accept it. However, as the FreeType Project is copyrighted

material, only this license, or another one contracted with the

authors, grants you the right to use, distribute, and modify it.

Therefore, by using, distributing, or modifying the FreeType

Project, you indicate that you understand and accept all the terms

```

* permission of the OpenSSL Project.
*
* 6. Redistributions of any form whatsoever must retain the
following
* acknowledgment:
* "This product includes software developed by the
OpenSSL Project
* for use in the OpenSSL Toolkit
(http://www.openssl.org/)"
*
* THIS SOFTWARE IS PROVIDED BY THE OpenSSL PROJECT
`AS IS' AND ANY
* EXPRESSED OR IMPLIED WARRANTIES, INCLUDING, BUT
NOT LIMITED TO, THE
* IMPLIED WARRANTIES OF MERCHANTABILITY AND FITNESS
FOR A PARTICULAR
* PURPOSE ARE DISCLAIMED. IN NO EVENT SHALL THE
OpenSSL PROJECT OR
* ITS CONTRIBUTORS BE LIABLE FOR ANY DIRECT, INDIRECT,
INCIDENTAL,
* SPECIAL, EXEMPLARY, OR CONSEQUENTIAL DAMAGES
(INCLUDING, BUT
* NOT LIMITED TO, PROCUREMENT OF SUBSTITUTE GOODS
OR SERVICES;
* LOSS OF USE, DATA, OR PROFITS; OR BUSINESS
INTERRUPTION)
* HOWEVER CAUSED AND ON ANY THEORY OF LIABILITY,
WHETHER IN CONTRACT,
* STRICT LIABILITY, OR TORT (INCLUDING NEGLIGENCE OR
OTHERWISE)
* ARISING IN ANY WAY OUT OF THE USE OF THIS SOFTWARE,
EVEN IF ADVISED
* OF THE POSSIBILITY OF SUCH DAMAGE.
* =====
*
* This product includes cryptographic software written by
Eric Young
* (eay@cryptsoft.com). This product includes software
written by Tim
* Hudson (tjh@cryptsoft.com).
*
*/

```

Original SSLeay License

-----

OpenSSL License

-----

```

/* =====
* Copyright (c) 1998-2011 The OpenSSL Project. All rights
reserved.
*
* Redistribution and use in source and binary forms, with or
without
* modification, are permitted provided that the following
conditions
* are met:
*
* 1. Redistributions of source code must retain the above
copyright
* notice, this list of conditions and the following disclaimer.
*
* 2. Redistributions in binary form must reproduce the above
copyright
* notice, this list of conditions and the following disclaimer
in
* the documentation and/or other materials provided with
the
* distribution.
*
* 3. All advertising materials mentioning features or use of
this
* software must display the following acknowledgment:
* "This product includes software developed by the
OpenSSL Project
* for use in the OpenSSL Toolkit.
(http://www.openssl.org/)"
*
* 4. The names "OpenSSL Toolkit" and "OpenSSL Project"
must not be used to
* endorse or promote products derived from this software
without
* prior written permission. For written permission, please
contact
* openssl-core@openssl.org.
*
* 5. Products derived from this software may not be called
"OpenSSL"
* nor may "OpenSSL" appear in their names without prior
written

```

```

* must display the following acknowledgement:
* "This product includes cryptographic software written by
* Eric Young (eay@cryptsoft.com)"
* The word 'cryptographic' can be left out if the routines
from the library
* being used are not cryptographic related :-).
* 4. If you include any Windows specific code (or a derivative
thereof) from
* the apps directory (application code) you must include
an acknowledgement:
* "This product includes software written by Tim Hudson
(tjh@cryptsoft.com)"
*
* THIS SOFTWARE IS PROVIDED BY ERIC YOUNG ``AS IS'' AND
* ANY EXPRESS OR IMPLIED WARRANTIES, INCLUDING, BUT
NOT LIMITED TO, THE
* IMPLIED WARRANTIES OF MERCHANTABILITY AND FITNESS
FOR A PARTICULAR PURPOSE
* ARE DISCLAIMED. IN NO EVENT SHALL THE AUTHOR OR
CONTRIBUTORS BE LIABLE
* FOR ANY DIRECT, INDIRECT, INCIDENTAL, SPECIAL,
EXEMPLARY, OR CONSEQUENTIAL
* DAMAGES (INCLUDING, BUT NOT LIMITED TO,
PROCUREMENT OF SUBSTITUTE GOODS
* OR SERVICES; LOSS OF USE, DATA, OR PROFITS; OR
BUSINESS INTERRUPTION)
* HOWEVER CAUSED AND ON ANY THEORY OF LIABILITY,
WHETHER IN CONTRACT, STRICT
* LIABILITY, OR TORT (INCLUDING NEGLIGENCE OR
OTHERWISE) ARISING IN ANY WAY
* OUT OF THE USE OF THIS SOFTWARE, EVEN IF ADVISED OF
THE POSSIBILITY OF
* SUCH DAMAGE.
*
* The licence and distribution terms for any publically
available version or
* derivative of this code cannot be changed. i.e. this code
cannot simply be
* copied and put under another distribution licence
* [including the GNU Public Licence.]
*/

```

```

/* Copyright (C) 1995-1998 Eric Young (eay@cryptsoft.com)
* All rights reserved.
*
* This package is an SSL implementation written
* by Eric Young (eay@cryptsoft.com).
* The implementation was written so as to conform with
Netscapes SSL.
*
* This library is free for commercial and non-commercial use
as long as
* the following conditions are adhered to. The following
conditions
* apply to all code found in this distribution, be it the RC4,
RSA,
* lhash, DES, etc., code; not just the SSL code. The SSL
documentation
* included with this distribution is covered by the same
copyright terms
* except that the holder is Tim Hudson (tjh@cryptsoft.com).
*
* Copyright remains Eric Young's, and as such any Copyright
notices in
* the code are not to be removed.
* If this package is used in a product, Eric Young should be
given attribution
* as the author of the parts of the library used.
* This can be in the form of a textual message at program
startup or
* in documentation (online or textual) provided with the
package.
*
* Redistribution and use in source and binary forms, with or
without
* modification, are permitted provided that the following
conditions
* are met:
* 1. Redistributions of source code must retain the copyright
* notice, this list of conditions and the following disclaimer.
* 2. Redistributions in binary form must reproduce the above
copyright
* notice, this list of conditions and the following disclaimer
in the
* documentation and/or other materials provided with the
distribution.
* 3. All advertising materials mentioning features or use of
this software

```

1.8. "License" means this document.

-----

1.8.1. "Licensable" means having the right to grant, to the maximum

extent possible, whether at the time of the initial grant or subsequently acquired, any and all of the rights conveyed herein.

1.9. "Modifications" means any addition to or deletion from the

substance or structure of either the Original Code or any previous

Modifications. When Covered Code is released as a series of files, a

Modification is:

A. Any addition to or deletion from the contents of a file containing Original Code or previous Modifications.

B. Any new file that contains any part of the Original Code or previous Modifications.

1.10. "Original Code" means Source Code of computer software code

which is described in the Source Code notice required by Exhibit A as

Original Code, and which, at the time of its release under this

License is not already Covered Code governed by this License.

1.10.1. "Patent Claims" means any patent claim(s), now owned or

hereafter acquired, including without limitation, method, process,

and apparatus claims, in any patent Licensable by grantor.

1.11. "Source Code" means the preferred form of the Covered Code for

making modifications to it, including all modules it contains, plus

any associated interface definition files, scripts used to control

compilation and installation of an Executable, or source code

1.0.1. "Commercial Use" means distribution or otherwise making the

Covered Code available to a third party.

1.1. "Contributor" means each entity that creates or contributes to

the creation of Modifications.

1.2. "Contributor Version" means the combination of the Original

Code, prior Modifications used by a Contributor, and the Modifications

made by that particular Contributor.

1.3. "Covered Code" means the Original Code or Modifications or the

combination of the Original Code and Modifications, in each case

including portions thereof.

1.4. "Electronic Distribution Mechanism" means a mechanism generally

accepted in the software development community for the electronic

transfer of data.

1.5. "Executable" means Covered Code in any form other than Source

Code.

1.6. "Initial Developer" means the individual or entity identified

as the Initial Developer in the Source Code notice required by Exhibit

A.

1.7. "Larger Work" means a work which combines Covered Code or

portions thereof with code not governed by the terms of this License.

(b) under Patents Claims infringed by the making, using or selling of Original Code, to make, have made, use, practice, sell, and offer for sale, and/or otherwise dispose of the Original Code (or portions thereof).

(c) the licenses granted in this Section 2.1(a) and (b) are effective on the date Initial Developer first distributes Original Code under the terms of this License.

(d) Notwithstanding Section 2.1(b) above, no patent license is granted: 1) for code that You delete from the Original Code; 2) separate from the Original Code; or 3) for infringements caused by: i) the modification of the Original Code or ii) the combination of the Original Code with other software or devices.

## 2.2. Contributor Grant.

Subject to third party intellectual property claims, each Contributor

- hereby grants You a world-wide, royalty-free, non exclusive license

(a) under intellectual property rights (other than patent or trademark) Licensable by Contributor, to use, reproduce, modify, display, perform, sublicense and distribute the Modifications created by such Contributor (or portions thereof) either on an unmodified basis, with other Modifications, as Covered Code and/or as part of a Larger Work; and

(b) under Patent Claims infringed by the making, using, or selling of Modifications made by that Contributor either alone and/or in combination with its Contributor Version (or portions of such combination), to make, use, sell, offer for sale, have

differential comparisons against either the Original Code or another

well known, available Covered Code of the Contributor's choice. The

Source Code can be in a compressed or archival form, provided the appropriate decompression or de-archiving software is widely available for no charge.

1.12. "You" (or "Your") means an individual or a legal entity

exercising rights under, and complying with all of the terms of, this

License or a future version of this License issued under Section 6.1.

For legal entities, "You" includes any entity which controls, is

controlled by, or is under common control with You. For purposes of

this definition, "control" means (a) the power, direct or indirect,

to cause the direction or management of such entity, whether by

contract or otherwise, or (b) ownership of more than fifty percent

(50%) of the outstanding shares or beneficial ownership of such

entity.

## 2.1. The Initial Developer Grant.

The Initial Developer hereby grants You a world-wide, royalty-free,

non-exclusive license, subject to third party intellectual property

claims:

(a) under intellectual property rights (other than patent or

trademark) Licensable by Initial Developer to use, reproduce,

modify, display, perform, sublicense and distribute the Original

Code (or portions thereof) with or without Modifications, and/or

as part of a Larger Work; and

version that alters or restricts the applicable version of this License or the recipients' rights hereunder. However, You may include an additional document offering the additional rights described in Section 3.5.

### 3.2. Availability of Source Code.

Any Modification which You create or to which You contribute must be made available in Source Code form under the terms of this License either on the same media as an Executable version or via an accepted Electronic Distribution Mechanism to anyone to whom you made an Executable version available; and if made available via Electronic Distribution Mechanism, must remain available for at least twelve (12) months after the date it initially became available, or at least six (6) months after a subsequent version of that particular Modification has been made available to such recipients. You are responsible for ensuring that the Source Code version remains available even if the Electronic Distribution Mechanism is maintained by a third party.

### 3.3. Description of Modifications.

You must cause all Covered Code to which You contribute to contain a file documenting the changes You made to create that Covered Code and the date of any change. You must include a prominent statement that the Modification is derived, directly or indirectly, from Original Code provided by the Initial Developer and including the name of the Initial Developer in (a) the Source Code, and (b) in any notice in an Executable version or related documentation in which You describe the origin or ownership of the Covered Code.

made, and/or otherwise dispose of: 1) Modifications made by that Contributor (or portions thereof); and 2) the combination of Modifications made by that Contributor with its Contributor Version (or portions of such combination).

(c) the licenses granted in Sections 2.2(a) and 2.2(b) are effective on the date Contributor first makes Commercial Use of the Covered Code.

(d) Notwithstanding Section 2.2(b) above, no patent license is

granted: 1) for any code that Contributor has deleted from the

Contributor Version; 2) separate from the Contributor Version;

3) for infringements caused by: i) third party modifications of

Contributor Version or ii) the combination of Modifications made

by that Contributor with other software (except as part of the

Contributor Version) or other devices; or 4) under Patent Claims

infringed by Covered Code in the absence of Modifications made by

that Contributor.

### 3.1. Application of License.

The Modifications which You create or to which You contribute are

governed by the terms of this License, including without limitation

Section 2.2. The Source Code version of Covered Code may be

distributed only under the terms of this License or a future version

of this License released under Section 6.1, and You must include a

copy of this License with every copy of the Source Code You

distribute. You may not offer or impose any terms on any Source Code

### 3.5. Required Notices.

You must duplicate the notice in Exhibit A in each file of the Source Code. If it is not possible to put such notice in a particular Source Code file due to its structure, then You must include such notice in a location (such as a relevant directory) where a user would be likely to look for such a notice. If You created one or more Modification(s) You may add your name as a Contributor to the notice described in Exhibit A. You must also duplicate this License in any documentation for the Source Code where You describe recipients' rights or ownership rights relating to Covered Code. You may choose to offer, and to charge a fee for, warranty, support, indemnity or liability obligations to one or more recipients of Covered Code. However, You may do so only on Your own behalf, and not on behalf of the Initial Developer or any Contributor. You must make it absolutely clear than any such warranty, support, indemnity or liability obligation is offered by You alone, and You hereby agree to indemnify the Initial Developer and every Contributor for any liability incurred by the Initial Developer or such Contributor as a result of warranty, support, indemnity or liability terms You offer.

### 3.6. Distribution of Executable Versions.

You may distribute Covered Code in Executable form only if the requirements of Section 3.1-3.5 have been met for that Covered Code, and if You include a notice stating that the Source Code version of the Covered Code is available under the terms of this License, including a description of how and where You have fulfilled the obligations of Section 3.2. The notice must be

### 3.4. Intellectual Property Matters

#### (a) Third Party Claims.

If Contributor has knowledge that a license under a third party's intellectual property rights is required to exercise the rights granted by such Contributor under Sections 2.1 or 2.2, Contributor must include a text file with the Source Code distribution titled "LEGAL" which describes the claim and the party making the claim in sufficient detail that a recipient will know whom to contact. If Contributor obtains such knowledge after the Modification is made available as described in Section 3.2, Contributor shall promptly modify the LEGAL file in all copies Contributor makes available thereafter and shall take other steps (such as notifying appropriate mailing lists or newsgroups) reasonably calculated to inform those who received the Covered Code that new knowledge has been obtained.

#### (b) Contributor APIs.

If Contributor's Modifications include an application programming interface and Contributor has knowledge of patent licenses which are reasonably necessary to implement that API, Contributor must also include this information in the LEGAL file.

#### (c) Representations.

Contributor represents that, except as disclosed pursuant to Section 3.4(a) above, Contributor believes that Contributor's Modifications are Contributor's original creation(s) and/or Contributor has sufficient rights to grant the rights conveyed by this License.



the terms of this License to the maximum extent possible; and (b)

describe the limitations and the code they affect. Such description

must be included in the LEGAL file described in Section 3.4 and must

be included with all distributions of the Source Code. Except to the

extent prohibited by statute or regulation, such description must be

sufficiently detailed for a recipient of ordinary skill to be able to

understand it.

This License applies to code to which the Initial Developer has

attached the notice in Exhibit A and to related Covered Code.

#### 6.1. New Versions.

Netscape Communications Corporation ("Netscape") may publish revised

and/or new versions of the License from time to time. Each version

will be given a distinguishing version number.

#### 6.2. Effect of New Versions.

Once Covered Code has been published under a particular version of the

License, You may always continue to use it under the terms of that

version. You may also choose to use such Covered Code under the terms

of any subsequent version of the License published by Netscape. No one

other than Netscape has the right to modify the terms applicable to

Covered Code created under this License.

#### 6.3. Derivative Works.

If You create or use a modified version of this License (which you may

only do in order to apply it to code which is not already Covered Code

governed by this License), You must (a) rename Your

conspicuously included

in any notice in an Executable version, related documentation or

collateral in which You describe recipients' rights relating to the

Covered Code. You may distribute the Executable version of Covered

Code or ownership rights under a license of Your choice, which may

contain terms different from this License, provided that You are in

compliance with the terms of this License and that the license for the

Executable version does not attempt to limit or alter the recipient's

rights in the Source Code version from the rights set forth in this

License. If You distribute the Executable version under a different

license You must make it absolutely clear that any terms which differ

from this License are offered by You alone, not by the Initial

Developer or any Contributor. You hereby agree to indemnify the

Initial Developer and every Contributor for any liability incurred by

the Initial Developer or such Contributor as a result of any such

terms You offer.

#### 3.7. Larger Works.

You may create a Larger Work by combining Covered Code with other code

not governed by the terms of this License and distribute the Larger

Work as a single product. In such a case, You must make sure the

requirements of this License are fulfilled for the Covered Code.

If it is impossible for You to comply with any of the terms of this

License with respect to some or all of the Covered Code due to

statute, judicial order, or regulation then You must: (a) comply with

granted shall

survive any termination of this License. Provisions which, by their

nature, must remain in effect beyond the termination of this License

shall survive.

8.2. If You initiate litigation by asserting a patent infringement

claim (excluding declaratory judgment actions) against Initial Developer

or a Contributor (the Initial Developer or Contributor against whom

You file such action is referred to as "Participant") alleging that:

(a) such Participant's Contributor Version directly or indirectly

infringes any patent, then any and all rights granted by such

Participant to You under Sections 2.1 and/or 2.2 of this License

shall, upon 60 days notice from Participant terminate prospectively,

unless if within 60 days after receipt of notice You either: (i)

agree in writing to pay Participant a mutually agreeable reasonable

royalty for Your past and future use of Modifications made by such

Participant, or (ii) withdraw Your litigation claim with respect to

the Contributor Version against such Participant. If within 60 days

of notice, a reasonable royalty and payment arrangement are not

mutually agreed upon in writing by the parties or the litigation claim

is not withdrawn, the rights granted by Participant to You under

Sections 2.1 and/or 2.2 automatically terminate at the expiration of

the 60 day notice period specified above.

(b) any software, hardware, or device, other than such Participant's

Contributor Version, directly or indirectly infringes any patent, then

license so that

the phrases "Mozilla", "MOZILLAPL", "MOZPL", "Netscape",

"MPL", "NPL" or any confusingly similar phrase do not appear in your

license (except to note that your license differs from this License)

and (b) otherwise make it clear that Your version of the license

contains terms which differ from the Mozilla Public License and

Netscape Public License. (Filling in the name of the Initial Developer, Original Code or Contributor in the notice described in

Exhibit A shall not of themselves be deemed to be modifications of

this License.)

COVERED CODE IS PROVIDED UNDER THIS LICENSE ON AN "AS IS" BASIS,

WITHOUT WARRANTY OF ANY KIND, EITHER EXPRESSED OR IMPLIED, INCLUDING,

WITHOUT LIMITATION, WARRANTIES THAT THE COVERED CODE IS FREE OF

DEFECTS, MERCHANTABILITY, FIT FOR A PARTICULAR PURPOSE OR NON-INFRINGEMENT.

THE ENTIRE RISK AS TO THE QUALITY AND PERFORMANCE OF THE COVERED CODE

IS WITH YOU. SHOULD ANY COVERED CODE PROVE DEFECTIVE IN ANY RESPECT,

YOU (NOT THE INITIAL DEVELOPER OR ANY OTHER CONTRIBUTOR) ASSUME THE

COST OF ANY NECESSARY SERVICING, REPAIR OR CORRECTION. THIS DISCLAIMER

OF WARRANTY CONSTITUTES AN ESSENTIAL PART OF THIS LICENSE. NO USE OF

ANY COVERED CODE IS AUTHORIZED HEREUNDER EXCEPT UNDER THIS DISCLAIMER.

8.1. This License and the rights granted hereunder will terminate

automatically if You fail to comply with terms herein and fail to cure

such breach within 30 days of becoming aware of the breach. All

sublicenses to the Covered Code which are properly

INFORMED OF THE POSSIBILITY OF SUCH DAMAGES. THIS LIMITATION OF

LIABILITY SHALL NOT APPLY TO LIABILITY FOR DEATH OR PERSONAL INJURY

RESULTING FROM SUCH PARTY'S NEGLIGENCE TO THE EXTENT APPLICABLE LAW

PROHIBITS SUCH LIMITATION. SOME JURISDICTIONS DO NOT ALLOW THE

EXCLUSION OR LIMITATION OF INCIDENTAL OR CONSEQUENTIAL DAMAGES, SO

THIS EXCLUSION AND LIMITATION MAY NOT APPLY TO YOU.

The Covered Code is a "commercial item," as that term is defined in

48 C.F.R. 2.101 (Oct. 1995), consisting of "commercial computer

software" and "commercial computer software documentation," as such

terms are used in 48 C.F.R. 12.212 (Sept. 1995). Consistent with 48

C.F.R. 12.212 and 48 C.F.R. 227.7202-1 through 227.7202-4 (June 1995),

all U.S. Government End Users acquire Covered Code with only those

rights set forth herein.

This License represents the complete agreement concerning subject

matter hereof. If any provision of this License is held to be unenforceable, such provision shall be reformed only to the extent

necessary to make it enforceable. This License shall be governed by

California law provisions (except to the extent applicable law, if

any, provides otherwise), excluding its conflict-of-law provisions.

With respect to disputes in which at least one party is a citizen of,

or an entity chartered or registered to do business in the United

States of America, any litigation relating to this License shall be

subject to the jurisdiction of the Federal Courts of the Northern

any rights granted to You by such Participant under Sections 2.1(b)

and 2.2(b) are revoked effective as of the date You first made, used,

sold, distributed, or had made, Modifications made by that Participant.

8.3. If You assert a patent infringement claim against Participant

alleging that such Participant's Contributor Version directly or

indirectly infringes any patent where such claim is resolved (such as

by license or settlement) prior to the initiation of patent infringement litigation, then the reasonable value of the licenses

granted by such Participant under Sections 2.1 or 2.2 shall be taken

into account in determining the amount or value of any payment or

license.

8.4. In the event of termination under Sections 8.1 or 8.2 above,

all end user license agreements (excluding distributors and resellers)

which have been validly granted by You or any distributor hereunder

prior to termination shall survive termination.

UNDER NO CIRCUMSTANCES AND UNDER NO LEGAL THEORY, WHETHER TORT

(INCLUDING NEGLIGENCE), CONTRACT, OR OTHERWISE, SHALL YOU, THE INITIAL

DEVELOPER, ANY OTHER CONTRIBUTOR, OR ANY DISTRIBUTOR OF COVERED CODE,

OR ANY SUPPLIER OF ANY OF SUCH PARTIES, BE LIABLE TO ANY PERSON FOR

ANY INDIRECT, SPECIAL, INCIDENTAL, OR CONSEQUENTIAL DAMAGES OF ANY

CHARACTER INCLUDING, WITHOUT LIMITATION, DAMAGES FOR LOSS OF GOODWILL,

WORK STOPPAGE, COMPUTER FAILURE OR MALFUNCTION, OR ANY AND ALL OTHER

COMMERCIAL DAMAGES OR LOSSES, EVEN IF SUCH PARTY SHALL HAVE BEEN

the License at

<http://www.mozilla.org/MPL/>

Software distributed under the License is distributed on an "AS IS"

basis, WITHOUT WARRANTY OF ANY KIND, either express or implied. See the

License for the specific language governing rights and limitations

under the License.

The Original Code is \_\_\_\_\_.

The Initial Developer of the Original Code is \_\_\_\_\_.

Portions created by \_\_\_\_\_ are Copyright (C) \_\_\_\_\_. All Rights Reserved.

Contributor(s): \_\_\_\_\_.

Alternatively, the contents of this file may be used under the terms

of the \_\_\_\_\_ license (the "[\_\_\_\_\_] License"), in which case the

provisions of [\_\_\_\_\_] License are applicable instead of those

above. If you wish to allow use of your version of this file only

under the terms of the [\_\_\_\_\_] License and not to allow others to use

your version of this file under the MPL, indicate your decision by

deleting the provisions above and replace them with the notice and

other provisions required by the [\_\_\_\_\_] License. If you do not delete

the provisions above, a recipient may use your version of this file

under either the MPL or the [\_\_\_\_\_] License."

[NOTE: The text of this Exhibit A may differ slightly from the text of

the notices in the Source Code files of the Original Code. You should

use the text of this Exhibit A rather than the text found in the

Original Code Source Code for Your Modifications.]

District of California, with venue lying in Santa Clara County,

California, with the losing party responsible for costs, including

without limitation, court costs and reasonable attorneys' fees and

expenses. The application of the United Nations Convention on

Contracts for the International Sale of Goods is expressly excluded.

Any law or regulation which provides that the language of a contract

shall be construed against the drafter shall not apply to this

License.

As between Initial Developer and the Contributors, each party is

responsible for claims and damages arising, directly or indirectly,

out of its utilization of rights under this License and You agree to

work with Initial Developer and Contributors to distribute such

responsibility on an equitable basis. Nothing herein is intended or

shall be deemed to constitute any admission of liability.

Initial Developer may designate portions of the Covered Code as

"Multiple-Licensed". "Multiple-Licensed" means that the Initial

Developer permits you to utilize portions of the Covered Code under

Your choice of the NPL or the alternative licenses, if any, specified

by the Initial Developer in the file described in Exhibit A.

EXHIBIT A -Mozilla Public License.

``The contents of this file are subject to the Mozilla Public License



Version 1.1 (the "License"); you may not use this file except in

compliance with the License. You may obtain a copy of

## הודעות מערכת

באפשרותך לקבל הודעה על תוכנת טלויזיה חדשה הזמינה להורדה, או על בעיות אחרות הקשורות לתוכנה.

כדי לקרוא הודעות אלה...

- 1- לחץ על  בחר &quot;כל ההגדרות&quot; ולחץ על OK.
- 2- בחר &quot;עדכן תוכנה&quot; < &quot;הודעות&quot;.
- 3- בחר את ההודעה שברצונך לקרוא.
- 4- לחץ על  (שמאל) מספר פעמים אם נחוץ, כדי לסגור את התפריט.

## תום השימוש

### השלכת המכשיר הישן והסוללות הישנות

Your product is designed and manufactured with high quality materials and components which can be recycled, and reused.



כאשר מצורף למוצר סמל של פח מחוק עם גלגלים, המשמעות היא שעל המוצר חלה הנחיית האיחוד האירופאי EC / 2002/96.



אנא ברר על מערכת האיסוף המקומית הנפרדת למוצרים אלקטרוניים וחשמליים.

אנא נהג בהתאם לתקנות המקומיות ואל תשליך את המוצרים הישנים שלך יחד עם האשפה הביתית. השלכה נאותה של המכשירים הישנים שלך עוזרת למניעת השפעות שליליות פוטנציאליות על הסביבה ועל בריאות האדם.

המוצר שלך מכיל סוללות שעליהן חלה הנחיית האיחוד האירופאי EC 2006/66, קרי לא ניתן להשליכן ביחד עם האשפה הביתית הרגילה.



אנא ברר בעצמך מהם הכללים המקומיים הנוגעים לאיסוף נפרד של סוללות, מכיוון שגריטה נכונה מסייעת למנוע השפעות שליליות פוטנציאליות על הסביבה ועל בריאות האדם.

18.2

## חשמל

מפרט המוצר כפוף לשינויים ללא הודעה מראש. לקבלת פרטים נוספים על אודות המוצר הזה, בקר באתר [support /www.philips.com](http://support/www.philips.com)

### חשמל

- מתח רשת החשמל: ז' &quot; 220-240 וולט ±10%
- טמפרטורת סביבה: 5° עד 35° C
- מאפייני חיסכון בחשמל: חיישן תאורה, מצב ידיוותי לסביבה, השתקת תמונה (לרדיו), טיימר כיבוי אוטומטי, תפריט הגדרות סביבה.

למידע על צריכת חשמל, עיין בפרק &quot;מיקרופיש מוצר &quot;; צריכת החשמל הנקובה על לוחית הסוג של המוצר היא צריכת

# מפרטים

18.1

## סביבתי

### תווית אנרגיה אירופאית

**תווית האנרגיה האירופאית** מיידעת אותך על סיווג היעילות האנרגטית של מוצר זה. ככל שסיווג נצילות האנרגיה של המוצר ירוק יותר, כך הוא צורך פחות אנרגיה.

בתווית, תוכל למצוא את הסיווג של נצילות האנרגיה, את צריכת החשמל הממוצעת של המוצר בהיותו בשימוש ואת צריכת החשמל הממוצעת במשך שנה. את ערכי צריכת החשמל של המוצר תוכל למצוא גם באתר Philips בארץ שלך, בכתובת [www.philips.com](http://www.philips.com) / TV

### מיקרופיש מוצר

#### PUx7100 43

- סיווג יעילות אנרגיה: A
- גודל מסך נראה: 108 ס"מ / 43 אינץ'
- צריכת חשמל במצב מופעל (ואט): 65 ואט
- צריכת חשמל שנתית (קילו-ואט) \* : 95 קילו-ואט
- צריכת חשמל בהמתנה (ואט) \*\*: 0.50 ואט
- רזולוציית תצוגה (פיקסלים): 3840 x 2160p

#### PUx7100 49

- סיווג יעילות אנרגיה: A
- גודל מסך נראה: 123 ס"מ / 49 אינץ'
- צריכת חשמל במצב מופעל (ואט): 75 ואט
- צריכת חשמל שנתית (קילו-ואט) \* : 110 קילו-ואט
- צריכת חשמל בהמתנה (ואט) \*\*: 0.50 ואט
- רזולוציית תצוגה (פיקסלים): 3840 x 2160p

#### PUx7100 55

- סיווג יעילות אנרגיה: A
- גודל מסך נראה: 139 ס"מ / 55 אינץ'
- צריכת חשמל במצב מופעל (ואט): 92 ואט
- צריכת חשמל שנתית (קילו-ואט) \* : 134 קילו-ואט
- צריכת חשמל בהמתנה (ואט) \*\*: 0.50 ואט
- רזולוציית תצוגה (פיקסלים): 3840 x 2160p

#### PUx7120 65

- סיווג יעילות אנרגיה: A
- גודל מסך נראה: 164 ס"מ / 65 אינץ'
- צריכת חשמל במצב מופעל (ואט): 133 ואט
- צריכת חשמל שנתית (קילו-ואט) \* : 194 קילו-ואט
- צריכת חשמל בהמתנה (ואט) \*\*: 0.50 ואט
- רזולוציית תצוגה (פיקסלים): 3840 x 2160p

\* צריכת חשמל בקילו-ואט לשנה על בסיס צריכת החשמל של הטלוויזיה בהנחה שהיא מופעלת ארבע שעות ביום למשך 365 ימים. צריכת המחשמל בפועל תלויה באופן השימוש בטלוויזיה.

\*\* כאשר מגבים את הטלוויזיה באמצעות השלט רחוק ואין אף פונקציה פעילה.

החשמל של המוצר במהלך שימוש ביתי רגיל ( IEC 62087 Ed.2 ).  
צריכת החשמל הנקובה המקסימלית, המופיעה בסוגריים, משמשת  
בביטחון חשמלי ( IEC 60065 Ed. 7.2 ).

18.3

## מערכת הפעלה

מערכת הפעלה אנדרואיד

Lollipop 5.0

18.4

## קליטה

• כניסת אנטנה: 75 אוהם קואקסיאלי ( IEC75 )  
• תחומי קליטה בטיונר: VHF ,UHF ,S-Channel ,Hyperband  
• DVB :DVB-T2 , DVB-C (כבלים) QAM  
• הקרנת וידיאו אנלוגי: PAL ,SECAM  
• הקרנת וידיאו דיגיטלי: IEC /ISO (HD /MPEG2 SD )  
• IEC 14496-10 /ISO (HD /MPEG4 SD );13818-2  
• השמעת שמע דיגיטלי ( IEC 13818-3 /ISO )  
• הספק אנטנת לוויין: 75 אוהם F-type  
• טווח תדרי כניסה: 950 עד 2,150 מגה-הרץ  
• טווח רמות כניסה: 25 עד 65 דציבל ( dBm )  
• S2 QPSK /DVB-S , קצב סימנים 2 עד 45 מיליון  
סמלים, SCPC-ISO-MCPC  
• LNB :1.0 DiSEqC , 1 עד 4 LNBs נתמכים, בחירת קוטביות  
14/18 וולט, בחירת תחום 22 קילו-הרץ, מצב הבזק צליל ( tone  
burst ), זרם LNB 300 מילי-אמפר מקסימום

18.5

## תצוגה

### סוג

#### גודל אלכסוני של המסך

• 43 :PUx7100 ס &quot; 108 מ / 43 אינץ'  
• 49 :PUx7100 ס &quot; 123 מ / 49 אינץ'  
• 55 :PUx7100 ס &quot; 139 מ / 55 אינץ'  
• 65 :PUx7120 ס &quot; 164 מ / 65 אינץ'

#### רזולוציות תצוגה

• 3840 x 2160p

## רזולוציית קלט

### תבניות וידיאו

רזולוציה – קצב רענון

• 480 i-60 הרץ  
• 480 p-60 הרץ  
• 576 i-50 הרץ  
• 576 p-50 הרץ  
• 720 p-50 קהרץ, 60 הרץ  
• 1080 p-50 קהרץ, 60 הרץ  
• 1080 p-24 הרץ, 25 הרץ, 30 הרץ  
• 2,160 p-24 קהרץ, 25 הרץ, 30 הרץ, 50 הרץ, 60 הרץ

### תבניות מחשב

רזולוציות (בין היתר)

• 640 p-480 אהרץ  
• 800 p-600 אהרץ  
• 1024 p-768 אהרץ  
• 1280 p-768 אהרץ  
• 1360 p-765 אהרץ  
• 1360 p-768 אהרץ  
• 1280 p-1024 אהרץ  
• 1920 p-1080 אהרץ  
• 3,840 x 2,160 p-24 קהרץ, 25 הרץ, 30 הרץ, 50 הרץ, 60 הרץ

18.6

## ממדים ומשקלים

### PUx7100 43

• ללא מעמד לטלוויזיה:

רוחב &quot; 970.2 מ - גובה &quot; 574.6 מ - עומק 36.7 מ  
&quot; מ - משקל &quot; ±10.85 ק &quot; ג

• עם מעמד לטלוויזיה:

רוחב &quot; 1,017.7 מ - גובה &quot; 626.7 מ - עומק 213.5 מ  
&quot; מ - משקל &quot; ±11.1 ק &quot; ג

### PUx7100 49

• ללא מעמד לטלוויזיה:

רוחב &quot; 1,102.8 מ - גובה &quot; 638.5 מ - עומק 36.7 מ  
&quot; מ - משקל &quot; ±13.6 ק &quot; ג

• עם מעמד לטלוויזיה:

רוחב &quot; 1,149 מ - גובה &quot; 701 מ - עומק 255.2 מ  
&quot; מ - משקל &quot; ±13.9 ק &quot; ג

### PUx7100 55

• ללא מעמד לטלוויזיה:

רוחב &quot; 1,238.6 מ - גובה &quot; 714.9 מ - עומק 36.7 מ  
&quot; מ - משקל &quot; ±16.78 ק &quot; ג

• עם מעמד לטלוויזיה:

רוחב &quot; 1,285.1 מ - גובה &quot; 777.4 מ - עומק 272 מ  
&quot; מ - משקל &quot; ±17.11 ק &quot; ג

### PUx7120 65

• ללא מעמד לטלוויזיה:

רוחב &quot; 1457.8 מ - גובה &quot; 835.7 מ - עומק 55.3 מ  
&quot; מ - משקל &quot; ±32.7 ק &quot; ג

• עם מעמד לטלוויזיה:

רוחב &quot; 1,508.9 מ - גובה &quot; 898.2 מ - עומק 293 מ  
&quot; מ - משקל &quot; ±33.5 ק &quot; ג

## קישוריות

### צד הטלויזיה

- אזוניות - מיני שקע סטריאו 3.5 מ"מ &quot;
- 2 x כניסת HDMI
- 2 x USB 2.0
- 1 x חריץ לממשק משותף: CAM +/CI

### גב מקלט הטלויזיה

- כניסת אודיו (DVI ל-HDMI) - מיני שקע סטריאו 3.5 מ"מ &quot;
- SCART : שמע R / L , כניסת RGB , CVBS
- YPbPr : Y Pb Pr , אודיו R / L

### תחתית הטלויזיה

- כניסת - HDMI 1 - HDMI 2.0 ARC
- 2 - HDMI 2.0 - HDMI ARC
- 1 x USB 2.0
- יציאת אודיו - Optical Toslink
- רשת LAN - RJ45
- אנטנה (75Ω)
- טיונר לוויין

## צליל

- 3 x D wOOx
- HD Stereo
- הספק חשמלי (RMS): 20 דקות
- Digital Plus <sup>®</sup>Dolby
- <sup>™</sup>DTS Premium Sound

## מולטי-מדיה

### חיבורים

- USB 2.0
- Ethernet LAN RJ-45
- n (מובנה) /g /Wi-Fi 802.11b

### מערכות קובצי USB נתמכות

- FAT 16 , FAT 32 , NTFS

### שרתי מדיה, נתמכים

- מיכלים: 3 GP , AVCHD , AVI , MPEG-PS , MPEG-TS
- MKV (Matroska , MPEG-4 , Quicktime ) , MOV , M4V , M4A , WMA /WMV /ASF (Windows Media )
- Codec וידאו: MPEG-1 , MPEG-2 , MPEG-4 חלק
- 2 , MPEG-4 חלק 10 AVC (H264) , VC-1 , WMV9 , H.265 (HEVC)
- Codec שמע: AAC , HE-AAC v1 /v2 , AMR-NB , Dolby , DTS Premium Sound , Dolby Digital Plus , Digital <sup>™</sup>MPEG-1 /2/2.5 /Layer I /II /III (כולל MP3) , WMA v2
- עד v9.2) , WMA Pro v9 /v10
- כתוביות :
- תבניות: SAMI , SRT (SubRip) , SUB (SubViewer)
- ,TXT (MicroDVD) ,TXT (mplayer2) ,TXT (TMPlayer)
- הצפנת תווים: UTF-8 , מרכז אירופה ומזרח אירופה
- (Windows-1250) , קיריליים (Windows-1251) , יווניים
- (Windows-1253) , טורקיים (Windows-1254) , מערב אירופה
- (Windows-1252)

- Codec תמונות: MPO , JPS , JPEG
- הגבלות :

- קצב סיביות כולל מקסימלי נתמך לקובץ מדיה הוא 30 Mbps .
- קצב סיביות וידאו מקסימלי נתמך לקובץ מדיה הוא 20 Mbps .
- H.264 (MPEG-4 AVC) נתמך עד L4.1 @High Profile .
- H.265 (HEVC) נתמך עד Main 10 Profile /Main עד רמה 5.1
- VC-1 נתמך עד L3 @Advanced Profile .
- Wi-Fi Certified
- טלויזיה זאת תומכת במכשירי WiDi 4.x .

### תוכנת שרת מדיה נתמכת (DMS)

- מחשב אישי - Microsoft Windows XP , Vista או Windows 7
- תוכל להשתמש בכל תוכנת שרת מדיה DLNA certified <sup>®</sup>.
- Microsoft - Windows Media Player
- Mac OS X
- תוכל להשתמש בכל תוכנת שרת מדיה DLNA certified <sup>®</sup>.
- מכשירים ניידים
- Philips TV Remote app - ,iOS , Android
- יכולת פעולה הדדית וביצועים עשויים להשתנות בהתאם ליכולות המכשיר הנייד ולתוכנה שבה משתמשים.

### תקנות ESD

- מתקן זה עומד בקריטריוני הביצוע B של ESD. התערבות המשתמש נחוצה במקרה שהמכשיר אינו חוזר לתפקד במצב שיתוף קבצים, עקב פריקה אלקטרוסטטית.



# עזרה ותמיכה

19.1

## רישום

רשום את מקלט הטלוויזיה שלך ותינה ממגוון הטבות, כולל תמיכה מלאה (וכולל הורדות), גישה מועדפת למידע על מוצרים חדשים, הצעות והנחות בלעדיות, הסיכוי לזכות בפרסים ואף להשתתף בסקרים מיוחדים על גרסאות חדשות.

היכנס לאתר [www.philips.com/welcome](http://www.philips.com/welcome)

19.2

## בעיות

### ערוצים

#### לא נמצאו ערוצים דיגיטליים במהלך ההתקנה

עייין במפרט הטכני כדי לוודא שהטלוויזיה שלך תומכת ב-DVB-T או ב-DVB-C במדינתך. ודא שכל הכבלים מחוברים כראוי וכי נבחרה הרשת הנכונה.

#### ערוצים שהותקנו לפני כן אינם מופיעים ברשימת הערוצים

ודא שנבחרה רשימת הערוצים הנכונה.

### כללי

#### הטלוויזיה אינה נדלקת

• נתק את כבל החשמל משקע החשמל. המתן במשך דקה אחת ואז חבר את הכבל חזרה.  
• ודא שכבל החשמל מחובר היטב.

#### צליל חריקה באתחול או בכיבוי

בעת הפעלת הטלוויזיה, כיבויה או העברתה להמתנה, אתה שומע צליל חריקה מתושבת הטלוויזיה. צליל החריקה נובע מהתרחבות טבעית ומהתכווצות טבעית של הטלוויזיה, כאשר הטלוויזיה מתחממת או מתקררת. הדבר אינו משפיע על ביצועיה.

#### הטלוויזיה אינה מגיבה לשלט רחוק

הטלוויזיה זקוקה לזמן מסוים כדי להיפתח. במהלך זמן זה, היא אינה מגיבה לשלט הרחוק או למתגי הטלוויזיה. זאת התנהגות תקנית. אם הטלוויזיה ממשיכה שלא להגיב לשלט הרחוק, תוכל להשתמש במצלמת טלפון סלולרי ולבדוק אם השלט הרחוק פועל. העבר את הטלפון למצב מצלמה וכוון את השלט הרחוק אל עדשת המצלמה. אם תלחץ על מקש כלשהו של השלט הרחוק ותבחין בהבהוב של ה-LED האינפרה-אדום, השלט הרחוק עובד. יהיה צורך לבדוק את הטלוויזיה.  
אם אינך מבחין בהבהוב, ייתכן שהשלט הרחוק מקולקל או שהסוללות חלשות.

בדיקה זאת של בדיקת השלט הרחוק אינה אפשרית עם שלטים רחוקים שקושרו לטלוויזיה בצורה אלחוטית.

#### הטלוויזיה חוזרת למצב המתנה לאחר הצגת מסך הפתיחה של

#### פיליפס

כאשר הטלוויזיה במצב המתנה, יופיע תחילה מסך הפתיחה של

פיליפס ולאחר מכן הטלוויזיה תחזור למצב המתנה. זאת התנהגות תקנית. כאשר הטלוויזיה מנותקת מהחשמל ומחוברת שוב, מסך הפתיחה מוצג בפתיחה הבאה. כדי להעביר את הטלוויזיה ממצב המתנה, לחץ על השלט הרחוק או על הטלוויזיה.

#### נורית ההמתנה ממשיכה להבהב

נתק את כבל החשמל משקע החשמל. המתן 5 דקות וחבר את הכבל שוב. אם ההבהוב חוזר על עצמו, פנה לשירות הלקוחות של פיליפס.

## Picture (תמונה)

#### אין תמונה / התמונה מעוותת

- ודא שהאנטנה מחוברת כראוי לטלוויזיה.
- ודא שנבחר המכשיר הנכון בתור מקור התצוגה.
- ודא שהמכשיר החיצוני או המקור מחובר היטב.

#### יש קול אך אין תמונה

- ודא שהגדרות התמונה נכונות.

#### קליטה חלשה של האנטנה

- ודא שהאנטנה מחוברת כראוי לטלוויזיה.
- רמקולים, מערכות שמע ללא הארקה, אורות ניאון, בניינים גבוהים וחפצים גדולים אחרים עלולים להשפיע על איכות הקליטה. אם אפשר, נסה לשפר את איכות הקליטה על ידי שינוי כיוון האנטנה או הרחקת המכשירים מהטלוויזיה.
- אם הקליטה לקויה בערוץ אחד בלבד, כוונן את הערוץ כוונן עדין.

#### תמונה לא טובה מהמכשיר

- ודא שהמכשיר מחובר היטב.
- ודא שהגדרות התמונה נכונות.

#### הגדרות התמונה משתנות כעבור זמן מה

ודא שה-מיקום מוגדר כ-בית. במצב זה, תוכל לשנות ולשמור את ההגדרות.

#### כרזת פרסומת מופיעה על המסך

ודא שה-מיקום מוגדר כ-בית.

#### התמונה אינה מתאימה למסך

החלף את פורמט התמונה.

#### פורמט התמונה משתנה בערוצים השונים.

בחר בפורמט תמונה שאיננו &quot;אוטומטי&quot;:

#### מיקום התמונה אינו נכון

ייתכן שאותות התמונה ממכשירים אחדים אינם מתאימים היטב למסך. בדוק את יציאת האותות של המכשיר המחובר.

#### התמונה מהמחשב אינה יציבה

ודא שהמחשב עושה שימוש ברזולוציה נתמכת ורענן את הקצב.

## צליל

#### אין צלי או איכות הצליל ירודה

אם לא אותר אות אודיו, הטלוויזיה עוברת אוטומטית למצב כיבוי השמע – אך זה אינו מצביע על תקלה.

- ודא שהגדרות הקול נכונות.
- ודא שכל הכבלים מחוברים היטב.
- ודא שהעוצמה לא הושטקה ולא הוגדרה לאפס.
- ודא שיציאת האודיו של הטלוויזיה מחוברת לכניסת האודיו של

מערכת הקולנוע הביתית.  
את הקול צריך לשמוע מרמקולי ה-HTS.  
• חלק מהמכשירים עשויים להצריך הפעלה ידנית של יציאת  
האודיו HDMI . אם הופעלה כבר יציאת אודיו HDMI אך אתה עדיין  
אינך שומע את הקול, נסה לשנות את פורמט האודיו הדיגיטלי של  
המכשיר ל- PCM (אפנון קוד מתקפים). להוראות, עיין בתיעוד  
המצורף למכשיר שלך.

19.4

## עזרה מקוונת

לפיתרון כל בעייה הקשורה לטלוויזיה פיליפס, באפשרותך להיוועץ  
בתמיכה המקוונת. תוכל לבחור את שפתך ולהכניס את מספר הדגם  
של המוצר שלך.

היכנס לאתר [support /www.philips.com](http://support/www.philips.com).

באתר התמיכה, תוכל למצוא את מספר הטלפון בארץ להתקשרות  
איתנו, וכן תשובות לשאלות נפוצות (שואל & ת). בארצות  
מסוימות, תוכל צוטט עם אחד מהשותפים שלנו ולהציג את שאלתך  
ישירות, או לשלוח שאלה בדואר & ל.  
תוכל להוריד תוכנת טלוויזיה חדשה או את מדריך ההפעלה, לקריאה  
במחשב שלך.

19.5

## תיקון

לתמיכה ותיקונים, צור קשר עם הקו החם של שירות לקוחות פיליפס  
במדינתך. מצא את מספר הטלפון בתיעוד המודפס שהגיע עם  
הטלוויזיה.

או בקר באתר האינטרנט שלנו

בכתובת [support /www.philips.com](http://support/www.philips.com).

### מספר הדגם והמספר הסידורי של הטלוויזיה

ייתכן שתבקש למסור את מספר הדגם ואת המספר הסידורי של  
מקלט הטלוויזיה. מצא את המספרים האלו על תווית האריזה או על  
תווית הסוג שנמצאת בגב מקלט הטלוויזיה או בחלקו התחתון.

### אזהרה

לעולם אל תנסה לתקן את הטלוויזיה בעצמך. הדבר עלול לגרום  
לפגיעה קשה, לנזק בלתי הפיך לטלוויזיה שלך או לביטול האחריות.

## חיבורים

### HDMI

- שים לב שהתמיכה ב- HDCP (הגנה על תוכן דיגיטלי ברוחב פס גבוה) עשויה להשהות את הזמן הדרוש לטלוויזיה להציג תוכן ממכשיר HDMI.
- אם הטלוויזיה אינה מזהה את מכשיר ה- HDMI ואינה מציגה תמונה כלשהי, העבר את המקור ממכשיר אחד לאחר וחזרה.
- אם יש הפרעות קול לסירוגין, ודא שהגדרות היציאה ממכשיר ה- HDMI נכונות.
- אם אתה משתמש במתאם HDMI ל- DVI או בכבל HDMI ל- DVI, ודא שכבל האודיו הנוסף מחובר לכניסת AUDIO IN (שקע מיני בלבד), אם כניסה זו זמינה.

### EasyLink אינו עובד

- ודא שמכשירי ה- HDMI שלך הם תואמי HDMI-CEC. התכונות של EasyLink פועלות רק אם מכשירים שהם תואמי HDMI-CEC.

### לא מוצג סמל עוצמת הקול

- כאשר מחובר מכשיר שמע HDMI-CEC, התנהגות זאת טבעית.

### לא מוצגים תמונות, סרטונים ומוזיקה מהתקן USB

- ודא שהתקן האחסון USB מוגדר כתואם דרגת Mass Storage, כמתואר בתיעוד התקן האחסון.
- ודא שהתקן האחסון USB תואם לטלוויזיה.
- ודא שהפורמטים של קובצי השמע והתמונה נתמכים על ידי הטלוויזיה.

### השמעה/הצגה לא יציבה של קובצי USB

- ביצוע ההעברה מהתקן האחסון USB עלול להגביל את קצב ההעברה לטלוויזיה והדבר גורם לאיכות השמעה/הצגה ירודה.

19.3

## עזרה

טלוויזיה זאת מציעה עזרה על המסך.

### פתיחת העזרה

לחץ על המקש — (כחול) כדי לפתוח מיד את ה"עזרה". ה"עזרה" תיפתח בפרק הרלוונטי ביותר למה שאתה עושה באותו זמן או למה שנבחר בטלוויזיה. כדי לחפש נושאים לפי סדר האלפבית, בחר "מילות מפתח".

כדי לקרוא את ה"עזרה" כמו ספר, בחר "ספר".

לפני שתתחיל לפעול לפי הוראות העזרה, סגור את העזרה.

כדי לסגור את ה"עזרה", לחץ על המקש הצבעוני — "סגירה".

בהקשר לפעילויות מסוימות, כגון טקסט (טלטקסט), למקשי הצבע יש פונקציות ספציפיות ואינם יכולים לפתוח את "עזרה".

### העזרה של הטלוויזיה בטאבלט, בסמארטפון או במחשב

כדי לבצע סדרות נרחבות של הוראות בקלות רבה יותר, באפשרותך להוריד את ה"עזרה לטלוויזיה" בפורמט PDF, כדי לקרוא אותה מהסמארטפון, מהטאבלט או מהמחשב שלך. לחלופין, תוכל

## בטיחות וטיפוח

20.1

### בטיחות

#### חשוב

קראו והבינו את כל הוראות הבטיחות לפני השימוש בטלוויזיה. אחריות היצרן לא תחול במקרה של נזק שייגרם עקב אי-הקפדה לפעול על פי ההוראות.

#### אבטח את הטלוויזיה מפני התהפכות

השתמש תמיד בתושבת הקיר שסופקה, כדי לאבטח את הטלוויזיה מפני התהפכות. הרכב את התושבת ואבטח את הטלוויזיה עליה, גם אם בכוונתך להניח את הטלוויזיה על הרצפה.

תוכל למצוא הוראות הרכבה ב- &quot;מדריך להתחלה מהירה &quot;; שצורף למקלט הטלוויזיה. אם איבדת אותו, תוכל להוריד את המדריך מאתר [www.philips.com](http://www.philips.com). השתמש במספר סוג המוצר של הטלוויזיה כדי לחפש ולהוריד את &quot;מדריך להתחלה מהירה &quot;.

#### סכנת התחשמלות או אש

- לעולם אין לחשוף את הטלוויזיה לגשם או למים. לעולם אין להציב כלים המכילים מים, כגון אגרטים, בקרבת הטלוויזיה. אם הותז נוזל על הטלוויזיה או בתוכה, נתק אותה מייד משקע החשמל.
- לפני שתחזור להשתמש בטלוויזיה, פנה לשירות הלקוחות של פיליפס לצורך בדיקתה.
- לעולם אין לחשוף את הטלוויזיה, את השלט הרחוק או את הסוללות לחום יתר. לעולם אין להציב אותם בקרבת נרות דולקים, להבות פתוחות או מקורות חום אחרים, לרבות קרני שמש ישירות.
- לעולם אין להכניס חפצים חריצי האוורור או לפתחים אחרים בטלוויזיה.
- לעולם אין להניח חפצים כבדים על כבל החשמל.
- יש להימנע מהפעלת כוח על תקעי החשמל. תקעים רופפים עלולים לגרום לקשת חשמלית או לאש. יש לוודא שלא יופעל לחץ על כבל החשמל, כשאתה מסובב את מסך הטלוויזיה.
- כדי לנתק את הטלוויזיה משקע החשמל שבקיר, יש לנתק את תקע החשמל של הטלוויזיה. לצורך הניתוק, יש למשוך תמיד בתקע - לעולם לא בכבל. יש לוודא שיש תמיד גישה מלאה לתקע החשמל, לכבל החשמל ולשקע שבקיר.

#### סכנת פגיעה או נזק לטלוויזיה

- כדי להרים ולשאת מכשיר טלוויזיה שמשקלו יותר מ-25 ק"ג; יש צורך בשני אנשים.
- אם אתה מתקין את הטלוויזיה על מעמד, השתמש רק במעמד שסופק. אבטח היטב את המעמד לטלוויזיה.
- העמד את הטלוויזיה על משטח חלק ואופקי, המסוגל לשאת את המשקל המשולב של הטלוויזיה והמעמד.
- בעת התקנה על קיר, ודא שהתושבת על הקיר מסוגלת לשאת בבטחה את משקל מקלט הטלוויזיה. TP Vision אינה נושאת באחריות להתקנה לא תקינה שתוצאתה תאונה או פגיעה.

• חלקים ממוצר זה עשויים להיות מיוצרים מזכוכית. טפל בזהירות כדי למנוע פגיעה או נזק.

#### סכנת נזק לטלוויזיה!

לפני חיבור הטלוויזיה לשקע החשמל ודאו שמתח החשמל תואם את הערך המודפס בחלקה האחורי של הטלוויזיה. לעולם אין לחבר את הטלוויזיה לשקע החשמל אם המתח החשמלי שונה.

#### סכנת פגיעה לילדים

פעל על פי אמצעי הזהירות האלו כדי למנוע נפילת מקלט הטלוויזיה על ילד ופגיעתו כתוצאה מכך:

- לעולם אין להציב את הטלוויזיה על משטח מכוסה בבד או בחומר אחר שניתן למשוך אותו.
- ודא שאף חלק של הטלוויזיה אינו בולט מעל השפה של משטח ההתקנה.
- לעולם אין להציב טלוויזיה על רהיט גבוה, כגון כוננית ספרים, מבלי לחבר גם את הרהיט וגם את הטלוויזיה לקיר, או לנקודת תמיכה מתאימה.
- חנך את הילדים והסבר להם את הסכנות הכרוכות בטיפוס על הרהיטים, כדי להגיע לטלוויזיה.

#### סכנת בליעה של סוללות!

השלט הרחוק עשוי לכלול סוללות מטבע, שילדים קטנים יכולים לבלוע בקלות. הרחק תמיד את הסוללות האלו מהישג ידם של ילדים.

#### סכנת התחממות יתר

לעולם אין להתקין את הטלוויזיה במקום תחום. השאר תמיד מרווח אוורור של 10 ס"מ בקרבת סביב הטלוויזיה. ודא שווילונות או חפצים אחרים לא יכסו לעולם את חריצי האוורור של הטלוויזיה.

#### סופות ברקים

לפני סופת ברקים צפויה, נתק את הטלוויזיה משקע החשמל ואת האנטנה. בזמן סופות ברקים, לעולם אל תיגע בחלק כלשהו של הטלוויזיה, של כבל החשמל או של כבל האנטנה.

#### סכנת נזק לשמיעה

הימנע משימוש באוזניות בעוצמה גבוהה או במשך פרקי זמן ארוכים.

#### טמפרטורות נמוכות

אם הובלת הטלוויזיה בוצעה בטמפרטורות מתחת ל-5°C, פתח את האריזה ולפני שאתה מחבר את מקלט הטלוויזיה לרשת החשמל, המתן עד שהטמפרטורה שלו תגיע לטמפרטורת החדר.

בהזדמנויות נדירות, ובהתאם לטמפרטורה וללחות, ייתכן עיבוי קל בצדה הפנימי של החזית מזכוכית (בדגמים מסוימים). כדי למנוע זאת, אין לחשוף את הטלויזיה לקרני שמש ישירות, לחום או ללחות קיצונית. אם אירע עיבוי, הוא ייעלם מעצמו לאחר שהטלויזיה פעלה במשך מספר שעות.

לחות העיבוי לא תזיק לטלויזיה ולא תגרום לתפקוד לקוי.

20.2

## טיפול במסך

- לעולם אל תיגע במסך ואל תדחוף אותו, אל תשפשף אותו ואל תחבוט בו בחפץ כלשהו.
- לפני ניקוי, נתק את הטלויזיה משקע החשמל.
- נקה את מקלט הטלויזיה ואת המסגרת שלו בעזרת מטלית רכה לחה ונגב בעדינות. הימנע מנגיעה בנורות ה-LED של Ambilight, הנמצאות בגב המקלט. לעולם אין לנקות את הטלויזיה באמצעות חומרים כגון אלכוהול, כימיקלים או חומרי ניקוי ביתיים.
- למניעת עיוותים ודהיית הצבע, נגב טיפות מים סמוך ככל האפשר לאירוע.
- הימנעו מתמונות קבועות עד כמה שניתן. תמונות קבועות הן תמונות שנותרות על המסך לפרקי זמן ארוכים. תמונות קבועות הן, בין היתר, תפריטים על המסך, מחוונים שחורים, תצוגות זמן, וכן הלאה. עם אתם חייבים להשתמש בתמונות קבועות הפחיתו את הניגודיות ואת הבהירות של המסך כדי למנוע גרימת נזק למסך.

# תנאי שימוש\_טלוויזיה

© 2015 TP Vision Europe B.V. כל הזכויות שמורות.

פיליפס מחויבת לפתח, לייצר ולשווק מוצרים שאינם גורמים להשפעות בריאותיות שליליות. TP Vision מאשרת שכל עוד המוצרים שלה מטופלים בצורה נכונה ובהתאם לשימוש המיועד להם, הם בטוחים לשימוש בהתאם להוכחות המדעיות הזמינות כיום. פיליפס ממלאת תפקיד פעיל בפיתוח תקני שדות מגנטיים חשמליים (EMF) ותקני בטיחות בינלאומיים, המאפשרים לה לצפות פיתוחים נוספים של תקנים שתוכל לשלב מראש במוצריה.

מוצר זה הובא לשוק על-ידי TP Vision Europe B.V. או אחת מהחברות המסונפות לה, להלן "TP Vision"; שהיא יצרן המוצר. TP Vision היא מיופית הכוח ביחס למקלט הטלוויזיה שאילו צורפה חזרת זאת. Philips וסמל המגן של פיליפס הם סימנים מסחריים רשומים של Koninklijke Philips N.V.

המפרט כפוף לשינויים ללא הודעה מראש. סימנים מסחריים הינם הרכוש של Koninklijke Philips Electronics N.V או של בעליהם בהתאמה. TP Vision Netherlands B.V שומרת לעצמה את הזכות לבצע שינויים במוצרים בכל עת, מבלי שתהיה מחויבת להתאים על פיהם מוצרים שסופקו לפני כן.

החומר הכתוב, המצורף לטלוויזיה, והמדריך השמור בזיכרון הטלוויזיה או שהורד מאתר האינטרנט של פיליפס, נחשבים כמתאימים לשימוש המיועד של המערכת.

החומר במדריך זה למשתמש נחשב לחומר המתאים לשימוש המיועד במערכת. אם המוצר, רכיביו הפרטניים או נוהלי השימוש בו ישמשו למטרות אחרות מאלו המפורטות כאן, יש לקבל אישור לתקפותן ולתאימותן. TP Vision Europe B.V לכך ערבה. שהחומר עצמו אינו מפר פטנט כלשהו מהפטנטים האמריקאיים. לא ניתנת כל אחריות אחרת, מפורשת או מרומזת. TP Vision Europe B.V ולא הזו המסמך בתוכן כלשהו לשגיאות אחריות תהיה לא. לבעיות כלשהן הנובעות מתוכנו. שגיאות שיובאו לדיעת פיליפס יותאמו ויפורסמו באתר התמיכה של פיליפס מוקדם ככל האפשר.

תנאי האחריות - סכנת פגיעה, נזק לטלוויזיה או ביטול האחריות: לעולם אל תנסה לתקן את הטלוויזיה בעצמך. השתמש בטלוויזיה ובאביזריה לפי הייעוד שקבע היצרן. סימן הזהירות המודפס על גב הטלוויזיה מציינ סכנת התחשמלות. לעולם אין להסיר את כיסוי הטלוויזיה. לצורך שירות או תיקון, פנה תמיד לשירות הלקוחות של פיליפס. כל פעולה האסורה מפורשות במדריך זה, או כל כוונון או נוהל הרכבה שלא הומלצו ו/או לא הורשו במדריך זה, יגרמו לביטול האחריות.

מאפייני פיקסלים

מוצר LED / LCD זה כולל מספר רב של פיקסלי צבע. על אף פיקסלים אפקטיביים בשיעור 99.999% ויותר, נקודות שחורות או נקודות אור בהירות (אדומות, ירוקות או כחולות) עשויות להופיע באופן קבוע על המסך. זוהי תכונה מובנית של הצג (במסגרת תקני הענף הרגילים) ולא מדובר בתפקוד לקוי.

תאימות CE

מוצר זה תואם לדרישות היסוד ולהוראות הרלוונטיות האחרות של ההנחיות (מתח נמוך), ו-2004/108 / EC - (תאימות אלקטרו-גנטית - EMC) ו-2011/65 / EU (ההנחיה להגבלת חומרים מסוכנים - ROHS).

תאימות EMF

TP Vision Europe B.V מכווני רבים מוצרים ומוכרת מייצרת. לקוח; מוצרים אלו, כמו כל מכשיר אלקטרוני, מסוגלים בדרך כלל לפלוט ולקלוט אותות אלקטרו-מגנטיים. אחד מהעקרונות העסקיים המובילים של פיליפס בהקשר למוצרים שלה הוא לנקוט בכל אמצעי הזהירות הבריאותיים והבטיחותיים הדרושים, על מנת לעמוד בכל דרישות החוק החלות וכן על מנת להישאר במסגרת תקני השדות המגנטיים החשמליים (EMF) הישימים, הקיימים בעת ייצור המוצרים.

# תנאי שימוש\_טלויזיה

## חכמה

ניתן לעיין בתנאי השימוש, מדיניות הפרטיות, וגם להגדיר הגדרות פרטיות של 'טלויזיה חכמה'

כדי לפתוח את דף תנאי השימוש של 'טלויזיה חכמה'...

1- לחץ על  HOME כדי לפתוח את תפריט הבית.

2- בחר  &quot;יישומים &quot;; כדי לפתוח יישומים.

3- בחר תמיכה

## DTS Premium Sound™



™ DTS Premium Sound

למידע על פטנטים DTS, ראה <http://patents.dts.com>. יוצר על פי רישיון מאת DTS Licensing Limited. DTS, הסמל שלה, & DTS והסמל שלה, ביחד, הם סימנים מסחריים רשומים;

## DLNA Certified®

(אם רלוונטי)



DLNA של הלוגו, DLNA CERTIFIED סימנים הם © מסחריים, סימני שירות, או סימני אישור של Digital Living Network Alliance.

## Microsoft



Windows Media

Windows Media הוא סימן מסחרי רשום או סימן מסחרי של Microsoft Corporation בארצות הברית ו/או במדינות אחרות.

Microsoft PlayReady

בעלי תוכן משתמשים בטכנולוגיית הגישה לתוכן Microsoft PlayReady™ כדי להגן על הקניין הרוחני שלהם, לרבות תוכן בזכויות יוצרים.

מכשיר זה משתמש בטכנולוגיית PlayReady כדי לגשת לתוכן PlayReady מוגן ו/או לתוכן WMDRM מוגן. אם המכשיר אינו מצליח לאכוף בצורה נכונה את ההגבלות על שימוש בתוכן, בעלי התוכן רשאים לדרוש מ-Microsoft לבטל את יכולת המכשיר לצרוך תוכן PlayReady מוגן. הביטול לא ישפיע על תוכן לא מוגן או על תוכן מוגן על ידי טכנולוגיות אחרות של גישה לתוכן. בעלי

## זכויות יוצרים

## Ultra HD

לוגו התצוגה DIGITALEUROPE UHD הוא סימן מסחרי של DIGITALEUROPE.



## HDMI



®HDMI

המונחים HDMI-High-Definition Multimedia Interface והסמל HDMI הם סימנים מסחריים או סימנים מסחריים רשומים של החברה HDMI Licensing LLC - בארצות הברית ובמדינות אחרות.

## Dolby Digital Plus



®Dolby

יוצר ברישיון מאת מעבדות Dolby. Dolby והסמל עם D כפולה הם סימנים מסחריים של מעבדות Dolby.

התוכן עשויים לדרוש ממך לשדרג את PlayReady כדי לגשת לתוכן שלהם. אם תסרב לשדרג, לא תוכל לגשת לתוכן הדורש שדרוג.

23.7

## Wi-Fi Alliance



הם Wi-Fi CERTIFIED והסמליל Wi-Fi, הם סימנים מסחריים רשומים של חברת Wi-Fi Alliance.

23.8

## Kensington

(אם רלוונטי)



Kensington ו-Micro Saver הם סימנים מסחריים רשומים בארה"ב & quot; ב של התאגיד העולמי ACCO World Corporation, עם רישומים מונפקים ועם פניות תלויות ועומדות בארצות אחרות בכל רחבי העולם.

23.9

## סימנים מסחריים אחרים

כל יתר הסימנים המסחריים, הרשומים והלא רשומים, הנם רכושם של בעליהם בהתאמה.



|                                     |                                     |
|-------------------------------------|-------------------------------------|
| Artefact MPEG הפחתת רעש 47          | <b>C</b>                            |
| הפעלה 21                            | 13 CAM - מותנית גישה רכיב -         |
| הפעלה וכיבוי 21                     | 13 CI+                              |
| הצבת הטלוויזיה 6                    | 49 Clear Sound                      |
| הקלטות, נתוני מדריך טלוויזיה 32     | <b>D</b>                            |
| השהיית יציאת אודיו 15               | דיגיטלית מדיה מעבד - DMR 9          |
| התקנת רשת 8                         | <b>E</b>                            |
| <b>ו</b>                            | 54 EasyLink HDMI CEC                |
| וידאו לפי דרישה 36                  | <b>H</b>                            |
| <b>ז</b>                            | 34 HbbTV                            |
| זיכרון אינטרנט, מחיקה 9             | 11 HDMI, ARC                        |
| <b>ח</b>                            | 12 HDMI, חיבור DVI                  |
| חדות 44                             | 11 HDMI, EasyLink                   |
| חדות, אולטרה רזולוציה 47            | 11 HDMI, Ultra HD                   |
| חדות, הפחתת ארטיפקטים ב-MPEG 47     | <b>I</b>                            |
| חדות, צמצום רעש 47                  | 49 Incredible Surround              |
| חיבור SCART, עצות 13                | <b>I</b>                            |
| חיבור YPbPr, עצות 13                | 34 iTV                              |
| חיבור אנטנה 7                       | <b>M</b>                            |
| חיבור אנטנה, עצות 11                | 43 Multi View                       |
| חיבור לוויין 7                      | <b>P</b>                            |
| חיבור לחשמל 6                       | 47 Perfect Natural Motion           |
| חיישן אור 46                        | <b>S</b>                            |
| חיישן אינפרא-אדום 26                | 39 SimplyShare (או ממחשב) NAS מכונן |
| חיפוש, רשימת ערוצים 28              | <b>U</b>                            |
| חריץ לממשק משותף 13                 | 11 Ultra HD, חיבור                  |
| <b>ט</b>                            | <b>W</b>                            |
| טיימר שינה 21                       | 8 Wi-Fi                             |
| טלוויזיה אינטראקטיבית, למה תזדקק 34 | 9 WoWLAN                            |
| טלוויזיה אינטראקטיבית, על אודות 34  | <b>א</b>                            |
| טלוויזיה מקוונת 35                  | 16 אחניות, חיבור                    |
| טלטקסט 33                           | 15 איזון יציאת שמע                  |
| טקסט 33                             | 49 איזון עוצמה אוטומטי              |
| טקסט דיגיטלי 33                     | 38 אפליקציות                        |
| טרבל 48                             | 29 אפשרויות, בערוץ                  |
| <b>י</b>                            | <b>ב</b>                            |
| יציאת אודיו - אופטית, טיפים 13      | 48 באס                              |
| <b>כ</b>                            | 21 בהירות, הלוגו של פיליפס          |
| כונן הבזק USB, חיבור 19             | 31 בחירת וידאו                      |
| כונן קשיח USB, התקנה 18             | <b>ג</b>                            |
| כונן קשיח USB, חיבור 18             | 47 גמא                              |
| כונן קשיח USB, שטח דיסק 18          | <b>ד</b>                            |
| כיבוי אוטומטי 22                    | 29 דירוג הורים                      |
| כיבוי טיימר 22                      | 29 דירוג לפי גיל                    |
| כעת בטלוויזיה 35                    | <b>ה</b>                            |
| כרטיס חכם, CAM 13                   | 15 הגדרות יציאת אודיו               |
| <b>ל</b>                            | 53 הגדרות סביבה                     |
| לחצן אדום 34                        | 107 הוראות בטיחות                   |
| <b>מ</b>                            | 21 הלוגו של פיליפס, בהירות          |
| מדריך הטלוויזיה, נתונים ומידע 32    | 21 המתנה                            |
| מדריך טלוויזיה 32                   |                                     |
| מדריך קישוריות 11                   |                                     |
| מחק זיכרון אינטרנט 10               |                                     |
| מחשב, חיבור 20                      |                                     |
| ממיר, חיבור 14                      |                                     |

|                                 |     |
|---------------------------------|-----|
| <b>ק</b>                        |     |
| קובצי מדיה, מכונן USB           | 39  |
| קובצי מדיה, ממחשב או מכונן NAS  | 39  |
| קונסולת משחק, חיבור             | 17  |
| קישור השלט הרחוק                | 25  |
| <b>ר</b>                        |     |
| רשימת ערוצים, על אודות          | 28  |
| רשת, הפעלת Fi-Wi                | 9   |
| רשת אלחוטית                     | 8   |
| רשת קווית                       | 9   |
| רשת, IP סטטי                    | 9   |
| רשת, WoWLAN                     | 9   |
| רשת, WPS                        | 8   |
| רשת, אלחוטית                    | 8   |
| רשת, הגדרות                     | 9   |
| רשת, הצגת הגדרות                | 9   |
| רשת, חיבור                      | 8   |
| רשת, מחיקת זיכרון אינטרנט       | 10  |
| רשת, מסך חכם Fi-Wi              | 10  |
| רשת, קווית                      | 9   |
| רשת, שם הטלוויזיה ברשת          | 10  |
| <b>ש</b>                        |     |
| שלט משחקים, חיבור               | 17  |
| שלט רחוק, Azerty                | 25  |
| שלט רחוק, Qwerty                | 25  |
| שלט רחוק, Azerty-qwerty         | 24  |
| שלט רחוק, דגשים וסמלים          | 25  |
| שלט רחוק, כתב עילי              | 25  |
| שלט רחוק, מקלדת                 | 25  |
| שלט רחוק, מקלדת qwerty וקירילית | 24  |
| שלט רחוק, סוללות                | 26  |
| שלט רחוק, קירילית               | 25  |
| שלט רחוק, קישור                 | 25  |
| שם הטלוויזיה ברשת               | 9   |
| <b>ת</b>                        |     |
| תוכניות, המלצות                 | 35  |
| תום השימוש                      | 102 |
| תחנות, צפייה בשתי תחנות         | 43  |
| תלת-ממד Surround Incredible     | 49  |
| תלת-ממד היקפי אוטומטי           | 49  |
| תלת-ממד, אזהרת בריאות           | 41  |
| תלת-ממד, צפייה אופטימלית        | 41  |
| תמונה בתוך תמונה                | 43  |
| תמונה, הגדרות מהירות            | 48  |
| תמונה, ניגודיות תאורה אחורית    | 44  |
| תמונה, צבע                      | 44  |
| תנועה, Motion Natural Perfect   | 47  |
| תפריט בסיסי                     | 21  |
| תפריט הבית                      | 27  |

|                                    |    |
|------------------------------------|----|
| מסך חכם Fi-Wi                      | 10 |
| מערכת קולנוע ביתי, איזון עוצמת קול | 15 |
| מערכת קולנוע ביתי, בעיות           | 16 |
| מערכת קולנוע ביתי, חיבור           | 14 |
| מצב צליל היקפי                     | 49 |
| מצלמה, חיבור                       | 19 |
| מצלמת וידאו, חיבור                 | 19 |
| מקלדת USB                          | 18 |
| מקלדת USB, חיבור                   | 18 |
| מרחק צפייה                         | 6  |
| משחק או מחשב, הגדרה                | 44 |

|                                  |    |
|----------------------------------|----|
| <b>נ</b>                         |    |
| נגן DVD                          | 16 |
| נגן DVD, חיבור                   | 16 |
| נגן תקליטורי ray-Blu, חיבור      | 16 |
| ניגודיות                         | 44 |
| ניגודיות                         | 44 |
| ניגודיות תאורה אחורית            | 44 |
| ניגודיות, גמא                    | 47 |
| ניגודיות, מצב ניגודיות           | 46 |
| ניגודיות, ניגודיות דינמית        | 46 |
| ניגודיות, ניגודיות וידאו תלת-ממד | 45 |
| ניגודיות, ניגודיות וידאו         | 46 |
| נעילת ילדים                      | 56 |

|                      |    |
|----------------------|----|
| <b>ס</b>             |    |
| סגנון הצליל          | 48 |
| סגנון התמונה         | 44 |
| סוללות, שלט רחוק     | 26 |
| סנכרון אודיו ווידאו  | 15 |
| סנכרון אודיו לווידאו | 15 |
| סנן, רשימת ערוצים    | 28 |

|                         |    |
|-------------------------|----|
| <b>ע</b>                |    |
| עוצמת האחזיות           | 50 |
| ערוץ                    | 28 |
| ערוץ, דירוג לפי גיל     | 29 |
| ערוץ, אפשרויות          | 29 |
| ערוץ, מדריך טלוויזיה    | 32 |
| ערוץ, עבור לערוץ        | 28 |
| ערוצים מועדפים, החלף שם | 31 |
| ערוצים מועדפים, הסר     | 32 |

|                    |    |
|--------------------|----|
| <b>פ</b>           |    |
| פורמט התמונה       | 47 |
| פורמט יציאת שמע    | 15 |
| פורמט תמונה, בסיסי | 47 |
| פורמט תמונה, מתקדם | 47 |
| פיצוי יציאת שמע    | 16 |
| פתח, רשימת ערוצים  | 28 |

|                                   |    |
|-----------------------------------|----|
| <b>צ</b>                          |    |
| צבע                               | 44 |
| צבע, גוון                         | 45 |
| צבע, טמפרטורת צבע                 | 45 |
| צבע, טמפרטורת צבע מותאמת אישית    | 45 |
| צבע, שיפור צבע                    | 45 |
| צור, רשימת ערוצים מועדפים         | 31 |
| צליל, איזון עוצמה אוטומטי         | 49 |
| צליל, באס                         | 48 |
| צליל, טרבל                        | 48 |
| צליל, מחק צליל                    | 49 |
| צליל, מצב צליל היקפי              | 49 |
| צליל, עוצמת האחזיות               | 50 |
| צליל, תלת-ממד היקפי אוטומטי       | 49 |
| צליל, תלת-ממד Surround Incredible | 49 |
| צפייה בטלוויזיה                   | 28 |



[www.philips.com/support](http://www.philips.com/support)

**България**

Грижа за клиента  
**02 4916 273**  
(Национален номер)

**België/Belgique**

Klantenservice/  
Service Consommateurs  
**02 700 72 62**  
(0.15€/min.)

**Bosna i Hercegovina**

Potpora potrošačima  
**033 941 251**  
(Lokalni poziv)

**Republika Srbija**

Potpora potrošačima  
**011 321 6840**  
(Lokalni poziv)

**Česká republika**

Zákaznická podpora  
**228 880 895**  
(Místní tarif)

**Danmark**

Kundeservice  
**3525 8314**

**Deutschland**

Kundendienst  
**069 66 80 10 10**  
(Zum Festnetzтариф ihres  
Anbieters)

**Ελλάδα**

Τμήμα καταναλωτών  
**2111983028**  
(Διεθνής κλήση)

**Eesti**

Klienditugi  
**668 30 61**  
(Kohalikul kõned)

**España**

Atención al consumidor  
**913 496 582**  
(0.10€ + 0.08€/min.)

**France**

Service Consommateurs  
**01 57 32 40 50**  
(coût d'un appel local sauf  
surcoût éventuel selon  
opérateur réseau)

**Hrvatska**

Potpora potrošačima  
**01 777 66 01**  
(Lokalni poziv)

**Indonesia**

Consumer Care  
**0800 133 3000**

**Ireland**

Consumer Care  
**015 24 54 45**  
(National Call)

**Italia**

Servizio Consumatori  
**0245 28 70 14**  
(Chiamata nazionale)

**Қазақстан Республикасы**

байланыс орталығы  
**810 800 2000 00 04**  
(стационарлық нөмірлерден  
Қазақстан Республикасы  
бойынша қоңырау шалу тегін)

**Latvija**

Klientu atbalsts  
**6616 32 63**  
(Vietēiais tarifs)

**Lietuva**

Klientų palaikymo tarnyba  
**8 521 402 93**  
(Vietiniais tarifais)

**Luxembourg**

Service Consommateurs  
**2487 11 00**  
(Appel nat./Nationale Ruf)

**Magyarország**

Ügyfélszolgálat  
**(061) 700 81 51**  
(Belföldi hívás)

**Malaysia**

Consumer Care  
**1800 220 180**

**Nederland**

Klantenservice  
**0900 202 08 71**  
(1€/gesprek)

**Norge**

Forbrukerstøtte  
**22 97 19 14**

**Österreich**

Kundendienst  
**0150 284 21 40**  
(0,05€/Min)

**Республика Беларусь**

Контакт Центр  
**8 10 (800) 2000 00 04**  
(бесплатный звонок по  
Республике Беларусь со  
стационарных номеров)

**Российская Федерация**

Контакт Центр  
**8 (800) 220 00 04**  
(бесплатный звонок по  
России)

**Polska**

Wsparcie Klienta  
**22 397 15 04**  
(Połączenie lokalne)

**Portugal**

Assistência a clientes  
**800 780 068**  
(0,03€/min. – Móvel  
0,28€/min.)

**România**

Serviciul Clienți  
**031 630 00 42**  
(Tarif local)

**Schweiz/Suisse/Svizzera**

Kundendienst/ Service  
Consommateurs/Servizio  
Consumatori  
**0848 000 291**  
(0,04 CHF/Min)

**Slovenija**

Skrb za potrošnike  
**01 88 88 312**  
(Lokalni klic)

**Slovensko**

Zákaznická podpora  
**02 332 154 93**  
(vnútroštátny hovor)

**Suomi**

Finland Kuluttajapalvelu  
**09 88 62 50 40**

**Sverige**

Kundtjänst  
**08 57 92 90 96**

**Türkiye**

Tüketici Hizmetleri  
**0 850 222 44 66**

**Україна**

Служба підтримки  
споживачів  
**0-800-500-480**  
(дзвінки зі стаціонарних  
телефонів безкоштовні)

**United Kingdom**

Consumer Care  
**020 79 49 03 19**  
(5p/min BT landline)

**Argentina**

Consumer Care  
**0800 444 77 49**  
- Buenos Aires  
**0810 444 7782**

**Brasil**

Suporte ao Consumidor  
**0800 701 02 45**  
- São Paulo  
**29 38 02 45**



All registered and unregistered trademarks are property of their respective owners. Specifications are subject to change without notice. Philips and the Philips' shield emblem are trademarks of Koninklijke Philips N.V. and are used under license from Koninklijke Philips N.V. 2015 © TP Vision Europe B.V. All rights reserved. philips.com