

Register your product and get support at
www.philips.com/welcome

6432 series

הוראות הפעלה

43PUS6432
49PUS6432
55PUS6432

PHILIPS

	1 - מה חדש	4
	1.1 - תפריט מקור "הכל באחד"	4
	1.2 - נבחרות	4
	1.3 - דפדפן מדיה	5
	2 - הגדרות	6
	2.1 - קרא על בטיחות	6
	2.2 - מעמד לטלוויזיה והתקנתה על קיר	6
	2.3 - עצות בנושא הצבה	6
	2.4 - כבל החשמל	6
	2.5 - כבל האנטנה	7
	2.6 - צלחת לוויין	7
	3 - שלט רחוק	8
	3.1 - סקירה כללית של המקשים	8
	3.2 - חיפוש קולי	9
	3.3 - חיישן אינפרא-אדום (IR)	9
	3.4 - סוללות	10
	3.5 - ניקוי	10
	4 - הפעלה וכיבוי	11
	4.1 - מופעלים או במצב המתנה	11
	4.2 - תפריט בסיסי	11
	5 - ערוצים	12
	5.1 - ערוץ, התקנת ערוצי לוויין	12
	5.2 - התקנת אנטנה/כבלים	14
	5.3 - עותק רשימת ערוצים	16
	5.4 - על אודות ערוצים	16
	6 - חיבור מכשירים	22
	6.1 - על אודות חיבורים	22
	6.2 - יציאות HDMI	22
	6.3 - Y Pb Pr - Component	23
	6.4 - Scart	24
	6.5 - יציאת שמע - אופטית	24
	6.6 - CI+ - חכם כרטיס עם CAM	24
	6.7 - מערכת קולנוע ביתי - HTS	25
	6.8 - סמארטפונים וטאבלטים	26
	6.9 - גגן תקליטורי ray-Blu	26
	6.10 - נגן DVD	26
	6.11 - משחקים ושלטי רמקולים - Bluetooth	26
	6.12 - אחניות	27
	6.13 - קונסולת משחק	28
	6.14 - שלט משחקים	28
	6.15 - כונן קשיח USB	29
	6.16 - מקלדת USB	29
	6.17 - כונן הבזק USB	30
	6.18 - מצלמה	30
	6.19 - מצלמת וידאו	30
	6.20 - מחשב	31
	7 - חיבור ה-TV Android	33
	7.1 - רשת ואינטרנט	33
	7.2 - חשבון Google	35
	7.3 - גלריית היישומים של Philips	36
	7.4 - הגדרות אנדרואיד	36
	7.5 - תפריט הבית	37
	8 - אפליקציות	38
	8.1 - על אודות אפליקציות	38
	8.2 - Google Play	38
	8.3 - התחלת יישום או עצירתו	39
	8.4 - נעילת יישומים	39
	8.5 - שיטות הפעלה של המקלדת	40
	8.6 - אחסון	40
9 - אינטרנט	42	
9.1 - התחלת האינטרנט	42	
9.2 - אפשרויות באינטרנט	42	
10 - תפריט טלוויזיה	43	
10.1 - על אודות תפריט טלוויזיה	43	
10.2 - פתח את תפריט הטלוויזיה	43	
11 - סמל המכשיר	44	
11.1 - מעבר למכשיר	44	
11.2 - אפשרויות לקלט טלוויזיה	44	
11.3 - שם וסוג התקן	44	
11.4 - מחשב	44	
12 - הגדרות	45	
12.1 - הגדרות נפוצות	45	
12.2 - Picture - 12.2	45	
12.3 - צליל	49	
12.4 - הגדרות Ambilight	51	
12.5 - הגדרות סביבה	54	
12.6 - הגדרות כלליות	54	
12.7 - שרון אזור ושפה	56	
12.8 - גישה אוניברסלית	59	
12.9 - נעילת ילדים	60	
13 - סרטונים, תמונות או מוזיקה	61	
13.1 - מחיבור USB	61	
13.2 - ממחשב או מכונן אחסון ברשת (NAS)	61	
13.3 - משירות אחסון בענן	61	
13.4 - התפריטים מועדפים, הפופולריים ביותר, האחרון שהופעל	61	
13.5 - הקרנת סרטוני וידאו	61	
13.6 - הצגת תמונות	62	
13.7 - השמעת מוזיקה	62	
14 - מדריך טלוויזיה	63	
14.1 - למה תזדקק	63	
14.2 - נתוני מדריך טלוויזיה	63	
14.3 - שימוש במדריך הטלוויזיה	63	
15 - הקלטה והשהיית הטלוויזיה	65	
15.1 - הקלטה	65	
15.2 - השהיית טלוויזיה	66	
16 - סמארטפונים וטאבלטים	67	
16.1 - אפליקציית Remote TV	67	
16.2 - Google Cast	67	
16.3 - AirPlay	67	
16.4 - MHL	67	
17 - משחקים	68	
17.1 - למה תזדקק	68	
17.2 - לשחק משחק	68	
18 - Ambilight	69	
18.1 - כיבוי או הפעלה, Ambilight	69	
18.2 - כבוי Ambilight	69	
18.3 - הגדרות Ambilight	69	
19 - נבחרות	70	
19.1 - על אודות נבחרות	70	
19.2 - כעת בטלוויזיה	70	
19.3 - טלוויזיה מקוונת	70	
19.4 - וידאו לפי דרישה	70	
20 - Netflix	72	
21 - Multi View	73	

- 73 21.1 - טקסט וטלוויזיה
- 73 21.2 - HDMI וטלוויזיה
- 73 21.3 - Nettv וטלוויזיה
- 73 21.4 - HDMI ו-Nettv

22 - תוכנה 74

- 74 22.1 - עדכון תוכנה
- 74 22.2 - גרסת תוכנה
- 74 22.3 - תוכנת קוד פתוח
- 74 22.4 - רישיון קוד פתוח
- 100 22.5 - הדעות מערכת

23 - מפרטים 101

- 101 23.1 - סביבתי
- 101 23.2 - חשמל
- 101 23.3 - מערכת הפעלה
- 102 23.4 - קליטה
- 102 23.5 - סוג מסך
- 102 23.6 - רזולוציות כניסה תצוגה:
- 102 23.7 - ממדים ומשקלים
- 102 23.8 - קשוריות
- 103 23.9 - צליל
- 103 23.10 - מולטי-מדיה

24 - עזרה ותמיכה 104

- 104 24.1 - רישום הטלוויזיה
- 104 24.2 - שימוש בעזרה
- 104 24.3 - בעיות
- 106 24.4 - עזרה מקוונת
- 106 24.5 - תמיכה ותיקונים

25 - בטיחות וטיפול 107

- 107 25.1 - בטיחות
- 107 25.2 - טיפול במסך

26 - תנאי שימוש 109

- 109 26.1 - תנאי שימוש - טלוויזיה
- 109 26.2 - תנאי שימוש - גלריית היישומים של Philips

27 - זכויות יוצרים 110

- 110 27.1 - MHL
- 110 27.2 - Ultra HD
- 110 27.3 - HDMI
- 110 27.4 - Dolby Digital Plus
- 110 27.5 - DTS Premium Sound™
- 110 27.6 - Microsoft
- 111 27.7 - Wi-Fi Alliance
- 111 27.8 - Kensington
- 111 27.9 - סימנים מסחריים אחרים

28 - כתב מיאון בנוגע לשירותים ו/או תוכנה המוצעים על-ידי צד שלישי 112

113 מפתח

מה חדש

1.1

תפריט מקור "הכל באחד"

על אודות תפריט מקור "הכל באחד"

בפעם הראשונה תלחץ על **SOURCES**, תוכל לראות הנחיות להגדרת תפריט המקורות.

תפריט המקורות המשופר מכיל תפריט מקורות רגיל ומדריך טלוויזיה ל לפתיחה, וניתן להשתמש גם ב-+ (מקש פלוס) כדי להגדיר תזכורת או לתזמן הקלטה במדריך הטלוויזיה.

תפריט מקורות & "הכל באחד" & ; מדריך טלוויזיה בעיצוב מחדש ודפדפן תוכניות חדש וקל לשימוש.

רשימת הערוצים המועדפים ♥ היא עכשיו חלק מ- תפריט המקורות. זהו עבוד רשימות הערוצים של שני הטיונרים & ; אנטנה/כבלים & ; וגם & ; לווין & ; .

התפריט & "מקורות" & ; החדש יכלול את כל ההתקנים המחוברים ברשימה וגם את כל הטיונרים, לכן בתפריט & "מקורות" & ; המשתמש ימצא את כל & "מקורות" & ; האפשריים עבור הטלוויזיה.

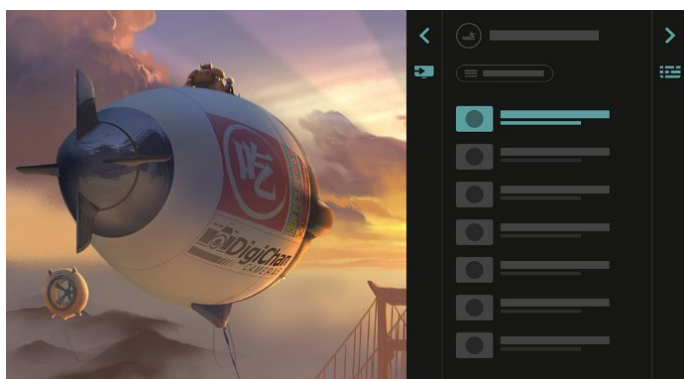

מדריך טלוויזיה משופר

מדריך טלוויזיה ברור ויפה יותר בחר תוכנית וקרא את המידע על התוכנית או לחץ על + כדי להגדיר תזכורת או לתזמן הקלטה.



1.2

נבחרות

באמצעות **TOP PICKS** הטלוויזיה תמליץ על תוכניות טלוויזיה עדכניות, על הסרטים האחרונים להשכרת וידאו ועל שירותים של & "טלוויזיה מקוונת" & ; לצפייה.

1 - לחץ על **TOP PICKS**.

2 - בחר תוכנית אחת והשתמש ב-+ (מקש פלוס) כדי לתזמן הקלטה, להגדיר תזכורת או לצפות בתוכנית.

3 - השתמש במקשי **ניווט** כדי לבחור שלוש נקודות בחלק הימני העליון של המסך, ולאחר מכן לחץ על OK כדי לפתוח את התפריט **OPTIONS**.

בחר ● כדי להקליט, או בחר ⊗ כדי להגדיר תזכורת

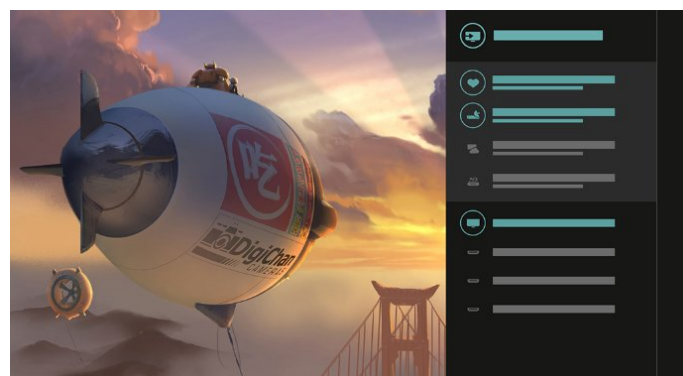

עבור מטיונר, ערוץ ומדריך טלוויזיה

בחר מקור טיונר ולחץ על > כדי לפתוח את רשימת הערוצים. לחץ שוב על > כדי לפתוח את **מדריך הטלוויזיה** על-מנת לראות מה משודר. לחץ על < כדי לחזור אל רשימת הערוצים.

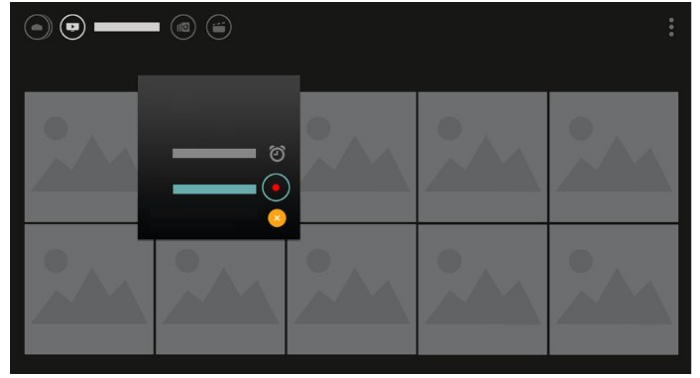

4- בעת המשחק יש סרגל בקרה משני בתחתית המסך, השתמש בחיצים ובמקש OK כדי לבחור את מה שאתה רוצה.

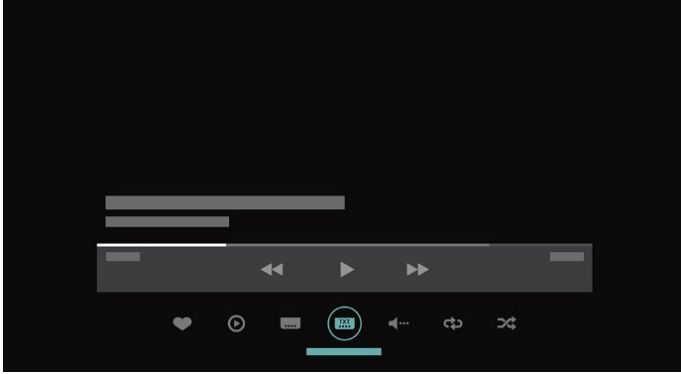

בחר ❤️ כדי לסמן כמועדפים

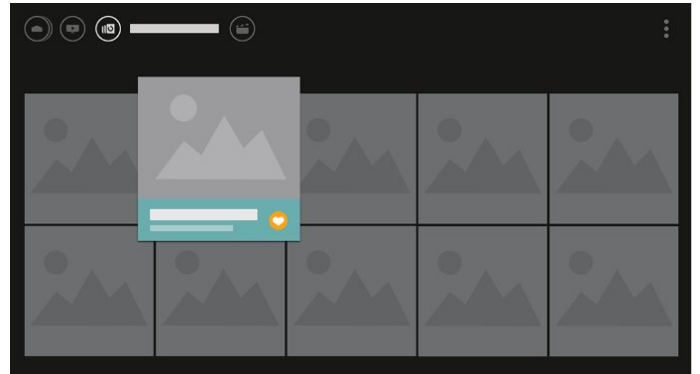

1.3

דפדפן מדיה

דפדף במדיה כרצונך או סמן בקלות ערוץ, שיר או תמונה כמועדף.

1- לחץ על + (מקש פלוס) כדי לסמן סרטון, שיר או תמונה כמועדף.
 2- ניתן להציג סרטונים, שירים ותמונות בתצוגת רשת או תצוגת רשימה.

3- השתמש במקשי **חיצים** / **ניווט** כדי לבחור שלוש נקודות בחלק הימני העליון של המסך, ולאחר מכן לחץ על OK כדי לפתוח את התפריט OPTIONS.

תצוגת רשת

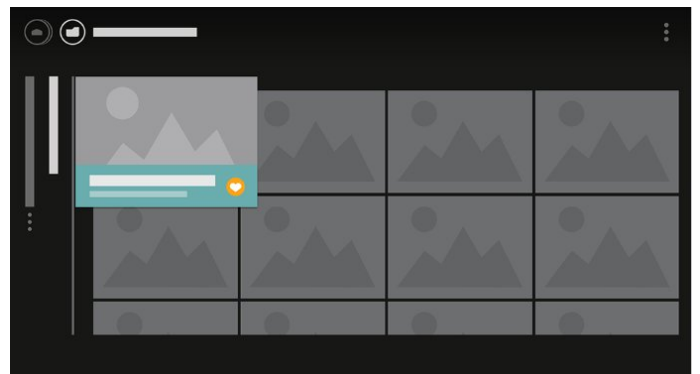

תצוגת רשימה

הכנה

תחילה הסר את 4 פקקי הפלסטיק של הברגים, מהתותבים המורגים שבגב הטלוויזיה.
ודא שבורגי המתכת המיועדים להרכבת הטלוויזיה על תושבת VESA נכנסים לעומק של כ-10 מ"מ; בתוך תבריגי הטלוויזיה.

זהירות

התקנת הטלוויזיה על הקיר מחייבת כישורים מיוחדים ותבוצע אך ורק על ידי עובדים מוסמכים. התקנת הטלוויזיה על הקיר חייבת לעמוד בתקני הבטיחות, בהתאם למשקל הטלוויזיה. קרא גם את המצעי הזהירות לפני שאתה קובע את מיקום הטלוויזיה.
TP Vision Europe B.V. אינה נושאת באחריות להתקנה לא תקינה או לכל התקנה שתוצאתה תאונה או פציעה.

2.3

עצות בנושא הצבה

- הצב את הטלוויזיה היכן שהאור אינו משתקף ישירות בתוך המסך.
- הצב את הטלוויזיה במרחק של עד 15 ס"מ מהקיר.
- המרחק האידיאלי לצפייה הוא שלוש פעמים הגודל האלכסוני של המסך. כשאתה יושב, העיניים שלך צריכות להיות בגובה מרכז המסך.

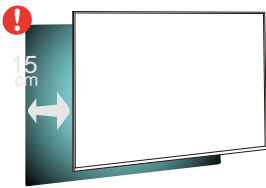

2.4

כבל החשמל

- הכנס את כבל החשמל למחבר "POWER " שבגב הטלוויזיה.
- ודא שכבל החשמל מחובר באופן בטיחותי בתוך המחבר.
- ודא שתקע החשמל המחובר לשקע בקיר נגיש בכל עת.
- בעת ניתוק כבל החשמל, משוך תמיד מהתקע - לעולם לא מהכבל.

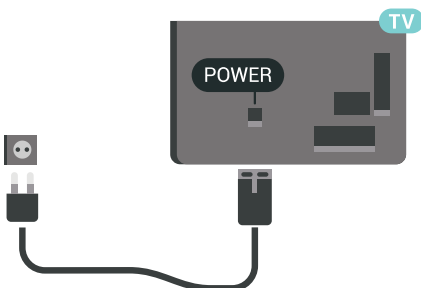

על אף שצריכת חשמל של טלוויזיה זו נמוכה מאוד במצב המתנה, כבה את הטלוויזיה באמצעות מתג ההפעלה/כיבוי כדי לחסוך

הגדרות

2.1

קרא על בטיחות

לפני השימוש בטלוויזיה, קרא תחילה את הוראות הבטיחות.

למידע נוסף, ב "עזרה "; בחר "מילות מפתח " וחפש את "הוראות בטיחות ".

2.2

מעמד לטלוויזיה והתקנתה על קיר**מעמד טלוויזיה**

תוכל למצוא הוראות הרכבה של מעמד הטלוויזיה ב "מדריך להתחלה מהירה "; שצורף למקלט הטלוויזיה. אם איבדת מדריך זה, ניתן להוריד אותו בכתובת www.philips.com.

השתמש במספר הדגם של הטלוויזיה כדי לחפש ולהוריד את ה "מדריך להתחלה מהירה ".

התקנה על קיר

מקלט הטלוויזיה שלך מוכן גם להרכבת תושבת התקנה על הקיר, התואמת לתקני VESA (התושבת נמכרת בנפרד). בעת רכישת התושבת להתקנה על קיר, השתמש בקוד VESA הבא.

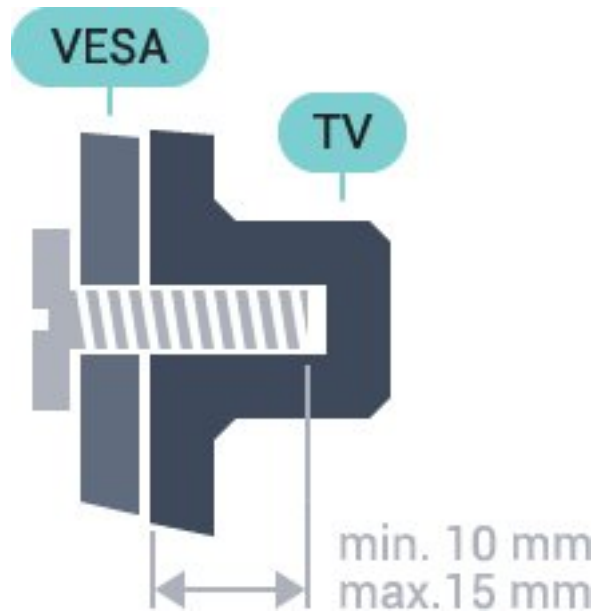

PFS6402 • 32

M4 ,VESA MIS-F 100x100

PUS6452 , 43PUS6432 • 43

M6 ,VESA MIS-F 200x200

PUS6452 , 49PUS6432 • 49

M6 ,VESA MIS-F 400x200

PUS6452 , 55PUS6432 • 55

כבל האנטנה

הכנס את תקע האנטנה ביציבות בתוך שקע ה-**אנטנה**; שעל גב הטלוויזיה.

תוכל לחבר אנטנה פרטית שלך או אנטנה ממערכת חלוקת אנטנות. השתמש במחבר אנטנה מסוג IEC Coax 75 Ohm RF.

השתמש בחיבור אנטנה זה לצורך אותות נכנסים DVB-T ו-DVB-C.

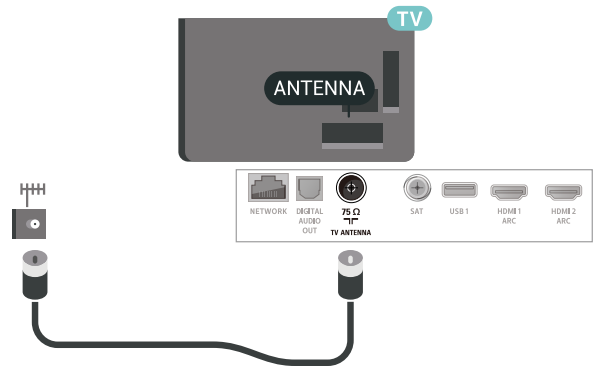

צלחת לוויין

חבר את מחבר הלוויין מסוג SAT לחיבור הלוויין שבגב מקלט הטלוויזיה.

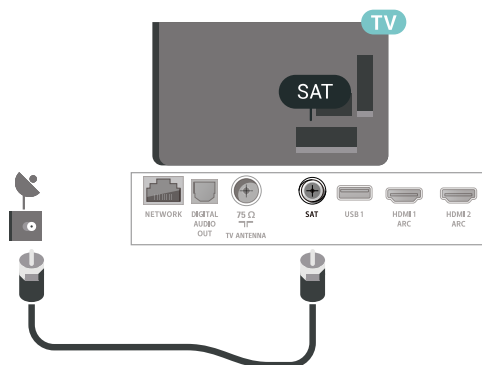

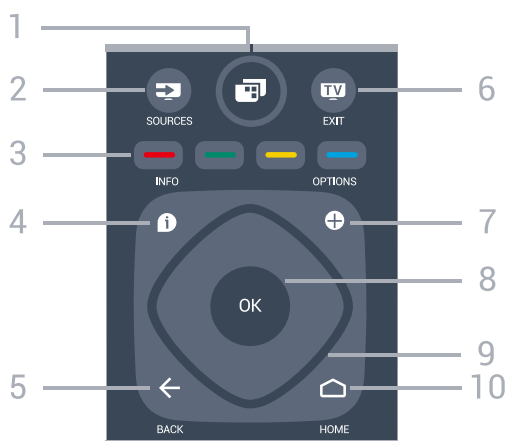

- 1 - **תפריט טלוויזיה** כדי לפתוח את "תפריט טלוויזיה" עם פונקציות טלוויזיה טיפוסיות.
- 2 - **מקורות** פתיחת תפריט "מקורות";
- 3 - **מקשים צבעוניים** בחירה ישירה של אפשרויות.
- 4 - **INFO** פתיחה או סגירה של מידע על תוכניות.
- 5 - **BACK** מעבר חזרה לערוץ הקודם שבחרת. כדי לחזור לתפריט הקודם. חזרה לדף אינטרנט קודם של לאפליקציה/עמוד האינטרנט הקודם.
- 6 - **EXIT** מעבר חזרה לצפייה בטלוויזיה. כדי לעצור יישום טלוויזיה אינטראקטיבי.
- 7 - **OPTIONS** פתיחה או לסגירה של תפריט האפשרויות.
- 8 - **מקש OK** אישור הבחירה או ההגדרה. כדי לפתוח את רשימת הערוצים בעת צפייה בטלוויזיה.
- 9 - **מקשיחצים / ניווט** ניווט מעלה, מטה, שמאלה או ימינה.
- 10 - **HOME** פתיחת תפריט "בית";

למטה

שלט רחוק

סקירה כללית של המקשים

למעלה

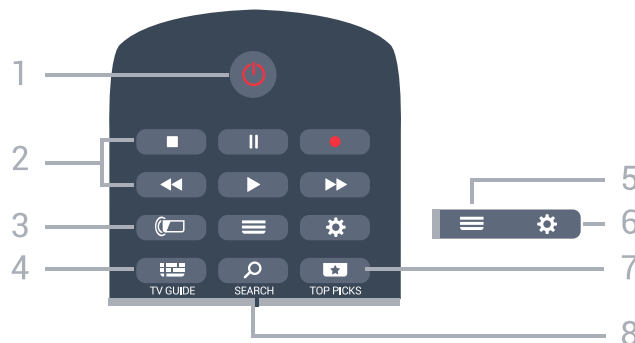

- 1 - **המתנה / הפעלה** העברת הטלוויזיה למצב המתנה והוצאתה ממנו.
- 2 - **מקשי פלייבק והקלטה**
 - הקרנה להתחלת ההקרנה.
 - הששהייה להשהיית ההקרנה
 - הפסקה להפסקת ההקרנה
 - החזרה לאחור להחזרת ההקרנה לאחור
 - הרצה מהירה קדימה להרצה מהירה קדימה
 - הקלטה כדי להתחיל בהקלטה
- 3 - **Ambilight** כדי לבחור סגנון Ambilight.
- 4 - **TV GUIDE** פתיחה או סגירה של תפריט הכוונן.
- 5 - **LIST** פתיחה או סגירה של רשימת הערוצים.
- 6 - **הגדרות** כדי לפתוח את "הגדרות נפוצות";
- 7 - **המלצות** כדי לפתוח את התפריט עם תוכניות מומלצות, וידיאו לפי דרישה ("השכרת וידיאו" או "טלוויזיה מקוונת"); אם זמין.
- 8 - **SEARCH** כדי לפתוח ט=את הדף "חיפושים";

צימוד לטלוויזיה

אין מיקרופון בשלט רחוק, אם אתה רוצה להשתמש בחיפוש קולי, ראשית עליך להתקין את היישום Android TV Remote Control בטלפון החכם או במחשב הלוח מסוג Android.



- 1 - בטלפון החכם או במחשב הנייד מסוג Android, חפש " Android TV Remote Control " ; שלט רחוק עבור Android TV ; ב " חנות Google Play " ;
- 2 - הורד את היישום Android TV Remote Control * והתקן אותו על הטלפון החכם או מחשב הלוח מסוג Android.
- 3 - חבר את הטלפון החכם או מחשב הלוח מסוג Android לאותה רשת כמו התקן ה- Android TV.
- 4 - בחר " PhilipsTv " ; ** בטלפון החכם או במחשב הלוח מסוג Android, ולאחר מכן ה- Android TV יציג קוד במסך.
- 5 - הזן את הקוד טלפון החכם או במחשב הלוח מסוג Android כדי לבצע קישור ל- Android TV.

*תזדקק לטלפון או מחשב לוח Android המריץ Android 4.3 ואילך כדי להשתמש ביישום Android TV Remote Control.

**השם של ה- Android TV תלוי בשם שהגדרת ב " שם רשת טלוויזיה " ;. השם המוגדר מראש הוא שם דגם הטלוויזיה.

שימוש בחיפוש קולי

ניתן לחפש סרטונים, מוזיקה, או כל דבר אחר באינטרנט באמצעות הסמל  בראש " תפריט הבית " ;. ניתן להתחיל את השימוש ב " חיפוש קולי " ; בכל עת. לחלופין, ניתן להשתמש במקלדת שלט רחוק כדי להזין טקסט. כדי להשתמש בחיפוש קולי...





- 1 - הקש על הסמל  בטלפון החכם כדי להתחיל חיפוש קולי.
- 2 - אם הסמל  אדום במסך אז המיקרופון פעיל.
- 3 - אמור ברור מה אתה מחפש. ייתכן שייקח זמן להופעת התוצאות.
- 4 - במסך עם תוצאות החיפוש, ניתן לבחור את הפריט שאתה רוצה.

ראה גם www.support.google.com/androidtv

הגדרות "חיפוש קולי"

ניתן להגדיר את השפה לשימוש ה'חיפוש קולי'.

כדי להגדיר את השפה עבור " חיפוש קולי " ;...

- 1 - לחץ על  בחר " כל ההגדרות " ; ולחץ על OK.
- 2 - בחר " הגדרות אנדרואיד " ;, ולחץ על OK.
- 3 - בחר " העדפות " ; <  " ; דיבור " ; ולחץ על OK.
- 4 - בחר בשפה שאתה רוצה להשתמש ולחץ על OK.
- 5 - לחץ על  BACK כדי לחזור שלב אחד אחורה או לחץ על  EXIT כדי לסגור את התפריט.



1 - NETFLIX

כדי לפתוח באופן ישיר את היישום Netflix. כאשר הטלוויזיה מופעלת או במצב המתנה.

2 - עוצמת קול

כוונן עוצמת הקול.

3 - מקשי ספרות

בחירת ערוץ ישירות.

4 - SUBTITLE

כדי להפעיל או לכבות כתוביות או כדי להציגן באופן אוטומטי.

5 - ערוץ

מעבר אל הערוץ הבא או הקודם ברשימת הערוצים. פתיחת העמוד הבא או הקודם בטקסט/טלטקסט. התחלת הפרק הבא או הקודם בדיסק.

6 - השתק

השתקת הצליל או החזרתו.

7 - TEXT

פתיחה או סגירה של טקסט / טלטקסט.

3.2

חיפוש קולי

הורד את היישום מ-Play Google

השתמש בטלפון החכם או במחשב לוח מסוג Android כשלט רחוק עבור Android TV. עבור בקלות בין מצבי d-pad, משטח מגע ומשטח משחק, כדי לנווט בתוכן ולשחק משחים בהתקן Android TV. הקש על המיקרופון כדי להתחיל חיפוש קולי, או השתמש במקלדת כדי להזין טקסט ב- Android TV.

כדי להתחיל, חבר את מכשיר הטלפון או מחשב הלוח מסוג Android לאותה רשת שאלה מחובר התקן ה- Android TV או מצא את ה- Android TV באמצעות Bluetooth.

פועל עם כל התקני Android TV.

*תזדקק לטלפון או מחשב לוח Android המריץ Android 4.3 ואילך כדי להשתמש ביישום Android TV Remote Control.

חיישן אינפרא-אדום (IR)

הטלוויזיה יכולה לקבל פקודות משלט רחוק המשתמש באינפרא-אדום (IR) לשליחת הפקודות. אם אתה משתמש בשלט רחוק מסוג זה, ודא תמיד שאתה מכווון את השלט אל החיישן האינפרא-אדום שבחזית הטלוויזיה.

⚠ אזהרה

אין להניח עצמים לפני חיישן הא" של הטלוויזיה, הדבר עלול לחסום את אות הא".

סוללות

אם הטלוויזיה אינה מגיבה ללחיצה על מקשי השלט הרחוק, ייתכן שהסוללות ריקות.

כדי להחליף סוללות, פתח את תא הסוללות שבגב השלט הרחוק.

- **1** החלק את מכסה תא הסוללות לכיוון המצוין על ידי החץ.
2 החלף את הסוללות הישנות בשתי סוללות 1.5 AAA-R03 **וולט**.
 ודא שהקוטב החיובי (+) והקוטב השלילי (-) של הסוללות מיושרים כראוי.

- **3** החזר את מכסה תא הסוללות למקומו והחלק אותו חזרה, עד שייסגר בנקישה.

הסר את הסוללות אם אינך מתעתד להשתמש בשלט הרחוק לפרק זמן ארוך.
 השלך את הסוללות בצורה בטוחה, בהתאם להוראות הנוגעות לתום תקופת השימוש.

למידע נוסף, ב" **עזרה** "; בחר " **מילות מפתח** " וחפש את " **תום שימוש** ".

ניקוי

השלט הרחוק מצופה בציפוי עמיד בפני שריטות.

כדי לנקות את השלט הרחוק, השתמש במטלית לכה. לעולם אל תשתמש בחומרים כגון אלכוהול, כימיקלים או חומרי ניקוי לבית, לניקוי השלט הרחוק.





הפעלה וכיבוי

4.1

מופעלים או במצב המתנה

וגא שהטלוויזיה מחוברת לשקע החשמל. חבר את כבל המתח המסופק למחבר AC in שבגב הטלוויזיה. נורית החיווי שבתחתית הטלוויזיה תאיר.

הפעלה

לחץ על  בשלט רחוק כדי להפעיל את הטלוויזיה. לחלופין, לחץ על  HOME. ניתן גם ללחוץ על מקש הג'ויסטיק הקטן שבגב הטלוויזיה על-מנת להפעיל את הטלוויזיה אם אינך מוצר את השלט רחוק או שהסוללות שלו ריקות.

מעבר להמתנה

כדי להעביר את הטלוויזיה למצב המתנה, לחץ על  בשלט הרחוק. ניתן גם ללחוץ על מקש הג'ויסטיק הקטן שבגב הטלוויזיה.



במצב המתנה, הטלוויזיה עדיין מחוברת לרשת החשמל, אך צורכת כמות קטנה מאוד של חשמל.

כדי לכבות לגמרי את הטלוויזיה, נתק את התקע משקע החשמל. לצורך הניתוק, יש למשוך תמיד בתקע - לעולם לא בכבל. יש לוודא שיש תמיד גישה מלאה לתקע החשמל, לכבל החשמל ולשקע שבקיר.









4.2

תפריט בסיסי

אם איבדת את השלט הרחוק או אם הסוללות ריקות, תוכל עדיין לבצע כמה פעולות בסיסיות בטלוויזיה.

פתיחת התפריט הבסיסי...

1 - באשר הטלוויזיה מופעלת, לחץ על מקש הג'ויסטיק שבגב המקלט כדי להעלות את התפריט הבסיסי.

2 - לחץ שמאלה או ימינה כדי לבחור ; עוצמת קול ; ; ;  או ; מקורות ; בחר ; הדגמה ; כדי להתחיל סרט לדוגמה.

3 - לחץ מעלה או מטה כדי לכוונן את עוצמת הקול או כדי להתכוונן לערוץ הבא או הקודם. לחץ מעלה או מטה כדי לעבור על רשימת המקורות, כולל בחירת הטיונר. לחץ על מקש הג'ויסטיק כדי התחיל את סרט ההדגמה.

4 - התפריט ייעלם באופן אוטומטי.

כדי להפעיל את הטלוויזיה למצב המתנה, בחר  ולחץ על מקש הג'ויסטיק.

ערוצים

5.1

ערוץ, התקנת ערוצי לוויין

על אודות התקנת ערוצי לוויין

עד 4 לוויינים

תוכל להתקין עד 4 לוויינים (4 יחידות LNB) לטלוויזיה זאת. בחר כבר בתחילת ההתקנה את המספר המדויק של לוויינים שברצונך להתקין. זה יאיץ את ההתקנה.

Unicable

תוכל להשתמש במערכת Unicable לחיבור צלחת הלוויין לטלוויזיה. בתחילת ההתקנה, באפשרותך לבחור Unicable ללוויין אחד או לשני לוויינים.

התחלת ההתקנה

לפני שתתחיל בהתקנה, ודא שצלחת הלוויין מחוברת בצורה נכונה ושהיא מיושרת באופן מושלם.

התחלת ההתקנה של ערוצי לוויין...

- 1- לחץ על **OK**; בחר **<**; **כל ההגדרות**; ולחץ על **OK**.
- 2- בחר **>**; **ערוצים**; **התקנת לוויין**; הזן קוד PIN בממקרה הצורך.
- 3- בחר **>**; **חפש לוויין**.
- 4- בחר **>**; **חפש**; הטלוויזיה תחפש לוויינים.
- 5- בחר **>**; **הגדר תצורה**; הטלוויזיה מציגה את הגדרת ההתקנה הנוכחית של ערוצי הלוויין. אם ברצונך לשנות את ההגדרה הזאת, בחר **>**; **הגדרות**.
- אם אינך רוצה לשנות את ההגדרה, בחר **>**; **חפש**; עבור לשלב 7.

- 6- **מערכת ההתקנה**; בחר את מספר הלוויינים שברצונך להתקין או בחר באחת ממערכות ה-Unicable. אם בחרת Unicable, תוכל לבחור את מספרי תחום המשתמש; ולהזין את מספר תדר המשתמש; של כל טיונר. ניתן למצוא את רצועת המשתמש בנתב של unicable. במדינות אחדות, **ב**; **הגדרות נוספות**; תוכל לבצע כמה הגדרות מומחה בעבור כל LNB.
- 7- הטלוויזיה תחפש לוויינים זמינים בהתאם לצלחת הלוויין שלך. זה עשוי לקחת כמה דקות. אם נמצא לוויין, שמו ועוצמת הקליטה שלו מופיעים במסך.
- 8- לאחר שהטלוויזיה איתרה את הלוויינים שאתה צריך, בחר **>**; **התקן**.
- 9- אם לוויין מסוים מציע **חבילות ערוצים**, הטלוויזיה תציג את החבילות הזמינות של אותו לוויין. בחר את החבילה שאתה צריך.
- 10- כדי לשמור את ההתקנה של הלוויין ושל הערוצים ותחנות הרדיו המותקנים, בחר **>**; **בוצע**.

הגדרות התקנת לוויין

הגדרות התקנת לוויין מוגדרות מראש בהתאם למדינה. הגדרות אלה קובעות כיצד הטלוויזיה מחפשת לוויינים ואת הערוצים שלהם ומתקינה אותם. תמיד ניתן לשנות הגדרות אלה.

כדי לשנות את הגדרות התקנת הלוויין...

- 1- התחל את התקנת הלוויין.
- 2- במסך שבו ניתן להתחיל בחיפוש לוויינים, בחר **>**; **הגדרות**; ולחץ על **OK**.
- 3- בחר את מספר הלוויינים שברצונך להתקין או בחר באחת ממערכות ה-Unicable. אם בחרת Unicable, תוכל לבחור את מספר תדר המשתמש; ולהזין את מספר תדר המשתמש; של כל טיונר.
- 4- לסיום, בחר **>**; **הבא**; ולחץ על **OK**.
- 5- בתפריט **הגדרות**; לחץ על **OK** כדי לחזור אל המסך ולהתחיל את חיפוש הלוויינים.

מסדר-משיב (טרנספונדר) ביתי ו-LNB

במדינות מסוימות ניתן לכוונן את ההגדרות עבור מסדר-משיב (טרנספונדר) ביתי וכל LNB. יש להשתמש בהגדרות אלה או לשנות אותם רק כאשר התקנה רגילה נכשלת. אם יש לך ציוד לוויינים לא סטנדרטי, ניתן להשתמש בהגדרות אלה לעקיפה של ההגדרות הסטנדרטיות. חלק מהספקים עשויים לתת לך מספר ערכי טרנספונדר או LNB שיש להזין ככאן.

רכיבי CAM של הלוויין

אם אתה משתמש ברכיב CAM (רכיב גישה מותנית); עם כרטיס חכם) כדי לצפות בערוצי לוויין, אנו ממליצים לבצע את ההתקנה כאשר רכיב ה-CAM ממוכנס כבר אל תוך הטלוויזיה.

מרבית רכיבי ה-CAM משמשים לפענוח ערוצים.

רכיבי CAM מהדור החדש (C+1.3 עם פרופיל מפעיל) יכולים להתקין בעצמם, בטלוויזיה שלך, את כל ערוצי הלוויין. רכיב ה-CAM יציע לך להתקין את הלוויין/ים שלו ואת הערוצים. רכיב ה-CAM אלא לא רק מתקינים ומפענחים את הערוצים, אלא מטפלים בעדכוני ערוצים באופן קבוע.

חבילות ערוצים

מפעילי הלוויינים יכולים להציע חבילות ערוצים המאחדות ערוצים ללא תשלום (פתוחים) ובמגוון המתאים למדינה. לוויינים אחדים מציעים חבילות למנויים - אוסף של ערוצים בתשלום.

התקנת Unicable

מערכת Unicable

תוכל להשתמש במערכת **Unicable** לחיבור צלחת הלוויין לטלוויזיה. מערכת **Unicable** עושה שימוש בכבל אחד, כדי לחבר את צלחת הלוויין לכל הטיונרים של הלוויין במערכת שלה. מערכת **Unicable** יחיד; משמשת בדרך כלל בבנייני מגורים. אם תשתמש במערכת **Unicable**, במהלך ההתקנה תתבקש להקצות מספר תחום משתמש ותחום תדר מתאים. בטלוויזיה זו תוכל להתקין לוויין אחד או שניים באמצעות **Unicable**.

אם תבחין שחסרים כמה ערוצים לאחר התקנת Unicable, ייתכן שבוצעה התקנה אחרת באותו רגע, במערכת ה-Unicable. חזור על ההתקנה כדי להתקין את הערוצים החסרים.

מספר תחום משתמש

במערכת Unicable, כל טיונר לוויין מחובר חייב לקבל מספר (כגון 0, 1, 2, 3, וכד').

תוכל למצוא את תחומי המשתמש הזמינים ואת מספריהם בלוח חיבורי ה-Unicable. תחום משתמש ידוע לעתים בקיצור "UB ". ישנם לוחות חיבורי Unicable המציעים 4 או 8 תחומי משתמש. אם תבחר Unicable בהגדרות, תתבקש להקצות מספר ייחודי לתחום המשתמש, בעבור כל אחד מהטיונרים המובנים של הלוויין. שני טיונרים של לוויין אינם יכולים לקבל אותו מספר תחום משתמש במערכת ה-Unicable.

תדר תחום משתמש

לצד המספר הייחודי של תחום המשתמש, מקלט הלוויין המובנה זקוק לתדר של אותו מספר תחום משתמש שנבחר. תדרים אלו מוצגים לרוב לצד מספר תחום המשתמש, בלוח חיבורי ה-Unicable.

עדכון ערוצים ידני

תמיד תוכל להתחיל עדכון ערוצים בעצמך.

התחלת עדכון ערוצים באופן ידני...

- 1 לחץ על **OK**, בחר **כל ההגדרות** " ולחץ על OK.
- 2 בחר **ערוצים** " < " **התקנת לוויין** ".
- 3 בחר **חיפוש ערוצים** ".
- 4 בחר **עדכון ערוצים** ". הטלוויזיה תתחיל להתעדכן. העדכון יכול להימשך מספר דקות.
- 5 פעל על פי ההוראות שעל המסך. העדכון יכול להימשך מספר דקות.
- 6 בחר **סיום** " ולחץ על OK.

הוספת לוויין

תוכל להוסיף לוויין נוסף להתקנת הלוויינים הנוכחית שלך. הלוויינים המותקנים וערוציהם יישארו בשלמותם. יחד עם זאת, מפעילי לוויין אחדים אינם מאפשרים להוסיף לוויין.

יש להתייחס ללוויין הנוסף כאל תוספת; הוא לא נמנה עם המיניו הראשי שלך והוא לא הלוויין הראשי שלך, שבחבילת הערוצים שלו אתה משתמש. בדרך כלל, תתקין לוויין רביעי כשיש לך כבר 3 לוויינים מותקנים. אם יש לך 4 לוויינים מותקנים, ייתכן שכדאי לשקול הסרה של אחד מהם, כדי שתוכל להוסיף לוויין חדש.

Setup (הגדרת תצורה)

אם בשלב זה יש לך רק לוויין אחד או שניים מותקנים, הגדרות ההתקנה הנוכחית עלולות שלא לאפשר את ההוספה של לוויין נוסף. אם תצטרך לשנות את הגדרות ההתקנה, תצטרך לבצע את כל התקנת הלוויינים מחדש, במלואה. אינך יכול להשתמש ב**הוסף לוויין** " אם יש צורך בשינוי הגדרות הוספת לוויין...

- 1 לחץ על **OK**, בחר **כל ההגדרות** " ולחץ על OK.
- 2 בחר **ערוצים** " < " **התקנת לוויין** ".

- 3 בחר **חפש לוויין** ".
- 4 בחר **הוסף לוויין** ". יופיעו הלוויינים הנוכחיים.
- 5 בחר **חפש** ". הטלוויזיה תחפש לוויינים חדשים.
- 6 אם הטלוויזיה מצאה לוויין אחד או יותר, בחר **התקן** ". הטלוויזיה תתקין את הערוצים של הלוויינים שנמצאו.
- 7 בחר **סיום** " ולחץ על OK כדי לאחסן את הערוצים ותחנות הרדיו.

הסרת לוויין

תוכל להסיר לוויין אחד או יותר מהתקנת הלוויינים הנוכחית שלך. תסיר את הלוויין ואת הערוצים שלו. יחד עם זאת, מפעילי לוויין אחדים אינם מאפשרים להסיר לוויין.

הסרת לוויינים...

- 1 לחץ על **OK**, בחר **כל ההגדרות** " ולחץ על OK.
- 2 בחר **ערוצים** " < " **התקנת לוויין** ".
- 3 בחר **חפש לוויין** ".
- 4 בחר **הסר לוויין** ". יופיעו הלוויינים הנוכחיים.
- 5 בחר לוויין ולחץ על OK כדי לסמן או לבטל את הסימון להסרה.
- 6 לחץ על **OK** (שמאל) מספר פעמים אם צריך, כדי לסגור את התפריט.

התקנה ידנית

ההתקנה הידנית מיועדת למשתמשים מקצועיים.

תוכל להשתמש בהתקנה ידנית כדי להוסיף במהירות ערוצים חדשים ממסדר-משיב לוויין. תצטרך לדעת את התדר ואת הקוטביות של המסדר-משיב. הטלוויזיה תתקין את כל הערוצים של אות משדר משיב. אם המסדר-משיב הותקן לפני כן, כל הערוצים, הן הקודמים והן החדשים, מועברים לסוף רשימת הערוצים " ":הכול ".

אם תצטרך לשנות את מספר הלוויינים, לא תוכל להשתמש בהתקנה ידנית. אם זה נדרש, עליך לבצע התקנה מלאה של " ":התקנת לוויינים ".

התקנת משדר-משיב...

- 1 לחץ על **OK**, בחר **כל ההגדרות** " ולחץ על OK.
- 2 בחר **ערוצים** " < " **התקנת לוויין** ".
- 3 בחר **התקנה ידנית** " ולחץ על **OK** (ימין) כדי להיכנס לתפריט.
- 4 אם יש לך יותר מלוויין אחד מותקן, בחר את ה-LNB שעבורו אתה רוצה להוסיף ערוצים.
- 5 הגדר את **הקיטוב** ": הדרוש לך. אם אתה מגדיר את המצב **קצב סימנים** " < " " ": ידני ", תוכל להזין באופן ידני את קצב הסימנים בתפריט **קצב סימנים** ".
- 6 לחץ על החיצים **▲** (למעלה) or **▼** (למטה) כדי לכוונן את התדר, ובחר **בוצע** ".
- 7 בחר **חפש** " ולחץ על OK. עוצמת האות מוצגת על המסך.
- 8 אם אתה רוצה לאחסן את הערוצים של טרנספונדר חדש, בחר **אחסן** " ולחץ על OK.
- 9 לחץ על **OK** (שמאל) מספר פעמים אם צריך, כדי לסגור את התפריט.

5.2

התקנת אנטנה/כבלים

עדכון ערוצים

עדכון ערוצים אוטומטי

אם אתה קולט ערוצים דיגיטליים, תוכל להגדיר את הטלוויזיה לעדכון אוטומטית את הערוצים האלה.

פעם ביום, בשעה 06:00, הטלוויזיה מעדכנת את הערוצים ושומרת ערוצים חדשים. ערוצים חדשים נשמרים ב" < > ;רשימת הערוצים & ; ומסומנים באמצעות * . ערוצים ללא אות מוסרים. על הטלוויזיה להיות במצב המתנה כדי לעדכן ערוצים באופן אוטומטי. באפשרותך לבטל את האפשרות של & ;עדכון ערוצים אוטומטי & ;.

ביטול עדכון ערוצים אוטומטי...

- 1 - לחץ על & ;, בחר & ; < > ; **ככל ההגדרות** & ; ולחץ על OK.
- 2 - בחר & ; < > ; **ערוצים** & ; < > ; **התקנת אנטנה/כבלים** & ;.
- 3 - הזן קוד PIN במקרה הצורך.
- 4 - בחר & ; < > ; **עדכון ערוצים אוטומטי** & ;.
- 5 - לחץ על & ; < > ; **כבוי** & ;.
- 6 - לחץ על < (שמאל) כדי לחזור שלב אחד אחורה או לחץ על < > ; BACK כדי לסגור את התפריט.

אם נמצאו ערוצים חדשים או אם עודכנו או הוסרו ערוצים, תופיע הודעה לאחר הפעלת הטלוויזיה. כדי למנוע את הופעת ההודעה הזאת לאחר כל עדכון של ערוץ, תוכל לנטרל את האפשרות הזאת. נטרול ההודעה...

- 1 - לחץ על & ;, בחר & ; < > ; **ככל ההגדרות** & ; ולחץ על OK.
- 2 - בחר & ; < > ; **ערוצים** & ; < > ; **התקנת אנטנה/כבלים** & ;.
- 3 - הזן קוד PIN במקרה הצורך.
- 4 - בחר & ; < > ; **הודעת עדכון ערוץ** & ;.
- 5 - לחץ על & ; < > ; **כבוי** & ;.
- 6 - לחץ על < (שמאל) כדי לחזור שלב אחד אחורה או לחץ על < > ; BACK כדי לסגור את התפריט.

במדינות אחדות, & ;עדכון ערוצים אוטומטי & ; נעשה תוך כדי צפייה בטלוויזיה או בכל רגע שהטלוויזיה במצב המתנה.

עדכון ערוצים ידני

תמיד תוכל להתחיל עדכון ערוצים בעצמך.

התחלת עדכון ערוצים באופן ידני...

- 1 - לחץ על & ;, בחר & ; < > ; **ככל ההגדרות** & ; ולחץ על OK.
- 2 - בחר & ; < > ; **ערוצים** & ; < > ; **התקנת אנטנה/כבלים** & ;.
- 3 - הזן קוד PIN במקרה הצורך.
- 4 - בחר & ; < > ; **חיפוש ערוצים** & ;.
- 5 - בחר & ; < > ; **התחל** & ;.
- 6 - בחר & ; < > ; **עדכון ערוצים דיגיטליים** & ;.
- 7 - בחר & ; < > ; **הבא** & ; < > ; **התחל** & ; כדי לעדכן את הערוצים

במדינות מסוימות ניתן לכוונן את ההגדרות עבור משדר-משיב (טרנספונדר) ביתי וכל LNB. יש להשתמש בהגדרות אלה או לשנות אותם רק כאשר התקנה רגילה נכשלת. אם יש לך ציוד לוויינים לא סטנדרטי, ניתן להשתמש בהגדרות אלה לעקיפה של ההגדרות הסטנדרטיות. חלק מהספקים עשויים לתת לך מספר ערכי טרנספונדר או LNB שיש להזין ככאן.

הפעלת LNB

על פי ברירת המחדל, ה- LNB מוגדר למצב & ; < > ; מופעל & ;.

22 קילו-הרץ טון

על פי ברירת המחדל, ה- & ; < > ; צליל & ; מוגדר למצב & ; < > ; אוטומטי & ;.

תדר / תדר L גבוה

התדרים של המתנד מוגדרים לערכים סטנדרטיים. שנה את הערכים רק במקרה של ציוד מיוחד, המצריך ערכים שונים.

איתור ופתיחת בעיות

הטלוויזיה אינה מצליחה למצוא את הלוויינים שאני רוצה או הטלוויזיה מתקינה פעמיים את אותו לוויין

• ודא כבר בתחילת ההתקנה שב" & ; < > ; ההגדרות & ; הוגדר המספר הנכון של לוויינים. תוכל להגדיר את הטלוויזיה לחפש לוויין אחד, שניים או 3/4 לוויינים.

ראש LNB כפול אינו יכול למצוא לוויין נוסף

• אם הטלוויזיה מצאה לוויין אחד אך אינה יכולה למצוא עוד אחד, סובב את הצלחת כמה מעלות. יישר את הצלחת כדי לקבל את האות החזק ביותר בלוויין הראשון. בדוק על המסך את מחוון עוצמת האות של הלוויין הראשון. כאשר הלוויין הראשון מוגדר לאות החזק ביותר, בחר שוב & ; < > ; חיפוש & ; כדי למצוא לוויין נוסף. • ודא שההגדרות הוגדרו ל" & ; < > ; שני לוויינים & ;.

שינוי הגדרות ההתקנה לא פתר את הבעיה

• כל ההגדרות, הלוויינים והערוצים נשמרים רק בסיום ההתקנה.

כל ערוצי הלוויין נעלמו

• אם אתה משתמש במערכת Unicable, ודא שבהגדרות ה- Unicable הקצית שני מספרים ייחודיים של תחום משתמש לשני הטייונרים המובנים. ייתכן שטייונר לוויין אחר, במערכת ה- Unicable שלך, משתמש באותו מספר תחום משתמש.

נדמה לי כי כמה ערוצי לוויין נעלמו מרשימת הערוצים

• אם נדמה לך שכמה ערוצים נעלמו או שמיקומם שונה, ייתכן שתחנת השידור שינתה את מיקום המשדר-משיב של אותם ערוצים. כדי לשחזר את מיקום הערוצים ברשימת הערוצים, תוכל לנסות לעדכן את חבילת הערוצים.

אני לא מצליח להסיר לוויין

• חבילות למנויים אינן מאפשרות להסיר לוויין. כדי להסיר לוויין, עליך לבצע התקנה מלאה שוב ולבחור חבילה אחרת.

לעתים הקליטה ירודה

• בדוק אם צלחת הלוויין יציבה. רוחות חזקות עלולות לטלטל את

הדיגיטליים " .: זה עשוי לקחת מספר דקות.
- 8 לחץ על < (שמאל) כדי לחזור שלב אחד אחורה או לחץ
על < BACK כדי לסגור את התפריט.

התקן ערוצים מחדש

תוכל להתקין מחדש את כל הערוצים ולהשאיר את כל יתר הגדרות
הטלוויזיה ללא שינוי.

אם הוגדר קוד PIN, תצטרך להזין קוד זה לפני שתוכל להתקין
מחדש ערוצים.

התקנת ערוצים מחדש...

- 1 לחץ על **OK**, בחר **" כל ההגדרות "**; ולחץ על OK.
- 2 בחר **" ערוצים "**; **<** **" התקנת
אנטנה/כבלים "**;
3 הזן קוד PIN במקרה הצורך.
- 4 בחר **" חיפוש ערוצים "**;
5 בחר **" התחל "**; ולחץ על OK.
- 6 בחר **" התקן ערוצים מחדש "**;
בחר **" הבא "**; ולחץ על OK.
- 7 בחר את המדינה שבה אתה נמצא ולחץ על OK.
- 8 בחר **" הבא "**; ולחץ על OK.
- 9 בחר את סוג ההתקנה שאתה רוצה, **" אנטנה
(DVB-T ")** או **" כבל (DVB-C ")**; ולחץ
על OK.
- 8 בחר **" הבא "**; ולחץ על OK.

11 בחר את סוג הערוצים שאתה רוצה, **" ערוצים דיגיטליים
ואנלוגיים "**; או **" רק ערוצים דיגיטליים "**; ולחץ
על OK.

- 8 בחר **" הבא "**; ולחץ על OK.
- 13 בחר **" התחל "**; ולחץ על OK כדי לעדכן את
הערוצים הדיגיטליים. זה עשוי לקחת מספר דקות.
- 14 לחץ על < (שמאל) כדי לחזור שלב אחד אחורה או לחץ
על < BACK כדי לסגור את התפריט.

DVB-T או DVB-C

הגדרות DVB

מצב תדר רשת

אם בכוונתך להשתמש בשיטה **" סריקה
מהירה "**; **" בסריקת תדרים** כדי לחפש ערוצים,
בחר **" אוטומטי "**; הטלוויזיה תשתמש ב-1 מבין תדרי
הרשת המוגדרים מראש (או - HC ערוץ יעד) שבו משתמשים מרבית
ספקי שידורי הכבלים במדינתך.

אם קיבלת ערך ספציפי **" תדר רשת "**; לצורך חיפוש
ערוצים, בחר **" ידני "**;

תדר רשת

כאשר **" מצב תדר רשת "**; מוגדר
להיות **" ידני "**; תוכל להזין את ערך תדר הרשת
שקבילת ממפעיל הכבלים. כדי להזין את ערך קצב הסימנים,
השתמש במקשי הספרות.

סקירת תדרים

בחר את שיטת חיפוש הערוצים. תוכל לבחור בשיטה **" סריקה
מהירה "**; ולהשתמש בהגדרות מוגדרות מראש, הנמצאות
בשימוש של מרבית מפעילי הכבלים בארץ.

אם התוצאה תהיה שלא הותקנו כלל ערוצים או אם כמה ערוצים
חסרים, תוכל לבחור בשיטה המורחבת **" סריקה
מלאה "**; החיפוש וההתקנה של ערוצים בשיטה זו ייקחו יותר
זמן.

אורך תדר

הטלוויזיה מחפשת ערוצים בצעדים של **" 8;
" " ה; "**;

אם התוצאה תהיה שלא הותקנו כלל ערוצים או אם כמה ערוצים
חסרים, תוכל לחפש בצעדים קטנים יותר של **" 1;
" " ה; "**; החיפוש וההתקנה של ערוצים בצעדים של 1
מגה-הרץ ייקחו יותר זמן.

ערוצים דיגיטליים

אם ידוע לך שספק שירות הכבלים שלך אינו מספק ערוצים
דיגיטליים, תוכל לדלג על החיפוש של ערוצים דיגיטליים.

ערוצים אנלוגיים

אם ידוע לך שספק שירות הכבלים שלך אינו מספק ערוצים אנלוגיים,
תוכל לדלג על החיפוש של ערוצים דיגיטליים.

חינם / מעורבל

אם יש לך מנוי לשירותי טלוויזיה בתשלום ו- CAM מודול גישה
מותנית, בחר **" חינם + מעורבל "**; אם אין לך מנוי
לשירות או לערוצים של טלוויזיה בתשלום, תוכל
לבחור **" ערוצי חינם בלבד "**;

איכות הקליטה

תוכל לבדוק את האיכות ואת העוצמה של האות בערוץ דיגיטלי. אם
אתה משתמש באנטנה פרטית שלך, תוכל לשנות את מיקום האנטנה
כדי לנסות לשפר את הקליטה.

בדיקת איכות הקליטה של ערוץ דיגיטלי...

- 1 התכוונן לערוץ.
- 2 לחץ על **OK**, בחר **" כל ההגדרות "**; ולחץ על OK.
- 3 בחר **" ערוצים "**; **<** **" התקנת
אנטנה/כבלים "**; הזן קוד PIN במקרה הצורך.
- 4 בחר **" דיגיטלי "**; **;; בדיקת קליטה.**
- 5 בחר **" חפש "**; מוצג התדר הדיגיטלי של ערוץ זה.
- 6 בחר **" חיפוש "**; שוב ולחץ על OK כדי לבדוק את
איכות האות של תדר זה. תוצאת הבדיקה תוצג על גבי המסך. ניתן
למקם מחדש את האנטנה או לבדוק את החיבורים על-מנת לנסות
לשפר את הקליטה.
- 7 תוכל גם לשנות את התדר בעצמך. בחר את ספרות התדר זו אחרי
זו והשתמש במקשים **^** (למעלה) או **v** (למטה) כדי לשנות את
הערך. בחר **" חיפוש "**; ולחץ על OK כדי לבדוק שוב
את הקליטה.
- 8 לחץ על < (שמאל) מספר פעמים אם צריך, כדי לסגור את
התפריט.

ניתן להתקין ערוצי טלוויזיה אנלוגיים באופן ידני - ערוץ אחרי ערוץ. התקנה ידנית של ערוצים אנלוגיים...

- 1 - לחץ על **OK**, בחר **כל ההגדרות**; לחץ על **OK**.
- 2 - בחר **ערוצים**; לחץ על **<**; לחץ על **OK**.
- 3 - בחר **אנטנה/כבלים**; הזן קוד PIN במקרה הצורך.
- 3 - בחר **אנלוגי**; לחץ על **OK**; לחץ על **OK**.

מערכת

להתקנת מערכת הטלוויזיה, בחר **מערכת**; לחץ על **OK**. בחר את המדינה שלך או את האזור בעולם שאתה נמצא בו כעת. לחץ על **OK**.

חיפוש ערוץ

למצוא ערוץ, בחר **חיפוש ערוץ**; לחץ על **OK**. תוכל להזין דר בעצמך על-מנת למצוא ערוץ, או לאפשר לטלוויזיה חיפוש ערוץ. לחץ על **>** (ימין) כדי לבחור **חיפוש**; לחץ על **OK** כדי לחפש ערוץ באופן אוטומטי. הערוץ שנמצא יוצג על-גבי המסך ואם הקליטה חלשה, לחץ שוב על **חיפוש**; לחץ על **OK**. אם ברצונך לאחסן את הערוץ, בחר **בוצע**; לחץ על **OK**.

אחסון

תוכל לשמור את הערוץ תחת מספר הערוץ הנוכחי או תחת מספר ערוץ חדש.

בחר **שמור ערוץ נוכחי**; לחץ על **OK** או **שמור כערוץ חדש**; לחץ על **OK**. מספר הערוץ יוצג לזמן קצר.

תוכל לחזור על שלבים אלה עד שתמצא את כל ערוצי הטלוויזיה האנלוגיים הזמינים.

5.3

עותק רשימת ערוצים

העתקת רשימת ערוצים

העתקת רשימת ערוצים...

- 1 - הפעל את הטלוויזיה. יש צורך שערוצים יהיו מותקנים בטלוויזיה.
- 2 - חיבור כונן הבזק USB.
- 3 - לחץ על **OK**, בחר **כל ההגדרות**; לחץ על **OK**.
- 4 - בחר **ערוצים**; לחץ על **<**; לחץ על **העתק רשימת ערוצים**.
- 5 - בחר **העתק ל-USB**; ייתכן שתבקש להזין את קוד ה-PIN - לחץ על **OK**; לחץ על **OK** כדי להעתיק את רשימת הערוצים.
- 6 - בסיום ההעתקה, שלף את התקן הזיכרון USB.
- 7 - לחץ על **<** (שמאל) מספר פעמים אם צריך, כדי לסגור את התפריט.

כעת תוכל לטעון את רשימת הערוצים המועתקת לטלוויזיית פיליפס אחרת.

גרסה של רשימת ערוצים

בדוק את הגרסה הנוכחית של רשימת הערוצים....

- 1 - לחץ על **OK**, בחר **כל ההגדרות**; לחץ על **OK**.
- 2 - בחר **ערוצים**; לחץ על **>** (ימין) כדי להיכנס לתפריט.
- 3 - בחר **עותק רשימת ערוצים**.

ערוצים; לחץ על **OK**; ובחר **גרסה קיימת**; ולאחר מכן לחץ על **OK**.
4 - לחץ על **<** (שמאל) מספר פעמים אם צריך, כדי לסגור את התפריט.

העלאה של רשימת ערוצים

טעינה לטלוויזיות שערוציהן לא הותקנו

תצטרך לבצע את הטעינה של רשימת הערוצים בצורה שונה, בהתאם למצב הטלוויזיה, כלומר אם היא מותקנת כבר או לא.

טעינה לטלוויזיה שלא הותקנה עדיין

1 - חבר את שקע החשמל כדי להתחיל בהתקנה ובחר שפה ומדינה. תוכל לדלג על שלב חיפוש הערוצים. סיים את ההתקנה.

2 - חבר את התקן הזיכרון USB שבו רשימת הערוצים מהטלוויזיה הקודמת.

3 - כדי להתחיל את רשימת הערוצים, לחץ על **OK**, בחר **כל ההגדרות**; לחץ על **OK**.

4 - בחר **ערוצים**; לחץ על **<**; לחץ על **העתק רשימת ערוצים**; לחץ על **<**; לחץ על **העתק לטלוויזיה**; לחץ על **OK**. הזן קוד PINT במקרה הצורך.

5 - הטלוויזיה תיידע אותך אם רשימת הערוצים הועתקה בהצלחה. שלף את התקן הזיכרון USB.

טעינה לטלוויזיות שערוציהן הותקנו

תצטרך לבצע את הטעינה של רשימת הערוצים בצורה שונה, בהתאם למצב הטלוויזיה, כלומר אם היא מותקנת כבר או לא.

טעינה לטלוויזיה שהותקנה כבר

1 - בדוק את הגדרת המדינה של הטלוויזיה. (כדי לאמת הגרה זו, ראה פרק **התקן ערוצים מחדש**; לחץ על **OK**. התחל תהליך זה עד שתגיע להגדרת המדינה. לחץ על **BACK** כדי לבטל את ההתקנה).

אם המדינה נכונה, עבור לשלב 2.

אם המדינה לא נכונה, תצטרך להתחיל התקנה מחדש. ראה פרק **התקן ערוצים מחדש**; והתחל את ההתקנה. בחר את המדינה הנכונה ודלג על חיפוש ערוצים. סיים את ההתקנה. בסיום, עבור לשלב 2.

2 - חבר את התקן הזיכרון USB שבו רשימת הערוצים מהטלוויזיה הקודמת.

3 - כדי להתחיל את רשימת הערוצים, לחץ על **OK**, בחר **כל ההגדרות**; לחץ על **OK**.

4 - בחר **ערוצים**; לחץ על **<**; לחץ על **העתק רשימת ערוצים**; לחץ על **<**; לחץ על **העתק לטלוויזיה**; לחץ על **OK**. הזן קוד PINT במקרה הצורך.

5 - הטלוויזיה תיידע אותך אם רשימת הערוצים הועתקה בהצלחה. שלף את התקן הזיכרון USB.

5.4

על אודות ערוצים

על אודות רשימת הערוצים

לאחר התקנת ערוץ, כל הערוצים יופיעו ברשימת הערוצים. הערוצים מוצגים עם השם והלוגו אם מידע זה זמין.

עבור כל סוג טיונר - אנטנה/כבלים (C / DVB-T) או לוויין (DVB-S) - ישנה רימת ערוצים עם כל הערוצים המותקנים. ניתן לסנן רשימה זו על-מנת שתציג רק ערוצי טלוויזיה או ערוצי רדיו. או כאשר מותקנים מספר לוויינים, ניתן לסנן את הערוצים עבור כל לוויין.

כאשר רשימת ערוצים בחורה, לחץ על החיצים \blacktriangle (למעלה) או \blacktriangledown (למטה) כדי לבחור ערוץ, ולאחר מכן לחץ על OK כדי לצפות בערוץ שנבחר. כיוון לערוצים ברשימה זו יתבצע רק על-ידי שימוש במקשים + או - \equiv .

סמלי הערוצים

לאחר "עדכון ערוצים אוטומטי "; של רשימת הערוצים, ערוצים חדשים יסומנו בסימן * (כוכבית). אם תנעל ערוץ, הוא יסומן ב- \mathbb{L} (מנעול). הערוצים הפופולריים ביותר הנצפים כרגע על-ידי אחרים יסומנו באמצעות 1, 2 או 3.

תחנות רדיו

אם זמין שידור דיגיטלי, תחנות רדיו דיגיטליות יותקנו במהלך ההתקנה. עבור לערוץ רדיו כפי שהייתה עובר לערוץ טלוויזיה. התקנת ערוץ DVB-C בכבלים ממקמת בדרך כלל את תחנות הרדיו החל מערוץ 1001 והלאה.

טלוויזיה זו יכולה לקבל DVB בתקן טלוויזיה דיגיטלית. ייתכן והטלוויזיה לא תפעל כהלכה עם מפעלים מסוימים של טלוויזיה דיגיטלית שאינם תואים לתקן באופן מלא.

פתיחת רשימת ערוצים

ליד הרשימה הוללת את כל הערוצים עבור כל טיונר, טיונר אנטנה/כבלים או טיונר לוויין, ניתן לבחור רשימה מסוננת או שניתן לבחור את אחת מרשימות המועדפים שיצרת.

כדי לפתוח את רשימת הערוצים הנוכחית...

- 1 לחץ על \mathbb{TV} , כדי לעבור לטלוויזיה.
 - 2 לחץ על \equiv LIST או על OK כדי לפתוח את רשימת הערוצים הנוכחית.
 - 3 לחץ על \leftarrow BACK כדי לסגור את רשימת הערוצים.
- כדי לבחור את אחת מרשימות הערוצים...

- 1 עם רשימת ערוצים פתוחה במסך.
- 2 לחלופין, ניתן לבחור את שם הרשימה בראש רשימת הערוצים וללחוץ על OK כדי לפתוח את תפריט הרשימות.
- 3 בתפריט הרשימות, בחר אחת מרשימות הערוצים הזמינות ולחץ על OK.

עצה

ניתן בקלות להחליף בין שני טיונרים בתפריט "מקורות ": לחץ על \mathbb{TV} SOURCES ובחר "צפה בטלוויזיה "; כדי לעבור לטיונר אנטנה/כבלים. בחר "צפה בלוויין "; כדי לעבור לטיונר הלוויין. הטלוויזיה תמיד תפתח את הרשימה האחרונה של הערוצים שנבחרו

עבור הטינר שנבחר.

* אם המקש \equiv LIST זמין בשלט רחוק

סינון רשימת ערוצים

ניתן לסנן רשימה עם כל הערוצים. ניתן להגדיר שרשימת הערוצים תציג רק ערוצי טלוויזיה או רק ערוצי רדיו. עבור ערוצי אנטנה/כבלים ניתן להגדיר שהרשימה תציג רק ערוצי חינם או את הערוצים המעורבלים. כאשר מותקנים מספר לוויינים, ניתן לסנן את רשימת ערוצי הלוויין עבור כל לוויין.

כדי להגדיר מסנן על רשימה עם כל הערוצים...

- 1 לחץ על \mathbb{TV} .
- 2 לחץ על OK כדי לפתוח את רשימת הערוצים הנוכחית.
- 3 עם רשימת ערוצים פתוחה במסך, בחר את שם הרשימה בראש רשימת הערוצים וללחוץ על OK כדי לפתוח את תפריט הרשימות.
- 4 בתפריט הרשימות, בחר את הרשימה שאתה רוצה לסנן.
- 5 לחץ על \leftarrow (שמאל) כדי לחזור שלב אחד אחורה או לחץ על \leftarrow כדי לסגור את התפריט.

חפש ערוץ

ניתן לחפש ערוץ ברשימה ארוכה של ערוצים.

הטלוויזיה יכולה לחפש ערוץ בתוך אחת משלוש רשימות הערוצים העיקריות - רשימת ערוצי האנטנה, הכבלים או הלוויין.

חיפוש ערוץ...

- 1 לחץ על \mathbb{TV} .
- 2 לחץ על OK כדי לפתוח את רשימת הערוצים הנוכחית.
- 3 בחר \mathbb{L} בפינה השמאלית העליונה ולחץ על OK.
- 4 בחר "חפש ערוץ "; ולחץ על OK כדי לפתוח שדה טקסט. ניתן להשתמש במקלדת שלט רחוק (אם זמינה) או במקלדת שעל-גבי המסך כדי להזין טקסט.
- 5 הזן מספר, שם או חלק משם ובחר **החל** ולחץ על OK. הטלוויזיה תחפש שמות ערוצים תואמים ברשימה שבחרת.

תוצאות החיפוש מוצגות כרשימת ערוצים - ראה שם רשימה בראש. תוצאות החיפוש ייעלמו לאחר שתבחר רשימת ערוצים אחרת או תסגור את הרשימה עם תוצאות החיפוש.

צפייה בערוצים

כיוון לערוץ

כדי לצפות בערוצי טלוויזיה, לחץ על \mathbb{TV} . הטלוויזיה מתכוונת אל ערוץ הטלוויזיה שבו צפית לאחרונה.

החלפת ערוצים

כדי להחליף ערוצים, לחץ על \equiv + או \equiv - . אם ידוע לך מספר הערוץ, הקלד את המספר באמצעות מקשי הספרות. לאחר הזנת המספר, לחץ על OK כדי להחליף ערוץ. אם המידע זמין מהאינטרנט, הטלוויזיה מציגה את השם ואת הפרטים של התוכנית הנוכחית ואחריה את השם ואת הפרטים של התוכנית הבאה.

ערוץ קודם

למעבר חזרה לערוץ הקודם, לחץ על \leftarrow BACK.

ניתן גם לכונן לערוצים "מ "; רשימת ערוצים ":.

נעילה או פתיחה של ערוץ

כדי למנוע מילדים לצפות בערוץ מסוים, תוכל לנעול אותו. כדי לצפות בערוץ נעול, עליך להזין תחילה את קוד PIN 4 ספרות "נעילת ילדים"; לא ניתן לחסום תוכניות ממכשירים שחוברו לטלוויזיה.

נעילת ערוץ...

1 לחץ על TV.

2 לחץ על OK כדי לפתוח את רשימת הערוצים. במקרה הצורך שנה את רשימת הערוצים.

3 בחר : בפינה השמאלית העליונה ולחץ על OK.

4 בחר "נעל/בטל נעילה"; ולחץ על OK.

5 הזן קוד PIN 4 ספרות אם הטלוויזיה תבקש אותו.

6 בחר את הערוץ שאתה רוצה לנעול ולחץ על OK. ערוץ נעול מסומן ב- (מנעול).

7 לחץ על < (שמאל) כדי לחזור שלב אחד אחורה או לחץ על < BACK כדי לסגור את התפריט.

כדי לבטל נעילה של ערוץ...

1 לחץ על TV.

2 לחץ על OK כדי לפתוח את רשימת הערוצים. במקרה הצורך שנה את רשימת הערוצים.

3 בחר : בפינה השמאלית העליונה ולחץ על OK.

4 בחר "נעל/בטל נעילה"; ולחץ על OK.

5 הזן קוד PIN 4 ספרות אם הטלוויזיה תבקש אותו.

6 לחץ על < (שמאל) כדי לחזור שלב אחד אחורה או לחץ על < BACK כדי לסגור את התפריט.

אם תנעל או תבטל נעילת ערוצים ברשימת ערוצים, יש להזין את קוד ה- PIN פעם אחת עד לסגירת רשימת הערוצים.

דירוג לפי גיל

כדי למנוע מילדים לצפות בתוכנית שאינה מתאימה לגילם, תוכל להשתמש בדירוג לפי גיל.

בערוצים דיגיטליים ניתן לדרג את התוכניות שלהם לפי גיל. כאשר הדירוג לפי גיל של תוכנית שווה לדירוג שהגדרת לפי גיל הילד שלך או גבוה יותר, התוכנית יתחסם. כדי לצפות בתוכנית חסומה, עליך להזין תחילה את קוד "דירוג הורים"; הגדרת דירוג לפי גיל...

1 לחץ על , בחר "כל ההגדרות"; ולחץ על OK.

2 בחר "נעילת ילדים"; "דירוג הורים";

3 הזן קד בן 4 ספרות לנעילת ילדים. אם לא הגדרת עדיין קוד,

בחר "הגדר קוד"; "נעילת ילדים"; הזן קוד נעילת ילדים בן 4 ספרות ואשר. כעת, תוכל להגדיר דירוג לפי גיל.

4 חזרה ב "דירוג הורים"; סחר את הגיל.

5 לחץ על < (שמאל) מספר פעמים אם צריך, כדי לסגור את התפריט.

לביטול הדירוג לפי גיל שהוגדר על ידי ההורים, בחר "אף אחד"; יחד עם זאת, במדינות מסוימות אתה חייב להגדיר דירוג לפי גיל.

אצל מספר מפעילים / תחנות שידור, הטלוויזיה חוסמת רק תוכניות בעלות דירוג גבוה יותר. הדירוג לפי גיל שקבעו ההורים מוגדר לכל

אפשרויות ערוץ

פתיחת אפשרויות

תוך כדי צפייה בערוץ, באפשרותך להגדיר כמה אפשרויות.

בהתאם לסוג הערוץ שאתה צופה בו או בהתאם להגדרות הטלוויזיה שהגדרת, כמה אפשרויות פתוחות לפניך.

כדי לפתוח את תפריט האפשרויות...

1 תוך כדי צפייה בערוץ, לחץ

על + OPTIONS < "עדיפויות";

2 לחץ על + OPTIONS שוב כדי לסגור.

החלף את שם הערוץ

ניתן להחליף את שם הערוץ תוך כדי הצפייה בו.

שינוי שם הערוץ...

1 תוך כדי צפייה בטלוויזיה, לחץ על + OPTIONS.

2 בחר "עדיפויות"; "החלף את שם הערוץ";

3 השתמש במקלדת שעל-גבי המסך כדי למחוק את השם הנוכחי ולהזין אחד חדש.

ממשק משותף

אם התקנת CAM באחד מחריתי "ממשק משותף"; ניתן להציג את ה- CAM ומידע על המפעיל או לבצע הגדרות הקשורות ל- CAM.

כדי להציג מידע CAM...

1 לחץ על SOURCES.

2 בחר את סוג הערוץ שעבורו אתה משתמש

ב- CAM, "צפה בטלוויזיה" או "צפה בלוויין";

3 לחץ

על + OPTIONS ובחר "העדפות"; "ממשק משותף";

4 בחר את חריץ הממשק המשותף המתאים ולחץ על > (ימין).

5 בחר את מפעיל הטלוויזיה של ה- CAM ולחץ על OK. המסכים הבאים מתקבלים ממפעיל שידורי הטלוויזיה.

זה בערוץ HbbTV

אן תרצה למנוע גישה לעמודי HbbTV בערוץ מסוים, תוכל לחסום את עמודי ה- HbbTV באותו ערוץ בלבד.

1 עבור לערוץ שאת עמודי ה- HbbTV שלו תרצה לחסום.

2 לחץ על + OPTIONS,

בחר "עדיפויות"; "HbbTV בערוץ זה"; ולחץ על > (ימין).

3 בחר "כבוי"; ולחץ על OK.

4 לחץ על < (שמאל) כדי לחזור שלב אחד אחורה או לחץ על < BACK כדי לסגור את התפריט.

כדי לחסום את HbbTV בטלוויזיה לחלוטין...

1 לחץ על , בחר "כל ההגדרות"; ולחץ על OK.

2 בחר "הגדרות";

מפה את הערוץ

אם בהתחלה אין פרטי תוכנית, ניתן לבצע מיפוי ערוץ כדי לקבל פרטים נוספים על התוכנית.

- 1 - לחץ על **TV GUIDE**, והשתמש במקשי הניווט כדי לבחור: במרכז ולחץ על OK.
 - 2 - בחר < quote & **מדריך** > quote.
 - 3 - **טלוויזיה** < quote & **מהאינטרנט** > quote; ולחץ על OK.
 - 4 - בחר את אחד הערוצים ממדריך הטלוויזיה, ולאחר מכן לחץ על OK כדי לצפות בערוץ שנבחר.
 - 4 - תוך כדי צפייה בטלוויזיה, לחץ על + **OPTIONS**.
 - 5 - בחר < quote & **העדפות** > quote & < quote & **מפה** > quote & **ערוץ**.
 - 6 - בחר פריט אחד מהרשימה ולחץ על OK.
 - 7 - בחר < quote & **מפה את הערוץ** > quote.
 - 8 - לאחר הסיום תראה את פרטי הערוץ הממופה בתוכנית.
-

החלפת לוגו

אם בהתחלה אין פרטי תוכנית, ניתן לקבל פרטים נוספים על-ידי ביצוע השלבים הבאים.

- 1 - לחץ על **TV GUIDE**, והשתמש במקשי הניווט כדי לבחור: במרכז ולחץ על OK.
 - 2 - בחר < quote & **מדריך טלוויזיה** > quote & < quote & **מתחנת השידור** > quote; ולחץ על OK.
 - 3 - בחר את אחד הערוצים ממדריך הטלוויזיה, ולאחר מכן לחץ על OK כדי לצפות בערוץ שנבחר.
 - 4 - תוך כדי צפייה בטלוויזיה, לחץ על + **OPTIONS**.
 - 5 - בחר < quote & **העדפות** > quote & < quote & **החלף לוגו** > quote.
 - 6 - בחר פריט אחד ברשימה ולחץ על OK.
 - 7 - בחר < quote & **החלף לוגו** > quote.
 - 8 - לאחר הסיום תראה את פרטי הערוץ הממופה בתוכנית.
-

ערוצים מועדפים

על אודות ערוצים מועדפים

ברשימת ערוצים מועדפים ניתן לאסוף את הערוצים שאתה אוהב..

ניתן ליצור שמונה רשימות של ערוצים מועדפים למעבר קל בין ערוצים. ניתן לתת שם נפרד לכל < quote & **רשימת מועדפים** > quote;. ניתן לסדר מחדש ערוצים רק ב < quote & **רשימת מועדפים** > quote;.

כאשר < quote & **רשימת מועדפים** > quote; בחרה, לחץ על החיצים ^ (למעלה) או v (למטה) כדי לבחור ערוץ, ולאחר מכן לחץ על OK כדי לצפות בערוץ שנבחר. כיוון לערוצים ברשימה זו יתבצע רק על-ידי שימוש במקשים + \equiv או - \equiv .

יצירה של רשימת ערוצים מועדפים

כדי ליצור רשימת ערוצים מועדפים מרשימת הערוצים...

- 1 - לחץ על **TV**, כדי לעבור לטלוויזיה.
- 2 - לחץ על **LIST** (אם זמין) או על OK כדי לפתוח את רשימת הערוצים.
- 3 - בחר: בפינה השמאלית העליונה ולחץ על OK.
- 4 - בחר < quote & **יצור רשימת מועדפים** > quote; ולחץ על OK.
- 5 - ברשימה מימין, בחר ערוץ שאתה רוצה כמועדף ולחץ על + **OPTIONS**. הערוצים יופיעו ברשימה מימין בסדר שתוסף

כלליות < quote & < quote & **מתקדם** > quote & < quote & **HbbTV** > quote.

3 - בחר < quote & **כבוי** > quote; ולחץ על OK.

4 - לחץ על < (שמאל) כדי לחזור שלב אחד אחורה או לחץ על < quote & **BACK** > quote כדי לסגור את התפריט.

פרטי הערוץ

ניתן להציג את המאפיינים הטכניים של ערוץ מסוים, כגון דיגיטלי או סוג צליל וכו'

כדי להציג את המידע הטכני על ערוץ...

- 1 - התכוונן לערוץ.
 - 2 - לחץ על + **OPTIONS**.
 - 3 - בחר < quote & **עדיפויות** > quote; ולחץ על OK.
 - 3 - בחר < quote & **פרטי הערוץ** > quote; ולחץ על OK.
 - 4 - כדי לסגור מסך זה, לחץ על OK.
-

מידע על התוכנית

הצגת פרטי התוכנית

כדי להעלות פרטים של התוכנית שנבחרה...

- 1 - התכוונן לערוץ.
 - 2 - לחץ על + **OPTIONS**.
 - 3 - בחר < quote & **עדיפויות** > quote; ולחץ על OK.
 - 3 - בחר < quote & **פרטי תוכנית** > quote; ולחץ על OK, תוכל לראות את פרטי התוכנית.
 - 4 - לחץ על < quote & **BACK** > quote כדי לסגור.
-

מונו/סטריאו

ניתן להעביר את הצליל של ערוץ אנלוגי למונו או לסטריאו.

כדי לעבור למונו או לסטריאו...

- 1 - התכוונן לערוץ אנלוגי.
 - 2 - לחץ על + **OPTIONS**.
 - בחר < quote & **העדפות** > quote & < quote & **מונו/סטריאו** > quote; ולחץ על > (ימין).
 - 3 - בחר < quote & **מונו/סטריאו** > quote; או < quote & **סטריאו** > quote; ולחץ על OK.
 - 4 - לחץ על < (שמאל) כדי לחזור שלב אחד אחורה או לחץ על < quote & **BACK** > quote כדי לסגור את התפריט.
-

בחירת וידיאו

ערוצי טלוויזיה יכולים להציע אותות וידיאו מרובים (שידורים ממקורות רבים), נקודות מבט או זוויות שונות של המצלמה על אותו אירוע, או תוכניות שונות בערוץ טלוויזיה אחד. בטלוויזיה תוצג הודעה המודיעה לך אם ערוצים כאלו זמנים.

Dual I-II

אפשרות זאת זמינה אם אות אודיו כולל שתי שפות שמע, אך לגבי שפה אחת, או לגבי שתיהן, אין ציון שפה.

שינוי שם של רשימת מועדפים

ניתן רק לשנות שם של "רשימת מועדפים":

כדי לשנות שם של "רשימת מועדפים"...

1 - לחץ על SOURCE.

2 - בחר "מועדפים".

3 - בפינה השמאלית העליונה ולחץ על OK.

4 - בחר "החלף שם רשימת מועדפים" ולחץ

על OK.

5 - השתמש במקלדת שעל-גבי המסך או ללחץ על BACK כדי להסתיר את המקלדת שעל-גבי המסך, ולאחר מכן להשתמש

במקלדת שבגב השלט רחוק (אם זמינה) כדי להזין שם חדש.

6 - בסיום, הפוך את השלט רחוק, בחר "סגור" ולחץ

על OK.

7 - לחץ על BACK כדי לסגור את רשימת הערוצים.

הסרה של רשימת מועדפים

ניתן רק להסיר "רשימת מועדפים":

כדי להסיר "רשימת מועדפים"...

1 - לחץ על SOURCE.

2 - בחר "מועדפים".

3 - בפינה השמאלית העליונה ולחץ על OK.

4 - בחר "הסר רשימת מועדפים" ולחץ על OK.

שינוי סדר ערוצים

ניתן לשנות את רצף הערוצים רק ב"רשימת

מועדפים" (סידור מחדש).

כדי לשנות את רצף הערוצים...

1 - לחץ על SOURCES, ובחר "מועדפים".

2 - פתח את "רשימת המועדפים" שאת הסדר שלה אתה רוצה לשנות.

3 - בחר "בפינה השמאלית העליונה ולחץ על OK.

4 - בחר "סדר מחדש את הערוצים" ולחץ על OK.

5 - בחר "רשימת מועדפים", בחר את הערוץ שאתה רוצה לשנות את סדרו ולחץ על OK. (הערוץ יסומן בתיבה אפורה)

6 - באמצעות המקשים ^ (למעלה) או v (למטה) העבר את הערוץ למקום שבו אתה רוצה שהוא יהיה.

7 - לחץ על OK כדי לאשר את המיקום החדש.

8 - ניתן לסדר מחדש את הערוצים באותה שיטה עד

לסגירת "רשימת המועדפים" באמצעות

המקש key BACK.

טקסט / טלטקסט

דפי טקסט

כדי לפתוח טקסט/טלטקסט תוך כדי צפייה בערוצי הטלוויזיה, לחץ

על TEXT.

לסגירת הטקסט, לחץ שוב על TEXT.

בחירת עמוד טקסט

בחירת עמוד...

1 - הזן את מספר העמוד בעזרת מקשי הספרות.

2 - השתמש במקשי החצים לצורך ניווט.

אותם. כדי לבטל, בחר את הערוץ שברשימה מימין ולחץ שוב על + OPTIONS.

ניתן גם לבחור רשימת ערוצים על-ידי לחיצה על v (למטה) כדי לבחור את הערוץ האחרון של הטווח שאתה רוצה להוסיף, ולאחר מכן ללחץ על OK.

6 - לסיים את הוספת הערוצים, לחץ על BACK.

7 - הטלוויזיה תבקש לשנות את השם של "רשימת

המועדפים". ניתן להשתמש במקלדת שעל-גבי המסך או

ללחץ על BACK כדי להסתיר את המקלדת שעל-גבי המסך,

ולאחר מכן להשתמש במקלדת שבגב השלט רחוק (אם זמינה) כדי

להזין שם חדש.

אם רשימת הערוצים ארוכה, לחלפין, ניתן לבחור ערוץ כלשהו,

ולאחר מכן ללחץ על + OPTIONS כדי לפתוח את תפריט

האפשרויות, ולאחר מכן לבחור "צור רשימת

מועדפים" וללחץ על OK.

כדי ליצור רשימת ערוצים מועדפים חדשה על-ידי העתקה של

רשימת ערוצים מועדפים קיימת...

1 - לחץ על TV, כדי לעבור לטלוויזיה.

2 - לחץ על LIST (אם זמין) או על OK כדי לפתוח את רשימת הערוצים הנוכחית.

3 - בחר "בפינה השמאלית העליונה ולחץ על OK.

4 - בחר "שכפל רשימת מועדפים" ולחץ על OK.

5 - ברשימה מימין, בחר ערוץ שאתה רוצה כמועדף ולחץ על

+ OPTIONS. הערוצים יופיעו ברשימה מימין בסדר שתוסיף

אותם. כדי לבטל, בחר את הערוץ שברשימה מימין ולחץ שוב על

+ OPTIONS. ניתן גם לבחור רשימת ערוצים על-ידי לחיצה

על v (למטה) כדי לבחור את הערוץ האחרון של הטווח שאתה רוצה להוסיף, ולאחר מכן ללחץ על OK.

6 - לסיים את הוספת הערוצים, לחץ על BACK.

7 - הטלוויזיה תבקש לשנות את השם של "רשימת

המועדפים". ניתן להשתמש במקלדת שעל-גבי המסך או

ללחץ על BACK כדי להסתיר את המקלדת שעל-גבי המסך,

ולאחר מכן להשתמש במקלדת שבגב השלט רחוק (אם זמינה) כדי

להזין שם חדש.

ניתן להוסיף טווח ערוצים בבת-אחת או להתחיל "רשימת

מועדפים" על-ידי שכפול של רשימת הערוצים עם כל

הערוצים והסרה של הערוצים שאינך רוצה.

הוספת טווח ערוצים

כדי להוסיף בבת-אחת טווח ערוצים רצוף ל"רשימת

מועדפים", ניתן להשתמש ב"בחר טווח".

כדי להוסיף טווח ערוצים...

1 - לחץ על SOURCE.

2 - בחר "מועדפים".

3 - פתח את "רשימת מועדפים" במקום שבו אתה רוצה להוסיף טווח ערוצים.

4 - בחר "בפינה השמאלית העליונה ולחץ על OK.

5 - בחר "ערוץ רשימת מועדפים" ולחץ על OK.

6 - ברשימה שמשמאל בחר את הערוץ הראשון של הטווח שאתה

רוצה להוסיף ולחץ על OK.

7 - לחץ על v (למטה) כדי לבחור את הערוץ האחרון של הטווח

שאתה רוצה להוסיף, ולאחר מכן לחץ על OK.

8 - בחר "הוספה" ולחץ על OK. הערוצים מסומנים מימין.

3 לחץ על מקש צבעוני כדי לבחור נושא מקודד בצבע, בתחתית המסך.

עמודי טקסט משניים

מספר של עמוד טקסט יכול להכיל כמה עמודי משנה. מספרי עמודי המשנה מופיעים על פס, צמוד למספר העמוד הראשי. כדי לבחור דף משנה, לחץ על < או >.

T.O.P. עמודי טקסט

תחנות שידור אחדות המציעות T.O.P. טקסט. כדי לפתוח T.O.P. עמודי טקסט בתוך "טקסט"; לחץ על + OPTIONS ובחר T.O.P. "סקירה כללית".

עמודים מועדפים

הטלוויזיה מכינה רשימה של 10 עמודי הטקסט שפתחת לאחרונה. תוכל לשוב ולפתוח אותם בקלות בעמודת עמודי הטקסט המועדפים.

1 - "טקסט"; בחר ♥ (לב) שבפינה הימנית העליונה של המסך כדי להציג את העמודה של עמודים מועדפים.

2 - לחץ על ✓ (למטה) או על ^ (למעלה) כדי לבחור מספר עמוד ולחץ על OK כדי לפתוח את העמוד.

תוכל למחוק את הרשימה בעזרת האפשרות "מחק דפים מועדפים".

חיפוש טקסט

תוכל לבחור מילה ולסרוק טקסט למציאת כל הפעמים שהמילה מופיעה.

1 - פתח עמוד טקסט ולחץ על OK.

2 - בחר מילה או מספר בעזרת מקשי הניווט.

3 - לחץ שוב על OK כדי לדלג מיד למופע הבא של אותה מילה או של אותו מספר.

4 - לחץ שוב על OK כדי לדלג למופע הבא וכך הלאה.

5 - לעצירת החיפוש, לחץ על ^ (למעלה) עד ששום דבר לא בחור יותר.

טקסט ממכשיר מחובר

מכשירים אחדים, הקולטים ערוצי טלוויזיה, יכולים גם הם להציע טקסט.

פתחת טקסט ממכשיר מחובר ...

1 - לחץ על SOURCES בחר את ההתקן ולחץ על OK.

2 - תוך כדי צפייה בערוץ על המכשיר, לחץ על + OPTIONS,

בחר "הצג מקשי התקן"; ובחר את המקש [OK] ולחץ על OK.

3 - לחץ על BACK כדי להסתיר את מקשי ההתקן.

4 - לסגירת הטקסט, לחץ שוב על BACK.

טקסט דיגיטלי (בריטניה בלבד)

תחנות טלוויזיה אחדות, המשדרות בשיטה דיגיטלית, מציעות טקסט דיגיטלי ייעודי או שירותים אינטראקטיביים בערוצי הטלוויזיה הדיגיטליים שלהן. שירותים אלו כוללים טקסט רגיל, תוך שימוש במקשי הספרות, הצבע והניווט, לצורך בחירה וניווט.

לסיגרה של "טקסט דיגיטלי"; לחץ על BACK.

אפשרויות טקסט

במצב טקסט/טלטקסט, לחץ על + OPTIONS כדי לבחור את...

הקפאת עמוד

מניעת סיבוב אוטומטי של עמודי משנה.

מסך כפול / מסך מלא

הצגת ערוץ טלוויזיה וטקסט זה לצד זה.

• סקירה כללית של T.O.P.

כדי לפתוח T.O.P. טקסט.

• הגדלה

הגדלת עמוד הטקסט לנוחות הקריאה.

• חשיפה

חשיפת מידע נסתר בעמוד.

• סבב עמודי משנה

כדי לעבור בין עמודי משנה כאשר הם זמינים.

• הצג/הסתרת דפים מועדפים

כדי להציג או להסתיר את רשימת הדפים המועדפים.

• מחק דפים מועדפים

כדי למחוק את רשימת הדפים המועדפים.

• Language

החלפת קבוצת התווים שנעשה בהם שימוש לצורך תצוגה נכונה.

• טקסט 2.5

הפעלת Text 2.5 לקבלת צבעים רבים יותר וגרפיקה טובה יותר.

הגדרת תצורת הטקסט

שפת הטקסט

תחנות טלוויזיה אחדות, המשדרות בשיטה דיגיטלית, מציעות טקסט בכמה שפות.

הגדרת שפת טקסט ראשית ומשנית ...

1 - לחץ על ⚙, בחר "כל ההגדרות"; ולחץ על OK.

2 - בחר "אזור ושפה"; ולחץ על > (ימין) כדי להיכנס לתפריט.

3 - בחר "שפה"; < "טקסט";

ראשי"; או "טקסט משני".

4 - בחר את שפות ה"טקסט"; המועדפות.

5 - לחץ על < (שמאל) מספר פעמים אם צריך, כדי לסגור את התפריט.

טקסט 2.5

אם הוא זמין, טקסט 2.5 מציע יותר צבעים וגרפיקה טובה יותר.

טקסט 2.5 מופעל כהגדרה סטנדרטית של המפעל.

כיבוי Text 2.5 ...

1 - לחץ על TEXT.

2 - כאשר טקסט/טלטקסט פתוח על המסך, לחץ על + OPTIONS.

3 - בחר "טקסט 2.5"; < "כבוי"; ולחץ על OK.

4 - לחץ על < (שמאל) מספר פעמים אם צריך, כדי לסגור את התפריט.

חיבור מכשירים

6.1

על אודות חיבורים

מדריך קישוריות

חבר תמיד את המכשיר לטלוויזיה באמצעות החיבור בעל האיכות הגבוהה ביותר הזמין. כמו כן, השתמש בכבלים באיכות טובה כדי להבטיח העברה טובה של תמונה וצליל.

כאשר תחבר מכשיר, הטלוויזיה תזהה את הסוג שלו ותקצה לכל מכשיר שם סוג נכון. תוכל לשנות את שם הסוג, אם תרצה בכך. אם נקבע שם סוג נכון למכשיר מסוים, הטלוויזיה תעבור אוטומטית להגדרות הטלוויזיה האידיאליות, ברגע שתפעיל את המכשיר בתפריט "מקורות".

אם תזדקק לעזרה לחיבור מספר מכשירים לטלוויזיה, תוכל לעיין ב- "מדריך הקישוריות של Philips TV". המדריך מציע מידע על אופן החיבור ועל סוג הכבלים שבהם יש להשתמש.

בקר ב- www.connectivityguide.philips.com

ציאת אנטנה

אם יש לך ממיר (דיגיטלי) או מקליט, חבר את כבלי האנטנה באופן שיעבירו את "האות מהאנטנה" דרך הממיר ו/או המקליט תחילה, לפני שייכנס לטלוויזיה. בדרך זו, האנטנה והממיר יכולים לשלוח למקליט ערוצים אפשריים נוספים להקלטה.

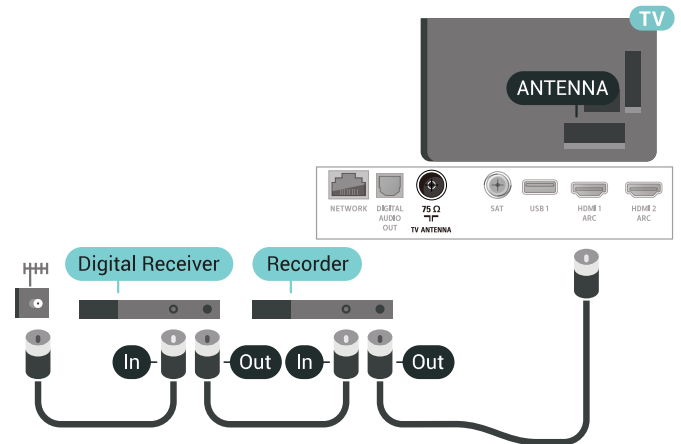

6.2

ציאת HDMI

איכות HDMI

לחיבור HDMI יש איכות התמונה והשמע הטובה ביותר. כבל HDMI אחד משלב אותות וידאו ושמע. השתמש בכבל HDMI לאות טלוויזיה.

להעברת אותות באיכות מיטבית, השתמש בכבל HDMI במהירות גבוהה ואל תשתמש בכבל HDMI שאורכו יותר מ-5 מ'.
אם התקן המחובר באמצעות HDMI לא פועל כהלכה, בדוק אם הגדרות HDMI Ultra HD אחרת יכולה לפתור את הבעיה. למידע נוסף ב- "עזרה"; בחר "מילות מפתח" וחפש את "HDMI Ultra HD".

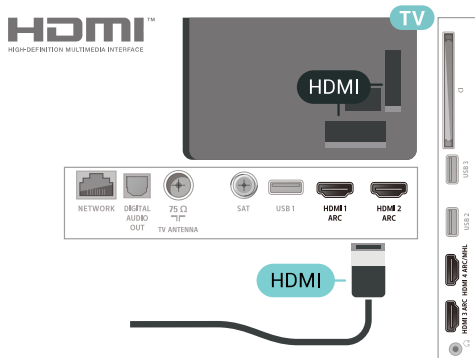

הגנה מפני העתקה

כבל HDMI תומך ב- HDCP 2.2 (הגנה על תוכן דיגיטלי ברוחב פס גבוה). HDCP הוא אות הגנה מפני העתקה, המונע העתקת תוכן מתקליטור DVD או Blu-ray. נקרא גם DRM (ניהול זכויות דיגיטלי).

HDMI ARC

כל חיבורי ה- HDMI בטלוויזיה כוללים HDMI ARC (ערוץ אודיו חוזר).

אם המכשיר, בדרך כלל מערכת קולנוע ביתי (HTS), מצויד גם הוא בחיבור HDMI ARC, חבר אותו לחיבור HDMI כלשהו במקלט טלוויזיה. אם יש לך חיבור HDMI ARC, אינך זקוק לכבל שמע נוסף, שישלח את הצליל של תמונת הטלוויזיה לקולנוע הביתי. החיבור HDMI ARC משלב את שני האותות.

כדי לחבר את הקולנוע הביתי, תוכל להשתמש בכל חיבור HDMI שהוא בטלוויזיה, אך ARC זמין רק למכשיר/חיבור אחד בכל פעם.

HDMI MHL

עם "HDMI MHL"; ניתן לשלוח את מה שאתה רואה בסמארטפון או טאבלט Android למסך טלוויזיה.

חיבור ה- HDMI 4 בטלוויזיה זו משלב Mobile High-Definition Link (MHL 2.0).

חיבור קווי זה מספק יציבות ורוחב פס מעולים, שהייה נמוכה, ללא הפרעות אלחוטיות ואיכות הפקת צליל גבוהה. בנוסף על כך, חיבור MHL יטען את הסוללה של הסמארטפון או הטאבלט. למרות

פונקציה ה- HDMI CEC מכונה בשמות שונים במותגים שונים. להלן מספר דוגמאות: Anynet, Aquos Link, Bravia Theatre, Kuro Link, Sync, Simplink ו- Viera Link. לא כל המותגים תואמים במלואם ל- EasyLink.

שמות מותגי ה- HDMI CEC שבדוגמה הם קניינם של בעליהם בהתאמה.

שהוא מחובר, ההתקן הנייד לא ייטען כשהטלוויזיה במצב המתנה. בדוק איזה כבל MHL פאסיבי מתאים להתקן הנייד שלך. בפרט, עם מחבר HDMI לטלוויזיה בצד אחד, סוג המחבר שצריך עבור חיבור לסמארטפון או לטאבלט.

MHL, Mobile High-Definition Link והלוגו של MHL הם סימנים מסחריים או סימנים מסחריים רשומים של MHL, LLC.

DVI ל-HDMI

אם יש לך עדיין מכשיר עם חיבור DVI, תוכל לחבר את המכשיר לכל אחת מיציאות ה- HDMI באמצעות מתאם " DVI ל-HDMI " ;

השתמש במתאם DVI ל-HDMI אם למכשיר שלך יש רק חיבור DVI. לקבלת צליל, השתמש באחד מחיבורי ה- HDMI והוסף כבל שמע L / R (מיני שקע 3.5 מ"מ) " ל " **כניסת השמע** " ; שבגב מקלט הטלוויזיה.



HDMI CEC - EasyLink

לחיבור HDMI יש איכות התמונה והשמע הטובה ביותר. כבל HDMI אחד משלב אותות וידיאו ושמע. השתמש בכבל HDMI לקבלת אותות טלוויזיה בהבחנה גבוהה (HD). להעברת אותות באיכות מיטבית, השתמש בכבל HDMI במהירות גבוהה ואל שתשתמש בכבל HDMI שאורכו יותר מ-5 מ'.</p></div>

הגנה מפני העתקה

כבל DVI וכבל HDMI תומכים ב- HDCP (הגנה על תוכן דיגיטלי ברוחב פס גבוה). HDCP הוא אות הגנה מפני העתקה, המונע העתקת תוכן מתקליטור DVD או Blu-ray. נקרא גם DRM (ניהול זכויות דיגיטלי).

6.3

Y Pb Pr - Component

Y Pb Pr - קומפוננט וידיאו הוא חיבור באיכות גבוהה.

חיבור YPbPr יכול לשמש לאותות טלוויזיה באבחנה גבוהה (HD). לצד אותות Y, Pb ו-Pr, הוסף אותות שמע לצד ימין ולצד שמאל, לקבלת קול.

בעת החיבור התאם את צבעי מחבר YPbPr (ירוק, כחול, אדום) אל תקעי הכבל.

השתמש בכבל AUDIO L RCA / אם בהתקן שלך יש גם צליל.

EasyLink HDMI CEC

אם המכשירים שלך מחוברים באמצעות HDMI ויש להם EasyLink, באפשרותך להפעיל אותם באמצעות השלט הרחוק של הטלוויזיה. יש צורך להפעיל את EasyLink HDMI CEC בטלוויזיה ובמכשיר המחובר.

באמצעות EasyLink, תוכל לתפעל מכשיר מחובר דרך השלט הרחוק של הטלוויזיה. EasyLink משתמש בממשק HDMI CEC (בקרת אלקטרוניקה של הצרכן) כדי לתקשר עם המכשירים המחוברים. המכשירים חייבים לתמוך ב- HDMI CEC ועליהם להיות מחוברים בחיבור HDMI.

התקנת EasyLink

הטלוויזיה מסופקת עם EasyLink מופעל. ודא שכל הגדרות ה- HDMI CEC מוגדרות כראוי במכשירי EasyLink מחוברים. ייתכן ש- EasyLink לא יעבוד עם מכשירים ממותגים אחרים.

HDMI CEC במותגים אחרים

23

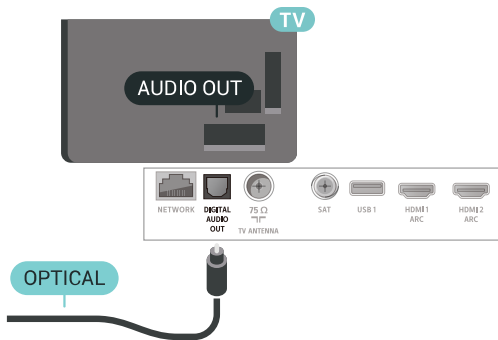

6.6

CI+ - חכם כרטיס עם CAM

אודות CI+

הערה: לא נתמך עבור ארצות באסיה באוקיינוס השקט, במזרח התיכון ובאפריקה.

CI+

מקלט טלוויזיה זה מוכן ל **גישה מותנית CI+**.

בעזרת CI+, תוכל לצפות בתוכניות HD מיוחדות, כגון סרטים וספורט, המוצעות על ידי מפעילי שידורי טלוויזיה באזורך, המסודרות בשיטה דיגיטלית. תוכניות אלו מעורבות על ידי מפעיל שידורי הטלוויזיה ומפוענחות באמצעות רכיב CI+ ששולם מראש. מפעילי שידורי טלוויזיה, המשדרים בשיטה דיגיטלית, מספקים רכיב CI+ (זה רכיב גישה מותנית - CAM) וכרטיס חכם נלווה, כאשר אתה נרשם כמנוי לתוכניות המיוחדות שלהם. תוכניות אלו כוללות רמה גבוהה של הגנה מפני העתקה.

למידע נוסף על תנאים ותניות, פנה למפעיל שידורי טלוויזיה דיגיטליים.

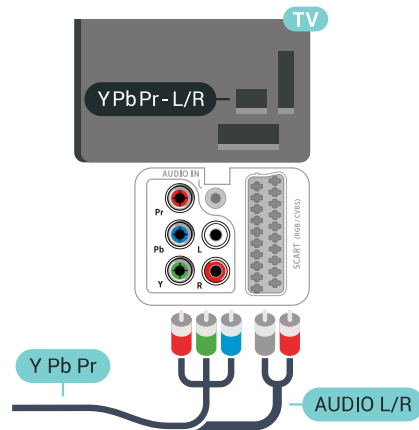

6.4

Scart

SCART הוא חיבור באיכות טובה.

ניתן להשתמש בחיבור SCART לצורך אותות וידאו CVBS ו-RGB, אך לא ניתן להשתמש בו עם אותות טלוויזיה באבחנה גבוהה (HD). חיבור SCART משלב אותות וידאו ואודיו. חיבור SCART תומך גם בפלייבק NTSC.

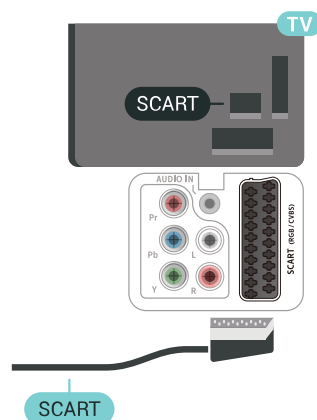

6.5

יציאת שמע - אופטית

"יציאת אודיו - אופטית" היא חיבור קול באיכות גבוהה.

חיבור אופטי זה יכול לשאת 5.1 ערוצי שמע. אם מכשיר השמע שלך, בדרך כלל מערכת קולנוע ביתי (HTS), מצויד גם הוא בחיבור HDMI ARC, תוכל להשתמש בחיבור זה עם חיבור "יציאת שמע - אופטית" שבמערכת הקולנוע הביתי. החיבור "יציאת שמע - אופטי" ישלח את הצליל מהטלוויזיה אל הקולנוע הביתי.

מערכת קולנוע ביתי - HTS

התחברות עם HDMI ARC

השתמש בכבל HDMI כדי לחבר מערכת קולנוע ביתי (HTS) לטלוויזיה. תוכל לחבר Soundbar של פיליפס או קולנוע ביתי עם נגן תקליטורים מובנה.

HDMI ARC

אם מערכת הקולנוע הביתי שלך מצוידת בחיבור HDMI ARC, תוכל להתחבר לכל חיבור HDMI של מקלט הטלוויזיה. אם יש HDMI ARC, אין צורך לחבר כבל אודיו נוסף. החיבור HDMI ARC משלב את שני האותות.

כל חיבורי ה-HDMI של מקלט הטלוויזיה יכולים לספק אות ערוץ אודיו חוזר (ARC). אך ברגע שחיברת את הקולנוע הביתי, הטלוויזיה תשלח אות ARC לחיבור HDMI זה.

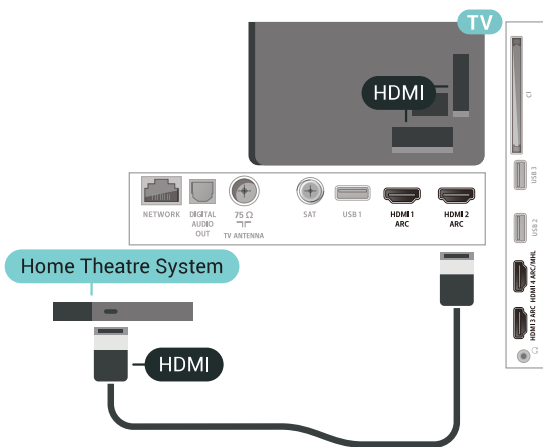

סנכרון שמע - וידאו

אם הצליל אינו תואם לווידיאו שמוצג במסך, באפשרותך להגדיר השהייה במרבית מערכות הקולנוע הביתיות עם נגן תקליטורים, כדי שתהיה התאמה בין הצליל לווידיאו.

התחברות עם HDMI

השתמש בכבל HDMI כדי לחבר מערכת קולנוע ביתי (HTS) לטלוויזיה. תוכל לחבר Soundbar של פיליפס או קולנוע ביתי עם נגן תקליטורים מובנה.

אם אין חיבור HDMI ARC במערכת הקולנוע הביתי, הוסף כבל שמע (Toslink) אופטי כדי לשלוח את הצליל של תמונת הטלוויזיה למערכת הקולנוע הביתי.

כרטיס חכם

מפעילי שידורי טלוויזיה, המשדרים בשיטה דיגיטלית, מספקים רכיב CI + זה (רכיב גישה מותנית - CAM) וכרטיס חכם נלווה, כאשר אתה נרשם כמנוי לתוכניות המיוחדות שלהם.

הכנס את הכרטיס החכם אל תוך מודול ה-CAM. עיין בהוראות שקיבלת מהמפעיל.

הכנסת ה-CAM אל תוך הטלוויזיה...

1 - לשיטת ההכנסה הנכונה, הסתכל על ה-CAM. הכנסה לא נכונה עלולה לגרום נזק ל-CAM ולטלוויזיה.

2 - כאשר אתה מביט על גב הטלוויזיה והחלק הקדמי של ה-CAM פונה אליך, הכנס את ה-CAM בעדינות אל תוך החרוץ **ממשק משותף**.

3 - דחף את ה-CAM פנימה עד כמה שניתן. השאר אותו בתוך החרוץ באופן קבוע.

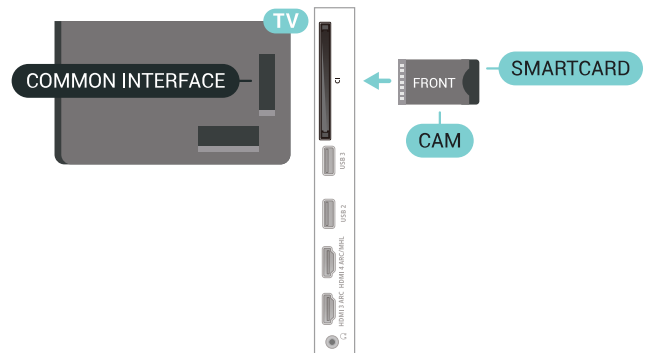

לאחר הפעלת הטלוויזיה, ייתכן שיעברו כמה דקות עד שה-CAM יופעל. אם הוכנס CAM דומי המינוי שולמו, (שיטות המינוי עשויות להיות שונות), תוכל לצפות בערוצים מעורבלים הנתמכים על ידי הכרטיס החכם CAM.

ה-CAM והכרטיס החכם הם בלעדיים למקלט הטלוויזיה שלך. אם תסיר את ה-CAM, לא תוכל עוד לצפות בערוצים מעורבלים הנתמכים על ידי ה-CAM.

סימאות וקודי PIN

לגבי מודולי CAM אחדים, עליך להזין קוד PIN כדי לצפות בערוצים שלו. כאשר אתה מגדיר קוד PIN למודול ה-CAM, אנו ממליצים שתשתמש באותו קוד שהגדרת לביטול נעילת הטלוויזיה.

הגדרת קוד PIN למודול ה-CAM..

1 - לחץ על **SOURCES**.

2 - בחר את הערוץ שעבורו אתה משתמש ב-CAM

עבור **"צפה בטלוויזיה "**;

3 - לחץ על **OPTIONS +** ובחר **"המשק המשותף "**;

4 - בחר את מפעיל הטלוויזיה של ה-CAM. המסכים הבאים

מתקבלים ממפעיל שידורי הטלוויזיה. עקוב אחר ההוראות שבמסך

כדי לחפש את ההגדרה של קוד ה-PIN.

נגן תקליטורי Blu-ray

השתמש בכבל HDMI במהירות גבוהה כדי לחבר נגן תקליטורי Blu-ray למקלט הטלוויזיה.

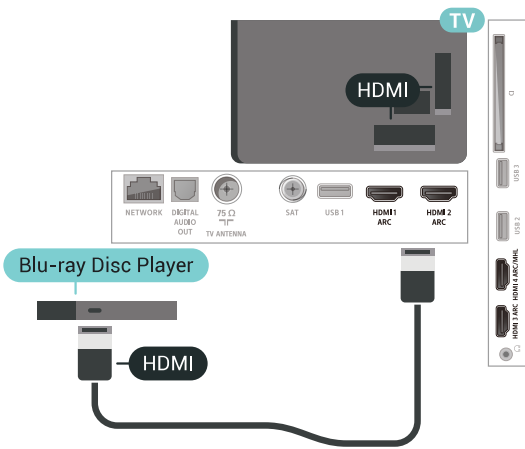

אם נגן תקליטורי ה-Blu-ray כולל EasyLink HDMI CEC, תוכל להפעיל את הנגן באמצעות השלט הרחוק של הטלוויזיה.

נגן DVD

השתמש בכבל HDMI כדי לחבר את נגן ה-DVD לטלוויזיה. לחלופין, תוכל להשתמש בכבל SCART אם למכשיר אין חיבור HDMI.

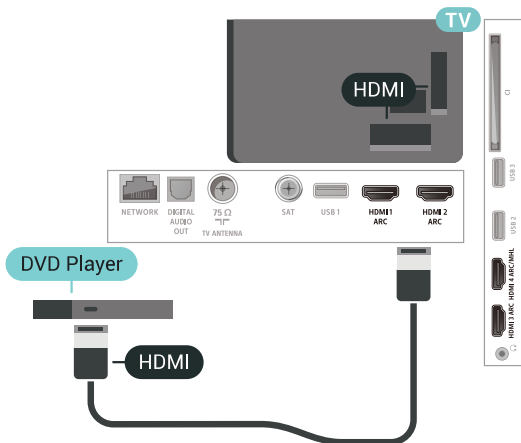

אם נגן ה-DVD מחובר באמצעות HDMI וכולל EasyLink CEC, תוכל להפעיל את הנגן באמצעות השלט הרחוק של הטלוויזיה.

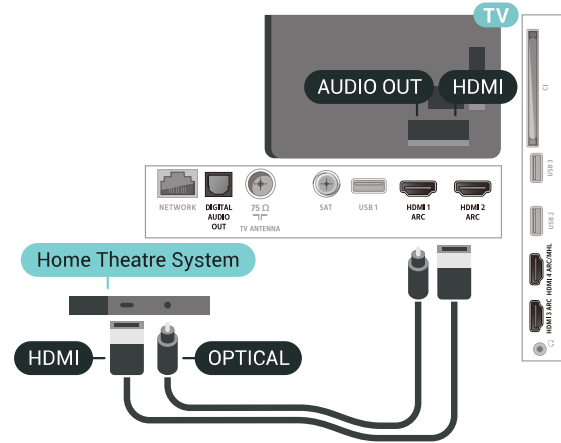

סנכרון שמע - וידיאו

אם הצליל אינו תואם לווידיאו שמוצג במסך, באפשרותך להגדיר השהייה במרבית מערכות הקולנוע הביתיות עם נגן תקליטורים, כדי שתהיה התאמה בין הצליל לווידיאו.

בעיות קול בקולנוע הביתי

צליל עם רעש חזק

אם אתה צופה בסרטון מכונן הבזק USB שהוכנס למערכת הקולנוע הביתי או ממחשב מחובר, הקול מהקולנוע הביתי עלול להישמע מעוות. רעש זה קורה כאשר קובץ השמע או הווידיאו כולל קול DTS אך מערכת הקולנוע הביתי אינה כוללת עיבוד קול DTS. ניתן לתקן זאת על ידי הגדרת "פרמוט יציאת השמע" של הטלוויזיה ל- "סטריאו (לא דחוס) ".

לחץ על עבור "כל ההגדרות "; < "קול " < "מתקדם " < "פורמט יציאת אודיו ".

אין צליל

אם אינך שומע את הקול מהטלוויזיה במערכת הקולנוע הביתי שלך, בדוק אם חיברת את כבל ה-HDMI לכניסת HDMI ARC במערכת הקולנוע הביתי. כל מחברי ה-HDMI בטלוויזיה הם מחברים מסוג HDMI ARC.

סמארטפונים וטאבלטים

כדי לחבר סמארטפון לטלוויזיה ניתן להשתמש בחיבור אלחוטי או קווי.

אלחוטי

עבור חיבור אלחוטי, יש להוריד לסמארטפון את היישום Philips TV Remote App ממחנות היישומים המועדפת.

קווי

עבור חיבור קווי, השתמש בחיבור HDMI 4 MHL שבגב הטלוויזיה. למידע נוסף, ב- "עזרה "; בחר "מילות מפתח " וחפש את "HDMI & MHL ".

הסר התקן

ניתן לחבר או לנתק התקן Bluetooth. כאשר מחובר התקן Bluetooth, ניתן להשתמש בשלט המשחקים או לשמוע את צליל הטלוויזיה דרך הרמקול האלחוטי. ניתן גם להסיר התקן Bluetooth. אם תסיר התקן Bluetooth, קישור ההתקן יבוטל.

כדי להסיר או לנתק התקן אלחוטי...

- 1 - לחץ על  בחר < > **כל ההגדרות** < > ולחץ על OK.
- 2 - בחר < > **אלחוטי ורשתות** < >.
- 3 - בחר < > Bluetooth < > **הסר התקן** < >.
- 4 - ברשימה, בחר את ההתקן האלחוטי.
- 5 - בחר < > **נתק** < > או < > **הסר** < >.
- 6 - בחר OK.
- 7 - לחץ על < > (שמאל) מספר פעמים אם צריך, כדי לסגור את התפריט.

כבוי או מופעל Bluetooth

כדי לחבר התקני Bluetooth אלחוטיים, ודא ש-Bluetooth מופעל. כדי להפעיל את Bluetooth...



- 1 - לחץ על  בחר < > **כל ההגדרות** < > ולחץ על OK.
- 2 - בחר < > **אלחוטי ורשתות** < >.
- 3 - בחר < > Bluetooth < > **מופעל/כבוי** < >.
- 4 - בחר < > **מופעל** < > או < > **כבוי** < >.
- 5 - לחץ על < > (שמאל) מספר פעמים אם צריך, כדי לסגור את התפריט.

6.12

אוזניות

תוכל לחבר ערכת אוזניות לחיבור  שבגב מקלט הטלוויזיה. החיבור הוא מיני שקע 3.5 מ. תוכל לכונן את עוצמת האוזניות בנפרד.

כוונן עוצמת הקול...

- 1 - לחץ על  בחר < > **עוצמת קול אוזניות** < >.
- 2 - לחץ על החצים  (למעלה) או  (למטה) כדי לכוונן את הערך.
- 3 - לחץ על < > (שמאל) מספר פעמים אם צריך, כדי לסגור את התפריט.

ושלטי רמקולים - Bluetooth משחקים

למה תזדקק

ניתן לחבר לטלוויזיה זו התקן אלחוטי באמצעות Bluetooth - * רמקול אלחוטי, סב-וופר, soundbar או אוזניות. ניתן גם לחבר שלט משחקים אלחוטי באמצעות Bluetooth LE.

כדי להשמיע את קול הטלוויזיה דרך רמקול אלחוטי, עליך לקשר את הרמקול האלחוטי עם הטלוויזיה. ניתן לקשר מספר רמקולים אלחוטיים ולכל היותר ארבעה התקני Bluetooth LE (אנגריה נמוכה). הטלוויזיה יכולה להשמיע את הצליל רק ברמקול אחד בכל פעם. אם תחבר סב-וופר, הקול יושמע בטלוויזיה ודרך הסב-וופר. אם תחבר סאונד בר, הקול יישמע דרך הסאונד בר בלבד.

שים לב - סנכרון שמע לווידאו

למערכות רבות של רמקולים מסוג Bluetooth יש עיכוב גבוה. עיכוב גבוה משמעותו שהשמע מפגר אחרי הווידאו וגורם לחוסר סנכרון. לפני שאתה רוכש מערכת רמקולים אלחוטית מסוג Bluetooth, בדוק את הדגמים החדשים ביותר וחפש התקן בעל דירוג עיכוב נמוך. היוועץ בסוכן.

קישור התקן

הצב את הרמקול האלחוטי במרחק של 5 מטרים מהטלוויזיה. קרא את המדריך למשתמש של המכשיר כדי לקבל מידע ספציפי בנושא הקישור והטווח האלחוטי. ודא שההגדרה Bluetooth בטלוויזיה מופעלת.

לאחר קישור שלט משחקים ניתן להשתמש בו. כאשר רמקול אלחוטי מקושר, ניתן לבחור אותו כדי להשמיע את צליל הטלוויזיה. כאשר התקן מקושר, אין צורך לקשר אותו שוב אלא אם הסרת אותו.

קישור רמקול אלחוטי עם הטלוויזיה...

- 1 - הפעל את הרמקול האלחוטי והעמד אותו בטווח של הטלוויזיה.
- 2 - לחץ על  בחר < > **כל ההגדרות** < > ולחץ על OK.
- 3 - בחר < > **אלחוטי ורשתות** < > ולחץ על < > (ימין) כדי להיכנס לתפריט.
- 4 - בחר < > Bluetooth < > **חפש התקן** < >.
- 5 - בחר < > **התחל** < > ולחץ על OK. פעל על פי ההוראות שעל המסך. באופן זה, תקשר את המכשיר עם הטלוויזיה והטלוויזיה תשמור את החיבור. ייתכן שקודם יהיה עליך לבטל קישור של התקן אם הגעת למקסימום ההתקנים המקושרים.
- 6 - בחר את סוג ההתקן (אוזניות, סאבוופר...).
- 7 - לחץ על < > (שמאל) מספר פעמים אם צריך, כדי לסגור את התפריט.

בחר התקן

לאחר קישור רמקול אלחוטי מסוג Bluetooth, ניתן לבחור אותו כדי להשמיע את צליל הטלוויזיה.

כדי לבחור רמקול שדרכו יישמע צליל הטלוויזיה...

- 1 - לחץ על  בחר < > **רמקולים** < > ולחץ על OK.
- 2 - בחר את מערכת הרמקולים שאתה רוצה.
- 3 - לחץ על < > (שמאל) מספר פעמים אם צריך, כדי לסגור את

Scart

חבר את קונסולת המשחקים לטלוויזיה באמצעות כבל קומפוזיט (CVBS) ובבל אודיו R / L .

אם בקונסולת המשחקים יש רק יציאת וידאו (CVBS) ואודיו R / L , השתמש במתאם וידאו אודיו R / L -ל- SCART (נמכר בנפרד) כדי לחבר מחבר SCART .

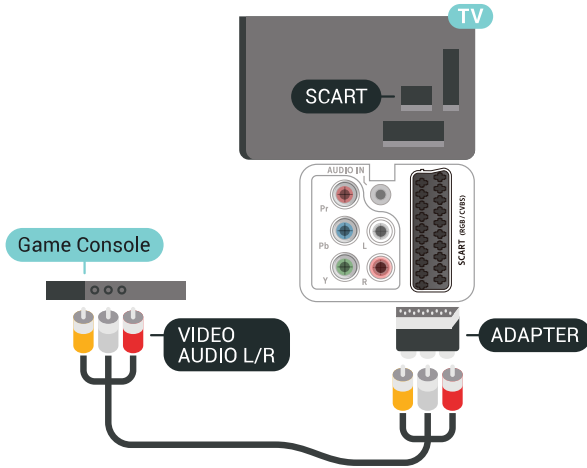

6.13

קונסולת משחק

HDMI

לקבלת איכות מיטבית, חבר את קונסולת המשחק לטלוויזיה באמצעות HDMI במהירות גבוהה.

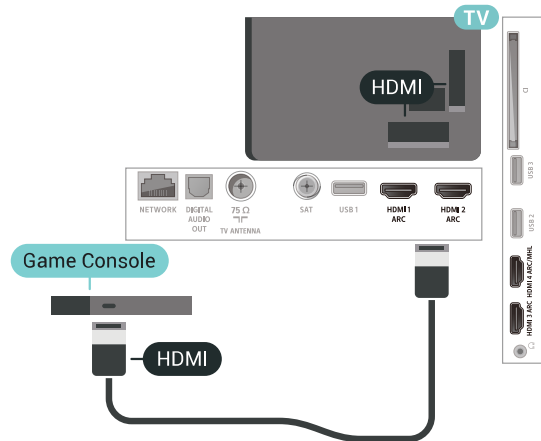

ההגדרה הטובה ביותר

לפני שתתחיל לשחק משחק מקונסולת המשחק המחוברת, אנו ממליצים להשתמש בהגדרה האידאלית של הטלוויזיה "משחק":

כדי לכוון את הטלוויזיה להגדרות האידאליות...

1 - לחץ על **⚙**, בחר "כל ההגדרות" ולחץ על OK .

2 - בחר "תמונה" ; ולאחר מכן לחץ על **➤** (ימין) כדי להיכנס לתפריט.

3 - בחר "סגנון התמונה" < ; "משחק" ;

4 - לחץ על **⏪** (שמאל) מספר פעמים אם צריך, כדי לסגור את התפריט.

6.14

שלט משחקים

חיבור שלט משחקים

כדי לשחק משחקים מהאינטרנט בטלוויזיה זאת, תוכל לחבר מגוון נבחר של שלטי משחקים אלחוטיים. ניתן להשתמש בשלטי משחקים עם ננו מקלט USB או שלטי משחקים עם Bluetooth .

כדי לחבר שלט משחקים עם ננו מקלט USB ...

1 - הכנס את מקלט הננו הקטן אל תוך אחת מכניסות ה- USB שבצד הטלוויזיה. מקלט הננו האלחוטי מגיע יחד עם שלט המשחקים.

2 - אם שלט המשחקים מופעל, תוכל להשתמש בו.

תוכל לחבר שלט משחקים שני לכניסת USB אחרת בצד מקלט הטלוויזיה.

Y Pb Pr

יש לחבר את קונסולת המשחקים לטלוויזיה באמצעות כבל קומפוננט וידאו (Y Pb Pr) ובבל שמע R / L .

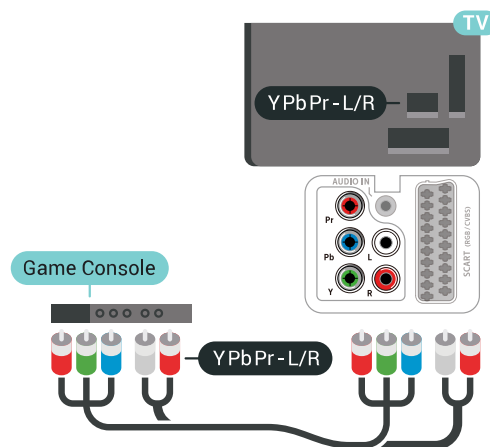

איתור ופתירת בעיות

טיפול בהפרעה אפשרית למכשירים אלחוטיים אחרים המחוברים לטלוויזיה...

- השתמש בכבל הארכה USB והזז את מקלט הננו כמטר אחד הרחק מהטלוויזיה.
- לחלופין, תוכל להשתמש במפצל USB חשמלי, המחובר לטלוויזיה, ולהכניס את מקלטי הננו אל תוך המפצל.

6.15

כונן קשיח USB

למה תזדקק

אם תחבר כונן קשיח USB, תוכל להשהות או להקליט שידורי טלוויזיה דיגיטלית (שידורי DVB וכדומה).

מינימום שטח דיסק

- השהיה כדי להשהות שידור, תזדקק לכונן קשיח תואם USB 2.0, בעל שטח דיסק מינימלי פנוי של 4 גיגה-בייט.
- הקלטה כ-250 גיגה לשטח דיסק פנוי של 250 גיגה בייט לפחות.

התקנה

לפני שתוכל להשהות או להקליט שידורים, עליך לחבר ולפרמט כונן קשיח USB. הפרמוט מוחק את כל הקבצים שהיו בכונן הקשיח USB.

- 1 - חבר את הכונן הקשיח USB לאחד מחיבורי ה-USB שבמקלט הטלוויזיה. בזמן הפרמוט, אל תחבר התקן USB נוסף ליציאות ה-USB האחרות של הטלוויזיה.
- 2 - הפעל את הכונן הקשיח USB ואת הטלוויזיה.
- 3 - כאשר הטלוויזיה מכוונת לערוץ טלוויזיה דיגיטלי, לחץ על **00** (השהיה). הניסיון להשהות יגרום להתחלת הפרמוט.

פעל על פי ההוראות שעל המסך.

לאחר פרמוט הכונן הקשיח, השאר אותו מחובר לצמיתות.

הכונן הקשיח USB מפורמט באופן בלעדי לטלוויזיה זאת; לא תוכל להשתמש בהקלטות השמורות בו בטלוויזיה אחרת או במחשב אחר. אל תשתמש ביישום מחשב כלשהו, כדי להעתיק או לשנות קבצים מוקלטים בכונן הקשיח USB. הדבר ישחית את ההקלטות. כאשר תפרמט כונן קשיח USB נוסף, תאבד את התוכן של הכונן הקודם. תצטרך לפרמט מחדש את כונן הקשיח USB, המחובר לטלוויזיה שלך, אם תרצה להשתמש בו עם מחשב אחר.

פרמוט

לפני שתוכל להשהות או להקליט שידורים או יישומי חנות, עליך לחבר כונן קשיח USB ולפרמט אותו. הפרמוט מוחק את כל הקבצים שהיו בכונן הקשיח USB. אם תרצה להקליט שידורים באמצעות נתוני "מדרוך טלוויזיה"; מהאינטרנט, ראשית עליך להגדיר את חיבור האינטרנט לפני התקנת "קשיח USB";.

אזהרה

הכונן הקשיח USB מפורמט באופן בלעדי לטלוויזיה זאת; לא תוכל להשתמש בהקלטות השמורות בו בטלוויזיה אחרת או במחשב אחר. אל תשתמש ביישום מחשב כלשהו, כדי להעתיק או לשנות קבצים מוקלטים בכונן הקשיח USB. הדבר ישחית את ההקלטות. כאשר תפרמט כונן קשיח USB נוסף, תאבד את התוכן של הכונן הקודם. תצטרך לפרמט מחדש את כונן הקשיח USB, המחובר לטלוויזיה שלך, אם תרצה להשתמש בו עם מחשב אחר.

כדי לפרמט כונן קשיח USB...

- 1 - חבר את הכונן הקשיח USB לאחד מחיבורי ה-USB שבמקלט הטלוויזיה. בזמן הפרמוט, אל תחבר התקן USB נוסף ליציאות ה-USB האחרות של הטלוויזיה.
- 2 - הפעל את הכונן הקשיח USB ואת הטלוויזיה.
- 3 - כאשר הטלוויזיה מכוונת לערוץ טלוויזיה דיגיטלי, לחץ על **00** (השהיה). הניסיון להשהות יגרום להתחלת הפרמוט. פעל על פי ההוראות שעל המסך.
- 4 - הטלוויזיה תשאל אם אתה רוצה להשתמש ב- "קשיח USB"; כונן קשיח USB " כדי לאחסן יישומים, אשר את השאלה אם כך אתה מעוניין לעשות.
- 5 - לאחר פרמוט הכונן הקשיח, השאר אותו מחובר לצמיתות.

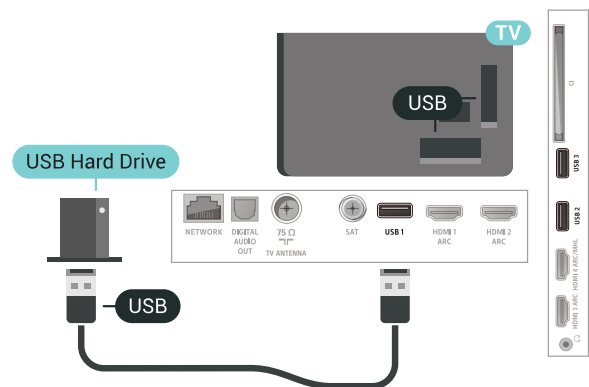
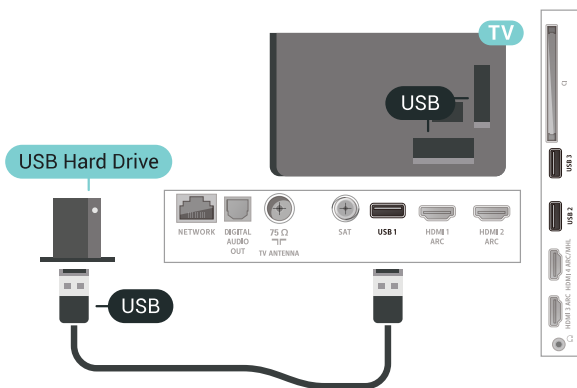

אזהרה

מקלדת USB

חיבור

חבר מקלדת USB (מסוג USB-HID) כדי הזין טקסט בטלוויזיה שלך.

השתמש באחד מחיבורי ה-USB לצורך החיבור.



כונן הבזק USB

תוכל להציג תמונות או להקרין סרטים ולהשמיע מוזיקה מכונן הבזק מסוג USB.

כאשר הטלוויזיה מופעלת, הכנס כונן הבזק USB לחיבור ה-USB שבמקלט הטלוויזיה.

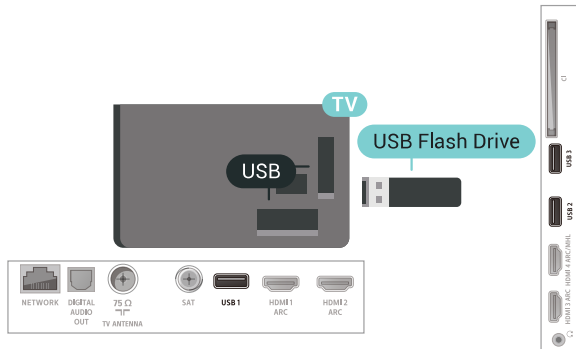

הגדרת תצורה

התקנת המקלדת

כדי להתקין מקלדת USB, הפעל את הטלוויזיה וחבר את מקלדת ה-USB לאחד מחיבורי ה-USB שבמקלט הטלוויזיה. כאשר המקלט מאתר לראשונה את המקלדת, תוכל לבחור את פריסת מקשי המקלדת שלך ולבדוק את בחירתך. אם בחרת בפריסת מקשים קירילית או יוונית כפריסה הראשונית, תוכל לבחור בפריסת מקשים לטינית כפריסה המשנית.

שינוי ההגדרה של פריסת מקשי המקלדת לאחר בחירת פריסה מסוימת...

- 1 לחץ על , בחר "כל ההגדרות "; ולחץ על OK.
- 2 בחר "הגדרות כלליות "; ולחץ על (ימין) כדי להיכנס לתפריט.
- 3 בחר "הגדרות מקלדת USB "; כדי להתחיל את הגדרת המקלדת.

מקשים מיוחדים

מקשים להזנת טקסט

- מקש OK =Enter
- Backspace = מחיקת התו שלפני הסמן
- מקשי חצים = ניווט בשדה הטקסט
- כדי לעבור בין פריסות מקלדת, אם הוגדרה פריסת משנית, לחץ על "Ctrl + מקש רווח "; בעת ובעונה אחת.

מקשים עבור יישומים ודפי אינטרנט

- Tab +Shift -Tab = הבא / הקודם
- Home = גלול לתחילת העמוד
- End = גלול לסוף העמוד
- Page Up = קפוץ עמוד אחד מעלה
- Page Down = קפוץ עמוד אחד מטה
- + = הגדלה בשלב אחד
- - = הקטנה בשלב אחד
- * = התאם את עמוד האינטרנט לרוחב המסך

מצלמה

כדי לצפות בתמונות שנשמרו במצלמה הדיגיטלית שלך, תוכל לחבר את המצלמה ישירות לטלוויזיה.

לצורך החיבור, השתמש באחד מחיבורי ה-USB שבטלוויזיה. לאחר שחיברת את המצלמה, הפעל אותה.

אם רשימת התוכן אינה מופיעה באופן אוטומטי, לחץ על SOURCES, ובחר USB.

ייתכן שיהיה צורך להגדיר את המצלמה להעביר את תוכנה באמצעות PTP (פרוטוקול העברת תמונות). עיין במדריך למשתמש של המצלמה הדיגיטלית.

למידע נוסף על צפייה התמונות, ב "עזרה ";
בחר "מילות מפתח "; וחפש את |תמונות, סרטונים ומוזיקה ".

מחשב

חיבור

תוכל לחבר את המחשב שלך לטלוויזיה ולהשתמש בטלוויזיה בתור מסך מחשב.

באמצעות HDMI

השתמש בכבל HDMI כדי לחבר את המחשב לטלוויזיה.

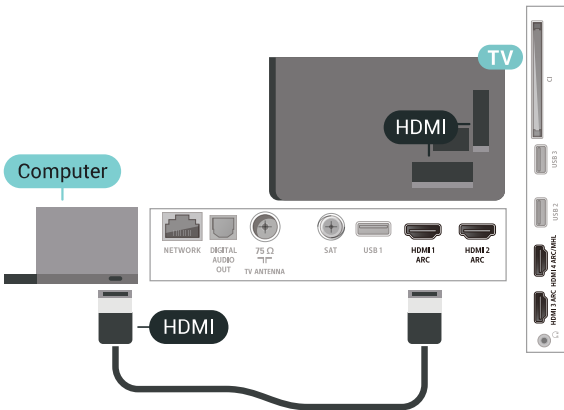

מצלמת וידאו

HDMI

לקבלת איכות מיטבית, השתמש בכבל HDMI כדי לחבר את מצלמת הווידאו לטלוויזיה.

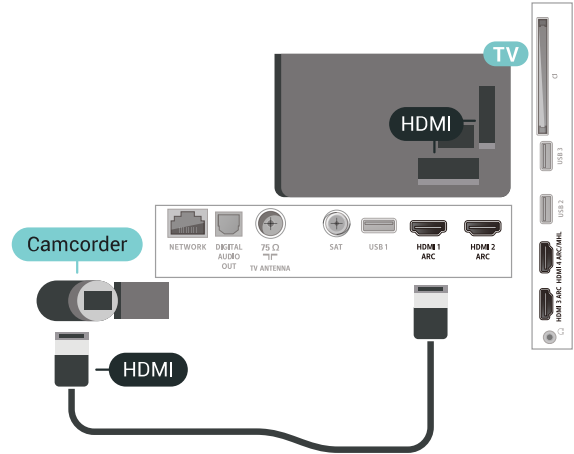

באמצעות HDMI-DVI

לחלופין, תוכל להשתמש במתאם HDMI-DVI (נמכר בנפרד) כדי לחבר את המחשב ל- HDMI ובכבל אודיו L / R (מיני שקע 3.5 & quot; m;) לכניסת האודיו L / R שבגב מקלט הטלוויזיה.

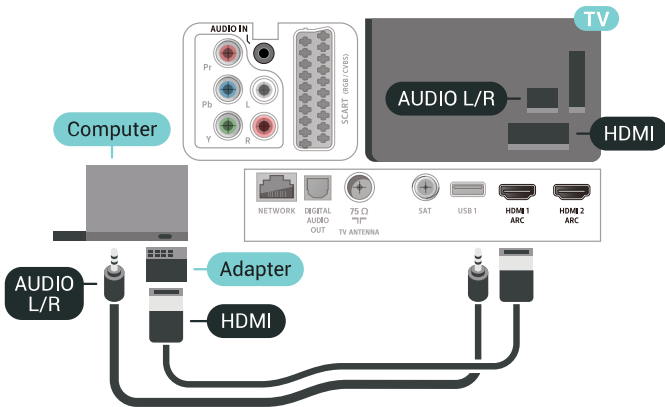

אודיו וידאו / Scart

תוכל להשתמש בחיבור HDMI, YpbPr או SCART כדי לחבר את מצלמת הווידאו שלך. אם במצלמת הווידאו שלך יש רק יציאת וידאו (CVBS) ואודיו L / R , השתמש במתאם וידאו אודיו L / R - SCART כדי לחבר מחבר SCART.

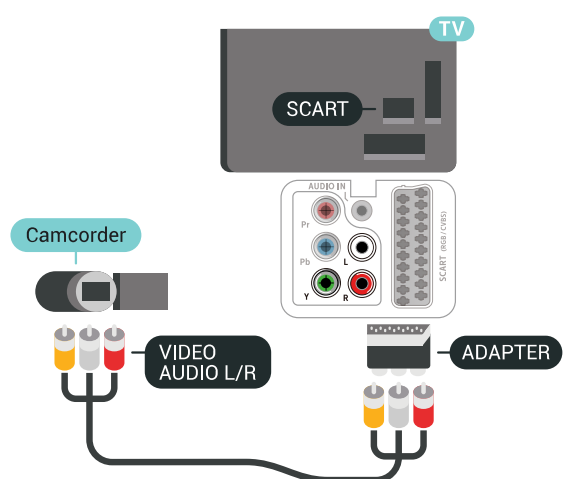

הגדרה אידאלית

אם תחבר מחשב, אנו ממליצים לתת לחיבור שבו המחשב משתמש את סוג ההתקן הנכון בתפריט <code>מקור</code> " ". אם לאחר מכן תעבור אל <code>מחשב</code> " בתפריט <code>מקור</code> " ; הטלויזיה תהיה מוגדרת באופן אוטומטי להגדרת <code>מחשב</code> " אידאלית.

כדי לכוון את הטלויזיה להגדרות האידאליות...

- 1- לחץ על **⚙**, בחר <code>כל ההגדרות</code> " ולחץ על OK.
- 2- בחר <code>תמונה</code> " ולאחר מכן לחץ על **➤** (ימין) כדי להיכנס לתפריט.
- 3- בחר <code>מתקדם</code> " <code><</code> " <code>מחשב</code> ".
- 4- בחר <code>מופעל</code> " או <code>כבוי</code> " .
- 5- לחץ על **⏪** (שמאל) מספר פעמים אם צריך, כדי לסגור את התפריט.

WPS

אם לנתב שלך יש WPS, תוכל להתחבר ישירות לנתב, ללא צורך בסריקה לאיתור רשתות. אם יש לך מכשירים ברשת האלחוטית שלך, המשתמשים במערכת הצפנה מאובטחת WEP, אינך יכול להשתמש ב-WPS.

- 1 - לחץ על  בחר " כל ההגדרות " ולחץ על OK.
- 2 - בחר " אלחוטי ורשתות " ולחץ על > (ימין) כדי להיכנס לתפריט.
- 3 - בחר " קווי או Wi-Fi " < " ולחץ על **התחבר לרשת** ".
- 4 - בחר WPS.
- 5 - עבור לנתב, לחץ על לחצן WPS וחזור לטלוויזיה תוך 2 דקות.
- 6 - בחר " התחבר " כדי לבצע את החיבור.
- 7 - תופיע הודעה כאשר החיבור הצליח.

PIN קוד עם WPS

אם לנתב שלך יש WPS עם קוד PIN, תוכל להתחבר ישירות לנתב, ללא צורך בסריקה לאיתור רשתות. אם יש לך מכשירים ברשת האלחוטית שלך, המשתמשים במערכת הצפנה מאובטחת WEP, אינך יכול להשתמש ב-WPS.

- 1 - לחץ על  בחר " כל ההגדרות " ולחץ על OK.
- 2 - בחר " אלחוטי ורשתות " ולחץ על > (ימין) כדי להיכנס לתפריט.
- 3 - בחר " קווי או Wi-Fi " < " ולחץ על **התחבר לרשת** ".
- 4 - בחר " WPS עם קוד PIN ".
- 5 - כתוב לעצמך את קוד ה-PIN 8 ספרות המוצג על המסך והזן אותו בתוכנת הנתב שבמחשב שלך. עיין במדריך הנתב באשר למקום שבו יש להזין את קוד ה-PIN בתוכנת הנתב.
- 6 - בחר " התחבר " כדי לבצע את החיבור.
- 7 - תופיע הודעה כאשר החיבור הצליח.

איתור ופתירת בעיות

הרשת האלחוטית מעוותת או לא נמצאה

- תנודי מיקרוגל, טלפונים אלחוטיים או מכשירי Wi-Fi 802.11b /g האחרים, הנמצאים בקרבתך, עלולים להפריע לרשת האלחוטית.
- ודא שחומות האש ברשת שלך מאפשרות גישה לחיבור האלחוטי של הטלוויזיה.
- אם הרשת האלחוטית אינה פועלת כהלכה בביתך, נסה התקנה של רשת קווית.

האינטרנט אינו עובד

- אם החיבור לנתב תקין, בדוק את חיבור הנתב לאינטרנט.

החיבור בין המחשב לאינטרנט איטי

- עיין במדריך למשתמש של הנתב האלחוטי שלך למידע על הטווח בתוך מבנה, על שיעור ההעברה ועל גורמים אחרים של איכות האות.
- השתמש בנתב בעל חיבור מהיר לאינטרנט (פס רחב).

DHCP

- אם החיבור נכשל, תוכל לבדוק את הגדרת ה-DHCP (פרוטוקול תצורה למחשב-מארח דינמי) של הנתב. DHCP צריך להיות מופעל " ".

חיבור ה-TV Android

7.1

רשת ואינטרנט

רשת ביתית

כדי ליהנות מהיכולות המלאות של Philips Android TV, על הטלוויזיה להיות מחוברת לאינטרנט.

חבר את הטלוויזיה לרשת ביתית באמצעות חיבור אינטרנט מהיר. ניתן לחבר את הטלוויזיה באופן אלחוטי או קווי לנתב הרשת.

התחבר לרשת

חיבור אלחוטי

למה תזדקק

כדי לחבר את הטלוויזיה באופן אלחוטי לאינטרנט, תזדקק לנתב Wi-Fi עם חיבור לאינטרנט.

השתמש בחיבור מהיר (פס רחב) לאינטרנט.

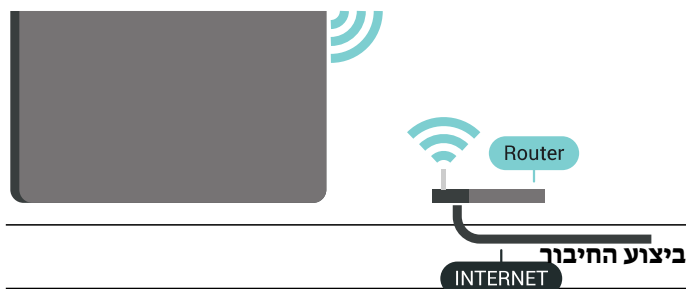

אלחוטי

יצירת חיבור אלחוטי...

- 1 - לחץ על  בחר " כל ההגדרות " ולחץ על OK.
- 2 - בחר " אלחוטי ורשתות " ולחץ על > (ימין) כדי להיכנס לתפריט.
- 3 - בחר " קווי או Wi-Fi " < " ולחץ על **התחבר לרשת** ".
- 4 - בחר " אלחוטי ".
- 5 - ברשימת הרשתות שנמצאו, בחר את הרשת האלחוטית שלך. אם הרשת שלך אינה מופיעה ברשימה מכיוון ששמה נסתר (ביטלת את השידור SSID של הנתב), בחר " הוסף רשת חדשה " כדי להזין בעצמך את שם הרשת.
- 6 - בהתאם לסוג הנתב, הזן את מפתח ההצפנה שלך (WPA, WEP או WPA2). אם הזנת כבר את מפתח ההצפנה של רשת זאת, תוכל לבחור OK כדי לבצע מיד את ההתחברות.
- 7 - תופיע הודעה כאשר החיבור הצליח.

Wi-Fi מופעל/כבוי

ודא ש-Wi-Fi מופעל לפני ביצוע החיבור...

- 1 - לחץ על  בחר " כל ההגדרות " ולחץ על OK.
- 2 - בחר " אלחוטי ורשתות " ולחץ על > (ימין).
- 3 - בחר " קווי או Wi-Fi " < " ולחץ על **מופעל/כבוי** ".

למה תזדקק

כדי לחבר את הטלוויזיה לאינטרנט, תזדקק לנתב רשת עם חיבור לאינטרנט. השתמש בחיבור מהיר (פס רחב) לאינטרנט.

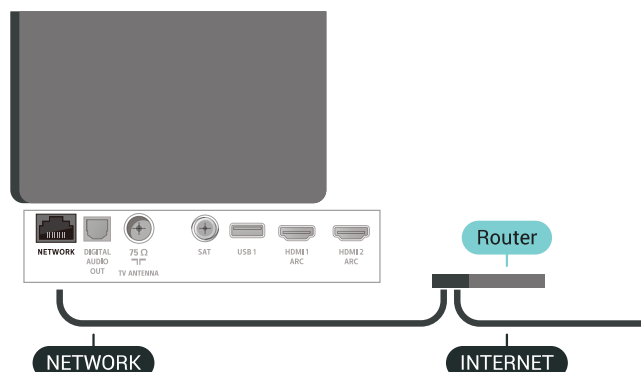

הגדרות רשת

הצג הגדרות רשת

כאן תוכל לראות את כל הגדרות הרשת הנוכחיות. כתובת ה- IP וה- MAC, עוצמת האות, מהירות, שיטת ההצפנה וכד'.

הצגת הגדרות הרשת הנוכחיות...

- 1 - לחץ על , בחר " כל הגדרות " ; ולחץ על OK.
- 2 - בחר " אלחוטי ורשתות " ; ולחץ על > (ימין) כדי להיכנס לתפריט.
- 3 - בחר " קווי או Wi-Fi " < ; ולחץ " הצג הגדרות רשת " ;
- 4 - לחץ על < (שמאל) מספר פעמים אם צריך, כדי לסגור את התפריט.

תצורת רשת

אם אתה משתמש מתקדם ומעוניין להתקין את הרשת בכתובת IP סטטית, הגדר את הטלוויזיה ל- IP סטטי.

הגדרת הטלוויזיה ל- IP סטטי...

- 1 - לחץ על , בחר " כל הגדרות " ; ולחץ על OK.
- 2 - בחר " אלחוטי ורשתות " ; ולחץ על > (ימין) כדי להיכנס לתפריט.
- 3 - בחר " קווי או Wi-Fi " < ; ולחץ " תצורת רשת " ולחץ על OK.
- 4 - בחר " IP סטטי " ; ולחץ על OK כדי להפעיל " תצורת IP סטטי " ;
- 5 - בחר " תצורת IP סטטי " ; והגדר את תצורת החיבור.
- 6 - ניתן להגדיר את המספר עבור " כתובת IP " ; , " מסכת רשת " ; , " שער " ; , DNS 1 , או DNS 2 .
- 7 - לחץ על < (שמאל) מספר פעמים אם צריך, כדי לסגור את התפריט.

הפעל עם Fi-Wi (WoWLAN)

תוכל להפעיל את הטלוויזיה הזאת מהסמארטפון או מהטאבלט שלך, אם היא במצב המתנה. ההגדרה " הפעלה עם Wi-Fi " ; (חייבת להיות מופעלת).

הפעלת WoWLAN..

- 1 - לחץ על , בחר " כל הגדרות " ; ולחץ על OK.
- 2 - בחר " אלחוטי ורשתות " ; ולחץ על > (ימין) כדי להיכנס לתפריט.
- 3 - בחר " קווי או Wi-Fi " < ; ולחץ " הפעל עם Wi-Fi (WoWLAN) " ;
- 4 - בחר " מופעל " ;
- 5 - לחץ על < (שמאל) מספר פעמים אם צריך, כדי לסגור את התפריט.

הפעלת חיבור Fi-Wi

ניתן להפעיל או לכבות את חיבור ה- Wi-Fi בטלוויזיה.

כדי להפעיל Wi-Fi..

- 1 - לחץ על , בחר " כל הגדרות " ; ולחץ על OK.
- 2 - בחר " אלחוטי ורשתות " ; ולחץ על > (ימין) כדי

ביצוע החיבור

יצירת חיבור קווי...

- 1 - חבר את הנתב לטלוויזיה באמצעות כבל רשת (כבל אתרנט**).
 - 2 - ודא שהנתב הופעל.
 - 3 - לחץ על , בחר " כל הגדרות " ; ולחץ על OK.
 - 4 - בחר " אלחוטי ורשתות " ; ולחץ על > (ימין) כדי להיכנס לתפריט.
 - 5 - בחר " קווי או Wi-Fi " < ; ולחץ " התחבר לרשת " ;
 - 6 - בחר " קווי " ;. הטלוויזיה מחפשת באופן רציף את החיבור לרשת.
 - 7 - תופיע הודעה כאשר החיבור הצליח.
- אם החיבור נכשל, תוכל לבדוק את הגדרת ה- DHCP של הנתב. DHCP צריך להיות מופעל " ; .
- **כדי לעמוד בתקנות EMC, השתמש ב- FTP Cat ממוגן. כבל אתרנט 5 E.

להיכנס לתפריט.

- 3 בחר " קווי או Wi-Fi " < " Wi-Fi
- מופעל/כבוי " "
- 4 בחר " מופעל "
- 5 לחץ על < (שמאל) מספר פעמים אם צריך, כדי לסגור את התפריט.

שרת רשת טלוויזיית

אם יש לך יותר מטלוויזיה אחת מחוברת לרשת הביתית, תוכל לתת שם ייחודי לטלוויזיה.
החלפת שם הטלוויזיה...

- 1 לחץ על ⚙, בחר " כל ההגדרות " ולחץ על OK.
- 2 בחר " אלחוטי ורשתות " ולחץ על > (ימין) כדי להיכנס לתפריט.
- 3 בחר " קווי או Wi-Fi " < " שם רשת טלוויזיה "
- 4 הזן את השם באמצעות המקלדת על המסך.
- 5 כדי לסיים, בחר ✓.
- 6 לחץ על < (שמאל) מספר פעמים אם צריך, כדי לסגור את התפריט.

מעבד מדיה דיגיטלית - DMR

אם קובצי המדיה שלך אינם נפתחים בטלוויזיה, ודא ש " מעבד המדיה הדיגיטלית " מופעל. הגדרת המפעל של DMR היא " מופעל "

- 1 לחץ על ⚙, בחר " כל ההגדרות " ולחץ על OK.
- 2 בחר " אלחוטי ורשתות " ולחץ על > (ימין) כדי להיכנס לתפריט.
- 3 בחר " קווי או Wi-Fi " < " מעבד מדיה דיגיטלית - DMR "
- 4 בחר " מופעל "
- 5 לחץ על < (שמאל) מספר פעמים אם צריך, כדי לסגור את התפריט.

מחק זיכרון אינטרנט

באמצעות " מחק זיכרון אינטרנט " ניתן למחוק את הגדרות רישום השרת ודירוג ההורים ב- Philips, את הכניסות של היישום לחנות הווידאו, את כל המועדפים של גלריית היישומים של Philips ואת היסטוריית סימניות האינטרנט. יישומי MHEG אינטראקטיביים יכולים גם הם לשמור בטלוויזיה שלך את מה שמכונה " עוגיות " (cookies). גם קבצים אלו יימחקו. מחיקת זיכרון האינטרנט...

- 1 לחץ על ⚙, בחר " כל ההגדרות " ולחץ על OK.
- 2 בחר " אלחוטי ורשתות " ולחץ על > (ימין) כדי להיכנס לתפריט.
- 3 בחר " קווי או Wi-Fi " < " נקה זיכרון אינטרנט "
- 4 בחר OK כדי לאשר.
- 5 לחץ על < (שמאל) מספר פעמים אם צריך, כדי לסגור את התפריט.

רשת, מסך חכם Fi-Wi

כדי לצפות בערוצי טלוויזיה דיגיטליים בסמארטפון או בטאבלט, באמצעות אפליקציית TV Remote של פיליפס, עליך להפעיל את " המסך החכם Wi-Fi ". ייתכן שכמה מהערוצים המעורבלים לא יהיו זמינים במכשיר הנייד.
הפעלת מסך חכם Wi-Fi..

- 1 לחץ על ⚙, בחר " כל ההגדרות " ולחץ על OK.
- 2 בחר " אלחוטי ורשתות " ולחץ על > (ימין) כדי להיכנס לתפריט.
- 3 בחר " קווי או Wi-Fi " < " מסך חכם Wi-Fi "
- 4 בחר " מופעל "
- 5 לחץ על < (שמאל) מספר פעמים אם צריך, כדי לסגור את התפריט.

שיתוף קבצים

ניתן לחבר את הטלוויזיה למכשירים אחרים ברשת האלחוטית שלך, כגון מחשב או סמארטפון. אפשר להשתמש במחשב שמערכת ההפעלה שלו Microsoft Windows או Apple OS X.
בטלוויזיה זאת, באפשרותך לפתוח קובצי תמונות, מוזיקה ווידאו המאוחסנים במחשב שלך. השתמש בתוכנת שרת מדיה עדכנית בעלת אישור DLNA.

שרת רשת טלוויזיית

אם יש לך יותר מטלוויזיה אחת מחוברת לרשת הביתית, תוכל לתת שם ייחודי לטלוויזיה.
החלפת שם הטלוויזיה...

- 1 לחץ על ⚙, בחר " כל ההגדרות " ולחץ על OK.
- 2 בחר " אלחוטי ורשתות " ולחץ על > (ימין) כדי להיכנס לתפריט.
- 3 בחר " קווי או Wi-Fi " < " שם רשת טלוויזיה "
- 4 הזן את השם בעזרת מקלדת השלט רחוק.
- 5 כדי לסיים, בחר ✓.
- 6 לחץ על < (שמאל) מספר פעמים אם צריך, כדי לסגור את התפריט.

7.2

חשבון Google

היכנס

כדי ליהנות מהיכולות המלאות של Philips Android TV, ניתן להירשם ל- Google באמצעות חשבון Google.
כניסה תאפשר לשחק את המשחקים המועדפים בטלפון, המחשב הלוח ובטלוויזיה. תקבל גם המלצות מותאמות אישית לווידיאו ולמוזיקה במסך הבית של הטלוויזיה וכן גישה ל- YouTube , Google Play ויישומים אחרים.

היכנס

השתמש ב **חשבון** Google הקיים כדי להיכנס ל- Google בטלוויזיה. חשבון Google מורכב מכתובת דואר " " ל; ומסיסמה. אם אין לך עדיין חשבון Google, השתמש במחשב או מחשב לוח כדי ליצור אחד (accounts.google.com). כדי לשחק משחקים באמצעות Google Play, יש צורך בפרופיל Google +. אם לא נכנסת במהלך התקנת הטלוויזיה הראשונית, תמיד תוכל להיכנס מאוחר יותר.

כדי להיכנס אחרי ביצוע התקנת הטלוויזיה...

- 1- לחץ על **⚙**, בחר " **כל ההגדרות** "; ולחץ על OK.
- 2- בחר " **הגדרות אנדרואיד** "; ולחץ על OK.
- 3- לחץ על **✓** (למטה)
- בחר " **אישיו** " < " **הוספת חשבון** "; ולחץ על OK.
- 4- לחץ על OK ב- SIGN IN.
- 5- באמצעות המקלדת שעל-גבי המסך, הזן את כתובת הדואר " "; ולחץ על OK.
- 6- הזן את הסיסמה לחץ על אותו מקש OK קטן כדי להיכנס.
- 7- לחץ על **<** (שמאל) מספר פעמים אם צריך, כדי לסגור את התפריט.

אם תרצה להיכנס עם חשבון Google אחר, ראשית יש לצאת, ולאחר מכן להיכנס באמצעות החשבון השני.

הגדרות אנדרואיד

ניתן להגדיר מספר הגדרות ספציפיות ל- Android או להציג מידע. ניתן למצוא את רשימת היישומים המותקנים על הטלוויזיה ואת מקום האחסון לו הם זקוקים. ניתן להגדיר את השפה לשימוש ה'חיפוש הקולי'. ניתן להגדיר את תצורת המקלדת שעל-גבי המסך או לאפשר ליישומים להשתמש במיקום שלך. עיון בהגדרות השונות של Android. למידע נוסף על הגדרות אלה, ניתן לעבור אל www.support.google.com/androidtv.

כדי לפתוח הגדרות אלה...

- 1- לחץ על **⚙**, בחר " **כל ההגדרות** "; ולחץ על OK.
- 2- בחר " **הגדרות Android** ";
- 3- עיון בהגדרות השונות של Android.
- 4- אם יש צורך, לחץ על **<** BACK כדי לסגור את התפריט.

7.3

גלריית היישומים של Philips

היישומים של Philips

חבר את הטלוויזיה לאינטרנט כדי ליהנות מיישומים שנבחרו על-ידי Philips. היישומים של " **גלריית היישומים של Philips** "; עשויים במיוחד עבור טלוויזיה. הורדה של יישומים מ " **גלריית היישומים** "; והתקנתם היא ללא תשלום.

אוסף היישומים של " **גלריית היישומים של Philips** "; עשוי להשתנות בהתאם למדינה או לאזור.

חלק מיישומי " **גלריית היישומים** "; מותקנים מראש בטלוויזיה. כדי להתקין יישומים אחרים מ " **גלריית היישומים** "; תתבקש לאשר את " **תנאי השימוש** "; ניתן להגדיר את " **הגדרות הפרטיות** "; בהתאם להעדפות.

כדי להתקין יישום מ " **גלריית היישומים** ";...

- 1- לחץ על **HOME** **☰**.
- 2- גלול למטה ובחר **ⓘ** " **האוסף של Philips** " < " **גלריית היישומים** "; ולחץ על OK.
- 3- בחר סמל של יישום ולחץ על OK.
- 4- בחר " **התקן** "; ולחץ על OK.

תנאי שימוש

כדי להתקין את " **גלריית היישומים של Philips** "; יש לאשר את " **תנאי השימוש** "; אם לא אישרת תנאים אלה במהלך ההתקנה הראשונית של הטלוויזיה, ניתן לשר אותם מאוחר יותר. לאחר אישור " **תנאי השימוש** "; חלק מהיישומים יהיו זמינים באופן מיידי וניתן יהיה לעיין ב " **גלריית היישומים של Philips** "; כדי להתקין יישומים אחרים.

כדי לאשר את " **תנאי השימוש** "; לאחר התקנת הטלוויזיה...

- 1- לחץ על **HOME** **☰** ובחר " **האוסף של Philips** " < " **גלריית היישומים** "; ולחץ על OK כדי לפתוח את " **גלריית היישומים** ";
- 2- ניתן לבחור " **תנאי שימוש** "; ולאחר מכן לחץ על OK כדי לקרוא אותם.
- 3- בחר " **קבל** "; ולחץ על OK. לא ניתן לבטל אישור זה.
- 4- לחץ על **<** BACK כדי לסגור את התפריט.

הגדרות פרטיות

ניתן להגדיר מספר הגדרות פרטיות עור היישומים של " **גלריית היישומים של Philips** ";

- ניתן לאפשר שליחת סטטיסטיקות טכניות ל- Philips.
- ניתן לאפשר המלצות אישיות.
- ניתן לאפשר קובצי cookie.
- ניתן להפעיל " **נעילת ילדים** "; עבור יישומים בעלי דירוג +18.

כדי להדיר את הגדרות הפרטיות של " **גלריית היישומים של Philips** ";...

- 1- לחץ על **HOME** **☰** ובחר " **האוסף של Philips** " < " **גלריית היישומים** "; ולחץ על OK כדי לפתוח את " **גלריית היישומים** ";
- 2- ניתן לבחור " **מדיניות פרטיות** "; ולאחר מכן ללחוץ על OK.
- 3- בחר כל הגדרה ולחץ על OK כדי לאפשר או להשבת. ניתן לקרוא פרטים על כל הגדרה.
- 4- לחץ על **<** BACK כדי לסגור את התפריט.

7.4

הגדרות אנדרואיד

ניתן להגדיר מספר הגדרות ספציפיות ל- Android או להציג מידע. ניתן למצוא את רשימת היישומים המותקנים על הטלוויזיה ואת מקום האחסון לו הם זקוקים. ניתן להגדיר את השפה לשימוש ה'חיפוש הקולי'. ניתן להגדיר את תצורת המקלדת שעל-גבי המסך או לאפשר ליישומים להשתמש במיקום שלך. עיון בהגדרות השונות של Android. למידע נוסף על הגדרות אלה, ניתן לעבור אל www.support.google.com/androidtv.

כדי לפתוח הגדרות אלה...

- 1 לחץ על ; בחר כל ההגדרות OK.
- 2 בחר הגדרות Android.
- 3 עיון בהגדרות השונות של Android.
- 4 אם יש צורך, לחץ על \leftarrow BACK כדי לסגור את התפריט.

חיפוש וחיפוש קולי

ניתן לחפש סרטונים, מוזיקה, או כל דבר אחר באינטרנט באמצעות הסמל  ב תפריט הבית. ניתן לומר בקול או להקליד את מה שאתה מחפש.

פרופיל מוגבל

ניתן להגביל את השימוש ביישומים מסוימים על-ידי העברת הטלוויזיה לפרופיל מוגבל. פרופיל מוגבל זה יאפשר את השימוש רק ביישומים שבחרת. ניתן לצאת מפרופיל זה רק באמצעות קוד PIN.

כאשר הטלוויזיה במצב פרופיל מוגבל לא ניתן...

- למצוא או לפתוח יישומים המסומנים ב אסורים.
- לגשת ל $\text{חנות של Google Play}$.
- לרכוש באמצעות $\text{סרטים וטלוויזיה של Google Play}$.
- להשתמש ביישומי צד שלישי שאינם משתמשים בכניסה של Google

כאשר הטלוויזיה בפרופיל מוגבל ניתן...

- לצפות בתוכן שכבר הוזכר או נרכש ב $\text{סרטים וטלוויזיה של Google Play}$.
- לשחק משחקים שכבר נרכשו והותקנו ב $\text{משחקים של Google Play}$.
- לגשת להגדרות הבאות: רשת Wi-Fi, דיבור וגישה Bluetooth.

חשבון Google בטלוויזיה יישאר מחובר. שימוש בפרופיל מוגבל אינו משנה את חשבון Google.

7.5

תפריט הבית

על אודות תפריט הבית

כדי ליהנות מיתרונות טלוויזיית האנדרואיד, חבר את הטלוויזיה לאינטרנט.

כמו בסמארטפון או בטאבלט הפועלים על מערכת אנדרואיד, גם כאן התפריט בית נמצא במרכז מסך הטלוויזיה. מתפריט הבית ניתן להתחיל כל יישום, לעבור לערוץ טלוויזיה, לשכור סרט, לפתוח אתר או לעבור להתקן מחובר. בהתאם להגדרת הטלוויזיה ולאורך, תפריט הבית עשוי להכיל פריטים שונים.

תפריט הבית מאורן בשורות...

המלצות

השורה הראשונה מציעה סרטונים פופולריים, סרטוני מחיקה או להיטי אינטרנט. ניתן להגדיר הגדרות פרטיות ב תנאי שימוש כדי לאפשר הצעות על-בסיס הרגלי הצפייה האישיים.

האוסף של Philips

שורה זו מכילה הצעות מ יישומים.

יישומים

שורת היישומים מכילה את כל היישומים המגיעים על הטלוויזיה ואת היישומים שאתה מוריד בעצמך מהחנות של Google Play. בשורה זו תמצא גם יישומים לטלוויזיה, כגון **צפה בטלוויזיה**, **מקורות**, **מדיה** ואחרים. יישומים שהתחלת לאחרונה יופיעו בתחילת השורה.

משחקים

מכאן ניתן להתחיל משחק בטלוויזיה. אם תוריד משחק הוא יופיע בשורה זו.

הגדרות

מכאן ניתן לפתוח מגוון הגדרות. אולם, כדי למצוא את כל ההגדרות, לחץ על  ובחר כל ההגדרות. ניתן גם לפתוח את עזרה כאן.

ראה גם www.support.google.com/androidtv

פתיחת תפריט הבית

כדי לפתוח את תפריט הבית ולפתוח פריט...

- 1 לחץ על  HOME.
- 2 בחר פריט ולחץ על OK כדי לפתוח או להתחיל אותו.
- 3 לחץ על \leftarrow BACK כדי לסגור את תפריט הבית מבלי להתחיל שום דבר.

אפליקציות

8.1

על אודות אפליקציות

ניתן למצוא את כל היישומים שהותקנו במקטע **יישומים**; **יישומים**; **של** " **תפריט הבית** ";

כמו היישום שבטלפון החכם או במחשב הלוח שלך, כך גם היישומים שבטלוויזיה מציעים פונקציות ספציפיות להשגת חוויה טלוויזיונית מועשרת. יישומים כגון YouTube, משחקים, חנויות וידאו או תחזיות מזג אוויר (בין היתר). ניתן להשתמש ביישום האינטרנט לגלישה באינטרנט.

היישומים יכולים להגיע **מגוריית היישומים של Philips** או מהחנות Google Play™. כדי שתוכל להתחיל, מספר יישומים שימושיים מותקנים מראש בטלוויזיה.

כדי להתקין יישומים מ " **גלריית היישומים** " של Philips או מחנות Google Play, הטלוויזיה חייבת להיות מחוברת לאינטרנט. עליך להסכים ל " **תנאי השימוש** "; כדי להשתמש ביישומים מ " **גלריית היישומים** "; עליך להיכנס באמצעות חשבון Google כדי להשתמש ביישומים של Google Play ובחנות של Google Play.

8.2

Google Play

סרטים וטלוויזיה

באמצעות " **סרטים וטלוויזיה של Google Play** "; ניתן לשכור או לקנות סרטים ותוכניות לצפייה בטלוויזיה.

למה תזדקק

- הטלוויזיה חייבת להיות מחוברת לאינטרנט
- יש להיכנס לטלוויזיה באמצעות חשבון Google
- יש להוסיף כרטיס אשראי לחשבון Google כדי לרכוש סרטים ותוכניות טלוויזיה

כדי לשכור או לקנות סרט או תוכנית טלוויזיה...

- 1 לחץ על **HOME**.
- 2 גלול למטה ובחר **יישומים**; **יישומים**; **של** " **סרטים וטלוויזיה של Google Play**; ולחץ על OK.
- 3 בחר סרט או תוכנית טלוויזיה ולחץ על OK.
- 4 בחר את הרכישה הרצויה ולחץ על OK. תונחה בתהליך הרכישה.

כדי לצפות בסרט או סדרת טלוויזיה שנקנו...

- 1 לחץ על **HOME**.
- 2 גלול למטה ובחר **יישומים**; **יישומים**; **של** " **סרטים וטלוויזיה של Google Play**; ולחץ על OK.
- 3 בחר את הסרט או את תוכנית הטלוויזיה מבספרייה ביישום, בחר את הכותר ולחץ על OK.
- 4 ניתן להשתמש במקשים **עצור** (▂), **לעצור** (▂), **השהה** (▂), **קדימה** (▂) או **אחורה** (▂); גלגל אחורה (▂) או **קדימה** (▂); בשלט רחוק.

5 כדי לעצור את היישום " **סרטים ומוזיקה** "; לחץ על **BACK** מספר פעמים או לחץ על **EXIT**.

חלק מהמוצרים והתכונות של Google Play אינם זמינים בכל המדינות.

ניתן למצוא מידע נוסף בכתובת support.google.com/androidtv

מוזיקה

עם " **מוזיקה של Google Play** "; תוכל להשמיע את המוזיקה המועדפת עליך בטלוויזיה.

באמצעות " **מוזיקה של Google Play** "; ניתן לקנות מוזיקה חדשה במחשב או בהתקן הנייד. או, בטלוויזיה, ניתן להירשם עבור " **גישה להכול** "; המינוי של " **מוזיקה של Google Play** "; לחלופין, ניתן להשמיע את המוזיקה שכבר בבעלותך ומאוחסנת על המחשב שלך.

למה תזדקק

- הטלוויזיה חייבת להיות מחוברת לאינטרנט
- יש להיכנס לטלוויזיה באמצעות חשבון Google
- יש להוסיף כרטיס אשראי לחשבון Google כדי להוציא מינוי למוזיקה

כדי להתחיל את " **מוזיקה של Google Play** "...

- 1 לחץ על **HOME**.
- 2 גלול למטה ובחר **יישומים**; **יישומים**; **של** " **מוזיקה של Google Play**; ולחץ על OK.
- 3 בחר המוזיקה הרצויה ולחץ על OK.
- 4 כדי לעצור את היישום " **מוזיקה של Google Play** "; לחץ על **BACK** מספר פעמים או לחץ על **EXIT**.

חלק מהמוצרים והתכונות של Google Play אינם זמינים בכל המדינות.

ניתן למצוא מידע נוסף בכתובת support.google.com/androidtv

משחקים

עם " **משחקים של Google Play** "; ניתן לשחק משחקים בטלוויזיה. מקוון או לא מקוון.

תוכל לראות מה החברים שלך משחקים כרגע או להצטרף למשחק ולהתחרות בהם. תוכל לעקוב אחר הישגים שלך או להתחיל היכן שהפסקת.

למה תזדקק

- הטלוויזיה חייבת להיות מחוברת לאינטרנט
- יש להיכנס לטלוויזיה באמצעות חשבון Google
- יש להוסיף כרטיס אשראי לחשבון Google כדי לרכוש משחקים חדשים

התחל את היישום " **משחקים של Google Play** "; כדי לבחור יישומים של משחקים חדשים ולהתקין אותם בטלוויזיה. חלק מהמשחקים הם חינם. תופיע הודעה אם יש צורך בשלט משחקים עבור משחק ספציפי.

כדי להתחיל או להפסיק " **משחק של Google Play** "...

- 1 לחץ על **HOME**.
- 2 גלול למטה ובחר **יישומים**; **יישומים**; **של** " **משחקים של Google Play**; ולחץ על OK.

2 - עבור אל wallet.google.com כדי להוסיף כרטיס לחשבון Google.
3 - הזן את פרטי הכרטיס האשראי וקבל את התנאים וההתניות.

8.3

התחלת יישום או עצירתו

תוכל להתחיל יישום מ" "תפריט הבית" " כדי להתחיל יישום...

- 1 לחץ על **HOME**.
- 2 גלול למטה אל **יישומים**; בחר את היישום שאתה רוצה ולחץ על **OK**.
- 3 כדי לעצור יישום, לחץ על **BACK** או לחץ על **EXIT** בצורה הייעודי שלו.

8.4

נעילת יישומים

על אודות נעילת יישומים

ניתן לנעול יישומים שאינם מתאימים לילדים. ניתן לנעול יישומים בעלי דירוג +18 מ" "גלריית היישומים" " או להגדיר פרופיל מוגבל ב" "תפריט הבית" ".

18+

נעילת יישומים של +18 תבקש קוד **Philips** נא לשמור את הקוד המדורג +18. נעילה זו בתוקף רק עבור יישומים בעלי דירוג +18 מ" "גלריית היישומים של Philips" ".

פרופיל מוגבל

ניתן להגדיר פרופיל מוגבל עבור " "תפריט הבית" " ; שבו יהיו זמינים רק היישומים שאתה מאפשר. תצטרך להזין קוד PIN על-מנת להגדיר את הפרופיל המוגבל ולהפעיל אותו.

החנות של Google Play - גיל

ב" "חנות של Google Play" " ; ניתן להסתיר יישומים בהתאם לגיל המשתמש/הקונה. יש להזין קוד **Philips** לבחור את רמת הגיל או לשנות אותה. רמת הגיל תקבע אילו יישומים זמינים להתקנה.

למידע נוסף, ב" "עזרה" " ; בחר " "מילות מפתח" " ; וחפש את " "חנות Google Play" ".

נעילת יישומים המדורגים +18

ניתן לנעול יישומים המדורגים +18 מ" "גלריית היישומים של Philips" " ; הגדרה זו שולטת על ההגדרה +18 ב" "הגדרות הפרטיות" " ; של " "גלריית היישומים של Philips" " ;

כדי לנעול יישומים בדירוג +18...

- 1 לחץ על **ג**, בחר " "כל ההגדרות" " ; ולחץ על **OK**.
- 2 בחר " "נעילת ילדים" " ; בחר " "נעילת יישום" " ;
- 3 בחר " "מופעל" " ;
- 4 לחץ על **א** (שמאל) מספר פעמים אם צריך, כדי לסגור את התפריט.

משחקים של Google Play ; ולחץ על **OK**.
3 - בחר משחק כדי לשחק בו או משחק חדש להתקנה ולחץ על **OK**.
4 - לסיום, לחץ על **BACK** מספר פעמים או לחץ על **EXIT** או עצור את היישום באמצעות לחצן היציאה/עצירה הייעודי שלו.

המשחקים שתתקין יופיעו גם בשורה **משחקים** ; " "תפריט הבית" " ;

חלק מהמוצרים והתכונות של Google Play אינם זמינים בכל המדינות.

ניתן למצוא מידע נוסף

בכתובת support.google.com/androidtv

החנות Play Google

מהחנות Google Play ניתן להוריד יישומים חדשים ולהתקין אותם. חלק מהיישומים הם חינם.

למה תזדקק

- הטלוויזיה חייבת להיות מחוברת לאינטרנט.
- יש להיכנס לטלוויזיה באמצעות חשבון Google.
- הוסף כרטיס אשראי לחשבון Google כדי לרכוש יישומים.

כדי להתקין יישום חדש...

- 1 לחץ על **HOME**.
- 2 גלול למטה ובחר **יישומים** ; ולחץ על **OK**.
- 3 בחר את הפריט שאתה רוצה להתקין ולחץ על **OK**.
- 4 כדי לסגור את " "החנות Google Play" " ; לחץ על **BACK** מספר פעמים או לחץ על **EXIT**.

בקרת הורים

ב" "חנות של Google Play" " ; ניתן להסתיר יישומים בהתאם לגיל המשתמש/הקונה. יש להזין קוד **Philips** לבחור את רמת הגיל או לשנות אותה.

כדי להגדיר בקרת הורים...

- 1 לחץ על **HOME**.
- 2 גלול למטה
- בחר **יישומים** ; ולחץ על **OK**.
- 3 בחר " "הגדרות" " ; בחר " "בקרת הורים" " ;
- 4 בחר את רמת הגיל שאתה רוצה.
- 5 אם תתבקש, הזן את קוד ה- **Philips**.
- 6 כדי לסגור את " "החנות Google Play" " ; לחץ על **BACK** מספר פעמים או לחץ על **EXIT**.

חלק מהמוצרים והתכונות של Google Play אינם זמינים בכל המדינות.

מצא מידע נוסף בכתובת support.google.com/androidtv

תשלומים

כדי לבצע תשלום ב- Google Play מהטלוויזיה, יש להוסיף לחשבון Google אמצעי תשלום - כרטיס אשראי (מחוץ לארצו הברית). כשתרכוש סרט או תוכנית טלוויזיה, תחויב בכרטיס זה.

כדי להוסיף כרטיס אשראי...

1 - במחשב, עבור אל accounts.google.com והיכנס באמצעות חשבון Google שבו תשתמש עם Google Play בטלוויזיה.

ניתן להגביל את השימוש ביישומים מסוימים על-ידי העברת הטלויזיה לפרופיל מוגבל. "תפריט הבית & quot; ; יציג רק את היישומים שאפשרת. יש צורך בקוד PIN כדי לצאת מפרופיל מוגבל.

כאשר הטלויזיה במצב פרופיל מוגבל לא ניתן...

- למצוא או לפתוח יישומים המסומנים כ- "אסורים & quot; ;
- לגשת ל- " חנות של Google Play & quot; ;
- לרכוש באמצעות " & quot; ; סרטים וטלויזיה של Google Play & quot; ; או " & quot; ; משחקים של Google Play & quot; ;
- להשתמש ביישומי צד שלישי שאינם משתמשים בכניסה של Google

כאשר הטלויזיה בפרופיל מוגבל ניתן...

- לצפות בתוכן שכבר החזר או נרכש מ- " & quot; ; סרטים וטלויזיה של Google Play & quot; ;
- לשחק משחקים שכבר נרכשו והותקנו מ- " & quot; ; משחקים של Google Play & quot; ;
- לגשת להגדרות הבאות: רשת Wi-Fi, דיבור וגישה • להוסיף אביזרי Bluetooth

חשבון Google בטלויזיה יישאר מחובר. שימוש בפרופיל מוגבל אינו משנה את חשבון Google.

הגדרה

כדי להגדיר את הפרופיל המוגבל...

- 1- לחץ על & quot; ; בחר & quot; **כל ההגדרות** & quot; ; ולחץ על OK.
- 2- בחר & quot; **הגדרות אנדרואיד** & quot; ; ולחץ על OK.
- 3- לחץ על ✓ (למטה)
- בחר & quot; **אישי** & quot; < & quot; **אבטחה והגבלות** & quot; ; ולחץ על OK.
- 4- בחר & quot; **פרופיל מוגבל** & quot; ; ולחץ על OK.
- 5- בחר & quot; **הגדרות** & quot; ; ולחץ על OK.
- 6- הזן קוד PIN באמצעות השלט רחוק.
- 7- בחר & quot; **יישומים מותרים** & quot; ; ולחץ על OK.
- 8- ברשימת היישומים הזמינים, בחר יישום ולחץ על OK כדי לאפשר יישום זה או לא.
- 9- לחץ על ← BACK כדי לחזור שלב אחד אחורה או לחץ על TV EXIT כדי לסגור את התפריט.

עכשיו ניתן להיכנס לפרופיל המוגבל.

באמצעות קוד ה- PIN ניתן תמיד לשנות את קוד ה- PIN אלא לערוך את רשימות היישומים המותרים או האסורים.

הזן

כדי להיכנס (לעבור אל) הפרופיל המוגבל...

- 1- לחץ על & quot; ; בחר & quot; **כל ההגדרות** & quot; ; ולחץ על OK.
- 2- בחר & quot; **הגדרות אנדרואיד** & quot; ; ולחץ על OK.
- 3- לחץ על ✓ (למטה)
- בחר & quot; **אישי** & quot; < & quot; **אבטחה והגבלות** & quot; ; ולחץ על OK.
- 4- בחר & quot; **היכנס לפרופיל מוגבל** & quot; ; ולחץ על OK.
- 5- הזן קוד PIN באמצעות השלט רחוק.
- 6- לחץ על ← BACK כדי לחזור שלב אחד אחורה או לחץ

על TV EXIT כדי לסגור את התפריט.

ניתן לראות אם נמצאים בפרופיל מוגבל באמצעות הסמל המופיע במסך הבית. גלול למטה אל & quot; **הגדרות** & quot; ; וגלול הרחק לשמאל.

יציאה

כדי לצאת מהפרופיל המוגבל...

- 1- לחץ על HOME & quot; ; גלול למטה
- אל & quot; **הגדרות** & quot; ; וגלול הרחק לשמאל.
- 2- בחר & quot; **פרופיל מוגבל** & quot; ; ולחץ על OK.
- 3- בחר & quot; **צא מפרופיל מוגבל** & quot; ; ולחץ על OK.
- 4- הזן את קוד ה- PIN. הטלויזיה תצא מהפרופיל המוגבל.

8.5

שיטות הפעלה של המקלדת

אם תעצור יישום ותחזור אל & quot; ; תפריט הבית & quot; ; היישום לא באמת עצר. היישום עדיין רץ ברקע וממין לשימוש ברגע שתתחיל אותו שוב. כדי לרוץ כהלכה, רום היישומים צריכים לשמור נתונים כלשהם זיכרון המטמון של הטלויזיה. ייתכן וכדאי לעצור יישום לחלוטין או לנקות את נתוני המטמון של יישום מסוים על-מנת למטב את הביצועים של כלל היישומים ולשמור על שימוש נמוך בזיכרון של Android TV. כמו כן מומלץ להסיר את ההתקנה של יישומים שכבר אינם בשימוש.

כדי לפתוח את רשימת היישומים שהורו ויישומי המערכת...

- 1- לחץ על & quot; ; בחר & quot; **כל ההגדרות** & quot; ; ולחץ על OK.
- 2- בחר & quot; **הגדרות Android** & quot; ; ולחץ על OK.
- 3- בחר & quot; **התקן** & quot; < & quot; **יישומים** & quot; ; ולחץ על OK.
- 4- בחר יישום ולחץ על OK. אם היישום עדיין רץ, ניתן לאלץ אותו לעצור או לנקות את נתוני המטמון. ניתן להסיר התקנה של יישומים שהורדת.
- 5- לחץ על ← BACK כדי לחזור שלב אחד אחורה או לחץ על TV EXIT כדי לסגור את התפריט.

אם אתה משתמש בכונן קשיח USB לאחסון היישומים, ניתן להעביר את היישום מכונן קשיח USB לזיכרון הטלויזיה או להפך.

8.6

אחסון

ניתן לראות בכמה שטח אחסון - הזיכרון הפנימי של הטלויזיה - אתה משתמש עבור היישומים, הסרטונים, המוזיקה וכו'. ניתן לראות כמה שטח פנוי זמין להתקנה של יישומים חדשים. אם היישום מתחיל לרוץ לאט או במקרה של בעיה ביישום, בדוק את האחסון.

כדי לראות בכמה שטח אחסון אתה משתמש...

- 1- לחץ על & quot; ; בחר & quot; **כל ההגדרות** & quot; ; ולחץ על OK.
- 2- בחר & quot; **הגדרות אנדרואיד** & quot; ; ולחץ על OK.
- 3- בחר & quot; **התקן** & quot; < & quot; **אחסון ואיפוס** & quot; ; ולחץ על OK.
- 4- צפה השימוש באחסון של זיכרון הטלויזיה.
- 5- לחץ על ← BACK כדי לחזור שלב אחד אחורה או לחץ על TV EXIT כדי לסגור את התפריט.

כונן קשיח USB

אם תחבר כונן קשיח USB, תוכל להשתמש בכונן לצורך הרחבת

זיכרון הטלויזיה לאחסון יותר יישומים. הטלויזיה תנסה קודם כל לשמור את היישומים החדשים על כונן קשיח USB. חלק מהיישומים אינם מאפשרים שמירה על כונן קשיח USB.

אינטרנט

9.1

התחלת האינטרנט

ניתן לעיין באינטרנט בטלוויזיה. תוכל לראות כל אתר אינטרנט, אך מרביתם אינם מותאמים למסך טלוויזיה.

- תוספים (plug-ins) אחדים (לדוגמה, להצגת עמודים או סרטוני וידיאו), אינם זמינים בטלוויזיה שלך.
- לא ניתן לשלוח קבצים או להוריד אותם.
- עמודי אינטרנט מוצגים כעמוד אחד בכל פעם ובמסך מלא.

כדי להתחיל את דפדפן האינטרנט...

1 - לחץ על  HOME.

2 - גלול למטה

ובחר  "יישומים" < "

אינטרנט" ולחץ על OK.

3 - הזן כתובת אינטרנט ובחר , לחץ על OK.

4 - כדי לסגור את האינטרנט לחץ על  HOME או  EXIT.

9.2

אפשרויות באינטרנט

ישנן מספר תוספות זמינות לאינטרנט.

כדי לפתוח את התוספות...

1 - כאשר האתר פתוח, לחץ על  OPTIONS.

2 - בחר את אחד הפריטים ולחץ על OK.

3 - לחץ על  (שמאל) מספר פעמים אם צריך, כדי לסגור את התפריט.

הזן כתובת

כדי להזין כתובת אינטרנט חדשה.

הצגת מועדפים

כדי לצפות בדפים שסימנת כמועדפים.

טען שוב את הדף

כדי לטעון מחדש את דף האינטרנט.

הגדל דף

השתמש בסרגל המחווון כדי להגדיר את אחוז ההגדלה.

מידע אבטחה

כדי להציג את רמת האבטחה של הדף הנוכחי.

סמן כמועדף

כדי לסמן את הדף הנוכחי כמועדף.

כתוביות

כדי לבחור כתוביות אם הן זמינות.

תפריט טלויזיה

10.1

על אודות תפריט טלויזיה

אם לא ניתן לחבר את הטלויזיה לאינטרנט, ניתן להשתמש
 "תפריט טלויזיה" כדי לתפריט הבית " ":
 "תפריט טלויזיה" כדי לתפריט טלויזיה " נתן למצוא את כל פונקציות
 הטלויזיה.

10.2

פתח את תפריט הטלויזיה

כדי לפתוח "תפריט טלויזיה" ולפתוח פריט...

- 1 לחץ על  כדי לפתוח את תפריט הטלויזיה.
- 2 בחר פריט ולחץ על OK כדי לפתוח או להתחיל אותו.
- 3 לחץ על ← BACK כדי לסגור את "תפריט
 טלויזיה" מבלי להתחיל שום דבר.

סמל המכשיר

11.1

מעבר למכשיר

מהרשימה " מקורות "; ניתן לעבור לכל אחד מההתקנים המחוברים. ניתן להעביר טיונר לצפייה בטלוויזיה, לפתוח תוכן של התקן הבזק USB מחובר או לראות את ההלטות שביצעת על כונן קשיח USB מחובר. ניתן לעבור אל ההתקנים המחוברים כדי לצפות בתוכנית שלהם, למקלט דיגיטלי או לנגן תקליטורי Blu-ray.

מעבר למכשיר מחובר...

1 - לחץ על **SOURCES** כדי לפתוח את התפריט

" מקורות ";

2 - בחר אחד מהפריטים ברשימת המקורות ולחץ על **OK**. הטלוויזיה תציג את התוכנית או התוכן של המכשיר.

3 - לחץ שוב על **SOURCES** כדי לסגור את התפריט.

הקרנה בנגינה אחת

כאשר הטלוויזיה במצב המתנה, ניתן לעבור לנגן תקליטורים בעזרת השלט הרחוק של הטלוויזיה.

כדי להפעיל גם את נגן התקליטורים וגם את הטלוויזיה ממצב המתנה ולהתחיל להשמיע או להקרין את התקליטור מיידית, לחץ על **▶** (הקרנה) בשלט רחוק של הטלוויזיה. המכשיר צריך להיות מחובר בכבל HDMI-CEC והיות מופעל גם בטלוויזיה וגם במכשיר.

11.2

אפשרויות לקלט טלוויזיה

התקני כניסה מסוימים מציעים הדרות ספציפיות.

כדי להגדיר את האפשרויות של כניסת טלוויזיה ספציפית...

1 - לחץ על **SOURCES**.

2 - בחר את כניסת הטלוויזיה ברשימה ולחץ על **OK**.

3 - לחץ על **+ OPTIONS**. כאן ניתן להזיז את האפשרויות עבור כניסת הטלוויזיה שנבחרה.

4 - לחץ שוב על **+ OPTIONS** כדי לסגור את התפריט

" אפשרויות ";

אפשרויות...

בקות

באמצעות אפשרות זו ניתן להפעיל את ההתקן המחובר דרך השלט הרחוק של הטלוויזיה. המכשיר צריך להיות מחובר בכבל HDMI ו-HDMI CEC להיות מופעל גם בטלוויזיה וגם במכשיר.

פריטי ההתקן

פתח אפשרות זו כדי לצפות במידע על ההתקן המחובר.

11.3

שם וסוג התקן

כאשר אתה מחבר התקן חדש לטלוויזיה והטלוויזיה מזהה את ההתקן, ניתן להקצות סמל המתאים לסוג ההתקן. אם תחבר התקן באמצעות כבל HDMI-CEC, הטלוויזיה תזהה את סוג ההתקן באופן אוטומטי וההתקן יקבל סמל מתאים.

סוג המכשיר קובע את סגנון התמונה והקול, את ערכי הרזולוציה, הגדרות ספציפיות או המיקום בתפריט " מקורות "; אין צורך לדאוג להגדרות האידיאליות.

החלפת שם או שינוי סוג

תמיד ניתן לשנות את השם או הסוג של התקן מחובר. חפש את הסמל **+** משמאל לשם ההתקן בתפריט " מקורות "; חלק ממקורות הכניסה לטלוויזיה אינם מאפשרים שינוי שם.

כדי לשנות את סוג ההתקן...

1 - בחר את ההתקן בתפריט 'מקורות'.

2 - לחץ על **+ OPTIONS**.

3 - לחץ על **← BACK** כדי להסתיר את המקלדת שעל-גבי המסך.

4 - לחץ על **✓** (למטה) כדי למצוא את כל סוכי ההתקנים הזמינים. בחר בסוג הרצוי ולחץ על **OK**.

5 - אם אתה רוצה לאפס את סוג ההתקן לסוג החיבור המקורי,

בחר **" אפס "**; ולחץ על **OK**.

6 - בחר **" סגור "**; ולחץ על **OK** כדי לסגור את התפריט.

החלפת שם ההתקן...

1 - בחר את ההתקן בתפריט 'מקורות'.

2 - לחץ על **+ OPTIONS**.

3 - לחץ על **← BACK** כדי להסתיר את המקלדת שעל-גבי המסך.

4 - השתמש במקלדת שבגב השלט רחוק כדי למחוק את השם הנוכחי ולהזין אחד חדש.

5 - אם אתה רוצה לאפס את שם ההתקן לשם החיבור המקורי,

בחר **" אפס "**; ולחץ על **OK**.

6 - בחר **" סגור "**; ולחץ על **OK** כדי לסגור את התפריט.

11.4

מחשב

אם תחבר מחשב, או ממליצים לתת לחיבור שבו המחשב משתמש את סוג ההתקן הנכון בתפריט " מקורות "; אם לאחר מכן תעבור אל **" מחשב "**; בתפריט " מקורות "; הטלוויזיה תהיה מוגדרת באופן אוטומטי להגדרת **" מחשב "**; אידיאלית.

כדי לכוון את הטלוויזיה להגדרות האידיאליות...

1 - לחץ על **⚙**, בחר **" כל ההגדרות "**; ולחץ על **OK**.

2 - בחר **" תמונה "**; ולאחר מכן לחץ על **➤** (ימין) כדי להיכנס לתפריט.

3 - בחר **" מתקדם "**; **<** **" מחשב "**;

4 - בחר **" מופעל "**; או **" כבוי "**;

5 - לחץ על **⏪** (שמאל) מספר פעמים אם צריך, כדי לסגור את התפריט.

התאם אישית סגנון

כל הגדרת תמונה שתכונן, כגון "צבע" או "ניגודיות", תישמר ב- "סגנון התמונה" הבחור כרגע. היא מאפשרת התאמה אישית של כל סגנון. רק הסגנון "אישי" יכול לשמור את ההגדרות שלו עבור כל מקור בתפריט "מקורות".

שחזור סגנון

לאחר בחירת "סגנון התמונה", תוכל לשנות כל הגדרת תמונה תחת "כל ההגדרות" < "תמונה"... הסגנון שבחרת ישמור את השינויים שעשית. אנו ממליצים לשנות את ההגדרות התמונה של הסגנון "אישי" בלבד. "סגנון תמונה" " יכול לשמור את ההגדרות שלו עבור כל מקור בתפריט "מקורות".

- 1 תוך כדי צפייה בטלוויזיה, לחץ על ⚙️.
- 2 בחר "סגנון התמונה", ובחר את "סגנון התמונה" שאתה רוצה לשחזר.
- 3 בחר "שחזור סגנון", ולחץ על OK. הסגנון משוחזר.
- 4 לחץ על < (שמאל) מספר פעמים אם צריך, כדי לסגור את התפריט.

בית או חנות

אם "סגנון התמונה" חוזר חזרה ל- "חי", כל פעם שמפעילים את הטלוויזיה, מיקום הטלוויזיה מוגדר כ- "חנות". זו הגדרה המיועדת לקידום מכירות בחנות. הגדרת הטלוויזיה לשימוש ביתי...

- 1 לחץ על ⚙️, בחר "כל ההגדרות" ולחץ על OK.
- 2 בחר "הגדרות כלליות" ולחץ על > (ימין) כדי להיכנס לתפריט.
- 3 בחר "מיקום" < "בית".
- 4 לחץ על < (שמאל) מספר פעמים אם צריך, כדי לסגור את התפריט.

הגדרות תמונה

צבע

באמצעות "צבע", תוכל לשנות את רויית הצבע של התמונה. שינוי צבע...

- 1 לחץ על ⚙️, בחר "כל ההגדרות" ולחץ על OK.
- 2 בחר "תמונה" ולאחר מכן לחץ על > (ימין) כדי להיכנס לתפריט.
- 3 בחר "צבע" ולחץ על > (ימין).
- 4 לחץ על החצים ^ (למעלה) או v (למטה) כדי לכוון את הערך.
- 5 לחץ על < (שמאל) מספר פעמים אם צריך, כדי לסגור את התפריט.

הגדרות

12.1

הגדרות נפוצות

ההגדרות הנפוצות ביותר מקובצות בתפריט "הגדרות נפוצות". פתיחת התפריט...

- 1 לחץ על ⚙️.
- 2 בחר את ההגדרה שאתה רוצה לכוון ולחץ על OK.
- 3 לחץ על ← BACK, אם אינך רוצה לשנות דבר.

12.2

Picture (תמונה)

סגנון התמונה

בחירת סגנון

לשינוי בקלות של התמונה, תוכל לבחור הגדרת "סגנון תמונה" קבועה מראש.

- 1 תוך כדי צפייה בטלוויזיה, לחץ על ⚙️.
 - 2 בחר "סגנון התמונה", ובחר אחד מסגנונות שברשימה.
 - 3 לחץ על < (שמאל) מספר פעמים אם צריך, כדי לסגור את התפריט.
- הסגנונות הזמינים...

- אישי - העדפות התמונה שהגדרת במהלך ההפעלה הראשונה.
- "חי" - אידיאלית לצפייה באור יום
- "טבעי" - הגדרות תמונה טבעית
- "רגיל" -- ההגדרה החסכונית ביותר - הגדרת המפעל
- קולנוע - אידיאלית לצפייה בסרטים
- "צילום" - אידיאלית לצפייה בצילומים
- משחקים - אידיאלי למשחקים
- "ISF יום" - לכיול ISF
- "ISF לילה" - לכיול ISF

הסגנונות עבור תוכן HDR הם...

- HDR אישי
- HDR חי
- HDR טבעי
- HDR רגיל
- HDR סרט
- HDR תצולם
- ISF יום
- ISF לילה
- HDR משחק

באמצעות "ניגודיות", תוכל לשנות את הניגודיות של התמונה.

שינוי הניגודיות...

- 1 - לחץ על בחר "כל ההגדרות" ולחץ על OK.
- 2 - בחר "תמונה" ולאחר מכן לחץ על > (ימין) כדי להיכנס לתפריט.
- 3 - בחר "ניגודיות" ולחץ על > (ימין).
- 4 - לחץ על החצים ^ (למעלה) או v (למטה) כדי לכוונן את הערך.
- 5 - לחץ על < (שמאל) מספר פעמים אם צריך, כדי לסגור את התפריט.

חדות

באמצעות "חדות", תוכל לשנות את רמת החדות של פרטים קטנים בתמונה.

שינוי החדות...

- 1 - לחץ על בחר "כל ההגדרות" ולחץ על OK.
- 2 - בחר "תמונה" ולאחר מכן לחץ על > (ימין) כדי להיכנס לתפריט.
- 3 - בחר "חדות" ולחץ על > (ימין).
- 4 - לחץ על החצים ^ (למעלה) או v (למטה) כדי לכוונן את הערך.
- 5 - לחץ על < (שמאל) מספר פעמים אם צריך, כדי לסגור את התפריט.

בהירות

באמצעות "בהירות", תוכל להגדיר את רמת הבהירות של אות התמונה.

שינוי החדות...

- 1 - לחץ על בחר "כל ההגדרות" ולחץ על OK.
- 2 - בחר "תמונה" ולאחר מכן לחץ על > (ימין) כדי להיכנס לתפריט.
- 3 - בחר "בהירות" ולחץ על > (ימין).
- 4 - לחץ על החצים ^ (למעלה) או v (למטה) כדי לכוונן את הערך.
- 5 - לחץ על < (שמאל) מספר פעמים אם צריך, כדי לסגור את התפריט.

הגדרות תמונה מתקדמות

מחשב

אם תחבר מחשב, אנו ממליצים לתת לחיבור שבו המחשב משתמש את סוג ההתקן הנכון בתפריט "מקור". אם לאחר מכן תעבור אל "מחשב", בתפריט "מקור", הטלויזיה תהיה מוגדרת באופן אוטומטי להגדרת "מחשב" אידיאלית.

כדי לכוון את הטלויזיה להגדרות האידיאליות...

- 1 - לחץ על בחר "כל ההגדרות" ולחץ על OK.
- 2 - בחר "תמונה" ולאחר מכן לחץ על > (ימין) כדי להיכנס לתפריט.
- 3 - בחר "מתקדם" < "מחשב".
- 4 - בחר "מופעל" או "כבוי".
- 5 - לחץ על < (שמאל) מספר פעמים אם צריך, כדי לסגור את התפריט.

הגדרות צבע

שיפור צבע

באמצעות "שיפור צבע", תוכל לשפר את עוצמת הצבע ואת הפרטים בצבעים בהירים.

שינוי הרמה...

- 1 - לחץ על בחר "כל ההגדרות" ולחץ על OK.
- 2 - בחר "תמונה" ולאחר מכן לחץ על > (ימין) כדי להיכנס לתפריט.

3

בחר "מתקדם" < "צבע" < "שיפור צבע".

- 4 - בחר "מקסימום" > "בינוני".
- 5 - לחץ על < (שמאל) מספר פעמים אם צריך, כדי לסגור את התפריט.

טמפרטורת צבע

באמצעות "טמפרטורת צבע", תוכל להגדיר את התמונה לטמפרטורת צבע מוגדרת מראש או לבחור "התאמה אישית" כדי להגדיר בעצמך את הגדרת הטמפרטורה באמצעות "טמפרטורת צבע מותאמת אישית". "טמפרטורת הצבע" ו"טמפרטורת צבע בהתאמה אישית" הן הגדרות המיועדות למשתמשים מקצועיים.

בחירת הגדרה מוגדרת מראש...

- 1 - לחץ על בחר "כל ההגדרות" ולחץ על OK.
- 2 - בחר "תמונה" ולאחר מכן לחץ על > (ימין) כדי להיכנס לתפריט.

3

בחר "מתקדם" < "צבע" < "טמפרטורת צבע".

4

- בחר "רגילה" > "פשוטה" או "קיררה" > "או בחר "מותאמת אישית" > אם ברצונך להתאים אישית את טמפרטורת הצבע.
- 5 - לחץ על < (שמאל) מספר פעמים אם צריך, כדי לסגור את התפריט.

טמפרטורת צבע מותאמת אישית

באמצעות "טמפרטורת צבע מותאמת אישית", תוכל להגדיר בעצמך את טמפרטורת הצבע. כדי להגדיר טמפרטורת צבע בהתאמה אישית, בחר תחילה "התאמה אישית" בתפריט "טמפרטורת צבע". "טמפרטורת צבע מותאמת אישית" היא הגדרה המיועדת למשתמשים מקצועיים.

הגדרת טמפרטורת צבע מותאמת אישית...

- 1 - לחץ על בחר "כל ההגדרות" ולחץ על OK.
- 2 - בחר "תמונה" ולאחר מכן לחץ על > (ימין) כדי להיכנס לתפריט.

3

בחר "מתקדם" < "צבע" < "צבע מותאם אישית".

4 - לחץ על החצים ^ (למעלה) או v (למטה) כדי לכוונן את

- 6לחץ על < (שמאל) מספר פעמים אם צריך, כדי לסגור את התפריט.

אפס הכול

באמצעות "אפס הכול"; ניתן לאפס את כל הערכים לברירות המחדל.

כדי לאפס את כל הערכים בתפריט "בקרת צבע"...

- 1לחץ על  בחר "כל ההגדרות"; ולחץ על OK.
- 2בחר "תמונה"; ולאחר מכן לחץ על > (ימין) כדי להיכנס לתפריט.

3

-בחר "מתקדם" < "צבע" & < "בקרת צבע".

- 4בחר "אפס הכל".

- 5לחץ על < (שמאל) מספר פעמים אם צריך, כדי לסגור את התפריט.

מצב RGB ISF בלבד

"מצב RGB בלבד"; הינה הגדרה עבור מומחה ISF כדי לעבור לצבעי RGB. כדיל כוונן ערכים בתפריט "מצב RGB בלבד"; ראשית יש להדיר "ISF יום" או "ISF לילה" בתפריט "סגנון התמונה".

כדי לכוונן את הערך של "מצב RGB בלבד"...

- 1לחץ על  בחר "כל ההגדרות"; ולחץ על OK.
- 2בחר "תמונה"; ולאחר מכן לחץ על > (ימין) כדי להיכנס לתפריט.

3

-בחר "מתקדם" < "צבע" & < "מצב RGB בלבד".

4

-בחר "אדום" "ירוק" "כחול" או "כהוי" כדי לכבות את מצב RGB.

- 5לחץ על < (שמאל) מספר פעמים אם צריך, כדי לסגור את התפריט.

הגדרות ניגודיות

מצבי ניגודיות

באמצעות "מצב ניגודיות"; תוכל להגדיר את הרמה שבה ניתן לצמצם את צריכת החשמל על ידי עמעום עוצמת הבהירות של המסך. בחר את צריכת החשמל המיטבית או את התמונה עם עוצמת הבהירות המיטבית.

שינוי הרמה...

- 1לחץ על  בחר "כל ההגדרות"; ולחץ על OK.
- 2בחר "תמונה"; ולאחר מכן לחץ על > (ימין) כדי להיכנס לתפריט.

3

-בחר "מתקדם" < "ניגודיות" & < "מצב ניגודיות".

- 4בחר "סטנדרטי" "ההספק הטוב ביותר"; "התמונה הטובה ביותר"; "כבוי" או

או "כבוי".

הערך. WP מצייין את הנקודה הלבנה ו-BL את רמת השחור. בתפריט זה, תוכל לבחור גם באחת מההגדרות המוגדרות מראש.

- 5לחץ על < (שמאל) מספר פעמים אם צריך, כדי לסגור את התפריט.

הגדרות בקרת צבע

בקרת צבע ISF

באמצעות "בקרת צבע ISF"; מומחה ISF יכול לכייל את הפקת הצבע של הטלוויזיה. "בקרת צבע"; היא הגדרה המיועדת למומחי ISF.

הפק את המרב מתצוגת הטלוויזיה HD שלך, עם כיוול ISF. בקש ממומחה לכיול ISF לבוא אליך ולהגדיר את הטלוויזיה לפי הגדרת התמונות האופטימלית. בנוסף, המומחה יכול להגדיר את כיוול ה-ISF - Ambilight. בקש מהספק שלך לבצע כיוול ISF.

יתרונות הכיול...

- בהירות תמונה וחדות טובות יותר
- פרטים טובים יותר בחלקים בהירים וכהים
- צבעי שחור עמוקים וכהים יותר
- טוהר צבע ואיכות טובים יותר
- צריכת חשמל מופחתת

המומחה לכיול ISF ישמור וינעל את הגדרות ה-ISF 2-סגנונות תמונה.

לאחר "כיוול ISF"; לחץ על  ובחר "סגנון התמונה" ובחר "ISF יום" או "ISF לילה" כדי לצפות בטלוויזיה בתאורה חזקה או בחר "ISF לילה" כדי לצפות בחשכה.

גוון

כדי לכוונן ערך "גוון"...

- 1לחץ על  בחר "כל ההגדרות"; ולחץ על OK.
- 2בחר "תמונה"; ולאחר מכן לחץ על > (ימין) כדי להיכנס לתפריט.

3

-בחר "מתקדם" < "צבע" & < "בקרת צבע".

- 4בחר "גוון"; ולחץ על > (ימין).

- 5לחץ על החצים ^ (למעלה) או v (למטה) כדי לכוונן את הערך.

- 6לחץ על < (שמאל) מספר פעמים אם צריך, כדי לסגור את התפריט.

רוויה

כדי לכוונן ערך "רוויה"...

- 1לחץ על  בחר "כל ההגדרות"; ולחץ על OK.
- 2בחר "תמונה"; ולאחר מכן לחץ על > (ימין) כדי להיכנס לתפריט.

3

-בחר "מתקדם" < "צבע" & < "בקרת צבע".

- 4בחר "רוויה"; ולחץ על > (ימין).

- 5לחץ על החצים ^ (למעלה) או v (למטה) כדי לכוונן את הערך.

5- לחץ על < (שמאל) מספר פעמים אם צריך, כדי לסגור את התפריט.

ניגודיות דינמית

באמצעות < "ניגודיות דינמית" >, תוכל להגדיר את הרמה שבה הטלויזיה משפרת באופן אוטומטי את הפרטים באזורים הכהים, באזורי הביניים ובאזורים הבהירים של התמונה. שינוי הרמה...

1- לחץ על < "ניגודיות דינמית" >, תוכל להגדיר את הרמה שבה הטלויזיה משפרת באופן אוטומטי את הפרטים באזורים הכהים, באזורי הביניים ובאזורים הבהירים של התמונה. שינוי הרמה...</p></div><div data-bbox="535 232 962 277" data-label="Text"><p>2- לחץ על < "תמונה" >, ולאחר מכן לחץ על < > (ימין) כדי להיכנס לתפריט.</p></div><div data-bbox="945 233 963 246" data-label="Text"><p>3</p></div><div data-bbox="535 246 962 277" data-label="Text"><p>בחר < "מתקדם" > < "ניגודיות" > < "ניגודיות דינמית" >.</p></div><div data-bbox="564 277 962 307" data-label="Text"><p>4- בחר < "מקסימום" >, < "בינוני" > < "מינימום" > או < "כבוי" >.</p></div><div data-bbox="568 307 962 335" data-label="Text"><p>5- לחץ על < (שמאל) מספר פעמים אם צריך, כדי לסגור את התפריט.</p></div></div><div data-bbox="845 355 962 369" data-label="Section-Header"><h4>ניגודיות וידאו</h4></div><div data-bbox="525 379 962 409" data-label="Text"><p>באמצעות < "ניגודיות וידאו" >, תוכל להקטין את טווח הניגודיות של הווידאו.</p></div><div data-bbox="862 416 962 431" data-label="Text"><p>שינוי הרמה...</p></div><div data-bbox="535 437 962 482" data-label="Text"><p>1- לחץ על < "ניגודיות דינמית" >, תוכל להגדיר את הרמה שבה הטלויזיה משפרת באופן אוטומטי את הפרטים באזורים הכהים, באזורי הביניים ובאזורים הבהירים של התמונה. שינוי הרמה...</p></div><div data-bbox="535 482 962 513" data-label="Text"><p>2- לחץ על < "תמונה" >, ולאחר מכן לחץ על < > (ימין) כדי להיכנס לתפריט.</p></div><div data-bbox="945 483 963 496" data-label="Text"><p>3</p></div><div data-bbox="535 513 962 528" data-label="Text"><p>בחר < "מתקדם" > < "ניגודיות" > < "ניגודיות וידאו" >.</p></div><div data-bbox="525 528 962 558" data-label="Text"><p>4- לחץ על החצים < (למעלה) או < (למטה) כדי לכוונן את הערך.</p></div><div data-bbox="568 558 962 572" data-label="Text"><p>5- לחץ על < (שמאל) מספר פעמים אם צריך, כדי לסגור את התפריט.</p></div></div><div data-bbox="925 592 962 605" data-label="Section-Header"><h4>גמא</h4></div><div data-bbox="540 615 962 660" data-label="Text"><p>באמצעות < "גמא" >, תוכל להגדיר הגדרה לא-ליניארית של נהירות התמונה והניגודיות שלה. גמא הוא הגדרה המיועדת למשתמשים מקצועיים.</p></div><div data-bbox="862 667 962 682" data-label="Text"><p>שינוי הרמה...</p></div><div data-bbox="535 688 962 733" data-label="Text"><p>1- לחץ על < "ניגודיות דינמית" >, תוכל להגדיר את הרמה שבה הטלויזיה משפרת באופן אוטומטי את הפרטים באזורים הכהים, באזורי הביניים ובאזורים הבהירים של התמונה. שינוי הרמה...</p></div><div data-bbox="535 733 962 764" data-label="Text"><p>2- לחץ על < "תמונה" >, ולאחר מכן לחץ על < > (ימין) כדי להיכנס לתפריט.</p></div><div data-bbox="945 734 963 747" data-label="Text"><p>3</p></div><div data-bbox="535 764 962 779" data-label="Text"><p>בחר < "מתקדם" > < "ניגודיות" > < "גמא" >.</p></div><div data-bbox="525 779 962 809" data-label="Text"><p>4- לחץ על החצים < (למעלה) או < (למטה) כדי לכוונן את הערך.</p></div><div data-bbox="568 809 962 823" data-label="Text"><p>5- לחץ על < (שמאל) מספר פעמים אם צריך, כדי לסגור את התפריט.</p></div></div><div data-bbox="856 843 962 857" data-label="Section-Header"><h4>הגדרות חדות</h4></div><div data-bbox="347 45 476 60" data-label="Section-Header"><h4>רזולוציית אולטרה</h4></div><div data-bbox="55 70 476 101" data-label="Text"><p>באמצעות < "אולטרה רזולוציה" >, תוכל להגדיר חדות משופרת בקצות הקווים ובקווי מתאר.</p></div><div data-bbox="357 107 476 122" data-label="Text"><p>הפעלה או כיבוי...</p></div><div data-bbox="62 129 476 174" data-label="Text"><p>1- לחץ על < "אולטרה רזולוציה" >, תוכל להגדיר את הרמה שבה הטלויזיה משפרת באופן אוטומטי את הפרטים באזורים הכהים, באזורי הביניים ובאזורים הבהירים של התמונה. שינוי הרמה...</p></div><div data-bbox="62 174 476 205" data-label="Text"><p>2- לחץ על < "תמונה" >, ולאחר מכן לחץ על < > (ימין) כדי להיכנס לתפריט.</p></div><div data-bbox="462 175 477 188" data-label="Text"><p>3</p></div><div data-bbox="83 188 476 219" data-label="Text"><p>בחר < "מתקדם" > < "חדות" > < "אולטרה רזולוציה" >.</p></div><div data-bbox="101 219 476 234" data-label="Text"><p>4- בחר < "מופעל" > או < "כבוי" >.</p></div><div data-bbox="96 234 476 263" data-label="Text"><p>5- לחץ על < (שמאל) מספר פעמים אם צריך, כדי לסגור את התפריט.</p></div></div><div data-bbox="385 282 476 297" data-label="Section-Header"><h4>הפחתת רעש</h4></div><div data-bbox="55 306 476 337" data-label="Text"><p>באמצעות < "הפחתת רעש" >, תוכל לסנן ולהפחית את רמת הרעש בתמונה.</p></div><div data-bbox="362 343 476 358" data-label="Text"><p>שינוי רמת רעש...</p></div><div data-bbox="62 364 476 409" data-label="Text"><p>1- לחץ על < "הפחתת רעש" >, תוכל להגדיר את הרמה שבה הטלויזיה משפרת באופן אוטומטי את הפרטים באזורים הכהים, באזורי הביניים ובאזורים הבהירים של התמונה. שינוי הרמה...</p></div><div data-bbox="62 409 476 440" data-label="Text"><p>2- לחץ על < "תמונה" >, ולאחר מכן לחץ על < > (ימין) כדי להיכנס לתפריט.</p></div><div data-bbox="462 410 477 423" data-label="Text"><p>3</p></div><div data-bbox="83 423 476 454" data-label="Text"><p>בחר < "מתקדם" > < "חדות" > < "הפחתת רעש" >.</p></div><div data-bbox="91 454 476 485" data-label="Text"><p>4- בחר < "מקסימום" >, < "בינוני" > < "מינימום" > או < "כבוי" >.</p></div><div data-bbox="96 485 476 513" data-label="Text"><p>5- לחץ על < (שמאל) מספר פעמים אם צריך, כדי לסגור את התפריט.</p></div></div><div data-bbox="305 533 476 548" data-label="Section-Header"><h4>הפחתת Artefact MPEG</h4></div><div data-bbox="50 558 476 603" data-label="Text"><p>באמצעות < "הפחתת ארטיפקטים ב-MPEG" >, תוכל להחליק את המעברים הדיגיטליים בתמונה. לרוב, ארטיפקטים ב-MPEG נראים בתמונות כגושים קטנים או כקצוות משוננות.</p></div><div data-bbox="252 609 476 625" data-label="Text"><p>הפחתת ארטיפקטים ב-MPEG...</p></div><div data-bbox="62 631 476 676" data-label="Text"><p>1- לחץ על < "הפחתת רעש" >, תוכל להגדיר את הרמה שבה הטלויזיה משפרת באופן אוטומטי את הפרטים באזורים הכהים, באזורי הביניים ובאזורים הבהירים של התמונה. שינוי הרמה...</p></div><div data-bbox="62 676 476 707" data-label="Text"><p>2- לחץ על < "תמונה" >, ולאחר מכן לחץ על < > (ימין) כדי להיכנס לתפריט.</p></div><div data-bbox="462 677 477 690" data-label="Text"><p>3</p></div><div data-bbox="83 707 476 738" data-label="Text"><p>בחר < "מתקדם" > < "חדות" > < "הפחתת Artefact MPEG" >.</p></div><div data-bbox="91 738 476 769" data-label="Text"><p>4- בחר < "מקסימום" >, < "בינוני" > < "מינימום" > או < "כבוי" >.</p></div><div data-bbox="96 769 476 799" data-label="Text"><p>5- לחץ על < (שמאל) מספר פעמים אם צריך, כדי לסגור את התפריט.</p></div></div><div data-bbox="371 799 476 813" data-label="Section-Header"><h4>הגדרות תנועה</h4></div><div data-bbox="355 826 476 841" data-label="Section-Header"><h4>Natural Motion</h4></div><div data-bbox="77 851 476 896" data-label="Text"><p>באמצעות Natural Motion, תוכל לצמצם את רטט התנועה הנראה בסרטים בטלויזיה. Natural Motion הופכת כל תנועה לחלקה חורמת.</p></div><div data-bbox="336 902 476 918" data-label="Text"><p>שינוי רטט בתמונה...</p></div><div data-bbox="478 949 497 961" data-label="Page-Footer"><p>48</p></div>

- 1- לחץ על בחר " **כל ההגדרות** " ולחץ על OK.
- 2- בחר " **תמונה** " ולאחר מכן לחץ על (ימין) כדי להיכנס לתפריט.
- 3- בחר " **מתקדם** " < " **תנועה** " < " **תנועה טבעית** ".
- 4- בחר " **מקסימום** " ; " **בינוני** " ; " **מינימום** " ; או " **כבוי** ".
- 5- לחץ על (שמאל) מספר פעמים אם צריך, כדי לסגור את התפריט.

פורמט התמונה

בסיסית

אם התמונה אינה ממלאה את כל המסך, אם יש פסים שחורים למעלה, למטה או משני הצדדים, תוכל לסדר את התמונה כדי שתמלא לגמרי את המסך.

בחירת אחת מההגדרות הבסיסיות הממלאות את המסך...

1 בעת צפייה בערוץ טלוויזיה, לחץ על (אם זמין בשלט רחוק) או לחץ על .

2- בחר " **פורמט התמונה** " < " **מילוי מסך** " ; " **התאמה למסך** " ; או " **מסך רחב** ".

3- לחץ על (שמאל) מספר פעמים אם צריך, כדי לסגור את התפריט.

" **מילוי מסך** " - הגדרה זו מרחיבה את התמונה אוטומטית כדי שתמלא את המסך. עיוות התמונה מינימלי, הכתוביות נשארות ברורות. לא מתאים לקלט מחשב. כמה פורמטים חריגים של תמונות עלולים עדיין להציג את הפסים השחורים.

" **התאמה למסך** " - הגדרה זו מגדילה את התמונה אוטומטית כדי שתמלא את המסך, ללא עיוותים. ייתכן שייראו פסים שחורים. לא מתאים לקלט מחשב.

" **מסך רחב** " - מבצע זום של התמונה באופן אוטומטי למסך רחב.

מתקדם

אם שתי ההגדרות הבסיסיות אינן מתאימות לפורמט התמונה שאתה מעוניין בו, תוכל להשתמש בהגדרות מתקדמות. באמצעות ההגדרות המתקדמות, אתה יכול לעצב ידנית את פורמט התמונה על המסך.

באפשרותך להגדיל, למתוח ולהזיז את התמונה, עד שהיא תציג מה שאתה רוצה - לדוגמה, כתוביות חסרות או כתוביות מטיילות (פס מידע נע). אם אתה מעצב את התמונה כדי שתתאים ל " **מקור** " ; מסוים (כגון, קונסולת משחקים מחוברת), תוכל לחזור להגדרה זו בפעם הבאה כשתשתמש בקונסולה. הטלוויזיה שומרת את ההגדרה האחרונה שהגדרת לכל מכשיר מחובר.

עיצוב פורמט התמונה...

1- בעת צפייה בערוץ טלוויזיה, לחץ על (אם זמין בשלט רחוק) או לחץ על .

2- בחר " **מתקדם** " ולחץ על OK.

3- השתמש " **הזזה** " ; " **זום** " ; " **מתחה** " ; או " **מקורי** " כדי לכוונן את התמונה.

4- לחלופין, בחר " **הגדרה אחרונה** " ולחץ על OK כדי לעבור לפורמט שאחסנת קודם.

5- או בחר " **בטל פעולה** " כדי לחזור להגדרת התמונה כפי שהייתה כשפתחת את " **פורמט התמונה** ".

• **הזזה** - השתמש בחצים כדי להזיז את התמונה. אתה יכול להזיז את התמונה רק כאשר היא מוגדלת (zoomed in).

• **הגדלה** - השתמש בחצים כדי להגדיל את התמונה.

• **מתחה** - השתמש בחצים כדי למתוח את התמונה אנכית או אופקית.

• **ביטול פעולה** - בחר כדי לחזור לפורמט התמונה שממנו התחלת.

• " **מקורי** " - מציג את הפורמט המקורי של התמונה הנכנסת. זהו 1:1 פיקסל בפורמט פיקסלים. מצב מקצועי לקלט HD או מחשב.

הגדרת קול מהירה

במהלך ההתקנה הראשונה, הגדרת כמה הגדרות תמונה בכמה שלבים קלים. תוכל לבצע שוב את השלבים האלו

באמצעות " **הגדרת תמונה מהירה** " ; לשם כך, ודא שניתן לכוונן את הטלוויזיה לערוץ כלשהו או שהיא יכולה להציג תוכנית ממכשיר מחובר.

הגדרת התמונה בכמה שלבים קלים...

1- לחץ על בחר " **כל ההגדרות** " ולחץ על OK.

2- בחר " **תמונה** " ; ולאחר מכן לחץ על (ימין) כדי להיכנס לתפריט.

3- בחר " **הגדרת תמונה מהירה** " ;

4- בחר " **התחל** " ; השתמש במקשי הניווט כדי לבחור את מבוקשך.

5- לבלסוף בחר " **סיים** " ;

6- לחץ על (שמאל) מספר פעמים אם צריך, כדי לסגור את התפריט.

12.3

צליל

סגנון הצליל

בחירת סגנון

לשינוי בקלות של הקול תוכל לבחור בהגדרה קבועה מראש עם " **סגנון קול** " ;

1- תוך כדי צפייה בטלוויזיה, לחץ על .

2- בחר " **צליל** " ; ולחץ על (ימין) כדי להיכנס לתפריט.

3- בחר " **סגנון הצליל** " ; ובחר אחד מסגנונות שברשימה.

4- לחץ על (שמאל) מספר פעמים אם צריך, כדי לסגור את התפריט.

הסגנונות הזמינים...

• **אישי** - העדפות הקול שהגדרת במהלך ההפעלה הראשונה

• **מקורי** - הגדרת הקול הניטרלית ביותר

• **קולנוע** - אידיאלית לצפייה בסרטים

• **מוזיקה** - אידיאלי להאזנה למוזיקה

• **משחקים** - אידיאלי למשחקים

• **חדשות** - אידיאלי לדיבור

שחזור סגנון

לאחר בחירת "סגנון הקול"; תוכל לשנות כל הגדרת קול תחת "התקנה" < "קול"...;

הסגנון שבחרת ישמור את השינויים שעשית. אנו ממליצים לשנות את הגדרות הצליל של הסגנון "אישי" בלבד. "סגנון הצליל" - "אישי"; בתפריט "מקורות"; ניתן לשמור את ההגדרות של כל מכשיר פרטני שחובר.

שחזור הסגנון להגדרה המקורית שלו...

1- תוך כדי צפייה בטלוויזיה, לחץ על

2- בחר "צליל" ולחץ על > (ימין) כדי להיכנס לתפריט.

3- בחר "סגנון צליל"; ובחר

את "סגנון הצליל"; שאתה רוצה לשחזר.

4- בחר "שחזור סגנון";. הסגנון משוחזר.

5- לחץ על < (שמאל) מספר פעמים אם צריך, כדי לסגור את התפריט.

הגדרות קול

באס

באמצעות "באס"; תוכל לכוונן את רמת הצלילים הנמוכים בקול.

שינוי הרמה...

1- לחץ על בחר "כל ההגדרות"; ולחץ על OK.
2- בחר "צליל" ולחץ על > (ימין) כדי להיכנס לתפריט.

3- בחר "באס" ולחץ על > (ימין).

4- לחץ על החצים או (למעלה) כדי לכוונן את הערך.

5- לחץ על < (שמאל) מספר פעמים אם צריך, כדי לסגור את התפריט.

טרבל

באמצעות "טרבל"; תוכל לכוונן את רמת הצלילים הגבוהים בקול.

שינוי הרמה...

1- לחץ על בחר "כל ההגדרות"; ולחץ על OK.
2- בחר "צליל" ולחץ על > (ימין) כדי להיכנס לתפריט.

3- בחר "טרבל" ולחץ על > (ימין).

4- לחץ על החצים או (למעלה) כדי לכוונן את הערך.

5- לחץ על < (שמאל) מספר פעמים אם צריך, כדי לסגור את התפריט.

עוצמת האוזניות

באמצעות "עוצמת האוזניות"; תוכל להגדיר בנפרד את העוצמה של האוזניות המחוברות.

כוון עוצמת הקול...

1- לחץ על בחר "כל ההגדרות"; ולחץ על OK.
2- בחר "צליל" ולחץ על > (ימין) כדי להיכנס לתפריט.

3- בחר "עוצמת קול אוזניות";.

4- לחץ על החצים או (למעלה) כדי לכוונן את הערך.

5- לחץ על < (שמאל) מספר פעמים אם צריך, כדי לסגור את התפריט.

אוצמת הסב-וופר

אם תחבר סב-וופר אלחוטי Bluetooth, תוכל להגביר מעט או להחליש מעט את עוצמתו.

שינוי קל של עוצמת הקול...

1- לחץ על בחר "כל ההגדרות"; ולחץ על OK.
2- בחר "צליל" ולחץ על > (ימין) כדי להיכנס לתפריט.

3- בחר "עוצמת קול סאבוופר";.

4- לחץ על החצים או (למעלה) כדי לכוונן את הערך.

5- לחץ על < (שמאל) מספר פעמים אם צריך, כדי לסגור את התפריט.

מצב צליל היקפי

באמצעות "מצב צליל היקפי"; תוכל להגדיר את אפקט הצליל של רמקולי הטלוויזיה.

הגדרת מצב צליל היקפי...

1- לחץ על בחר "כל ההגדרות"; ולחץ על OK.
2- בחר "צליל" ולחץ על > (ימין) כדי להיכנס לתפריט.

3- בחר "מצב צליל היקפי";.

4- בחר "סטריאו"; או Incredible surround.

5- לחץ על < (שמאל) מספר פעמים אם צריך, כדי לסגור את התפריט.

מיקום הטלוויזיה

כחלק מההתקנה הראשונה, הגדרה זאת היא "על מעמד טלוויזיה"; או "על הקיר";. אם שינית את מיקום הטלוויזיה מההתקנה הראשונה, שנה את ההגדרה הזאת בהתאם כדי להפיק את הצליל הטוב ביותר.

1- לחץ על בחר "כל ההגדרות"; ולחץ על OK.
2- בחר "צליל" ולחץ על > (ימין) כדי להיכנס לתפריט.

3- בחר "מיקום טלוויזיה";.

4- בחר "על מעמד טלוויזיה"; או "על הקיר";.

5- לחץ על < (שמאל) מספר פעמים אם צריך, כדי לסגור את התפריט.

הגדרות צליל מתקדמות

איזון עוצמה אוטומטי

באמצעות "איזון עוצמה אוטומטי"; תוכל להגדיר את הטלוויזיה שתאזן אוטומטית הפרשי עוצמת קול פתאומיים. זה קורה בדרך כלל בתחילת הפרסומות או כשאתה מחליף ערוצים.

הפעלה או כיבוי...

1- לחץ על בחר "כל ההגדרות"; ולחץ על OK.
2- בחר "צליל" ולחץ על > (ימין) כדי להיכנס לתפריט.

- 3בחר "מתקדם " ולחץ על > (ימין) כדי להיכנס לתפריט.

- 4בחר "איזון עוצמה אוטומטי " ולחץ על > (ימין) כדי להיכנס לתפריט.

- 5בחר "מופעל " או "כבוי ".
- 6לחץ על < (שמאל) מספר פעמים אם צריך, כדי לסגור את התפריט.

השהיית יציאת אודיו

אם הגדרת השהיית סנכרון אודיו ב "מערכת הקולנוע הביתית "; כדי לסנכרן את הקול עם התמונה יהיה עליך לכבות את "השהיית יציאת שמע " בטלוויזיה.

כדי לכבות את "השהיית יציאת אודיו "...:

1- לחץ על "כל ההגדרות " ולחץ על OK.
2- בחר "צליל " ולחץ על > (ימין) כדי להיכנס לתפריט.

3- בחר "מתקדם " < "השהיית יציאת שמע ".

4- לחץ על "כבוי ".

5- לחץ על < (שמאל) מספר פעמים אם צריך, כדי לסגור את התפריט.

Clear Sound

באמצעות "מחק צליל "; תוכל לשפר את קול הדיבור. אידיאלי לתוכניות של חדשות. תוכל להפעיל או לכבות את שיפור הדיבור.

הפעלה או כיבוי...

1- לחץ על "כל ההגדרות " ולחץ על OK.
2- בחר "צליל " ולחץ על > (ימין) כדי להיכנס לתפריט.

3- בחר "מתקדם " < "צליל ברור ".

4- בחר "מופעל " או "כבוי ".

5- לחץ על < (שמאל) מספר פעמים אם צריך, כדי לסגור את התפריט.

פיצוי יציאת שמע

אם אינך יכול להגדיר השהיה ב "מערכת הקולנוע הביתית "; תוכל להגדיר השהיה בטלוויזיה, באמצעות "פיצוי יציאת שמע ".

סנכרון הצליל בטלוויזיה...

1- לחץ על "כל ההגדרות " ולחץ על OK.
2- בחר "צליל " ולחץ על > (ימין) כדי להיכנס לתפריט.

3- בחר "מתקדם " < "היסט יציאת שמע ".

4- השתמש בסרגל המחווך כדי להגדיר את היסט הצליל.

5- לחץ על < (שמאל) מספר פעמים אם צריך, כדי לסגור את התפריט.

פורמט יציאת שמע

אם יש לך מערכת קולנוע ביתי (HTS-) עם יכולות עיבוד קול רב-רוצי, כגון Dolby Digital, DTS יציאת פורמט את הגדר, דומה או השמע "רב-ערוצי ". באמצעות פורמט רב-ערוצי, הטלוויזיה תוכל לשלוח אות קולי דחוס רב-ערוצי למערכת הקולנוע הביתית, מערוץ טלוויזיה או מנגן מחובר. אם יש לך מערכת קולנוע ביתי ללא עיבוד צליל רב-ערוצי, בחר "סטריאו ".

הגדרת הפורמט של יציאת אודיו...

1- לחץ על "כל ההגדרות " ולחץ על OK.
2- בחר "צליל " ולחץ על > (ימין) כדי להיכנס לתפריט.

3- בחר "מתקדם " < "פורמט יציאת שמע ".

4- בחר "רב-ערוצי " או "סטריאו ".

5- לחץ על < (שמאל) מספר פעמים אם צריך, כדי לסגור את התפריט.

רמקולים

בחירת רמקולים

בתפריט זה ניתן להפעיל או לכבות את רמקולי הטלוויזיה. אם תחבר "מערכות קולנוע ביתית " או רמקול Bluetooth אלחוטי תוכל לבחור איזה התקן ישמיע את צליל הטלוויזיה. כל מערכות הרמקולים הזמינות מוצגות ברשימה.

אם תשתמש בחיבור HDMI CEC עבור התקן שמע (כגון מערכות קולנוע ביתית), תוכל לבחור "אתחול אוטומטי של EasyLink ". הטלוויזיה תפעיל את התקן השמע, תשלח את צליל הטלוויזיה להתקן ותכבה את רמקולי הטלוויזיה.

הגדרת רמקולי הטלוויזיה...

1- לחץ על "כל ההגדרות " ולחץ על OK.
2- בחר "צליל " ולחץ על > (ימין) כדי להיכנס לתפריט.

3- בחר "מתקדם " ולחץ על > (ימין) כדי להיכנס לתפריט.

4- בחר "רמקולים " ולחץ על > (ימין) כדי להיכנס לתפריט.

5

בחר "מופעל " "כבוי "; או "אתחול אוטומטי של EasyLink ".

6- לחץ על < (שמאל) מספר פעמים אם צריך, כדי לסגור את התפריט.

איזון יציאת שמע

השתמש בהגדרה של השוואת יציאת אודיו כדי להשוות את העוצמה (חוזק) של הטלוויזיה לזו של מערכת הקולנוע הביתית, כשאתה עובר ביניהם. הבדלי עוצמת קול יכולים לנבוע מהבדלי עיבוד הצליל.

קיצוץ ההבדל בעוצמת קול...

1- לחץ על "כל ההגדרות " ולחץ על OK.
2- בחר "צליל " ולחץ על > (ימין) כדי להיכנס לתפריט.

3- בחר "מתקדם " < "איזון יציאת שמע ".

4- אם ההבדל בעוצמת הקול גדול, בחר "עוד ".

5- לחץ על < (שמאל) מספר פעמים אם צריך, כדי לסגור את התפריט.

איזון יציאת האודיו משפיעה גם על יציאת אודיו - אופטית וגם על

הגדרות Ambilight

כיבוי או הפעלה, Ambilight

למידע נוסף, ב " עזרה "; בחר " " מילות
 מפתח " וחפש את " סגנון Ambilight ".

הגדרות Ambilight

בהירות Ambilight

באמצעות " " בהירות Ambilight "; תוכל להגדיר את
 רמת הבהירות של Ambilight.

שינוי הרמה...

- 1 - לחץ על  בחר " כל ההגדרות "; ולחץ על OK.
- 2 - בחר Ambilight ולחץ על > (ימין) כדי להיכנס לתפריט.
- 3 - בחר " בהירות ".
- 4 - לחץ על החצים ^ (למעלה) או v (למטה) כדי לכוון את הערך.
- 5 - לחץ על < (שמאל) מספר פעמים אם צריך, כדי לסגור את התפריט.

רווית Ambilight

באמצעות " " רווית Ambilight "; תוכל להגדיר את
 רמת רווית הצבע של Ambilight.

שינוי הרמה...

- 1 - לחץ על  בחר " כל ההגדרות "; ולחץ על OK.
- 2 - בחר Ambilight ולחץ על > (ימין) כדי להיכנס לתפריט.
- 3 - בחר " רוויה ".
- 4 - לחץ על החצים ^ (למעלה) או v (למטה) כדי לכוון את הערך.
- 5 - לחץ על < (שמאל) מספר פעמים אם צריך, כדי לסגור את התפריט.

הגדרות Ambilight מתקדמות

צבע הקיר

באמצעות " " צבע הקיר "; תוכל לנטרל את ההשפעה
 של קיר צבוע על צבעי Ambilight. בחר את הצבע של הקיר
 שמאחורי הטלוויזיה והטלוויזיה תתאים את צבעי Ambilight כך
 שיופיעו כפי שהם אמורים להופיע.

בחירת צבע הקיר...

- 1 - לחץ על  בחר " כל ההגדרות "; ולחץ על OK.
- 2 - בחר Ambilight ולחץ על > (ימין) כדי להיכנס לתפריט.
- 3 - בחר " מתקדם " < צבע קיר ".
- 4 - מלוח הצבעים, בחר בצבע המתאים לצבע הקיר שמאחורי הטלוויזיה.
- 5 - לחץ על < (שמאל) מספר פעמים אם צריך, כדי לסגור את התפריט.

כיבוי הטלוויזיה

באמצעות " " כיבוי הטלוויזיה "; תוכל להגדיר
 את Ambilight שייכבה מיד או יימוג לאט כשמכבים את הטלוויזיה.
 תהליך ההתפוגגות האיטית מעניק לך זמן להדליק את האור בסלון.

בחירת אופן הכיבוי של Ambilight..

- 1 - לחץ על  בחר " כל ההגדרות "; ולחץ על OK.
- 2 - בחר Ambilight ולחץ על > (ימין) כדי להיכנס לתפריט.
- 3 - בחר " מתקדם " < " כיבוי
 טלוויזיה ".
- 4 - בחר " נמוג עד שנעלם " או " כיבוי
 מיידי ".
- 5 - לחץ על < (שמאל) מספר פעמים אם צריך, כדי לסגור את התפריט.

כוונן ISF

כאשר מומחה ISF מכייל את הטלוויזיה, ניתן להגדיר
 צבע Ambilight סטטי. תוכל לבחור כל צבע שהוא. לאחר ביצוע
 " " כיול ISF "; תוכל לבחור צבע סטטי ISF.
 בחירת צבע סטטי ISF..

לחץ על  (Ambilight) ובחר ISF ולחץ על OK.

כדי לכוונן את כיוון ה-ISF

- 1 - לחץ על  בחר " כל ההגדרות "; ולחץ על OK.
- 2 - בחר Ambilight ולחץ על > (ימין) כדי להיכנס לתפריט.
- 3 - בחר " מתקדם " < " כיוון ISF ".
- 4 - לחץ על < (שמאל) מספר פעמים אם צריך, כדי לסגור את התפריט.

כדי לאפס את כיוון ה-ISF...

- 1 - לחץ על  בחר " כל ההגדרות "; ולחץ על OK.
- 2 - בחר Ambilight ולחץ על > (ימין) כדי להיכנס לתפריט.
- 3 - בחר " מתקדם " < " אפס
 הגדרות ISF ".
- 4 - לחץ על < (שמאל) מספר פעמים אם צריך, כדי לסגור את התפריט.

Ambilight+hue

הגדרת תצורה

שלב 1 - רשת

בשלב הראשון, עליך להכין את הטלוויזיה שתאתר את הגשר
 מסוג hue של Philips. חובה לחבר את הטלוויזיה ואת הגשר
 מסוג hue של פיליפס לאותה רשת.

הגדרה...

- 1 - חבר את הגשר מסוג hue של Philips למקור המתח.
- 2 - חבר את הגשר מסוג hue של Philips לאותו נתב שבו אתה
 משתמש עבור הטלוויזיה - השתמש בכבל Ethernet לחיבור.
- 3 - הפעל את הנורות מסוג hue.

התחלת הגדרת התצורה...

- צבע "Ambilight "; נכון אל הנורה. בחר את סרגל המחווך כדי לכוונן את המיקום.
- 4- בשלב השני, ציין את ה- "מרחק "; בין הנורה לבין הטלוויזיה. ככל שהמרחק מהטלוויזיה גדול יותר, כך צבע ה-Ambilight חלש יותר. בחר את סרגל המחווך כדי לכוונן את המרחק.
- 5- ללבסוף, הגדר את רמת ה- "בהירות "; של הנורה. בחר את סרגל המחווך כדי לכוונן את הבהירות.
- 6- כדי להפסיק את הגדרת התצורה של אותה נורה, בחר OK ולחץ על OK.
- 7- בתפריט " " הגדרת תצורת hue + Ambilight "; , תוכל לפעול כמתואר לעיל לגבי כל נורה.
- 8 - כאשר הוגדרה התצורה של כל הנורות מסוג hue + Ambilight , בחר " " סיום " ולחץ על OK.
- hue + Ambilight ממוכן לשימוש.

כיבוי

- כדי לכבות hue.. + Ambilight.
- 1- לחץ על בחר " " כל ההגדרות " ולחץ על OK.
- 2- בחר Ambilight ולחץ על > (ימין) כדי להיכנס לתפריט.
- 3- בחר hue + Ambilight.
- 4- בחר " " כבוי "; או " " מופעל ";.
- 5- לחץ על < (שמאל) מספר פעמים אם צריך, כדי לסגור את התפריט.

Immersion

- עם Immersion " , " כוונן את רמת הדיוק של מעקב נורות ה'גוון' אחרי ה- " " Ambilight .
- כדי לכוונן hue immersion.. + Ambilight.
- 1- לחץ על בחר " " כל ההגדרות " ולחץ על OK.
- 2- בחר Ambilight ולחץ על > (ימין) כדי להיכנס לתפריט.
- 3- בחר hue + Ambilight < Immersion.
- 4- לחץ על החצים ^ (למעלה) או v (למטה) כדי לכוונן את הערך.
- 5- לחץ על < (שמאל) מספר פעמים אם צריך, כדי לסגור את התפריט.

תאורת טרקלין + hue

אם התקנת hue + Ambilight , תוכל לאפשר לנורות הצבעוניות מסוג hue לפעול על פי " " תאורת הטרקלין "; מ- Ambilight. הנורות הצבעוניות (hue) של פיליפס ירחיבו את אפקט " " תאורת טרקלין "; על פני כל החדר. הנורות הצבעוניות (hue) מופעלות ומוגדרות אוטומטית לפעולה לפי " " תאורת טרקלין "; , לאחר שהגדרת את התצורה של " " hue + Ambilight "; . אם אינך מעוניין שהנורות הצבעוניות יפעלו לפי " " תאורת טרקלין "; , תוכל לכבות אותן.

כיבוי הנורות מסוג hue..

- 1- לחץ על בחר " " כל ההגדרות " ולחץ על OK.
- 2- בחר Ambilight ולחץ על > (ימין) כדי להיכנס לתפריט.
- 3- בחר hue + Ambilight < " " תאורת טרקלין "; .
- 4- לחץ על " " כבוי ";.
- 5- לחץ על < (שמאל) מספר פעמים אם צריך, כדי לסגור את התפריט.

- 1- לחץ על בחר " " כל ההגדרות " ולחץ על OK.
- 2- סחר hue + Ambilight < Ambilight .
- 3- בחר " " הגדר תצורה ";.
- 4- בחר " " התחל " ולחץ על OK. הטלוויזיה תחפש גשר מסוג hue של Philips . אם הטלוויזיה עדיין לא מחוברת לשרת הביתית, היא תתחיל בהתקנת הרשת תחילה. אם גשר מסוג hue של Philips יופיע ברשימה ...
- עבור לשלב 2 - גשר מסוג hue.

למידע נוסף על אופן החיבור של הטלוויזיה לרשת הביתית, ב- " " עזרה "; בחר " " מילות מפתח, וחפש את " " רשת, אלחוטית ";.

שלב 2 - גשר מסוג hue

בשלב הראשון, עליך לקשר את הטלוויזיה עם הגשר מסוג hue של Philips . ניתן לקשר את הטלוויזיה לגשר מסוג hue אחד בלבד. קישור גשר מסוג hue ...

- 1 - כאשר הטלוויזיה מחוברת לרשת הביתית, היא תציג את הגשרים הזמינים מסוג hue . אם הטלוויזיה עדיין לא מצאה את הגשר מסוג hue , ניתן לבחור " " סרוק כעת, וללחוץ על OK. אם הטלוויזיה מצאה את הגשר מסוג hue היחיד שיש לך, בחר את שם הגשר מסוג hue ולחץ על OK. אם יש לך יותר מגשר אחד מסוג hue , בחר את זה שאתה רוצה להשתמש בו ולחץ על OK.
- 2- בחר " " התחל " ולחץ על OK.
- 3- בעשיו עבור לגשר hue של Philips ולחץ על לחצן הקישור שבמרכז המכשיר. דבר זה יקשר את הגשר מסוג hue לעם הטלוויזיה. עשה זאת תוך 30 שניות. הטלוויזיה תאשר את הגשר מקושר אליה.
- 4- בחר OK ולחץ על OK .
- כאשר הגשר מסוג hue של Philips מקושר לטלוויזיה, עבור לדף " " נורות מסוג hue ";.

שלב 3 - נורות מסוג hue

בשלב הבא, עליך לבחור " " נורות מסוג hue של Philips " " ; שיעקבו אחרי Ambilight . תוכל לבחור מקסימום 9 נורות פיליפס מסוג hue לשימוש עם hue + Ambilight .

בחירת הנורות לשימוש עם hue.. + Ambilight.

- 1 - ברשימה, סמן את הנורות שצריכות לעקוב אחר Ambilight. כדי לסמן נורה, בחר את שם הנורה ולחץ על OK. כשתסמן נורה, היא תהבה פעם אחת.
- 2- בסיום, בחר OK ולחץ על OK.

שלב 4 - הגדרת תצורת הנורה

בשלב הבא, תגדיר את התצורה של כל נורה מסוג hue של Philips .

כדי להגדיר את התצורה של כל נורה hue..

- 1- בחר נורה להגדרת תצורה ולחץ על OK. הנורה שבחרת מהבהבת.
- 2- בחר " " התחל " ולחץ על OK.
- 3- תחילה, ציין היכן מיקמת את הנורה ביחס לטלוויזיה. הגדרה נכונה של ה- " " זווית "; תשלח " " .

עם " **הצגת תצורה** "; ניתן להציג את ההגדרה הנוכחית של hue + Ambilight, רשת, ה-Bridge והנורות.

כדי להציג תצורת hue.. + Ambilight.

- 1 לחץ על **OK**, בחר " **כל ההגדרות** "; ולחץ על OK.
- 2 בחר Ambilight ולחץ על > (ימין) כדי להיכנס לתפריט.
- 3 בחר hue + Ambilight < " **הצג תצורה** ";
- 4 לחץ על < (שמאל) מספר פעמים אם צריך, כדי לסגור את התפריט.

איפוס תצורה

כדי לאפס hue.. + Ambilight.

- 1 לחץ על **OK**, בחר " **כל ההגדרות** "; ולחץ על OK.
- 2 בחר Ambilight ולחץ על > (ימין) כדי להיכנס לתפריט.
- 3 בחר hue + Ambilight < " **אפס תצורה** "; התצורה תאופס.
- 4 לחץ על < (שמאל) מספר פעמים אם צריך, כדי לסגור את התפריט.

12.5

הגדרות סביבה

חיסכון באנרגיה

" **הגדרות סביבה** "; כוללות את הגדרות הטלוויזיה ששומרות על הסביבה.

חיסכון באנרגיה

אם תבחר " **חיסכון בחשמל** "; הטלוויזיה תעבור באופן אוטומטי ל " **סגנון תמונה** " - " **רגיל** " - הגדרת התמונות האידאלית לחיסכון מרבי בחשמל.

הגדרת טלוויזיה לחסכון בחשמל...

- 1 לחץ על **OK**, בחר " **כל ההגדרות** "; ולחץ על OK.
- 2 לחץ על " **הגדרות סביבה** "; ולחץ על > (ימין) כדי להיכנס לתפריט.

- 3 בחר " **חיסכון באנרגיה** "; " **סגנון התמונה** "; יוגדר להיות " **סטנדרטי** "; באופן אוטומטי.

- 4 לחץ על < (שמאל) מספר פעמים אם צריך, כדי לסגור את התפריט.

כיבוי מסך

אם אתה מקשיב למוזיקה בלבד, תוכל לכבות את מסך הטלוויזיה כדי לחסוך באנרגיה

כיבוי מסך הטלוויזיה בלבד...

- 1 לחץ על **OK**, בחר " **כל ההגדרות** "; ולחץ על OK.
- 2 לחץ על " **הגדרות סביבה** "; ולחץ על > (ימין) כדי להיכנס לתפריט.

- 3 בחר " **כיבוי מסך** "; המסך יכבה.

- 4 לחץ על < (שמאל) מספר פעמים אם צריך, כדי לסגור את התפריט.

כדי להפעיל חזרה את המסך, לחץ על מקש כלשהו בשלט הרחוק.

כיבוי טיימר

אם הטלוויזיה תקבל אות טלוויזיה אך אתה לא תלחץ על מקש כלשהו בשלט הרחוק במשך 4 שעות, הטלוויזיה תיכבה אוטומטית כדי לחסוך בחשמל. כמו כן, אם הטלוויזיה אינה מקבלת אות טלוויזיה או פקודה מהשלט הרחוק במשך 10 דקות, היא תיכבה אוטומטית.

אם תשתמש בטלוויזיה בתור צג או אם תשתמש במקלט הדיגיטלי לצורך צפייה בטלוויזיה (ממיר) ואינך משתמש בשלט הרחוק של הטלוויזיה, תוכל לנטרל את הכיבוי האוטומטי.

נטרול טיימר הכיבוי ...

- 1 לחץ על **OK**, בחר " **כל ההגדרות** "; ולחץ על OK.
- 2 בחר " **הגדרות סביבה** "; ולחץ על > (ימין) כדי להיכנס לתפריט.

- 3 בחר " **כיבוי טיימר** ";

- 4 לחץ על החצים **▲** (למעלה) או **▼** (למטה) כדי לכוונן את הערך. הערך **0** מנטרל את הכיבוי האוטומטי.

- 5 לחץ על < (שמאל) מספר פעמים אם צריך, כדי לסגור את התפריט.

12.6

הגדרות כלליות

כונן קשיח USB

כדי להגדיר כונן קשיח USB ולפרמט אותו...

- 1 לחץ על **OK**, בחר " **כל ההגדרות** "; ולחץ על OK.
- 2 בחר " **הגדרות כלליות** "; ולחץ על > (ימין) כדי להיכנס לתפריט.

- 3 בחר " **כונן קשיח USB** ";

- 4 בחר " **התחל** "; ולאחר מכן עקוב אחרי ההוראות שעל-גבי המסך.

- 5 לחץ על < (שמאל) מספר פעמים אם צריך, כדי לסגור את התפריט.

למידע נוסף על התקנת כונן קשיח USB, ב " **עזרה** ";
 בחר " **מידות מפתח** "; וחפש את " **כונן קשיח USB, התקנה** "; או " **התקנה, כונן קשיח USB** ";

הגדרות מקלדת USB

כדי להתקין מקלדת USB, הפעל את הטלוויזיה וחבר את מקלדת ה-USB לאחד מחיבורי ה-USB שבמקלט הטלוויזיה. כאשר המקלט מאתר לראשונה את המקלדת, תוכל לבחור את פריסת מקשי המקלדת שלך ולבדוק את בחירתך. אם בחרת בפריסת מקשים קירילית או יוונית כפריסה הראשונית, תוכל לבחור בפריסת מקשים לטינית כפריסה המשנית.

שינוי ההגדרה של פריסת מקשי המקלדת לאחר בחירת פריסה מסוימת...

- 1 לחץ על **OK**, בחר " **כל ההגדרות** "; ולחץ על OK.
- 2 בחר " **הגדרות כלליות** "; ולחץ על > (ימין) כדי להיכנס לתפריט.

- 3 בחר " **הגדרות מקלדת USB** "; כדי להתחיל את הגדרת המקלדת.

הגדרות מתקדמות

מדריך טלוויזיה

מדריך הטלוויזיה מקבל מידע (נתונים) מתחנות השידור מהאינטרנט. באזורים אחדים או לגבי ערוצים מסוימים, ייתכן שהמידע שבמדריך הטלוויזיה לא יהיה זמין. מקלט הטלוויזיה יכול לאסוף מידע על מדריך הטלוויזיה לגבי ערוצים המותקנים בטלוויזיה. מקלט הטלוויזיה אינו יכול לאסוף מידע על מדריך הטלוויזיה מערוצים שנצפים באמצעות מקלט דיגיטלי או ממפענח.

הטלוויזיה מגיעה כשהיא מוגדרת לקבל מידע " **מתחנת השידור** ".

אם המידע במדריך הטלוויזיה מגיע מהאינטרנט, המדריך יכול לפרט גם ערוצים אנלוגיים, לצד הערוצים הדיגיטליים. התפריט של " **מדריך הטלוויזיה** " מציג גם מסך קטן, עם הערוץ הנוכחי.

מהאינטרנט

אם הטלוויזיה מחוברת לאינטרנט, תוכל להגדיר אותה לקבל מידע למדריך הטלוויזיה מהאינטרנט.

הגדרת המידע למדריך הטלוויזיה...

1 - לחץ על **☰**, בחר " **כל ההגדרות** " ולחץ על OK.
2 - בחר " **הגדרות כלליות** " ולחץ על > (ימין) כדי להיכנס לתפריט.

3 - בחר " **מתקדם** " < " **מדריך טלוויזיה** " < " **מהאינטרנט** ".
4 - לחץ על < (שמאל) מספר פעמים אם צריך, כדי לסגור את התפריט.

סמילי הערוץ

במדינות אחדות, הטלוויזיה יכולה להציג סמילי ערוצים. אם אינך מעוניין בהופעת הסמילילים האלו, תוכל לנטרל אותם.

נטרול הסמילילים (לוגו)...

1 - לחץ על **☰**, בחר " **כל ההגדרות** " ולחץ על OK.
2 - בחר " **הגדרות כלליות** " ולחץ על > (ימין) כדי להיכנס לתפריט.

3 - בחר " **מתקדם** " < " **סמילי הערוץ** " ולחץ על > (ימין) כדי להיכנס לתפריט.
4 - לחץ על " **כבוי** ".
5 - לחץ על < (שמאל) מספר פעמים אם צריך, כדי לסגור את התפריט.

HbbTV

אם ערוץ טלוויזיה מציע עמודי HbbTV, עליך להפעיל תחילה את HbbTV בהגדרות הטלוויזיה, על מנת לראות את העמודים.

1 - לחץ על **☰**, בחר " **כל ההגדרות** " ולחץ על OK.
2 - בחר " **הגדרות כלליות** " ולחץ על > (ימין) כדי להיכנס לתפריט.

3 - בחר " **מתקדם** " < " HbbTV.
4 - בחר " **מופעל** " או " **כבוי** ".
5 - לחץ על < (שמאל) מספר פעמים אם צריך, כדי לסגור את התפריט.

אן תרצה למנוע גישה לעמודי HbbTV בערוץ מסוים, תוכל לחסום את עמודי ה- HbbTV באותו ערוץ בלבד.

1 - עבור לערוץ שאת עמודי ה- HbbTV שלו תרצה לחסום.

2 - לחץ

על +OPTIONS, בחר " **העדפות** " < ".
HbbTV **בערוץ זה** ".

3 - לחץ על " **כבוי** ".

הגדרות המפעל

ניתן להחזיר את הטלוויזיה להגדרות המקוריות (הגדרות המפעל).

חזרה להגדרות המפעל המקוריות...

1 - לחץ על **☰**, בחר " **כל ההגדרות** " ולחץ על OK.
2 - בחר " **הגדרות כלליות** " ולחץ על > (ימין) כדי להיכנס לתפריט.

3 - בחר " **הגדרות יצרן** ".

4 - בחר OK.

5 - לחץ על < (שמאל) מספר פעמים אם צריך, כדי לסגור את התפריט.

התקנת טלוויזיה

תוכל לבצע התקנה חוזרת מלאה של ערוצי הטלוויזיה. כל ערוצי הטלוויזיה מותקנים לגמרי מחדש.

ביצוע חזר של התקנה מלאה של הטלוויזיה...

1 - לחץ על **☰**, בחר " **כל ההגדרות** " ולחץ על OK.
2 - בחר " **הגדרות כלליות** " ובחר " **התקן שוב טלוויזיה** ".

3 - הפעל על פי ההוראות שעל המסך. ההתקנה עשויה להימשך מספר דקות.

12.7

שעון אזור ושפה

שפת הטלוויזיה

החלפת השפה בתפריטי טלוויזיה ובהודעות...

1 - לחץ על **☰**, בחר " **כל ההגדרות** " ולחץ על OK.
2 - בחר " **אזור ושפה** " ולחץ על > (ימין) כדי להיכנס לתפריט.

3 - בחר " **שפה** " < " **שפת תפריט** ".

4 - בחר בשפה הנחוצה ולחץ על OK.

5 - לחץ על < (שמאל) מספר פעמים אם צריך, כדי לסגור את התפריט.

העדפות שפה

הגדרות שפת השמע

ערוצי טלוויזיה דיגיטליים יכולים לשדר שמע עם מספר שפות דיבור בתוכניות. תוכל להגדיר שפת שמע ראשית ושפת שמע משנית כמועדפות. אם השמע באחת השפות הללו זמין, הטלוויזיה תעבור אליו.

אם אף אחת משפות השמע המועדפות אינה זמינה, תוכל לבחור שפת שמע אחרת, שהיא זמינה.

הגדרת שפת שמע ראשית ושפת שמע משנית...

- 1 לחץ על **OK**, בחר " **כל ההגדרות** "; ולחץ על OK.
- 2 בחר " **אזור ושפה** "; ולחץ על > (ימין) כדי להיכנס לתפריט.
- 3 בחר " **שפות** "; < " " **שמע** ";
- 4 בחר את השפה הרצויה.
- 5 לחץ על < (שמאל) מספר פעמים אם צריך, כדי לסגור את התפריט.

כתוביות

הפעלה

כדי לעבור לכתוביות, לחץ על SUBTITLE.

ניתן להחליף את מצב

- הכתוביות " **מופעל** " " **כבוי** "; או " **מופעל במצב המתנה** ";
- לחלופין, כדי להציג כתוביות כאשר התוכנית אינה משודרת בשפה שלך (השפה שהגדרת לטלוויזיה), בחר " **אוטומטי** ";
- כמו כן, הגדרה זאת תציג את ה " כתוביות " באופן אוטומטי, כאשר תשתיק את הקול.

הגדרות שפת הכתוביות

הערוצים הדיגיטליים יכולים להציע כמה שפות לכתוביות של התוכניות. תוכל להגדיר שפת כתוביות ראשית ושפת כתוביות משנית כמועדפות. אם זמינות כתוביות באחת השפות האלה, הטלוויזיה תציג את הכתוביות שבחרת.

אם אף אחת מהשפות המועדפות של כתוביות אינה זמינה, תוכל לבחור שפת כתוביות אחרת, שהיא זמינה.

הגדרת שפת כתוביות ראשית ושפת כתוביות משנית...

- 1 לחץ על **OK**, בחר " **כל ההגדרות** "; ולחץ על OK.
- 2 בחר " **אזור ושפה** "; ולחץ על > (ימין) כדי להיכנס לתפריט.
- 3 בחר " **שפות** "; < " " **כתוביות** ";
- 4 בחר את השפה הרצויה.
- 5 לחץ על < (שמאל) מספר פעמים אם צריך, כדי לסגור את התפריט.

כתוביות מטקסט

אם תתכוון לערוץ אנלוגי, תצטרך להפוך ידנית את הכתוביות לזמינות לגבי כל ערוץ בנפרד.

- 1 עבור לערוץ מסוים ולחץ על TEXT כדי לפתוח את ה " טקסט ";
- 2 הזן את מספר העמוד של הכתוביות, בדרך כלל 888.
- 3 לסגירת הטקסט, לחץ שוב על TEXT.

אם בחרת " **מופעל** "; בתפריט " כתוביות "; בשעה שאתה צופה בערוץ אנלוגי זה, הכתוביות יוצגו, אם הן זמינות.

טקסט/שפות טלסקט

דפי טקסט

כדי לפתוח טקסט/טלסקט תוך כדי צפייה בערוצי הטלוויזיה, לחץ על TEXT. לסגירת הטקסט, לחץ שוב על TEXT.

בחירת עמוד טקסט

בחירת עמוד ...

- 1 הזן את מספר העמוד בעזרת מקשי הספרות.
- 2 השתמש במקשי החצים לצורך ניווט.
- 3 לחץ על מקש צבעוני כדי לבחור נושא מקודד בצבע, בתחתית המסך.

עמודי טקסט משניים

מספר של עמוד טקסט יכול להכיל כמה עמודי משנה. מספרי עמודי המשנה מופיעים על פס, צמוד למספר העמוד הראשי. כדי לבחור עמוד משנה, לחץ על < או >.

T.O.P. עמודי טקסט

תחנות שידור אחדות המציעות T.O.P. טקסט. כדי לפתוח T.O.P. עמודי טקסט בתוך " טקסט "; לחץ על + OPTIONS ובחר " **ראש הסקירה** ";

עמודים מועדפים

הטלוויזיה מכינה רשימה של 10 עמודי הטקסט שפתחת לאחרונה. תוכל לשוב ולפתוח אותם בקלות בעמודת עמודי הטקסט המועדפים.

- 1 " **טקסט** "; בחר את הכוכבית שבפינה השמאלית העליונה של המסך כדי להציג את העמודה של עמודים מועדפים.
- 2 לחץ על < (למטה) או > (למעלה) כדי לבחור מספר דף ולחץ על OK כדי לפתוח את הדף.
- תוכל למחוק את הרשימה בעזרת האפשרות " **מחק דפים מועדפים** ";

חיפוש טקסט

תוכל לבחור מילה ולסרוק טקסט למציאת כל הפעמים שהמילה מופיעה.

- 1 פתח עמוד טקסט ולחץ על OK.
- 2 בחר מילה או מספר בעזרת מקשי הניווט.
- 3 לחץ שוב על OK כדי לדלג מיד למופע הבא של אותה מילה או של אותו מספר.
- 4 לחץ שוב על OK כדי לדלג למופע הבא וכך הלאה.
- 5 כדי לעצור את החיפוש, לחץ על < (למעלה) עד שאין שום דבר בחור.

טקסט ממכשיר מחובר

מכשירים אחדים, הקולטים ערוצי טלוויזיה, יכולים גם הם להציע טקסט. פתיחת טקסט ממכשיר מחובר ...

- 1 לחץ על **OK** בחר את ההתקן ולחץ על OK.
- 2 תוך כדי צפייה בערוץ על המכשיר, לחץ על + OPTIONS, בחר " **הצג מקשי התקן** "; ובחר את המקש **OK** ולחץ על OK.
- 3 לחץ על < BACK כדי להסתיר את מקשי ההתקן.
- 4 לסגירת הטקסט, לחץ שוב על < BACK.

טקסט דיגיטלי (בריטניה בלבד)

תחנות טלוויזיה אחדות, המשדרות בשיטה דיגיטלית, מציעות טקסט דיגיטלי ייעודי או שירותים אינטראקטיביים בערוצי הטלוויזיה

הדיגיטליים שלהן. שירותים אלו כוללים טקסט רגיל, תוך שימוש במקשי הספרות, הצבע והניווט, לצורך בחירה וניווט. לסיגרה של "טקסט דיגיטלי"; לחץ על ← BACK.

אפשרויות טקסט

במצב טקסט/טלטקסט, לחץ על + OPTIONS כדי לבחור את...

• הקפאת עמוד

מניעת סיבוב אוטומטי של עמודי משנה.

• מסך כפול / מסך מלא

הצגת ערוץ טלוויזיה וטקסט זה לצד זה.

• סקירה כללית של T.O.P.

כדי לפתוח T.O.P. טקסט.

• הגדלה

הגדלת עמוד הטקסט לנוחות הקריאה.

• חשיפה

חשיפת מידע נסתר בעמוד.

• סבב עמודי משנה

כדי לעבור בין עמודי משנה כאשר הם זמינים.

• Language

החלפת קבוצת התווים שנעשה בהם שימוש לצורך תצוגה נכונה.

• טקסט 2.5

הפעלת Text 2.5 לקבלת צבעים רבים יותר וגרפיקה טובה יותר.

הגדרת תצורת הטקסט

שפת הטקסט

תחנות טלוויזיה אחדות, המשדרות בשיטה דיגיטלית, מציעות טקסט בכמה שפות.

הגדרת שפת טקסט ראשית ומשנית...

1- לחץ על ⚙, בחר "כל ההגדרות"; ולחץ על OK.

2- בחר "אזור ושפה"; ולחץ על > (ימין) כדי להיכנס לתפריט.

3- בחר "שפה"; ולחץ על < "טקסט".

ראשי " או "טקסט משני".

4- בחר את שפות ה"טקסט" המועדפות.

5- לחץ על < (שמאל) מספר פעמים אם צריך, כדי לסגור את התפריט.

טקסט 2.5

אם הוא זמין, טקסט 2.5 מציע יותר צבעים וגרפיקה טובה יותר.

טקסט 2.5 מופעל בהגדרה סטנדרטית של המפעל.

כיבוי Text 2.5...

1- לחץ על TEXT.

2- כאשר טקסט/טלטקסט פתוח על המסך, לחץ על + OPTIONS.

3- בחר "Text 2.5"; ולחץ על < "כבוי".

4- לחץ על < (שמאל) מספר פעמים אם צריך, כדי לסגור את התפריט.

שעון

תאריך ושעה

אוטומטי

ההגדרה הסטנדרטית עבור שעון הטלוויזיה

היא "אוטומטית"; מידע הזמן מגיע משידורי - UTC Coordinated Universal Time.

אם השעון שגוי, ניתן לכוון את שעון הטלוויזיה ל"תלוי מדינה"; עבור מדינות מסוימות, ניתן לבחור אזור זמן ספציפי או להגדיר היסט לשעה. במדינות מסוימות, עבור חלק ממפעילי הרשתות, הגדרות שעון מוסתרות כדי להימנע מכיוון שעון שגוי.

כדי לכוון את שעון הטלוויזיה...

1- לחץ על ⚙, בחר "כל ההגדרות"; ולחץ על OK.

2- בחר "אזור ושפה"; ובחר "שעון" < "מצב שעון אוטומטי".

3- בחר "אוטומטי"; או "תלוי ארץ".

4- לחץ על < (שמאל) כדי לחזור שלב אחד אחורה.

מדריך

אם אף אחת מההגדרות האוטומטיות לא מציגה נכון את השעה, ניתן להגדיר את השעה באופן ידני.

אולם אם אתה מתזמן הקלטות מ"מדריך טלוויזיה"; מומלץ לא לשנות באופן ידני את השעה והתאריך. במדינות מסוימות, עבור חלק ממפעילי הרשתות, הגדרות שעון מוסתרות כדי להימנע מכיוון שעון שגוי.

כדי להגדיר את שעון הטלוויזיה באופן ידני (אם זמין)...

1- לחץ על ⚙, בחר "כל ההגדרות"; ולחץ על OK.

2- בחר "אזור ושפה"; ובחר "שעון" < "מצב שעון אוטומטי".

3- בחר "ידני"; ולחץ על OK.

4- לחץ על < (שמאל) כדי לחזור שלב אחד אחורה.

ובחר "תאריך"; או "שעה".

5- לחץ על ^ (למעלה) או v (למטה) כדי לכוון את הערך.

6- לחץ על < (שמאל) כדי לחזור שלב אחד אחורה.

אזור זמן

עבור מדיניות מסוימות, ניתן לבחור אזורי זמן ספציפיים על-מנת לכוון נכון את שעון הטלוויזיה.

כדי לקבוע את אזור הזמן (אם זמין)...

1- לחץ על ⚙, בחר "כל ההגדרות"; ולחץ על OK.

2- בחר "אזור ושפה"; ולחץ על > (ימין) כדי להיכנס לתפריט.

3- בחר "שעון" < "אזור זמן".

4- בהתאם למדינה, ניתן לבחור אזור זמן או להגדיר היסט שעה על-נת לכוון את שעון הטלוויזיה.

5- לחץ על < (שמאל) מספר פעמים אם צריך, כדי לסגור את התפריט.

טיימר שינה

באמצעות "טיימר שינה"; תוכל להגדיר את הטלוויזיה שתעבור אוטומטית למצב המתנה, כעבור פרק זמן מוגדר מראש.

פרשנות אודיו

הפעלה

ערוצי טלוויזיה דיגיטליים יכולים לשדר פרשנות אודיו מיוחדת, המתארת את הקורה על המסך.

כדי שתוכל להגדיר שמע ואפקטים ללקויי ראייה, ראשית עליך להפעיל "תיאור אודיו".

כמו כן, לפני שתוכל להפעיל את "תיאור אודיו", עליך להפעיל את "גישה אוניברסלית" בתפריט "התקנה".

במצב "תיאור אודיו", פרשנות קריין מתווספת לשמע הרגיל.

מעבר לפרשנות (אם קיימת)...

כדי להפעיל "תיאור אודיו"...

1 - לחץ על **⚙**, בחר "כל ההגדרות" ולחץ על OK.
2 - בחר "גישה אוניברסלית" ולחץ על > (ימין) כדי להיכנס לתפריט.

3 - בחר "תיאור שמע" ולחץ על > (ימין) כדי להיכנס לתפריט.

4 - בחר "תיאור שמע" ;צעד אחד קדימה.

5 - בחר "מופעל".

6 - לחץ על < (שמאל) מספר פעמים אם צריך, כדי לסגור את התפריט.

נפח מעורב

תוכל למזג (מיקס) את עוצמת השמע הרגיל עם זו של שמע הפרשנות.

כדי לערבב את עוצמת הקול...

1 - לחץ על **⚙**, בחר "כל ההגדרות" ולחץ על OK.
2 - בחר "גישה אוניברסלית" ולחץ על > (ימין) כדי להיכנס לתפריט.

3 - בחר "תיאור שמע" < "עוצמת קול מעורבת".

4 - לחץ על החצים **▲** (למעלה) או **▼** (למטה) כדי לכוונן את הערך.

5 - לחץ על < (שמאל) מספר פעמים אם צריך, כדי לסגור את התפריט.

אפקט שמע

פרשנויות שמע אחדות יכולות לתמוך באפקטי שמע נוספים, כגון בסטריאו או בצליל נמוג.

כדי להפעיל "אפקטי שמע" (אם זמינים)...

1 - לחץ על **⚙**, בחר "כל ההגדרות" ולחץ על OK.
2 - בחר "גישה אוניברסלית" ולחץ על > (ימין) כדי להיכנס לתפריט.

3 - בחר "תיאור שמע" < "אפקטי שמע".

4 - בחר "מופעל".

5 - לחץ על < (שמאל) מספר פעמים אם צריך, כדי לסגור את התפריט.

1 - לחץ על **⚙**, בחר "כל ההגדרות" ולחץ על OK.
2 - בחר "אזור ושפה" ולחץ על > (ימין) כדי להיכנס לתפריט.

3 - בחר "שעון" < "טיימר שינה".
4 - בעזרת סרגל המחווך, תוכל להגדיר את הזמן לעד 180 דקות, בתוספות בנות 5 דקות כל אחת. אם "טיימר השינה" ; הוגדר ל-0 דקות, הוא כבוי. תוכל תמיד לכבות את הטלוויזיה מוקדם יותר או להגדיר מחדש את הזמן במהלך הספירה לאחור.

5 - לחץ על < (שמאל) מספר פעמים אם צריך, כדי לסגור את התפריט.

12.8

גישה אוניברסלית

הפעלה

כאשר הפונקציה "גישה אוניברסלית" מופעלת, הטלוויזיה מוכנה לשימוש על ידי חרשים, קשי שמיעה, עיוורים או מוגבלי ראייה.

הפעלה

אם לא הפעלת "גישה אוניברסלית" במהלך ההתקנה, עדיין ניתן להפעילה בתפריט "גישה אוניברסלית".

הפעלת נגישות...

1 - לחץ על **⚙**, בחר "כל ההגדרות" ולחץ על OK.
2 - בחר "גישה אוניברסלית" ולחץ על > (ימין) כדי להיכנס לתפריט.

3 - בחר "גישה אוניברסלית" ;צעד אחד נוסף.
4 - בחר "מופעל".

5 - לחץ על < (שמאל) מספר פעמים אם צריך, כדי לסגור את התפריט.

קשי שמיעה

מספר ערוצי טלוויזיה דיגיטליים משדרים אודיו ובתוביות מיוחדים המותאמים למוגבלי שמיעה או לחרשים. כאשר מופעל "מוגבל שמיעה", הטלוויזיה עוברת באופן אוטומטי לשמע ולכתוביות מותאמים, אם הם זמינים. לפני שתוכל להפעיל את "מוגבל שמיעה", עליך להפעיל תחילה את "גישה אוניברסלית".

כדי להפעיל "מוגבל שמיעה"...

1 - לחץ על **⚙**, בחר "כל ההגדרות" ולחץ על OK.
2 - בחר "גישה אוניברסלית" ולחץ על > (ימין) כדי להיכנס לתפריט.

3 - בחר "מוגבל שמיעה" ולחץ על > (ימין) כדי להיכנס לתפריט.

4 - בחר "מופעל".

5 - לחץ על < (שמאל) מספר פעמים אם צריך, כדי לסגור את התפריט.

אותו שנית לשם אישור.
 - לחץ על < (שמאל) מספר פעמים אם צריך, כדי לסגור את התפריט.
 הקוד החדש הוגדר.

פרשנות השמע יכולה לכלול גם כתוביות למילים שנאמרות.
 הפעלת כתוביות אלו (אם קיימות) ...

- לחץ על **OK**, בחר " **כל ההגדרות** "; ולחץ על OK.
- בחר " **גישה אוניברסלית** "; ולחץ על > (ימין) כדי להיכנס לתפריט.
- בחר " **תיאור שמע** " < " **דיבור** ".
- בחר " **תיאורי** " או " **כתוביות** ".
- לחץ על < (שמאל) מספר פעמים אם צריך, כדי לסגור את התפריט.

נעילת ילדים

דירוג לפי גיל

דכדי להגדיר גיך מינימום לצפייה בתוכניות בעלות דירוג...

- לחץ על **OK**, בחר " **כל ההגדרות** "; ולחץ על OK.
- בחר " **נעילת ילדים** "; ולחץ על > (ימין) כדי להיכנס לתפריט.
- בחר " **דירוג הורים** "; ובחר גיל מתוך הרשימה.
- לחץ על < (שמאל) מספר פעמים אם צריך, כדי לסגור את התפריט.

נעילת אפליקציה

למידע נוסף, ב " **עזרה** "; בחר " **מילות מפתח** "; וחפש את " **נעילת יישומים** ".

הגדר קוד / החלף קוד

קוד PIN " **נעילת ילדים** "; משמש לנעילת ערוצים או תוכניות או לביטול נעילתם.

קביעת קוד נעילה או שינוי הקוד הקיים...

- לחץ על **OK**, בחר " **כל ההגדרות** "; ולחץ על OK.
- בחר " **נעילת ילדים** "; ולחץ על > (ימין) כדי להיכנס לתפריט.
- בחר " **הגדר קוד** " או " **החלף קוד** ".
- הזן קוד בן 4 ספרות לפי בחירתך. אם הוגדר כבר קוד, הזן את קוד " **נעילת הילדים** "; השוטף ולאחר מכן הזן פעמיים את הקוד החדש.
- לחץ על < (שמאל) מספר פעמים אם צריך, כדי לסגור את התפריט.

הקוד החדש הוגדר.

שכחת את הקוד PIN " **נעילת ילדים** "?;

אם שכחת את הקוד PIN, תוכל לעקוף את הקוד הנוכחי ולהזין קוד חדש.

- לחץ על **OK**, בחר " **כל ההגדרות** "; ולחץ על OK.
- בחר " **נעילת ילדים** "; ולחץ על > (ימין) כדי להיכנס לתפריט.
- בחר " **החלף קוד** ".
- הזן את קוד העקיפה **8888**.
- כעת הזן קוד PIN " **נעילת ילדים** "; חדש והזן

סרטונים, תמונות או מוזיקה





13.1

מחיבור USB

תוכל להציג תמונות או להקרין סרטים ולהשמיע מוזיקה מכונן הבזק מסוג USB או מכונן קשיח USB.

כאשר הטלוויזיה מופעלת, חבר כונן הבזק USB או כונן קשיח USB לאחת מכניסות ה-USB. הטלוויזיה מזהה את המכשיר ותציג רשימה של קובצי המדיה שלך.

אם רשימתה קבצים אינה מופיעה באופן אוטומטי...

- 1- לחץ על , SOURCES, בחר  USB ולחץ על OK.
- 2- בחר  " **התקני USB** " ולחץ על  (ימין) כדי לעיין בקבצים במהנה התיקיות שארגנת בכונן.
- 3- כדי להפסיק הפעלה של סרטונים, תמונות ומוזיקה, לחץ על  EXIT.

אזהרה

אם תנסה להשהות או להקליט תוכנית כאשר מחובר כונן קשיח USB, הטלוויזיה תבקש לפרמט את הכונן הקשיח USB. פרמוט זה ימחק את הקבצים הקיימים בכונן הקשיח USB.





13.2

ממחשב או מכונן אחסון ברשת (NAS)

באפשרותך להציג תמונות, להשמיע מוזיקה או להקרין סרטונים ממחשב ברשת הביתית שלך או מכונן NAS (אחסון ברשת).

הטלוויזיה והמחשב או כונן ה- NAS חייבים להיות על אותה רשת ביתית. במחשב או בכונן ה- NAS, עליך להתקין " תוכנת שרת מדיה "; שרת המדיה שלך צריך להיות מוגדר לשיתוף הקבצים שלך עם הטלוויזיה. הטלוויזיה מציגה את הקבצים ואת התיקיות כפי שאורגנו על ידי שרת המדיה או כפי שהם מובנים במחשב שלך או בכונן ה- NAS.

הטלוויזיה אינה תומכת בכתוביות בהזרמת וידאו ממחשב או NAS. אם שרת המדיה תומך בחיפוש קבצים, יהיה זמין שדה חיפוש. כדי לעיין בקבצים במחשב ולהפעיל אותם...

- 1- לחץ על , SOURCES, בחר  **רשת** " ולחץ על OK.
- 2- בחר  " **התקני SimplyShare** " ולחץ על  (ימין) כדי לבחור את ההתקן שאתה צריך.
- 3- ניתן לעיין בקבצים ולהפעיל אותם.
- 4- כדי להפסיק הפעלה של סרטונים, תמונות ומוזיקה, לחץ על  EXIT.



13.3

משירות אחסון בענן

ניתן להציג תמונות וסרטונים או להשמיע מוזיקה שהעלית לשירות אחסון בענן המקוון*.

באמצעות היישום  " **חיפוש בענן** "; ניתן להתחבר אל " שירותי אירוח בענן "; ניתן להשתמש בשם המשתמש ובסיסמה כדי להתחבר.

- 1- לחץ על  HOME.
- 2- גלול למטה

ובחר  " **יישומים** " <  " **חיפוש בענן** " ולחץ על OK.

3- בחר את שירות האירוח שאתה צריך.

4- התחבר והיכנס לשירות האירוח באמצעות שם המשתמש והסיסמה שלך.

5- בחר את התמונה או הסרטון שאתה רוצה להציג ולחץ על OK.

6- לחץ על  (שמאל) כדי לחזור שלב אחד אחורה או לחץ





על  BACK כדי לסגור את התפריט.

* שרות אחסון כגון Dropbox™.





13.4

התפריטים מועדפים, הפופולריים ביותר, האחרון שהופעל





הצגת קבצים מועדפים

- 1- לחץ על , SOURCES, בחר  USB ולחץ על OK.
- 2- בחר  " **התקני USB** " ובחר  **מועדפים** ".
- 3- ניתן להציג את כל הקבצים במועדפים ברשימה.

הצגת הקבצים הפופולריים ביותר

- 1- לחץ על , SOURCES, בחר  USB ולחץ על OK.
- 2- בחר  " **התקני USB Devices** " ובחר  **הפופולריים ביותר** ".
- 3- לחץ על OK כדי להציג קבצים ברשימה או לחץ על  OPTIONS כדי לנקות את הרשימה של הפופולריים ביותר.

הצגת הקבצים האחרונים שהופעלו

- 1- לחץ על , SOURCES, בחר  USB ולחץ על OK.
- 2- בחר  " **התקני USB** " ובחר  **האחרון שהופעל** ".
- 3- לחץ על OK כדי להציג קבצים ברשימה או לחץ על  OPTIONS כדי לנקות את הרשימה של האחרון שהופעל.

13.5

הקרנת סרטוני וידאו

סרגל בקרה

כדי להציג את סרגל ההתקדמות כאשר וידאו מופעל, לחץ על  INFO * או על OK.

||: השהה את הפעלת מצגת השקופיות

- 2 סמן כמועדפים
- 3 התחל מצגת שקופיות
- 4 סובב את התצלום
- 5 ערבוב הפעל את הקבצים בסדר אקראי.
- 6 ביצוע חוזר - הקרן את כל התמונות בתיקייה זאת פעם אחת או ללא הפסקה
- 7 הפסק את המוזיקה המושמעת ברקע
- 8 הגדר את מהירות מצגת השקופיות
- * אם המקש **INFO** זמין בשלט רחוק



13.7

השמעת מוזיקה

סרגל בקרה

כדי להציג את סרגל הבקרה או להסתיר אותו כשמושמעת מוזיקה, לחץ על **INFO*** או על **OK**.

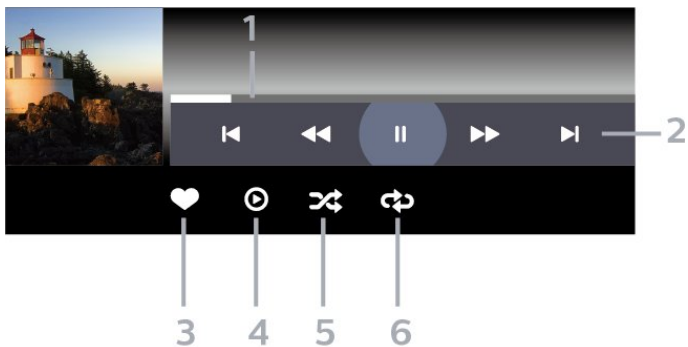

- 1 מד התקדמות

- 2 סרגל בקרת ההפעלה

- <: עבור למוזיקה הקודמת בתיקייה

- >: עבור למוזיקה הבאה בתיקייה

- <<: גלגל לאחור

- >>: מהר קדימה

||: השהה את ההפעלה

- 3 סמן כמועדפים

- 4 הקרן את כל המוזיקה

- 5 ערבוב הפעל את הקבצים בסדר אקראי.

- 6 ביצוע חוזר - השמע את כל המוזיקה בתיקייה זאת פעם אחת או ללא הפסקה.

* אם המקש **INFO** זמין בשלט רחוק

- 1 מד התקדמות

- 2 סרגל בקרת ההפעלה

- <: עבור לסרטון הקודם בתיקייה

- >: עבור לסרטון הבא בתיקייה

- <<: גלגל לאחור

- >>: מהר קדימה

||: השהה את ההפעלה

- 3 סמן כמועדפים

- 4 הקרן את כל הסרטונים

- 5 כתוביות, הצגת כתוביות או הסתרתן או הפעלה במצב השתקה.

- 6 שפת הכתוביות: בחר שפת כתוביות

- 7 שפת השמע: בחר שפת שמע

- 8 ערבוב הפעל את הקבצים בסדר אקראי.

- 9 ביצוע חוזר: מקרין את כל הסרטונים בתיקייה זאת פעם אחת או ללא הפסקה.

* אם המקש **INFO** זמין בשלט רחוק

13.6

הצגת תמונות

סרגל בקרה

כדי להציג את סרגל הבקרה או להסתיר אותו בזמן הפעלת מצגת שקופיות, לחץ על **INFO*** או על **OK**.

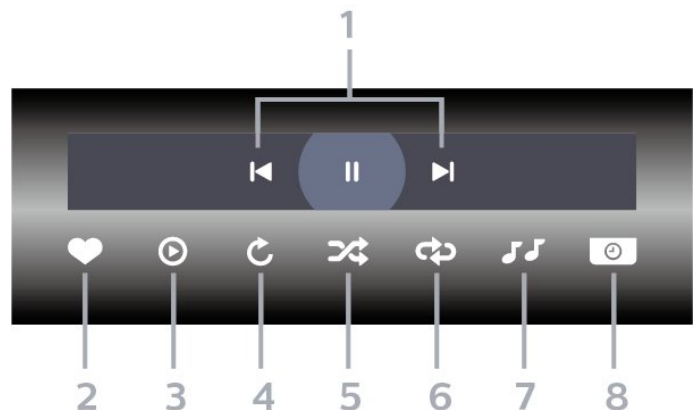

- 1 סרגל בקרת ההפעלה

- <: עבור לתצלום הקודם בתיקייה

- >: עבור לתצלום הבא בתיקייה

מדריך טלוויזיה

14.1

למה תזדקק

במדריך הטלוויזיה, תוכל לראות רשימה של תוכניות טלוויזיה שוטפות או מתוכננות בערוצים שלך. יוצגו ערוצים אנלוגיים ודיגיטליים, או דיגיטליים בלבד, בהתאם למקור המידע (הנתונים) במדריך הטלוויזיה. לא כל הערוצים מציעים מידע על מדריך הטלוויזיה.

מקלט הטלוויזיה יכול לאסוף מידע על מדריך הטלוויזיה לגבי ערוצים המותקנים בטלוויזיה. מקלט הטלוויזיה אינו יכול לאסוף את המידע מ"מדריך הטלוויזיה"; לגבי ערוצים שנצפים באמצעות מקלט דיגיטלי או ממפענח.

14.2

נתוני מדריך טלוויזיה

מדריך הטלוויזיה מקבל מידע (נתונים) מתחנות השידור או מהאינטרנט. באזורים אחדים או לגבי ערוצים מסוימים, ייתכן שהמידע שבמדריך הטלוויזיה לא יהיה זמין. מקלט הטלוויזיה יכול לאסוף מידע על מדריך הטלוויזיה לגבי ערוצים המותקנים בטלוויזיה. מקלט הטלוויזיה אינו יכול לאסוף מידע על מדריך הטלוויזיה מערוצים שנצפים באמצעות מקלט דיגיטלי או ממפענח.

הטלוויזיה מגיעה כשהיא מוגדרת לקבל מידע "מתחנת השידור".

אם המידע במדריך הטלוויזיה מגיע מהאינטרנט, המדריך יכול לפרט גם ערוצים אנלוגיים, לצד הערוצים הדיגיטליים. התפריט של "מדריך הטלוויזיה"; מציג גם מסך קטן, עם הערוץ הנוכחי.

מהאינטרנט

אם הטלוויזיה מחוברת לאינטרנט, תוכל להגדיר אותה לקבל מידע למדריך הטלוויזיה מהאינטרנט.

הגדרת המידע למדריך הטלוויזיה...

1 לחץ על **הגדרות**, בחר "כל ההגדרות"; ולחץ על OK.
2 בחר "הגדרות כלליות"; ולחץ על > (ימין) כדי להיכנס לתפריט.

3 בחר "מתקדם"; ולחץ על < "מהאינטרנט"; ולחץ על OK.
4 לחץ על < (שמאל) מספר פעמים אם צריך, כדי לסגור את התפריט.

הקלטות חסרות

אם נראה לך שהקלטות אחדות נעלמו מרשימת ההקלטות, ייתכן שהמידע (הנתונים) של מדריך הטלוויזיה השתנה. הקלטות שנעשו עם ההגדרה "מתחנת השידור"; יוסתרו מהרשימה אם תעביר את ההגדרה אל "מהאינטרנט"; או להפך. ייתכן שהטלוויזיה עברה

להגדרה "מהאינטרנט"; באופן אוטומטי. כדי שההקלטות תהיינה זמינות ברשימת ההקלטות, עבור להגדרה שבחרת כשבצעת את ההקלטות.

שימוש במדריך הטלוויזיה

פתיחת מדריך הטלוויזיה

לפתיחת מדריך הטלוויזיה, לחץ על **TV GUIDE**. "מדריך הטלוויזיה"; מציג את הערוצים של הטיונר שנבחר.

לחץ שוב על **TV GUIDE** לסגירה.

בפעם הראשונה שאתה פותח את מדריך התוכניות, מקלט הטלוויזיה יסרוק את כל הערוצים לאיתור מידע על התוכניות. זה עשוי לקחת כמה דקות. הנתונים של "מדריך טלוויזיה"; נשמרים בטלוויזיה.

מעבר לתוכנית

"מדריך הטלוויזיה"; ניתן לעבור לתוכנית שוטפת.

כדי לעבור לתוכנית (ערוץ), בחר את התוכנית ולחץ על OK.

הצגת פרטי התוכנית

כדי להעלות פרטים של התוכנית שנבחרה...

1 לחץ על **OPTIONS**, ובחר "העדפות";
2 בחר "פרטי הערוץ"; ולחץ על OK.
3 לחץ על **BACK** כדי לסגור.

שנה יום

מדריך הטלוויזיה יכול להציג תוכניות מתוכננות לימים הבאים (עד 8 ימים מקסימום).

1 לחת על **TV GUIDE**.
2 בחר "עכשיו"; ולחץ על OK.
3 בחר את היום שאתה צריך.

קביעת תזכורת

ניתן להגדיר תזכורת לתוכנית. תקבל הודעת התראה על תחילת התוכנית. ניתן לעבור מיד לתוכנית זו.

ב"מדריך הטלוויזיה"; תוגנית עם תזכורת מסומנת ב-Ⓢ (שעון).

כדי להגדיר תזכורת...

1 לחת על **TV GUIDE** ובחר תוכנית.
2 לחץ על **OPTIONS**.
3 בחר "הגדר תזכורת"; ולחץ על OK.
4 לחץ על **BACK** כדי לסגור את התפריט.





כדי למחוק תזכורת...

1 לחת על **TV GUIDE** ובחר תוכנית עם תזכורת.
2 לחץ על **OPTIONS**.
3 בחר "מחק תזכורת"; ולחץ על OK.
4 לחץ על **BACK** כדי לסגור את התפריט.



חפש לפי סוגה





אם המידע זמין, תוכל לחפש תוכניות מתוכננות לפי סוגה, כגון סרטים, ספורט וכד'.

כדי לחפש תוכניות לפי סוגה...







- 1 לחת על  TV GUIDE.
- 2 השתמש במקשי הניווט כדי לבחור  במרכז ולחץ על OK.
- 3 בחר  & **חפש לפי סוגה** & ; ולחת על OK.
- 4 בחר בסוגה הרצויה ולחץ על OK. תופיע רשימה של תוכניות שנמצאו.
- 5 לחץ על  BACK כדי לסגור את התפריט.

הגדרת הקלטה

ניתן להגדיר הקלטה ב-  מדריך טלוויזיה & *.

 &  לוח שידורים & ; תוכנית להקלטה מסומנת ב- .

כדי להקליט תוכנית...

- 1 לץ על  TV GUIDE ובחר תוכנית עתידית או נוכחית.
 - 2 לחץ על  OPTIONS, ובחר  & **הקלטה** & .
 - 3 לחץ על  BACK כדי לסגור את התפריט.
- * ראה פרק  & **הקלטה והשהיית הטלוויזיה** &  לקבלת מידע נוסף.

הקלטה והשהיית הטלויזיה

15.1

הקלטה

למה תזדקק

תוכל להקליט שידור טלוויזיה דיגיטלי ולצפות בו מאוחר יותר.

כדי להקליט תוכנית טלוויזיה, תזדקק לדברים הבאים...

- כונן קשיח USB מפורמט בטלוויזיה זאת
- ערוצי טלוויזיה דיגיטליים המותקנים בטלוויזיה זאת
- קבלת מידע על ערוצים לגבי מדריך הטלוויזיה על המסך
- הגדרה אמינה של שעון הטלוויזיה. אם תאפס את שעון הטלוויזיה באופן ידני, ההקלטות עלולות להיכשל.

אינך יכול להקליט בזמן השימוש ב-Pause TV.

במונחים של חוקי זכויות יוצרים, חלק מספקי ה-DVB יכולים להחיל מגבלות שונות באמצעות טכנולוגיית DRM (ניהול זכויות דיגיטלי). במקרה של שידור ערוצים מוגנים, עלולה להיות הגבלה על הקלטה, תוקף הקלטה או מספר צפיות. ייתכן שהקלטה תהיה אסורה לחלוטין. במקרה של ניסיון להקליט שידור מוגן או להפעיל הקלטה שפג תוקפה, עשויה להופיע הודעת שגיאה.

הקלטת תוכנית

הקלטה מיידית

כדי להקליט תוכנית שאתה צופה בה ברגע זה, לחץ על ● (הקלטה) בשלט הרחוק. ההקלטה תחל מייד.

כדי להפסיק הקלטה, לחץ על ■ (עצור).

כאשר נתוני "מדריך טלוויזיה" ו"זמינים, התוכנית שאתה צופה בה תוקלט מהרגע שבו לחצת על מקש ההקלטה ועד לסיום התוכנית. אם נתוני מדריך הטלוויזיה אינם זמינים, ההקלטה תימשך 30 דקות בלבד. ניתן לשנות את שעת הסיום של הקלטה "רשימת ההקלטות".

תזמון הקלטה

תוכל לתזמן הקלטה של תוכנית שתוקרן במשך היום או בעוד מספר ימים מהיום (מקסימום 8 ימים מאוחר יותר). הטלוויזיה תשתמש בנתונים מ- "מדריך הטלוויזיה" כדי להתחיל ולסיים את ההקלטה.

כדי להקליט תוכנית...

1 לחת על TV GUIDE.

2 השתמש במקשי הניווט כדי לבחור "עכשיו", ולחץ על OK.

3

בחר "עכשיו", "אח", "כ", "מחר" או את היום שאתה צריך, ולחץ על OK או BACK כדי לסגור את התפריט.

4 בחר את התוכנית שאתה רוצה להקליט, לחץ על + OPTIONS.

בחר ● & "הקלט", ולחץ על OK. התוכנית מתוזמנת להקלטה. אזרה תופיע אוטומטית אם תוזמנו הקלטות חופפות זו לזו. אם בכוונתך להקליט תוכנית בהיעדרותך, זכור להשאיר את הטלוויזיה דלוקה במצב "המתנה"; ואת הכונן הקשיח USB מופעל.

5 לחץ על ← BACK כדי לסגור את התפריט.

חפיפות זמני הקלטה

כאשר שתי הקלטות מתוזמנות חופפות בזמן ישנה חפיפת זמני הקלטה. כדי לפתור חפיפת זמני הקלטה, ניתן לכוונן את שעת ההתחלה והסיום של אחת או שתי ההקלטות המתוזמנות.

כדי לכוונן את שעת ההקלטה או הסיום של הקלטה מתוזמנת...

1 לחץ על SOURCES, ובחר ● & "הקלטות".

2 בראש המסך, בחר & "מתוזמנות", ולחץ על OK.

3 ברשימת ההקלטות והתזכורות המתוזמנות, בחר & "תזכורות", ולחץ על OK כדי להציג רק את ההקלטות המתוזמנות.

4 בחר את ההקלטה המתוזמנת שמתנגשת בהקלטה מתוזמנת אחרת ולחץ על + OPTIONS.

5 בחר & "כיוון שעה", ולחץ על OK.

6 בחר את שעת ההתחלה או הסיום באמצעות המקשים ^ (למעלה) או v (למטה).

בחר & "החל", ולחץ על OK.

7 לחץ על ← BACK כדי לסגור את התפריט.

מרווח זמן אוטומטי לסוף

ניתן להגדיר את מרווח הזמן שהטלוויזיה תוסיף באופן אוטומטי בסיום על הקלטה מתוזמנת.

כדי להגדיר את מרווח הזמן האוטומטי לסוף...

1 לחץ על SOURCES, ובחר ● & "הקלטות".

2 השתמש במקשי הניווט כדי לבחור: בפינה השמאלית העליונה ולחץ על OK.

3 בחר & "מרווח זמן אוטומטי לסוף", ולחץ על OK.

4 לחץ על ^ (למעלה) או v (למטה) ולחץ על OK כדי להגדיר את מרווח הזמן שיתווסף להקלטה באופן אוטומטי. ניתן להוסיף להקלטה עד 45 דקות.

5 לחץ על ← BACK כדי לסגור את התפריט.

הקלטה ידנית

ניתן לתזמן הקלטה שאינה מקושרת לתוכנית טלוויזיה. בוחרים באופן עצמאי את סוג הטיימר, הערוץ ושעת ההתחלה והסיום.

כדי לתזמן הקלטה באופן ידני...

1 לחץ על SOURCES, ובחר ● & "הקלטות".

2 בראש המסך, בחר & "מתוזמן".

3 השתמש במקשי הניווט כדי לבחור: בפינה השמאלית העליונה ולחץ על OK.

4 בחר & "לוח זמנים", ולחץ על OK.

5 בחר את הטיימר מהיכן שברצונך להקליט ולחץ על OK.

6 בחר את הערוץ שממנו תבוצע ההקלטה ולחץ על OK.

7 בחר את יום ההקלטה ולחץ על OK.

8 הגדר את שעת ההתחלה והסיום של ההקלטה. בחר לחצן השתמש במקשים ^ (למעלה) או v (למטה) כדי לכוון את השעות והדקות.

- פבחר & "לוח זמנים" & quote; ולחץ על OK כדי לתזמן את ההלטה הידנית.

ההקלטה תופיע ברשימת ההקלטות המתוזמנות והתזכורות.

צפייה בהקלטה

צפייה בהקלטה...

- 1- לחץ על **SOURCES**, ובחר **•** & "הקלטות" & quote;.
- 2- ברשימת ההקלטות, בחר את ההקלטה שאתה צריך ולחץ על OK כדי להתחיל בצפייה.
- 3- ניתן להשתמש במקשים **||** (השהה), **▶** (הפעל), **◀** (גלגל לאחור), **▶▶** (קדימה מהר) או **■** (עצור).
- 4- כדי לעבור חזרה לצפייה בטלוויזיה, לחץ על **EXIT TV**.

15.2

השהה טלוויזיה

למה תזדקק

ניתן להשהות שידור טלוויזיה דיגיטלי ולשוב לצפות בו מעט מאוחר יותר.

להשהיית תוכנית טלוויזיה, תזדקק לדברים הבאים...

- כונן קשיח USB מפורמט בטלוויזיה זאת
- ערוצי טלוויזיה דיגיטליים המותקנים בטלוויזיה זאת
- קבלת מידע על ערוצים לגבי מדריך הטלוויזיה על המסך

לאחר שהכונן הקשיח חובר ופורמט, הטלוויזיה תשמור ברצף את שידור הטלוויזיה שאתה צופה בו. כאשר תעבור לערוץ אחר, השידור מהערוץ הקודם יימחק. כמו כן, הוא יימחק גם כאשר תעביר את הטלוויזיה למצב המתנה.

אינך יכול להשתמש ב-"השהיית טלוויזיה" & quote; בזמן הקלטה.

למידע נוסף, ב-"עזרה" & quote;, בחר & "מילות מפתח" & quote; וחפש את & "כונן קשיח USB", & "התקנה" & quote; או & "התקנה, כונן קשיח USB" & quote;.

השהה תוכנית

השהיית שידור וחזרה אליו...

- להשהיית שידור, לחץ על **||** (השהה). בתחתית המסך יופיע סרגל התקדמות לזמן קצר.
- כדי להעלות את מד ההתקדמות, לחץ **◀** (השהה).
- כדי לחזור לצפייה, לחץ על **▶** (הפעל).

כאשר מד ההתקדמות על המסך, לחץ על **◀** (החזרה אחורה) או על **▶▶** (הרצה קדימה) כדי לבחור מהיכן ברצונך להתחיל לצפות בשידור שהושהה. לחץ כמה פעמים על המקשים האלו כדי לשנות את המהירות.

תוכל להשהות שידור לפרק זמן מקסימלי של 90 דקות.

כדי לחזור לשידור הטלוויזיה החי, לחץ על **■** (עצירה).

הצג שנית

מכיוון שהטלוויזיה שומרת את השידור שאתה צופה בו, במרבית המקרים תוכל לשוב ולהקרין אותו למשך כמה שניות.

הקרנה חוזרת של השידור הנוכחי...

1- לחץ על **||** (השהה).

- 2- לחץ על **◀** (גלגל לאחור). ניתן ללחוץ על **◀** שוב ושוב על-מנת לבחור מהיכן להתחיל לצפות בשידור המושהה. לחץ כמה פעמים על המקשים האלו כדי לשנות את המהירות. בנקודה מסוימת תגיע לתחילת אחסון השידור או לפרק הזמן המקסימלי.
- 3- לחץ **▶** (הפעל) כדי לצפות שוב בשידור.
- 4- לחץ על **■** (עצור) כדי לצפות בשידור החי.

סמארטפונים וטאבלטים

16.1

אפליקציית Remote TV

היישום החדש Philips TV Remote בטלפון החכם או מחשב הלוח הוא החבר הדש של הטלוויזיה שלך.

באמצעות היישום Remote App, ניתן לשלוט על המדיה שמסביב. שלח תמונות, מוסיקה או סרטוני וידאו אל מסך הטלוויזיה הגדול, או צפה בערוצי טלוויזיה בשידור חי בטאבלט או בטלפון. בחר מה אתה רוצה לראות מ- "מדריך הטלוויזיה " ; וצפה בטלפון או בטלוויזיה. באמצעות היישום TV Remote ניתן להשתמש בטלפון בשלט רחוק.

הורד כבר היום את האפליקציה TV Remote של פיליפס מחנות האפליקציות שאתה מעדיף.

היישום Philips TV Remote App זמין עבור iOS ו-Android ללא תשלום.

16.2

Google Cast

למה תזדקק

אם ליישום בהתקן הנייד שלך יש Google Cast, תוכל לשר את היישום לטלוויזיה. ביישום לנייד, חפש את הסמל של Google Cast. תוכל להשתמש בהתקן הנייד כדי לשלוט על מה שיש בטלוויזיה. Google Cast פועל על Android ועל iOS. על ההתקן הנייד להיות מחובר לאותה רשת Wi-Fi ביתית כמו הטלוויזיה.

יישומים עם Google Cast

יישום יישומי Google Cast חדשים זמינים מדי יום. תוכל לנסות זאת כבר עכשיו עם YouTube, Chrome, Netflix, Photowall, ... או Big Web Quiz עבור Chromecast. ראה גם [cast/google.com](http://cast.google.com)

חלק מהמוצרים והתכונות של Google Play אינם זמינים בכל המדינות.

מצא מידע נוסף בכתובת support.google.com/androidtv

שידור לטלוויזיה

כדי לשר יישום למסך הטלוויזיה...

1 - בטלפון החכם או במחשב הלוח, פתח יישום שתומך ב-Google Cast.

2 - הקש על הסמל של Google Cast.

3 - בחר את הטלוויזיה שאליה אתה רוצה לשר.

4 - לחץ על הפעלה בטלפון החכם או במחשב הלוח. מה שבחרת יתחיל להיות מוצג בטלוויזיה.

16.3

AirPlay

כדי להוסיף את הפונקציונליות AirPlay ל-Android TV, תוכל להוריד את אחד ממספר יישומי Android העושים זאת ולהתקין אותו. ניתן למצוא מספר יישומים כלאה ב- "Google Play " ;

16.4

MHL

טלוויזיה זו תואמת MHL™.

אם ההתקן הנייד גם תואם MHL, תוכל לחבר את ההתקן הנייד לטלוויזיה באמצעות כבל MHL. כאשר כבל MHL מחובר ניתן לשתף את מה שיש בהתקן הנייד על מסך הטלוויזיה. ההתקן הנייד טוען את הסוללה באותו זמן. חיבור MHL אידיאלי לצפייה בסרטים או כדי לשחק משחקים מההתקן הנייד בטלוויזיה למשך זמן רב.

טעינה

כאשר כבל MHL מחובר, ההתקן יטעם בזמן שהטלוויזיה פועלת (לא במצב המתנה).

כבל MHL

יש צורך בכבל MHL פסיבי (HDMI ל-Micro USB) כדי לחבר את ההתקן הנייד לטלוויזיה. ייתכן שתזדקק למתאם נוסף לכדי להתחבר להתקן הנייד. כדי לחבר כבל MHL לטלוויזיה, השתמש בחיבור MHL 4 HDMI.



MHL, Mobile High-Definition Link והלוגו של MHL הם סימנים מסחריים או סימנים מסחריים רשומים של MHL, LLC.

משחקים

17.1

למה תזדקק

בטלוויזיה זו ניתן לשחק משחקים...

- מִ " גלריית היישומים " ; ב " תפריט הבית " ;
- מִ " החנות של Google Play " ; בתפריט הבית
- מקונסולת משחק מחוברת

משחקים מִ " גלריית היישומים " ; או הִ " חנות של Google Play " ; צריך להוריד ולהתקין בטלוויזיה לפני שניתן לשחק בהם. יש צורך בשלט משחקים כדי לשחק בחלקם מהמשחקים.





כדי להתקין יישומים מִ " ; גלריית היישומים של Philips " ; או מחנות Google Play, הטלוויזיה חייבת להיות מחוברת לאינטרנט. עליך להסכים לִ " תנאי השימוש " ; כדי להשתמש ביישומים מִ " גלריית היישומים " ;. עליך להיכנס באמצעות חשבון Google כדי להשתמש ביישומים של Google Play ובחנות של Google Play.

17.2

לשחק משחק



"מ"תפריט הבית"

כדי להתחיל משחק מִ " תפריט הבית " ;...

- 1 לחץ על  HOME.
- 2 גלול למטה אל  " משחקים " ; בחר משחק ולחץ על OK.
- 3 לחץ על  BACK מספר פעמים או לחץ על  EXIT או עצור את היישום באמצעות לחצן היציאה/עצירה הייעודי שלו.

מקונסולת משחקים מחוברת

כדי להתחיל משחק מִ " קונסולת משחק " ;...

- 1 הפעל את קונסולת המשק.
 - 2 לחץ על  SOURCES ובחר קונסולת משחק או שם של חיבור.
 - 3 התחל במשחק.
 - 4 לחץ על  BACK מספר פעמים או לחץ על  EXIT או עצור את היישום באמצעות לחצן היציאה/עצירה הייעודי שלו.
- למידע נוסף, בִ " עזרה " ; בחר " מילות מפתח " ; וחפש את " קונסולת משחק, חיבור " ;.

עקוב אחר הצבע

ניתן להגדיר ל- Ambilight לעקוב אחר הדינמיקה של הווידאו או השמע של תוכנית טלוויזיה. לחליפין ניתן להגדיר ל- Ambilight להציג סגנון צבע מוגדר מראש או לכבות את Ambilight.

אם תבחר "עקוב אחר הצבע"; ניתן לבחור את אחד מסגנונות הצבעים המוגדרים מראש.

הגדרת סגנון.. Ambilight.

- 1 - לחץ על .AMBILIGHT
- 2 - בחר "עקוב אחר הצבע".
- 3 - בחר את הסגנון הרצוי.
- 4 - לחץ על (שמאל) כדי לחזור שלב אחד אחורה או לחץ על BACK כדי לסגור את התפריט.

סגנונות "עקוב אחר הצבע"; הזמינים הם...

- "לבה חמה"; וריאציות על צבע אדום
- "מים עמוקים"; וריאציות על צבע כחול
- "טבע טרי"; וריאציות על צבע ירוק
- "ISF לבן חם"; צבע סטטי
- "לבן קריר"; צבע סטטי

עקוב אחר הישום

פונקציה זו זמינה כאשר אתה שולט על Ambilight באמצעות יישום.

הגדרת סגנון.. Ambilight.

- 1 - לחץ על .AMBILIGHT
- 2 - בחר "עקוב אחר הישום".
- 3 - הפעל על פי ההוראות שעל המסך.
- 4 - לחץ על (שמאל) כדי לחזור שלב אחד אחורה או לחץ על BACK כדי לסגור את התפריט.

18.2

כבוי Ambilight

כדי לכבות את Ambilight...

- 1 - לחץ על .AMBILIGHT
- 2 - לחץ על "כבוי".
- 3 - לחץ על (שמאל) כדי לחזור שלב אחד אחורה או לחץ על BACK כדי לסגור את התפריט.

18.3

הגדרות Ambilight

למידע נוסף, ב "עזרה"; בחר "מילות מפתח" וחפש את "הגדרות, Ambilight".

Ambilight

18.1

כיבוי או הפעלה, Ambilight

עקוב אחר הווידאו

ניתן להגדיר ל- Ambilight לעקוב אחר הדינמיקה של הווידאו או השמע של תוכנית טלוויזיה. לחליפין ניתן להגדיר ל- Ambilight להציג סגנון צבע מוגדר מראש או לכבות את Ambilight.

אם תבחר "עקוב אחר הווידאו"; תוכל לבחור את אחד הסגנונות העוקבים אחרי דינמיקת התמונה במסך הטלוויזיה.

הגדרת סגנון.. Ambilight.

- 1 - לחץ על .AMBILIGHT
- 2 - בחר "עקוב אחר הווידאו".
- 3 - בחר את הסגנון הרצוי.
- 4 - לחץ על (שמאל) כדי לחזור שלב אחד אחורה או לחץ על BACK כדי לסגור את התפריט.

סגנונות "עקוב אחר הווידאו"; הזמינים הם...

- "סטנדרטי"; - אידאלי לצפייה יומיומית בטלוויזיה
- "טבעי"; - עוקב אח התמונה או הצליל באופן המדויק ביותר האפשרי
- "כלל חושי"; - אידאלי לסרטי פעולה
- "חי"; - אידאלי לתנאי באור יום

- משחקים - אידאלי למשחקים
- "נוחות"; - אידאלי לערב שקט
- "מרגוע"; - אידאלי לתחושת סלון

עקוב אחר השמע

ניתן להגדיר ל- Ambilight לעקוב אחר הדינמיקה של הווידאו או השמע של תוכנית טלוויזיה. לחליפין ניתן להגדיר ל- Ambilight להציג סגנון צבע מוגדר מראש או לכבות את Ambilight.

אם תבחר "עקוב אחר השמע"; תוכל לבחור את אחד הסגנונות העוקבים אחרי דינמיקת הצליל.

הגדרת סגנון.. Ambilight.

- 1 - לחץ על .AMBILIGHT
- 2 - בחר "עקוב אחר השמע".
- 3 - בחר את הסגנון הרצוי.
- 4 - לחץ על (שמאל) כדי לחזור שלב אחד אחורה או לחץ על BACK כדי לסגור את התפריט.

סגנונות "עקוב אחר השמע"; הזמינים הם...

- "חללי"; - מעררב דינמיקת שמע עם צבעי וידאו
- "צבעוני"; - מבוסס על דינמיקת שמע
- "רטרו"; - מבוסס על דינמיקת שמע
- "ספקטרום"; - מבוסס על דינמיקת שמע
- "סורק"; - מבוסס על דינמיקת שמע
- "מקצב"; - מבוסס על דינמיקת שמע
- "מסיבה"; - תערוכת של כל סגנונות "עקוב אחר השמע"; אחד אחרי השני

נבחרות

19.1

על אודות נבחרות

באמצעות **☑** " נבחרות "; הטלויזיה שלך ממליצה...

- תוכניות טלוויזיה נוכחיות ב**☑** " **כעת בטלוויזיה** ";
- הסרטים האחרונים להשכרה ב**📺** " **וידיאו לפי דרישה** ";
- שירותי טלוויזיה מקוונים ב**📺** " **טלוויזיה לפי דרישה** ";

כדי ליהנות מ**☑** " נבחרות "; חבר את הטלויזיה לאינטרנט. ודא שאתה מסכים לתנאי השימוש. המידע והשירותים של **☑** " נבחרות "; זמינים רק בארצות נבחרות.

תנאי שימוש

כדי לאפשר לטלוויזיה לבצע המלצות אלה, יש להסכים ל**☑** " תנאי השימוש "; כדי לקבל המלצות אישיות על סמך הרגלי הצפייה, הקפד לסמן את תיבת הסימון **☑** " **אספקת המלצות צפייה מותאמות אישית** ";

כדי לפתוח את **☑** " תנאי השימוש "...;

- **1** לחץ על **☑** TOP PICKS.
- **2** השתמש במקשי הניווט כדי לבחור **☑**; בפינה השמאלית העליונה, בחר **☑** " **תנאי שימוש** "; ולחץ על OK.

19.2

כעת בטלוויזיה

על אודות כעת בטלוויזיה

באמצעות **☑** " **כעת בטלוויזיה** "; הטלויזיה ממליצה על התוכניות הפופולריות ביותר שניתן לראות באותו רגע.

התוכניות המומלצות נבחרות מהערוצים שהתקנת. הבחירה נעשית מערוצים במדינתך. כמו כן, תוכל לאפשר ל**☑** " **כעת בטלוויזיה** "; להציע לך כמה המלצות אישיות, על סמך תוכניות שבהן אתה צופה בקביעות.

הפיכת המידע על **☑** " כעת בטלוויזיה " לזמין...

- המידע על **☑** " כעת בטלוויזיה " חייב להיות זמין במדינתך.
- יש צורך שערוצים יהיו מותקנים בטלוויזיה.
- הטלוויזיה חייבת להיות מחוברת לאינטרנט.
- שעון הטלוויזיה צריך להיות מכוון למצב **☑** " אוטומטי "; או **☑** " תלוי מדינה ";
- עליך לקבל את **☑** " תנאי השירות "; (ייתכן שעשית זאת כבר כשהתחברת לאינטרנט).

השימוש ב כעת בטלוויזיה

פתיחת **☑** " כעת בטלוויזיה "...;

- **1** לחץ על **☑** TOP PICKS כדי לפתוח את תפריט **☑** " נבחרות ";

- **2** בחר **☑** " **כעת בטלוויזיה** "; בראש המסך ולחץ על OK.

- **3** בחר **עוד** כדי לפתוח את **☑** " מדריך טלוויזיה ";

עם פתיחת היישום **☑** " **כעת בטלוויזיה** "; ייתכן שיעברו כמה שניות כדי שהטלוויזיה תרענן את המידע בעמוד.

19.3

טלוויזיה מקוונת

על אודות טלוויזיה לפי דרישה

באמצעות **📺** " **טלוויזיה לפי דרישה** "; תוכל לצפות בתוכניות טלוויזיה שהחמצת או בתוכניות האהובות עליך בזמן המתאים לך. שירות זה מכונה גם **☑** " טלוויזיה בשידור חוזר "; או **☑** " טלוויזיה מקוונת "; ניתן לצפות ללא תשלום בתוכניות טלוויזיה הזמינות ב**☑** " טלוויזיה לפי דרישה ";

תוכל לאפשר ל**☑** " טלוויזיה לפי דרישה "; להציע לך כמה תוכניות בהמלצה אישית, על סמך המדינה שבה אתה חי, אופן ההתקנה של הטלוויזיה והתוכניות שבהן אתה צופה בקביעות.

הסמל **📺** יופיע בראש המסך רק כאשר **☑** " טלוויזיה לפי דרישה " זמינה.

שימוש בטלוויזיה לפי דרישה

כדי לפתוח את **☑** " טלוויזיה לפי דרישה "...;

- **1** לחץ על **☑** TOP PICKS כדי לפתוח את תפריט **☑** " נבחרות ";

- **2** בחר **📺** " **טלוויזיה לפי דרישה** "; בראש המסך ולחץ על OK.

- **3** בחר **☑** " **כל השידורים** "; ולחץ על OK. ניתן לבחור תחנת שידור ספציפית אם יש יותר מאחת זמינה.

- **4** לחץ על **←** BACK כדי לסגור.

עם פתיחת היישום **☑** " **טלוויזיה לפי דרישה** "; ייתכן שיעברו כמה שניות כדי שהטלוויזיה תרענן את המידע בעמוד.

לאחר התחלת תוכנית, ניתן להשתמש במקשים **▶** (הפעל) ו**⏸** (השהה).

19.4

וידיאו לפי דרישה

על אודות וידיאו לפי דרישה

באמצעות **📺** " **וידיאו לפי דרישה** "; ניתן לשכור סרטים מחנות מקוונת להשכרת וידאו.

תוכל לאפשר ל**☑** " וידיאו לפי דרישה "; להציע לך כמה סרטים בהמלצה אישית, על סמך המדינה שבה אתה חי, ההתקנה של הטלוויזיה והתוכניות שבהן אתה צופה בקביעות.

הסמל יופיע בסרגל העליון של המסך רק כאשר שירותי טלוויזיה מקוונים ב" וידאו לפי דרישה"; שירותי טלוויזיה מקוונים בזמן.

תשלום

כשאתה זוכר או קונה סרט, ניתן לשלם לחנות הווידאו באמצעות כרטיס אשראי. רוב חנויות הווידאו יבקשו שתיצור חשבון בפעם הראשונה שתשכיר סרט.

תעבורת אינטרנט

הזרמה של סרטונים רבים עשויות לחרוג מגבול התעבורה החודשית שלך באינטרנט.

שימוש בוידאו לפי דרישה

כדי לפתוח את " וידאו לפי דרישה" "...;

1 - לחץ על TOP PICKS כדי לפתוח את תפריט

" ונבחרות";

2 - בחר " וידאו לפי דרישה" " בראש המסך ולחץ על OK.

3 - בחר " כל החניות" " " מומלץ";

אט " פופולרי" " עבור העדפתך.

4 - לחץ על BACK כדי לסגור.

עם פתיחת היישום " וידאו לפי דרישה" ", ייתכן שיעברו כמה שניות כדי שהטלוויזיה תרענן את המידע בעמוד.

ניתן לבחור חנות וידאו ספציפית אם יש יותר מאחת זמינה.

השכרת סרט...

1 - עבור לכותרת בפוסטר של סרט. מידע מוגבל יוצג לאחר מספר שניות.

2 - לחץ על OK כדי לפתוח את דף הסרט של חנות הווידאו ולקבל תקציר של הסרט.

3 - אשר את הזמנתך.

4 - בצע את התשלום בטלוויזיה.

5 - התחל לצפות בוידאו. תוכל להשתמש במקשי (הקרנה) אוו (השהיה).

Netflix

אם יש לך מינוי ב-Netflix, ניתן ליהנות מ-Netflix בטלוויזיה זו. הטלוויזיה חייבת להיות מחוברת לאינטרנט. באזורך, ייתכן ש-Netflix יגיע רק בעדכוני תוכנה עתידיים.

כדי לפתוח את Netflix, לחץ על **NETFLIX** כדי לפתוח את היישום של Netflix. ניתן לפתוח מיד את Netflix מטלוויזיה במצב המתנה.

www.netflix.com

Multi View

21.1

טקסט וטלויזיה

תוכל לצפות בתחנת טלויזיה במסך הקטן של Multi View כאשר אתה צופה בטקסט.

לצפייה בתחנת טלויזיה תוך כדי צפייה בטקסט...

- 1 - לחץ על & "תצוגה מרובה"; או לחץ על כדי לפתוח את "תפריט טלויזיה";
- 2 - בחר & "תצוגה מרובה"; , ולחץ על OK.
- 3 - בחר & "תצוגה מרובה";
- & "מופעלת"; על המסך. התחנה בה אתה צופה תוצג במסך הקטן.

כדי להסתיר את המסך הקטן, בחר & "תצוגה מרובה"; & "כבויה"; על המסך.

* אם המקש & "תצוגה מרובה"; זמין בשלט רחוק.

21.2

HDMI וטלויזיה

ניתן לצפות בערוץ טלויזיה במסך הקטן של & "תצוגה מרובה"; כאשר אתה צופה בסרטון מהתקן HDMI מחובר.

כדי לצפות ברזץ טלויזיה בעת צפייה בסרטון מהתקן* HDMI מחובר...

- 1 - לחץ על & "תצוגה מרובה"; או לחץ על כדי לפתוח את "תפריט טלויזיה";
- 2 - בחר & "תצוגה מרובה"; ולחץ על OK.
- 3 - בחר & "תצוגה מרובה";
- & "מופעלת"; על המסך. התחנה בה אתה צופה תוצג במסך הקטן.

כדי להסתיר את המסך הקטן, בחר & "תצוגה מרובה"; & "כבויה"; על המסך.

הערה: ניתן לצפות רק בתמונה של ערוץ טלויזיה במצב & "תצוגה מרובה";, השמע של ערוץ הטלויזיה יהיה מושקע.

* אם המקש & "תצוגה מרובה"; זמין בשלט רחוק.

21.3

Nettv וטלויזיה

תוכל לצפות בתחנת טלויזיה במסך הקטן של & "תצוגה מרובה"; כאשר אתה צופה ביישום Nettv & "גלריית היישומים";

כדי לצפות בערוץ טלויזיה בעת צפייה ביישום Nettv & "גלריית היישומים";...

- 1 - לחץ על & "תצוגה מרובה"; או לחץ על כדי לפתוח את "תפריט טלויזיה";
- 2 - בחר & "תצוגה מרובה"; ולחץ על OK.
- 3 - בחר & "תצוגה מרובה";
- & "מופעלת"; על המסך. התחנה בה אתה צופה תוצג במסך הקטן.

במסך הקטן.

- לחץ על או - כדי להחליף ערוצים במסך הקטן

כדי להסתיר את המסך הקטן, בחר & "תצוגה מרובה"; & "כבויה"; על המסך.

הערה: לא כל יישום Nettv יכול לתמוך ב- & "תצוגה מרובה"; עם ערוץ טלויזיה, אם היישום אינו תומך ב- & "תצוגה מרובה";, הטלויזיה תציג הודעה: & "תצוגה מרובה"; לא נתמכת.

* אם המקש & "תצוגה מרובה"; זמין בשלט רחוק.

21.4

Nettv ו-HDMI

ניתן לצפות ביישום של Nettv & "גלריית היישומים"; במסך הקטן של & "תצוגה מרובה"; כאשר אתה צופה בסרטון מהתקן HDMI מחובר.

- 1 - לחץ על & "תצוגה מרובה"; או לחץ על כדי לפתוח את "תפריט טלויזיה";
- 2 - בחר & "תצוגה מרובה"; ולחץ על OK.
- 3 - בחר & "תצוגה מרובה";
- & "מופעלת"; על המסך.

כדי להסתיר את המסך הקטן, בחר & "תצוגה מרובה"; & "כבויה"; על המסך.

הערה: לא כל יישום Nettv יכול לתמוך ב- & "תצוגה מרובה"; עם ערוץ טלויזיה, אם היישום אינו תומך ב- & "תצוגה מרובה";, הטלויזיה תציג הודעה: & "תצוגה מרובה"; לא נתמכת.

* אם המקש & "תצוגה מרובה"; זמין בשלט רחוק.

תוכנה

22.1

עדכון תוכנה

עדכון מהאינטרנט

אם הטלויזיה מחוברת לאינטרנט, אתה עשוי לקבל הודעה שבה תתבקש לעדכן את תוכנת הטלויזיה. לשם כך, תצטרך חיבור מהיר (בפס רחב) לאינטרנט. אם תקבל הודעה זו, מומלץ שתבצע את העדכון.

כאשר ההודעה על המסך, בחר "עדכון"; ופעל על פי ההוראות שיופיעו על-גבי המסך.

תוכל גם לחפש עדכון תוכנה בעצמך.

במהלך עדכון התוכנה לא תופיע תמונה והטלויזיה תכבה ותופעל שוב. זה עשוי להתרחש מספר פעמים. העדכון יכול להימשך מספר דקות. המתן עד שתמונת הטלויזיה תחזור. אי ללחות על מתג ההפעלה Ⓞ בטלויזיה או בשלט רחוק במהלך עדכון התוכנה.

חיפוש עצמי של עדכון תוכנה...

1 - לחץ על ⚙, בחר "כל ההגדרות"; ולחץ על OK.
2 - בחר "עדכון תוכנה"; < "חפש עדכונים".

3 - בחר "אינטרנט".

4 - הטלויזיה תחפש עדכון באינטרנט.

5 - אם ישנו עדכון זמין, ניתן לעדכן את התוכנה מיד.

6 - עדכון תוכנה יכול להימשך מספר דקות. אין ללחוץ על

המקש Ⓞ בטלויזיה או בשלט רחוק.

7 - לאחר סיום העדכון, הטלויזיה תחזור לערוץ שבו צפית.

עדכון מ-USB

ייתכן שיהיה צורך לעדכן את תוכנת הטלויזיה.

אתה זקוק למחשב בעל חיבור מהיר לאינטרנט וכונן הבזק USB כדי להעלות את התוכנה לטלויזיה. השתמש בכונן הבזק USB בעל שטח פנוי של 500 מגה-בייט לפחות. ודא שהגנת הצריבה מנותקת.

עדכון תוכנת הטלויזיה...

1 - לחץ על ⚙, בחר "כל ההגדרות"; ולחץ על OK.
2 - בחר "עדכון תוכנה"; < "חפש עדכונים".

3 - בחר USB ולחץ על OK.

זיהוי הטלויזיה

1 - הכנס את התקן זיכרון ה-USB אל אחת מכניסות ה-USB של הטלויזיה.

2 - בחר "כתוב אל USB"; ולחץ על OK. קובץ זיהוי נכתב בכונן ההבזק USB.

הורדת התוכנה

1 - הכנס את כונן ההבזק USB למחשב שלך.

2 - בהתקן הזיכרון USB, מצא את הקובץ update.htm ולחץ עליו לחיצה כפולה.

3 - בחר "שליחת מזהה".

4 - אם תוכנה חדשה זמינה, הורד את הקובץ zip.

5 - לאחר ההורדה, בטל את דחיסת הקובץ zip והעתק את

הקובץ autorun.upg אל תוך כונן ההבזק USB. אין לשמור את הקובץ בתיקייה.

עדכון תוכנת הטלויזיה

1 - חבר שוב את כונן ההבזק USB לטלויזיה. העדכון מתחיל באופן אוטומטי.

2 - עדכון תוכנה יכול להימשך מספר דקות. אין ללחוץ על המקש Ⓞ בטלויזיה או בשלט רחוק. אין להסיר את כונן הבזק ה-USB.

3 - לאחר סיום העדכון, הטלויזיה תחזור לערוץ שבו צפית.

אם מתרחשת הפסקת חשמל במהלך העדכון, אל תסיר את התקן הזיכרון USB מהטלויזיה. כאשר זרם החשמל יחודש, העדכון יימשך.

כדי למנוע עדכון שלא במתכוון של תוכנת הטלויזיה, מחק את הקובץ autorun.upg מזיכרון התקן ה-USB.

22.2

גרסת תוכנה

צפייה בגרסה הנוכחית של תוכנת הטלויזיה...

1 - לחץ על ⚙, בחר "כל ההגדרות"; ולחץ על OK.
2 - בחר "עדכון תוכנה"; < "פרטי תוכנה קיימת"; ולחץ על OK.

3 - יוצגו הגרסה, הערות מוצר ותאריך הכנה. גם מספר ESN של Netflix מוצג אם הוא זמין.

4 - לחץ על < (שמאל) מספר פעמים אם צריך, כדי לסגור את התפריט.

22.3

תוכנת קוד פתוח

טלויזיה זאת כוללת תוכנה בעלת קוד-פתוח. TP Vision Europe B.V המלא המקור קוד של עותק, בקשה לפי, לספק בזאת מציעה. המתאים לחבילות התוכנה קוד-פתוח בעלות זכויות יוצרים, הנמצאות בשימוש במוצר זה ושבעבורן נדרשת הצעה זו על ידי הרישיונות המתאימים.

הצעה זו תקפה במשך שלוש שנים מרכישת המוצר, לכל מי שקיבל לרשותו מידע זה.

כדי לקבל את קוד המקור, כתוב באנגלית אל ...

tpvision.com @open.source

22.4

רישיון קוד פתוח

על אודות רישיון קוד פתוח

README של קוד המקור של חלקי תוכנת הטלויזיה של TP Vision Netherlands B.V, הנכלל ברישיונות הקוד הפתוח.

זהו מסמך המתאר את חלוקת קוד המקור שנעשה בו שימוש בטלויזיות TP Vision Netherlands B.V, הנכלל ברישיון הציבורי הכללי של גנו (GPL GNU) או ברישיון הציבורי הכללי המוקטן של גנו (LGPL GNU), או בכל רישיון אחר של קוד מקור פתוח. ההוראות להשגת עותקים של התוכנה ניתן למצוא ב "הוראות שימוש".

in all copies. THE SOFTWARE IS PROVIDED "AS IS", WITHOUT WARRANTY OF ANY KIND, EXPRESS OR IMPLIED, INCLUDING BUT NOT LIMITED TO THE WARRANTIES OF MERCHANTABILITY, FITNESS FOR A PARTICULAR PURPOSE AND NONINFRINGEMENT OF THIRD PARTY RIGHTS. INNO EVENT SHALL THE AUTHORS OR COPYRIGHT HOLDERS BE LIABLE FOR ANY CLAIM, DAMAGES OR OTHER LIABILITY, WHETHER IN AN ACTION OF CONTRACT, TORT OR OTHERWISE, ARISING FROM, OUT OF OR IN CONNECTION WITH THE SOFTWARE OR THE USE OR OTHER DEALINGS IN THE SOFTWARE. Except as contained in this notice, the name of a copyright holder shall not be used in advertising or otherwise to promote the sale, use or other dealings in this Software without prior written authorization of the copyright holder.

libfreetype (2.4.2)

FreeType is a software development library, available in source and binary forms, used to render text on to bitmaps and provides support for other font-related operations. The original download site for this software is : <https://github.com/julienr/libfreetype-android> Freetype License

libjpeg (8a)

This package contains C software to implement JPEG image encoding, decoding, and transcoding. This software is based in part on the work of the Independent JPEG Group.-----The authors make NO WARRANTY or representation, either express or implied, with respect to this software, its quality, accuracy, merchantability, or fitness for a particular purpose. This software is provided "AS IS", and you, its user, assume the entire risk as to its quality and accuracy. This software is copyright (C) 1991-1998, Thomas G. Lane. All Rights Reserved except as specified below. Permission is hereby granted to use, copy, modify, and distribute this software (or portions thereof) for any purpose, without fee, subject to these conditions: (1) If any part of the source code for this software is distributed, then -this README file must be included, with this copyright and no warranty notice unaltered; and any additions, deletions, or changes to the original files must be clearly indicated in accompanying documentation. (2) If only executable code is distributed, then the accompanying documentation must state that "this software is based in part on the work of the Independent JPEG Group". (3) Permission for use of this software is granted only if the user accepts full responsibility for any undesirable consequences; the authors accept NO LIABILITY for damages of any kind. These conditions apply to any software derived from or based on the IJG code, not just to the unmodified library. If you use our work, you ought to acknowledge us. Permission is NOT granted for the use of any IJG author's name or company name in advertising or publicity relating to this software or products derived from it. This software may be referred to only as "the Independent JPEG Group's software". We specifically permit and encourage the use of this software as the basis of commercial products,

. TP Vision Netherlands B.V בין אחריות כל מספקת אינה . מפורשת או מרומזת, כולל אחריות לסחירות או התאמה למטרה . כלשהי בנוגע לתוכנה זו. TP Vision Netherlands B.V אינה . מציעה כל תמיכה עבור תוכנה זו. האור לעיל אינו משפיע על האחריות וחביותיך החוקיות בנוגע למוצרי TP Vision Netherlands B.V הזמין זה מקור קוד על רק חלה היא. שרכשת . לשימושך .

Open Source

Android (6+)

This tv contains the Android Marshmello Software. Android is a Linux-based operating system designed primarily for touchscreen mobile devices such as smartphones and tablet computers. This software will also be reused in TP Vision Android based TV's. The original download site for this software is : <https://android.google.com> This piece of software is made available under the terms and conditions of the Apache license version 2, which can be found below. Android APACHE License Version 2 (<http://source.android.com/source/licenses.html>) This includes all external sources used by official Android AOSP.

linux kernel (3.10.79)

This tv contains the Linux Kernel. The original download site for this software is : <http://www.kernel.org/>. This piece of software is made available under the terms and conditions of the GPL v2 license, which can be found below. Additionally, following exception applies : "NOTE! This copyright does *not* cover user programs that use kernel services by normal system calls - this is merely considered normal use of the kernel, and does *not* fall under the heading of "derived work". Also note that the GPL below is copyrighted by the Free Software Foundation, but the instance of code that it refers to (the linux kernel) is copyrighted by me and others who actually wrote it. Also note that the only valid version of the GPL as far as the kernel is concerned is `_this_` particular version of the license (ie v2, not v2.2 or v3.x or whatever), unless explicitly otherwise stated. Linus Torvalds"

libcurl (7.21.7)

libcurl is a free and easy-to-use client-side URL transfer library, supporting DICT, FILE, FTP, FTPS, Gopher, HTTP, HTTPS, IMAP, IMAPS, LDAP, LDAPS, POP3, POP3S, RTMP, RTSP, SCP, SFTP, SMTP, SMTPS, Telnet and TFTP. libcurl supports SSL certificates, HTTP POST, HTTP PUT, FTP uploading, HTTP form based upload, proxies, cookies, user+password authentication (Basic, Digest, NTLM, Negotiate, Kerberos), file transfer resume, http proxy tunneling and more! The original download site for this software is : <http://curl.haxx.se/libcurl/> COPYRIGHT AND PERMISSION NOTICE Copyright (c) 1996 - 2010, Daniel Stenberg, daniel@haxx.se. All rights reserved. Permission to use, copy, modify, and distribute this software for any purpose with or without fee is hereby granted, provided that the above copyright notice and this permission notice appear

server and client Web applications. It supports major Internet transport, data format, and service description standards like HTTP and HTTPS, SMTP, XML, JSON, Atom, and WADL. The original download site for this software is : <http://restlet.org> This piece of software is made available under the terms and conditions of the Apache License version 2.

FaceBook SDK (3.0.1)

This TV contains Facebook SDK. The Facebook SDK for Android is the easiest way to integrate your Android app with Facebook's platform. The SDK provides support for Login with Facebook authentication, reading and writing to Facebook APIs and support for UI elements such as pickers and dialogs. The original download site for this software is : <https://developer.facebook.com/docs/android> This piece of software is made available under the terms and conditions of the Apache License version 2.

ffmpeg (2.1.3)

This TV uses FFmpeg. FFmpeg is a complete, cross-platform solution to record, convert and stream audio and video. The original download site for this software is : <http://ffmpeg.org> This piece of software is made available under the terms and conditions of the GPL v2 license, which can be found below.

gson (2.3)

This TV uses gson. Gson is a Java library that can be used to convert Java Objects into their JSON representation. It can also be used to convert a JSON string to an equivalent Java object. Gson can work with arbitrary Java objects including pre-existing objects that you do not have source-code of. The original download site for this software is : <https://code.google.com/p/google-gson/> This piece of software is made available under the terms and conditions of the Apache License 2.0

This software includes an implementation of the AES Cipher, licensed by Brian Gladman. The original download site for this software is : <http://www.gladman.me.uk/> This piece of software is licensed by Brian Gladman

libUpNp (1.2.1)

The original download site for this software is : <http://upnp.sourceforge.net/> This piece of software is made available under the terms and conditions of the BSD.

live555 (0.82)

Live555 provides RTP/RTCP/RTSP client. The original download site for this software is : <http://www.live555.com> This piece of software is made

provided that all warranty or liability claims are assumed by the product vendor.

libpng (1.4.1)

libpng is the official Portable Network Graphics (PNG) -reference library (originally called pnglib). It is a platform independent library that contains C functions for handling PNG images. It supports almost all of PNG's features, is extensible. The original download site for this software is : <https://github.com/julienr/libpng-android> libpng license

dvbsnoop (1.2)

dvbsnoop is a DVB / MPEG stream analyzer program. For generating CRC32 values required for composing PAT, PMT, EIT sections. The original download site for this software is : <https://github.com/a4tunado/dvbsnoop/blob/master/src/misc/crc32.c> GPL v2 <http://dvbsnoop.sourceforge.net/dvbsnoop.html>

ezxml (0.8.6)

ezXML is a C library for parsing XML documents. The original download site for this software is : <http://ezxml.sourceforge.net>. Copyright 2004, 2005 Aaron Voisine. This piece of software is made available under the terms and conditions of the MIT license, which can be found below.

gSoap (2.7.15)

The gSOAP toolkit is an open source C and C++ software development toolkit for SOAP/XML Web services and generic (non-SOAP) C/C++ XML data bindings. Part of the software embedded in this product is gSOAP software. Portions created by gSOAP are Copyright 2001-2009 Robert A. van Engelen, Genivia inc. All Rights Reserved. THE SOFTWARE IN THIS PRODUCT WAS IN PART PROVIDED BY GENIVIA INC AND ANY EXPRESS OR IMPLIED WARRANTIES, INCLUDING, BUT NOT LIMITED TO, THE IMPLIED WARRANTIES OF MERCHANTABILITY AND FITNESS FOR A PARTICULAR PURPOSE ARE DISCLAIMED. IN NO EVENT SHALL THE AUTHOR BE LIABLE FOR ANY DIRECT, INDIRECT, INCIDENTAL, SPECIAL, EXEMPLARY, OR CONSEQUENTIAL DAMAGES (INCLUDING, BUT NOT LIMITED TO, PROCUREMENT OF SUBSTITUTE GOODS OR SERVICES; LOSS OF USE, DATA, OR PROFITS; OR BUSINESS INTERRUPTION) HOWEVER CAUSED AND ON ANY THEORY OF LIABILITY, WHETHER IN CONTRACT, STRICT LIABILITY, OR TORT (INCLUDING NEGLIGENCE OR OTHERWISE) ARISING IN ANY WAY OUT OF THE USE OF THIS SOFTWARE, EVEN IF ADVISED OF THE POSSIBILITY OF SUCH DAMAGE.

restlet (2.1.7)

Restlet is a lightweight, comprehensive, open source REST framework for the Java platform. Restlet is suitable for both

dlmalloc (2.7.2)

Opera uses Doug Lea's memory allocator. The original download site for this software is :
<http://gee.cs.oswego.edu/dl/html/malloc.html>

double-conversion

Opera uses double-conversion library by Florian Loitsch, faster double : string conversions (dtoa and strtod). The original download site for this software is :
<http://code.google.com/p/double-conversion> Copyright 2006-2011, the V8 project authors. All rights reserved. Redistribution and use in source and binary forms, with or without modification, are permitted provided that the following conditions are met: * Redistributions of source code must retain the above copyright notice, this list of conditions and the following disclaimer. * Redistributions in binary form must reproduce the above copyright notice, this list of conditions and the following disclaimer in the documentation and/or other materials provided with the distribution. * Neither the name of Google Inc. nor the names of its contributors may be used to endorse or promote products derived from this software without specific prior written permission. THIS SOFTWARE IS PROVIDED BY THE COPYRIGHT HOLDERS AND CONTRIBUTORS "AS IS" AND ANY EXPRESS OR IMPLIED WARRANTIES, INCLUDING, BUT NOT LIMITED TO, THE IMPLIED WARRANTIES OF MERCHANTABILITY AND FITNESS FOR A PARTICULAR PURPOSE ARE DISCLAIMED. IN NO EVENT SHALL THE COPYRIGHT OWNER OR CONTRIBUTORS BE LIABLE FOR ANY DIRECT, INDIRECT, INCIDENTAL, SPECIAL, EXEMPLARY, OR CONSEQUENTIAL DAMAGES (INCLUDING, BUT NOT LIMITED TO, PROCUREMENT OF SUBSTITUTE GOODS OR SERVICES; LOSS OF USE, DATA, OR PROFITS; OR BUSINESS INTERRUPTION) HOWEVER CAUSED AND ON ANY THEORY OF LIABILITY, WHETHER IN CONTRACT, STRICT LIABILITY, OR TORT (INCLUDING NEGLIGENCE OR OTHERWISE) ARISING IN ANY WAY OUT OF THE USE OF THIS SOFTWARE, EVEN IF ADVISED OF THE POSSIBILITY OF SUCH DAMAGE.

EMX (0.9c)

Opera uses EMX, which is an OS/2 port of the gcc suite. Opera uses modified versions of the sprintf and sscanf methods from this C library. * The emx libraries are not distributed under the GPL. Linking an * application with the emx libraries does not cause the executable * to be covered by the GNU General Public License. You are allowed * to change and copy the emx library sources if you keep the copyright * message intact. If you improve the emx libraries, please send your * enhancements to the emx author (you should copyright your * enhancements similar to the existing emx libraries).

freetype (2.4.8)

Opera uses freetype FreeType 2 is a software-font engine that is designed to be small, efficient, highly customizable

available under the terms and conditions of the LGPL v2.1 license, which can be found below.

dnsmasq

Dnsmasq is a lightweight, easy to configure DNS forwarder and DHCP server. The original download site for this software is : <https://android.googlesource.com/platform/external/dnsmasq> This piece of software is made available under the terms and conditions of the GPL v2 license, which can be found below.

TomCrypt (1.1)

iwedia stack is using tomcrypt for sw decryption. The original download site for this software is : <http://manpages.ubuntu.com/manpages/saucy/man3/libtomcrypt.3.html> This piece of software is made available under the terms and conditions of the DO WHAT THE FUCK YOU WANT TO PUBLIC LICENSE

u-boot (2011-12)

U-boot is a boot loader for embedded boards based on ARM, MIPS and other processors, which can be installed in a boot ROM and used to initialize and test the hardware or to download and run application code. This piece of software is made available under the terms and conditions of the GPL v2 license, which can be found below.

AsyncHttpClient (1.4.6)

The original download site for this software is : <http://loopj.com/android-async-http/> This piece of software is made available under the terms and conditions of the APACHE LICENSE 2.0

httpClient-4.4.1.1 (4.4.1.1)

This is needed to import cz.msebera.android.httpClient used by AsyncHttpClient. The original download site for this software is : <http://mvnrepository.com/artifact/cz.msebera.android/httpclient/4.4.1.1> This piece of software is made available under the terms and conditions of the APACHE LICENSE 2.0

Jackson Parser (2.x)

lpepg client uses Jackson Parser for string manipulation. The original download site for this software is : <https://github.com/FasterXML/jackson-core> This piece of software is made available under the terms and conditions of the APACHE LICENSE 2.0

Opera Web Browser (SDK 3.5)

This TV contains Opera Browser Software.

use of the Software and Document, your violation of the Terms of Use or infringement of any intellectual property or other right of any person or entity.11. The Terms of Use will be governed by and construed in accordance with the laws of Hong Kong.12. Any waiver of any provision of the Terms of Use will be effective only if in writing and signed by HKSARG or its representative.13. If for any reason a court of competent jurisdiction finds any provision or portion of the Terms of Use to be unenforceable, the remainder of the Terms of Use will continue in full force and effect.14. The Terms of Use constitute the entire agreement between the parties with respect to the subject matter hereof and supersedes and replaces all prior or contemporaneous understandings or agreements, written or oral, regarding such subject matter.15. In addition to the licence granted in Clause 4, HKSARG hereby grants you a non-exclusive limited licence to reproduce and distribute the Software and Document with the following conditions: (i) not for financial gain unless it is incidental; (ii) reproduction and distribution of the Software and Document in complete and unmodified form; and (iii) when you distribute the Software and Document, you agree to attach the Terms of Use and a statement that the latest version of the Terms of Use is available from the "Office of the Government Chief Information Officer" Web site (http://www.ogcio.gov.hk/en/business/tech_promotion/ccli/terms/terms.htm).

IANA (Dec 30 2013)

Opera uses Internet Assigned Numbers Authority: Character encoding tag names and numbers. The original download site for this software is : <https://www.iana.org>

ICU (3)

Opera uses ICU : International Components for Unicode: Mapping table for GB18030. The original download site for this software is : <http://site.icu-project.org/http://source.icu-project.org/repos/icu/icu/trunk/license.html>

MozTW (1.0)

Opera uses MoxTW : MozTW project: Big5-2003 mapping tables. The original download site for this software is : <https://moztw.org> This piece of software is made available under the terms and conditions of CCPL

NPAPI (0.27)

Opera uses NPAPI : Netscape 4 Plugin API: npapi.h, nplfunctions.h, npruntime.h and nptypes.h. Distributed as part of the Netscape 4 Plugin SDK. The original download site for this software is : wiki.mozilla.org This piece of software is made available under the terms and conditions of mozilla public licence (MPL) as described below.

openssl (1.0.0g)

and portable, while capable of producing high-quality output (glyph images). The original download site for this software is :

<http://www.freetype.org/freetype2/index.html> Freetype License

HKSCS (2008)

Opera uses HKSCS: The Government of the Hong Kong Special Administrative Region HKSCS mappings. The original download site for this software is :

<http://www.ogcio.gov.hk> Before downloading the Software or Document provided on this Web page, you should read the following terms (Terms of Use). By downloading the Software and Document, you are deemed to agree to these terms. 1. The Government of the Hong Kong Special Administrative Region (HKSARG) has the right to amend or vary the terms under this Terms of Use from time to time at its sole discretion. 2. By using the Software and Document, you irrevocably agree that the HKSARG may from time to time vary this Terms of Use without further notice to you and you also irrevocably agree to be bound by the most updated version of the Terms of Use. 3. You have the sole responsibility of obtaining the most updated version of the Terms of Use which is available in the "Digital 21" Web site (http://www.ogcio.gov.hk/en/business/tech_promotion/ccli/terms/terms.htm). 4. By accepting this Terms of Use, HKSARG shall grant you a non-exclusive license to use the Software and Document for any purpose, subject to clause 5 below. 5. You are not allowed to make copies of the Software and Document except it is incidental to and necessary for the normal use of the Software. You are not allowed to adapt or modify the Software and Document or to distribute, sell, rent, or make available to the public the Software and Document, including copies or an adaptation of them. 6. The Software and Document are protected by copyright. The licensors of the Government of Hong Kong Special Administrative Region are the owners of all copyright works in the Software and Document. All rights reserved. 7. You understand and agree that use of the Software and Document are at your sole risk, that any material and/or data downloaded or otherwise obtained in relation to the Software and Document is at your discretion and risk and that you will be solely responsible for any damage caused to your computer system or loss of data or any other loss that results from the download and use of the Software and Document in any manner whatsoever. 8. In relation to the Software and Document, HKSARG hereby disclaims all warranties and conditions, including all implied warranties and conditions of merchantability, fitness for a particular purpose and non-infringement. 9. HKSARG will not be liable for any direct, indirect, incidental, special or consequential loss of any kind resulting from the use of or the inability to use the Software and Document even if HKSARG has been advised of the possibility of such loss. 10. You agree not to sue HKSARG and agree to indemnify, defend and hold harmless HKSARG, its officers and employees from any and all third party claims, liability, damages and/or costs (including, but not limited to, legal fees) arising from your

source distribution. Jean-loup Gailly jloup@gzip.org Mark Adler madler@alumni.caltech.edu

TPVision is grateful to the groups and individuals above for their contributions.

GNU GENERAL PUBLIC LICENSE

Version 2, June 1991

Copyright (C) 1989, 1991 Free Software Foundation, Inc.
51 Franklin Street, Fifth Floor, Boston, MA 02110-1301, USA

Everyone is permitted to copy and distribute verbatim copies of this license document, but changing it is not allowed.

Preamble

The licenses for most software are designed to take away your freedom to share and change it. By contrast, the GNU General Public License is intended to guarantee your freedom to share and change free software--to make sure the software is free for all its users. This General Public License applies to most of the Free Software Foundation's software and to any other program whose authors commit to using it. (Some other Free Software Foundation software is covered by the GNU Lesser General Public License instead.) You can apply it to your programs, too.

When we speak of free software, we are referring to freedom, not price. Our General Public Licenses are designed to make sure that you have the freedom to distribute copies of free software (and charge for this service if you wish), that you receive source code or can get it if you want it, that you can change the software or use pieces of it in new free programs; and that you know you can do these things.

To protect your rights, we need to make restrictions that forbid anyone to deny you these rights or to ask you to surrender the rights. These restrictions translate to certain responsibilities for you if you distribute copies of the software, or if you modify it.

For example, if you distribute copies of such a program, whether gratis or for a fee, you must give the recipients all the rights that you have. You must make sure that they, too, receive or can get the source code. And you must show them these terms so they know their rights.

We protect your rights with two steps: (1) copyright the software, and (2) offer you this license which gives you legal permission to copy, distribute and/or modify the software.

Also, for each author's protection and ours, we want to make certain that everyone understands that there is no warranty for this free software. If the software is modified by someone else and passed on, we want its recipients to know that what

Opera uses OpenSSL, developed by the OpenSSL project and based on SSLey. The original download site for this software is : www.openssl.org OpenSSL license

Unicode (4.0)

Opera uses Unicode : Data from the Unicode character database. The original download site for this software is : www.unicode.org/http://www.unicode.org/copyright.html

Webp (0.2.0)

Opera uses Webp : libwebp is a library for decoding images in the WebP format. Products may use it to decode WebP images. The turbo servers will eventually re-decode images to WebP. The original download site for this software is : <https://developers.google.com/speed/webp/?csw=1> [https://chromium.googlesource.com/webm/libwebp/AdditionalIPRightsGrant\(Patents\)](https://chromium.googlesource.com/webm/libwebp/AdditionalIPRightsGrant(Patents))"This implementation" means the copyrightable works distributed by Google as part of the WebM Project. Google hereby grants to you a perpetual, worldwide, non-exclusive, no-charge, royalty-free, irrevocable (except as stated in this section) patent license to make, have made, use, offer to sell, sell, import, transfer, and otherwise run, modify and propagate the contents of this implementation of VP8, where such license applies only to those patent claims, both currently owned by Google and acquired in the future, licensable by Google that are necessarily infringed by this implementation of VP8. This grant does not include claims that would be infringed only as a consequence of further modification of this implementation. If you or your agent or exclusive licensee institute or order or agree to the institution of patent litigation against any entity (including a cross-claim or counterclaim in a lawsuit) alleging that this implementation of VP8 or any code incorporated within this implementation of VP8 constitutes direct or contributory patent infringement, or inducement of patent infringement, then any patent rights granted to you under this License for this implementation of VP8 shall terminate as of the date such litigation is filed.

Zlib (1.2.3)

Opera uses zlib as compression library The original download site for this software is : <http://zlib.net> Copyright (C) 1995-2004 Jean-loup Gailly and Mark Adler This software is provided 'as-is', without any express or implied warranty. In no event will the authors be held liable for any damages arising from the use of this software. Permission is granted to anyone to use this software for any purpose, including commercial applications, and to alter it and redistribute it freely, subject to the following restrictions: 1. The origin of this software must not be misrepresented; you must not claim that you wrote the original software. If you use this software in a product, an acknowledgment in the product documentation would be appreciated but is not required. 2. Altered source versions must be plainly marked as such, and must not be misrepresented as being the original software. 3. This notice may not be removed or altered from any

derivative or collective works based on the Program.

In addition, mere aggregation of another work not based on the Program with the Program (or with a work based on the Program) on a volume of a storage or distribution medium does not bring the other work under the scope of this License.

- a) Accompany it with the complete corresponding machine readable source code, which must be distributed under the terms of Sections 1 and 2 above on a medium customarily used for software interchange; or,
- b) Accompany it with a written offer, valid for at least three years, to give any third party, for a charge no more than your cost of physically performing source distribution, a complete machine-readable copy of the corresponding source code, to be distributed under the terms of Sections 1 and 2 above on a medium customarily used for software interchange; or,
- c) Accompany it with the information you received as to the offer to distribute corresponding source code. (This alternative is allowed only for noncommercial distribution and only if you received the program in object code or executable form with such an offer, in accord with Subsection b above.)

The source code for a work means the preferred form of the work for making modifications to it. For an executable work, complete source code means all the source code for all modules it contains, plus any associated interface definition files, plus the scripts used to control compilation and installation of the executable. However, as a special exception, the source code distributed need not include anything that is normally distributed (in either source or binary form) with the major components (compiler, kernel, and so on) of the operating system on which the executable runs, unless that component itself accompanies the executable.

If distribution of executable or object code is made by offering access to copy from a designated place, then offering equivalent access to copy the source code from the same place counts as distribution of the source code, even though third parties are not compelled to copy the source along with the object code.

If any portion of this section is held invalid or unenforceable under any particular circumstance, the balance of the section is intended to apply and the section as a whole is intended to apply in other circumstances.

It is not the purpose of this section to induce you to infringe any patents or other property right claims or to contest validity of any such claims; this section has the sole purpose of protecting the integrity of the free software distribution system, which is implemented by public license practices. Many people have made generous contributions to the wide range of software distributed through that system in reliance on consistent application of that system; it is up to the author/donor to decide if he or she is willing to distribute software through any other system and a licensee cannot impose that choice.

This section is intended to make thoroughly clear what is

they have is not the original, so that any problems introduced by others will not reflect on the original authors' reputations.

Finally, any free program is threatened constantly by software patents. We wish to avoid the danger that redistributors of a free program will individually obtain patent licenses, in effect making the program proprietary. To prevent this, we have made it clear that any patent must be licensed for everyone's free use or not licensed at all.

The precise terms and conditions for copying, distribution and modification follow.

TERMS AND CONDITIONS FOR COPYING, DISTRIBUTION AND MODIFICATION

Activities other than copying, distribution and modification are not covered by this License; they are outside its scope. The act of running the Program is not restricted, and the output from the Program is covered only if its contents constitute a work based on the Program (independent of having been made by running the Program). Whether that is true depends on what the Program does.

You may charge a fee for the physical act of transferring a copy, and you may at your option offer warranty protection in exchange for a fee.

- a) You must cause the modified files to carry prominent notices stating that you changed the files and the date of any change.
- b) You must cause any work that you distribute or publish, that in whole or in part contains or is derived from the Program or any part thereof, to be licensed as a whole at no charge to all third parties under the terms of this License.
- c) If the modified program normally reads commands interactively when run, you must cause it, when started running for such interactive use in the most ordinary way, to print or display an announcement including an appropriate copyright notice and a notice that there is no warranty (or else, saying that you provide a warranty) and that users may redistribute the program under these conditions, and telling the user how to view a copy of this License. (Exception: if the Program itself is interactive but does not normally print such an announcement, your work based on the Program is not required to print an announcement.)

These requirements apply to the modified work as a whole. If identifiable sections of that work are not derived from the Program, and can be reasonably considered independent and separate works in themselves, then this License, and its terms, do not apply to those sections when you distribute them as separate works. But when you distribute the same sections as part of a whole which is a work based on the Program, the distribution of the whole must be on the terms of this License, whose permissions for other licensees extend to the entire whole, and thus to each and every part regardless of who wrote it.

Thus, it is not the intent of this section to claim rights or contest your rights to work written entirely by you; rather, the intent is to exercise the right to control the distribution of

that we gave you. You must make sure that they, too, receive or can get the source code. If you link other code with the library, you must provide complete object files to the recipients, so that they can relink them with the library after making changes to the library and recompiling it. And you must show them these terms so they know their rights.

We protect your rights with a two-step method: (1) we copyright the library, and (2) we offer you this license, which gives you legal permission to copy, distribute and/or modify the library.

To protect each distributor, we want to make it very clear that there is no warranty for the free library. Also, if the library is modified by someone else and passed on, the recipients should know that what they have is not the original version, so that the original author's reputation will not be affected by problems that might be introduced by others.

Finally, software patents pose a constant threat to the existence of any free program. We wish to make sure that a company cannot effectively restrict the users of a free program by obtaining a restrictive license from a patent holder. Therefore, we insist that any patent license obtained for a version of the library must be consistent with the full freedom of use specified in this license.

Most GNU software, including some libraries, is covered by the ordinary GNU General Public License. This license, the GNU Lesser General Public License, applies to certain designated libraries, and is quite different from the ordinary General Public License. We use this license for certain -libraries in order to permit linking those libraries into non free programs.

When a program is linked with a library, whether statically or using a shared library, the combination of the two is legally speaking a combined work, a derivative of the original library. The ordinary General Public License therefore permits such linking only if the entire combination fits its criteria of freedom. The Lesser General Public License permits more lax criteria for linking other code with the library.

We call this license the "Lesser" General Public License because it does Less to protect the user's freedom than the ordinary General Public License. It also provides other free software developers Less of an advantage over competing non-free programs. These disadvantages are the reason we use the ordinary General Public License for many libraries. However, the Lesser license provides advantages in certain special circumstances.

For example, on rare occasions, there may be a special need to encourage the widest possible use of a certain library, so that it becomes a de-facto standard. To achieve this, non-free programs must be allowed to use the library. A more frequent case is that a free library does the same job as widely used non-free libraries. In this case, there is little to gain by limiting the free library to free software only, so we use the Lesser General Public License.

-In other cases, permission to use a particular library in non free programs enables a greater number of people to use a

believed to be a consequence of the rest of this License.

Each version is given a distinguishing version number. If the Program specifies a version number of this License which applies to it and "any later version", you have the option of following the terms and conditions either of that version or of any later version published by the Free Software Foundation. If the Program does not specify a version number of this License, you may choose any version ever published by the Free Software Foundation.

NO WARRANTY

GNU LESSER GENERAL PUBLIC LICENSE

Version 2.1, February 1999

Copyright (C) 1991, 1999 Free Software Foundation, Inc.

51 Franklin Street, Fifth Floor, Boston, MA 02110-1301 USA

Everyone is permitted to copy and distribute verbatim copies of this license document, but changing it is not allowed.

[This is the first released version of the Lesser GPL. It also counts as the successor of the GNU Library Public License, version 2, hence the version number 2.1.]

Preamble

The licenses for most software are designed to take away your freedom to share and change it. By contrast, the GNU General Public Licenses are intended to guarantee your freedom to share and change free software--to make sure the software is free for all its users.

This license, the Lesser General Public License, applies to some specially designated software packages--typically libraries--of the Free Software Foundation and other authors who decide to use it. You can use it too, but we suggest you first think carefully about whether this license or the ordinary General Public License is the better strategy to use in any particular case, based on the explanations below.

When we speak of free software, we are referring to freedom of use, not price. Our General Public Licenses are designed to make sure that you have the freedom to distribute copies of free software (and charge for this service if you wish); that you receive source code or can get it if you want it; that you can change the software and use pieces of it in new free programs; and that you are informed that you can do these things.

To protect your rights, we need to make restrictions that forbid distributors to deny you these rights or to ask you to surrender these rights. These restrictions translate to certain responsibilities for you if you distribute copies of the library or if you modify it.

For example, if you distribute copies of the library, whether gratis or for a fee, you must give the recipients all the rights

uses the facility, other than as an argument passed when the facility is invoked, then you must make a good faith effort to ensure that, in the event an application does not supply such function or table, the facility still operates, and performs whatever part of its purpose remains meaningful.

(For example, a function in a library to compute square roots has a purpose that is entirely well-defined independent of the application. Therefore, Subsection 2d requires that any application-supplied function or table used by this function must be optional: if the application does not supply it, the square root function must still compute square roots.)

These requirements apply to the modified work as a whole. If identifiable sections of that work are not derived from the Library, and can be reasonably considered independent and separate works in themselves, then this License, and its terms, do not apply to those sections when you distribute them as separate works. But when you distribute the same sections as part of a whole which is a work based on the Library, the distribution of the whole must be on the terms of this License, whose permissions for other licensees extend to the entire whole, and thus to each and every part regardless of who wrote it.

Thus, it is not the intent of this section to claim rights or contest your rights to work written entirely by you; rather, the intent is to exercise the right to control the distribution of derivative or collective works based on the Library.

In addition, mere aggregation of another work not based on the Library with the Library (or with a work based on the Library) on a volume of a storage or distribution medium does not bring the other work under the scope of this License.

Once this change is made in a given copy, it is irreversible for that copy, so the ordinary GNU General Public License applies to all subsequent copies and derivative works made from that copy.

This option is useful when you wish to copy part of the code of the Library into a program that is not a library.

If distribution of object code is made by offering access to copy from a designated place, then offering equivalent access to copy the source code from the same place satisfies the requirement to distribute the source code, even though third parties are not compelled to copy the source along with the object code.

However, linking a "work that uses the Library" with the Library creates an executable that is a derivative of the Library (because it contains portions of the Library), rather than a "work that uses the library". The executable is therefore covered by this License. Section 6 states terms for distribution of such executables.

When a "work that uses the Library" uses material from a header file that is part of the Library, the object code for the work may be a derivative work of the Library even though the source code is not. Whether this is true is especially significant if the work can be linked without the Library, or if the work is itself a library. The threshold for this to be true is not precisely defined by law.

large body of free software. For example, permission to use the GNU C Library in non-free programs enables many more people to use the whole GNU operating system, as well as its variant, the GNU/Linux operating system.

Although the Lesser General Public License is Less protective of the users' freedom, it does ensure that the user of a program that is linked with the Library has the freedom and the wherewithal to run that program using a modified version of the Library.

The precise terms and conditions for copying, distribution and modification follow. Pay close attention to the difference between a "work based on the library" and a "work that uses the library". The former contains code derived from the library, whereas the latter must be combined with the library in order to run.

TERMS AND CONDITIONS FOR COPYING, DISTRIBUTION AND MODIFICATION

A "library" means a collection of software functions and/or data prepared so as to be conveniently linked with application programs (which use some of those functions and data) to form executables.

The "Library", below, refers to any such software library or work which has been distributed under these terms. A "work based on the Library" means either the Library or any derivative work under copyright law: that is to say, a work containing the Library or a portion of it, either verbatim or with modifications and/or translated straightforwardly into another language. (Hereinafter, translation is included without limitation in the term "modification".)

"Source code" for a work means the preferred form of the work for making modifications to it. For a library, complete source code means all the source code for all modules it contains, plus any associated interface definition files, plus the scripts used to control compilation and installation of the library.

Activities other than copying, distribution and modification are not covered by this License; they are outside its scope. The act of running a program using the Library is not restricted, and output from such a program is covered only if its contents constitute a work based on the Library (independent of the use of the Library in a tool for writing it). Whether that is true depends on what the Library does and what the program that uses the Library does.

You may charge a fee for the physical act of transferring a copy, and you may at your option offer warranty protection in exchange for a fee.

?a) The modified work must itself be a software library.

?b) You must cause the files modified to carry prominent notices stating that you changed the files and the date of any change.

?c) You must cause the whole of the work to be licensed at no charge to all third parties under the terms of this License.

?d) If a facility in the modified Library refers to a function or a table of data to be supplied by an application program that

accompanies the executable.

It may happen that this requirement contradicts the license restrictions of other proprietary libraries that do not normally accompany the operating system. Such a contradiction means you cannot use both them and the Library together in an executable that you distribute.

?a) Accompany the combined library with a copy of the same work based on the Library, uncombined with any other library facilities. This must be distributed under the terms of the Sections above.

?b) Give prominent notice with the combined library of the fact that part of it is a work based on the Library, and explaining where to find the accompanying uncombined form of the same work.

If any portion of this section is held invalid or unenforceable under any particular circumstance, the balance of the section is intended to apply, and the section as a whole is intended to apply in other circumstances.

It is not the purpose of this section to induce you to infringe any patents or other property right claims or to contest validity of any such claims; this section has the sole purpose of protecting the integrity of the free software distribution system which is implemented by public license practices. Many people have made generous contributions to the wide range of software distributed through that system in reliance on consistent application of that system; it is up to the author/donor to decide if he or she is willing to distribute software through any other system and a licensee cannot impose that choice.

This section is intended to make thoroughly clear what is believed to be a consequence of the rest of this License.

Each version is given a distinguishing version number. If the Library specifies a version number of this License which applies to it and "any later version", you have the option of following the terms and conditions either of that version or of any later version published by the Free Software Foundation. If the Library does not specify a license version number, you may choose any version ever published by the Free Software Foundation.

NO WARRANTY

BSD LICENSE

Redistribution and use in source and binary forms, with or without modification, are permitted provided that the following conditions are met:

THIS SOFTWARE IS PROVIDED BY THE REGENTS AND CONTRIBUTORS ``AS IS'' AND ANY EXPRESS OR IMPLIED WARRANTIES, INCLUDING, BUT NOT LIMITED TO, THE IMPLIED WARRANTIES OF MERCHANTABILITY AND FITNESS FOR A PARTICULAR PURPOSE ARE DISCLAIMED. IN NO EVENT SHALL THE REGENTS OR CONTRIBUTORS BE LIABLE FOR ANY

If such an object file uses only numerical parameters, data structure layouts and accessors, and small macros and small inline functions (ten lines or less in length), then the use of the object file is unrestricted, regardless of whether it is legally a derivative work. (Executables containing this object code plus portions of the Library will still fall under Section 6.)

Otherwise, if the work is a derivative of the Library, you may distribute the object code for the work under the terms of Section 6. Any executables containing that work also fall under Section 6, whether or not they are linked directly with the Library itself.

You must give prominent notice with each copy of the work that the Library is used in it and that the Library and its use are covered by this License. You must supply a copy of this License. If the work during execution displays copyright notices, you must include the copyright notice for the Library among them, as well as a reference directing the user to the copy of this License. Also, you must do one of these things:

?a) Accompany the work with the complete corresponding machine-readable source code for the Library including whatever changes were used in the work (which must be distributed under Sections 1 and 2 above); and, if the work is an executable linked with the Library, with the complete machine-readable "work that uses the Library", as object code and/or source code, so that the user can modify the Library and then relink to produce a modified executable containing the modified Library. (It is understood that the user who changes the contents of definitions files in the Library will not necessarily be able to recompile the application to use the modified definitions.)

?b) Use a suitable shared library mechanism for linking with the Library. A suitable mechanism is one that (1) uses at run time a copy of the library already present on the user's computer system, rather than copying library functions into the executable, and (2) will operate properly with a modified version of the library, if the user installs one, as long as the modified version is interface-compatible with the version that the work was made with.

?c) Accompany the work with a written offer, valid for at least three years, to give the same user the materials specified in Subsection 6a, above, for a charge no more than the cost of performing this distribution.

?d) If distribution of the work is made by offering access to copy from a designated place, offer equivalent access to copy the above specified materials from the same place.

?e) Verify that the user has already received a copy of these materials or that you have already sent this user a copy.

For an executable, the required form of the "work that uses the Library" must include any data and utility programs needed for reproducing the executable from it. However, as a special exception, the materials to be distributed need not include anything that is normally distributed (in either source or binary form) with the major components (compiler, kernel, and so on) of the operating system on which the executable runs, unless that component itself

TERMS AND CONDITIONS FOR USE, REPRODUCTION, AND DISTRIBUTION

1. Definitions.

"License" shall mean the terms and conditions for use, reproduction, and distribution as defined by Sections 1 through 9 of this document.

"Licensor" shall mean the copyright owner or entity authorized by the copyright owner that is granting the License.

"Legal Entity" shall mean the union of the acting entity and all other entities that control, are controlled by, or are under common control with that entity. For the purposes of this definition,

"control" means (i) the power, direct or indirect, to cause the direction or management of such entity, whether by contract or otherwise, or (ii) ownership of fifty percent (50%) or more of the outstanding shares, or (iii) beneficial ownership of such entity.

"You" (or "Your") shall mean an individual or Legal Entity exercising permissions granted by this License.

"Source" form shall mean the preferred form for making modifications, including but not limited to software source code, documentation source, and configuration files.

"Object" form shall mean any form resulting from mechanical transformation or translation of a Source form, including

DIRECT, INDIRECT, INCIDENTAL, SPECIAL, EXEMPLARY, OR CONSEQUENTIAL DAMAGES (INCLUDING, BUT NOT LIMITED TO, PROCUREMENT OF SUBSTITUTE GOODS OR SERVICES; LOSS OF USE, DATA, OR PROFITS; OR BUSINESS INTERRUPTION) HOWEVER CAUSED AND ON ANY THEORY OF LIABILITY, WHETHER IN CONTRACT, STRICT LIABILITY, OR TORT (INCLUDING NEGLIGENCE OR OTHERWISE) ARISING IN ANY WAY OUT OF THE USE OF THIS SOFTWARE, EVEN IF ADVISED OF THE POSSIBILITY OF SUCH DAMAGE.

MIT LICENSE

Permission is hereby granted, free of charge, to any person obtaining

a copy of this software and associated documentation files (the

"Software"), to deal in the Software without restriction, including

without limitation the rights to use, copy, modify, merge, publish,

distribute, sublicense, and/or sell copies of the Software, and to

permit persons to whom the Software is furnished to do so, subject to

the following conditions:

The above copyright notice and this permission notice shall be included

in all copies or substantial portions of the Software.

THE SOFTWARE IS PROVIDED "AS IS", WITHOUT WARRANTY OF ANY KIND,

EXPRESS OR IMPLIED, INCLUDING BUT NOT LIMITED TO THE WARRANTIES OF

MERCHANTABILITY, FITNESS FOR A PARTICULAR PURPOSE AND NONINFRINGEMENT.

IN NO EVENT SHALL THE AUTHORS OR COPYRIGHT HOLDERS BE LIABLE FOR ANY

CLAIM, DAMAGES OR OTHER LIABILITY, WHETHER IN AN ACTION OF CONTRACT,

TORT OR OTHERWISE, ARISING FROM, OUT OF OR IN CONNECTION WITH THE

SOFTWARE OR THE USE OR OTHER DEALINGS IN THE SOFTWARE.

Work, but

excluding communication that is conspicuously marked or otherwise

designated in writing by the copyright owner as "Not a Contribution."

"Contributor" shall mean Licensor and any individual or Legal Entity

on behalf of whom a Contribution has been received by Licensor and

subsequently incorporated within the Work.

2. Grant of Copyright License. Subject to the terms and conditions of

this License, each Contributor hereby grants to You a perpetual,

worldwide, non-exclusive, no-charge, royalty-free, irrevocable

copyright license to reproduce, prepare Derivative Works of,

publicly display, publicly perform, sublicense, and distribute the

Work and such Derivative Works in Source or Object form.

3. Grant of Patent License. Subject to the terms and conditions of

this License, each Contributor hereby grants to You a perpetual,

worldwide, non-exclusive, no-charge, royalty-free, irrevocable

(except as stated in this section) patent license to make, have made,

use, offer to sell, sell, import, and otherwise transfer the Work,

where such license applies only to those patent claims licensable

by such Contributor that are necessarily infringed by their

Contribution(s) alone or by combination of their Contribution(s)

with the Work to which such Contribution(s) was submitted. If You

institute patent litigation against any entity (including a cross-claim or counterclaim in a lawsuit) alleging that the Work

or a Contribution incorporated within the Work constitutes direct

or contributory patent infringement, then any patent licenses

but

not limited to compiled object code, generated documentation,

and conversions to other media types.

"Work" shall mean the work of authorship, whether in Source or

Object form, made available under the License, as indicated by a

copyright notice that is included in or attached to the work

(an example is provided in the Appendix below).

"Derivative Works" shall mean any work, whether in Source or Object

form, that is based on (or derived from) the Work and for which the

editorial revisions, annotations, elaborations, or other modifications

represent, as a whole, an original work of authorship. For the purposes

of this License, Derivative Works shall not include works that remain

separable from, or merely link (or bind by name) to the interfaces of,

the Work and Derivative Works thereof.

"Contribution" shall mean any work of authorship, including

the original version of the Work and any modifications or additions

to that Work or Derivative Works thereof, that is intentionally

submitted to Licensor for inclusion in the Work by the copyright owner

or by an individual or Legal Entity authorized to submit on behalf of

the copyright owner. For the purposes of this definition, "submitted"

means any form of electronic, verbal, or written communication sent

to the Licensor or its representatives, including but not limited to

communication on electronic mailing lists, source code control systems,

and issue tracking systems that are managed by, or on behalf of, the

Licensor for the purpose of discussing and improving the

of the NOTICE file are for informational purposes only and

do not modify the License. You may add Your own attribution

notices within Derivative Works that You distribute, alongside

or as an addendum to the NOTICE text from the Work, provided

that such additional attribution notices cannot be construed

as modifying the License.

You may add Your own copyright statement to Your modifications and

may provide additional or different license terms and conditions

for use, reproduction, or distribution of Your modifications, or

for any such Derivative Works as a whole, provided Your use,

reproduction, and distribution of the Work otherwise complies with

the conditions stated in this License.

5. Submission of Contributions. Unless You explicitly state otherwise,

any Contribution intentionally submitted for inclusion in the Work

by You to the Licensor shall be under the terms and conditions of

this License, without any additional terms or conditions.

Notwithstanding the above, nothing herein shall supersede or modify

the terms of any separate license agreement you may have executed

with Licensor regarding such Contributions.

6. Trademarks. This License does not grant permission to use the trade

names, trademarks, service marks, or product names of the Licensor,

except as required for reasonable and customary use in describing the

origin of the Work and reproducing the content of the NOTICE file.

7. Disclaimer of Warranty. Unless required by applicable law or

granted to You under this License for that Work shall terminate

as of the date such litigation is filed.

4. Redistribution. You may reproduce and distribute copies of the

Work or Derivative Works thereof in any medium, with or without

modifications, and in Source or Object form, provided that You

meet the following conditions:

(a) You must give any other recipients of the Work or Derivative Works a copy of this License; and

(b) You must cause any modified files to carry prominent notices

stating that You changed the files; and

(c) You must retain, in the Source form of any Derivative Works

that You distribute, all copyright, patent, trademark, and

attribution notices from the Source form of the Work, excluding those notices that do not pertain to any part of

the Derivative Works; and

(d) If the Work includes a "NOTICE" text file as part of its distribution, then any Derivative Works that You distribute must

include a readable copy of the attribution notices contained

within such NOTICE file, excluding those notices that do not

pertain to any part of the Derivative Works, in at least one

of the following places: within a NOTICE text file distributed

as part of the Derivative Works; within the Source form or

documentation, if provided along with the Derivative Works; or,

within a display generated by the Derivative Works, if and

wherever such third-party notices normally appear. The contents

act only

on Your own behalf and on Your sole responsibility, not on behalf

of any other Contributor, and only if You agree to indemnify,

defend, and hold each Contributor harmless for any liability

incurred by, or claims asserted against, such Contributor by reason

of your accepting any such warranty or additional liability.

END OF TERMS AND CONDITIONS

APPENDIX: How to apply the Apache License to your work.

To apply the Apache License to your work, attach the following

boilerplate notice, with the fields enclosed by brackets "[]"

replaced with your own identifying information. (Don't include

the brackets!) The text should be enclosed in the appropriate

comment syntax for the file format. We also recommend that a

file or class name and description of purpose be included on the

same "printed page" as the copyright notice for easier identification within third-party archives.

Copyright [yyyy] [name of copyright owner]

Licensed under the Apache License, Version 2.0 (the "License");

you may not use this file except in compliance with the License.

You may obtain a copy of the License at

<http://www.apache.org/licenses/LICENSE-2.0>

Unless required by applicable law or agreed to in writing, software

distributed under the License is distributed on an "AS IS" BASIS,

WITHOUT WARRANTIES OR CONDITIONS OF ANY KIND, either express or implied.

agreed to in writing, Licensor provides the Work (and each

Contributor provides its Contributions) on an "AS IS" BASIS,

WITHOUT WARRANTIES OR CONDITIONS OF ANY KIND, either express or

implied, including, without limitation, any warranties or conditions

of TITLE, NON-INFRINGEMENT, MERCHANTABILITY, or FITNESS FOR A

PARTICULAR PURPOSE. You are solely responsible for determining the

appropriateness of using or redistributing the Work and assume any

risks associated with Your exercise of permissions under this License.

8. Limitation of Liability. In no event and under no legal theory,

whether in tort (including negligence), contract, or otherwise,

unless required by applicable law (such as deliberate and grossly

negligent acts) or agreed to in writing, shall any Contributor be

liable to You for damages, including any direct, indirect, special,

incidental, or consequential damages of any character arising as a

result of this License or out of the use or inability to use the

Work (including but not limited to damages for loss of goodwill,

work stoppage, computer failure or malfunction, or any and all

other commercial damages or losses), even if such Contributor

has been advised of the possibility of such damages.

9. Accepting Warranty or Additional Liability. While redistributing

the Work or Derivative Works thereof, You may choose to offer,

and charge a fee for, acceptance of support, warranty, indemnity,

or other liability obligations and/or rights consistent with this

License. However, in accepting such obligations, You may

and with the following additions to the disclaimer:

There is no warranty against interference with your enjoyment of the library or against infringement. There is no warranty that our efforts or the library will fulfill any of your particular purposes or needs. This library is provided with all faults, and the entire risk of satisfactory quality, performance, accuracy, and effort is with the user.

libpng versions 0.97, January 1998, through 1.0.6, March 20, 2000, are

Copyright (c) 1998, 1999 Glenn Randers-Pehrson, and are distributed according to the same disclaimer and license as libpng-0.96, with the following individuals added to the list of Contributing Authors:

Tom Lane
Glenn Randers-Pehrson
Willem van Schaik

libpng versions 0.89, June 1996, through 0.96, May 1997, are

Copyright (c) 1996, 1997 Andreas Dilger
Distributed according to the same disclaimer and license as libpng-0.88, with the following individuals added to the list of Contributing Authors:

John Bowler
Kevin Bracey
Sam Bushell
Magnus Holmgren
Greg Roelofs
Tom Tanner

libpng versions 0.5, May 1995, through 0.88, January 1996, are

Copyright (c) 1995, 1996 Guy Eric Schalnat, Group 42, Inc.

For the purposes of this copyright and license, "Contributing

See the License for the specific language governing permissions and

limitations under the License.

This copy of the libpng notices is provided for your convenience. In case of any discrepancy between this copy and the notices in the file png.h that is included in the libpng distribution, the latter shall prevail.

COPYRIGHT NOTICE, DISCLAIMER, and LICENSE:

If you modify libpng you may insert additional notices immediately following this sentence.

This code is released under the libpng license.

libpng versions 1.2.6, August 15, 2004, through 1.4.1, February 25, 2010, are

Copyright (c) 2004, 2006-2007 Glenn Randers-Pehrson, and are distributed according to the same disclaimer and license as libpng-1.2.5 with the following individual added to the list of Contributing Authors

Cosmin Truta

libpng versions 1.0.7, July 1, 2000, through 1.2.5 - October 3, 2002, are

Copyright (c) 2000-2002 Glenn Randers-Pehrson, and are distributed according to the same disclaimer and license as libpng-1.0.6 with the following individuals added to the list of Contributing Authors

Simon-Pierre Cadieux
Eric S. Raymond
Gilles Vollant

A "png_get_copyright" function is available, for convenient use in "about"

boxes and the like:

```
printf("%s",png_get_copyright(NULL));
```

Also, the PNG logo (in PNG format, of course) is supplied in the

files "pngbar.png.jpg" and "pngbar.jpg (88x31) and "pngnow.png.jpg" (98x31).

Libpng is OSI Certified Open Source Software. OSI Certified Open Source is a

certification mark of the Open Source Initiative.

Glenn Randers-Pehrson

glennrp at users.sourceforge.net

February 25, 2010

This software is based in part on the work of the FreeType Team.

The FreeType Project LICENSE

2006-Jan-27

Copyright 1996-2002, 2006 by

David Turner, Robert Wilhelm, and Werner Lemberg

Introduction

=====

The FreeType Project is distributed in several archive packages;

some of them may contain, in addition to the FreeType font engine,

Authors"

is defined as the following set of individuals:

Andreas Dilger

Dave Martindale

Guy Eric Schalnat

Paul Schmidt

Tim Wegner

The PNG Reference Library is supplied "AS IS". The Contributing Authors

and Group 42, Inc. disclaim all warranties, expressed or implied,

including, without limitation, the warranties of merchantability and of

fitness for any purpose. The Contributing Authors and Group 42, Inc.

assume no liability for direct, indirect, incidental, special, exemplary,

or consequential damages, which may result from the use of the PNG

Reference Library, even if advised of the possibility of such damage.

Permission is hereby granted to use, copy, modify, and distribute this

source code, or portions hereof, for any purpose, without fee, subject

to the following restrictions:

be misrepresented as being the original source.

source or altered source distribution.

The Contributing Authors and Group 42, Inc. specifically permit, without

fee, and encourage the use of this source code as a component to

supporting the PNG file format in commercial products. If you use this

source code in a product, acknowledgment is not required but would be

thus
encourage you to use the following text:

```
""""  
Portions of this software are copyright ?<year> The  
FreeType  
Project (www.freetype.org). All rights reserved.  
""""
```

Please replace <year> with the value from the FreeType
version you
actually use.

Legal Terms

=====

Throughout this license, the terms `package', `FreeType
Project',
and `FreeType archive' refer to the set of files originally
distributed by the authors (David Turner, Robert Wilhelm,
and
Werner Lemberg) as the `FreeType Project', be they named
as alpha,
beta or final release.

`You' refers to the licensee, or person using the project,
where
`using' is a generic term including compiling the project's
source
code as well as linking it to form a `program' or
`executable'.

This program is referred to as `a program using the
FreeType
engine'.

This license applies to all files distributed in the original
FreeType Project, including all source code, binaries
and
documentation, unless otherwise stated in the file in its
original, unmodified form as distributed in the original
archive.
If you are unsure whether or not a particular file is covered

various tools and contributions which rely on, or relate to,
the

FreeType Project.

This license applies to all files found in such packages,
and

which do not fall under their own explicit license. The
license

affects thus the FreeType font engine, the test
programs,

documentation and makefiles, at the very least.

This license was inspired by the BSD, Artistic, and IJG
(Independent JPEG Group) licenses, which all encourage
inclusion

and use of free software in commercial and freeware
products

alike. As a consequence, its main points are that:

- o We don't promise that this software works. However, we
will be

- interested in any kind of bug reports. (`as is' distribution)

- o You can use this software for whatever you want, in
parts or

- full form, without having to pay us. (`royalty-free' usage)

- o You may not pretend that you wrote this software. If
you use

- it, or only parts of it, in a program, you must
acknowledge

- somewhere in your documentation that you have
used the

- FreeType code. (`credits')

We specifically permit and encourage the inclusion of
this

software, with or without modifications, in commercial
products.

We disclaim all warranties covering The FreeType Project
and

assume no liability related to The FreeType Project.

Finally, many people asked us for a preferred form for a
credit/disclaimer to use in compliance with this license. We

original files must be preserved in all copies of source files.

o Redistribution in binary form must provide a disclaimer that

states that the software is based in part of the work of the FreeType Team, in the distribution documentation. We also

encourage you to put an URL to the FreeType web page in your documentation, though this isn't mandatory.

These conditions apply to any software derived from or based on

the FreeType Project, not just the unmodified files. If you use

our work, you must acknowledge us. However, no fee need be paid

to us.

Neither the FreeType authors and contributors nor you shall use

the name of the other for commercial, advertising, or promotional

purposes without specific prior written permission.

We suggest, but do not require, that you use one or more of the

following phrases to refer to this software in your documentation

or advertising materials: 'FreeType Project', 'FreeType Engine',

'FreeType library', or 'FreeType Distribution'.

As you have not signed this license, you are not required to

accept it. However, as the FreeType Project is copyrighted

material, only this license, or another one contracted with the

authors, grants you the right to use, distribute, and modify it.

Therefore, by using, distributing, or modifying the FreeType

by

this license, you must contact us to verify this.

The FreeType Project is copyright (C) 1996-2000 by David Turner,

Robert Wilhelm, and Werner Lemberg. All rights reserved except as

specified below.

THE FREETYPE PROJECT IS PROVIDED 'AS IS' WITHOUT WARRANTY OF ANY

KIND, EITHER EXPRESS OR IMPLIED, INCLUDING, BUT NOT LIMITED TO,

WARRANTIES OF MERCHANTABILITY AND FITNESS FOR A PARTICULAR

PURPOSE. IN NO EVENT WILL ANY OF THE AUTHORS OR COPYRIGHT HOLDERS

BE LIABLE FOR ANY DAMAGES CAUSED BY THE USE OR THE INABILITY TO

USE, OF THE FREETYPE PROJECT.

This license grants a worldwide, royalty-free, perpetual and

irrevocable right and license to use, execute, perform, compile,

display, copy, create derivative works of, distribute and sublicense the FreeType Project (in both source and object

forms) and derivative works thereof for any purpose; and to

authorize others to exercise some or all of the rights granted

herein, subject to the following conditions:

o Redistribution of source code must retain this license file

('FTL.TXT') unaltered; any additions, deletions or changes to

the original files must be clearly indicated in accompanying

documentation. The copyright notices of the unaltered,

1.1. "Contributor" means each entity that creates or contributes to

the creation of Modifications.

1.2. "Contributor Version" means the combination of the Original

Code, prior Modifications used by a Contributor, and the Modifications

made by that particular Contributor.

1.3. "Covered Code" means the Original Code or Modifications or the

combination of the Original Code and Modifications, in each case

including portions thereof.

1.4. "Electronic Distribution Mechanism" means a mechanism generally

accepted in the software development community for the electronic

transfer of data.

1.5. "Executable" means Covered Code in any form other than Source

Code.

1.6. "Initial Developer" means the individual or entity identified

as the Initial Developer in the Source Code notice required by Exhibit

A.

1.7. "Larger Work" means a work which combines Covered Code or

portions thereof with code not governed by the terms of this License.

1.8. "License" means this document.

1.8.1. "Licensable" means having the right to grant, to the maximum

extent possible, whether at the time of the initial grant or subsequently acquired, any and all of the rights conveyed herein.

1.9. "Modifications" means any addition to or deletion

Project, you indicate that you understand and accept all the terms

of this license.

There are two mailing lists related to FreeType:

o freetype@nongnu.org

Discusses general use and applications of FreeType, as well as

future and wanted additions to the library and distribution.

If you are looking for support, start in this list if you

haven't found anything to help you in the documentation.

o freetype-devel@nongnu.org

Discusses bugs, as well as engine internals, design issues,

specific licenses, porting, etc.

Our home page can be found at

<http://www.freetype.org>

--- end of FTL.TXT ---

MOZILLA PUBLIC LICENSE

Version 1.1

1.0.1. "Commercial Use" means distribution or otherwise making the

Covered Code available to a third party.

entity

exercising rights under, and complying with all of the terms of, this

License or a future version of this License issued under Section 6.1.

For legal entities, "You" includes any entity which controls, is

controlled by, or is under common control with You. For purposes of

this definition, "control" means (a) the power, direct or indirect,

to cause the direction or management of such entity, whether by

contract or otherwise, or (b) ownership of more than fifty percent

(50%) of the outstanding shares or beneficial ownership of such

entity.

2.1. The Initial Developer Grant.

The Initial Developer hereby grants You a world-wide, royalty-free,

non-exclusive license, subject to third party intellectual property

claims:

(a) under intellectual property rights (other than patent or

trademark) Licensable by Initial Developer to use, reproduce,

modify, display, perform, sublicense and distribute the Original

Code (or portions thereof) with or without Modifications, and/or

as part of a Larger Work; and

(b) under Patents Claims infringed by the making, using or

selling of Original Code, to make, have made, use, practice,

sell, and offer for sale, and/or otherwise dispose of the Original Code (or portions thereof).

(c) the licenses granted in this Section 2.1(a) and (b) are effective on the date Initial Developer first distributes Original Code under the terms of this License.

from the

substance or structure of either the Original Code or any previous

Modifications. When Covered Code is released as a series of files, a

Modification is:

A. Any addition to or deletion from the contents of a file containing Original Code or previous Modifications.

B. Any new file that contains any part of the Original Code or previous Modifications.

1.10. "Original Code" means Source Code of computer software code

which is described in the Source Code notice required by Exhibit A as

Original Code, and which, at the time of its release under this

License is not already Covered Code governed by this License.

1.10.1. "Patent Claims" means any patent claim(s), now owned or

hereafter acquired, including without limitation, method, process,

and apparatus claims, in any patent Licensable by grantor.

1.11. "Source Code" means the preferred form of the Covered Code for

making modifications to it, including all modules it contains, plus

any associated interface definition files, scripts used to control

compilation and installation of an Executable, or source code

differential comparisons against either the Original Code or another

well known, available Covered Code of the Contributor's choice. The

Source Code can be in a compressed or archival form, provided the

appropriate decompression or de-archiving software is widely available

for no charge.

1.12. "You" (or "Your") means an individual or a legal

Commercial Use of

the Covered Code.

(d) Notwithstanding Section 2.2(b) above, no patent license is

granted: 1) for any code that Contributor has deleted from the

Contributor Version; 2) separate from the Contributor Version;

3) for infringements caused by: i) third party modifications of

Contributor Version or ii) the combination of Modifications made

by that Contributor with other software (except as part of the

Contributor Version) or other devices; or 4) under Patent Claims

infringed by Covered Code in the absence of Modifications made by

that Contributor.

3.1. Application of License.

The Modifications which You create or to which You contribute are

governed by the terms of this License, including without limitation

Section 2.2. The Source Code version of Covered Code may be

distributed only under the terms of this License or a future version

of this License released under Section 6.1, and You must include a

copy of this License with every copy of the Source Code You

distribute. You may not offer or impose any terms on any Source Code

version that alters or restricts the applicable version of this License or the recipients' rights hereunder. However, You may include

an additional document offering the additional rights described in

Section 3.5.

3.2. Availability of Source Code.

Any Modification which You create or to which You contribute must be

(d) Notwithstanding Section 2.1(b) above, no patent license is

granted: 1) for code that You delete from the Original Code; 2)

separate from the Original Code; or 3) for infringements caused

by: i) the modification of the Original Code or ii) the combination of the Original Code with other software or devices.

2.2. Contributor Grant.

Subject to third party intellectual property claims, each Contributor

- hereby grants You a world-wide, royalty-free, non exclusive license

(a) under intellectual property rights (other than patent or

trademark) Licensable by Contributor, to use, reproduce, modify,

display, perform, sublicense and distribute the Modifications

created by such Contributor (or portions thereof) either on an

unmodified basis, with other Modifications, as Covered Code

and/or as part of a Larger Work; and

(b) under Patent Claims infringed by the making, using, or

selling of Modifications made by that Contributor either alone

and/or in combination with its Contributor Version (or portions

of such combination), to make, use, sell, offer for sale, have

made, and/or otherwise dispose of: 1) Modifications made by that

Contributor (or portions thereof); and 2) the combination of

Modifications made by that Contributor with its Contributor

Version (or portions of such combination).

(c) the licenses granted in Sections 2.2(a) and 2.2(b) are effective on the date Contributor first makes

and the

party making the claim in sufficient detail that a recipient will

know whom to contact. If Contributor obtains such knowledge after

the Modification is made available as described in Section 3.2,

Contributor shall promptly modify the LEGAL file in all copies

Contributor makes available thereafter and shall take other steps

(such as notifying appropriate mailing lists or newsgroups)

reasonably calculated to inform those who received the Covered

Code that new knowledge has been obtained.

(b) Contributor APIs.

If Contributor's Modifications include an application programming

interface and Contributor has knowledge of patent licenses which

are reasonably necessary to implement that API, Contributor must

also include this information in the LEGAL file.

(c) Representations.

Contributor represents that, except as disclosed pursuant to

Section 3.4(a) above, Contributor believes that Contributor's

Modifications are Contributor's original creation(s) and/or

Contributor has sufficient rights to grant the rights conveyed by

this License.

3.5. Required Notices.

You must duplicate the notice in Exhibit A in each file of the Source

Code. If it is not possible to put such notice in a particular Source

Code file due to its structure, then You must include such notice in a

location (such as a relevant directory) where a user would be likely

to look for such a notice. If You created one or more

made available in Source Code form under the terms of this License

either on the same media as an Executable version or via an accepted

Electronic Distribution Mechanism to anyone to whom you made an

Executable version available; and if made available via Electronic

Distribution Mechanism, must remain available for at least twelve (12)

months after the date it initially became available, or at least six

(6) months after a subsequent version of that particular Modification

has been made available to such recipients. You are responsible for

ensuring that the Source Code version remains available even if the

Electronic Distribution Mechanism is maintained by a third party.

3.3. Description of Modifications.

You must cause all Covered Code to which You contribute to contain a

file documenting the changes You made to create that Covered Code and

the date of any change. You must include a prominent statement that

the Modification is derived, directly or indirectly, from Original

Code provided by the Initial Developer and including the name of the

Initial Developer in (a) the Source Code, and (b) in any notice in an

Executable version or related documentation in which You describe the

origin or ownership of the Covered Code.

3.4. Intellectual Property Matters

(a) Third Party Claims.

If Contributor has knowledge that a license under a third party's

intellectual property rights is required to exercise the rights

granted by such Contributor under Sections 2.1 or 2.2,

Contributor must include a text file with the Source Code

distribution titled "LEGAL" which describes the claim

You are in

compliance with the terms of this License and that the license for the

Executable version does not attempt to limit or alter the recipient's

rights in the Source Code version from the rights set forth in this

License. If You distribute the Executable version under a different

license You must make it absolutely clear that any terms which differ

from this License are offered by You alone, not by the Initial

Developer or any Contributor. You hereby agree to indemnify the

Initial Developer and every Contributor for any liability incurred by

the Initial Developer or such Contributor as a result of any such

terms You offer.

3.7. Larger Works.

You may create a Larger Work by combining Covered Code with other code

not governed by the terms of this License and distribute the Larger

Work as a single product. In such a case, You must make sure the

requirements of this License are fulfilled for the Covered Code.

If it is impossible for You to comply with any of the terms of this

License with respect to some or all of the Covered Code due to

statute, judicial order, or regulation then You must: (a) comply with

the terms of this License to the maximum extent possible; and (b)

describe the limitations and the code they affect. Such description

must be included in the LEGAL file described in Section 3.4 and must

be included with all distributions of the Source Code. Except to the

extent prohibited by statute or regulation, such description must be

Modification(s)

You may add your name as a Contributor to the notice described in

Exhibit A. You must also duplicate this License in any documentation

for the Source Code where You describe recipients' rights or ownership

rights relating to Covered Code. You may choose to offer, and to

charge a fee for, warranty, support, indemnity or liability obligations to one or more recipients of Covered Code. However, You

may do so only on Your own behalf, and not on behalf of the Initial

Developer or any Contributor. You must make it absolutely clear than

any such warranty, support, indemnity or liability obligation is

offered by You alone, and You hereby agree to indemnify the Initial

Developer and every Contributor for any liability incurred by the

Initial Developer or such Contributor as a result of warranty,

support, indemnity or liability terms You offer.

3.6. Distribution of Executable Versions.

You may distribute Covered Code in Executable form only if the

requirements of Section 3.1-3.5 have been met for that Covered Code,

and if You include a notice stating that the Source Code version of

the Covered Code is available under the terms of this License,

including a description of how and where You have fulfilled the

obligations of Section 3.2. The notice must be conspicuously included

in any notice in an Executable version, related documentation or

collateral in which You describe recipients' rights relating to the

Covered Code. You may distribute the Executable version of Covered

Code or ownership rights under a license of Your choice, which may

contain terms different from this License, provided that

and

Netscape Public License. (Filling in the name of the Initial Developer, Original Code or Contributor in the notice described in

Exhibit A shall not of themselves be deemed to be modifications of this License.)

COVERED CODE IS PROVIDED UNDER THIS LICENSE ON AN "AS IS" BASIS,

WITHOUT WARRANTY OF ANY KIND, EITHER EXPRESSED OR IMPLIED, INCLUDING,

WITHOUT LIMITATION, WARRANTIES THAT THE COVERED CODE IS FREE OF

DEFECTS, MERCHANTABILITY, FIT FOR A PARTICULAR PURPOSE OR NON-INFRINGEMENT.

THE ENTIRE RISK AS TO THE QUALITY AND PERFORMANCE OF THE COVERED CODE

IS WITH YOU. SHOULD ANY COVERED CODE PROVE DEFECTIVE IN ANY RESPECT,

YOU (NOT THE INITIAL DEVELOPER OR ANY OTHER CONTRIBUTOR) ASSUME THE

COST OF ANY NECESSARY SERVICING, REPAIR OR CORRECTION. THIS DISCLAIMER

OF WARRANTY CONSTITUTES AN ESSENTIAL PART OF THIS LICENSE. NO USE OF

ANY COVERED CODE IS AUTHORIZED HEREUNDER EXCEPT UNDER THIS DISCLAIMER.

8.1. This License and the rights granted hereunder will terminate

automatically if You fail to comply with terms herein and fail to cure

such breach within 30 days of becoming aware of the breach. All

sublicenses to the Covered Code which are properly granted shall

survive any termination of this License. Provisions which, by their

nature, must remain in effect beyond the termination of this License

shall survive.

8.2. If You initiate litigation by asserting a patent infringement

sufficiently detailed for a recipient of ordinary skill to be able to

understand it.

This License applies to code to which the Initial Developer has

attached the notice in Exhibit A and to related Covered Code.

6.1. New Versions.

Netscape Communications Corporation ("Netscape") may publish revised

and/or new versions of the License from time to time.

Each version

will be given a distinguishing version number.

6.2. Effect of New Versions.

Once Covered Code has been published under a particular version of the

License, You may always continue to use it under the terms of that

version. You may also choose to use such Covered Code under the terms

of any subsequent version of the License published by Netscape. No one

other than Netscape has the right to modify the terms applicable to

Covered Code created under this License.

6.3. Derivative Works.

If You create or use a modified version of this License (which you may

only do in order to apply it to code which is not already Covered Code

governed by this License), You must (a) rename Your license so that

the phrases "Mozilla", "MOZILLAPL", "MOZPL", "Netscape",

"MPL", "NPL" or any confusingly similar phrase do not appear in your

license (except to note that your license differs from this License)

and (b) otherwise make it clear that Your version of the license

contains terms which differ from the Mozilla Public License

alleging that such Participant's Contributor Version directly or indirectly infringes any patent where such claim is resolved (such as by license or settlement) prior to the initiation of patent infringement litigation, then the reasonable value of the licenses granted by such Participant under Sections 2.1 or 2.2 shall be taken into account in determining the amount or value of any payment or license.

8.4. In the event of termination under Sections 8.1 or 8.2 above, all end user license agreements (excluding distributors and resellers) which have been validly granted by You or any distributor hereunder prior to termination shall survive termination.

UNDER NO CIRCUMSTANCES AND UNDER NO LEGAL THEORY, WHETHER TORT (INCLUDING NEGLIGENCE), CONTRACT, OR OTHERWISE, SHALL YOU, THE INITIAL DEVELOPER, ANY OTHER CONTRIBUTOR, OR ANY DISTRIBUTOR OF COVERED CODE, OR ANY SUPPLIER OF ANY OF SUCH PARTIES, BE LIABLE TO ANY PERSON FOR ANY INDIRECT, SPECIAL, INCIDENTAL, OR CONSEQUENTIAL DAMAGES OF ANY CHARACTER INCLUDING, WITHOUT LIMITATION, DAMAGES FOR LOSS OF GOODWILL, WORK STOPPAGE, COMPUTER FAILURE OR MALFUNCTION, OR ANY AND ALL OTHER COMMERCIAL DAMAGES OR LOSSES, EVEN IF SUCH PARTY SHALL HAVE BEEN INFORMED OF THE POSSIBILITY OF SUCH DAMAGES. THIS LIMITATION OF LIABILITY SHALL NOT APPLY TO LIABILITY FOR DEATH OR PERSONAL INJURY RESULTING FROM SUCH PARTY'S NEGLIGENCE TO THE EXTENT APPLICABLE LAW PROHIBITS SUCH LIMITATION. SOME JURISDICTIONS DO NOT ALLOW THE EXCLUSION OR LIMITATION OF INCIDENTAL OR CONSEQUENTIAL DAMAGES, SO

claim (excluding declaratory judgment actions) against Initial Developer or a Contributor (the Initial Developer or Contributor against whom

You file such action is referred to as "Participant") alleging that:

(a) such Participant's Contributor Version directly or indirectly infringes any patent, then any and all rights granted by such Participant to You under Sections 2.1 and/or 2.2 of this License shall, upon 60 days notice from Participant terminate prospectively, unless if within 60 days after receipt of notice You either: (i) agree in writing to pay Participant a mutually agreeable reasonable royalty for Your past and future use of Modifications made by such Participant, or (ii) withdraw Your litigation claim with respect to the Contributor Version against such Participant. If within 60 days of notice, a reasonable royalty and payment arrangement are not mutually agreed upon in writing by the parties or the litigation claim is not withdrawn, the rights granted by Participant to You under Sections 2.1 and/or 2.2 automatically terminate at the expiration of the 60 day notice period specified above.

(b) any software, hardware, or device, other than such Participant's Contributor Version, directly or indirectly infringes any patent, then any rights granted to You by such Participant under Sections 2.1(b) and 2.2(b) are revoked effective as of the date You first made, used, sold, distributed, or had made, Modifications made by that Participant.

8.3. If You assert a patent infringement claim against Participant

Any law or regulation which provides that the language of a contract

shall be construed against the drafter shall not apply to this

License.

As between Initial Developer and the Contributors, each party is

responsible for claims and damages arising, directly or indirectly,

out of its utilization of rights under this License and You agree to

work with Initial Developer and Contributors to distribute such

responsibility on an equitable basis. Nothing herein is intended or

shall be deemed to constitute any admission of liability.

Initial Developer may designate portions of the Covered Code as

"Multiple-Licensed". "Multiple-Licensed" means that the Initial

Developer permits you to utilize portions of the Covered Code under

Your choice of the NPL or the alternative licenses, if any, specified

by the Initial Developer in the file described in Exhibit A.

EXHIBIT A -Mozilla Public License.

"The contents of this file are subject to the Mozilla Public License

Version 1.1 (the "License"); you may not use this file except in

compliance with the License. You may obtain a copy of the License at

<http://www.mozilla.org/MPL/>

Software distributed under the License is distributed on an "AS IS"

basis, WITHOUT WARRANTY OF ANY KIND, either express or implied. See the

License for the specific language governing rights and limitations

under the License.

THIS EXCLUSION AND LIMITATION MAY NOT APPLY TO YOU.

The Covered Code is a "commercial item," as that term is defined in

48 C.F.R. 2.101 (Oct. 1995), consisting of "commercial computer

software" and "commercial computer software documentation," as such

terms are used in 48 C.F.R. 12.212 (Sept. 1995). Consistent with 48

C.F.R. 12.212 and 48 C.F.R. 227.7202-1 through 227.7202-4 (June 1995),

all U.S. Government End Users acquire Covered Code with only those

rights set forth herein.

This License represents the complete agreement concerning subject

matter hereof. If any provision of this License is held to be unenforceable, such provision shall be reformed only to the extent

necessary to make it enforceable. This License shall be governed by

California law provisions (except to the extent applicable law, if

any, provides otherwise), excluding its conflict-of-law provisions.

With respect to disputes in which at least one party is a citizen of,

or an entity chartered or registered to do business in the United

States of America, any litigation relating to this License shall be

subject to the jurisdiction of the Federal Courts of the Northern

District of California, with venue lying in Santa Clara County,

California, with the losing party responsible for costs, including

without limitation, court costs and reasonable attorneys' fees and



expenses. The application of the United Nations Convention on

Contracts for the International Sale of Goods is expressly excluded.

הודעות מערכת

באפשרותך לקבל הודעה על תוכנת טלויזיה חדשה הזמינה להורדה, או על בעיות אחרות הקשורות לתוכנה.

כדי לקרוא הודעות אלה...

- 1 - לחץ על  בחר & "כל ההגדרות" & "OK".
- 2 - בחר & "עדכן תוכנה" & "הודעות" & "<
- 3 - אם ישנה הודעה, ניתן לקרוא אותה או לבחור אחת מההודעות הזמינות.
- 4 - לחץ על  (שמאל) מספר פעמים אם צריך, כדי לסגור את התפריט.

The Original Code is

_____.

The Initial Developer of the Original Code is

_____.

Portions created by _____ are
Copyright (C) _____

_____. All Rights Reserved.

Contributor(s):

_____.

Alternatively, the contents of this file may be used under the terms

of the _____ license (the "[_____] License"), in which case the

provisions of [_____] License are applicable instead of those

above. If you wish to allow use of your version of this file only

under the terms of the [_____] License and not to allow others to use

your version of this file under the MPL, indicate your decision by

deleting the provisions above and replace them with the notice and

other provisions required by the [_____] License. If you do not delete

the provisions above, a recipient may use your version of this file

under either the MPL or the [_____] License."

[NOTE: The text of this Exhibit A may differ slightly from the text of

the notices in the Source Code files of the Original Code. You should

use the text of this Exhibit A rather than the text found in the

Original Code Source Code for Your Modifications.]



כאשר מצורף למוצר סמל של פח מחוק עם גלגלים, המשמעות היא שעל המוצר חלה הנחיית האיחוד האירופאי 2012/19 /EU.



אנא ברר על מערכת האיסוף המקומית הנפרדת למוצרים אלקטרוניים וחשמליים.

אנא נהג בהתאם לתקנות המקומיות ואל תשליך את המוצרים הישנים שלך יחד עם האשפה הביתית. השלכה נאותה של המכשירים הישנים שלך עוזרת למניעת השפעות שליליות פוטנציאליות על הסביבה ועל בריאות האדם.

המוצר שלך מכיל סוללות שעליהן חלה הנחיית האיחוד האירופאי 2006/66/EC, קרי לא ניתן להשליכן ביחד עם האשפה הביתית הרגילה.



אנא ברר בעצמך מהם הכללים המקומיים הנוגעים לאיסוף נפרד של סוללות, מכיוון שגריטה נכונה מסייעת למנוע השפעות שליליות פוטנציאליות על הסביבה ועל בריאות האדם.

23.2

חשמל

מפרט המוצר כפוף לשינויים ללא הודעה מראש. לקבלת פרטים נוספים על אודות המוצר הזה, בקר באתר support/www.philips.com

חשמל

- מתח רשת החשמל: 220-240 וולט ±10%
- טמפרטורת סביבה: 5° עד 35° C
- מאפייני חיסכון בחשמל: מצב ידירותי לסביבה, השתקת תמונה (לרדיו), טיימר כיבוי אוטומטי, תפריט הגדרות סביבה.

למידע על צריכת חשמל, עיין בפרק **מיקרופיש ומוצר**.

צריכת החשמל הנקובה על לוחית הסוג של המוצר היא צריכת החשמל של המוצר במהלך שימוש ביתי רגיל (IEC 62087 Ed.2). צריכת החשמל הנקובה המקסימלית, המופיעה בסוגריים, משמשת כדיטחון חשמלי (IEC 60065 Ed. 7.2).

מפרטים

23.1

סביבתי

מיקרופיש מוצר

PFS6402 32

- סיווג יעילות אנרגיה: A
- גודל מסך נראה: 80 ס"מ " / מ / 32 אינץ'
- צריכת חשמל במצב מופעל (ואט): 34 ואט
- צריכת חשמל שנתית (קילו-ואט) * : 50 קוט' " ש
- צריכת חשמל בהמתנה (ואט) ** : 0.30 ואט
- רזולוציית תצוגה (פיקסלים): 1920 x 1080p

PUS64x2 43

- סיווג יעילות אנרגיה: A
- גודל מסך נראה: 108 ס"מ " / מ / 43 אינץ'
- צריכת חשמל במצב מופעל (ואט): 67 ואט
- צריכת חשמל שנתית (קילו-ואט) * : 98 קילו-ואט
- צריכת חשמל בהמתנה (ואט) ** : 0.30 ואט
- רזולוציית תצוגה (פיקסלים): 3840 x 2160p

PUS64x2 49

- סיווג יעילות אנרגיה: A
- גודל מסך נראה: 123 ס"מ " / מ / 49 אינץ'
- צריכת חשמל במצב מופעל (ואט): 87 ואט
- צריכת חשמל שנתית (קילו-ואט) * : 127 קוט' " ש
- צריכת חשמל בהמתנה (ואט) ** : 0.30 ואט
- רזולוציית תצוגה (פיקסלים): 3840 x 2160p

PUS64x2 55

- סיווג יעילות אנרגיה: A
- גודל מסך נראה: 139 ס"מ " / מ / 55 אינץ'
- צריכת חשמל במצב מופעל (ואט): 91 ואט
- צריכת חשמל שנתית (קילו-ואט) * : 133 קוט' " ש
- צריכת חשמל בהמתנה (ואט) ** : 0.30 ואט
- רזולוציית תצוגה (פיקסלים): 3840 x 2160p

* צריכת חשמל בקילו-ואט לשנה על בסיס צריכת החשמל של הטלוויזיה בהנחה שהיא מופעלת ארבע שעות ביום למשך 365 ימים. צריכת המחשמל בפועל תלויה באופן השימוש בטלוויזיה.

** כאשר מגבים את הטלוויזיה באמצעות השלט רחוק ואין אף פונקציה פעילה.

תום השימוש

השלכת המכשיר הישן והסוללות הישנות

Your product is designed and manufactured with high quality materials and components which can be recycled and reused.

מערכת הפעלה

מערכת הפעלה Android:

Android Marshmallow 6.0

קליטה

- כניסת אנטנה: 75 אוהם קואקסיאלי (IEC75)
- תחומי קליטה בטיונר: VHF, UHF, S-Channel, Hyperband
- DVB: DVB-T2 (תמיכה ב-HEVC), DVB-C (כבלים) QAM
- הקרנת וידיאו אנלוגי: PAL, SECAM
- הקרנת וידיאו דיגיטלי: IEC /ISO (HD /MPEG2 SD)
- IEC 14496-10 /ISO (HD /MPEG4 SD); 13818-2
- השמעת שמע דיגיטלי (IEC 13818-3 /ISO)
- הספק אנטנת לוויין: 75 אוהם F-type
- טווח תדרי כניסה: 950 עד 2,150 מגה-הרץ
- טווח רמות כניסה: 25 עד 65 דציבל (dBm)
- S2 QPSK /DVB-S, קצב סימנים 2 עד 45 מיליון סמלים, SCPC ו-MCPC
- LNB: DiSEqC 1.0, 1 עד 4 LNBs נתמכים, בחירת קוטביות 14/18 וולט, בחירת תחום 22 קילו-הרץ, מצב הבזק צליל (tone burst), זרם LNB 300 מילי-אמפר מקסימום

סוג מסך

גודל אלכסוני של המסך

- PUS6432: 108 ס"מ " / מ 43 אינץ'
- PUS6432: 123 ס"מ " / מ 49 אינץ'
- PUS6432: 139 ס"מ " / מ 55 אינץ'

רזולוציות תצוגה

3840 • 2160p x

רזולוציות כניסה תצוגה:

תבניות וידיאו

רזולוציה – קצב רענון

- 480 • i-60 הרץ
- 480 • p-60 הרץ
- 576 • i-50 הרץ
- 576 • p-50 הרץ
- 720 • 50 קהרץ, 60 הרץ
- 1080 • 50 קהרץ, 60 הרץ
- 1080 • p-24 קהרץ, 25 הרץ, 30 הרץ
- 2,160 • 24 קהרץ, 25 הרץ, 30 הרץ, 50 הרץ, 60 הרץ

תבניות מחשב

רזולוציות (בין היתר)

- 640 • 60 קהרץ 480p אהרץ
- 800 • 60 קהרץ 600p אהרץ
- 1024 • 60 קהרץ 768p אהרץ
- 1280 • 60 קהרץ 768p אהרץ

1360 • 60 קהרץ 765p אהרץ

1360 • 60 קהרץ 768p אהרץ

1280 • 60 קהרץ 1024p אהרץ

1920 • 60 קהרץ 1080p אהרץ

3,840 • 2x160, 24 קהרץ, 25 הרץ, 30 הרץ, 50 הרץ, 60 הרץ

ממדים ומשקלים

PFS6402 32

• ללא מעמד לטלוויזיה:

רוחב 726.5 מ"מ " / מ - גובה 438.7 מ"מ " / מ - עומק 76.8 מ"מ " / מ - משקל 5.63 ± ק"ג " / מ
• עם מעמד לטלוויזיה:

רוחב 726.5 מ"מ " / מ - גובה 483.3 מ"מ " / מ - עומק 168.7 מ"מ " / מ - משקל 5.89 ± ק"ג " / מ

PUS64x2 43

• ללא מעמד לטלוויזיה:

רוחב 968.2 מ"מ " / מ - גובה 575.7 מ"מ " / מ - עומק 76.8 מ"מ " / מ - משקל 9.38 ± ק"ג " / מ
• עם מעמד לטלוויזיה:

רוחב 968.2 מ"מ " / מ - גובה 623.3 מ"מ " / מ - עומק 204.2 מ"מ " / מ - משקל 9.69 ± ק"ג " / מ

PUS64x2 49

• ללא מעמד לטלוויזיה:

רוחב 1099.2 מ"מ " / מ - גובה 645.3 מ"מ " / מ - עומק 78.6 מ"מ " / מ - משקל 11.01 ± ק"ג " / מ
• עם מעמד לטלוויזיה:

רוחב 1099.2 מ"מ " / מ - גובה 699.7 מ"מ " / מ - עומק 213.2 מ"מ " / מ - משקל 11.31 ± ק"ג " / מ

PUS64x2 55

• ללא מעמד לטלוויזיה:

רוחב 1239.2 מ"מ " / מ - גובה 724.7 מ"מ " / מ - עומק 84.8 מ"מ " / מ - משקל 16 ± ק"ג " / מ
• עם מעמד לטלוויזיה:

רוחב 1239.2 מ"מ " / מ - גובה 779.5 מ"מ " / מ - עומק 231.7 מ"מ " / מ - משקל 16.3 ± ק"ג " / מ

קישוריות

צד הטלוויזיה

- 3 כניסות - ARC HDMI
- כניסת - ARC - MHL HDMI 4
- USB 2 - USB 2.0
- USB 3 - USB 3.0 (כחול)
- 1 x חריץ לממשק משותף: CAM +/-CI
- אוזניות - מיני שקע סטריאו 3.5 מ"מ " / מ

גב מקלט הטלוויזיה

- כניסת אודיו (DVI ל-HDMI) - מיני שקע סטריאו 3.5 מ"מ " / מ
- SCART: שמע R /L, כניסת RGB, CVBS
- YPbPr: Y Pb Pr, אודיו R /L

תחתית הטלוויזיה

- כניסת HDMI 1 - HDCP 2.2
- כניסת HDMI 2 - HDCP 2.2
- USB 1 - USB 2.0
- יציאת אודיו - Optical Toslink

- רשת LAN - RJ45)
- אנטנה (75 אוהם)
- טיונר לוויין

23.9

צליל

- wOOx
- HD Stereo
- הספק חשמלי (RMS): 20 דקות
- [®]Dolby Digital Plus
- [™]DTS Premium Sound

23.10

מולטי-מדיה

חיבורים

- USB 3.0 /USB 2.0
- Ethernet LAN RJ-45
- Wi-Fi 802.11a /b /g /n (מובנה)
- BT2.1 עם EDR & BLE

מערכות קובצי USB נתמכות

- FAT 16, FAT 32, NTFS

שרתי מדיה, נתמכים

- מיכלים: 3 GP, AVCHD, AVI, MPEG-PS, MPEG-TS
- MKV (Matroska), Quicktime (M4V, MOV)
- M4A, WMA /WMV /ASF (Windows Media)
- Codec וידאו: MPEG-1, MPEG-2, MPEG-4 חלק
- 2, MPEG-4 חלק 10 AVC (H264), H.265 (HEVC), VC-1, WMV9
- Codec שמע: AAC, HE-AAC v1 /v2, AMR-NB, Dolby
- DTS Premium Sound, Dolby Digital Plus, Digital
- [™]MPEG-1 /2/2.5 /Layer I /II /III (כולל MP3), WMA v2
- עד v9.2 (WMA Pro) /v9 /v10
- כתוביות:

- תבניות: SAMI, SRT (SubRip), SUB (SubViewer)
- TXT (MicroDVD), TXT (mplayer2), TXT (TMPlayer)
- הצפנת תווים: UTF-8, מרכז אירופה ומזרח אירופה
- (Windows-1250), קיריליים (Windows-1251), יווניים
- (Windows-1253), טורקיים (Windows-1254), מערב אירופה
- (Windows-1252)

- Codec תמונות: BMP, PNG, JPEG
- הגבלות:

- קצב סיביות כולל מקסימלי נתמך לקובץ מדיה הוא 30 Mbps.
- קצב סיביות וידאו מקסימלי נתמך לקובץ מדיה הוא 20 Mbps.
- H.264 (MPEG-4 AVC) נתמך עד L5.1 @High Profile.
- HEVC (H.265) נתמך עד Main 10 Profile /Main עד רמה 5.1.
- VC-1 נתמך עד L3 @Advanced Profile.

תוכנת שרת מדיה נתמכת (DMS)

- ניתן להשתמש בכל תוכנת שרת מדיה בעלת אישור DLNA V1.5 (מחלקת DMS).
- ניתן להשתמש ב- Philips TV Remote app (Android - iOS) בהתקנים ניידים.

ביצועים עשויים להשתנות בהתאם ליכולות המכשיר הנייד ולתוכנה שבה משתמשים.

עזרה ותמיכה

24.1

רישום הטלויזיה

רשום את מקלט הטלויזיה שלך ותינה ממגוון הטבות, כולל תמיכה מלאה (וכולל הורדות), גישה מועדפת למידע על מוצרים חדשים, הצעות והנחות בלעדיות, הסיכוי לזכות בפרסים ואף להשתתף בסקרים מיוחדים על גרסאות חדשות.

היכנס לאתר www.philips.com/welcome

24.2

שימוש בעזרה

טלויזיה זו מציעה עזרה במסך .



פתיחת העזרה



1 - לחץ על  HOME.

2

בחר  "הגדרות " "עזרה " < < "מדריך למשתמש ".

כדי לקרוא את ה- "עזרה " כמו ספר,

בחר  "ספר ": חפש מילת מפתח, בחר  "מילות מפתח ".

ניתן גם לפתוח את  "עזרה " & " & "תפריט הבית " או  "תפריט טלויזיה ".

לפני שתתחיל לפעול לפי הוראות העזרה, סגור את העזרה.

בהקשר לפעילויות מסוימות, כגון טקסט (טלטקסט), למקשי הצבע יש פונקציות ספציפיות ואינם יכולים לפתוח את "עזרה ".

העזרה של הטלויזיה בטאבלט, בסמארטפון או במחשב

כדי לבצע סדרות נרחבות של הוראות בקלות רבה יותר, באפשרותך להוריד את ה- "עזרה לטלויזיה " ; בפורמט PDF, כדי לקרוא אותה מהסמארטפון, מהטאבלט או מהמחשב שלך. לחלופין, תוכל להדפיס את העמוד הרלוונטי של ה- "עזרה " ; מהמחשב שלך.

כדי להוריד את העזרה (המדריך למשתמש), עבור

אל support.philips.com

24.3

בעיות

הפעלה ושלט רחוק

הטלויזיה אינה נדלקת

• נתק את כבל החשמל משקע החשמל. המתן במשך דקה אחת ואז חבר את הכבל חזרה.

• ודא שכבל החשמל מחובר היטב.

צליל חריקה באתחול או בכיבוי

בעת הפעלת הטלויזיה, כיבוייה או העברתה להמתנה, אתה שומע צליל חריקה מתושבת הטלויזיה. צליל החריקה נובע מהתרחבות

טבעית ומהתכווצות טבעית של הטלויזיה, כאשר הטלויזיה מתחממת או מתקררת. הדבר אינו משפיע על ביצועיה.

הטלויזיה אינה מגיבה לשלט רחוק

הטלויזיה זקוקה לזמן מסוים כדי להיפתח. במהלך זמן זה, היא אינה מגיבה לשלט הרחוק או למתגי הטלויזיה. זאת התנהגות תקינה. אם הטלויזיה ממשיכה שלא להגיב לשלט הרחוק, תוכל להשתמש במצלמת טלפון סלולרי ולבדוק אם השלט הרחוק פועל. העבר את הטלפון למצב מצלמה וכוון את השלט הרחוק אל עדשת המצלמה. אם תלחץ על מקש כלשהו של השלט הרחוק ותבחין בהבהוב של ה-LED האיינפורה-אדום, השלט הרחוק עובד. יהיה צורך לבדוק את הטלויזיה.

אם אינך מבחין בהבהוב, ייתכן שהשלט הרחוק מקולקל או שהסוללות חלשות.

בדיקה זאת של בדיקת השלט הרחוק אינה אפשרית עם שלטים רחוקים שקושרו לטלויזיה בצורה אלחוטית.

הטלויזיה חוזרת למצב המתנה לאחר הצגת מסך הפתיחה

של Philips

כאשר מנתקים את הטלויזיה ומחברים אותה חזרה למקור המתח במצב המתנה, מסך ההתחלה מוצג ולאחר מכן הטלויזיה עוברת למצב המתנה. זאת התנהגות תקינה. כדי להפעיל שוב את הטלויזיה ממצב המתנה, לחץ על  בשלט רחוק או בטלויזיה.

נורית ההמתנה ממשיכה להבהב

נתק את כבל החשמל משקע החשמל. המתן 5 דקות וחבר את הכבל שוב. אם ההבהוב חוזר על עצמו, פנה לשירות הלקוחות של פיליפס.

ערוצים

לא נמצאו ערוצים דיגיטליים במהלך ההתקנה

עיין במפרט הטכני כדי לוודא שהטלויזיה שלך תומכת ב- DVB-T או ב- DVB-C במדינתך. ודא שכל הכבלים מחוברים כראוי וכי נבחרה הרשת הנכונה.

ערוצים שהותקנו לפני כן אינם מופיעים ברשימת הערוצים

ודא שנבחרה רשימת הערוצים הנכונה.

ערוץ DVB-T2 HEVC

עיין במפרט הטכני כדי לוודא שהטלויזיה שלך תומכת ב- DVB-T2 HEVC בארץ שלך והתקן מחדש את ערוץ DVB-T.

Picture (תמונה)

אין תמונה / התמונה מעוותת

- ודא שהאנטנה מחוברת כראוי לטלויזיה.
- ודא שנבחר המכשיר הנכון בתור מקור התצוגה.
- ודא שהמכשיר החיצוני או המקור מחובר היטב.

יש צליל אך אין תמונה

- ודא שהגדרות התמונה נכונות.

קליטה חלשה של האנטנה

- ודא שהאנטנה מחוברת כראוי לטלויזיה.
- רמקולים, מערכות שמע ללא הארקה, אורות ניאון, בניינים גבוהים וחפצים גדולים אחרים עלולים להשפיע על איכות הקליטה. אם אפשר, נסה לשפר את איכות הקליטה על ידי שינוי כיוון האנטנה או הרחקת המכשירים מהטלויזיה.
- אם הקליטה לקויה בערוץ אחד בלבד, כוונן את הערוץ כוונון עדין.

תמונה לא טובה מהמכשיר

- ודא שהמכשיר מחובר היטב.
- ודא שהגדרות התמונה נכונות.

הגדרות התמונה משתנות כעבור זמן מה

ודא שה-מיקום מוגדר כ-בית. במצב זה, תוכל לשנות ולשמור את ההגדרות.

כרזת פרסומת מופיעה על המסך

ודא שה-מיקום מוגדר כ-בית.

התמונה אינה מתאימה למסך

החלף את תבנית התמונה.

תבנית התמונה משתנה בערוצים השונים.

בחר בתבנית תמונה שאינה "אוטומטי".

מיקום התמונה אינו נכון

ייתכן שאותות התמונה ממכשירים אחדים אינם מתאימים היטב למסך. בדוק את יציאת האותות של המכשיר המחובר.

התמונה מהמחשב אינה יציבה

ודא שהמחשב עושה שימוש ברזולוציה נתמכת ורענן את הקצב.

צליל

אין צלי או איכות הצליל ירודה

אם לא אותר אות שמע, הטלוויזיה עוברת אוטומטית למצב כיבוי השמע - אך זה אינו מצביע על תקלה.

- ודא שהגדרות הקול נכונות.
- ודא שכל הכבלים מחוברים היטב.
- ודא שהעוצמה לא הושטקה ולא הוגדרה לאפס.
- ודא שיציאת האודיו של הטלוויזיה מחוברת לכניסת האודיו של מערכת הקולנוע הביתית.

את הקול צריך לשמוע מרמקולי ה-HTS.

- חלק מהמכשירים עשויים להצריך הפעלה ידנית של יציאת האודיו HDMI. אם הופעלה כבר יציאת שמע HDMI אך אתה עדיין אינך שומע את הצליל, נסה לשנות את תבנית השמע הדיגיטלי של המכשיר ל-PCM (אפנון קוד מתקפים). להוראות, עיין בתיעוד המצורף למכשיר שלך.

HDMI ו-USB

HDMI

- שים לב שהתמיכה ב-HDCP (הגנה על תוכן דיגיטלי ברוחב פס גבוה) עשויה להשהות את הזמן הדרוש לטלוויזיה להציג תוכן ממכשיר HDMI.
- אם הטלוויזיה אינה מזהה את מכשיר ה-HDMI ואינה מציגה תמונה כלשהי, העבר את המקור ממכשיר אחד לאחר וחזרה.
- אם התמונה והצליל של התקן המחובר ל-HDMI 1 או ל-HDMI 2 מעוות, חבר את ההתקן ל-HDMI 3 או ל-HDMI 4 בטלוויזיה זו.
- אם התמונה והצליל של התקן המחובר באמצעות HDMI מעוותים, בדוק אם הגדרת HDMI Ultra HD אחרת יכולה לפתור את הבעיה. למידע נוסף "עזרה";
- בחר "מילות מפתח" " וחפש את "HDMI Ultra HD".
- אם יש הפרעות קול לסירוגין, ודא שהגדרות היציאה ממכשיר

ה-HDMI נכונות.

- אם אתה משתמש במתאם HDMI ל-DVI או בכבל HDMI ל-DVI, ודא שכבל האודיו הנוסף מחובר לכניסת AUDIO IN (שקע מיני בלבד), אם כניסה זו זמינה.

HDMI EasyLink אינו עובד

- ודא שמכשירי ה-HDMI שלך הם תואמי HDMI-CEC. התכונות של EasyLink פועלות רק אם מכשירים שהם תואמי HDMI-CEC.

לא מוצג סמל עוצמת הקול

- כאשר מחובר התקן שמע HDMI-CEC ומשתמשים בשלט רחוק של הטלוויזיה לכוונן עוצמת הקול מההתקן, ההתנהגות הזו רגילה.

לא מוצגים תמונות, סרטונים ומוזיקה מהתקן USB

- ודא שהתקן האחסון USB מוגדר כתואם דרגת Mass Storage, כמתואר בתיעוד התקן האחסון.
- ודא שהתקן האחסון USB תואם לטלוויזיה.
- ודא שהפורמטים של קובצי השמע והתמונה נתמכים על ידי הטלוויזיה.

השמעה/הצגה לא יציבה של קובצי USB

- ביצוע ההעברה מהתקן האחסון USB עלול להגביל את קצב ההעברה לטלוויזיה והדבר גורם לאיכות השמעה/הצגה ירודה.

Wi-Fi

רשת Wi-Fi לא נמצאה או מעוותת

- תנורי מיקרוגל, טלפונים אלחוטיים או מכשירי Wi-Fi אחרים, הנמצאים בקרבתך, עלולים להפריע לרשת האלחוטית.

- אנו ממליצים על שימוש בתדר 5 GHz (802.11 ac) בנתב כאשר הטלוויזיה נמצאת בסמוך לנתבים רבין אחרים (בתי דירות וכד').
- ודא שחומות האש ברשת שלך מאפשרות גישה לחיבור האלחוטי של הטלוויזיה.
- - להתקנה קלה של הרשת האלחוטית, אין להסתיר את שם הנתב על ידי כיבוי שידור SSID.
- אם הרשת האלחוטית אינה פועלת כהלכה בביתך, נסה התקנה של רשת קווית.

חיבור רשת Wi-Fi איטי

- השתמש בנתב בעל חיבור מהיר לאינטרנט (פס רחב).
- הגבל את מספר ההתקנים שמשמשים באותו נתב.
- עיין במדריך למשתמש של הנתב האלחוטי שלך למידע על הטווח בתוך מבנה, על שיעור ההעברה ועל גורמים אחרים של איכות האות.

DHCP

- אם החיבור נכשל, תוכל לבדוק את הגדרת ה-DHCP (פרוטוקול תצורה למחשב-מארח דינמי) של הנתב. DHCP צריך להיות "מופעל";

בלוטות'

לא ניתן לבצע קישור

- ודא שההתקן במצב קישור. קרא את המדריך למשתמש של ההתקן.
- יש להחזיק את הנתב ואת הרמקול האלחוטי קרוב ככל האפשר לטלוויזיה.
- פעילות אלחוטית גבוהה - כגון בדירות שבהן מותקנים נתבים אלחוטיים רבים - עלולה להשפיע על איכות החיבור האלחוטי.
- קישור בו-זמני של מספר התקנים לטלוויזיה עלול שלא לפעול.

אבד חיבור Bluetooth

- תמיד מקם את הרמקול האלחוטי בטווח של 5 מטרים מהטלוויזיה.

סנכרון וידאו ושמע Bluetooth

- לפני רכישה של רמקול אלחוטי Bluetooth, בדוק את איכות

סנכרון השמע לווידאו. לא כל התקני ה-Bluetooth פועלים כהלכה. היוועץ בסוכן.





אינטרנט

האינטרנט אינו עובד

• אם החיבור לנתב תקין, בדוק את חיבור הנתב לאינטרנט.

שפת התפריט לא נכונה

החלף את השפה לשפה שלך.

- 1 לחץ על .
- 2 בחר את הסמל  (הגדרות) ולחץ על OK.
- 3 לחץ 5 פעמים  (למטה).
- 4 לחץ שלשו פעמים , בחר את השפה ולחץ על OK.
- 5 לחץ על  BACK כדי לסגור את התפריט.

24.4

עזרה מקוונת

לפיתרון כל בעייה הקשורה לטלוויזיה פיליפס, באפשרותך להיוועץ בתמיכה המקוונת. תוכל לבחור את שפתן ולהכניס את מספר הדגם של המוצר שלך.

היכנס לאתר [support /www.philips.com](http://support/www.philips.com).

באתר התמיכה, תוכל למצוא את מספר הטלפון בארץ להתקשרות איתנו, וכן תשובות לשאלות נפוצות (שואלות). בארצות מסוימות, תוכל צוטט עם אחד מהשותפים שלנו ולהציג את שאלתך ישירות, או לשלוח שאלה בדוא"ל. תוכל להוריד תוכנת טלוויזיה חדשה או את מדריך ההפעלה, לקריאה במחשב שלך.

24.5

תמיכה ותיקונים

לתמיכה ותיקונים, צור קשר עם הקו החם של שירות לקוחות פיליפס במדינתך. המהנדסים שלנו יטפלו בתיקון במקרה הצורך.

מצא את מספר הטלפון בתיעוד המודפס שהגיע עם הטלוויזיה. או עיין באתר [support /www.philips.com](http://support/www.philips.com) ובחר ארץ במקרה הצורך.

מספר הדגם והמספר הסידורי של הטלוויזיה

ייתכן שתתבקש למסור את מספר הדגם ואת המספר הסידורי של מקלט הטלוויזיה. מצא את המספרים האלו על תווית האריזה או על תווית הסוג שנמצאת בגב מקלט הטלוויזיה או בחלקו התחתון.

⚠ אזהרה

לעולם אל תנסה לתקן את הטלוויזיה בעצמך. הדבר עלול לגרום לפציעה קשה, לנזק בלתי הפיך לטלוויזיה שלך או לביטול האחריות.

בטיחות וטיפוח

25.1

בטיחות

חשוב

קראו והבינו את כל הוראות הבטיחות לפני השימוש בטלוויזיה. אחריות היצרן לא תחול במקרה של נזק שייגרם עקב אי-הקפדה לפעול על פי ההוראות.

סכנת התחשמלות או אש

• לעולם אין לחשוף את הטלוויזיה לגשם או למים. לעולם אין להציב כלים המכילים מים, כגון אגרטים, בקרבת הטלוויזיה. אם הותז נוזל על הטלוויזיה או בתוכה, נתק אותה מייד משקע החשמל.

לפני שתחזור להשתמש בטלוויזיה, פנה לשירות הלקוחות של פיליפס לצורך בדיקתה.

• לעולם אין לחשוף את הטלוויזיה, את השלט הרחוק או את הסוללות לחום יתר. לעולם אין להציב אותם בקרבת נרות דולקים, להבות פתוחות או מקורות חום אחרים, לרבות קרני שמש ישירות.

• לעולם אין להכניס חפצים לחריצי האוורור או לפתחים אחרים בטלוויזיה.

• לעולם אין להניח חפצים כבדים על כבל החשמל.

• יש להימנע מהפעלת כוח על תקעי החשמל. תקעים רופפים עלולים לגרום לקשת חשמלית או לאש. יש לוודא שלא יופעל לחץ על כבל החשמל, כשאתה מסובב את מסך הטלוויזיה.

• כדי לנתק את הטלוויזיה משקע החשמל שבקיר, יש לנתק את תקע החשמל של הטלוויזיה. לצורך הניתוק, יש למשוך תמיד בתקע - לעולם לא בכבל. יש לוודא שיש תמיד גישה מלאה לתקע החשמל, לכבל החשמל ולשקע שבקיר.

סכנת פגיעה או נזק לטלוויזיה

• כדי להרים ולשאת מכשיר טלוויזיה שמשקלו יותר מ-25 ק"ג, יש צורך בשני אנשים.

• אם אתה מתקין את הטלוויזיה על מעמד, השתמש רק במעמד שסופק. אבטח היטב את המעמד לטלוויזיה.

העמד את הטלוויזיה על משטח חלק ואופקי, המסוגל לשאת את המשקל המשולב של הטלוויזיה והמעמד.

• בעת התקנה על קיר, ודא שהתושבת על הקיר מסוגלת לשאת בבטחה את משקל מקלט הטלוויזיה. TP Vision אינה נושאת באחריות להתקנה לא תקינה שתוצאתה תאונה או פגיעה.

• חלקים ממוצר זה עשויים להיות מיוצרים מזכוכית. טפל בזהירות כדי למנוע פגיעה או נזק.

סכנת נזק לטלוויזיה:

לפני חיבור הטלוויזיה לשקע החשמל ודאו שמתח החשמל תואם את הערך המודפס בחלקה האחורי של הטלוויזיה. לעולם אין לחבר את הטלוויזיה לשקע החשמל אם המתח החשמלי שונה.

סכנת פגיעה לילדים

פעל על פי אמצעי הזהירות האלו כדי למנוע נפילת מקלט הטלוויזיה על ילד ופציעתו כתוצאה מכך:

• לעולם אין להציב את הטלוויזיה על משטח מכוסה בבד או בחומר אחר שניתן למשוך אותו.

• ודא שאף חלק של הטלוויזיה אינו בולט מעל השפה של משטח ההתקנה.

• לעולם אין להציב טלוויזיה על רהיט גבוה, כגון כוננית ספרים, מבלי לחבר גם את הרהיט וגם את הטלוויזיה לקיר, או לנקודת תמיכה מתאימה.

• חנך את הילדים והסבר להם את הסכנות הכרוכות בטיפוס על הרהיטים, כדי להגיע לטלוויזיה.

סכנת בליעה של סוללות:

השלט הרחוק עשוי לכלול סוללות מטבע, שילדים קטנים יכולים לבלוע בקלות. הרחק תמיד את הסוללות האלו מהישג ידם של ילדים.

סכנת התחממות יתר

לעולם אין להתקין את הטלוויזיה במקום תחום. השאר תמיד מרווח אוורור של 10 ס"מ לפחות סביב הטלוויזיה. ודא שווילונות או חפצים אחרים לא יכסו לעולם את חריצי האוורור של הטלוויזיה.

סופות ברקים

לפני סופת ברקים צפויה, נתק את הטלוויזיה משקע החשמל ואת האנטנה.

בזמן סופות ברקים, לעולם אל תיגע בחלק כלשהו של הטלוויזיה, של כבל החשמל או של כבל האנטנה.

סכנת נזק לשמיעה

הימנע משימוש באוזניות בעוצמת קול גבוהה או במשך פרקי זמן ארוכים.

טמפרטורות נמוכות

אם הובלת הטלוויזיה בוצעה בטמפרטורות מתחת ל-5°C, פתח את האריזה ולפני שאתה מחבר את מקלט הטלוויזיה לרשת החשמל, המתן עד שהטמפרטורה שלו תגיע לטמפרטורת החדר.

לחות

בהזדמנויות נדירות, ובהתאם לטמפרטורה וללחות, ייתכן עיבוי קל בצדה הפנימי של החזית מזכוכית (בדגמים מסוימים). כדי למנוע זאת, אין לחשוף את הטלוויזיה לקרני שמש ישירות, לחום או ללחות קיצונית. אם אירע עיבוי, הוא ייעלם מעצמו לאחר שהטלוויזיה פעלה במשך מספר שעות.

לחות העיבוי לא תזיק לטלוויזיה ולא תגרום לתפקוד לקוי.

טיפול במסך

- לעולם אל תיגע במסך ואל תדחוף אותו, אל תשפשף אותו ואל תחבוט בו בחפץ כלשהו.
- לפני ניקוי, נתק את הטלויזיה משקע החשמל.
- נקה את מקלט הטלויזיה ואת המסגרת שלו בעזרת מטלית רכה לחה ונגב בעדינות. הימנע מנגיעה בנורות ה-LED של Ambilight, הנמצאות בגב המקלט. לעולם אין לנקות את הטלויזיה באמצעות חומרים כגון אלכוהול, כימיקלים או חומרי ניקוי ביתיים.
- למניעת עיוותים ודהיית הצבע, נגב טיפות מים סמוך ככל האפשר לאירוע.
- הימנעו מתמונות קבועות עד כמה שניתן. תמונות קבועות הן תמונות שנותרות על המסך לפרקי זמן ארוכים. תמונות קבועות הן, בין היתר, תפריטים על המסך, מחוונים שחורים, תצוגות זמן, וכן הלאה. עם אתם חייבים להשתמש בתמונות קבועות הפחיתו את הניגודיות ואת הבהירות של המסך כדי למנוע גרימת נזק למסך.

תנאי שימוש

26.1

תנאי שימוש - טלוויזיה

© 2016 TP Vision Europe B.V. שמורות הזכויות כל.

מוצר זה הובא לשוק על-ידי TP Vision Europe B.V. או אחת מהחברות המסונפות לה, להלן "TP Vision"; שהיא יצרן המוצר. TP Vision היא מיופית הכוח ביחס למקלט הטלוויזיה שאילו צורפה חזרת זאת. Philips וסמל המגן של פיליפס הם סימנים מסחריים רשומים של Koninklijke Philips N.V.

המפרט כפוף לשינויים ללא הודעה מראש. סימנים מסחריים הינם הרכוש של Koninklijke Philips Electronics N.V. או של בעליהם בהתאמה. TP Vision Netherlands B.V. שומרת לעצמה את הזכות לבצע שינויים במוצרים בכל עת, מבלי שתהיה מחויבת להתאים על פיהם מוצרים שסופקו לפני כן.

החומר הכתוב, המצורף לטלוויזיה, והמדריך השמור בזיכרון הטלוויזיה או שהורד מאתר האינטרנט של Philips [support /www.philips.com](http://support.www.philips.com) נחשבים כמתאימים לשימוש המיועד של המערכת.

החומר במדריך זה למשתמש נחשב לחומר המתאים לשימוש המיועד במערכת. אם המוצר, רכיביו הפרטניים או נוהלי השימוש בו ישמשו למטרות אחרות מאלו המפורטות כאן, יש לקבל אישור לתקפותן ולתאימותן. TP Vision ערבה לכך שהחומר עצמו אינו מפר פטנט כלשהו מהפטנטים האמריקניים. לא ניתנת כל אחריות אחרת, מפורשת או מרומזת. TP Vision לא תהיה אחראית לשגיאות כלשהן בתוכן מסמך זה וגם לא לבעיות כלשהן הנובעות מתוכנו של מסמך זה. שגיאות שיובאו לידיעת פיליפס יותאמו ויפורסמו באתר התמיכה של פיליפס מוקדם ככל האפשר.

תנאי האחריות - סכנת פגיעה, נזק לטלוויזיה או ביטול האחריות: לעולם אל תנסה לתקן את הטלוויזיה בעצמך. השתמש בטלוויזיה ובאביזריה לפי הייעוד שקבע היצרן. סימן הזהירות המודפס על גב הטלוויזיה מציין סכנת התחשמלות. לעולם אין להסיר את כיסוי הטלוויזיה. לצורך שירות או תיקון, פנה תמיד לשירות הלקוחות של פיליפס. מצא את מספר הטלפון בתייעוד המודפס שהגיע עם הטלוויזיה. או עיין באתר support /www.philips.com ובחר ארץ במקרה הצורך. כל פעולה האסורה מפורשת במדריך זה, או כל כוונן או נוהל הרכבה שלא הומלצו ו/או לא הורשו במדריך זה, יגרמו לביטול האחריות.

מאפייני פיקסלים

מוצר LED / LCD זה כולל מספר רב של פיקסלים צבע. על אף פיקסלים אפקטיביים בשיעור 99.999% ויותר, נקודות שחורות או נקודות אור בהירות (אדומות, ירוקות או כחולות) עשויות להופיע באופן קבוע על המסך. זוהי תכונה מובנית של הצג (במסגרת תקני הענף הרגילים) ולא מדובר בתפקוד לקוי.

תאימות CE

TP Vision Europe B.V. את תואמת זו שטלוויזיה בזאת מצהירה. הדרישות החיוניות ושאר הדרישות הרלוונטיות של הנחיות (EU /2014/53 / 2009/125/RED (EC), (תכנון אקולוגי), EU 2010/30 (תונית אנרגיה) וכן (EC /2011/65 /RoHS).

תאימות EMF

TP Vision מייצרת ומוכרת מוצרים רבים מכווני לקוח; מוצרים אלו, כמו כל מכשיר אלקטרוני, מסוגלים בדרך כלל לפלוט ולקלוט

אותות אלקטרו-מגנטיים. אחד מהעקרונות העסקיים המובילים של TP Vision בהקשר למוצרים שלה הוא לנקוט בכל אמצעי הזהירות הבריאותיים והבטיחותיים הדרושים, על מנת לעמוד בכל דרישות החוק החלות וכן על מנת להישאר במסגרת תקני השדות המגנטיים החשמליים (EMF) הישימים, הקיימים בעת ייצור המוצרים.

TP Vision מחויבת לפיתוח, ייצור ושיווק של מוצרים שאינם גורמים לכל השפעה שלילית על הבריאות. TP Vision מאשרת שכל עוד המוצרים שלה מטופלים בצורה נכונה ובהתאם לשימוש המיועד להם, הם בטוחים לשימוש בהתאם להוכחות המדעיות הזמינות כיום. TP Vision ממלאת תפקיד פעיל בפיתוח תקני שדות מגנטיים חשמליים (EMF) ותקני בטיחות בינלאומיים, המאפשרים ל-TP Vision לצפות פיתוחים נוספים של תקנים שתוכל לשלב מראש במוצריה.

26.2

תנאי שימוש - גלריית היישומים של Philips

למידע נוסף, ב"עזרה" " ; בחר " מילות מפתח " ; וחפש את " תנאי שימוש, גלריית היישומים " .

Dolby Digital Plus

יוצר ברישיון מאת מעבדות Dolby. Dolby והסמל עם D כפולה הם סימנים מסחריים של מעבדות Dolby.



DTS Premium Sound™

למידע על פטנטים DTS, ראה <http://patents.dts.com>. יוצר על פי רישיון מאת DTS Licensing Limited. DTS, הסמל שלה, & DTS והסמל שלה, ביחד, הם סימנים מסחריים רשומים, ו-DTS Premium Sound הוא סימן מסחרי של DTS, Inc. © DTS, Inc. שמורות הזכויות כל.



Microsoft

Windows Media

Windows Media הוא סימן מסחרי רשום או סימן מסחרי של Microsoft Corporation בארצות הברית ו/או במדינות אחרות.



Microsoft PlayReady

בעלי תוכן משתמשים בטכנולוגיית הגישה לתוכן Microsoft PlayReady כדי להגן על הקניין הרוחני שלהם, לרבות תוכן בזכויות יוצרים.

מכשיר זה משתמש בטכנולוגיית PlayReady כדי לגשת לתוכן PlayReady מוגן ו/או לתוכן WMDRM מוגן. אם המכשיר אינו מצליח לאכוף בצורה נכונה את ההגבלות על שימוש בתוכן, בעלי התוכן רשאים לדרוש מ-Microsoft לבטל את יכולת המכשיר לצרוך תוכן PlayReady מוגן. הביטול לא ישפיע על תוכן לא מוגן או על תוכן מוגן על ידי טכנולוגיות אחרות של גישה לתוכן. בעלי

זכויות יוצרים

MHL

MHL, Mobile High-Definition Link והלוגו של MHL הם סימנים מסחריים או סימנים מסחריים רשומים של MHL, LLC.



Ultra HD

לוגו התצוגה DIGITALEUROPE UHD הוא סימן מסחרי של DIGITALEUROPE.



HDMI

המונחים High-Definition Multimedia Interface ו-HDMI והסמל HDMI הם סימנים מסחריים או סימנים מסחריים רשומים של החברה HDMI Licensing LLC - בארצות הברית ובמדינות אחרות.



התוכן עשויים לדרוש ממך לשדרג את PlayReady כדי לגשת לתוכן שלהם. אם תסרב לשדרג, לא תוכל לגשת לתוכן הדורש שדרוג.

27.7

Wi-Fi Alliance

הם Wi-Fi, הסמליל Wi-Fi CERTIFIED והסמליל Wi-Fi, הם סימנים מסחריים רשומים של חברת Wi-Fi Alliance.



27.8

Kensington

(אם רלוונטי)

Kensington Micro Saver הם סימנים מסחריים רשומים בארה"ב & quot; ב של התאגיד העולמי ACCO World Corporation, עם רישומים מונפקים ועם פניות תלויות ועומדות בארצות אחרות בכל רחבי העולם.



27.9

סימנים מסחריים אחרים

כל יתור הסימנים המסחריים, הרשומים והלא רשומים, הנם רכושם של בעליהם בהתאמה.

כתב מיאון בנוגע לשירותים ו/או תוכנה המוצעים על-ידי צד שלישי

שירותים ו/או תוכנה המוצעים על-ידי צד שלישי עשויים להשתנות, להיות מושהים או מבוטלים ללא התראה מוקדמת. [TP Vision](#) לא תישא בשום אחריות במצבים שכאלה.

Artefact MPEG הפחתת רעש 48
 הפחתת רעש 48
 הפעלה 11
 השהה טלוויזיה 66
 השלכת הטלוויזיה או הסוללות 101
 התחבר, כונן הבזק USB 30
 התקנת לוויין 12
 התקנת רשת 33

ו

וידאו לפי דרישה 70

ז

זיכרון אינטרנט, מחיקה 34

ח

חדות 46
 חיבור YPbPr 23
 חיבור, חיבור אנטנה 7
 חיבור, חיבור לוויין 7
 חיבור, כבל חשמל 6
 חיפוש קולי, APP 9

ט

טיימר שינה 58
 טיפול במסך 108
 טלוויזיה מקוונת 70
 טמפרטורת צבע 46
 טמפרטורת צבע מותאמת אישית 46
 טקסט 20
 טרבול 50

כ

כונן קשיח USB 29
 כיבוי 11
 כיבוי טיימר 54
 כעת בטלוויזיה 70

ל

לוויין, Unicable 12
 לוויין, הוספת לוויין 13
 לוויין, הסרת לוויין 13
 לוויין, התקנה ידנית 13
 לוויין, חבילות ערוצים 12
 לוויין, עדכון ערוצים ידני 13

מ

מדריך קישוריות 22
 מוגבלי ראייה 59
 מחק זיכרון אינטרנט 35
 מחשב, חיבור 31
 מיקום, מיקום הטלוויזיה 6
 מיקום, מרחק צפייה 6
 מסך חכם Fi-Wi 35
 מצב המתנה 11
 מצב ניגודיות 47
 מצלמה, חיבור 30
 מצלמת וידאו, חיבור 31
 מקלדת USB 30

נ

נגישות, קשי שמיעה 59
 ניגודיות 46
 ניגודיות, ניגודיות דינמית 48

A

הגדרות, Ambilight 52
 קולי חיפוש, APP 9

B

התקן בחר, Bluetooth 27
 התקן הסר, Bluetooth 27
 קישור, Bluetooth 27

D

דיגיטלית מדיה מעבד - DMR 35
 חיבור DVI-HDMI 23

H

HDMI MHL 22
 HDMI Ultra HD 55
 HDMI, ARC 22
 HDMI-CEC, EasyLink 23

M

Multi View 73

N

Natural Motion 48

U

Unicable 12

W

Wi-Fi 33

א

אחניות 27
 איחון עוצמה אוטומטי 50
 אפליקציות 38

ב

באס 50
 בהירות 46
 בחירת וידאו 19
 בלוטות' 27
 בעיות, חיבור HDMI 105
 בעיות, חיבור USB 105
 בעיות, צליל 105
 בעיות, שלט רחוק 104
 בעיות, שפת התפריט 106
 בעיות, תמונה 104

ג

גוון 47
 גישה אוניברסלית 59
 גמא 48

ד

דירוג הורים 18
 דירוג לפי גיל 18

ה

הגדרות אנדרואיד 36
 הגדרות סביבה 54
 הגדרת קול מהירה 49
 הודעות מערכת 100
 הוראות בטיחות 107
 החנות Play Google 39
 הלוגו של פיליפס, בהירות 55

70 תוכניות, המלצות
תום השימוש 101
תיאור אודיו 59
61 תמונות, סרטונים ומוזיקה
תמיכה מקוונת 106
תנאי שימוש 109
36 תנאי שימוש, גלריית היישומים
48 תנועה, Motion Natural
תפריט הבית 37

48 ניגודיות, ניגודיות וידיאו
נעילת יישום 39
נתוני מדריך טלוויזיה 63

ס

סגנון הצליל 49
סגנון התמונה 45
10 סוללות, שלט רחוק

ע

עדכון תוכנה 74
עוצמת האחזניות 50
עותק רשימת ערוצים 16
16 עותק רשימת ערוצים, גרסה נוכחית
16 עותק רשימת ערוצים, העלאה
16 עותק רשימת ערוצים, העתק
ערוץ 16
18 ערוץ, דירוג לפי גיל
12 ערוץ, התקנת ערוצי לוויין
17 ערוץ, עבור לערוץ
17 ערוץ, רשימת ערוצים, חפש
17 ערוץ, רשימת ערוצים, סנן
17 ערוץ, רשימת ערוצים, על אודות
17 ערוץ, רשימת ערוצים, פתח

פ

פורמט התמונה 49
פרשנות אודיו 59

צ

צבע 45
47 צבע, בקרת צבע
צור קשר עם פיליפס 106
50 צליל, איזון עוצמה אוטומטי
צפייה בטלוויזיה 17

ק

61 קובצי מדיה, מאחסון ענן
61 קובצי מדיה, מכונן USB
61 קובצי מדיה, ממחשב או NAS
28 קונסולת משחק, חיבור
קשי שמיעה 59

ר

רוויה 47
רזולוציית אולטרה 48
12 רכיבי CAM של הלוויין
34 רשת, הפעלת Fi-Wi
רשת אלחוטית 33
רשת קווית 34
34 רשת, IP סטטי
34 רשת, WoWLAN
33 רשת, WPS
33 רשת, WPS עם קוד PIN
33 רשת, אלחוטית
34 רשת, הגדרות
34 רשת, הצגת הגדרות
33 רשת, חיבור
34 רשת, קווית
35 רשת, שם הטלוויזיה ברשת

ש

שיפור צבע 46
28 שלט משחקים, חיבור
10 שלט רחוק, חיישן א:quot
8 שלט רחוק, סקירה כללית
שרת רשת טלוויזיית 35

ת



User Manual



FAQ



Chat



Forum



Call



Email



Warranty

www.philips.com/support

Հայաստան - Armenia
Հաճախորդների սպասարկում
0 800 01 004
փոխանցված 0,03€/min

Azərbaycan - Azerbaijan
Müştəri xidmətləri
088 220 00 04
Köçürüldü zəng edin 0,17€/min

Кыргызстан
Байланыш борбору
810 800 2000 00 04

България
Грижа за клиента
02 4916 273
(Национален номер)

België/Belgique
Klantenservice/
Service Consommateurs
02 700 72 62
(0,15€/min.)

Bosna i Hercegovina
Potpora potrošačima
033 941 251
(Lokalni poziv)

Republika Srbija Potpora
potrošačima
011 321 6840
(Lokalni poziv)

Česká republika
Zákaznická podpora
228 880 895
(Místní tarif)

Danmark
Kundeservice
3525 8314

Deutschland
Kundendienst
069 66 80 10 10
(Zum Festnetztarif Ihres
Anbieters)

Ελλάδα
Τμήμα καταναλωτών
2111983028
(Διεθνής κλήση)

Eesti
Klienditugi
668 30 61
(Kohalikud kõned)

España
Atención al consumidor
913 496 582
(0,10€ + 0,08€/min.)

France
Service Consommateurs
01 57 32 40 50
(coût d'un appel local sauf
surcoût éventuel selon opérateur
réseau)

Қазақстан Республикасы
байланыс орталығы
810 800 2000 00 04
(стационарлық нөмірлерден
Қазақстан Республикасы бойынша
қырырау шалу тегін)

Hrvatska
Potpora potrošačima
01 777 66 01
(Lokalni poziv)

Ireland
Consumer Care
015 24 54 45
(National Call)

Italia
Servizio Consumatori
0245 28 70 14
(Chiamata nazionale)

Latvija
Klientu atbalsts
6616 32 63
(Vietēlais tarifs)

Lietuva
Klientų palaikymo tarnyba
8 521 402 93
(Vietiniais tarifais)

Luxembourg
Service Consommateurs
2487 11 00
(Appel nat./Nationale Ruf)

Magyarország
Ügyfélszolgálat
(061) 700 81 51
(Belföldi hívás)

Österreich
Kundendienst
0150 284 21 40
(0,05€/Min.)

Республика Беларусь
Контакт Центр
8 10 (800) 2000 00 04
(бесплатный звонок по
Республике Беларусь со
стационарных номеров)

Российская Федерация
Контакт Центр
8 (800) 220 00 04
(бесплатный звонок по России)

Polska
Wsparcie Klienta
22 397 15 04
(Połączenie lokalne)

Nederland
Klantenservice
0900 202 08 71
(1€/gesprek)

Norge
Forbrukerstotte
22 97 19 14

Slovenija
Skrb za potrošnike
01 88 88 312
(Lokalni klic)

Slovensko
Zákaznická podpora
02 332 154 93
(vnútroštátny hovor)

Suomi
Finland Kuluttajapalvelu
09 88 62 50 40

Portugal
Assistência a clientes
800 780 068
(0,03€/min. - Móvel 0,28€/min.)

România
Serviciul Clienti
031 630 00 42
(Tarif local)

Schweiz/Suisse/Svizzera
Kundendienst/Service
Consommateurs/Servizio
Consumatori
0848 000 291
(0,04 CHF/Min)

Sverige
Kundtjänst
08 57 92 90 96

Türkiye
Tüketici Hizmetleri
0 850 222 44 66

Україна
Служба підтримки
споживачів
0-800-500-480
(дзвінки зі стаціонарних і
мобільних телефонів у межах
України безкоштовні)

United Kingdom
Consumer Care
020 79 49 03 19
(5p/min BT landline)

Argentina
Consumer Care
0800 444 77 49
- Buenos Aires
0810 444 7782

Brasil
Suporte ao Consumidor
0800 701 02 45
- São Paulo
29 38 02 45

Australia
03 9002 0009

Indonesia
62 2140809086

Philippines/Pilipinas
(02) 633-3636

Malaysia
1800 220 180

Singapore/新加坡
65 6286 7333

Thailand/ประเทศไทย
02 321 3992 ext. 601



All registered and unregistered trademarks are property of their respective owners. Specifications are subject to change without notice. Philips and the Philips' shield emblem are trademarks of Koninklijke Philips N.V. and are used under license from Koninklijke Philips N.V. 2017 © TP Vision Europe B.V. All rights reserved.

philips.com