

Daftarkan produk Anda dan dapatkan dukungan di

www.philips.com/welcome

40PFA4500

50PFA4500

55PFA4500

ID Panduan Pengguna

PHILIPS

Daftar Isi

1	Perhatian	2
----------	------------------	----------

2	Penting	3
	Keselamatan	3

3	TV Anda	5
	Panel Kontrol	5
	Remote control	5
	Penggunaan remote control	6

4	Menggunakan TV	7
	Mengaktifkan atau menonaktifkan TV	7
	Mengganti saluran	7
	Menonton melalui perangkat tersambung	8
	Menyesuaikan volume suara TV	8

5	Kegunaan TV lainnya	9
	Mengakses menu TV	9
	Mengubah pengaturan gambar dan suara	9
	Menyesuaikan konfigurasi	10
	Timer penggunaan	11
	Menyesuaikan VGA Konfigurasi	12
	Memutar media dari perangkat USB	13
	Memperbarui perangkat lunak TV	14
	Memulihkan pengaturan pabrik	14

6	Mengonfigurasi saluran	15
	Mengonfigurasi saluran secara otomatis	15
	Mengonfigurasi saluran secara manual	15
	Mengubah nama saluran	15

7	Koneksi TV	16
	Sambungan belakang	16
	Koneksi samping	17
	Menghubungkan ke komputer	18
	Menggunakan Philips EasyLink	19

8	Informasi produk	20
	Resolusi tampilan	20
	Multimedia	20
	Daya Output Audio	20
	Resolusi bawaan	20
	Tuner / Penerimaan / Pengiriman	20
	Remote control	20
	Catu Daya	20
	Unit pemasangan TV yang didukung	21

9	Cara Mengatasi Masalah	22
	Masalah umum	22
	Masalah saluran	22
	Masalah gambar	22
	Masalah suara	22
	Masalah sambungan HDMI	23
	Masalah sambungan komputer	23
	Hubungi kami	23

10	Garansi	25
-----------	----------------	-----------

1 Perhatian

2015© TP Vision Europe B.V. Semua hak dilindungi undang-undang. Spesifikasi dapat berubah tanpa pemberitahuan sebelumnya. Merek dagang adalah properti Koninklijke Philips N.V. atau masing-masing pemilik. TP Vision Europe B.V. berhak mengubah produk setiap saat tanpa harus mengubah produk sebelumnya.

Materi dalam panduan ini diyakini memadai untuk tujuan penggunaan sistem. Jika produk atau prosedur maupun modul yang terpisah digunakan selain untuk tujuan yang tercantum dalam panduan ini, Anda harus mendapatkan konfirmasi validitas dan kesesuaian. Europe B.V. menjamin bahwa materi tidak melanggar paten Amerika Serikat manapun. Tidak ada jaminan lain yang disebutkan secara tersurat atau tersirat.

TP Vision Europe B.V. tidak akan bertanggung jawab atas kesalahan apa pun dalam konten dokumen ini atau atas masalah yang ditimbulkan oleh konten dalam dokumen ini. Kesalahan yang dilaporkan ke Philips akan direvisi dan dipublikasikan di situs Web Philips sesegera mungkin.

Persyaratan jaminan

- Risiko cedera, kerusakan pada TV, atau pembatalan jaminan! Jangan coba memperbaiki sendiri TV.
- Gunakan TV dan aksesoris hanya sebagaimana ditujukan oleh produsen.
- Tanda peringatan yang tercetak di bagian belakang TV menunjukkan risiko sengatan listrik. Jangan lepas penutup TV. Untuk layanan atau perbaikan, selalu hubungi Dukungan Pelanggan Philips.
- Pengoperasian yang secara tertulis dilarang dalam panduan ini, atau penyesuaian dan prosedur pemasangan yang tidak disarankan atau tidak sesuai dengan panduan ini akan membatalkan jaminan.

Karakteristik piksel

Produk LCD/LED ini memiliki sejumlah besar piksel warna. Meskipun memiliki piksel efektif sebesar 99,999% atau lebih, bintang hitam maupun titik terang cahaya (merah, hijau, atau biru) mungkin akan terus muncul di layar. Hal ini merupakan properti struktural layar (dalam standar industri umum) dan bukan kerusakan.

Sekring listrik (/56)

TV ini dilengkapi soket berpelindung yang disetujui. Jika sekering listrik perlu diganti, maka sekering pengganti harus memiliki nilai yang sama seperti yang ditunjukkan pada konektor (misalnya 10A).

- 1 Lepaskan penutup sekering dan sekering.
- 2 Sekring pengganti harus mematuhi BS 1362 dan memiliki tanda persetujuan ASTA. Jika sekering hilang, hubungi dealer Anda untuk memastikan jenis yang tepat.
- 3 Pasang kembali penutup sekering.

Hak cipta



®Kensington dan Micro Saver adalah merek dagang terdaftar di AS dari ACCO World Corporation dengan pendaftaran yang telah diajukan serta aplikasi yang sedang diproses di negara lain di seluruh dunia.



HDMI, logo HDMI, dan High-Definition Multimedia Interface adalah merek dagang atau merek dagang terdaftar dari HDMI Licensing LLC di Amerika Serikat dan negara lain.

Semua merek dagang lain yang terdaftar dan tidak terdaftar merupakan properti masing-masing pemilik.



Produk ini diproduksi berdasarkan lisensi dari Dolby Laboratories. Dolby dan simbol D-ganda merupakan merek dagang terdaftar dari Dolby Laboratories.

MHL

MHL, Mobile High-Definition Link dan Logo MHL adalah merek dagang atau merek dagang terdaftar dari MHL, LLC.

2 Penting

Baca dan pahami semua petunjuk sebelum menggunakan TV. Jika kerusakan disebabkan oleh kelalaian dalam mengikuti petunjuk, maka jaminan tidak berlaku.

Keselamatan

Risiko sengatan listrik atau kebakaran!

- Jauhkan TV dari hujan atau air. Jangan letakkan wadah cairan (seperti vas) di dekat TV. Jika cairan mengenai atau masuk ke dalam TV, segera putuskan sambungan TV dari stopkontak. Hubungi Layanan Konsumen Philips agar TV diperiksa sebelum digunakan.
- Jangan letakkan TV, remote control, atau baterai di dekat api atau sumber panas lainnya, termasuk sinar matahari langsung. Untuk mencegah penyebaran api, selalu jauhkan lilin atau sumber api lainnya dari TV, remote control, dan baterai.



- Jangan masukkan benda apa pun ke dalam celah ventilasi atau celah lainnya pada TV.
- Bila TV diputar, pastikan kabel daya tidak tertarik. Tarikan pada kabel daya dapat melonggarkan sambungan dan menimbulkan percikan api.
- Untuk memutuskan sambungan TV dari stopkontak, lepas konektor daya TV. Saat memutuskan daya, selalu tarik konektor daya, dan bukan kabelnya. Pastikan Anda selalu dapat dengan mudah menjangkau konektor daya, kabel daya, dan stopkontak.

Risiko kejutan listrik atau kebakaran!

- Jauhkan remote control atau baterai dari hujan, air, maupun panas yang berlebihan.
- Jangan gunakan kekuatan yang berlebihan pada konektor daya. Konektor daya yang longgar dapat menimbulkan percikan api atau kebakaran.

Risiko cedera atau kerusakan pada TV!

- TV seberat lebih dari 25 kg atau 55 lb harus diangkat dan dibawa oleh 2 orang.
- Bila memasang TV secara berdiri, hanya gunakan dudukan yang disertakan. Pasang dudukan ke TV dengan kencang. Letakkan TV pada permukaan datar dan rata yang dapat menopang berat TV dan dudukannya.
- Bila memasang TV ke dinding, hanya gunakan dudukan pemasangan di dinding yang dapat menopang berat TV. Pasang dudukan ke dinding yang dapat menopang berat TV dan dudukan pemasangan di dinding. TP Vision Europe B.V. tidak bertanggung jawab atas kesalahan pemasangan di dinding yang menyebabkan kecelakaan, cedera, atau kerusakan.
- Jika TV perlu disimpan, lepas dudukan dari TV. Jangan letakkan TV menghadap ke atas dengan dudukan yang masih terpasang.
- Sebelum menyambungkan TV ke stopkontak, pastikan tegangan daya sesuai dengan nilai yang tercetak di bagian belakang TV. Jangan sambungkan TV ke stopkontak jika tegangan berbeda.
- Beberapa bagian produk ini mungkin terbuat dari kaca. Tangani dengan hati-hati untuk menghindari cedera dan kerusakan.

Risiko cedera pada anak-anak!

Agar TV tidak jatuh dan mengakibatkan cedera pada anak-anak, ikuti tindakan pencegahan berikut ini:

- Jangan letakkan TV di permukaan yang tertutup kain atau bahan lain yang dapat ditarik.
- Pastikan tidak ada bagian TV yang tergantung di tepi permukaan.
- Jangan letakkan TV di furnitur yang tinggi (misalnya rak buku) tanpa mengaitkan furnitur dan TV ke dinding atau penopang yang sesuai.
- Ajari anak-anak tentang bahaya memanjat furnitur untuk menjangkau TV.

Risiko menelan baterai!

- Produk/remote control mungkin berisi baterai jenis koin, yang dapat tertelan. Selalu jauhkan baterai dari jangkauan anak-anak!

Risiko kondisi terlalu panas!

- Jangan pasang TV di tempat tertutup. Berikan jarak minimum 4 inci atau 10 cm di sekeliling TV untuk ventilasi. Pastikan tirai atau benda lain tidak menutupi celah ventilasi pada TV.

Risiko cedera, kebakaran, atau kerusakan kabel daya!

- Jangan letakkan TV atau benda apa pun di atas kabel daya.

- Lepas sambungan TV dari stopkontak dan antena bila akan terjadi badai petir. Selama badai petir berlangsung, jangan sentuh bagian apa pun pada TV, kabel daya, atau kabel antena.

Risiko kerusakan pendengaran!

- Jangan gunakan earphone maupun headphone dengan volume suara keras atau dalam waktu lama.

Suhu rendah

- Jika TV dikirim dalam suhu di bawah 5°C atau 41°F, buka kemasan TV dan tunggu hingga suhu TV sama dengan suhu ruangan sebelum menyambungkannya ke stopkontak.

Pemeliharaan layar

- Sedapat mungkin hindari gambar diam. Gambar diam adalah gambar yang tetap berada di layar dalam waktu lama. Contoh: menu di layar, garis hitam, dan tampilan waktu. Jika harus menggunakan gambar diam, kurangi kontras dan kecerahan layar untuk menghindari kerusakan.
- Sebelum membersihkan, lepas TV dari stopkontak.
- Bersihkan TV dan rangkanya dengan kain lembab yang halus. . Jangan gunakan bahan seperti alkohol, bahan kimia, atau pembersih rumah tangga pada TV.
- Risiko kerusakan pada layar TV! Jangan sentuh, tekan, gosok, atau pukul layar dengan benda apa pun.
- Agar bentuk tidak berubah dan warna tidak pudar, seka tetesan air sesegera mungkin.



Catatan

Gambar diam bisa menyebabkan kerusakan permanen terhadap layar TV.

- Jangan tampilkan gambar diam pada layar LCD selama lebih dari dua jam karena bisa menimbulkan gambar berbayang (ghost). Untuk mencegah masalah ini, kurangi kecerahan dan kontras layar.
- Menonton program acara dalam format 4:3 dalam waktu yang sangat lama bisa meninggalkan beberapa jejak berbeda di tepi kiri dan kanan layar serta di sepanjang pinggiran gambar. Hindari menggunakan mode ini dalam jangka waktu lama.

- Menampilkan gambar diam dari video game atau komputer dalam jangka waktu lama bisa menyebabkan after-image parsial dan munculnya gambar berbayang (ghost) akibat screen burn. Kurangi kecerahan dan kontras layar saat menggunakan TV dengan cara ini. Gambar berbayang, after-image parsial, dan jejak lain yang muncul pada layar TV akibat hal-hal di atas tidak dicakup garansi.

Mendaur ulang



Produk Anda dirancang dan diproduksi dengan bahan serta komponen berkualitas tinggi yang dapat didaur ulang dan digunakan kembali.



Bila Anda melihat simbol tempat sampah yang disilang pada produk, artinya produk tersebut tercantum dalam Petunjuk Eropa 2002/96/EC. Cari tahu sistem pengumpulan terpisah di daerah Anda untuk produk listrik dan elektronik. Ikuti peraturan di daerah Anda dan jangan buang produk yang sudah tidak digunakan bersama sampah rumah tangga biasa. Pembuangan produk yang benar akan membantu mencegah kemungkinan dampak negatif terhadap lingkungan dan kesehatan manusia.



Produk Anda berisi baterai yang tercantum dalam Petunjuk Eropa 2006/66/EC, yang tidak boleh dibuang bersama sampah rumah tangga biasa. Pelajari aturan tentang sistem pengumpulan terpisah baterai di daerah Anda karena pembuangan yang benar akan membantu mencegah kemungkinan dampak negatif terhadap lingkungan dan kesehatan manusia.

3 TV Anda

Selamat atas pembelian Anda dan selamat datang di Philips! Untuk memanfaatkan sepenuhnya dukungan yang ditawarkan Philips, daftarkan TV Anda di www.philips.com/welcome.

Panel Kontrol

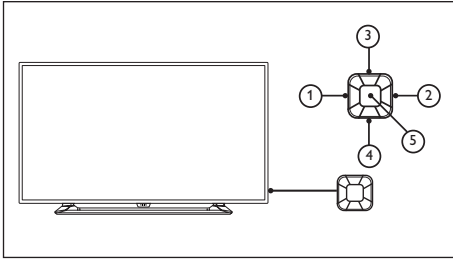

- ① **Volume-**: Tanpa menu tombol, fungsi turunkan volume tersedia.
- ② **Volume+**: Tanpa menu tombol, fungsi naikkan volume tersedia.
- ③ **Saluran+**: Jika tidak ada menu keyboard, ganti ke fungsi saluran berikutnya; jika ada menu keyboard, gerakkan ke atas dan ke bawah ke pilihan yang sesuai.
- ④ **Saluran-**: Jika tidak ada menu keyboard, ganti ke fungsi saluran sebelumnya; jika ada menu keyboard, gerakkan ke atas dan ke bawah ke pilihan yang sesuai.
- ⑤ **Sumber sinyal/OK**: Dalam status siaga, tombol sumber sinyal/OK digunakan sebagai tombol daya. Tekan tombol ini untuk melakukan booting. Setelah booting, tombol sumber sinyal/OK digunakan untuk membuka fungsi menu keyboard. Saat menu keyboard terbuka, tombol sumber sinyal/OK digunakan sebagai tombol konfirmasi. Catatan: Tombol sumber sinyal/OK tidak berfungsi dalam mode USB

Remote control

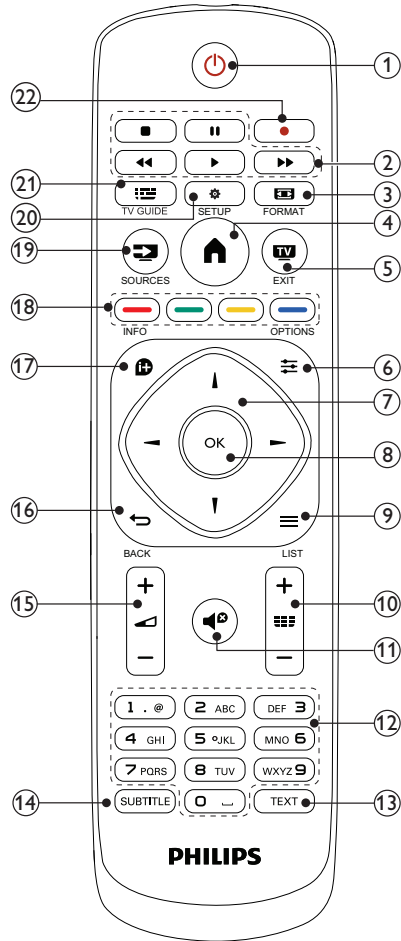

- ① **⏻ (Siaga)**
Mengaktifkan TV atau beralih ke siaga.
- ② **Tombol pemutaran**
Kontrol video, musik atau teks.
- ③ **FORMAT**
Mengubah format gambar.
- ④ **TV TV**
Mengalihkan sumber untuk menonton TV.

- 5 **TV EXIT**
Beralih ke TV.
- 6 **≡ OPTIONS**
Mengakses opsi untuk saluran pada mode TV.
- 7 **▲ ▼ ◀ ▶ (Tombol navigasi)**
Berpindah-pindah pada menu dan memilih item.
- 8 **OK**
Mengonfirmasi entri atau pilihan.
- 9 **≡ LIST**
Mengakses atau keluar dari daftar saluran TV.
- 10 **CH +/- (Saluran +/-)**
Berganti saluran; menggulir ke atas/bawah melalui opsi dalam mode USB.
- 11 **🔊 (Diam)**
Menonaktifkan atau memulihkan audio.
- 12 **0-9 (Tombol angka)**
Memilih saluran.
- 13 **TEXT**
Mengaktifkan atau menonaktifkan teleteks.
- 14 **SUBTITLE**
Memilih subtitle.
- 15 **+/- (Volume)**
Menyesuaikan volume.
- 16 **↶ (Kembali)**
Kembali ke menu sebelumnya atau keluar dari fungsi tertentu, dan beralih ke saluran atau sumber sinyal sebelumnya.
- 17 **ℹ️ INFO**
Menampilkan informasi tentang aktivitas yang sedang berlangsung.
- 18 **Tombol berwarna**
Memilih tugas atau opsi.
- 19 **📺 SOURCE**
Memilih perangkat yang tersambung
- 20 **⚙️ SETUP**
Mengakses menu konfigurasi TV.
- 21 **📺 TV GUIDE**
Mengakses atau keluar dari daftar saluran TV.
- 22 **● Merah**
Tombol merah tidak memiliki fungsi

Penggunaan remote control

Bila Anda menggunakan remote control, pegang dekat dengan TV dan arahkan ke sensor remote control. Pastikan tidak terdapat furnitur, dinding, atau benda lainnya antara remote control dan TV.

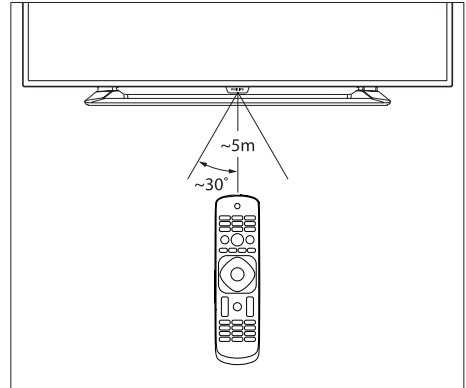

4 Menggunakan TV

Bagian ini akan membantu Anda menjalankan pengoperasian dasar TV.

Mengaktifkan atau menonaktifkan TV

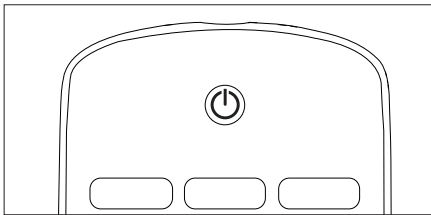
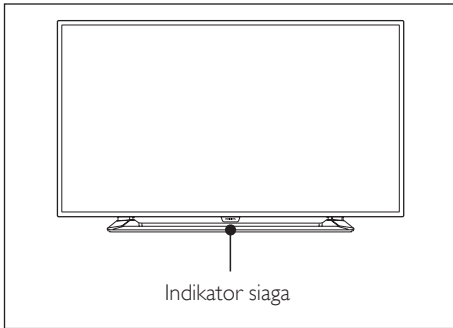

Untuk mengaktifkan

- Pasang konektor daya.
 - ↳ Jika indikator siaga menyala merah, tekan (Siaga-Aktif) di remote control.

Untuk beralih ke siaga

- Tekan (Siaga-Aktif) di remote control.
 - ↳ Indikator siaga akan menyala merah.

Tips

- Meskipun TV menggunakan daya yang sangat kecil saat dalam mode siaga, namun energi akan tetap digunakan. Bila tidak digunakan dalam waktu lama, lepas kabel daya TV dari stopkontak.

Mengganti saluran

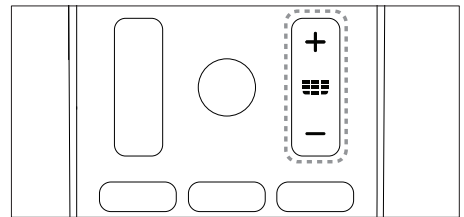
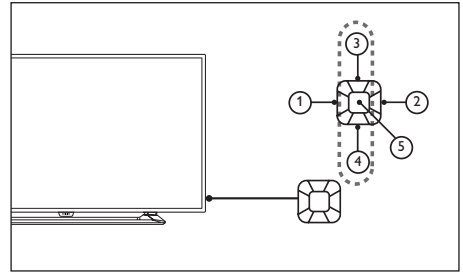

- Tekan **CH +/-** di remote control atau di bagian kanan bawah TV.
- Masukkan nomor saluran menggunakan tombol numerik pada remote control.
- Tekan remote control untuk mengganti dan kembali ke saluran sebelumnya.

Melihat saluran yang disimpan

Anda dapat melihat semua saluran yang tersedia di daftar saluran.

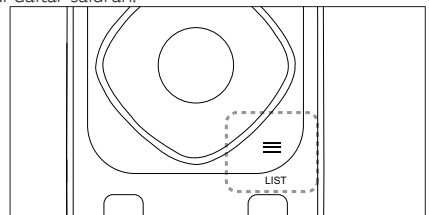

- 1 Tekan **LIST**.
 - ↳ Daftar saluran akan ditampilkan.
- 2 Tekan untuk memilih saluran dan menelusuri daftar saluran.
- 3 Tekan **OK** untuk menonton saluran yang dipilih.
- 4 Tekan untuk mengganti ke dan melanjutkan saluran yang terakhir ditonton.

Menonton melalui perangkat tersambung

Catatan

- Aktifkan perangkat sebelum memilihnya sebagai sumber sinyal eksternal.

Menggunakan tombol Source

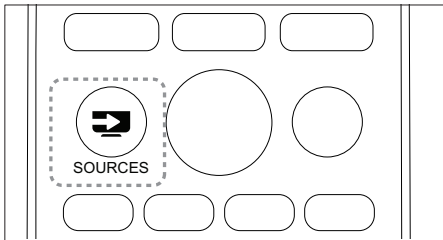

- 1 Tekan SOURCE.
↳ Daftar sumber muncul.
- 2 Tekan ▲▼ untuk memilih perangkat.
- 3 Tekan OK untuk memilih.
↳ TV akan beralih ke perangkat yang dipilih.

Menyesuaikan volume suara TV

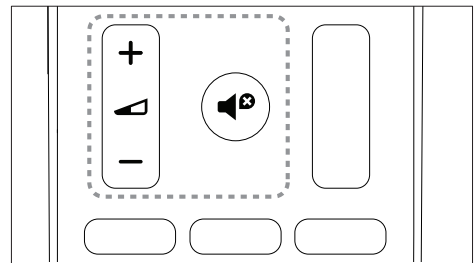
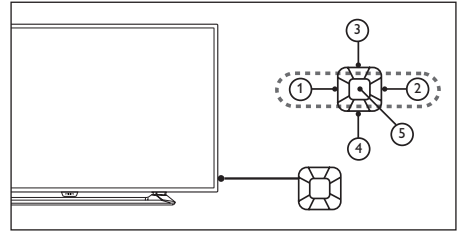

Untuk memperbesar atau memperkecil volume suara

- Tekan **VOL +/-** di kanan bawah TV atau **Kontrol Volume +/-** di remote control.

Untuk menonaktifkan atau mengaktifkan suara

- Tekan (**Diam**).
- Tekan lagi untuk mengaktifkan suara.

5 Kegunaan TV lainnya

Mengakses menu TV

Menu dapat membantu Anda mengonfigurasi saluran, mengubah gambar dan pengaturan suara, dan mengakses fungsi lainnya.

- 1 Tekan **⏠** (Beranda).
↳ Tampilkan layar menu.

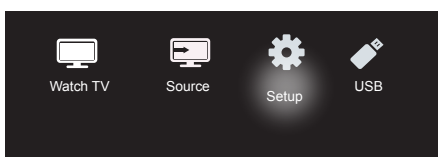

- 2 Pilih [Konfigurasi].
- 3 Tekan **▲▼◀▶** Pilih dari opsi berikut:
 - [Gambar] / [Suara] / [TV] (tersedia hanya dalam mode TV) / [Pengaturan] / [Orang Tua] / [Pengaturan VGA] (tersedia hanya di mode PC) / [EasyLink].
- 4 Tekan **OK** untuk memilih.
- 5 Tekan **⏠** (Awal) untuk kembali. Menyesuaikan pengaturan gambar.

Mengubah pengaturan gambar dan suara

Ubah pengaturan gambar dan suara agar sesuai dengan keinginan Anda. Anda dapat menggunakan pra-pengaturan atau mengubah pengaturan secara manual.

Menyesuaikan pengaturan gambar

- 1 Tekan **⏠** (Awal), lalu pilih Konfigurasi untuk memasuki menu konfigurasi dan pilih [Gambar].
↳ Menampilkan menu [Gambar]

- 2 Tekan **▲▼◀▶** Memilih/menyesuaikan pengaturan:
 - **[Gambar Pintar]:**
 - **[Standar]:** Pengaturan gambar normal. Direkomendasikan untuk digunakan di sistem hiburan rumah.
 - **[ECO]:** Menurunkan intensitas lampu latar untuk mengurangi konsumsi daya.
 - **[Tajam]:** Meningkatkan kontras dan ketajaman gambar.
 - **[Film]:** Menerapkan pengaturan untuk menonton film, yang berfungsi paling baik dalam lingkungan gedung bioskop.
 - **[Pribadi]:** Pengguna dapat menentukan pengaturan kustom di sini.
 - **[Kecerahan]:** Menyesuaikan intensitas dan detail area gelap (penyesuaian yang dilakukan hanya dapat disimpan sebagai pengaturan pengguna).
 - **[Kontras video]:** Menyesuaikan intensitas dan detail area terang, dengan area gelap yang tetap tidak diubah (penyesuaian yang dilakukan hanya dapat disimpan sebagai pengaturan pengguna).
 - **[Warna]:** Menyesuaikan kepekatan warna (penyesuaian yang dilakukan hanya dapat disimpan sebagai pengaturan pengguna).
 - **[Nada warna]:** Menyesuaikan tingkat warna hijau (opsi ini hanya muncul saat menggunakan standar NTSC).
 - **[Ketajaman]:** Menyesuaikan ketajaman gambar (penyesuaian yang dilakukan hanya dapat disimpan sebagai pengaturan pengguna).
 - **[Suhu warna]:**
 - **[Sejuk]:** Nada warna putih kebiru-biruan.
 - **[Normal]:** Nada warna putih. Pengguna dapat menyesuaikan nada warna putih dalam mode PC.
 - **[Hangat]:** Nada warna putih kemerah-merahan.
 - **[Kontrol lanjutan]:**
 - **[Reduksi Noise]:** Menyaring dan menghilangkan gangguan sinyal dalam gambar.
 - **[Lampu Latar]:** Menyesuaikan kecerahan layar (saat kecerahan lampu latar diatur ke nilai yang rendah, mungkin terlihat kedipan putih sesaat ketika unit dinyalakan. Hal ini normal. Saat **[Lampu Latar Dinamis]** dinyalakan, fungsi ini akan tersembunyi).

- **[Kontras Dinamis]:** Mengatur kontras ke maksimum. (Tidak ada fungsi kontras lanjutan dalam mode PC.)
- **[Lampu Latar Dinamis]:** Tingkat kontras akan berubah seiring dengan perubahan kecerahan gambar.

- **[Surround virtual]:** Mengaktifkan suara surround virtual: Aktifkan atau nonaktifkan.
- **[Audio Keterlambatan]:** Menunda output audio.
- **[AVL]:** Mengaktifkan penyesuaian volume otomatis.

Catatan

- Opsi ini mungkin berbeda-beda untuk sumber sinyal yang berbeda.

Menyesuaikan pengaturan suara

- 1 Tekan **⬆️** (**Awal**), lalu pilih Konfigurasi untuk memasuki menu konfigurasi dan pilih **[Suara]**.
↳ Menampilkan menu **[Suara]**.
- 2 Tekan **▲▼◀▶** Pilih dan sesuaikan pengaturan:
 - **[Suara Pintar]:**
 - **[Standar]:** Menyajikan pertunjukan dengan suara memukau dan seimbang dalam tingkat nada treble, sedang, dan bas.
 - **[Musik]:** Meningkatkan treble dan bas, yang menghadirkan kualitas suara semarak, jelas, dan jernih saat mendengarkan pertunjukan instrumen orkestra atau piano.
 - **[Film]:** Meningkatkan kualitas suara film untuk menikmati efek layaknya bioskop di rumah.
 - **[Pribadi]:** Menyediakan fungsi penyesuaian oleh pengguna untuk mengoptimalkan semua parameter efek suara dan mencapai pengalaman terbaik.
 - **[Keseimbangan]:** Menyesuaikan keseimbangan speaker kiri dan kanan.
 - **[Bas]:** Menyesuaikan tingkat bas (penyesuaian yang dilakukan hanya dapat disimpan sebagai pengaturan pengguna).
 - **[Treble]:** Menyesuaikan tingkat treble (penyesuaian yang dilakukan hanya dapat disimpan sebagai pengaturan pengguna).

Menyesuaikan konfigurasi

- 1 Tekan **≡** **ADJUST** dan pilih **[Konfigurasi]**.
↳ Menampilkan menu **[Konfigurasi]**.
- 2 Tekan **▲▼◀▶** Pilih dan sesuaikan pengaturan:
 - **[Bahasa menu]:** Mengubah pengaturan bahasa TV.
 - **[Format Gambar]:** Mayoritas sinyal menggunakan format 16:9, 4:3, zoom1, dan zoom2; Sumber sinyal HDMI menggunakan format 16:9, 4:3, titik ke titik, zoom1, dan zoom2; Sumber sinyal VGA pada PC menggunakan format 16:9, 4:3, dan titik ke titik.
 - **[Batas Waktu Menu]:** Mengatur durasi waktu ditampilkannya menu.
 - **[Transparansi Menu]:** Mengatur tingkat transparansi untuk menu.
 - **[Layar Biru]:** Mengatur warna layar saat TV tidak menerima sinyal (saat sinyal TV tidak berfungsi).
 - **[Tidur Otomatis]:** Mengatur durasi diam TV sebelum dimatikan secara otomatis.
 - **[Timer Tidur]:** Mengatur durasi TV tetap diam sebelum memasuki mode siaga secara otomatis. Sesuaikan waktunya dengan tombol tidur pada remote control. Opsi: Mati/10/20/30/60/90/120/180 menit. (Tidak berlaku dalam mode PC).
 - **[Status Daya Aktif]:** Mengatur status TV saat terhubung ke catu daya AC.
 - **[Konfigurasi Waktu]:** Mengatur waktu sistem.
 - **[Bahasa TTX]:** Mengatur bahasa TTX (Hanya dapat digunakan dalam mode TV).

- **[Sistem Warna]:** Mengatur sistem warna AV. (Hanya ditampilkan dalam mode AV)
- **[HDMI]:** Mengatur mode HDMI. (Hanya ditampilkan dalam mode HDMI 480p/576p/720p/1080p.)
- **[Atur Ulang]:** Memulihkan konfigurasi default. (Mengeluarkan konfigurasi sandi dan informasi saluran)

Mengubah format gambar

- 1 Tekan **🏠** (Awal), lalu pilih Konfigurasi untuk memasuki menu konfigurasi dan pilih **[Pengaturan]**.
- 2 Tekan untuk **▲▼◀▶** memilih **[Format Gambar]**.
- 3 Pilih format gambar.
- 4 Tekan OK untuk mengonfirmasi.

Ringkasan format gambar

Konfigurasi pengaturan gambar dicantumkan di bawah.

Catatan

- Sebagian pengaturan gambar mungkin tidak tersedia dikarenakan perbedaan antara format sinyal gambar.



[16:9]: Mengubah rasio standar klasik ke format layar lebar.



[4:3]: Format standar klasik.



[Zoom1]: Penskalaan horizontal format gambar layar lebar. Saat format ini digunakan, dua tepi bingkai gambar akan terpotong sebagian.

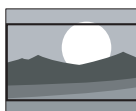

[Zoom2]: Mengatur rasio standar ke format layar lebar. (Hanya 16:9, 4:3, dan Titik ke Titik yang tersedia dalam mode PC).



[Titik ke Titik]: Digunakan untuk koneksi HDMI pada PC. Akan menampilkan layar penuh PC untuk mencapai efek tampilan terbaik.

Timepenggunaan

Anda dapat mengatur timer untuk mengalihkan TV ke mode siaga pada waktu yang ditentukan.



Tip

- Sebelum menggunakan timer, harap atur timer tidurnya.

Mengatur timer tidur



Tip

- Anda dapat mematikan TV lebih awal, atau mengatur ulang timer tidur sebelum TV dimatikan.

- 1 Tekan **🏠 (Awal)**, lalu pilih Konfigurasi untuk memasuki menu konfigurasi dan pilih **[Pengaturan]**.
- 2 Tekan **▲▼◀▶** untuk memilih **[Timer Tidur]**.
- 3 Tekan **▲▼** Anda dapat memilih durasi kapan TV akan dimatikan.
 - ↳ Durasi terpanjang yang dapat diatur untuk timer tidur adalah 180 menit.

Penguncian TV

Dengan mengunci remote control TV, Anda dapat mencegah anak-anak agar tidak menonton saluran atau program tertentu.

Mengatur atau mengubah sandi

- 1 Tekan **🏠 (Awal)**, lalu pilih Konfigurasi untuk memasuki menu konfigurasi dan pilih **[Orang Tua]**.
- 2 Gunakan tombol angka pada remote control untuk memasukkan sandi.
- 3 Pilih (Ubah sandi) dan ikuti petunjuk di layar

Mengunci saluran

- 1 Tekan **🏠 (Awal)**, lalu pilih Konfigurasi untuk memasuki menu konfigurasi dan pilih **[Orang Tua]**.
- 2 Masukkan kode sandi dan pilih **[Penguncian Saluran]**.
- 3 Pilih saluran. Tekan **OK** untuk mengunci atau membuka kunci saluran.
- 4 Ulangi langkah ini untuk mengunci atau membuka kunci beberapa saluran.
 - **[Penguncian Saluran]:** Saat saluran dikunci:
 - Anda perlu memasukkan kode sandi empat digit untuk memasukkan menu pemblokir saluran.
 - Anda perlu memasukkan kode sandi empat digit untuk menonton saluran yang dikunci.
 - Anda perlu memasukkan kode sandi empat digit untuk memasuki menu orang tua.

- **[Hapus Semua]:** Fungsi ini akan menghapus semua saluran terkunci dan sumber sinyal yang telah Anda simpan sebelumnya.
 - Kode sandi default adalah "0000". Pengguna dapat mengubah atau mengatur kode sandinya sendiri.

Catatan

- Opsi ini mungkin berbeda-beda untuk sumber sinyal yang berbeda.

Menyesuaikan VGA Konfigurasi

- 1 Tekan **🏠 (Awal)**, lalu pilih Konfigurasi untuk memasuki menu konfigurasi dan pilih **[Pengaturan VGA]**.
 - ↳ Menu **[pengaturan VGA]** akan ditampilkan.
- 2 Tekan **▲▼◀▶** Pilih dan sesuaikan pengaturan:
 - **[Penyesuaian Oto.]:** Menyesuaikan TV secara otomatis agar resolusinya sinkron dengan resolusi pada PC, sehingga program ditampilkan dalam layar penuh.
 - **[Posisi H.]:** Menyesuaikan posisi horizontal.
 - **[Posisi V.]:** Menyesuaikan posisi vertikal.
 - **[Fase]:** Menyesuaikan frekuensi fase sinyal VGA.
 - **[Clock]:** Menyesuaikan frekuensi waktu sinyal VGA.

Kiat

- Menu VGA hanya dapat dilihat saat tersambung ke PC.

Memutar media dari perangkat USB

Apabila Anda memiliki file foto, musik, atau video yang tersimpan pada perangkat penyimpanan USB, Anda dapat memutar file tersebut di TV.

Format video yang didukung di USB:

- Perangkat penyimpanan yang didukung: USB (hanya perangkat penyimpanan USB FAT atau FAT 32 yang didukung)
- Format file media yang didukung:
 - Gambar: JPEG
 - Audio: MP3
 - Video: MPEG 2/MPEG 4, H.264
 - File teks: TXT



Catatan

- TP Vision tidak akan bertanggung jawab apabila perangkat penyimpanan USB tidak didukung, atau apabila data dalam perangkat rusak atau hilang.

Melihat gambar dan memutar file audio, teks, dan video

- 1 Nyalakan TV.
- 2 Hubungkan perangkat penyimpanan USB ke port USB di bagian samping TV.
- 3 Tekan **⬆** (Awal).
- 4 Tekan **[USB]** dan tekan **OK**.
 - ↳ Browser USB akan terbuka.

Menampilkan foto

- 1 Pada browser USB, pilih **[Foto]** dan tekan **OK**.
- 2 Pilih foto atau folder, lalu tekan **OK**. Foto akan diperbesar sehingga memenuhi layar:
 - Tekan **CH-** atau **CH+** untuk melihat foto sebelumnya atau berikutnya.

Memulai tayangan slide

- 1 Pilih foto atau folder, lalu tekan **OK**. Foto akan diperbesar sehingga memenuhi layar:
 - ↳ Tayangan slide akan mulai diputar dari foto yang dipilih.
- 2 Tekan tombol berikut untuk mengontrol pemutaran foto:
 - **▶** atau **||**: Putar atau jeda
 - **CH-** atau **CH+**: Melihat foto terakhir atau foto berikutnya.
- 3 Tekan tombol **INFO** untuk menampilkan grafis informasi dasar

Mendengarkan musik

- 1 Pada browser USB, pilih **[Musik]** dan tekan **OK**.
- 2 Pilih lagu atau album, lalu pilih **OK** untuk mulai memutar.
- 3 Gunakan tombol berikut untuk mengatur musik:
 - **▶** atau **||**: Putar atau jeda
 - **⏮/⏪/⏩/⏭**: Sesuaikan Suara pintar.

Menonton video

- 1 Pada browser USB, pilih **[Film]**, lalu tekan **OK**.
- 2 Tekan **OK** untuk memutar video.
- 3 Gunakan tombol berikut untuk mengontrol film:
 - **▶** atau **||**: Putar atau jeda
 - **⏮/⏪**: Cari berikutnya atau sebelumnya.

Ubah pengaturan video

Ketika memutar video, tekan **INFO** untuk menu pengaturan, tekan **▲▼◀▶** kemudian pilih pengaturan yang sesuai dan lakukan penyesuaian seperlunya:

- **[Gambar pintar]**: Mengatur mode pemutaran pada layar.
- **[Suara pintar]**: Mengatur mode pemutaran suara.
- **[Track suara]**: Menyesuaikan track suara (penyesuaian tidak dapat dilakukan tanpa track suara).

- **[Terjemahan]:** Menyesuaikan terjemahan (penyesuaian tidak dapat dilakukan tanpa terjemahan).
- **[Resolusi]:** Menampilkan resolusi video (pilihan tidak tersedia).
- **[Ukuran]:** Menampilkan ukuran video (pilihan tidak tersedia).
- **[Tutup]:** Menutup menu.

Menampilkan file teks

- 1 Pada browser USB, pilih **[Teks]**, lalu tekan **OK**.
- 2 Tekan **OK** untuk membaca file teks.
- 3 Gunakan tombol berikut untuk mengontrol penayangan file teks:
 - **▶** atau **||** : Putar atau jeda
 - **◀/▶** : Cari berikutnya atau sebelumnya.
- 4 Tekan tombol **INFO** untuk menampilkan ukuran teks.

Melepaskan perangkat penyimpanan USB



Catatan

- Untuk menghindari rusaknya perangkat penyimpanan USB, harap ikuti langkah-langkah di bawah.

- 1 Keluarlah dari browser USB dengan mengikuti langkah dalam menu.
- 2 Tunggu kira-kira lima menit sebelum melepaskan perangkat penyimpanan USB.

Memperbarui perangkat lunak TV

Philips selalu berusaha meningkatkan produknya, jadi kami sarankan agar Anda memperbarui perangkat lunak TV Anda setiap kali pembaruan tersedia. Harap kunjungi situs web di www.philips.com/support untuk mencari tahu ketersediaan pembaruan.

Memulihkan pengaturan pabrik

Anda dapat memulihkan pengaturan gambar dan suara default TV. Pengaturan saluran yang tersimpan tidak akan terpengaruh.

- 1 Tekan **⏠ (Awal)** dan pilih Konfigurasi untuk memasuki menu konfigurasi.
- 2 Tekan **▲▼◀▶** untuk memilih **[Pengaturan] > [Atur Ulang]**.
- 3 Pilih **[Konfirmasikan]** dan tekan **OK**. Apabila ingin membatalkan, harap pilih **[Batal]** dan tekan **OK**.

6 Mengonfigurasi saluran

Bab ini menjelaskan cara mengonfigurasi ulang dan menyetel saluran.

Mengonfigurasi saluran secara otomatis

Secara otomatis menemukan dan menyimpan saluran.

- 1 Tekan **🏠 (Awal)** dan pilih Konfigurasi untuk memasuki menu konfigurasi.
- 2 Tekan **▲▼◀▶** Pilih **[TV] > [Saluran] > [Pencarian Manual]**.
- 3 Tekan **OK**.
↳ TV secara otomatis mulai mencari saluran.

Mengonfigurasi saluran secara manual

Anda dapat menemukan dan menyimpan saluran TV analog.

Menemukan dan menyimpan saluran TV

- 1 Tekan **🏠 (Awal)** dan pilih Konfigurasi untuk memasuki menu konfigurasi.
- 2 Tekan **▲▼◀▶** Pilih **[TV] > [Saluran] > [Pencarian Manual]**.
↳ Perhatikan menu **[Manual Search]**.
- 3 Pilih (Cari) dan gunakan tombol angka untuk memasukkan frekuensi.
- 4 Pilih (Cari) dan tekan tombol **◀▶** untuk memulai pencarian saluran.
- 5 Tekan **🏠 (Awal)** Keluar.

Menghapus saluran

- 1 Tekan **🏠 (Awal)** dan pilih Konfigurasi untuk memasuki menu konfigurasi.
- 2 Tekan **▲▼◀▶** Pilih **[TV] > [Saluran] > [Edit Saluran]**.
↳ Menu **[Edit Saluran]** akan ditampilkan.
- 3 Tekan **▲▼** Pilih **saluran yang ingin Anda hapus**, lalu tekan **tombol merah**.

Melompati saluran

- 1 Tekan **🏠 (Awal)** dan pilih Konfigurasi untuk memasuki menu konfigurasi.
- 2 Tekan **▲▼◀▶** Pilih **[TV] > [Saluran] > [Edit Saluran]**.
↳ Menu **[Edit Saluran]** akan ditampilkan.
- 3 Tekan **▲▼** Pilih **saluran yang ingin Anda lewati**, lalu tekan **tombol biru**.

Mengubah nama saluran

Anda dapat mengubah nama saluran. Memilih saluran akan menampilkan namanya.

- 1 Tekan **🏠 (Awal)** dan pilih Konfigurasi untuk memasuki menu konfigurasi.
- 2 Tekan **▲▼◀▶** Pilih **[TV] > [Saluran] > [Edit Saluran]**.
↳ Menu **[Edit Saluran]** akan ditampilkan.
- 3 Tekan **▲▼** untuk memilih saluran yang akan diganti namanya, lalu tekan tombol hijau.
- 4 Tekan **▲▼◀▶** untuk **memilih karakter**.
- 5 Tekan tombol hijau untuk menyelesaikan perubahan nama saluran.



Kiat

- Nama saluran dapat mencakup maksimal 6 karakter.

7 Koneksi TV

Bab ini menjelaskan cara menghubungkan perangkat dengan antarmuka lain.

Catatan

- Anda dapat menggunakan jenis koneksi yang berbeda untuk menghubungkan perangkat ke TV.

Sambungan belakang

① Input sinyal komponen

Input audio dan video dari pemutar DVD, konsol game, dan perangkat analog atau digital lainnya

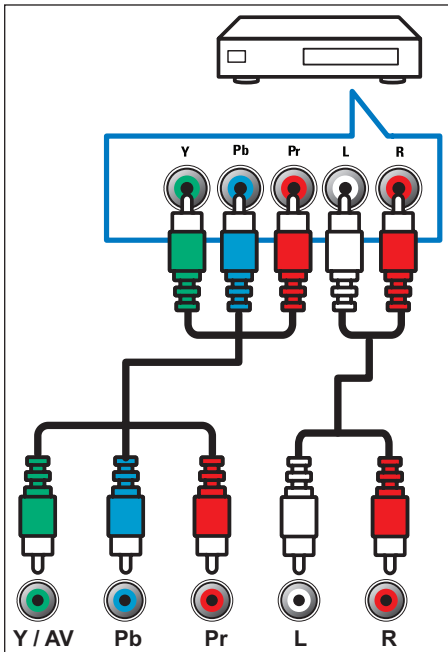

② Input AV

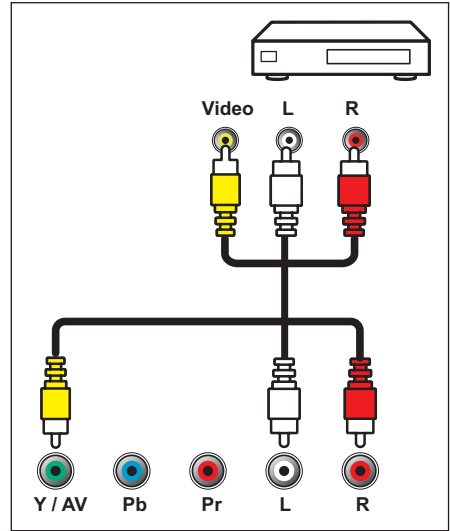

③ TV antena/kabel

Input untuk antena, kabel, atau sinyal satelit.

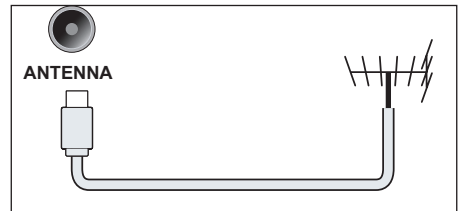

④ PC inputs (VGA and audio)

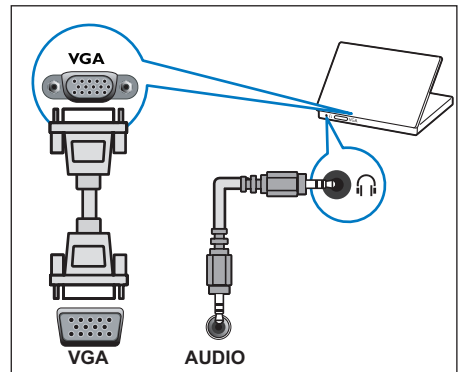

⑤ SPDIF

Transmisikan suara ke sinyal audio digital, lalu perangkat audio yang tersambung dapat memainkan suara audio digital.

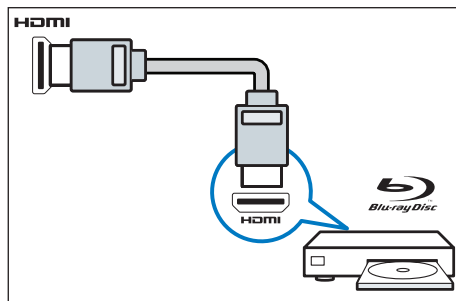
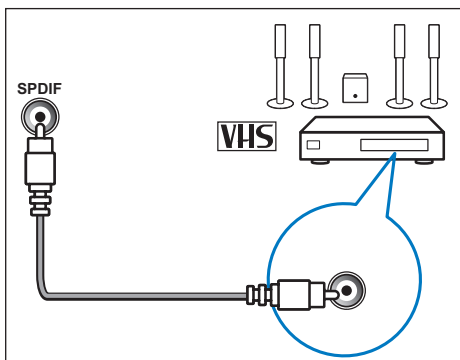

Catatan

- MHL tidak dapat mendukung 100% perangkat seluler.

⑥ Headphone 🎧

Output suara stereo untuk headphone.

Catatan

- Speaker TV akan otomatis disenyapkan jika headphone dicolokkan.
- Jack earphone hanya digunakan sebagai output audio daya-rendah. Harap sambungkan perangkat berdaya tinggi yang didayai listrik AC (misalnya, speaker berdaya tinggi yang didayai listrik AC, dll.).

② USB

Input data dari perangkat penyimpanan USB.

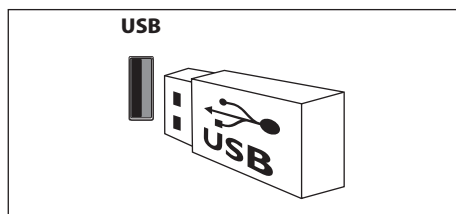

Koneksi samping

① HDMI 1 (ARC) /HDMI 2 (MHL)/ HDMI 3

Input audio dan video digital dari pemutar Blu-ray dan perangkat definisi tinggi lainnya

Menghubungkan ke komputer

Sebelum menghubungkan komputer ke TV:

- Atur tingkat penyegaran layar komputer ke 60 Hz.
- Pilih resolusi yang didukung pada komputer.

Hubungkan komputer menggunakan salah satu koneksi berikut:

Catatan

- Diperlukan kabel audio terpisah saat menghubungkan dengan DVI atau VGA.

- Kabel HDMI

- 1 Atur resolusi layar komputer ke 480p/576p/720p/1080p
- 2 Tekan **⏠** (Awal) dan pilih Konfigurasi untuk memasuki menu konfigurasi.
- 3 Tekan **▲▼◀▶** untuk memilih **[Pengaturan] > (ModeHDMI)** dan atur Mode Layar HDMI ke PC atau video.
- 4 Menyesuaikan format gambar untuk efek tampilan terbaik.
 - Tekan **⏠** (Awal) dan pilih Konfigurasi untuk memasuki menu konfigurasi.
 - Tekan **▲▼◀▶** Pilih **[Pengaturan] > [Format Gambar]**.
 - Pilih format gambar.
 - Tekan OK untuk mengonfirmasi.

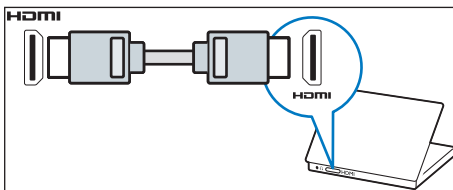

- Kabel DVI-HDMI

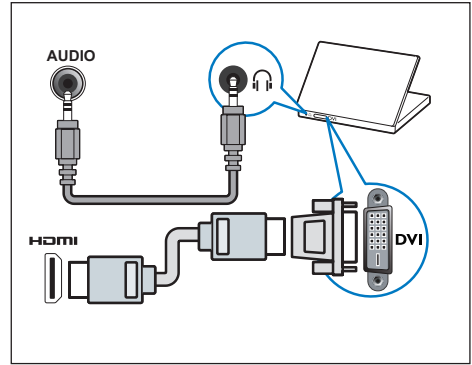

- Kabel HDMI dan adaptor HDMI-DVI

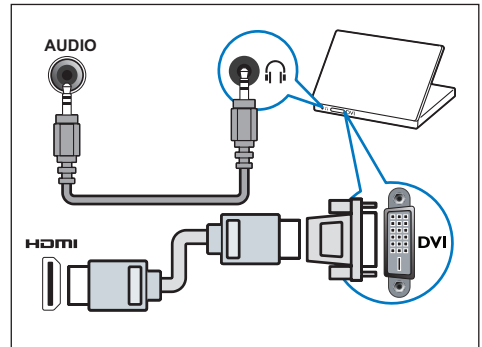

- Kabel VGA

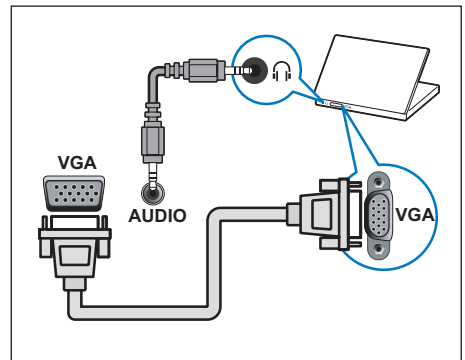

Menggunakan Philips EasyLink

Manfaatkan sepenuhnya perangkat yang kompatibel dengan HDMI-CEC Philips EasyLink milik Anda untuk meningkatkan fitur kontrol dan dapatkan manfaat maksimal. Perangkat yang kompatibel dengan HDMI-CEC yang terhubung dengan koneksi HDMI dapat dikendalikan menggunakan remote control TV.

Apabila ingin mengaktifkan EasyLink, Anda harus:

- Menghubungkan dua perangkat yang kompatibel dengan HDMI-CEC atau lebih menggunakan koneksi HDMI.
- Memastikan perangkat yang kompatibel dengan HDMI-CEC beroperasi dengan normal.
- Beralih ke EasyLink.

Catatan

- Perangkat yang kompatibel dengan EasyLink harus dinyalakan dan dipilih sebagai sumber sinyal.
- Philips tidak menjamin 100% interoperabilitas dengan semua perangkat HDMI CEC.

Mengaktifkan atau menonaktifkan EasyLink

Setelah perangkat yang kompatibel dengan HDMI-CEC diaktifkan, TV akan menyala secara otomatis dan beralih ke sumber sinyal yang tepat.

Catatan

- Apabila Anda tidak ingin menggunakan Philips EasyLink, harap jangan aktifkan fungsi ini.

- 1 Tekan **🏠 (Awal)** dan pilih Konfigurasi untuk memasuki menu konfigurasi.
- 2 Tekan **▲▼◀▶** Pilih **[EasyLink]**.
- 3 Pilih **[Tidak Aktif]** atau **[Aktif]**, lalu tekan **OK**.

Menggunakan Pemutaran Cepat

- 1 Setelah mengaktifkan EasyLink, tekan putar pada perangkat.
 - ↳ TV secara otomatis akan beralih ke sumber sinyal yang tepat.

Menggunakan Siaga Cepat

- 1 Tekan **(Siaga — Nyala)** pada remote control.
 - ↳ TV dan semua perangkat HDMI yang terhubung akan beralih ke mode siaga secara otomatis.

8 Informasi produk

Informasi produk dapat berubah tanpa pemberitahuan sebelumnya. Untuk informasi produk rinci, kunjungi www.philips.com/support.

Resolusi tampilan

Format Komputer

- Resolusi - kecepatan refresh:
 - 640 × 480 - 60Hz
 - 800 × 600 - 60Hz
 - 1024 × 768 - 60Hz
 - 1360 × 768 - 60Hz
 - 1920 × 1080 - 60Hz

Format Video

- Resolusi - kecepatan refresh:
 - 480i - 60Hz
 - 480p - 60Hz
 - 576i - 50Hz
 - 576p - 50Hz
 - 720p - 50Hz, 60Hz
 - 1080i - 50Hz, 60Hz
 - 1080p - 50Hz, 60Hz.

Multimedia

- Perangkat penyimpanan yang didukung: USB (hanya perangkat penyimpanan USB FAT atau FAT 32 yang didukung.)
- Format file multimedia yang kompatibel:
 - Gambar: JPEG
 - Audio: MP3
 - Video: MPEG 2/MPEG 4, H.264
 - Dokumen: TXT

Daya Output Audio

- 40PFA4500: 8W × 2
- 50PFA4500: 8W × 2
- 55PFA4500: 8W × 2

Resolusi bawaan

- 40PFA4500: 1920 × 1080
- 50PFA4500: 1920 × 1080
- 55PFA4500: 1920 × 1080

Tuner / Penerimaan / Pengiriman

- Input udara: koaksial 75 ohm (IEC75)
- Sistem TV: NTSC, SECAM, PAL
- Pemutaran video: NTSC, SECAM, PAL

Remote control

- Baterai: 2 × AAA (jenis R03)

Catu Daya

- Stopkontak: 110-240V, 50-60Hz
- Daya siaga: ≤ 0,5 W
- Suhu di sekitar: 5 hingga 40 derajat Celsius
- Pemakaian daya:
 - 40PFA4500: 80W
 - 50PFA4500: 120W
 - 55PFA4500: 140W

Unit pemasangan TV yang didukung

Untuk memasang TV, beliudukan TV Philips atau dudukan TV apa pun yang sesuai dengan standar VESA. Untuk mencegah kerusakan pada kabel dan konektor, pastikan untuk memberi ruang minimal 2,2 inci atau 5,5 cm antara bagian belakang TV ke dinding.



Peringatan

- Ikuti semua petunjuk yang diberikan bersama dudukan TV. TP Vision Europe B.V. tidak bertanggung jawab atas kesalahan pemasangan TV yang menyebabkan kecelakaan, cedera, atau kerusakan.

Nomor Model	Pitch Piksel Yang Diperlukan (mm)	Sekrup Pemasangan Yang Diperlukan
40PFA4500	200 x 200	4 x M4 (Panjang yang direkomendasikan: 16 mm)
50PFA4500	400 x 200	4 x M6 (Panjang yang direkomendasikan: 16 mm)
55PFA4500	400 x 200	4 x M6 (Panjang yang direkomendasikan: 20 mm)

9 Cara Mengatasi Masalah

Bagian ini berisi masalah yang umum terjadi dan solusinya.

Masalah umum

TV tidak dapat diaktifkan:

- Lepas kabel daya dari stopkontak. Tunggu satu menit sebelum menyambungkannya kembali.
- Pastikan kabel daya tersambung dengan benar.

Remote control tidak berfungsi dengan benar:

- Pastikan baterai remote control dimasukkan dengan benar sesuai dengan tanda +/-.
- Ganti baterai remote control jika daya baterai habis atau lemah.
- Bersihkan remote control dan lensa sensor TV.

Lampu siaga di TV berkedip merah:

- Lepas kabel daya dari stopkontak. Tunggu hingga TV menjadi dingin sebelum menyambungkan kembali kabel daya. Jika lampu terus berkedip, hubungi Pusat Layanan Pelanggan Philips.

Anda lupa kode untuk membuka fitur kunci TV

- Masukkan '3448'.

Menu TV dalam bahasa yang salah.

- Ubah menu TV ke bahasa pilihan.

Saat Mengaktifkan/Menonaktifkan TV atau beralih ke Siaga, terdengar bunyi berderit dari chassis TV:

- Anda tidak perlu melakukan tindakan apa pun. Suara berderit tersebut berasal dari ekspansi dan kontraksi normal TV saat menjadi dingin dan hangat. Hal ini tidak mempengaruhi performanya.

Masalah saluran

Saluran yang disimpan sebelumnya tidak muncul di daftar saluran:

- Pastikan daftar saluran yang benar dipilih.

Masalah gambar

TV aktif, namun tidak ada gambar:

- Pastikan antena tersambung dengan benar ke TV.
- Pastikan perangkat yang benar dipilih sebagai sumber TV.

Ada suara namun tidak ada gambar:

- Pastikan pengaturan gambar ditetapkan dengan benar.

Penerimaan sinyal TV dari sambungan antena buruk:

- Pastikan antena tersambung dengan benar ke TV.
- Loudspeaker, perangkat audio yang tidak diarde, lampu neon, gedung tinggi, dan benda besar lainnya dapat mempengaruhi kualitas penerimaan sinyal. Jika memungkinkan, coba perbaiki kualitas penerimaan sinyal dengan mengubah arah antena atau menjauhkan perangkat dari TV.
- Jika hanya penerimaan satu saluran yang buruk, coba sempurnakan saluran tersebut.

Kualitas gambar dari perangkat yang tersambung buruk:

- Pastikan perangkat tersambung dengan benar.
- Pastikan pengaturan gambar ditetapkan dengan benar.

TV tidak menyimpan pengaturan gambar:

- Pastikan lokasi TV ditetapkan ke pengaturan rumah. Mode ini menawarkan fleksibilitas untuk mengubah dan menyimpan pengaturan.

Gambar terlalu besar atau terlalu kecil dan tidak sesuai dengan layar:

- Coba gunakan format gambar lain.

Posisi gambar salah:

- Sinyal gambar dari beberapa perangkat mungkin tidak sesuai dengan layar. Periksa output sinyal perangkat.

Masalah suara

Gambar ditampilkan namun kualitas suara buruk:

Catatan

- Jika sinyal audio tidak terdeteksi, maka TV secara otomatis akan menonaktifkan output audio. Hal ini bukan indikasi kerusakan fungsi.

- Pastikan semua kabel tersambung dengan benar.
- Pastikan volume suara tidak ditetapkan ke 0.
- Pastikan suara aktif.
- Pastikan pengaturan suara ditetapkan dengan benar.

Gambar ditampilkan namun suara hanya keluar dari satu speaker:

- Pastikan keseimbangan suara ditetapkan ke tengah.

Masalah sambungan HDMI

Ada masalah dengan perangkat HDMI:

- Perlu diketahui bahwa dukungan HDCP (High-bandwidth Digital Content Protection) dapat menunda waktu yang diperlukan TV untuk menampilkan konten dari perangkat HDMI.
- Jika TV tidak mengenali perangkat HDMI dan gambar tidak ditampilkan, coba alihkan sumber sinyal ke perangkat lain sebelum mengalihkannya kembali.
- Jika terdapat gangguan suara intermiten, pastikan pengaturan output dari perangkat HDMI benar.
- Jika Anda menggunakan adapter atau kabel HDMI ke DVI, periksa apakah kabel audio yang diberikan bersama produk tersambung ke AUDIO (hanya untuk soket mini).

Masalah sambungan komputer

Tampilan komputer di TV tidak stabil:

- Pastikan PC menggunakan resolusi dan kecepatan refresh yang didukung.
- Tetapkan gambar TV ke tidak diskalakan.

Hubungi kami

Jika Anda tidak dapat mengatasi masalah, lihat Tanya Jawab untuk model ini di www.philips.com/support.

Jika masalah tetap tidak teratasi, hubungi Pusat Layanan Pelanggan Philips setempat.



Peringatan

- Jangan coba memperbaiki sendiri TV. Hal ini dapat mengakibatkan cedera parah, kerusakan pada TV yang tidak dapat diperbaiki, atau pembatalan jaminan.



Catatan

- Catat model dan nomor seri TV sebelum menghubungi Pusat Layanan Pelanggan Philips. Nomor tersebut tercetak di bagian belakang/bawah TV dan pada kemasan.



Produk elektrik dan elektronik ini mengandung beberapa zat berbahaya. Anda dapat menggunakannya dengan aman dalam masa penggunaan yang ramah lingkungan, dan harap dibuang di sistem daur ulang setelah masa penggunaan yang ramah lingkungan terlampaui.

Keterangan saran Peraturan Administratif Daur Ulang untuk Limbah Produk Listrik dan Elektronik

Untuk merawat dan melindungi Bumi dengan cara yang lebih baik, patuhi undang-undang nasional dan yang berlaku tentang manajemen daur ulang limbah produk listrik dan elektronik bila pengguna tidak perlu menggunakan produk ini lagi, atau bila produk telah mencapai akhir masa pakai produknya.

10 Garansi

English
Warranty

Български
Гаранция

Čeština
Záruka

Dansk
Garanti

Deutsch
Garantie

Ελληνικά
Εγγύηση

Eesti
Garantii

Español
Garantía

Français
Garantie

Hrvatski
Jamstvo

Italiano
Garanzia

Indonesia
Jaminan

Қазақша
Кепілдік

Latviešu
Garantija

Lietuvių
Garantija

Magyar
Garancia

Nederlands
Garantie

Norsk
Garanti

Polski
Gwarancja

Português
Garantia

Română
Garanție

Русский
Гарантия

Slovenščina
Garancija

Slovenský
Záruka

Srpski
Garancija

Suomi
Takuu

Svenska
Garanti

ไทย
การรับประกัน

Tiếng Việt
Bảo hành

Türkçe
Garanti

Українська
Гарантія

简体中文
保修

繁體中文
保養

العربية
الضمان

Malay
Waranti

**Brazilian
Portuguese**
Garantia

English - Guarantee

Dear Customer,
Thank you for purchasing this Philips product. For the Philips warranty applicable to this product, we refer you to the Philips website www.philips.com/guarantee. In the event you do not have an internet connection, please contact your local Philips Consumer Care Centre. Contact details are given in the Consumer Care Centres list hereafter:

Български - Гаранция

Уважаеми потребители,
Благодарим Ви за закупуването на този продукт на Philips. За информация относно гаранцията на Philips, която важи за продукта, посетете сайта на Philips на адрес www.philips.com/guarantee. В случай че не разполагате с връзка с интернет, свържете се с местен център за обслужване на клиенти на Philips. Подробна информация за връзка е предоставена в списъка с центрове за обслужване на клиенти по-долу.

Čeština - Záruka

Vážený zákazník,
děkujeme za koupi toho produktu Philips. Záruku společnosti Philips platnou pro tento produkt naleznete na stránkách společnosti Philips na adrese www.philips.com/guarantee. Pokud nemáte k dispozici internetové připojení, obraťte se na místní středisko zákaznické podpory Philips. Kontaktní údaje jsou uvedeny v seznamu středisek zákaznické podpory níže.

Dansk - Garanti

Kære kunde.
Tak fordi du har købt dette Philips-produkt. For at få mere at vide om dette Philipsgaranti, som anvendes til dette produkt, beder vi dig se Philips websted www.philips.com/guarantee. I tilfælde af, at du ikke har en internetforbindelse, bedes du venligst kontakte dit lokale Philips forbrugerservicecenter. Kontaktdetaljer oplyses på listen over forbrugerservicesteder herunder.

Deutsch - Garantie

Sehr geehrter Kunde, wir beglückwünschen Sie zu Ihrer Entscheidung für dieses Produkt von Philips. Nähere Informationen zu der für dieses Produkt geltenden Philips Garantie finden Sie im Internet unter www.philips.com/guarantee. Die durch Philips gewährte Garantie beeinträchtigt in keiner Weise Ihre gesetzlichen Rechte. Sofern Sie keinen Zugang zum Internet haben, wenden Sie sich bitte an Ihr Philips Info-Center vor Ort. Die entsprechenden Kontaktdaten entnehmen Sie bitte der nachstehenden Liste.

Ελληνικά - Εγγύηση

Αγαπητέ πελάτη,
Ευχαριστούμε που αγοράσατε αυτό το προϊόν Philips. Για την εγγύηση Philips που καλύπτει το συγκεκριμένο προϊόν, ανατρέξτε στον ιστότοπο της Philips www.philips.com/guarantee. Αν

δεν διαθέτετε σύνδεση διαδικτύου, επικοινωνήστε με το τοπικό Κέντρο Εξυπηρέτησης Πελατών της Philips. Στοιχεία επικοινωνίας μπορείτε να βρείτε παρακάτω στον κατάλογο των Κέντρων Εξυπηρέτησης Πελατών.

Eesti - Garantii

Lugupidend klient,
Täname, et ostsite Interneti toote. Tootele kehtiva Philipsi garantii leiate Philipsi veebisaidilt www.philips.com/guarantee. Kui teil puudub Interneti-ühendus, võtke ühendust kohaliku Philipsi klienditeeninduskeskusega. Kontaktid leiate klienditeeninduskeskuste loendist.

Español - Garantía

Estimado cliente:
Te agradecemos la compra de este producto Philips. Para obtener detalles sobre la garantía Philips que se aplica a este producto, visite el sitio web de Philips en www.philips.com/guarantee. Si no tiene conexión a Internet, póngase en contacto con el Centro de atención al cliente de Philips local. Los datos de contacto se indican en la lista de centros de asistencia al cliente a continuación.

Français - Garantie

Cher client,
Merci d'avoir acheté ce produit Philips. Pour connaître les conditions de garantie Philips applicables à ce produit, reportez-vous à la page www.philips.com/guarantee. Si vous ne possédez pas de connexion Internet, contactez votre Service Consommateurs Philips local. Vous trouverez les coordonnées de tous les Services Consommateurs dans la liste ci-après. Ces informations étaient correctes à la date d'impression. Pour des informations à jour, consultez la page www.philips.com/support.

Hrvatski - Jamstvo

Poštovani kupče,
hvala vam što ste kupili ovaj Philipsov proizvod. Philipsovo jamstvo koje se odnosi na ovaj proizvod možete pronaći na Philipsovim internetskim stranicama www.philips.com/guarantee. Ako nemate pristup internetu, obratite se lokalnom Philipsovom Centru za korisnike. U nastavku se nalazi popis Centara za korisnike s podacima za kontakt.

Italiano - Garanzia

Gentile cliente,
grazie per aver acquistato questo prodotto Philips. Per informazioni sulla garanzia Philips applicabile a questo prodotto, è possibile fare riferimento al sito Web Philips www.philips.com/guarantee. Nel caso non disponesse di una connessione Internet, contatti il centro per il servizio clienti Philips locale. È possibile trovare le informazioni di contatto nell'elenco dei centri per il servizio clienti riportati di seguito.

Indonesia - Jaminan

Pelanggan yang terhormat,
Terima kasih telah membeli produk Philips. Untuk mendapatkan jaminan produk ini, kunjungi situs Web Philips di www.philips.com/guarantee. Jika Anda tidak memiliki sambungan Internet, hubungi Pusat Layanan Pelanggan Philips setempat. Rincian kontak tercantum dalam daftar Pusat Layanan Pelanggan.

Қазақша - Кеңілдік

Құрметті, Тұтынушы
Мына Philips бұйымын сатып алғаныңызға алғысымызды білдіреміз. Бұл бұйымға қатысты Philips кепілдігі алу үшін Philips компаниясының www.philips.com/guarantee веб-сайтын қараңыз. Интернетке қосыла алмаған жағдайда, жерлікті Philips тұтынушыларды қолдау орталығына хабарласыңыз. Байланыс мәліметтері осы құжаттың «Тұтынушыларды қолдау орталықтары» тізімінде берілген.

Latviešu - Garantija

Cien. klient!
Pateicamies, ka iegādājāties šo Philips produktu. Lai skatītu šī produkta Philips garantiju, apmeklējiet Philips vietni www.philips.com/guarantee. Ja jums nav pieejams internets, lūdz, sazinieties ar vietējo Philips klientu apkalpošanas centru. Kontaktinformācija ir pieejama tālāk norādītajā klientu apkalpošanas centru sarakstā.

Lietuvių - Garantija

Gerb. kliente,
dėkojame, kad įsigijote „Philips“ gaminį. Jei norite sužinoti, kokia garantija taikoma šiam gaminiui, apsilankykite „Philips“ svetainėje www.philips.com/guarantee. Jei neturite interneto ryšio, susisiekite su vietos „Philips“ klientų aptarnavimo centru. Kontaktinę informaciją rasite toliau pateiktame klientų aptarnavimo centrų sąrašė.

Magyar - Garancia

Kedves Vásárlónk!
Köszönjük, hogy ezt a Philips terméket vásároltotta. A Philips termékére vonatkozó garanciáról a Philips webhelyén tájékozódhat: www.philips.com/guarantee. Ha nem rendelkezik internetkapcsolattal, forduljon a Philips helyi ügyfélszolgálatához. A kapcsolattartási adatokat az ügyfélszolgálatok listája tartalmazza az alábbiakban.

Nederlands - Garantie

Beste klant,
hartelijk bedankt voor uw aankoop van dit Philips-product. Voor informatie over de Philips-garantie die van toepassing is op dit product verwijzen wij u naar de Philips-website www.philips.com/guarantee. Hebt u geen internetverbinding, dan kunt u contact opnemen met uw lokale Philips Consumer Care Centre. Contactgegevens vindt u in de lijst met Consumer Care Centres.

Norsk - Garanti

Kjære kunde,
Takk for at du kjøpte dette Philips-produktet. Se vårt webområde www.philips.com/guarantee for garantien som gjelder for dette produktet. Hvis du ikke har tilgang til Internett, kan du kontakte ditt lokale Philips-brukerstøttesenter. Du finner kontaktinformasjon i listen over brukerstøttesentre.

Polski - Gwarancja

Szanowni Kliencie!
Dziękujemy za nabycie tego produktu Philips. Aby sprawdzić gwarancję Philips mającą zastosowanie do tego produktu należy przejść do witryny internetowej firmy Philips pod adresem www.philips.com/guarantee. W przypadku nieposiadania łącza internetowego należy skontaktować się z lokalnym Centrum Obsługi Klienta firmy Philips. Informacje kontaktowe znajdują się na liście Centrów Obsługi Klienta.

Português - Garantia

Caro(a) Cliente,
Obrigado por adquirir este produto da Philips. Para obter a garantia da Philips aplicável a este produto, consulte o Web site da Philips www.philips.com/guarantee. Caso não tenha uma ligação à Internet, contacte o Centro de Assistência ao Cliente da Philips local. Os detalhes de contacto são fornecidos na lista de Centros de Assistência ao Cliente indicados a seguir.

Română - Garanție

Stimate client,
Vă mulțumim pentru că ați achiziționat un produs Philips. Pentru garanția Philips aplicabilă acestui produs, vă îndrumăm către site-ul Philips www.philips.com/guarantee. În cazul în care nu dispuneți de o conexiune la Internet, vă rugăm să contactați Centrul local Philips de asistență pentru consumatori. Datele de contact ale Centrelor de asistență pentru consumatori sunt disponibile în lista următoare.

Русский - Гарантия

Уважаемый потребитель!
Благодарим за покупку продукта Philips. Гарантия Philips для этого продукта опубликована на веб-сайте Philips.com/www.philips.com/guarantee. Если подключения к Интернету нет, обратитесь в местный центр поддержки потребителей Philips. Контактные данные приведены ниже в списке центров поддержки потребителей.

Slovenščina - Garancija

Spoštovani kupec!
Zahvaljujemo se vam za nakup Philipsovega izdelka. Informacije o Philipsovem jamstvu, veljavnem za ta izdelek, najdete na spletnem mestu www.philips.com/guarantee. Če nimate internetne povezave, se obrnite na krajevni Philipsov center za pomoč strankam. Podatki za stik so navedeni v

seznamu Philipsovih centrov za pomoč strankam v nadaljevanju.

Slovenský - Záruka

Vážení zákazníci,
ďakujeme, že ste si kúpili produkt spoločnosti Philips. Ak si chcete pozrieť záručné podmienky vzťahujúce sa na tento produkt, odporúčame Vám navštíviť stránku www.philips.com/guarantee. V prípade, že nemáte prístup k internetu, obráťte sa na miestne centrum podpory zákazníkov spoločnosti Philips. Kontaktné informácie nájdete v ďalej uvedenom zozname centier starostlivosti o zákazníkov.

Srpski - Garancija

Poštovani kupče!
Zahvaljujemo Vam na kupovini ovog Philipsovog proizvoda. Garanciju kompanije Philips koja se odnosi na ovaj proizvod možete pogledati na Philipsovoj Internet prezentaciji, na lokaciji www.philips.com/guarantee. Ukoliko ne posedujete vezu sa Internetom, molimo Vas da se obratite najbližem centru kompanije Philips za brigu o potrošačima. Detaljni podaci o kontaktu dati su u spisku centara za brigu o potrošačima.

Suomi - Takuu

Hyvät asiakas
Kitoot, että osit tämän Philips-tuotteen. Tuotetta koskevaan Philipsin takuuseen voit tutustua Philipsin sivustossa osoitteessa www.philips.com/guarantee. Jos sinulla ei ole Internet-yhteyttä, pyydämme sinua ottamaan yhteyttä Philipsin paikalliseen asiakaspalvelukeskukseen. Yhteystiedot ovat jäljempänä olevassa asiakaspalvelukeskusten luettelossa.

Svenska - Garanti

Bästa kund,
Tack för att du har köpt den här Philips-produkten. Besök Philips webbplats www.philips.com/guarantee för information om den garanti som gäller för den här produkten. Om du inte har någon internetuppkoppling kan du kontakta din närmaste Philips-kundtjänst. Kontaktinformation finns i listan över kundtjänster nedan.

Türkçe - Garantisi

Değerli Müşterimiz,
Bu Philips ürününü satın aldığınız için teşekkür ederiz. Bu ürünün sahip olduğunuz Philips garantisi hakkında bilgi almak için www.philips.com/guarantee adresinden Philips web sitesini ziyaret etmenizi öneririz. İnternet bağlantınız yoksa, lütfen yerel Philips Tüketici İlişkileri Merkezi ile iletişime geçin. İletişim bilgileri, Tüketici İlişkileri Merkezleri listesinde verilmiştir.

Українська - Гарантія

Шановний покупець,
дякуємо за придбання цього виробу Philips. Гарантію Philips для цього виробу можна знайти на веб-сайті Philips за адресою www.philips.com/

guarantee. Якщо доступ до Інтернет відсутній, зверніться до місцевого центру обслуговування споживачів Philips. Контактна інформація наведена далі у списку центрів обслуговування споживачів.

ไทย - การรับประกัน

เรียนลูกค้า
ขอขอบคุณที่เลือกซื้อผลิตภัณฑ์ของ Philips สำหรับการรับประกันที่มีผลบังคับใช้กับผลิตภัณฑ์นี้ โปรดอ้างอิงเว็บไซต์ของ Philips www.philips.com/guarantee ในกรณีที่คุณไม่มีอินเทอร์เน็ต โปรดติดต่อศูนย์บริการลูกค้า Philips ประจำสาขาใกล้ของคุณ รายละเอียดการติดต่อจะแสดงอยู่ในรายชื่อศูนย์บริการลูกค้าต่อไปนี้

Tiếng Việt - Bảo hành

Kính gửi Quý khách hàng,
Cảm ơn quý vị đã mua sản phẩm Philips này. Để biết bảo hành của Philips có thể áp dụng cho sản phẩm này, chúng tôi xin giới thiệu trang web của Philips www.philips.com/guarantee. Trong trường hợp quý vị không có kết nối internet, vui lòng liên hệ với Trung tâm Chăm sóc Khách hàng của Philips tại địa phương. Chi tiết liên hệ được cung cấp trong danh sách Trung tâm Chăm sóc Khách hàng sau đây.

简体中文 - 保证

尊敬的客户：
感谢您购买此 Philips 产品。有关适用于此产品的 Philips 保修信息，建议您访问 Philips 网站：www.philips.com/guarantee。如果您无法访问 Internet，请联系您当地的 Philips 客户服务中心。将来，我们会在客户服务中心列表中提供详细联系信息。

繁體中文 - 保證

親愛的客戶，您好：
多謝您購買本飛利浦產品。有關適用於本產品的飛利浦保養詳情，請瀏覽飛利浦網站：www.philips.com/guarantee。如您未能連線至互聯網，請與您當地的飛利浦消費者保養中心聯絡。聯絡詳情已詳列於之後的消費者保養中心清單中。

العربية

الضمان

عزيزي العميل،
شكرا لكم على شراء هذا المنتج من Philips. لمعرفة شروط ضمان Philips الذي ينطبق على هذا المنتج، راجع موقع www.philips.com/guarantee. في حال لم يكن لديك اتصال بالإنترنت، يرجى الاتصال برقم مركز خدمة العملاء المحلي لثلاثة Philips. يمكن معرفة تفاصيل الاتصال من قائمة مراكز خدمة العملاء فيما يلي.

Inggeris-Jaminan

Pelanggan yang dihormati,
Terima kasih kerana membeli produk Philips. Bagi waranti Philips yang terpakai untuk produk ini, kami merujuk anda kepada laman web Philips www.philips.com/guarantee. Sekiranya anda tidak mempunyai sambungan Internet, sila hubungi Pusat Layanan Pelanggan Philips tempatan anda. Butiran kenalan diberikan dalam senarai Pusat Layanan Pelanggan selepas ini.

Português do Brasil

Caro cliente,
Obrigado por ter adquirido este produto Philips. Para obter a garantia Philips aplicável a este produto, consulte o site da Philips www.philips.com/guarantee. Caso você não tenha uma conexão de Internet, entre em contato com a Central de Atendimento ao Cliente Philips. Os detalhes de contato estão disponíveis na lista de Centrais de Atendimento ao Cliente a seguir.



User Manual



FAQ



Chat



Forum



Call



Email



Warranty

www.philips.com/support

България

Грижа за клиента
02 4916 273
(Национален номер)

België/Belgique

Klantenservice/
Service Consommateurs
02 700 72 62
(0.15€/min.)

Bosna i Hercegovina

Potpora potrošačima
033 941 251
(Lokalni poziv)

Republika Srbija

Potpora potrošačima
011 321 6840
(Lokalni poziv)

Česká republika

Zákaznická podpora
228 880 895
(Místní tarif)

Danmark

Kundeservice
3525 8314

Deutschland

Kundendienst
069 66 80 10 10
(Zum Festnetzтариф ihres
Anbieters)

Ελλάδα

Τμήμα καταναλωτών
2111983028
(Διεθνής κλήση)

Eesti

Klienditugi
668 30 61
(Kohalikud kõned)

España

Atención al consumidor
913 496 582
(0,10€ + 0,08€/min.)

France

Service Consommateurs
01 57 32 40 50
(coût d'un appel local sauf
surcoût éventuel selon
opérateur réseau)

Hrvatska

Potpora potrošačima
01 777 66 01
(Lokalni poziv)

Ireland

Consumer Care
015 24 30 45
(National Call)

Italia

Servizio Consumatori
02 452 870 14
(Chiamata nazionale)

Қазақстан Республикасы

байланыс орталығы
810 800 2000 00 04
(стационарлық нөмірлерден
Қазақстан Республикасы
бойынша қоңырау шалу тегін)

Latvija

Klientu atbalsts
6616 32 63
(Vietēlais tarifs)

Lietuva

Klientų palaikymo tarnyba
8 521 402 93
(Vietiniai tarifais)

Luxembourg

Service Consommateurs
2487 11 00
(Appel national)/(Nation-
ale Ruf)

Magyarország

Ügyfélszolgálat
(061) 700 81 51
(Belföldi hívás)

Nederland

Klantenservice
0900 202 08 71
(0,10€/min.)

Norge

Forbrukerstotte
22 97 19 14

Österreich

Kundendienst
49 34 02 30 53 47
(0,145€/Min.)

Республика Беларусь

Контакт Центр
8 10 (800) 2000 00 04
(бесплатный звонок по
Республике
Беларусь со стационарных
номеров)

Российская Федерация

Контакт Центр
8 (800) 220 00 04
(бесплатный звонок по
России)

Polska

Wsparcie Klienta
22 397 15 04
(Połączenie lokalne)

Portugal

Assistência a clientes
800 780 068
(0,12€/min. – Móvel
0,30€/min.)

România

Serviciul Clienti
031 630 00 42
(Tarif local)

Schweiz/Suisse/Svizzera

Kundendienst/
Service Consommateurs/-
Servizio Consumatori
0848 000 291
(0,081 CHF/Min)

Slovenija

Skrb za potrošnike
01 888 83 12
(Lokalni klic)

Slovensko

Zákaznická podpora
02 332 154 93
(vnútroštátny hovor)

Suomi

Finland Kuluttajapalvelu
09 88 62 50 40

Sverige

Kundtjänst
08 57 92 90 96

Türkiye

Tüketici Hizmetleri
0 850 222 44 66

Україна

Служба підтримки
споживачів
0-800-500-480
(дзвінки зі стаціонарних
телефонів безкоштовні)

United Kingdom

Consumer Care
020 79 49 03 19
(5p/min BT landline)

Argentina

Consumer Care
0800 444 77 49
- Buenos Aires
0810 444 77 82

Brasil

Suporte ao Consumidor
0800 701 02 45
- São Paulo
29 38 02 45

Middle East and Africa

+971 4 2570007

South Africa

03 5667 8250
(Místní tarif)

Australia

1300 99 88 51

Hong Kong/香港

(852)26199639

Korea/ 한국

0661-5003

Malaysia

1800 220 180

Philippines/Pilipinas

(02) 8424970

Singapore/新加坡

65-62867333

Taiwan/台灣

0800 558 068

Thailand/ประเทศไทย

02 640 3000

Vietnam/ Việt Nam

1800-1767



All registered and unregistered trademarks are property of their respective owners. Specifications are subject to change without notice. Philips and the Philips' shield emblem are trademarks of Koninklijke Philips N.V. and are used under license from Koninklijke Philips N.V. 2015 © TP Vision Europe B.V. All rights reserved. philips.com