

Register your product and get support at
www.philips.com/welcome



19PFL3404/12
22PFL3404/12
26PFL3404/12
32PFL3404/12
32PFL3614/12
42PFL3604/12
42PFL3704/12

DA Brugervejledning

PHILIPS



Österreich	0810 000205	€0.07 pro Minute
België/Belgique	078250145	€0.06 Per minuut/Par minute
България	+3592 489 99 96	Местен разговор
Hrvatska	01 6403 776	Lokalni poziv
Česká republika	800142840	Bezplatný hovor
Danmark	3525 8759	Lokalt opkald
Estonia	6008600	local
Suomi	09 2311 3415	paikallispuhelu
France	0821 611655	€0.09 Par minute
Deutschland	01803 386 852	€0.09 pro Minute
Ελλάδα	0 8000 3122 1280	Κλήση χωρίς χρέωση
Magyarország	0680018189	Ingyenes hívás
Ireland	North 0800 055 6882 South 1800-PHILIPS 7445477	free
Italia	840320086	€0.08 Al minuto
Қазақстан	+7 727 250 66 17	local
Latvia	67228896	local
Lithuania	52737691	local
Luxemburg/Luxembourg	40 6661 5644	Ortsgespräch/Appel local
Nederland	0900 8407	€0.10 Per minuut
Norge	2270 8111	Lokalsamtale
Polska	(022) 3491504	połączenie lokalne
Portugal	800 780 903	Chamada local
România	031-810 71 25 0800-89 49 10	Apel local
Россия	Moscow (495) 961-1111 Outside Moscow 8-800-200-0880	Местный звонок
Србија	+381 114 440 841	Lokalni poziv
Slovensko	0800 004537	Bezplatný hovor
Slovenija	00386 12 80 95 00	lokalni klic
España	902 888 784	€0.10 Por minuto
Sverige	08 5792 9100	Lokalsamtal
Suisse/Schweiz/Svizzera	0844 800 544	Appel local/Ortsgespräch/Chiamata locale
Türkiye	0800 261 3302	Şehiriçi arama
United Kingdom	General No: 0870 900 9070 General National Rate No: 0870 911 0036	local
Україна	8-800-500-69-70	Місцевий виклик

This information is correct at the time of press. For updated information, see www.philips.com/support.

Indholdsfortegnelse

1 Meddelelse	2
2 Vigtigt	4
3 oversigt over tv'et	6
Betjeningsknapper på siden og indikatorer	6
Fjernbetjening	6
4 Brug af produktet	8
Tænd/sluk af tv eller sæt på standby	8
Kanalskift	8
Visning af tilsluttede enheder	9
Justering af lydstyrken på tv'et	9
Brug af tekst-tv	9
5 Flere funktioner i produktet	10
Adgang til tv-menuer	10
Ændring af billed- og lydindstillinger	10
Brug avancerede tekst-tv-funktioner	13
Oprettelse og brug af lister over foretrukne kanaler	13
Brug af timere	14
Brug af tv-lås	15
Brug af uret på tv'et	16
Ændring af tv-præferencer	16
Adgang til dekoderkanal	16
Start af tv-demo	17
Nulstilling af tv'et til fabriksindstillingerne	17
6 Installation af kanaler	18
Automatisk installation af kanaler	18
Manuel installation af kanaler	19
Omdøbning af kanaler	20
Organisering af kanaler	20
7 Tilslutning af enheder	21
Stik bagpå til 19-22 tommers tv	21
Stik bagpå til tv på 26 tommer eller mere	21

Stik på siden	22
Tilslutning af computer	22
Brug af Philips EasyLink	23
Brug af Kensington-lås	23

8 Produktinformation	24
Understøttede skærmopløsninger	24
Tuner/modtagelse/transmission	24
Fjernbetjening	24
Tænd/sluk	24
Understøttede tv-monteringsenheder	24
9 Fejlfinding	25
Tv'et generelt	25
Tv-kanaler	25
Billeder	25
Lyd	26
HDMI-tilslutning	26
Computerforbindelse	26
Kontakt os	26

10 Indeks	27
------------------	----

1 Meddelelse

2009 © Koninklijke Philips Electronics N.V. Alle rettigheder forbeholdes.

Specifikationerne kan ændres uden varsel. Alle varemærker tilhører Koninklijke Philips Electronics N.V. eller de respektive ejere. Philips forbeholder sig retten til at ændre produkter til enhver tid uden at være forpligtet til at justere tidligere tilbehør herefter.

Materialet i denne manual anses for at være passende til den påtænkte brug af systemet. Hvis produktet eller enkelte moduler eller procedurer hertil anvendes til andre formål end dem, der er angivet heri, skal der indhentes bekræftelse på deres gyldighed og egnethed. Philips garanterer, at selve materialet ikke krænker nogen amerikanske patenter. Ingen yderligere garanti er angivet eller underforstået.

Garanti

- Risiko for skade eller beskadigelse af tv'et eller ugyldiggørelse af garantien! Forsøg aldrig selv at reparere tv'et.
- Brug kun tv og tilbehør på den måde, det er tiltænkt af producenten.
- Advarselskiltet bag på tv'et advarer om risiko for elektrisk stød. Fjern aldrig bagpladen på tv'et. Kontakt altid Philips Kundeservice i forbindelse med service eller reparation.



Alle handlinger, der er udtrykkeligt forbudt i denne vejledning, eller justeringer eller samlingsprocedurer, der ikke er anbefalet eller tilladt i denne vejledning, vil gøre garantien ugyldig.

Pixel-karakteristika

Dette LCD-produkt har et højt antal farvepixel. Selv om det har 99,999% eller flere effektive pixel, kan der forekomme

sorte prikker eller klare konstante lysprikker (rød, grøn eller blå) på skærmen. Dette er en strukturegenskab i skærmen (inden for almindelige industristandarder) og er ikke en fejl.

Overholdelse af EMF

Koninklijke Philips Electronics N.V. producerer og sælger mange forbrugermålede produkter, der ligesom alle elektroniske apparater generelt kan udsende og modtage elektromagnetiske signaler.

Et af Philips' førende forretningsprincipper er, at alle sundheds- og sikkerhedsmål for vores produkter skal overholde alle gældende lovkrav og skal være inden for de EMF-standarder, der gælder på produktets fremstillingstidspunkt. Philips er forpligtet til at udvikle, fremstille og markedsføre produkter, der ikke medfører nogen helbredsskader. Philips bekræfter, at hvis deres produkter bliver betjent ordentligt efter deres tilsigtede formål, er de sikre at bruge ifølge den videnskabelige viden, der er tilgængelig i dag.

Philips spiller en aktiv rolle i udviklingen af internationale EMF- og sikkerhedsstandarder, hvilket gør Philips i stand til tidligt at integrere videre udviklinger inden for standardisering i deres produkter.

Strømsikring (kun Storbritannien)

Dette tv er forsynet med et godkendt støbt stik. Hvis det er nødvendigt at udskifte strømsikringen, skal dette erstattes af en sikring af samme værdi som angivet på stikket (f.eks. 10 A).

- 1 Fjern sikringsdækslet og sikringen.
- 2 Den nye sikring skal overholde BS 1362 og have ASTA-godkendelsesmærket. Hvis du mister sikringen, skal du kontakte din forhandler for at få bekræftet den korrekte type.
- 3 Sæt sikringsdækslet på igen.

For at opretholde overholdelsen af EMC-direktivet må stikket ikke fjernes fra strømkablet på dette produkt.

Copyright



VESA, FDMI og VESA Mounting Compliant-logoet er varemærker tilhørende Video Electronics Standards Association.

® Kensington og Micro Saver er varemærker registreret i USA for ACCO World Corporation. Der er samtidigt registrerede og anmeldte ansøgninger i resten af verden. Alle andre registrerede og uregistrerede varemærker tilhører de respektive ejere.

Dansk

2 Vigtigt

Sørg for at læse og forstå alle instruktioner, før du anvender tv'et. Hvis der opstår skader, fordi instruktionerne ikke har været fulgt, gælder garantien ikke.

Sikkerhed

- Risiko for elektrisk stød eller brand!
 - Udsæt aldrig tv'et for regn eller vand. Anbring aldrig væskebeholdere, f.eks. vaser, i nærheden af tv'et. Hvis der spildes væsker på eller ned i tv'et, skal tv'ets ledning straks tages ud af stikkontakten. Kontakt Philips Kundeservice for at få tv'et undersøgt før brug.
 - Anbring aldrig tv'et, fjernkontrollen eller batterierne i nærheden af åben ild eller andre varmekilder, herunder direkte sollys. Undgå altid stearinlys, flammer og åben ild i nærheden af tv'et, fjernbetjening og batterier for at forhindre, at ild spredes til disse.



- Indsæt aldrig genstande i ventilationsristene eller andre åbninger på tv'et.
- Pas på, at strømkablet ikke belastes, når tv'et drejes. Belastning på strømkablet kan løsne forbindelser og medføre gnistdannelse.
- Risiko for kortslutning eller ild!
 - Udsæt aldrig fjernkontrollen eller batterierne for regn, vand eller overdreven varme.
- Undgå at tvinge stikket i stikkontakten. Løse stikkontakter kan forårsage gnistdannelse eller brand.
- Risiko for skade eller beskadigelse af tv'et!
 - Der skal 2 personer til for at løfte og bære et tv, som vejer over 25 kilo.
 - Hvis du monterer tv'et på fod, brug da kun den medfølgende fod. Fastgør tv'et sikkert til foden. Anbring tv'et på en flad, plan overflade, der kan bære den samlede vægt af tv'et og foden.
 - Hvis du monterer tv'et på væggen, brug da kun et vægbeslag, der kan bære tv'ets vægt. Fastgør vægbeslaget til en væg, der kan bære den samlede vægt af tv'et og vægbeslaget. Koninklijke Philips Electronics N.V. er ikke ansvarlig for forkert vægmontering, der resulterer i ulykker eller skader på personer eller ting.
- Pas på børn i nærheden! Følg disse forholdsregler for at undgå, at tv'et vælter og forårsager skade på børn:
 - Anbring ikke tv'et på en overflade, der er dækket af tæpper eller andet materiale, der kan hives væk.
 - Undgå, at dele af tv'et hænger ud over kanter eller overflader.
 - Anbring aldrig tv'et højt oppe på møbler (f.eks. en reol) uden at fastgøre både møblet og tv'et til væggen eller et passende støttepunkt.
 - Fortæl børnene, at de ikke må klatre op på møbler for at kunne nå tv'et.
- Risiko for overophedning! Anbring aldrig tv'et i indelukkede omgivelser. Sørg altid for en afstand på mindst 10 cm hele vejen rundt om tv'et til ventilation. Sørg for, at gardiner eller andre genstande ikke dækker for ventilationshullerne på tv'et.
- Risiko for skade på tv'et! Før du tilslutter tv'et til en stikkontakt, skal du sikre dig, at strømspændingen svarer til den værdi, der er anført bag på tv'et. Tilslut aldrig tv'et til

stikkontakten, hvis det ikke er den samme spænding.

- Risiko for skade, brand eller beskadigelse af strømkabel! Anbring aldrig tv'et eller andre genstande oven på strømkablet.
- Sørg altid for, at det er nemt at komme til tv'ets strømledning, så du nemt kan tage ledningen ud af stikkontakten.
- Når du tager ledningen ud, skal du altid holde i stikket, aldrig i ledningen.
- Afbryd strømmen til tv'et og antennen før tordenvejr. Rør aldrig ved nogen dele af tv'et, strømkablet eller antennekablet i tordenvejr.
- Risiko for høreskade! Undgå at bruge øretelefoner eller hovedtelefoner ved høj lydstyrke eller i længere perioder.
- Hvis tv'et transporteres hjem ved temperaturer under 5°C, skal du pakke tv'et ud og vente, indtil tv'ets temperatur svarer til temperaturen i rummet, før du tænder for strømmen til det.

Vedligeholdelse af skærmen

- Undgå så vidt muligt stationære billeder. Stationære billeder er billeder, der forbliver på skærmen i længere tid. Eksempler omfatter: skærmmenuer, sorte bjælker og tidsvisninger. Hvis du er nødt til at bruge stationære billeder, skal du sænke skærmskontrast og lysstyrke for at undgå beskadigelse af skærmen.
- Tag stikket ud af tv'et, før du rengør skærmen.
- Rengør tv'et og rammen med en blød, fugtig klud. Anvend aldrig stoffer som f.eks. alkohol, kemikalier eller almindelige rengøringsmidler til rengøring af tv'et.
- Risiko for skade på tv-skærmen! Du må aldrig røre ved, skubbe til, gnide på eller slå til skærmen med nogen genstand.
- For at undgå deformationer og falmede farver skal du tørre vanddråber af så hurtigt som muligt.

Bortskaffelse af udtjente produkter og batterier



Dit produkt er udviklet og fremstillet med materialer og komponenter af høj kvalitet, som kan genbruges.



Når et produkt er forsynet med dette symbol med en overkrydset affaldsspand på hjul, betyder det, at produktet er omfattet af EU-direktiv 2002/96/EC. Undersøg reglerne for dit lokale indsamlingssystem for elektriske og elektroniske produkter.

Følg de lokale regler, og bortskaf ikke dine udtjente produkter sammen med almindeligt husholdningsaffald.

Korrekt bortskaffelse af udtjente produkter er med til at forhindre negativ påvirkning af miljø og helbred.



Dit produkt indeholder batterier, som er omfattet af EU-direktivet 2006/66/EC, og som ikke må bortskaffes sammen med almindeligt husholdningsaffald.

Sørg for at kende de lokale regler om separat indsamling af batterier, da korrekt bortskaffelse er med til at forebygge negative konsekvenser for miljø og helbred.

3 oversigt over tv'et

Dette kapitel giver dig et overblik over ofte benyttede kontrolelementer og funktioner for tv'et.



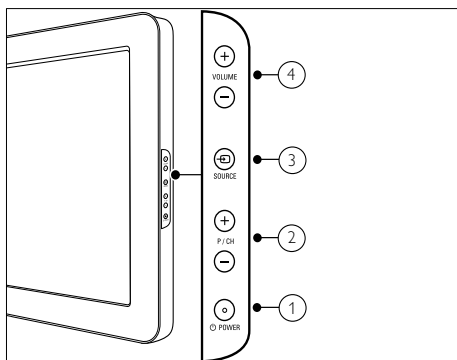





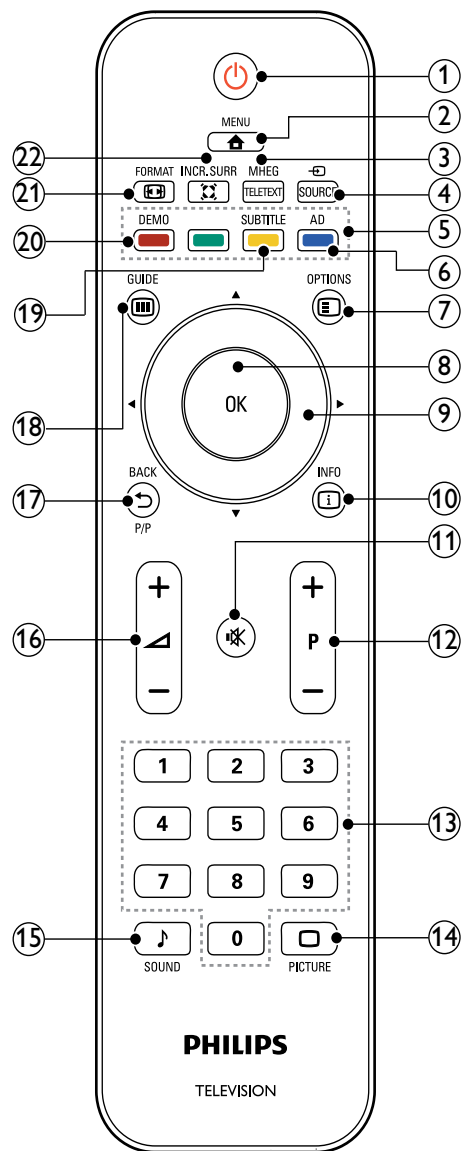





Betjeningsknapper på siden og indikatorer



- ① **POWER:** Tænder eller slukker for produktet. Produktet slukkes aldrig helt, medmindre netledningen tages ud af kontakten.
- ② **P/CH +/-:** Skifter til den næste eller forrige kanal.
- ③ **SOURCE:** Vælger tilsluttede enheder.
- ④ **VOLUME +/-:** Skruer op eller ned for lydstyrken.

Fjernbetjening



- ①  **(Standby-tændt)**
- Skifter tv'et til standbytilstand, hvis det er tændt.
 - Tænder tv'et, hvis det er i standbytilstand.
- ②  **MENU**
Slår hovedmenuen til eller fra.
- ③ **MHEG/TELETEXT**
Slår tekst-tv til eller fra.
- ④  **SOURCE**
Vælger tilsluttede enheder.
- ⑤ **Farveknapper**
Vælger opgaver eller indstillinger.
- ⑥ **AD (Lydbeskrivelse) (Kun til RF Digital TV)**
Kun Storbritannien: Aktiverer lydcommentering for synshæmmede.
- ⑦  **OPTIONS**
Åbner indstillingerne for den aktuelle aktivitet eller det aktuelle valg.
- ⑧ **OK**
Bekræfter en indtastning eller et valg og viser kanaloversigten, når der ses tv.
- ⑨  **(Navigationsknapper)**
Navigerer gennem menuerne.
- ⑩  **INFO**
Viser programoplysninger, når de findes. Hvis oplysningerne strækker sig over flere sider, skal du trykke på **OPTIONS** for at gå videre til næste side.
- ⑪  **(Lydløs funktion)**
Slår lyden fra eller til.
- ⑫ **P +/- (Program +/-)**
Skifter til den næste eller forrige kanal. Når tv-menuen er slået til, fungerer den som Side op/ned.
- ⑬ **0-9 (Taltaster)**
Vælger en kanal eller indstilling.
- ⑭  **PICTURE (Smart Picture)**
Starter billedmenuen.
- ⑮  **SOUND (Smart Sound)**
Starter lydmenuen.
- ⑯  **+/- (Lydstyrke +/-)**
Skruer op eller ned for lydstyrken.
- ⑰  **BACK P/P (Førrige kanal)**
- Vender tilbage til et tidligere skærmbillede.
 - Vender tilbage til den tidligere sete kanal.
- ⑱  **GUIDE**
Skifter mellem kanaloversigt og programliste.
- ⑲ **SUBTITLE (Kun til RF Digital TV)**
Aktiverer eller deaktiverer undertekster.
- ⑳ **DEMO**
Slår demonstrationsmenuen til eller fra.
- ㉑  **FORMAT**
Vælger et billedformat.
- ㉒  **INCR. SURR**
Aktiverer Incredible Surround for stereokilder. Aktiverer rumvirkningstilstand for monokilder.

4 Brug af produktet

Dette afsnit viser, hvordan du benytter de grundlæggende funktioner (se 'Flere funktioner i produktet' på side 10).

Tænd/sluk af tv eller sæt på standby

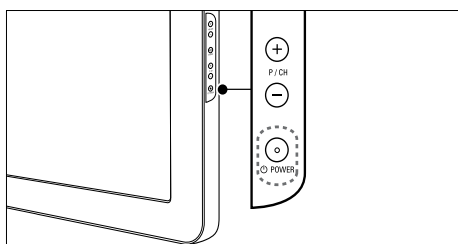
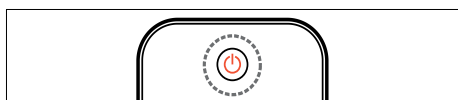

Sådan tændes tv'et

- Hvis standbyindikatoren er slukket, skal du trykke på **POWER** på siden af tv'et.
- Hvis standbyindikatoren lyser rødt, skal du trykke på **(Standby-tændt)** på fjernbetjeningen.

Sådan skiftes til standby

- Tryk på **(Standby-tændt)** på fjernbetjeningen.
↳ Standbyindikatoren lyser rødt.

Sådan slukkes tv'et

- Tryk på **POWER** på siden af tv'et.
↳ Standbyindikatoren slukkes.

Tip

- Selvom tv'et bruger meget lidt energi i standby, bliver der stadig brugt energi. Når tv'et ikke bruges i længere tid ad gangen, bør du tage tv-strømledningen ud af stikkontakten.

Bemærk

- Hvis du ikke kan finde fjernbetjeningen, og du vil tænde tv'et fra standby, skal du trykke på **P/CH +/-** eller **SOURCE** på siden af tv'et.

Kanalskift

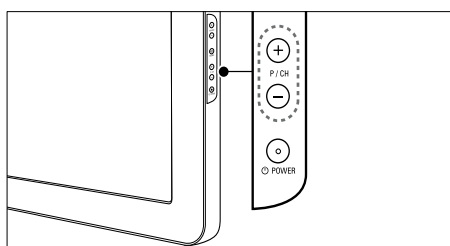
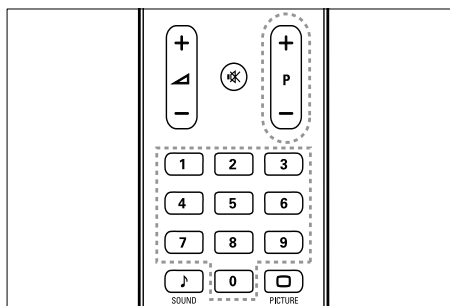

- Tryk på **P +/-** på fjernbetjeningen eller på **P/CH +/-** på siden af tv'et.
- Indtast et kanalnummer ved hjælp af **Taltaster**.
- Brug kanaloversigten.

Bemærk

- Når du bruger en favoritliste, kan du kun vælge de kanaler, der står på denne liste.

Visning af tilsluttede enheder

Bemærk

- Tænd for enheden, før den vælges som kilde på tv'et.

Brug af knappen Source

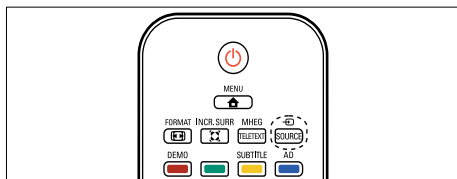

- 1 Tryk på **SOURCE**.
↳ Nu vises kildelisten.
- 2 Tryk på **Navigationstaster** for at vælge en enhed.
- 3 Tryk på **OK** for at bekræfte dit valg.
↳ Tv'et skifter til den valgte enhed.

Justering af lydstyrken på tv'et

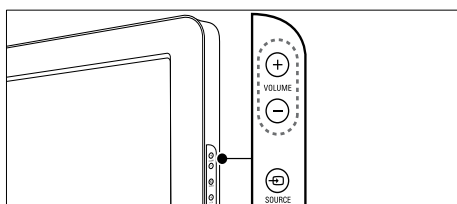
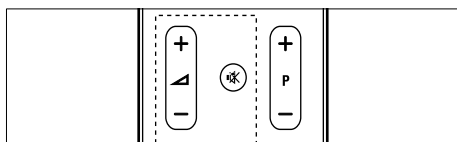

For at øge eller dæmpe lydstyrken

- Tryk på **+/-**.
- Tryk på **VOLUME +/-** på siden af tv'et.

For at slå lyden til eller fra

- Tryk på **MUTE** for at slå lyden fra.

- Tryk på **MUTE** igen for at slå lyden til igen.

Brug af tekst-tv

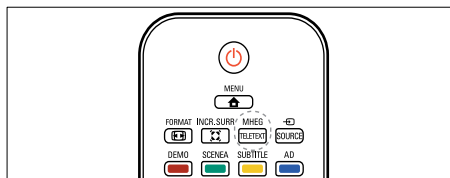





- 1 Tryk på **MHEG/TELETEXT**.
↳ Hovedmenuen vises.
- 2 Vælg en side som følger:
 - Tryk på **Taltaster** for at indtaste et sidenummer
 - Tryk på **P +/-** eller **▲▼** for at få vist næste eller forrige side
 - Tryk på **Farveknapper** for at vælge et farvekodet punkt
 - Tryk på **BACK** for at vende tilbage til en tidligere vist side
- 3 Tryk på **MHEG/TELETEXT** for at afslutte tekst-tv.

5 Flere funktioner i produktet

Adgang til tv-menuer

Med menuerne får du hjælp til at installere kanaler; ændre indstillinger for billede og lyd samt få adgang til andre funktioner:

- 1 Tryk på **MENU**.
↳ Menuskærmbilledet vises.

 Billede	Smart Picture	.
	Kontrast	.
 Lyd	Lys	.
	Farve	.
	Farvenuance	.
 Funktioner	Skarphed	.
	Støjreduktion	.
 Installation	Farvetone	.

- 2 Tryk på **▲▼◀▶** for at vælge og navigere gennem en af følgende menuer:
 - **[Billede]** Justerer billedindstillingen til optimal visning.
 - **[Lyd]** Justerer lydindstillingen.
 - **[Funktioner]** Giver adgang til forskellige funktioner, f.eks. timer, tv-lås og demo.
 - **[Installation]** Vælger menuen Kanalinstallation, justerer præferencer og nulstiller tv'et til fabriksindstillingerne.

- 3 Tryk på **OK** for at bekræfte dit valg.

Tip

- Tryk på **MENU** for at gå ud af menuen.
- Tryk på **BACK** for at gå et skærmbillede tilbage.

Ændring af billed- og lydindstillinger

Juster billed- og lydindstillinger, så de passer til dine præferencer. Du kan anvende foruddefinerede indstillinger eller ændre indstillinger manuelt.

Brug af Smart Picture

Brug Smart Picture, hvis du vil anvende foruddefinerede billedindstillinger:

- 1 Tryk på **PICTURE**.
↳ Menuen **[Smart Picture]** vises.
- 2 Tryk på **▲▼** for at vælge en af følgende Smart Picture-indstillinger:
 - **[Personlig]** Viser en oversigt over brugerdefinerede, personlige billedindstillinger.
 - **[Levende]** Optimerer billedindstillinger.
 - **[Standard]** Justerer billedindstillingerne, så de passer til de fleste miljøer og videotyper.
 - **[Film]** Anvender billedindstillinger, der er velegnet, når du vil se film.
 - **[Spil]** Anvender billedindstillinger, der er optimeret til spil med hurtige bevægelser.
 - **[Energibesparelse]** Anvender lavenergi-billedindstillinger.
- 3 Tryk på **OK** for at bekræfte dit valg.
↳ Den valgte Smart Picture-indstilling anvendes.

Manuel justering af billedindstillinger

- 1 Tryk på **MENU**.
- 2 Tryk på **OK** for at vælge **[Billede]**.
↳ Menuen **[Billede]** vises.
- 3 Tryk på **▲▼◀▶** for at vælge en af følgende billedindstillinger.

- **[Smart Picture]** Giver adgang til foruddefinerede Smart Picture-indstillinger.
- **[Kontrast]** Justerer intensiteten i meget lyse områder og lader mørke områder være uændrede.
- **[Lys]** Justerer intensiteten og detaljerne i mørke områder.
- **[Farve]** Justerer farvemætning.
- **[Farvenuance]** Kompenserer for variationerne i farverne i udsendelser, der er kodet med NTSC.
- **[Skarphed]** Justerer skarpheden ved detaljer i billedet.
- **[Støjreduktion]** Filtrerer og nedsætter støjen i et billede.
- **[Farvetone]** Justerer farvebalancen i et billede.
- **[Brugerdef. f.tone]** Brugerdefinerer en farvetoneindstilling.
- **[Dig. CrystalClear]** Justerer billedkvaliteten digitalt til optimal kontrast, farve og skarphed.
 - **[Dynamisk kontrast]** Fremhæver automatisk kontrasten i et billede. Indstillingen **[Mellem]** anbefales.
 - **[Dyn. baggrundslys]** Justerer lysstyrken for tv'ets baggrundsbelysning, så den passer til lysforholdene.
 - **[MPEG-artifaktred.]** Udjævner overgange på digitale billeder. Du kan slå denne funktion til og fra.
 - **[Farveforbedring]** Gør farverne mere levende og forbedrer detaljeopløsningen i stærke farver. Du kan slå denne funktion til og fra.
- **[PC-tilstand]** Justerer billedet, når en pc er tilsluttet tv'et via HDMI/DVI.
- **[Billedformat]** Ændrer billedformatet.
- **[Vandret skift]** Justerer billedet vandret til PC-VGA eller YPbPr (EXT2 eller EXT3).
- **[Lodret skift]** Justerer billedet lodret til PC-VGA eller YPbPr (EXT2 eller EXT3).

Ændring af billedformat

- 1 Tryk på  **FORMAT**.
↳ En billedformatbjælke vises.
- 2 Tryk på  for at vælge et billedformat.
↳ Det valgte billedformat aktiveres.
- 3 Tryk på **OK** for at bekræfte dit valg.

Oversigt over billedformater

Følgende billedindstillinger kan konfigureres.

Bemærk

- Visse billedindstillinger er ikke tilgængelige, afhængigt af billedkildens format.

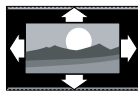

[Auto-format](Ikke til pc-tilstand) Forstørret automatisk billedet, så det passer til skærmen. Undertekster er stadig synlige.



[Super-zoom](Ikke til HD- og pc-tilstand) Fjerner de sorte bjælker på siderne ved 4:3-udsendelser. Der er minimal forvrængelse.



[4:3]Viser det klassiske 4:3-format.



[Undertekst-zoom]Viser 4:3-billeder på hele skærmen med synlige undertekster. Lidt af billedets øverste del er klippet fra.



[Film udvid 14:9](Ikke til HD- og pc-tilstand) Skalerer 4:3-format til 14:9.



[Film udvid 16:9](Ikke til HD- og pc-tilstand) Skalerer 4:3-format til 14:9.

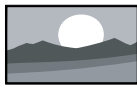

[Bredformat]Strækker det klassiske 4:3-format til 16:9.



[Uskaleret]Kun til HD- og pc-tilstand, og kun ved udvalgte modeller. Giver mulighed for maksimal skarphed. Der kan forekomme små forstyrrelser på grund af udbyderens system. Angiv pc-opløsningen til bredformat-tilstand for at opnå det bedste resultat.

Brug af Smart Sound

Brug Smart Sound, hvis du vil anvende foruddefinerede lydindstillinger.

- 1 Tryk på **SOUND**.
↳ Menuen **[Smart Sound]** vises.
- 2 Tryk på **▲▼** for at vælge en af følgende Smart Sound-indstillinger.
 - **[Standard]**Justerer lydindstillingerne, så de passer til de fleste miljøer og lydtyper.
 - **[Nyheder]**Anvender lydindstillinger, der passer bedst til talt lyd, f.eks. nyhedsudsendelser.
 - **[Film]**Anvender lydindstillinger, der passer bedst til film.
 - **[Personlig]**Anvender de indstillinger, der blev brugerdefineret i lydmenuen.
- 3 Tryk på **OK** for at bekræfte dit valg.
↳ Den valgte Smart Sound-indstilling anvendes.

Justering af lydindstillinger

- 1 Tryk på **MENU**.
- 2 Tryk på **▲▼** for at vælge **[Lyd]**.
↳ Menuen **[Lyd]** vises.
- 3 Tryk på **▲▼◀▶** for at vælge en af følgende lydindstillinger.
 - **[Smart Sound]**Giver adgang til foruddefinerede Smart Sound-indstillinger.
 - **[Bas]**Justerer basniveauet.
 - **[Diskant]**Justerer diskantniveauet.
 - **[Lydstyrke]**Justerer lydstyrken.
 - **[Balance]**Justerer balancen mellem højre og venstre højttaler, så den passer til lyttepositionen.
 - **[Dual I-II]**Vælger mellem audiosprog, hvis der udsendes dual-lyd.
 - **[Mono/stereo]**Vælger mellem mono og stereo, hvis der sendes i stereo.
 - **[Surround]**Aktiverer rumlig lyd.

- **[Auto-lydstyrke]** Reducerer pludselige udsving i lydstyrken automatisk, f.eks. ved skift af kanal. Når denne funktion er aktiveret, bliver lydstyrken mere ensartet.
- **[Delta-lydstyrke]** Udjævner lydforskellen mellem kanaler eller tilsluttede enheder. Skift til den tilsluttede enhed, før du ændrer delta-lydstyrken.

Brug avancerede tekst-tv-funktioner

Åbning af menuen med tekst-tv-funktioner

De fleste avancerede tekst-tv-funktioner åbnes via menuen med tekst-tv-funktioner.

- 1 Tryk på **MHEG/TELETEXT**.
↳ Tekst-tv-skærbilledet vises.
- 2 Tryk på **OPTIONS**.
↳ Tekst-tv-menuen vises.
- 3 Tryk på **▲▼** for at vælge en af følgende muligheder.
 - **[Afslør]** Skjuler eller viser skjulte oplysninger på en side, f.eks. løsninger på gåder eller spørgsmål.
 - **[Bladr i unders.]** Skifter automatisk mellem undersider, hvis disse er tilgængelige.
 - **[Sprog]** Skifter til en anden sproggruppe for at vise et sprog korrekt, hvis dette sprog benytter et andet tegnsæt.
 - **[Frys side]** Fryser den aktuelle side.
- 4 Tryk på **OK** for at bekræfte dit valg og afslutte tekst-tv-menuen.

Valg af tekst-tv-undersider

En tekst-tv-side kan indeholde flere undersider. Undersider vises i en bjælke ved siden af hovedsiden nummer.

- 1 Tryk på **MHEG/TELETEXT**.
↳ Tekst-tv-skærbilledet vises.
- 2 Vælg en tekst-tv-side med undersider.
- 3 Tryk på **▶** for at gå ind på en underside.
↳ Undersiden vises.
- 4 Tryk på **◀▶** for at skifte mellem undersider.

Valg af T.O.P. tekst-tv-udsendelser

Oversigtssider (T.O.P.) i forbindelse med tekst-tv-udsendelser muliggør spring fra ét emne til et andet uden brug af sidenumre. T.O.P. tekst-tv udsendes ikke på alle tv-kanaler.

- 1 Tryk på **MHEG/TELETEXT**.
↳ Tekst-tv-skærbilledet vises.
- 2 Tryk på **INFO**.
↳ Oversigtssiden vises.
- 3 Tryk på **▲▼◀▶** for at vælge et emne.
- 4 Tryk på **OK** for at vise siden.

Oprettelse og brug af lister over foretrukne kanaler

Du kan oprette lister over dine foretrukne tv-kanaler og radiostationer, så du nemt kan finde disse kanaler.



Tip

- Du kan oprette og gemme op til fire favoritlister i dit tv.

Sådan vælges en favoritliste

- 1 Tryk på **OK** for at få vist kanaloversigten, mens du ser tv.
- 2 Tryk på **OPTIONS**.
↳ Kanalmenuen vises.
- 3 Tryk på **OK** for at vælge **[Vis favoritkanal]**.
↳ Favoritlisterne vises.

- Tryk på ▲▼ for at vælge en favoritliste.
- Tryk på OK.
 - ↳ Kun kanaler på favoritlisten vises i kanaloversigten.

Visning af alle kanaler

Du kan afslutte en favoritliste og få vist alle installerede kanaler.

- Tryk på OK for at få vist kanaloversigten, mens du ser tv.
- Tryk på  **OPTIONS**.
 - ↳ Kanalmenuen vises.
- Vælg [**Vis favoritkanal**] > [**Alt**].
- Tryk på OK.
 - ↳ Alle kanaler vises i kanaloversigten.

Bemærk

- Alle favoritkanaler er markeret med en stjerne i kanaloversigten.

Tilføj en kanal til en favoritliste

Tip



- Vis alle kanaler, før du fjerner en kanal til en favoritliste.

- Skift til den kanal, du vil føje til en favoritliste (se 'Kanalskift' på side 8), mens du ser tv.
- Tryk på  **OPTIONS**.
 - ↳ Kanalmenuen vises.
- Tryk på ▲▼ for at vælge [**Marker som fav.**].
- Tryk på OK.
 - ↳ Favoritlisterne vises.
- Tryk på ▲▼ for at vælge en favoritliste, som kanalen skal tilføjes til.
- Tryk på OK.
 - ↳ Kanalen føjes til favoritlisten.

Fjernelse af en kanal fra favoritlisten

Bemærk

- Vælg den favoritliste, der skal redigeres, før du fjerner en kanal.

- Tryk på OK for at få vist kanaloversigten, mens du ser tv.
- Tryk på  **OPTIONS**.
 - ↳ Kanalmenuen vises.
- Tryk på OK for at acceptere [**Vis favoritkanal**].
- Tryk på ▲▼ for at vælge en favoritliste, og tryk på OK for at bekræfte valget.
- Tryk på ▲▼◀ for at vælge den kanal, du vil fjerne fra listen.
- Tryk på  **OPTIONS**.
- Tryk på ▲▼ for at vælge [**Fjern fav.mark.**].
- Tryk på OK.
 - ↳ Kanalen fjernes fra favoritlisten.

Brug af timere

Du kan indstille en timer, så tv'et tændes eller skifter til standby på det angivne tidspunkt.

Sæt automatisk tv'et på standby (indslumringstimer)

Indslumringstimer sætter tv'et i standbytilstand efter et foruddefineret tidsrum.

Tip

- Du kan altid slukke for tv'et før eller nulstille indslumringstimeren, mens der tælles ned.

- Tryk på  **MENU**.
- Vælg [**Funktioner**] > [**Indslumringstimer**].
 - ↳ Menuen [**Indslumringstimer**] vises.

- Tryk på ◀▶ for at indstille indslumringstiden.
↳ Indslumringstiden kan være op til 180 minutter i trin à fem minutter. Hvis tiden indstilles til nul minutter, deaktiveres indslumringstimeren.
- Tryk på OK for at aktivere indslumringstimeren.
↳ Tv'et skifter automatisk til standby efter et foruddefineret tidsrum.

Automatisk tænding af tv'et (Timer til)

Du kan angive, at tv'et skifter fra standby til en angivet kanal på et angivet tidspunkt.

- Tryk på **MENU**.
- Vælg **[Funktioner]** > **[Timer Til]**.
- Tryk på ▶ for at gå til menuen **[Timer Til]**.
- Tryk på ▲▼◀▶ for at vælge **[Aktiver]**, og angiv en frekvens - **[Daglig]**, **[En gang]** eller **[Fra]**.
- Tryk på OK for at bekræfte.
- Tryk på ▲▼◀▶ for at vælge **[Tid]** og angive starttidspunkt.
- Tryk på **[Udført]** for at bekræfte.
- Tryk på ▲▼◀▶ for at vælge **[Programnr.]** og angive kanalen.
- Tryk på OK for at bekræfte.
- Tryk på **MENU** for at afslutte.



Tip

- Vælg **[Timer Til]** > **[Aktiver]** > **[Fra]** for at deaktivere **[Timer Til]**.
- Når **[Timer Til]** er **[Fra]**, kan kun **[Aktiver]** vælges.
- Indstil uret på tv'et, før du aktiverer funktionen (se 'Indstilling af uret på tv'et' på side 16) **[Timer Til]**.

Brug af tv-lås

Du kan forhindre, at dine børn ser visse former for programmer eller kanaler ved at låse tv-knapperne.

Indstilling eller ændring af koden til tv-låsen

- Tryk på **MENU**.
- Tryk på ▲▼◀▶ for at vælge **[Funktioner]** > **[Indstil kode]**.
- Tryk på ▶ for at gå til kodeopsætning.
- Indtast koden vha. **Taltaster**.
- Bekræft ved at indtaste den samme kode igen i den nye dialogboks.
↳ Hvis koden angives korrekt, forsvinder dialogboksen. Hvis koden ikke kan angives, vil du blive bedt om at indtaste koden igen i en ny dialogboks.
- Hvis du vil ændre koden, skal du vælge **[Funktioner]** > **[Skift kode]**.
- Indtast din aktuelle kode vha. **Taltaster**.
↳ Hvis koden valideres, vil du blive bedt om at indtaste den nye kode i en ny dialogboks.
- Indtast den nye kode vha. **Taltaster**.
↳ Du vil blive bedt om at bekræfte ved at indtaste den nye kode igen.



Tip

- Hvis du glemmer koden, kan du indtaste '8888' for at tilsidesætte alle eksisterende koder.

Låsning eller oplåsning af tv

Hvis tv'et låses, kan dine børn ikke få adgang til kanalerne og de tilsluttede enheder.

- Tryk på **MENU**.
- Tryk på ▲▼◀▶ for at vælge **[Funktioner]** > **[Tv-lås]**.

- 3 Tryk på ► for at gå til [Tv-lås].
↳ Du vil blive bedt om at indtaste koden.
- 4 Indtast koden vha. **Taltaster**.
- 5 Tryk på ▲▼ for at vælge [Lås] eller [Lås op].
- 6 Tryk på **OK**.
↳ Alle kanaler og tilsluttede enheder låses eller låses op.
- 7 Tryk på **MENU** for at afslutte.

Bemærk

- Hvis du vælger [Lås], skal du indtaste koden, hver gang du tænder for tv'et.

Låsning eller oplåsning af en eller flere kanaler

- 1 Tryk på **OK** for at få vist kanaloversigten, mens du ser tv.
- 2 Tryk på ▲▼◀▶ for at vælge en kanal, der skal låses eller låses op.
- 3 Tryk på **OPTIONS**.
- 4 Tryk på ▲▼ for at vælge [Lås kanal] eller [Lås kanal op].
- 5 Tryk på **OK** for at låse eller låse op for kanalen for hvert valg.

Bemærk

- Genstart tv'et, for at ændringen kan træde i kraft.

Brug af uret på tv'et

Du kan få vist et ur på tv-skærmen.

Indstilling af uret på tv'et

- 1 Tryk på **MENU**.
- 2 Vælg [Funktioner] > [Ur]
↳ Menuen [Ur] vises.

- 3 Tryk på ▲▼◀▶ eller **Taltaster** for at indtaste klokkeslæt.
- 4 Tryk på [Udført] for at bekræfte.
- 5 Tryk på **MENU** for at afslutte.

Ændring af tv-præferencer

- 1 Tryk på **MENU**.
- 2 Vælg [Installation] > [Foretrukne indst.].
- 3 Tryk på ► for at acceptere [Foretrukne indst.].
 - [Lokalitet] Optimerer tv-indstillingerne til den valgte placering - hjem eller butik.
 - [Lydstyrkebjælke] Viser lydstyrkebjælke, når lydstyrken justeres.
 - [EasyLink] Aktiverer afspilning og standby med et enkelt tryk på en knap for EasyLink-kompatible enheder.
 - [Farve] Indstiller den farve-tv-standard, der benyttes i dit område.
 - [E-etiket] Kun til butik-tilstand. Angiver placering af e-etiket.
- 4 Tryk på ▲▼◀▶ for at vælge præference.
- 5 Tryk på **OK**.
- 6 Tryk på **MENU** for at afslutte.

Adgang til dekoderkanal

Du kan tilknytte kanaler, der leveres via en dekoder, til dit tv-kanaludvalg. På den måde kan du vælge disse kanaler via fjernbetjeningen til tv'et. Dekoderen skal være tilsluttet EXT1 eller EXT2.

Indstilling af dekoderkanal

Tilknyt kanaler fra en dekoder

- 1 Tryk på **MENU**.

- 2 Vælg [Installation] > [Dekoder].
- 3 Tryk på ► for at acceptere [Dekoder].
- 4 Tryk på ► for at acceptere [Kanaler].
- 5 Tryk på ▲▼ for at vælge kanalnummer til tilknytning af dekoderkanal.
- 6 Tryk på OK.
- 7 Tryk på ▲▼◀▶ for at vælge og angive [Status].
- 8 Tryk på ▲▼ for at vælge det stik, der benyttes til dekoderen ([Ingen], [EXT 1] eller [EXT 2]).
- 9 Tryk på OK.
- 10 Tryk på ⏏ MENU for at afslutte.



Bemærk

- Vælg [Ingen], hvis du ikke ønsker tilknytning til dekoderkanalen.
- [EXT 2] er kun tilgængelig i tv'er på 26 tommer eller mere.

Start af tv-demo

- 1 Tryk på ⏏ MENU.
- 2 Vælg [Funktioner] > [Demo].
↳ Menuen [Demo] vises.
- 3 Tryk på ▲▼ for at vælge en demo.
 - [Dig.CrystalClear] justerer billedkvaliteten digitalt til optimal kontrast, farve og skarphed.
 - [Active Control] justerer automatisk billedindstillingen til optimal billedkvalitet under alle signalforhold.
- 4 Tryk på OK for at starte demoen.
- 5 Tryk på ⏏ MENU for at afslutte.

Nulstilling af tv'et til fabriksindstillingerne

Du kan gendanne tv'ets standardindstillinger for billede og lyd. Indstillingerne for kanalinstallation forbliver uændrede.

- 1 Tryk på ⏏ MENU.
- 2 Vælg [Installation] > [Fabriksindst.].
- 3 Tryk på ► for at gå til menuen [Fabriksindst.].
↳ [Nulstil] er fremhævet.
- 4 Tryk på OK for at nulstille til fabriksindstillingerne.
- 5 Tryk på ⏏ MENU for at afslutte.

6 Installation af kanaler

Første gang du indstiller tv'et, bliver du bedt om at vælge menusprog og installere tv-kanaler og digitale radiokanaler (hvis de er tilgængelige). I dette kapitel finder du instruktioner i, hvordan du geninstallerer og finjusterer kanaler.

Automatisk installation af kanaler

Dette afsnit beskriver, hvordan der søges efter og lagres kanaler automatisk.

Trin 1 Vælg dit menusprog

Bemærk

- Spring dette trin over, hvis sprogindstillingerne er korrekte.

- 1 Tryk på **MENU**.
- 2 Vælg **[Installation]** > **[Menusprog]**.
- 3 Tryk på **▶** for at acceptere **[Menusprog]**.
- 4 Tryk på **▲▼** for at vælge en sprogindstilling.

Billede	Menusprog	Engelsk
	Kanalinstallation	Česky
Lyd	Foretrukne	Български
	Dekoder	Dansk
Funktioner	Fabriksindst.	Deutsch
	Aktuel software	Ελληνικά
Installation		Español
		Français

- 5 Tryk på **OK** for at bekræfte.
- 6 Tryk på **MENU** for at afslutte.

Trin 2 Installer kanaler

Vælg land, så kanalerne installeres korrekt.

- 1 Tryk på **MENU**.
- 2 Vælg **[Installation]** > **[Kanalinstallation]** > **[Kanalassistent]**.

Billede	Menusprog	Kanalassistent
	Kanalinstallation	Analog: Manuel
Lyd	Foretrukne	
	Dekoder	
Funktioner	Fabriksindst.	
	Aktuel software	
Installation		

- 3 Tryk på **▲▼** for at vælge land.

Vælg land	Østrig
	Belgien
	Kroatien
	Tjekkiet
	Danmark
	Finland
	Frankrig
	Tyskland

- 4 Tryk på **▶** for at fortsætte til næste trin.
- 5 Vælg **[Start]**, og tryk på **OK** for at geninstallere kanaler.

Start auto. inst. Dette kan tage nogle få min.
12 <input type="button" value="Start?"/> 3

↳ Du har mulighed for at vælge **[Stop]** af processen, mens systemet søger efter kanaler.

- 6 Hvis du vil stoppe søgningen, skal du vælge **[Stop]** og trykke på **OK**.
↳ Du vil blive spurgt, om du ønsker at stoppe (**[Stop]**) eller fortsætte (**[Fortsæt]**) processen.

- 7 Tryk på **◀▶** for at vælge **[Stop]** eller **[Fortsæt]**.

- 8 Tryk på **OK** for at bekræfte dit valg.
- 9 Når du er færdig, skal du trykke på **MENU** for at afslutte.

Manuel installation af kanaler

Dette afsnit beskriver, hvordan du automatisk søger efter og gemmer analoge kanaler manuelt.

- 1 Tryk på **MENU**.
- 2 Vælg **[Installation]** > **[Kanalinstallation]** > **[Analog: Manuel]**
↳ Menuen **[Analog: Manuel]** vises.

	Menu sprog	Kanala ssistent
Billede	Kanal installation	Analog: Manuel
Lyd	Foretrukne	
	Dekoder	
	Fabriksindst.	
Funktioner	Aktuel software	
Installation		

- 3 Tryk på **▲▼** for at vælge det emne, du vil justere.
 - **[System]**
 - **[Søg]**
 - **[Finjuster]**
 - **[Gem aktuel kanal]**
 - **[Gem ny kanal]**
 - **[Spring kanal over]**

Trin 1 Vælg dit system

Bemærk

- Spring dette trin over, hvis systemindstillingerne er korrekte.

- 1 Tryk på **MENU**.
- 2 Vælg **[Installation]** > **[Kanalinstallation]** > **[Analog: Manuel]**
↳ Menuen **[Analog: Manuel]** vises.

- 3 Tryk på **▲▼◀▶** for at vælge og angive **[System]**.
- 4 Tryk på **▲▼** for at vælge land eller område.
- 5 Tryk på **OK** for at bekræfte.
- 6 Tryk på **MENU** for at afslutte.

Trin 2 Søg efter og gem nye tv-kanaler

- 1 Tryk på **MENU**.
- 2 Vælg **[Installation]** > **[Kanalinstallation]** > **[Analog: Manuel]**.
↳ Menuen **[Analog: Manuel]** vises.
- 3 Tryk på **▲▼◀▶** for at vælge og angive **[Søg]**.
- 4 Tryk på **▲▼** eller brug **Taltaster** for at indtaste frekvensen på tre tal manuelt.
- 5 Tryk på **OK** for at begynde søgningen.
↳ Hvis en kanal ikke er tilgængelig på den valgte frekvens, kan du trykke på **OK** for at søge efter den næste tilgængelige kanal.
- 6 Tryk på **↩ BACK**, når den nye kanal er fundet.
- 7 Tryk på **▲▼** for at vælge **[Gem ny kanal]** for at gemme den nye kanal under et nyt kanalnummer.
- 8 Tryk på **▶** for at acceptere **[Gem ny kanal]**.
- 9 Tryk på **◀▶** for at vælge **[Ja]**, og tryk på **OK** for at gemme den nye kanal.
- 10 Tryk på **MENU** for at afslutte.

Step 3 Finindstil analoge kanaler

- 1 Tryk på **MENU**.
- 2 Vælg **[Installation]** > **[Kanalinstallation]** > **[Analog: Manuel]**.
↳ Menuen **[Analog: Manuel]** vises.
- 3 Tryk på **▲▼◀▶** for at vælge og angive **[Finjuster]**.
- 4 Tryk på **▲▼** for at justere frekvensen.

- 5 Tryk på **OK**, når du er færdig.
- 6 Tryk på **▲▼** for at vælge **[Gem aktuel kanal]** for at gemme kanalnummeret.
- 7 Tryk på **▶** for at acceptere **[Gem aktuel kanal]**.
- 8 Tryk på **◀▶** for at vælge **[Ja]**, og tryk på **OK** for at gemme den aktuelle kanal.
- 9 Tryk på **⬇️ MENU** for at afslutte.

Trin 4 Spring kanaler over

- 1 Tryk på **⬇️ MENU**.
- 2 Tryk på **▲▼◀▶** for at vælge **[Installation]** > **[Kanalinstallation]** > **[Analog: Manuel]**.
↳ Menuen **[Analog: Manuel]** vises.
- 3 Tryk på **▲▼◀▶** for at vælge og angive **[Spring kanal over]**.
- 4 Tryk på **◀▶** for at vælge **[Ja]**, og tryk på **OK** for at springe den aktuelle kanal over.
↳ Den valgte kanal springes over; når du trykker på **P +/-** på fjernbetjeningen eller åbner kanaloversigten.
- 5 Tryk på **⬇️ MENU** for at afslutte.

Bemærk

- De kanaler, der springes over, kan gendannes i kanallisten (se 'Trin 2 Søg efter og gem nye tv-kanaler' på side 19).

Omdøbning af kanaler

Kanalerne kan omdøbes, så der vises et navn, du har valgt, når de vælges.

- 1 Tryk på **OK** for at få vist kanaloversigten, mens du ser tv.
- 2 Vælg den kanal, du vil omdøbe.
- 3 Tryk på **⊞ OPTIONS**.
↳ Kanalmenuen vises.
- 4 Tryk på **▲▼◀▶** for at vælge og angive **[Omdøb kanal]**.
↳ Et indtastningsfelt vises.

- 5 Tryk på **▲▼◀▶** for at vælge tegn.
- 6 Tryk på **OK** for at bekræfte hvert tegn.

Tip

- Omdøb kanaler - navnet må kun være på seks tegn.
- Brug **[Aa]** for at skifte mellem små og store bogstaver.

Organisering af kanaler

Når du har installeret kanalerne, kan du efterfølgende ændre den rækkefølge, de vises i.

- 1 Tryk på **OK** for at få vist kanaloversigten, mens du ser tv.
- 2 Tryk på **⊞ OPTIONS**.
↳ Kanalmenuen vises.
- 3 Tryk på **▲▼◀▶** for at vælge og angive **[Ordn igen]**.
- 4 Vælg den kanal, du vil flytte, og tryk på **OK**.
- 5 Tryk på **▲▼◀▶** for at vælge den nye placering for kanalen.
- 6 Tryk på **OK** for at bekræfte den nye placering.
- 7 Tryk på **⊞ OPTIONS**.
↳ **[Omarrang. færdig]** vises.
- 8 Tryk på **OK** for at afslutte omarrangering.

7 Tilslutning af enheder

Dette afsnit beskriver, hvordan forskellige enheder tilsluttes med forskellige stik og supplerer eksemplerne i lynvejledningen.

Bemærk

- Der kan bruges forskellige typer stik, når en enhed skal sluttes til dit tv. Det afhænger af tilgængelighed og dine behov.

Stik bagpå til 19-22 tommer tv

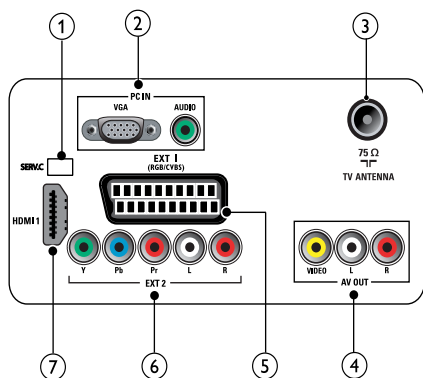

- SERV. C**
Til softwareopdatering.
- PC IN (VGA og AUDIO IN)**
Audio- og videoindgang fra computer.
- TV ANTENNA**
Signalindgang fra antenne, kabel eller satellit.
- AV OUT (VIDEO OUT og AUDIO OUT L/R)**
Audio- og videoudgang til analoge enheder, f.eks. et andet tv eller en optageenhed.

- EXT 1 (RGB og CVBS)**
Analog audio- og videoindgang fra analoge eller digitale enheder, f.eks. dvd-afspillere eller spilkonsoller.
- EXT 2 (Y Pb Pr og AUDIO L/R)**
Analog audio- og videoindgang fra analoge eller digitale enheder, f.eks. dvd-afspillere eller spilkonsoller.
- HDMI 1**
Digital audio- og videoindgang fra digitale HD-enheder, f.eks. Blu-ray-afspillere.

Stik bagpå til tv på 26 tommer eller mere

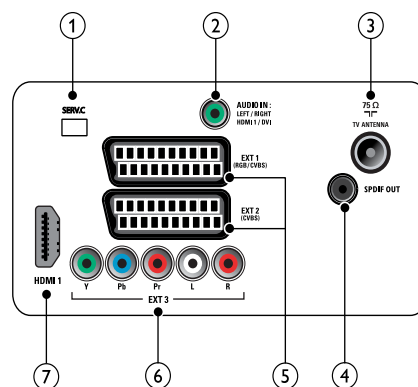

- SERV. C**
Til softwareopdatering.
- AUDIO IN**
Audioindgang fra enheder, der kræver en separat lydforbindelse, f.eks. en computer.
- TV ANTENNA**
Signalindgang fra antenne, kabel eller satellit.
- SPDIF OUT**
Digital audioudgang til hjemmeunderholdningssystemer og andre digitale lydssystemer.

⑤ **EXT 1 (RGB og CVBS)/ EXT 2 (CVBS)**

Analog audio- og videoindgang fra analoge eller digitale enheder, f.eks. dvd-afspillere eller spilkonsoller. EXT 2 understøtter CVBS.

⑥ **EXT 3 (Y Pb Pr og AUDIO L/R)**

Analog audio- og videoindgang fra analoge eller digitale enheder, f.eks. dvd-afspillere eller spilkonsoller.

⑦ **HDMI 1**

Digital audio- og videoindgang fra digitale HD-enheder, f.eks. Blu-ray-afspillere.

Stik på siden

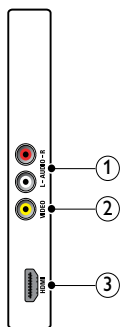

① **AUDIO L/R**

Audioindgang fra analoge enheder tilsluttet **VIDEO**.

② **VIDEO**

Composite video-indgang fra analoge enheder, f.eks. videooptagere.

③ **HDMI (Til tv på 26 tommer eller mere)**

Digital audio- og videoindgang fra digitale HD-enheder, f.eks. Blu-ray-afspillere.

Tilslutning af computer

Før du tilslutter en computer til tv'et

- Indstil skærmens opdateringshastighed til 60 Hz.

- Vælg en understøttet skærmopløsning på computeren.

Tilslut en computer med en af følgende tilslutninger:

Bemærk

- Tilslutning via DVI eller VGA kræver et ekstra lyd-kabel.

- **HDMI-kabel**

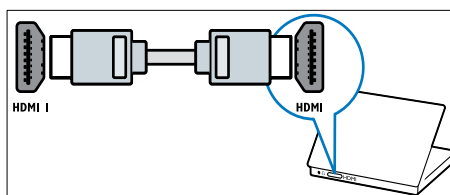

- **DVI-HDMI-kabel**

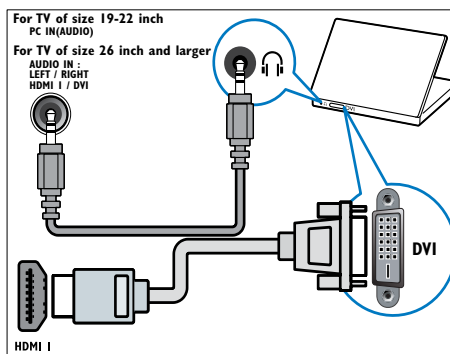

- **HDMI-kabel og HDMI-DVI-adapter**

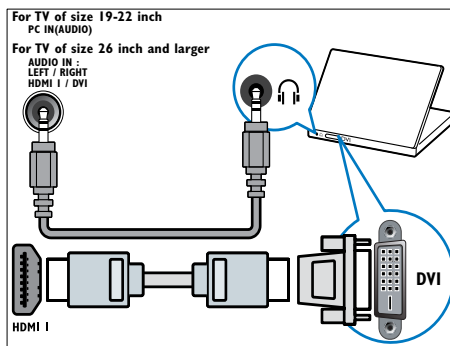

- VGA-kabel

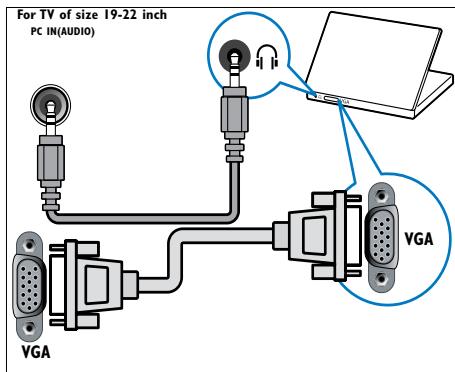

Brug af Philips EasyLink

Tv'et understøtter Philips EasyLink, som muliggør afspilning med et tryk på en knap og standby med et tryk på en knap mellem EasyLink-kompatible enheder:

Bemærk

- Kompatible enheder skal være sluttet til tv'et via HDMI.

Aktivering eller deaktivering af EasyLink

Bemærk

- Undlad at aktivere Philips EasyLink, hvis du ikke har planer om at bruge det.

- 1 Tryk på **MENU**.
- 2 Vælg **[Installation] > [Foretrukne indst.] > [EasyLink]**.
- 3 Vælg **[Til]** eller **[Fra]**.

Sådan bruges afspilning med ét tryk

- 1 Tryk på afspil på enheden efter at have aktiveret EasyLink.
 - ↳ Tv'et skifter automatisk til den korrekte kilde.

Sådan bruges standby med ét tryk

- 1 Tryk på og hold **Standby** nede på fjernbetjeningen til tv'et eller enheden i mindst tre sekunder.
 - ↳ Tv'et og alle tilsluttede HDMI-enheder skifter til standby.

Dansk

Brug af Kensington-lås

Der sidder et stik til en Kensington-sikkerhedslås bag på tv'et. Forebyg tyveri ved at vikle Kensington-kablet rundt om et permanent objekt, f.eks. et tungt bord, inden det sættes i stikket.

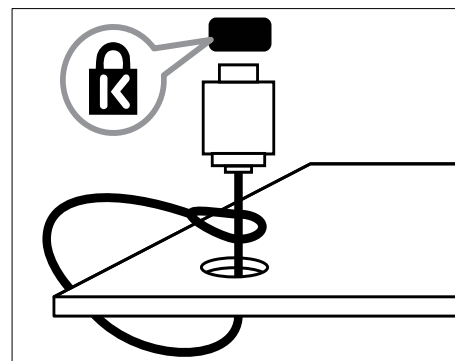

8 Produktinformation

Produktinformation kan ændres uden varsel.
Besøg www.philips.com/support, hvis du ønsker detaljerede produktoplysninger.

Understøttede skærmopløsninger

Computerformater

- Opløsning - opdateringshastighed:
 - 640 x 480 - 60 Hz
 - 800 x 600 - 60 Hz
 - 1024 x 768 - 60 Hz
 - 1280 x 1024 - 60 Hz
 - 1360 x 768 - 60 Hz
 - 1440 x 900 - 60 Hz (kun til fuld HD)
 - 1680 x 1050 - 60 Hz (kun til fuld HD)
 - Via HDMI/DVI-indgang

Videoformater

- Opløsning - opdateringshastighed:
 - 480i - 60 Hz
 - 480p - 60 Hz
 - 576i - 50 Hz
 - 576p - 50 Hz
 - 720p - 50 Hz, 60 Hz
 - 1080i - 50 Hz, 60 Hz
 - 1080p - 24 Hz, 25 Hz, 30 Hz, 50 Hz, 60 Hz.

Tuner/modtagelse/transmission

- Antenneindgang: 75 ohm koaksial (IEC75)
- Tv-system: PAL I, B/G, D/K; SECAM B/G, D/K, L/L'
- Videoafspilning: NTSC, SECAM, PAL
- Tunerbånd: Hyperband, S-channel, UHF, VHF

Fjernbetjening

- Type: PF01E09B
- Batterier: 2 x AAA (type LR03)

Tænd/sluk

- Strømforsyning: 220-240 V, 50 Hz
- Strømforsøg ved standby: < 0,3 W
- Omgivende temperatur: 5 til 40 grader celsius

Understøttede tv-monteringsenheder

Du skal købe en Philips-tv-monteringsenhed eller en VESA-kompatibel tv-monteringsenhed for at montere tv'et. Sørg for, at der er mindst 5,5 cm plads bag ved tv'et for at undgå beskadigelse af kabler og stik.



Advarsel

- Følg instruktionerne, der følger med tv-monteringsenheden. Koninklijke Philips Electronics N.V. er ikke ansvarlig for forkert montering af tv'et, der resulterer i ulykker eller skader på personer eller ting.

Størrelse på tv-skærm (tommer)	Krævet pitch (mm)	Krævede bolte til montering
19	100 x 100	4 x M4
22	100 x 100	4 x M4
26	100 x 200	6 x M4
32	200 x 200	4 x M6
42	400 x 400	4 x M6

9 Fejlfinding

Dette afsnit beskriver almindeligt forekommende problemer og tilhørende løsninger.

Tv'et generelt

Tv'et tænder ikke:

- Tag strømledningen ud af stikkontakten. Vent et minut, før du sætter det i igen.
- Kontroller, at strømledningen sidder ordentligt i stikket.

Fjernbetjeningen fungerer ikke korrekt:

- Kontroller, at fjernbetjeningens batterier er isat korrekt og i overensstemmelse med den angivne polaritet (+/-).
- Udskift fjernbetjeningens batterier, hvis de er afladte eller svage.
- Rengør sensorerne på fjernbetjeningen og tv'et.

Standbylampen på tv'et blinker rødt:

- Tag strømledningen ud af stikkontakten. Vent, indtil tv'et er kølet af, før du sætter strømledningen i igen. Hvis lampen fortsætter med at blinke, skal du kontakte Philips Kundeservice.

Du har glemt koden til at låse tv-låsen op

- Indtast '8888'.

Tv-menuen er på det forkerte sprog.

- Skift tv-menuen til dit foretrukne sprog.

Når tv'et tændes/slukkes/skifter til standby, kan man høre en knirkende lyd fra tv'ets kabinet:

- Ingen indgriben er nødvendig. Den knirkende lyd forårsages af normal udvidelse og sammentrækning i tv'et, efterhånden som det køler ned og varmer op. Dette har ingen indflydelse på tv'ets ydeevne.

Tv-kanaler

Allerede installerede kanaler fremgår ikke af kanallisten:

- Kontroller, at den rigtige kanalliste er valgt.

Billeder

Tv'et er tændt, men der er ikke noget billede:

- Kontroller, at antennen er tilsluttet korrekt til tv'et.
- Kontroller, at den korrekte enhed er valgt som tv-kilde.

Der er lyd, men intet billede:

- Kontroller, at billedindstillingerne er indstillet korrekt.

Der er dårlig tv-modtagelse fra en antenntilslutning:

- Kontroller, at antennen er tilsluttet korrekt til tv'et.
- Højttalere, ikke-jordede lydenheder, neonlys, høje bygninger eller bjerge kan have indflydelse på billedkvaliteten. Hvis det er muligt, kan du forsøge at forbedre modtagekvaliteten ved at ændre på antenneretningen eller flytte andre enheder væk fra tv'et.
- Hvis modtagelsen kun er dårlig for en enkelt kanal, kan du forsøge at finindstille den pågældende kanal.

Billedkvaliteten fra tilsluttede enheder er dårlig:

- Kontrollér, at enhederne er tilsluttet korrekt.
- Kontroller, at billedindstillingerne er indstillet korrekt.

Dine billedindstillingerne blev ikke gemt i tv'et:

- Kontroller, at tv-placeringen er angivet til Hjem. I denne tilstand kan du ændre og gemme indstillinger.

Billedet passer ikke til skærmen, det er for stort eller for småt:

- Prøv at bruge et andet billedformat.

Billedpositionen er ikke korrekt:

- Billedsignalerne fra visse enheder passer ikke altid ordentligt på skærmen. Kontroller signalet fra enheden.

Lyd

Der er billede, men ingen lyd fra tv'et:

Bemærk

- Hvis der ikke registreres noget lydssignal, deaktiverer tv'et automatisk lydgenivelsen – dette indikerer ikke nogen funktionsfejl.

- Kontroller, at alle kabler er tilsluttet korrekt.
- Kontroller, at lydstyrken ikke står på 0.
- Kontroller, at tv'et ikke er indstillet på lydløs.

Der er billede, men lyd kvaliteten er dårlig:

- Kontroller, at lydindstillingerne er indstillet korrekt.

Der er billede, men der kommer kun lyd fra den ene højttaler:

- Kontroller, at lydbalancen er indstillet til midten.

HDMI-tilslutning

Der er problemer med HDMI-enheder:

- Vær opmærksom på, at HDCP-understøttelse kan forsinke tv'ets gengivelse af indhold fra en HDMI-enhed.
- Hvis tv'et ikke genkender HDMI-enheden, og der ikke vises noget billede, kan du forsøge at skifte kilde fra en enhed til en anden og tilbage igen.
- Hvis der forekommer periodiske lydforstyrrelser, skal du kontrollere, at udgangsindstillingerne fra HDMI-enheden er korrekte.
- Hvis der benyttes en HDMI-til-DVI-adapter eller et HDMI-til-DVI-kabel, skal du kontrollere, at der er tilsluttet

et separat lyd kabel til **AUDIO L/R** eller **AUDIO IN** (kun mini-jackstik).

Computerforbindelse

Visningen af computerbilledet på tv'et er ikke stabilt:

- Kontroller, at der er valgt en understøttet opløsning og opdaterings hastighed på computeren.
- Angiv tv'ets billedformat til ikke-skaleret.

Kontakt os

Hvis du ikke kan løse problemet, kan du læse ofte stillede spørgsmål (FAQ) for dette produkt på www.philips.com/support. Hvis du stadigvæk ikke kan finde en løsning på problemet, kan du kontakte Philips Kundeservice i dit land, som du finder i oversigten i tillægget.



Advarsel

- Forsøg ikke at reparere produktet på egen hånd. Dette kan medføre alvorlig personskaade, uoprettelige skader på produktet eller gøre garantien ugyldig.



Bemærk

- Husk at notere serienummer og model for dit tv, før du kontakter Philips. Disse oplysninger står bag på tv'et og på emballagen.

10 Indeks

A

Afspilning med et tryk på en knap 23

B

batterier 24

beslag 24

billedformat

ændring af billedformat 11

fejlfinding 25

Billedindstillinger 10

C

computerformat

tekniske specifikationer 24

D

demo 17

digitale tjenester

tekst-tv 13

E

EasyLink

afspilning med et tryk på en knap 23

aktivere 23

deaktivere 23

standby med et tryk på en knap 23

enheder

se 9

F

fabriksindstillinger 17

favoritliste

indstille 13

vælge 13

fejlfinding

fjernbetjening 25

fjernbetjening

oversigt 6

tekniske specifikationer 24

H

HDMI-kabel

fejlfinding 26

I

indslumringstimer 14

installere kanaler

automatisk 18

manuel 19

K

kanaler

favoritliste 13

installere

automatisk 18

manuel 19

omdøbe 20

omplacere 20

Kanalliste

favorit 13

fejlfinding 25

opdatere 14

Kensington-lås

L

lås

Kensington 23

lokalitet

16

lydindstillinger

12

lydstyrke

justere 9

M

menu

hovedmenu 10

tekst-tv 13

miljøoplysninger

5

modtagelse

25

O

Oversigtssider

13

Dansk

S

skærm	
opløsning	24
Smart-indstillinger	10, 12
Standby med et tryk på en knap	23

T

tekniske specifikationer	24
Tekst-tv	
funktioner	13
oversigtssider	13
undersider	13
tilslutninger	
fejlfinding	26
HDMI	
fejlfinding	26
netledning	21
tekniske specifikationer	24
timer	
indslumringstimer	14
standby	14
timer til	15
Tv	
fejlfinding	25
menu	10
regulere lydstyrken	9
skifte kanaler	8
slukke	8
standby	8
tænde	8
tekniske specifikationer for tuner	24
vægmontering	24
vedligeholdelse af skærmen	5
tv-lås	
låse kanaler	16
låse tilsluttede enheder	15

V

Videoformat	
tekniske specifikationer for videoformat	24

