



User Manual

EN	3
简体中文	11
繁體中文	19
日本	27
한국어	35



EN

Read these instructions for use carefully before using the product and save them for future reference.

简体中文

使用前请仔细阅读使用说明，保留说明书以便日后查阅。

繁體中文

使用前請仔細閱讀使用說明，保留說明書以便日後查閱。

日本

ご使用前にこの説明書をよくお読みのうえ、正しくお使いください。お読みになった後は、いつでも見られる所に大切に保管しておいてください

한국어

제품 사용 전 매뉴얼을 숙지해 주시기 바라며, 향후 사용시 참고를 위해 매뉴얼을 잘 보관해 주시기 바랍니다.

English

Before you start

Thank you for buying Philips GoPure Car air purifier. Before you install GoPure in your car, take time to read this guide.

The GoPure Car air purifier will help you **protect your health by improving the quality of the air you breathe in your car**. It is known that air pollution levels inside cars are often much higher than outside.

The GoPure Car air purifier removes harmful gases and fine particles such as microorganisms. It also reduces bad odors to make the time in your car more pleasant and healthier.

Warranty and service

The Philips warranty applies, provided:

- The product is handled properly for its intended use only.
 - The product is used in accordance with its operating instructions.
 - You present the original invoice with the product.
- The Philips warranty does not apply if the product is damaged due to accident, error, or misuse.

For more information and assistance, or if you have a problem with the product, you can visit the Philips website at **www.philips.com/automotive**, or contact the retail outlet where you purchased the product.

Or for the users in China, please call the customer service hotline of Philips: 8008 201 201
4009 201 201

Lumileds (Shanghai) Management Co., Ltd
No. 19-20, Lane 299,
Wenshui Road, JiangAn District, Shanghai

1 Important information

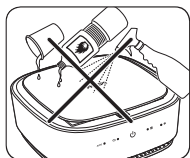

Danger

Do not clean or spill any liquids such as water, detergents, or flammable solvents on the device.

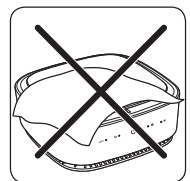

Warning

Keep Philips GoPure car air purifier free of any object. Do not cover!

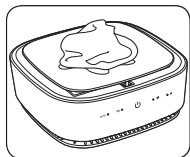

Important

To clean the GoPure car air purifier:

- Disconnect GoPure car air purifier
- Use soft cloth only.



Warning

Philips GoPure car air purifier is not a toy! Do not let children play with it.



Warning

For your safety, do not manipulate the device while driving. **Always stop your car first!**

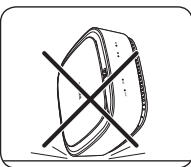

Warning

Philips GoPure car air purifier device contains high-precision technology.

Handle with care. Do not drop or tamper!



Environment 

Important

Help to preserve the environment. Do not discard the device with household waste. Bring it to the official waste recycling service near by you. Filters may be disposed of with household waste.

Cautions:

- this appliance can be used by children aged from 8 years and above and persons with reduced physical, sensory or mental capabilities or lack of experience and knowledge if they have been given supervision or instruction concerning use of the appliance in a safe way and understand the hazards involved
- children shall not play with the appliance
- cleaning and user maintenance shall not be made by children without supervision
- the appliance is only to be used with the detachable power supply provided
- must only be supplied at SELV

2 Discover Gopure car air purifier

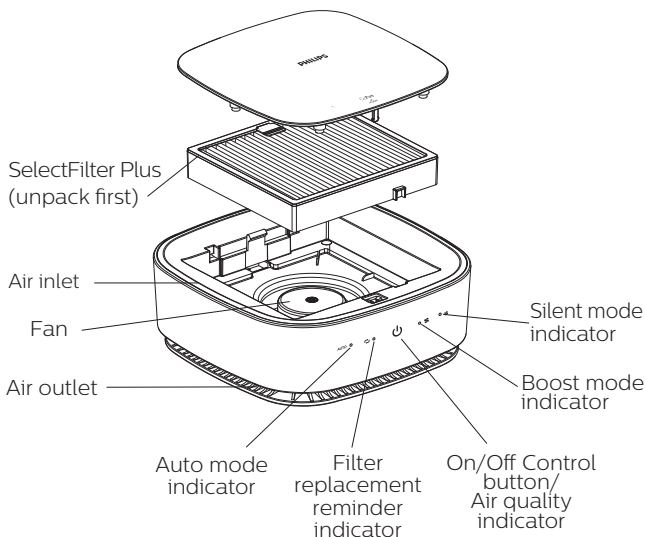

2.1 Discover the content of Philips GoPure car air purifier package



Armrest & headrest safety belt



12V power adaptor

⚠ Warning

Make sure the device is installed **according to the instructions** in this guide.

For your safety, use only the items delivered in this package to install the device. In case of incorrect installation, Philips declines all responsibility for any harm or accident.

3 How to install Philips GoPure car air purifier in your car

3.1 Installation—using the headrest or armrest

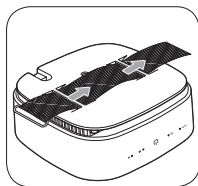

1 Place the safety belt over the device as shown, with the furry surface facing the device.

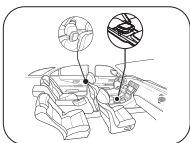

Depending on your car model, you may install the device in various areas of your car, such as the armrest, headrest. Philips GoPure car air purifier may be installed in various positions:

- horizontal
- vertical (90°)

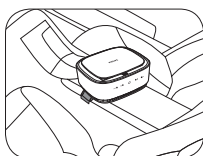
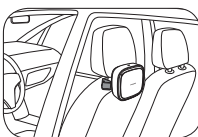

2 You may install Philips GoPure car air purifier on any headrest or armrest of your car.

Notice:

- 1 The safety harness may not be suitable to the armrest of all car models.
- 2 Unpack the filter before using

⚠ Warning

For your safety, only use the equipment delivered in your package. Never use other equipment, such as tape, cord, or other.

1 Connect the power cable to the device as shown.

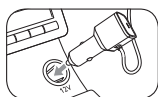

2 Connect the power adapter to a 12V outlet in your car.



⚠ Important

When using Philips GoPure car air purifier

- Keep your car ventilation in low speed.
- Keep car windows closed.

⚠ Warning

For your safety, do not try to switch off or operate the device manually while driving. **Always park your car first!**

3.2 Connection and operation

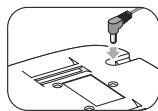

4 Using GoPure car air purifier functions

When the vehicle power supply is on, the device starts automatically in auto mode.

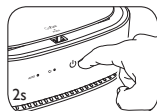
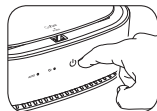

- 1 To turn on the device, touch the power button, the device will start running in auto mode with emitting a sound.
- 2 Touch the power button to switch the speed mode in sequence of auto, boost and silent. The power button will emit a sound while being pressed.
- 3 To turn off the device, hold down the power button for 2s until it emits a sound.

Understanding air quality indicator

The air quality indicator shows the air quality inside your car at all times.



Red >300 ug/m³ Unhealthy air quality



Yellow 101-300 ug/m³ Fair air quality



Blue 0-100 ug/m³ Good air quality



After the device is turned on, filter replacement reminder indicator will flash red. Replace filter

5 Philips GoPure car air purifier-How filter works

Philips GoPure Car air purifier is composed of a **multi-layer filtration system** that guarantees the most effective air-purification. All filter layers are assembled in one single simple-to-replace filter.

⚠ Important

Philips GoPure car air purifier indicates automatically when you must change the filters.

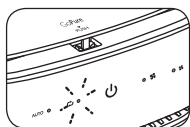

When the filter needs to be replaced, the filter replacement indicator will flash red for 30 seconds then remain red each time the device is turned on.

Replace the filter immediately using only genuine Philips GoPure **SelectFilter Plus**. It helps maintain the maximal performance of your GoPure Car air purifier and helps to provide the purest air quality inside your car.

5.1 How to replace the filter

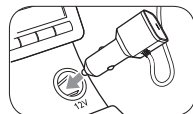

1 Disconnect GoPure car air purifier device.



2 Push the front side of cover. take off top cover .

High air purification power

Product air cleaning performance

Target pollutant*	Clean air delivery rate (CADR)	Cleaning energy efficiency grade
Particles	20m ³ /h	High efficiency
Formaldehyde	6.5m ³ /h	High efficiency
Toluene	9.5m ³ /h	High efficiency
TVOC	13m ³ /h	High efficiency
NO ₂	16m ³ /h	High efficiency
SO ₂	14m ³ /h	High efficiency

Noise* (Sound power level)	55dB(A)
-------------------------------	---------

Birch pollen removal**	90%
------------------------	-----

* Complying with GB/T18801-2015, tested in 3m³ chamber

**Airmid certified SelectFilter removes upto 90% airborne birch pollens

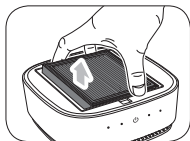

3 Remove the old filter as shown.

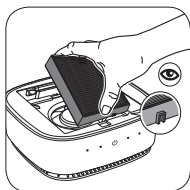

4 Using the groove, insert a new original GoPure filter.

⚠ Important

The filter slides in only one way, do not force it in. See above.

5.2 How to restart GoPure car air purifier after a filter replacement

⚠ Important

You must reset the Philips GoPure device after every filter replacement.

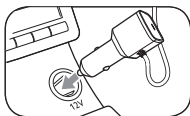

To reset your device after replacing the filter:

1 Plug the device into the power supply and ensure that it is turned off.

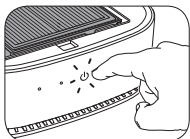

2 Touch and hold the power button over 3s until it emits a sound, the filter replacement indicator is blinking in red for 15s, filter reset done once indicator turns off.

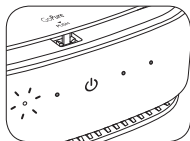

3 Car air purifier operates in the normal mode once top cover is locked.

4 Repeat the above steps if the filter reset fails.

⚠ Important

For your safety, GoPure car air purifier will shut down automatically whenever you open the top cover.

6 Philips GoPure car air purifier troubleshooting

Problem 1

Philips GoPure Car air purifier does not start.

Solution 1

- Verify that the 12V power supply is on.
- Check the power connection and make sure the socket is properly inserted.
- Make sure the top cover is pushed down to lock properly.
- Press the power button again. If your device still does not restart, please contact your retailer.

Problem 2

Some cars continue to power the 12V outlet when the engine is off.

Solution 2

- To avoid draining the battery, Philips GoPure car air purifier will automatically power off after two hours of continuous running.
- To restart your device, press the power button.

Problem 3

After filter replacement, Philips GoPure filter replacement indicator remains red at restart.

Solution 3

- The power button was not properly pressed.
- Repeat the reset steps section 5.2.
 - If filter replacement indicator turns off, the device has been reset properly.

Problem 4

The Philips GoPure motor stops running for a short while.

Solution 4

This is normal: the device has a voltage protection. At times, the voltage supply from vehicle may vary and fluctuant, in these cases, the device will turn off automatically. Touch the power button to restart the device.

Problem 5

Philips GoPure air quality indicator does not change for a very long time.

Solution 5

- It may simply indicate stable air quality. It may also indicate that the air intake slots are obstructed or polluted.
- Make sure the air circulation around the device is free.
 - Restart the device. If the problem remains, please contact your retailer.

Problem 6

Philips GoPure air quality indicator changes frequently.

Solution 6

This is normal and the device is working properly. When the air quality is poor, the device performs its cleaning process. However, the air quality indicator reflects the air quality near the device. At times, this may bring a frequent air quality display change. Let the GoPure car air purifier perform its cleaning process. When the air reaches good quality, the air quality indicator will turn blue as described.

Problem 7

Philips GoPure air quality indicator shows a blue light, but some odor remains in the car.

Solution 7

Philips GoPure air quality indicator only reflects dust-related pollution in the air. It does not indicate chemical pollution. However, Philips GoPure car air purifier still removes dust and chemical pollutants while running.

- Let the device perform its cleaning process and the air quality will improve rapidly.

Problem 8

Philips GoPure car air purifier has been running for a long time, yet my new car continues to produce unpleasant odor.

Solution 8

Some unpleasant odor in new cars may come out continuously from a variety of sources. GoPure car air purifier device continues to purify the air. However, some odors may be produced continuously. GoPure car air purifier reduces the air pollutants considerably.

- To speed up the air cleaning process in a new car, you may run GoPure car air purifier in **Boost** mode (section 4 in page 7).

简体中文

开始使用前

感谢您购买飞利浦怡动车载空气净化器。在车内安装怡动净化器之前，请花一点时间阅读本使用说明。

众所周知，车内空气污染程度往往高于外界空气。透过飞利浦怡动车载空气净化器**改善车内空气质量，保护您的健康。**

怡动车载空气净化器可以去除诸如微生物等微小颗粒及有害气体。同时减少异味，伴您更愉快健康地度过车内时光。

保修和服务

飞利浦保修适用范围：

- 产品严格按照指定用途操作；
- 产品依照使用说明使用；
- 出示产品原始发票。

飞利浦保修不适用于事故、失误或使用不当引起的产品损坏。

欲知详情和指导，或对产品有疑问，请访问飞利浦网站：

www.philips.com/automotive，亦可联系向您出售产品的零售商。

或致电飞利浦客户服务热线：

8008 201 201

4009 201 201

亮锐（上海）管理有限公司
上海市静安区汶水路299弄
19-20号
邮编：200072

1 ⚠ 重要事项

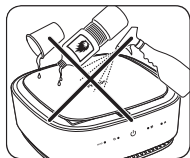

⚠ 危险

切勿用液体清洗或泼洒净化器，如水、洗涤剂或易燃溶剂。

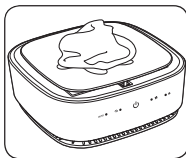

⚠ 重要事项

清洁飞利浦怡动车载空气净化器：

- 将怡动车载空气净化器同电源断开。
- 仅使用柔软抹布擦拭。

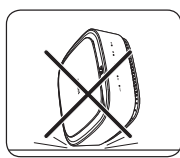

⚠ 注意

飞利浦怡动车载空气净化器使用了精密零部件，**请谨慎使用。防止跌落或损坏！**

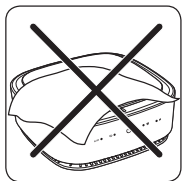

⚠ 注意

保持飞利浦怡动车载空气净化器周围畅通无阻。切勿覆盖！

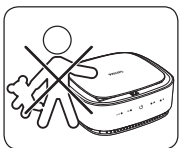

⚠ 注意

飞利浦怡动车载空气净化器不是玩具！切勿给儿童把玩。



环保

⚠ 重要事项

为环保尽一份力。切勿将净化器同生活垃圾一起丢弃。将净化器带到附近的官方垃圾回收中心。过滤网则属于生活垃圾一类。



⚠ 注意

为了您的安全，切勿在驾车时调节净化器。**请先停车！**

2 认识怡动车载空气净化器

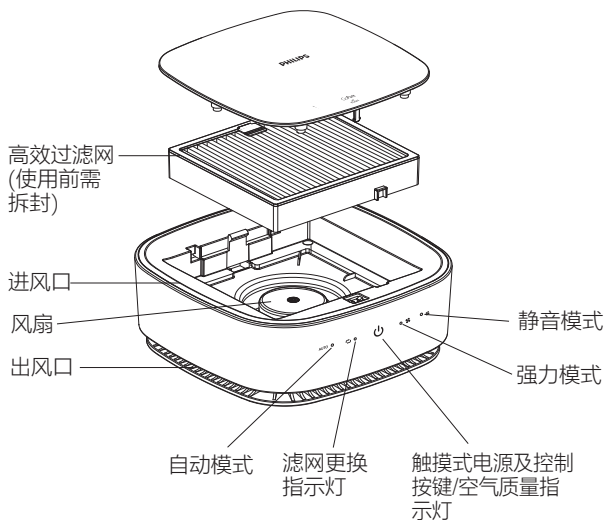

2.1 熟悉飞利浦怡动车载空气净化器盒内配件



安全系带



点烟器
电源线

△ 注意

为了您的安全，请依照使用说明安装净化器。

为了您的安全，请只使用本包装盒内的配件安装净化器。飞利浦不承担任何因安装不当而引起的损害或事故责任。

3 如何在车内安装飞利浦怡动车载空气净化器

3.1 安装—使用头枕或扶手

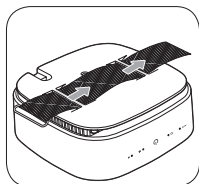

1 将安装带插入产品底部的插槽中，绒毛面朝向净化器。

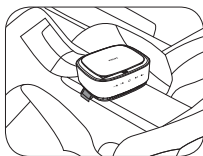

2 如图所示，您可以将飞利浦怡动车载空气净化器安装到车内任何头枕或扶手上。

1 依图示，将净化器连上电源线。

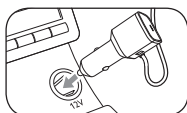

2 在车内将点烟器插头连上12伏电源插座。

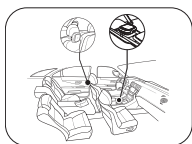

根据车型，您可以在车内不同位置安装空气净化器，如扶手、头枕。飞利浦怡动车载空气净化器可以采用不同角度安装：

- 水平
- 直立（90度）

请注意：

1 安全系带不一定适合所有车型的扶手。
2 开启使用前，请先将净化器内自带的滤网拆封。

⚠ 危险

为了您的安全，切勿在行车时试图关闭或操作净化器。切勿使用其它设备，如胶带、绳子等等。



⚠ 重要事项

使用飞利浦怡动净化器时：

- 保持车内低风速水平。
- 保持车窗紧闭。

3.2 连接和操作

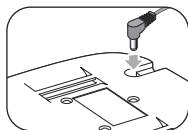
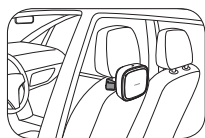

⚠ 注意

为了您的安全，请驾驶员切勿在行车时试图手动关闭或操作净化器。操作净化器前，请先停车！

4 使用怡动车载空气净化器功能

当车载电源启动时，净化器将自动运行在自动模式。

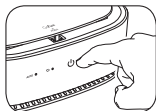

1 关机状态下，触摸电源控制键，伴随提示音机器将开机进入自动模式运行。

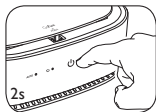

2 触摸电源控制键，伴随提示音净化器进入强力模式，再次触摸进去静音模式。

3 开机状态下，持续触摸电源控制键2秒以上，伴随着提示音机器将关机。

熟悉空气质量指示灯

空气质量指示灯将随时显示您车内的空气质量。



红色 >300 ug/m³ 空气质量不佳



黄色 101-300 ug/m³ 空气质量一般



蓝色 0-100 ug/m³ 空气质量极佳



开机后，滤网更换
指示灯红色常亮 需要更换过滤网

5 飞利浦怡动车载空气净化器-净化过程

飞利浦怡动车载空气净化系统由多层过滤网组成，确保最佳空气净化质量。

所有过滤网均装配在同一个可简便更换的过滤器内。

▲ 重要事项

飞利浦怡动车载空气净化器自动提醒您更换过滤网。

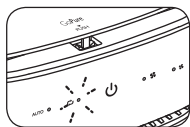

当需要更换过滤时，每次开机时，滤网更换指示灯闪烁30秒，此后红灯常亮。

请务必使用正品飞利浦怡动 **SelectFilter Plus** 过滤网做及时更换，这将维持您的怡动车载空气净化器的最佳性能，确保车内空气最大纯净度。

5.1 如何更换过滤网

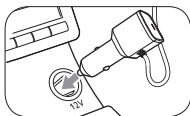

1 将飞利浦怡动车载空气净化器设备同电源断开。

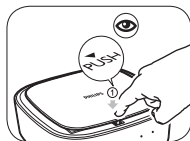

2 如图示按压进风盖顶盖。取下顶盖。

高效净化技术

产品性能指标

目标污染物*	洁净空气量 (CADR)	净化能效等级
颗粒物	20m ³ /h	高效级
甲醛	6.5m ³ /h	高效级
甲苯	9.5m ³ /h	高效级
总挥发性有机物	13m ³ /h	高效级
二氧化氮	16m ³ /h	高效级
二氧化硫	14m ³ /h	高效级

噪声* (声功率级)	55dB(A)
---------------	---------

花粉过敏源**	90%
---------	-----

* 按照国标GB/T18801-2015测试，在3立方米仓测试

**Airmid权威认证高效滤网，对花粉过敏源一次过滤效率高达90%

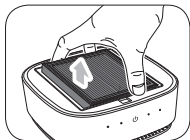

3 如图示取下过滤网。

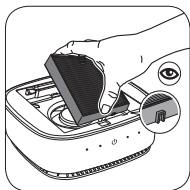

4 对齐前段的沟槽，插入新的替换过滤网。

△ 重要事项
过滤网只能单向滑入，切勿强行安装。参见上图

5.2 如何在更换过滤网后重置怡动空气净化器

△ 重要事项
每次更换过滤网之后，您必须重置飞利浦怡动车载净化器。

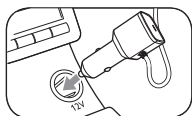

1 机器在连接电源情况下，保持关机状态。

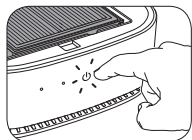

2 持续触摸电源键3秒直到听到提示音后松开按键，滤网更换指示灯红色闪烁15秒后熄灭，滤网清零重置成功。

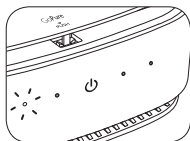

3 扣上顶盖，车载空气净化器即恢复正常工作状态。

4 若滤网重置失败，请重复以上操作。

△ 重要事项
为了安全起见，当打开顶盖时，怡动净化器将自动关闭。

6 飞利浦怡动车载空气净化器疑难解答

问题 1

无法启动飞利浦怡动车载空气净化器。

解答 1

- 确认已连接12V电源。
- 检查电源线，确保插座已插紧。
- 确保已正常关闭顶盖。
- 再次触摸控制键。

如果仍然不能启动机器，请联系零售商。

问题 2

某些车型即使在熄火时，仍然继续输出12V的电压。

解答 2

为避免耗尽电池，飞利浦怡动车载空气净化器将在连续运转两小时后自动关闭电源。

- 如欲再次启动怡动净化器，请触摸控制键。

问题 3

更换过滤网后，飞利浦怡动滤网更换指示灯在重启时呈红色。

解答 3

- 未正确触摸控制键：
- 重复章节5.2上的重置步骤。
 - 滤网更换指示灯关闭，净化器已成功重置。

问题 4

飞利浦怡动净化器风扇出现短暂停转。

解答 4

正常现象：净化器进入电压保护。有时电压值会发生变化。在这种情况下，净化器风扇停转，直到电压恢复正常为止。触摸控制键重启。

问题 5

飞利浦怡动空气质量指示灯长时间没有变化。

解答 5

- 可能表示空气质量稳定。可能表示空气通风口堵塞或遭污染。
- 确保净化器周围空气畅通。
 - 重启净化器，观察问题是否仍然存在。如果指示灯仍然长时间没有变化，请联系零售商。

问题 6

飞利浦怡动空气质量指示灯经常变化。

解答 6

正常现象，净化器运转正常。当空气质量不佳时，净化器会循序渐进地完成其净化功能。尽管如此，如果空气中的粉尘分布不均，空气质量指示灯则会即时显示净化器周围的空气质量，这可能会引起空气质量指示灯频繁变化。这意味着净化器运转正常，请让它完成其净化功能，并耐心等待指示灯变蓝。

问题 7

飞利浦怡动空气质量指示灯为蓝色，但车内仍然有异味。

解答 7

- 飞利浦怡动空气质量指示灯仅能显示空气中的粉尘污染。却不能显示化学污染。尽管如此，飞利浦怡动净化器在运转时仍然能去除化学污染物。
- 让净化器完成其净化功能，快速改善空气质量。

问题 8

飞利浦怡动车载空气净化器已运转了较长一段时间，但我的新车内仍然有异味。

解答 8

新车内的某些异味归咎于多种因素。

怡动净化器继续净化空气，尽管如此，新车可能会不断生成新的污染物。怡动车载空气净化器能显著减少空气污染物。

为加快新车内空气净化过程，您可以启动怡动车载空气净化器的高速模式（第15页第4步）。

繁體中文

開始使用前

感謝您購買飛利浦GoPure車用除菌空氣清淨機。在安裝飛利浦GoPure車用除菌空氣清淨機之前，請花一點時間閱讀本使用說明。

飛利浦GoPure車用除菌空氣清淨機，車內空氣汙染程度往往高於外界空氣。透過飛利浦GoPure車用除菌空氣清淨機改善車內空氣品質，保護您的健康。

飛利浦GoPure車用除菌空氣清淨機能有效去除微生物等有害氣體及微粒。同時減少異味，陪伴您更愉快健康地度過車內時光。

保修和服務

飛利浦保修適用於：

- 產品嚴格按照指定用途正確操作；
- 產品依照使用說明使用；
- 出示產品原始發票。

飛利浦保修不適用於因事故、失誤或使用不當引起的產品損壞。

欲獲詳情指導或對產品有疑問，請垂詢飛利浦網站

www.philips.com/automotive，亦可聯繫向您出售產品的零售商。

或致電飛利浦服務專線：
886 2 2298 2821

台灣亮銳股份有限公司
台北市中正區忠孝東路二段
88號9樓901室

1 ▲ 重要事項

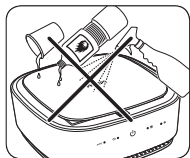

▲ 危險

切勿使用水、洗滌劑、易燃溶劑清洗或使之潑灑於清淨機上。

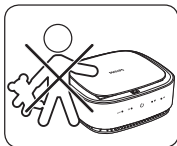

▲ 注意

飛利浦GoPure車用除菌空氣清淨機不是玩具！切勿給兒童把玩。



環保 

▲ 重要事項

為環保盡一份力。切勿將清淨機作為一般垃圾丟棄。將清淨機帶到資源回收中心回收。過濾網則屬於一般垃圾。

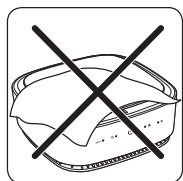

▲ 注意

請保持飛利浦GoPure車用除菌空氣清淨機周圍暢通無阻。切勿覆蓋！



▲ 注意

為了您的安全，切勿在駕車時操作清淨機。
請先停車！

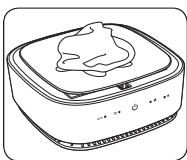

▲ 重要事項

清潔飛利浦GoPure車用除菌空氣清淨機：
· 將飛利浦GoPure車用除菌空氣清淨機的電源關閉。
· 僅使用柔軟抹布擦拭。

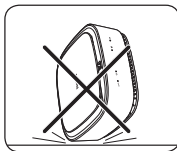

▲ 注意

飛利浦GoPure車用除菌空氣清淨機使用精密零部件。
請謹慎使用。
防止跌落或損壞！

低功率電波輻射性電機管理辦法

第十二條 經型式認證合格之低功率射頻電機，非經許可，公司、商號或使用者均不得擅自變更頻率、加大功率或變更原設計之特性及功能。

第十四條 低功率射頻電機之使用不得影響飛航安全及干擾合法通信；經發現有干擾現象時，應立即停用，並改善至無干擾時方得繼續使用。

2 認識飛利浦GoPure車用除菌空氣清淨機

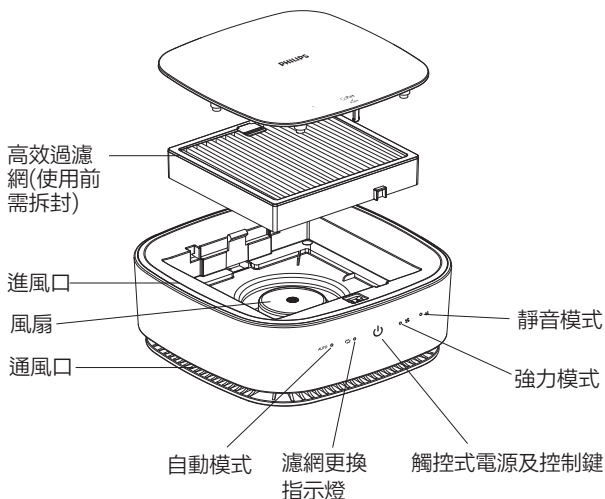

2.1 飛利浦GoPure車用除菌空氣清淨機盒內配件

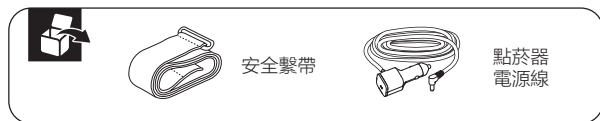

△ 注意
請依照使用說明安裝清淨機。

為了您的安全，請只使用本包裝盒內的配件安裝清淨機。飛利浦不承擔任何因安裝不當而引起的損害或事故責任。

3 如何在車內安裝飛利浦GoPure車用除菌空氣清淨機

3.1 安裝—使用頭枕或扶手

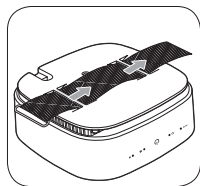

1 將安裝帶插入產品底部的插槽中，絨毛面朝向清淨機。

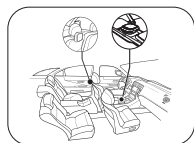

根據車型，您可以在車內不同位置安裝清淨機，如扶手箱、頭枕。

飛利浦GoPure車用除菌空氣清淨機可以採用不同角度安裝：

- 水平
- 直立（90度）

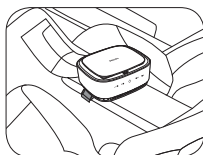
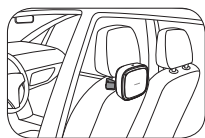

2 如圖所示，您可以將飛利浦車用除菌空氣清淨機安裝到車內任一頭枕或扶手上。

請注意：

1 安全繫帶不一定適合所有車型的扶手。
2 開啟使用前，請先將清淨機內隨附的濾網拆封。

⚠ 危險

為了您的安全，請勿在行車時試圖關閉或操作清淨機。切勿使用其它設備，如膠帶、繩子等等

3.2 連接和操作

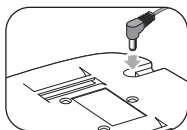

1 依圖示，將清淨機連上電源線。

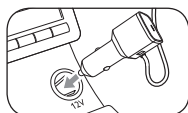

2 在車內將12伏變壓器連上12伏電源插座。



⚠ 重要事項

使用飛利浦GoPure車用除菌空氣清淨機時：

- 保持車內空調在低風速的狀態
- 保持車窗緊閉。

⚠ 注意

為了您的安全，請勿在駕駛中試圖手動關閉或操作裝置。操作裝置前，請先將車停妥！

4 如何使用飛利浦GoPure車用除菌空氣清淨機

當車載電源啟動時，清淨機將自動運行在自動模式。

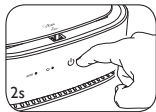
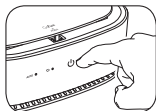

1. 關機狀態下觸摸電源控制鍵，裝置會發出提示音並以自動模式運行。
2. 觸摸電源控制鍵，可將裝置依次切換為自動模式、強力模式和靜音模式。按下電源控制鍵時，會發出提示音。
3. 開機狀態下持續觸摸電源控制鍵2秒以上，裝置會發出提示音並關機。

認識空氣品質指示燈

空氣品質指示燈會隨時顯示您車內的空氣品質。



紅色 >300 ug/m³ 空氣質量不佳



黃色 101-300 ug/m³ 空氣質量一般



藍色 0-100 ug/m³ 空氣質量極佳



開機後，濾網更換指示燈紅色常亮 需要更換濾網

5 飛利浦GoPure車用除菌空氣清淨機—淨化過程

飛利浦GoPure車用除菌空氣清淨機的空氣淨化系統是由多層濾網所組成，可以確保最佳空氣淨化品質。

所有濾網皆整合裝配在單一過濾網內，方便拆換及安裝。

▲ 重要事項

飛利浦GoPure車用除菌空氣清淨機自動提醒您更換過濾網。

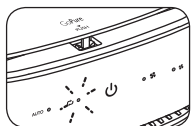

需要更換過濾網時，開機後濾網更換指示燈會閃爍30秒，此後紅燈會一直亮著。

更換時務必使用原廠飛利浦 GoPure **SelectFilter Plus** 過濾網，並請及時更換。這將維持您空氣清淨機的最佳性能，並確保最佳車內空氣品質。

5.1 如何更換過濾網

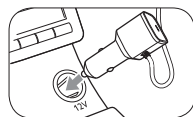

1 將飛利浦GoPure車用除菌空氣清淨機設備的電源切斷。

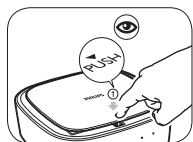

2 如圖示按壓空氣清淨機頂蓋，取下頂蓋。

高效淨化技術 產品性能指標

目標污染物*	潔淨空氣量 (CADR)	淨化能效等級
顆粒物	20m ³ /h	高效級
甲醛	6.5m ³ /h	高效級
甲苯	9.5m ³ /h	高效級
總揮發性有機物	13m ³ /h	高效級
二氧化氮	16m ³ /h	高效級
二氧化硫	14m ³ /h	高效級

噪音* (聲功率級)	55dB(A)
---------------	---------

花粉過敏源**	90%
---------	-----

* 按照國標GB/T18801-2015測試，在3立方米密閉空間測試

**Airmid權威認證高效濾網，對花粉過敏源一次過濾效率高達90%

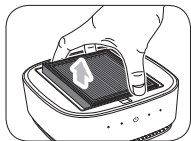

3 如圖示取下過濾網。

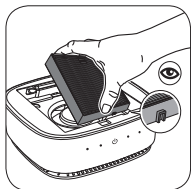

4 對齊前端的溝槽，插入新的怡動空氣過濾網。

△ 重要事項

過濾網只能單向滑入，切勿強行安裝。參見上圖

5.2 如何在更換過濾網後重啟GoPure空氣清淨機

△ 重要事項

每次更換過濾網之後，您必須重置飛利浦GoPure車用除菌空氣清淨機。



如何在更換過濾網後重置車用除菌空氣清淨機

1 機器在連接電源情況下，保持關機狀態。

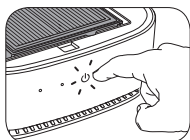

2 持續觸摸電源鍵3秒，直到裝置發出提示音後放開。濾網更換指示燈會閃爍紅光15秒後熄滅，表示濾網重置設定完成。

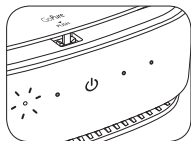

3 扣上頂蓋，車用空氣清淨機即恢復正常運作狀態。

4 若濾網重置失敗，請重複以上程序。

△ 重要事項

為了安全起見，當打開頂蓋時，車用除菌空氣淨化機將自動關閉。

6 飛利浦GoPure車用除菌空氣清淨機疑難解答

問題 1

無法啟動飛利浦GoPure車用除菌空氣清淨機。

解答 1

- 確認已連接12V電源。
- 檢查電源線，確保插座已插緊。
- 確認頂蓋已關閉。
- 再次觸摸控制鍵，如果仍然不能啟動機器，請聯絡零售商。

問題 2

某些車型即使在熄火時，仍然繼續輸出12V的電壓。

解答 2

為避免耗盡電池，飛利浦GoPure車用除菌空氣清淨機將在連續運轉兩小時後自動關閉電源。

- 如欲再次啟動車用除菌空氣淨化機，請觸摸控制鍵。

問題 3

更換過濾網後，清淨機濾網更換指示燈在重開啟時呈紅色。

解答 3

未正確觸摸控制鍵：

- 重複章節5.2上的重置步驟。
- 濾網更換指示燈關閉，清淨機已成功重置。

問題 4

飛利浦GoPure車用除菌空氣清淨機引擎出現短暫停轉。

解答 4

正常現象：清淨機進入電壓保護。有時電壓值會發生變化。在這種情況下，清淨機引擎會停轉，直到電壓恢復正常為止。

- 在這種情況下，清淨機

風扇會停轉，直至電壓恢復正常。觸摸控制鍵以重啟機器。

問題 5

飛利浦GoPure車用除菌空氣品質指示燈長時間沒有變化。

解答 5

可能表示空氣品質穩定。也可能表示空氣通風口堵塞或遭污染。

- 確保清淨機周圍空氣暢通。
- 重啟清淨機，觀察問題是否仍然存在。如果指示燈仍然長時間沒有變化，請聯繫零售商。

問題 6

飛利浦GoPure車用除菌空氣品質指示燈經常變化。

解答 6

正常現象，清淨機運轉正常。當空氣品質不佳時，清淨機會循序漸進地完成其淨化功能。

儘管如此，如果空氣中的粉塵分佈不均，空氣品質指示燈則會即時顯示清淨機周圍的空氣品質，這可能會引起空氣品質指示燈頻繁變化。

當空氣品質轉好時，空氣品質指示燈將如上文所述變成藍色。

問題 7

飛利浦GoPure車用除菌空氣品質指示燈為藍色，但車內仍然有異味。

解答 7

飛利浦GoPure車用除菌空氣品質指示燈僅能測出空氣中的粉塵污染。卻不能顯示化學污染。儘管如此，飛利浦GoPure車用除菌空氣清淨機在運轉時仍然能去除化學污染物。

· 持續讓清淨機完成其淨化功能，快速改善空氣品質。

問題 8

飛利浦GoPure車用除菌空氣清淨機已運轉了很長一段時間，但我的新車內仍然有異味。

解答 8

新車內的某些異味歸咎於多種因素。

飛利浦GoPure車用除菌空氣清淨機繼續淨化空氣，儘管如此，新車可能會不斷生成新的污染物。飛利浦GoPure車用除菌空氣清淨機能顯著減少空氣污染物。

為加快新車內空氣淨化過程，您可以啟動飛利浦GoPure車用除菌空氣清淨機的高速模式（章節4）。

お使いになる前に

この度はフィリップス製品をお買い上げ頂きまして誠にありがとうございます。

本製品を装着する前に、この説明書をお読みください。

自動車用空気清浄機フィリップスGoPureは車内の空気をきれいにし、健康を守ります。**車内の空気は外気よりも汚れているといわれています。**

フィリップスGoPureは、有害ガスや微生物などの微粒子を除去するだけでなく、不快なおいも減すので快適なドライブを楽しむ事を可能にします。

保証とサービス

フィリップスの保証は下記の条件で適用されます：

- ・本来の使用目的の通り正しく使用した場合
 - ・取扱い説明書に記載された方法で使用した場合
 - ・本製品と共にご購入証明書（領収書）の原本を提示した場合
- フィリップスの保証は事故、誤り、不適切な使用により製品が損傷を受けた場合には適用されません。

詳しい内容と使い方について、また製品に問題がある場合は、フィリップスのウェブサイト www.philips.com/automotive をご覧いただくか、製品をお求めいただいた店舗にご連絡下さい。

Lumileds Japan G.K.
-ルミレッズジャパン合同会社-
〒108-0075東京都港区港南
1-2-70 品川シーズンテラス6F
Tel: 03-3740-5153
www.philips.com/automotive

1 ⚠ 重要事項

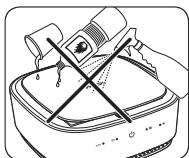

⚠ 危険

水、洗剤、発火性溶剤などの液体で洗ったり、本体の上に流したりしないでください。

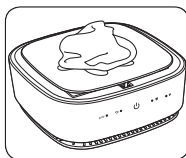

⚠ 重要

フィリップス GoPure のお手入れ
・GoPureを電源から外して下さい。
・柔らかい布以外使わないで下さい。

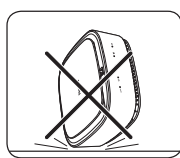

⚠ 警告

フィリップスGoPureは高精度のテクノロジーを使用しています。
取扱い注意
落としたり改造したりしないで下さい。

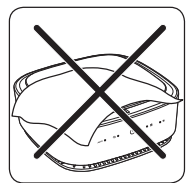

⚠ 警告

本製品の上に紙や布などをかぶせたり、置かないでください。

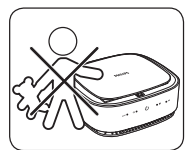

⚠ 警告

本製品を乳幼児の手の届くところに設置しないでください。



環境保護 



⚠ 警告

安全の為に、運転中は操作しないでください。
操作は必ず車を停めてから行ってください。

⚠ 重要

環境保護にご協力下さい。
家庭ゴミと一緒に廃却せず、最寄りのリサイクルサービスにお持ち下さい。
フィルターは家庭ゴミと一緒に捨てるができます。

2 自動車用空気清浄機フィリップスGoPure

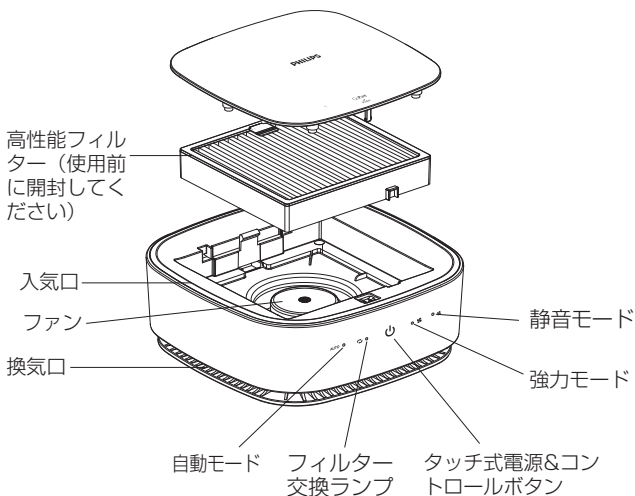

2.1 フィリップスGoPureの付属品

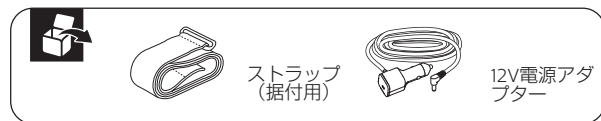

△ 警告

この説明書に記載されている方法で、本製品を設置・設定してください。

安全のため、パッケージの中にある部品だけを使って設置して下さい。

正しく設置されなかった場合、フィリップスは損傷や事故に関し責任を負うことができません。

3 フィリップスGoPureの取り付け方

3.1 インストール_ヘッドレストまたはコンソールボックス

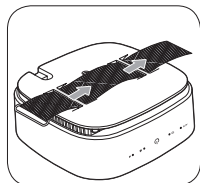

1 据付用ルストラップを、製品底部のスロットに挿入し、絨毛面をフィルターに向けます。

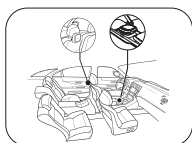

車種によって、アシストグリップやコンソールボックスなど、異なる場所に空気清浄機をインストールすることができます。

フィリップスGoPure自動車用空気清浄機は、以下の異なる角度でインストールすることができます：

- ・水平
- ・垂直(90°)

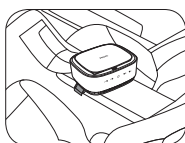
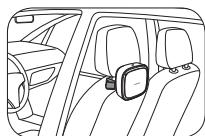

2 図のように、フィリップスGoPure自動車用空気清浄機は、ヘッドレストやコンソールボックスといった、車内の任意の場所にインストールすることができます。

ご注意ください：

1 セーフティストラップは、すべての車種のコンソールボックスに合うとは限りません。
2 使用を開始する前に、フィルターを開封してください。

△ 危険

安全のため、運転中にフィルターのオン/オフまたは操作を行わないでください。テープやひもなど、他の装備は使用しないでください。

3.2 接続と操作

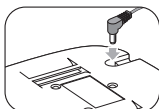

1 図が示すように電源ケーブルを接続します。

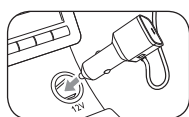

2 12V電源アダプターを車に接続します。フィリップスGoPureが自動的にスタートします。



△ 重要

フィリップスGoPureを作動させる際は

- ・車の換気を小レベルにして下さい
- ・窓を閉めて下さい

△ 注意

安全のため、運転中に電源オフまたは手動操作を行わないでください。かならず停車してから操作してください！

4 フィリップスGoPureの使用法

車載電源がオンになると、清浄機は自動モードで自動運転されます。

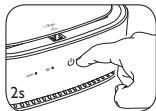
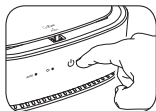

1. 装置の電源を入れるときは、電源ボタンに触れると、音がして自動モード運転に入ります。
2. 電源ボタンにタッチすると、清浄機は音を発して、強力モードに切り換えます。この状態で電源ボタンにタッチすると静音モードに切り換えます。
3. 装置の電源をオフにするときは、電源ボタンを2秒間長押しすると、音がしてオフになります。

空気質インジケータの読み方

テストを1度行った後（幾つかの色が現れます）、フィリップスは空気の洗浄サイクルを始めます。空気質インジケータの表示が常に点灯します。



赤 >300 ug/m³ 汚れている状態



黄色 101-300 ug/m³ クリーンな状態



青 0-100 ug/m³ 非常にクリーンな状態



電源を入れると、フィルター交換インジケータが赤色に点灯します。 フィルター交換が必要

5 フィリップスGoPureフィルターについて

フィリップスGoPureは多階層フィルターシステムにより優れた空気清浄化を保証します。多層フィルターは一度で簡単に交換できるように組立てられています。

▲ 重要

フィリップスGoPureはフィルター交換が必要な際に自動的に表示します。

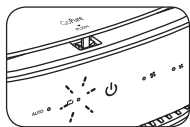

フィルターの交換が必要な場合、装置の電源をオンにするたびに、空気清浄インジケーターが30秒間赤く点滅し、その後は赤のままになります。

必ず、フィリップスGoPureの純正フィルター「**SelectFilter Plus**」を使用して、適時フィルター交換を行ってください。フィルターの交換により、お使いのGoPure自動車用空気清浄機の最適な性能を維持し、車内の空気を清浄に保ちます。

5.1 フィルターの交換のしかた

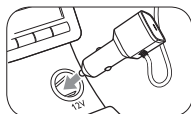

1 フィリップス自動車用空気清浄機GoPure 設備を電源から抜きます。



2 図のように、インテークカバーの上蓋を押します。上蓋を取り外します。

高効率浄化技術

製品性能インデックス

対象汚染物*	清浄空気量 (CADR)	浄化パワー効率等級
顆粒物	20m ³ /h	高効率レベル
ホルムアルデヒド	6.5m ³ /h	高効率レベル
トルエン	9.5m ³ /h	高効率レベル
総揮発性有機物	13m ³ /h	高効率レベル
二酸化窒素	16m ³ /h	高効率レベル
二酸化硫黄	14m ³ /h	高効率レベル

騒音* (音響出力レベル)	55dB(A)
------------------	---------

花粉アレルギー源**	90%
------------	-----

* 国家標準GB/T18801-2015テストに従い、3立方メートルチャンバーでテストします
** Airmid認証高効率フィルターは、花粉アレルギー源に対する一次濾過効率90%を実現

5.2 フィリップスGoPureのフィルター交換



3 図のように、フィルターを取り外します。

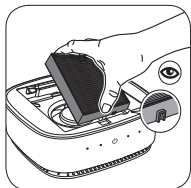

4 前端部の溝に合わせ、新しいGoPureエアフィルターを挿入します。

△重要

フィルターは一方向にしかスライドしません。無理に押さないで下さい。図を参照ください。

△重要 フィルター交換の後はGoPureのリセットボタンを押して下さい。

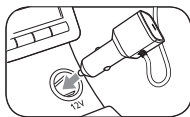

装置のフィルターを交換後にリセットするには次のようにします。
1 装置をパワーアダプターにつなぎ、電源が切れていることを確認します。

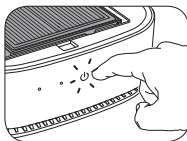

2 電源ボタンを3秒間長押しして、音が聞こえたら手を放します。フィルター交換インジケータが15秒間赤色に点滅し、インジケータが消えたらフィルターのリセットが完了します。

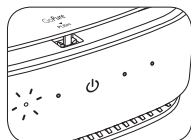

3 上蓋を取り付けるとすぐに、自動車用空気清浄機は通常の作動状態に戻ります。

4 フィルターのリセットに失敗した場合、上記の手順を繰り返して下さい。

△重要

カバーを開けるとGoPureシステムは安全のため自動的に止まります。

6 トラブルシューティング

問題 1

自動車用空気清浄機 GoPureが作動しません。

解決 1

- ・ 12V電源が オンになっているかどうかを確かめます。
- ・ 電源接続を確かめ、ソケットがきちんと差し込まれているかどうかを確かめます。
- ・ 上のカバーがきちんと閉まりロックされているかどうかを確かめます。
- ・ 電源ボタンをもう一度押します。装置がまだ再スタートしない場合は、商品を購入された販売店にご連絡下さい。

問題 2

車種によってはエンジンを切っても電源が入ったままです。

解決 2

- バッテリーがあがるのを防ぐため、自動車用空気清浄機フィリップスGoPureは継続作動した場合、2時間で自動的に止まります。
- ・ 装置を再スタートするには、電源ボタンを押して下さい。

問題 3

フィルター交換後、再スタートしても空気清浄レベル表示点灯が赤になったままです。

解決 3

- 電源ボタンが正しく押されていませんでした。
- ・ 51ページのリセットのステップをもう一度繰り返して下さい。
 - ・ 空気清浄レベル表示点灯が青になり点滅したら、装置のリセットが正しく行われています。

問題 4

モーターが短時間作動後停止します。

解決 4

- 正常です。装置には電圧保護システムがついています。電圧は変化することがあるため、その時には装置はモーターを止め、電源が通常に戻るのを待ちます。
- ・ これらの場合、電圧が正常に戻るまで装置のファンが停止します。電源ボタンを押して、装置を再スタートさせます。

問題 5

空気質インジケータの表示が長時間変わりません。

解決 5

- 空気質の質が安定している状況です。または空気の入口が詰まっているか汚れていることも考えられます。
- ・ 装置のまわりの空気が自然に循環するようにして下さい。
 - ・ 空気清浄機を再起動して、問題が依然存在しているかどうかを確認します。インジケータが長時間経過しても変化しない場合、代理店までご連絡ください。

問題 6

空気質インジケータの表示が頻繁に変わります。

解決 6

異常ではありません。装置は正しく作動しています。空気質が悪いと、装置は清浄するプロセスを進めます。ただし空気質インジケータの表示は装置の近くの空気状態を感知しています。その為表示内容が頻繁に変わることがあります。空気が良いレベルになると、49ページにあるように

空気質インジケータの表示が青にかかります。

問題 7

空気質インジケータの表示が青ですが車内にはまだ臭いがあります。

解決 7

- 空気質インジケータの表示は、空気の汚れのうちダストに関するものだけを表示します。化学的汚染については表示しません。ただしフィリップスGoPureは化学的汚染の除去機能があります。
- ・ 装置がクリーンプロセスを続けるうちに空気質は良くなって行きます。

問題 8

長時間作動させましたが、車内に臭いが残ります。

解決 8

- 新車の場合にはさまざまな原因で臭いが発生する場合があります。
- 装置は作動を続けますが、臭いは継続して発生する場合がありますが臭いを継続して除去します。
- ・ 空気清浄をスピードアップさせるには、高速モードにして下さい。

(31ページ参照)

사용하기 전

필립스 고티어 차량용 공기청정기를 선택해 주셔서 감사합니다. 차량에 설치하기 전에 사용자 매뉴얼을 잘 읽어주시기 바랍니다.

일반적으로 차량 내부 공기 오염 정도는 항상 대기 오염보다 심각합니다. 필립스 고티어 차량용 공기청정기는 차량 내 공기 품질을 개선하고 사용자의 건강을 지켜줍니다.

고티어는 미생물등과 같은 미세먼지 및 유해가스를 제거해 줍니다. 동시에 차량 내 냄새를 제거해 차량에 머문 시간을 더욱 건강하고 즐겁게 해줍니다.

유지보수 서비스

필립스 유지보수 적용 범위

- 엄격히 지정된 용도에 제품사용 ;
 - 사용자 매뉴얼에 따라 제품사용 ;
 - 제품 인보이스 원본 제시.
- 필립스 유지보수 서비스는 사고, 실수 또는 사용자 부주의로 인한 제품 손상 및 스마트폰 어플리케이션 소프트웨어 실행이상 등에는 적용하지 않습니다.

자세한 정보 및 사용법, 또는 제품에 대해 의문사항이 있으시면 필립스 홈페이지 www.philips.com/automotive 를 참조하거나 제품 판매처에 연락하시기 바랍니다.

(주) 루미레즈 코리아
경기도 분당구 판교역로 180
알파타워 13층
Tel: +82-31-620-1600
Postal code: 463-400

1 △ 중요 사항

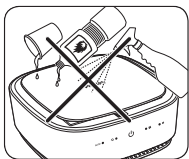

△ 위험

물, 세제 또는 가연성 용제 등과 같은 액체로 청정기를 세척하거나, 기체상태로 뿌리는 것을 절대로 금지합니다.

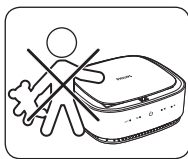

△ 주의 사항

공기청정기는 완구가 아니며 절대로 어린이에 주지 마십시오.

△ 낙하 조심

필립스 고티어 차량용 공기청정기에 정밀한 부품이 내포되어 있어 낙하시 손상 가능성이 높습니다.



친환경



△ 중요 사항

환경 보호에 기여.

청정기를 다른 생활 쓰레기와 반드시 분리해서 수거하십시오.

청정기를 반드시 관련 기관이 지정한 분리 수거하는 곳에 버리기 바랍니다. 그러나 청정기 내에 필터는 생활 쓰레기로 분리수거 해야 합니다.

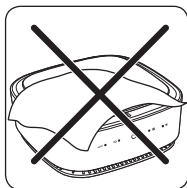

△ 주의 사항

공기청정기의 공기 순환 부분을 덮개 등으로 덮어두지 마십시오



△ 주의 사항

안전을 위해 공기청정기는 절대로 주행시 조작하지 마시고, 반드시 정차 후에 조작하시기 바랍니다.

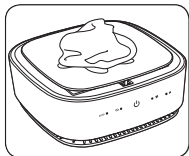
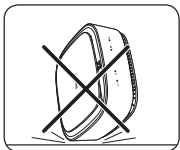

△ 중요 사항

필립스 고티어 차량용 공기 청정기의 청소 :

- 고티어 차량용 공기청정기 전원차단
- 부드러운 천으로만 닦아줌

당해무선설비는전파혼신가능성이있으므로인명안전과관련된서비스는할수없음

기종별	사용자안내문
B급기기 (가정용정 보통신기기)	이기는가정용으로전자파적합 등록을한기기로서주거지역에 서는물론모든지역에서사용할 수있습니다.

2 고티어 차량용 공기청정기

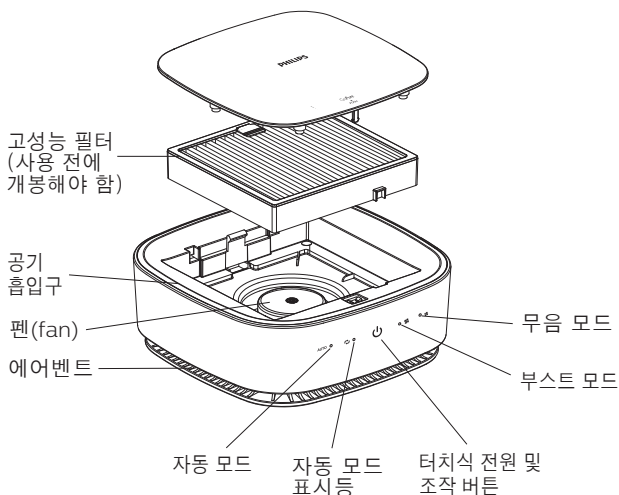

2.1 필립스 고티어 공기청정기 키트 내 액세서리

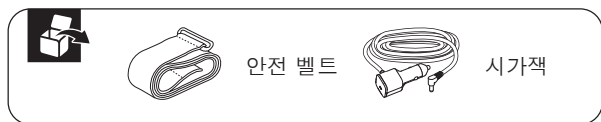

△ 주의 사항

귀하의 안전을 위해 매뉴얼에 따라 청정기를 설치하시기 바랍니다.

귀하의 안전을 위해 본 패키지 내에 있는 액세서리만으로 청정기를 설치하시기 바랍니다. 필립스는 설치시 잘못으로 인한 손해 또는 사고에 책임을 지지 않습니다.

3 필립스 고티어 차량용 공기청정기 설치방법

3.1 설치-_좌석 머리 받침이나 팔걸이 사용

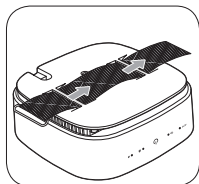

1 제품 밑 슬롯 중앙에 벨트를 삽입하고 털이 있는 부분을 본체에 향합니다.

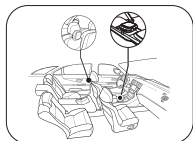

차종에 따라 공기청정기를 암레스트, 헤드레스트 등 차내 다양한 위치에 설치할 수 있습니다. 필립스 차량용 공기청정기를 다양한 각도로 설치할 수도 있습니다:

- 수평
- 수직(수평과 90도 각도)

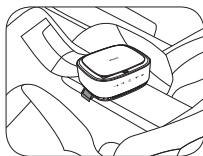
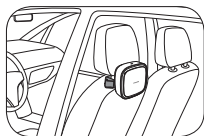

2 그림과 같이 필립스 차량용 공기청정기를 좌석 머리 받침이나 팔걸이에 설치하십시오.

주의 사항:
1 주의해야 할 점은 설치용 벨트는 모든 차량 모델에 다 적합하지는 않습니다.
2 사용을 시작하기 전에 먼저 공기청정기에 포함된 필터를 개봉하십시오.

△ 위험

주의 사항 귀하의 안전을 위해 운전중 제품을 조작하지 마십시오. 반드시 정차후 조작하여 주시기 바랍니다. 테이프나 끈과 같은 다른 도구를 사용하지 마십시오.

3.2 연결 및 조작

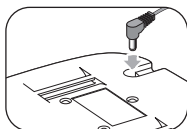

1 그림과 같이 청정기에 전원을 연결합니다.



2 12V 시가잭에 12V 전원 코드를 연결합니다.



△ 중요 사항할 때 :

- 차량 내 바람 속도를 저속으로 유지
- 차 창을 닫은 상태로 유지

△ 주의 사항

안전을 위해 운전 중에 기기를 수동으로 끄거나 작동하려고 하지 마십시오. 항상 차를 세운 후에 조작하십시오!

4 필립스 고티어 차량용 공기청정기 사용방법

차량용 전원이 작동 될 때 청정기는 자동 모드로 작동됩니다.

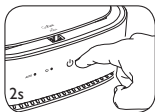
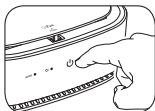

1. 전원 버튼을 터치하여 기기를 켜면, 기기가 소리를 내고 자동 모드로 작동하기 시작합니다.
2. 전원 버튼을 터치하면 신호음과 함께 공기청정기가 부스트 모드로 전환 되고, 전원 버튼을 한 번 더 터치하면 무음 모드로 전환됩니다.
3. 기기를 끄려면 전원 단추를 소리가 날 때까지 2초간 누릅니다.

고티어 공기 품질 표시등 알아보기

고티어 공기 품질 표시등은 귀하 차량 내에 공기품질을 실시간으로 알려줍니다.



빨강 >300 ug/m³ 공기 품질 나쁨



노랑 101-300 ug/m³ 공기 품질 보통



파랑 0-100 ug/m³ 공기 품질 좋음



전원을 켜 후 필터 교환 표시등에 빨간불 점등 필터 교환 필요

5 필립스 고티어 차량용 공기청정기-정화 과정

고티어의 공기청정 시스템은 다층 필터 구조로 구성 되어 최적의 공기 정화 품질을 보장합니다. 다층 필터는 한 개의 교체필터로 구성되어 있습니다.

⚠ 중요 사항

필립스 고티어 차량용 공기청정기의 필터 교환 자동 경보 기능.

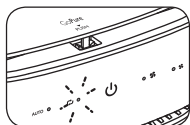

필터가 교환할 때 되면 청정기 작동할 때 필터 교체 지시등이 30초 동안 켜지고 계속 빨강 불이 유지됩니다.

필립스 SelectFilter

Plus 필터 정품을 사용해 필터를 교환해야 합니다. 그래야만 필립스 차량용 공기청정기의 최적 성능이 그대로 유지되고 차량 내 공기 청정도를 최대로 유지할 수 있습니다.

5.1 필터 교환 방법

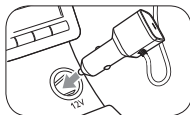

1 고티어 차량용 공기청정기 전원을 차단합니다.



2 그림과 같이 흡기구 커버의 윗 커버를 누릅니다. 윗 커버를 제거합니다.

고효율 정화 기술

제품 성능 지표

대상 오염물질*	청정 공기량 (CADR)	정화 효율 등급
미세먼지	20m ³ /h	고효율 등급
포름알데히드	6.5m ³ /h	고효율 등급
톨루엔	9.5m ³ /h	고효율 등급
총휘발성 유기물	13m ³ /h	고효율 등급
이산화질소	16m ³ /h	고효율 등급
이산화유황	14m ³ /h	고효율 등급

소음* (음향파워레벨)	55dB(A)
-----------------	---------

꽃가루 알레르기 유발인자**	90%
-----------------	-----

* 국제 표준 GB/T18801-2015에 따라 3입방미터 방 에서 테스트를 합니다

**Airmid 인증 고효율 필터의 꽃가루 알레르기 유발인자 여과 효율 90%

5.2 필터 교체 후 공기청정기 다시 작동한 방법

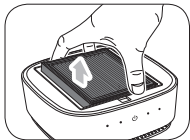

3 그림과 같이 필터를 제거합니다.

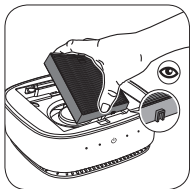

4 앞쪽의 홈에 맞춰 새 필터를 삽입합니다.

△ 중요 사항

필터는 한 방향으로만 끼워 넣을 수 있으며 역지로 넣지 마십시오. 위 그림 참조.

△ 중요 사항
필터를 교체할 때마다 반드시 고풍어 공기청정기를 다시 세팅을 해야 합니다.

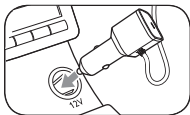

1 기기가 전원 연결이 꺼진 상태유지.

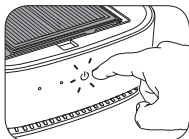

2 전원 버튼을 소리가 날 때까지 3초이상 누릅니다. 필터 교체 표시등이 빨간색으로 15초간 깜박이다가 꺼지면 필터 리셋이 완료된 것입니다.

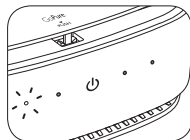

3 윗 커버를 잠그면 차량용 공기청정기가 바로 정상 작동 상태로 회복됩니다.

4 필터 재 세팅이 실패할 경우 다시 위와 같은 절차에 따라 세팅을 합니다.

△ 중요 사항

안전을 대비해 커버를 열 때 청정기는 자동으로 꺼집니다.

6 필립스 고티어 차량용 공기청정기

질문 1
필립스 고티어 차량용 공기청정기 작동이 불가능할 때.

해답 1
· 12V 전원 연결 여부를 확인합니다.
· 전원선을 확인해 코드가 제대로 연결되었는지 여부를 확인합니다.
· 커버가 정상적으로 닫혀있는지 여부를 확인합니다.
· 다시 컨트롤 키를 터치해 작동해 봅니다.
여전히 기기를 작동하지 못할 경우 판매처에 연락하십시오.

질문 2
일부 차량 모델에 시동이 꺼져도 12V 전압 출력이 발생할 때.

해답 2
전지 방전을 방지 하기 위해 고티어 공기청정기는 연속 2시간 작동한 후 자동으로 전원이 꺼집니다.
· 다시 청정기 작동을 원하시면 컨트롤 키를 다시 터치해서 작동하십시오.

질문 3
필터 교체한 후 고티어 표시등이 다시 부팅할 때 빨강색으로 나타날 때.

해답 3
컨트롤 키를 올바른 방식으로 작동하지 않았을 때 :
· 다시 5.2 중에 절차를 반복합니다.
· 필터 교체 표시등이 꺼질 경우 청정기는 성공적으로 재 세팅이 되었습니다.

질문 4
고티어 청정기 팬이 중간 중간에 회전을 멈출 때.

해답 4
정상적인 현상: 청정기를 전압으로 보호를 하기 위한 겁니다.
전압에 변화가 있을 때 발생합니다. 이 때 전압이 회복할 때까지 청정기 팬을 완전히 멈춥니다. 그리고 컨트롤 키를 다시 터치해 재 부팅합니다.

질문 5
고티어 공기 품질 표시등이 오랫동안 변화가 없을 때.

해답 5
공기 품질이 안정적으로 좋은 것을 의미할 수 있습니다.
에어벤트 부분이 막히거나 오염 될 수 있습니다.
· 청정기 주변에 공기가 잘 통하도록 합니다.
· 공기청정기를 껐다가 다시 켜고 문제가 해결되는지 보십시오.
표시등이 여전히 장시간 변하지 않으면 대리점에 문의하십시오.

질문 6
고티어 공기 품질 표시등이 빈번하게 변할 때.

해답 6
청정기가 정상적으로 운전되고 있는 상태입니다. 공기품질이 좋지 않을 경우 청정기는 점진적으로 청정기능을 수행합니다. 그렇지만 만약 공기 중에 먼지가 분산 되어 있는 상태로 분포될 경우 공기 품질 표시등은 실시간으로 청정기 주변에 공기 품질을 알려줍니다. 이러한 경우 공기 품질 표시등은 자주 작동이 됩니다. 이는 청정기가 정상적으로 돌아간 것을 의미하여 표시등이 파란색으로 변할 때 청정기능을 완성하기를 기다려 주면 됩니다.

질문 7
필립스 고티어 공기 품질 표시등이 파란색으로 되어 있지만 차내에 여전히 이상한 냄새가 있습니다.

해답 7
고티어 공기청정기 공기 품질 표시등은 공기 중에 더스터 오염만 측정 가능하지만 화학 오염을 감지하지 못합니다. 그렇지만 청정기가 운전할 때 여전히 화학 오염물질을 제거할 수는 있습니다.
· 신속한 공기 품질을 개선하기 위해 청정기가 정화기능을 수행하도록 합니다.

질문 8
필립스 고티어 공기청정기를 한동안 작동했지만 새 차 내에 여전히 이상한 냄새가 있습니다.

해답 8
새 차내에 이상한 냄새는 여러 가지 원인이 있습니다.

고티어 공기청정기는 지속적인 공기청정이 가능하지만 새 차에서는 계속 새로운 오염 물질이 발생합니다. 고티어 공기청정기는 이런 공기 오염물질을 대폭으로 줄일 수 있습니다.

신차 내부 공기 정화 과정을 가속하기 위해 고티어 공기청정기의 고속모드를 작동하시기 바랍니다. (P39 중에 4 참고)



Lumileds is the warrantor of this product.
The Philips trademarks are used under license
from Koninklijke Philips N.V. (2018).

© Lumileds Holding B.V. 2018. All rights reserved

3211 008 22961