



User Manual

EN	3
한국어	9
简体中文	16
繁體中文	22
日本	28



EN

Read these instructions for use carefully before using the product and save them for future reference.

한국어

제품 사용 전 매뉴얼을 숙지해 주시기 바라며, 향후 사용시 참고를 위해 매뉴얼을 잘 보관해 주시기 바랍니다.

简体中文

使用前请仔细阅读使用说明，保留说明书以便日后查阅。

繁體中文

使用前請仔細閱讀使用說明，保留說明書以便日後查閱。

日本

ご使用前にこの説明書をよくお読みのうえ、正しくお使いください。
お読みになった後は、いつでも見られる所に大切に保管しておいてください。







English

Warranty and service

The Lumileds warranty applies, provided:

- The product is handled properly for its intended use only.
- The product is used in accordance with its operating instructions.
- You present the original invoice with the product.

The Lumileds warranty does not apply if the product is damaged due to accident, error, or misuse.

For more information and assistance, or if you have a problem with the product, you can visit the Philips website at

www.philips.com/automotive,

or contact the retail outlet where you purchased the product.

Or for the users in China, please call the customer service hotline:

400 690 8826

Lumileds (Shanghai) Management Co., Ltd

No. 19-20, Lane 299, Wenshui Road, JiangAn District, Shanghai



1 Important information

Warning

Do not clean or spill any liquids such as water, detergents, or flammable solvents on the device.

Keep Philips GoPure car air purifier free of any obstruction. Do not cover!

To clean the GoPure car air purifier:

- Disconnect GoPure car air purifier
- Use soft cloth only.

Philips GoPure car air purifier is not a toy! Do not let children play with it.

For your safety, do not manually operate the device while driving.
Always stop your car first!

Philips GoPure car air purifier device contains high-precision technology.
Handle with care.
Do not drop or tamper!

Help to preserve the environment. Do not discard the device with household waste. Bring it to the official waste recycling service near by you. Filters may be disposed of with household waste.



2 Product Introduction

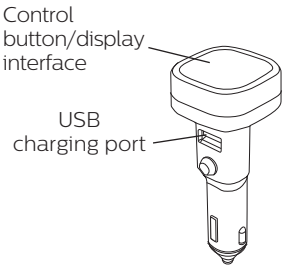
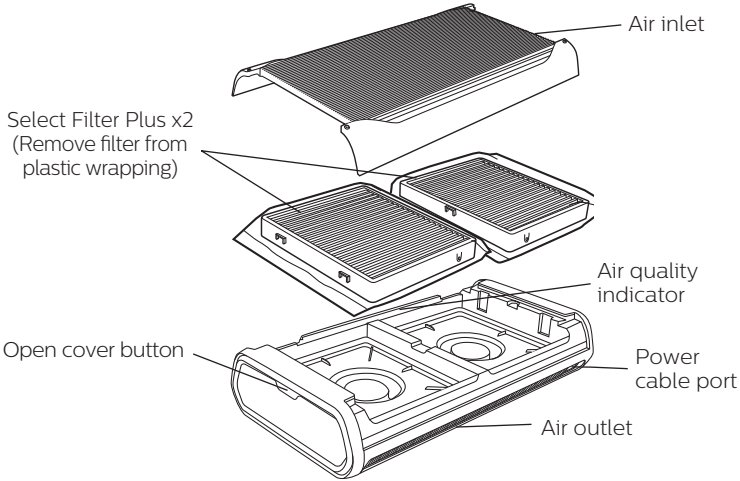

2.1 Discover the content of Philips GoPure package

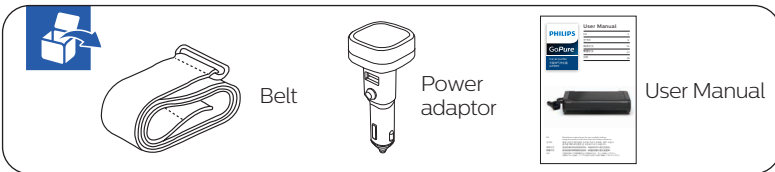

△ Note

Make sure the device is installed according to the instructions in this guide.

For your safety, please use the items delivered in this package only to install the device. In case of incorrect installation, Lumileds declines all responsibility for any harm or accident.

3 Installing the GoPure car air purifier

3.1 Press the “OPEN” button, lift the top cover and remove the filter’s plastic wrapping.

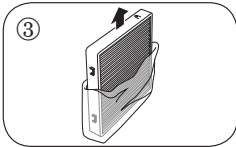
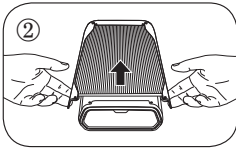
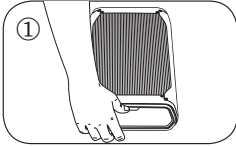

△ Note

- For your safety, do not attempt to operate the purifier manually while driving.
- Please don't put device on car dashboard or airbag.
- The belt may not be suitable to all car models.

3.2 Installing and connecting the console

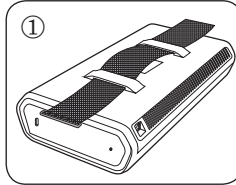

Place the belt over the device as shown, with the furry surface facing the device.

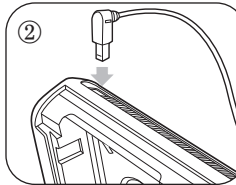

Connect the power cable to the device as shown.

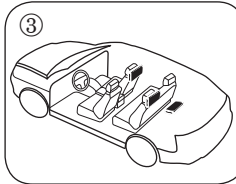

Recommended installation location is on the rear headrest or rear window sill.



△ Important

When using Phillips GoPure car purifier,

- Keep using car ventilation at low speed.
- Keep car windows closed.

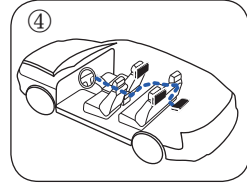

It is recommended to hide the wiring in the car by following the route illustrated in the above diagram - through the carpet - seat edge - rear headrest.

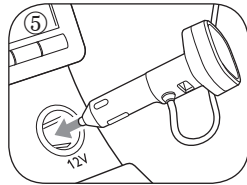

Connect the power adapter to a 12V outlet in your car.

△ Note

Please note the following troubleshooting instructions:

- E1: The device is not connected to power cable.
- E2: The top cover of the device is not properly closed.

4 Bluetooth connection



1. Scan the above QR code to download the "Air Matters" app.
2. Follow the guided instructions to connect PHILIPS Car Air Purifier.

⚠ Warning

• These instructions apply only when the GoPure car air purifier is connected the first time or the Bluetooth on the smartphone has been reset to factory settings.

• You cannot set up two air purifiers at the same time. The only way to set up multiple air purifiers is to repeat the procedure for each machine.

• Please ensure a distance of less than 5 meters without any obstacle between the smartphone and GoPure car air purifier. It is recommended to set up pairing in the car.

• "Air Matters" app support above Android 5.0 and IOS 10.0 system, older version system may cause app function failure. "Siri" function support IOS12.0 and above system.

5 Using the GoPure car air purifier

The purifier will turn on automatically once the car engine is started. The default mode is the one used before the last shutdown.



1. Press the control button to switch between the three modes: Silent, Auto and Boost.
2. When turned on, press and hold the control button for 2 seconds to shut down the purifier.
3. When turned off, power on the purifier and it will start running in Automatic mode.

Understanding the GoPure Healthy Air Indicator

The Healthy Air Indicator will display your car's air quality in real time.

	Red	>76 ug/m ³	Severe pollution
	Yellow	36-75 ug/m ³	Moderate pollution
	Blue	0-35 ug/m ³	Excellent
	Red	L3	High concentration level
	Yellow	L2	Medium concentration level
	Blue	L1	Low concentration level

Reminders:

1. The main unit's AQI (Air Quality Indicator) shows a combination of PM2.5 and Gas contamination levels. Air matters APP displays additional pollutants, PM1 and PM10.
2. Gas sensor can detect formaldehyde, toluene, VOC, cigarette smoke, ammonia etc.
3. Gas sensor initialization duration will be different according to different environment. It may take 30 seconds to 3 minutes to display Gas level. Please do not turn off while waiting.

6 Filter replacement and reset

Philips GoPure car air purification system is a multi-layer filtration system that guarantees the most effective air-purification. All filter layers are integrated in one simple-to-replace filter.

6.1 Filter replacement reminder

1. Philips GoPure car air purifier reminds you automatically when filter need to be replaced.

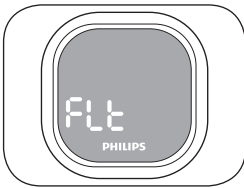

2. When the filter need to be replaced, the cigarette lighter will display "FLt" and device's AQI will alert in yellow blinking light.

3. You can also enable APP notification for filter status monitoring.

△ Important

Replace the filter immediately using only genuine Philips GoPure SelectFilter Plus. With the right filter, the GoPure car air purifier will continue to perform optimally and provide the purest air quality inside your car.

6.2 How to replace filter and reset GoPure car air purifier.

1. Push OPEN button, take off top cover.

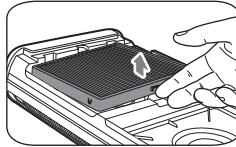

2. Remove the old filter as shown.

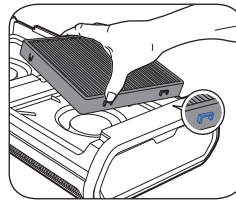

3. Insert new original GoPure filter. According to the directions shown above.

△ Important

The filter slides in only one way, do not force it in.

△ Important

You must reset the Philips GoPure device after every filter replacement.

1. Open top cover, press & hold the cigarette lighter's control button for 5s until "ding ding" sound. The filter reset is completed.

2. Car air purifier operates in normal mode once top cover is locked.

3. Repeat the above steps if the filter reset fails.

△ Important

For your safety, GoPure car air purifier will shut down automatically whenever you open the top cover.



7 Philips GoPure car air purifier troubleshooting

Problem 1:

Philips GoPure car air purifier does not start.

Solution 1:

- Verify that the 12V power supply is on.
- Check the power connection and make sure the socket is properly inserted.
- Make sure the top cover is pushed down to lock properly.
- Check whether there is any error indicate on cigar lighter's UI. (E1: the device is not connected to power cable. E2: The top cover of the device is not properly closed.

Problem 2:

After filter replacement, Philips GoPure displays "FLt" or "E2".

Solution 2:

- Repeat the reset steps section 6.2.
- Close top cover, the device has been reset properly.

Problem 3:

Philips GoPure PM2.5 and Gas value does not change for a very long time.

Solution 3:

- It may simply indicate stable air quality. It may also indicate that the air intake slots are obstructed or polluted.
- Make sure the air circulation around the device is free.
 - Restart the device. If the problem remains, please contact your retailer.

Problem 4:

Philips GoPure PM2.5 and Gas value changes frequently.

Solution 4:

This is normal and the device is working properly. When the air quality is poor, the device performs its cleaning process. However, the PM2.5 and Gas value reflects the air quality near the device. A times, this may bring a frequent PM2.5 or Gas value change. Let the GoPure car air purifier perform its cleaning process. When the air reaches good quality, the PM2.5 and Gas will turn normal as described.

Problem 5:

Philips GoPure Air Quality Indicator shows a blue light, but some odor remains in the car.

Solution 5:

There are multi-factors impact odor in the car, GoPure car air purifier applies HESA technology, highly efficient in eliminating harmful gases, including formaldehyde, Toluene, TVOC, vehicle exhausts, ammonia, etc. Philips GoPure car air purifier continuously purify the air, however, some odor in cars may emit continuously. Suggest remove pollution source or select boost mode to accelerate purify speed.

Problem 6:

App on smartphone fails to connect the GoPure car air purifier.

Solution 6:

Make sure GoPure car air purifier is connected to power source, and the distance between the device and the smart phone must be less than 5m.

Problem 7:

Which gas can be detected by Philips GoPure car air purifier.

Solution 7:

Philips GoPure car air purifier could detect VOCs like ammonia, hydrogen, alcohol, methane, propane, gansu alkanes, propanediol, phenol, toluene, phenylethane, xylol, formaldehyde etc. And smoke from cigarette burning from wood, paper, etc.

Problem 8:

Philips Go Pure car air purifier Gas value does not display after device power on.

Solution 8:

Gas sensor initialization duration will be different according to different environment, It may take 30 seconds to 3 minutes to display Gas level. Please do not turn off while waiting.

Problem 9:

Philips GoPure car air purifier is noisy.

Solution 9:

Philips GoPure car air purifier has 3 speed settings: boost, auto and silent mode. At boost mode, the motor will be set to high speed to accelerate purification. You can set speed to auto mode, GoPure car air purifier will adjust motor speed automatically according to pollution level, motor speed and sound will be reduced automatically when the air quality is good.





한국어

유지보수 서비스

필립스 유지보수 적용 범위

- 엄격히 지정된 용도에 제품사용 ;
- 사용자 매뉴얼에 따라 제품사용 ;
- 제품 인보이스 원본 제시.

필립스 유지보수 서비스는 사고, 실수 또는 사용자 부주의로 인한 제품 손상 및 스마트폰 어플리케이션 소프트웨어 실행이상 등에는 적용하지 않습니다.

자세한 정보 및 사용법, 또는 제품에 대해 의문사항이 있으시면 필립스 홈페이지 www.philips.com/automotive 를 참조하거나 제품 판매처에 연락하시기 바랍니다.

(주) 루미레즈 코리아
 경기도 성남시 분당구 판교역로 180
 알파타워 13층
 Tel: +82-31-620-1600
 Postal code: 13524



1 ▲ 중요 사항

▲ 주의 사항

물, 세제 또는 가연성 용제 등과 같은 액체로 청정기를 세척하거나, 기체상태로 뿌리는 것을 절대로 금지합니다.

공기청정기의 공기 순환 부분을 덮개 등으로 덮어두지 마십시오

필립스 고풍어 차량용 공기 청정기의 청소 :

- 고풍어 차량용 공기청정기 전원차단
- 부드러운 천으로만 닦아줍

공기청정기는 완구가 아니며 절대로 어린이에 주지 마십시오.

안전을 위하여 운전 중에는 공기청정기를 조절하거나 스마트폰 어플리케이션으로 공기청정기를 점검, 제어하지 마십시오.
차량 정지 후에 조작하시기 바랍니다.

필립스 고풍어 차량용 공기청정기에 정밀한 부품이 내포되어 있어 **낙하 시 손상 가능성이 높습니다.**

환경 보호에 기여. 청정기를 다른 생활 쓰레기와 반드시 분리해서 수거하십시오. 청정기를 반드시 관련 기관이 지정한 분리수거하는 곳에 버리기 바랍니다. 그러나 청정기 내에 필터는 생활쓰레기로 분리수거 해야 합니다.
 해당 무선설비가 전파혼신 가능성이 있으므로 인명안전과 관련된 서비스는 할 수 없습니다.
 이 기기는 업무용 환경에서 사용할 목적으로 적합성평가를 받은 기기로서 가정용 환경에서 사용하는 경우 전파간섭의 우려가 있습니다.



2 제품 소개

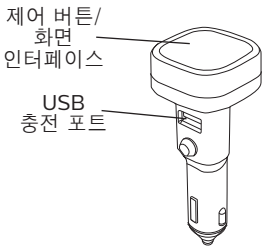
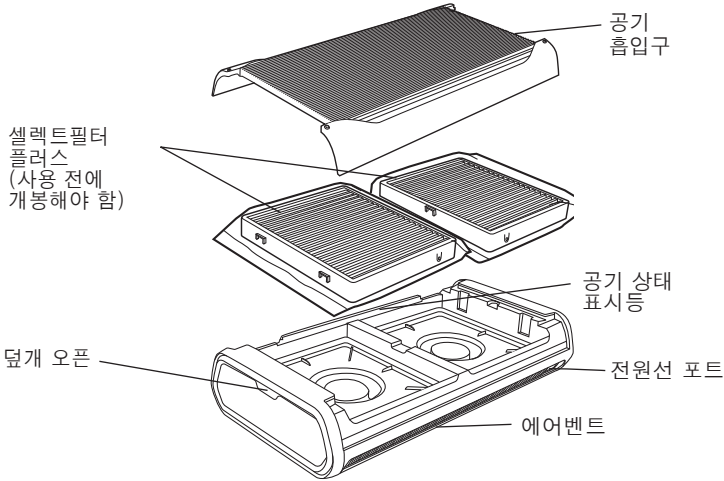

2.1 필립스 고티어 공기청정기 키트 내 액세서리



⚠ 주의 사항

귀하의 안전을 위해 매뉴얼에 따라 청정기를 설치하시기 바랍니다.

귀하의 안전을 위해 본 패키지 내에 있는 액세서리로만 청정기를 설치하시기 바랍니다. 필립스는 설치시 잘못으로 인한 손해 또는 사고에 책임을 지지 않습니다.

3 GoPure 차량용 공기청정기 설치

3.1 덮개 오픈 버튼을 눌러 덮개를 연 뒤, 필터 포장을 벗깁니다.

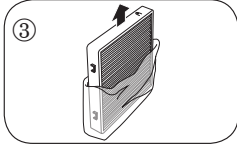
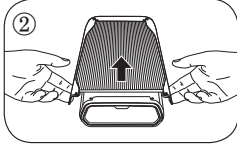
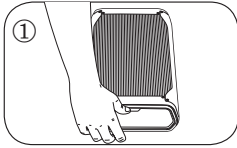

△ 위험

- 안전을 위하여 운전 중에는 공기청정기를 조작하지 마십시오.
- 공기청정기를 자동차 계기판과 에어백에 놓지 마십시오.
- 설치 벨트는 일부 모델에는 적합하지 않을 수 있습니다.

3.2 콘솔 설치 및 연결

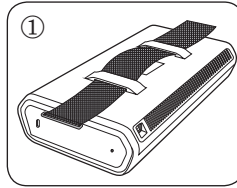

설치 벨트를 사용할 경우, 돌출면을 공기청정기 쪽으로 향하게 하십시오.

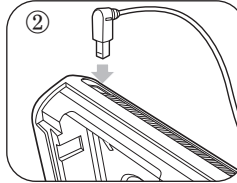

그림과 같이 청정기에 전원을 연결합니다.

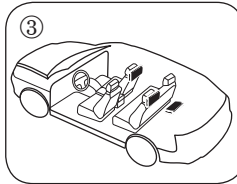

헤드레스트 또는 뒷좌석 트림에 설치하길 권장합니다.



△ 중요 사항

사용시 권장사항 :

- 차량 내 바람 속도를 저속으로 유지
- 차 창을 닫은 상태로 유지

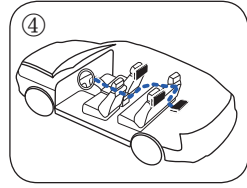

뒷 그림처럼 카페트-시트 가장자리-헤드레스트식으로 선을 숨겨 설치하길 권장합니다.

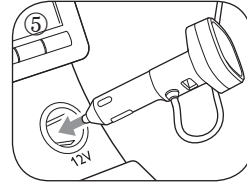

12V 시가잭에 12V 전원 코드를 연결합니다.

△ 위험

고장 시 다음 해결 방법을 참고하십시오.

- E1: 공기청정기 본체가 전원에 연결되어 있지 않습니다.
- E2: 공기청정기 덮개가 덮여 있지 않습니다.



4 최초 애플리케이션(APP) 설정

1. 아래 그림에서 QR 코드를 스캔하여 “Air Matters” 앱을 다운로드하여 설치합니다.

2. APP 연결 방법에 따라 Bluetooth를 사용하여 필립스 차량용 공기청정기에 연결하십시오.



△ 주의

• 이 설명은 처음으로 공기청정기를 설치할 때 또는 스마트폰 블루투스 설정을 공장 초기화한 후에만 유효합니다.

• 두 개의 공기청정기를 동시에 설치할 수 없습니다.

• 스마트폰과 공기청정기 사이의 거리는 5 미터 미만이어야 하며 중간에 장애물이 없어야

합니다. 차 안에서 연결을 진행할 것을 권장합니다.

• “Airmatters” 애플리케이션은 Android 5.0 및 이상, IOS 10.0 및 이상 시스템 버전을 지원합니다. 이전 버전 시스템의 경우 기능을 모두 사용하지 못할 수도 있습니다. “Siri” 기능은 IOS 12.0 및 이상의 시스템 버전을 지원합니다.

5 GoPure 차량용 공기청정기 사용

자동차 시동을 켜면 공기청정기가 자동으로 켜지며 기기를 끄기 전 모드로 자동 실행됩니다.



1. 제어 버튼을 누르면, 공기정화 3가지 모드, 무음, 자동 및 고속으로 전환됩니다.
2. 기기를 켜 상태에서 제어 버튼을 2초간 누르면 기기가 꺼집니다.
3. 기기를 끈 상태에서 켜기 버튼을 누르면 끄기 이전 모드가 자동 실행됩니다.

고퓨어 공기 상태 표시등 알아보기

시가잭 표시 화면 공기 표시등은 차량 내 공기의 질을 실시간 표시합니다.

	빨강	>76 ug/m ³	PM2.5심각
	노랑	36-75 ug/m ³	PM2.5나쁨
	파랑	0-35 ug/m ³	PM2.5좋음
	빨강	L3	Gas 농도 등급 높음
	노랑	L2	Gas 농도 등급 중간
	파랑	L1	Gas 농도 등급 낮음

참고:

1. 본체 AQI 공기 표시등은 PM2.5와 Gas 오염 정도를 종합적으로 나타내며, “Airmatters” APP에서는 PM1과 PM10 정보도 제공합니다.
2. 가스 센서는 다음 기체를 감지할 수 있습니다. 포름알데히드, 톨루엔, 휘발성 유기 기체, 담배 냄새, 암모니아 등입니다.
3. 가스 센서 초기화는 환경에 따라 다르고, 시간도 달라 30초에서 3분 정도 기다려야 Gas 농도 등급이 표시되는 경우가 있습니다.



6 필터 교체 및 초기화

고퓨어의 공기청정 시스템은 다층 필터 구조로 구성 되어 최적의 공기 정화 품질을 보장합니다. 다층 필터는 한 개의 교체필터로 구성되어 있습니다.

6.1 필터 교체 알림

1. 필립스 고퓨어 차량용 공기청정기의 필터 교환 자동 정보 기능.

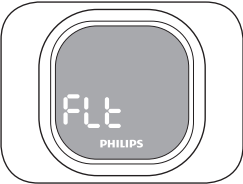

2. 필터를 교체할 때가 되면, 기기를 켤 때마다 시가잭이 "FLT"를 표시하고 본체의 노란색 램프가 깜빡거리게 됩니다.

3. Airmatters APP은 "필터 수명이 다하였습니다. 바로 교체하십시오."를 표시합니다.

△ 중요 사항

필립스 필터 정품을 사용해 필터를 교환해야 합니다. 그래야만 필립스 차량용 공기청정기의 최적 성능이 그대로 유지되고 차량 내 공기 청정도를 최대로 유지할 수 있습니다.

6.2 필터 교환 방법 및 초기화 GoPure 차량용 공기청정기

1. 그림과 같이 흡기구 커버의 윗 커버를 누릅니다. 윗 커버를 제거합니다.

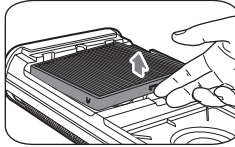

2. 그림과 같이 필터를 제거합니다.

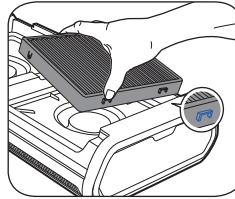

3. 앞쪽의 홈에 맞춰 새 필터를 삽입합니다.

△ 중요 사항

필터는 한 방향으로만 끼워 넣을 수 있으며 역지로 넣지 마십시오. 위 그림 참조.

△ 중요 사항

필터를 교체할 때마다 반드시 고퓨어 공기청정기를 다시 세팅을 해야 합니다.

1. 바깥 덮개를 연 상태에서 시가잭 화면을 "땡땡" 소리가 날 때까지 5초 동안 눌렀다가 손을 떼면 필터가 재설정됩니다.

2. 윗 커버를 잠그면 차량용 공기청정기가 바로 정상 작동 상태로 회복됩니다.

3. 필터 재 세팅이 실패할 경우 다시 위와 같은 절차에 따라 세팅을 합니다.

△ 중요 사항

안전을 대비해 커버를 열 때 청정기는 자동으로 꺼집니다.



7 필립스 고티어 차량용 공기청정기

질문 1

필립스 고티어 차량용 공기청정기 작동이 불가능할 때.

해답 1

- 12V 전원 연결 확인
 - 케이블 콘센트가 잘 꽂혀 있는지 확인합니다.
 - 바깥 덮개가 닫혔는지 확인합니다.
 - 시가잭 화면이 고장나지 않았는지 확인합니다.
- (E1: 공기청정기 본체가 전원에 연결되어 있지 않습니다. E2: 공기청정기 덮개가 덮여있지 않습니다.)
- 시가잭 화면을 다시 눌러도 기기가 작동되지 않으면 판매업체에 연락하십시오.

질문 2

필터 교체 후 시가잭 화면에 "FLt" 또는 "E2"가 표시됩니다.

해답 2

- 6.2의 재설정 단계를 반복하십시오.
- 바깥 덮개를 덮으면, 공기청정기가 재설정되고 정상적으로 실행됩니다.

질문 3

필립스 GoPure 공기청정기 시가잭 AQI가 PM2.5와 Gas에 변화가 없다고 표시됩니다.

해답 3

공기의 질이 안정적임을 의미할 수 있습니다. 통풍구가 막혔거나 오염 물질이 끼었음을 의미할 수 있습니다.

- 공기청정기의 공기가 막힘없이 잘 통하도록 하십시오.
- 공기청정기를 다시 시작하여 해당 문제가 여전히 존재하는지 확인하십시오. AQI 숫자에 여전히 변화가 없으면 판매업체에 연락하십시오.

질문 4

필립스 GoPure 공기청정기 시가잭 AQI가 PM2.5와 Gas가 수시로 변화 중이라고 표시합니다.

해답 4

정상적인 현상으로 공기청정기가 정상적으로 실행되고 있는 것입니다. 공기의 질이 좋지 않을 경우, 공기청정기는 정화 기능을 점차 가속하게 됩니다. 그래도 공기속 먼지나 Gas 기체가 고르지 않으면 시가잭이 PM2.5와 Gas가 수시로 변화 중이라 표시됩니다. 이는 공기청정기가 정상적으로 실행되고 있음을 의미하니 정화 기능을 마치도록 두십시오.

질문 5

필립스 고티어 공기청정기를 한동안 작동했지만 새 차 내에 여전히 이상한 냄새가 있습니다.

해답 5

새 차내에 이상한 냄새는 여러 가지 원인이 있습니다. GoPure 공기청정기는 HESA 기술을 사용하여, 포름알데히드, 톨루엔, TVOC, 자동차 배기가스, 암모니아 등과 같은 유해 기체와 냄새를 선택적으로 흡수할 수 있습니다. 차 내에는 악취가 계속 생성될 수 있으니 오염원을 제거하거나 고속 모드로 빠르게 정화시킬 권장합니다.

질문 6

스마트폰 앱을 공기청정기에 연결할 수 없습니다.

해답 6

공기청정기의 전원이 연결되어 있고 정상적으로 전력이 공급되고 있으며, 기기와 스마트폰의 거리가 5미터 미만인지 확인하십시오.

질문 7

필립스 GoPure 차량용 공기청정기 Gas는 어떤 기체를 감지할 수 있나요?





해답 7

필립스 GoPure 차량용 공기청정기 Gas 센서는 암모니아, 수소, 알코올, 일산화탄소, 메탄, 프로판, 아이코산, 프로판디올, 페놀, 톨루엔, 에틸벤젠, 자일렌, 포름알데히드 등 휘발성 유기 기체, 담배 냄새, 목재, 종이 연소 연기 등을 감지할 수 있습니다.

질문 8

기기를 켜는데도 필립스 GoPure 공기청정기의 Gas 수치가 표시되지 않습니다.

해답 8

가스 센서 초기화는 차내 환경에 따라 다르고, 시간도 다릅니다. 공기의 질을 더 정확히 감지하려면 30초에서 3분까지 기다려야 Gas 농도 등급이 표시되는 경우도 있으니 인내심을 갖고 기다려 주십시오.

질문 9

GoPure 공기청정기 소리가 왜 이렇게 큰 걸까요.

해답 9

GoPure 차량용 공기청정기에는 고속, 자동, 무음 모드가 있습니다. 고속 모드에서는 송풍기가 최대 속도로 회전하여 정화 속도도 가장 빠르기 때문에 소음이 조금 클 수 있습니다. 자동 정화 모드는 환경 오염 농도에 따라 풍속을 자동 조정하기 때문에 공기가 양호한 상태에서는 정화 속도와 소음이 낮아집니다.





简体中文

保修和服务

亮锐保修适用范围：

- 产品严格按照指定用途操作；
- 产品依照使用说明使用；
- 出示产品原始发票。

亮锐保修不适用于事故、失误或使用不当引起的产品损坏。

欲知详情和指导，或对产品有疑问，请访问飞利浦网站：

www.philips.com/automotive，亦可联系向您出售产品的零售商。

或致电客户服务热线：400 690 8826

亮锐（上海）管理有限公司

上海市静安区汶水路299弄19-20号

邮编：200072



1 ▲ 重要事项

▲ 注意

切勿用液体清洗或泼洒净化器，如水、洗涤剂或易燃溶剂。

保持飞利浦怡动车载空气净化器周围畅通无阻。切勿覆盖！

清洁飞利浦怡动车载空气净化器：

- 将怡动车载空气净化器同电源断开。
- 仅使用柔软抹布擦拭。

飞利浦怡动车载空气净化器不是玩具！切勿给儿童把玩。

为了您的安全，切勿在驾车时调节净化器以及使用智能手机应用程序查看与控制净化器。请先停车！

飞利浦怡动车载空气净化器使用了精密零部件，跌落可能导致损坏！

为环保尽一份力。切勿将净化器同生活垃圾一起丢弃。将净化器带到附近的官方垃圾回收中心。过滤网则属于生活垃圾一类。



2 产品简介

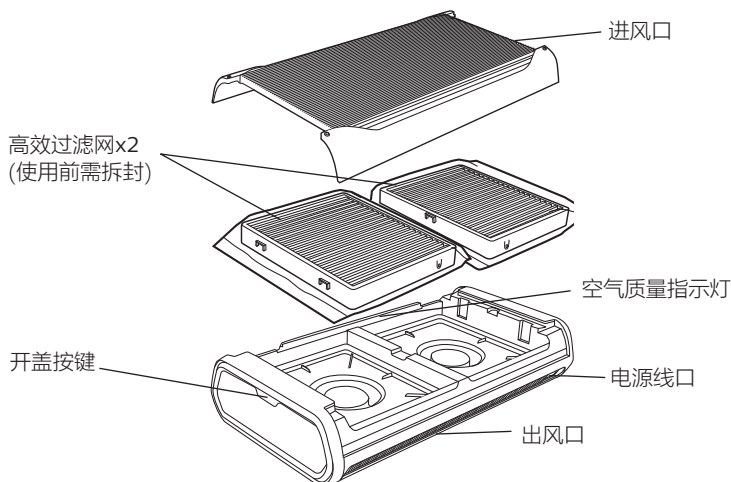

控制按键/
显示界面

USB
充电口

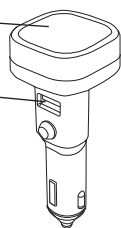

2.1 熟悉飞利浦怡动车载空气净化器盒内配件

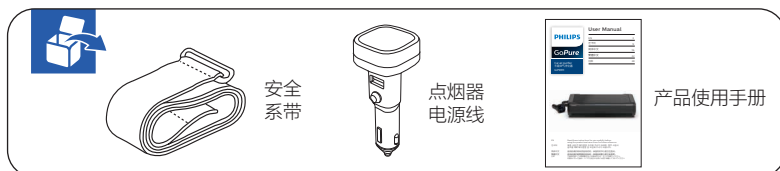

△ 注意

为了您的安全，请依照使用说明安装净化器。

为了您的安全，请只使用本包装盒内的配件安装净化器。
亮锐不承担任何因安装不当而引起的损害或事故责任。

3 安装GoPure车载空气净化器

3.1 按开盖按键，打开上盖，拆除滤网塑料包装。

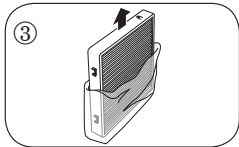
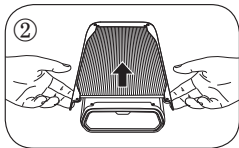
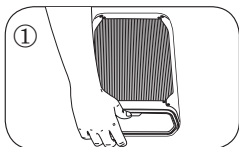

△ 注意

- 为了您的安全，行车时切勿试图手动操作净化器。
- 请勿将净化器放在汽车仪表盘和安全气囊上。
- 安装绑带不一定适合所有车型。

3.2 安装和连接控制端

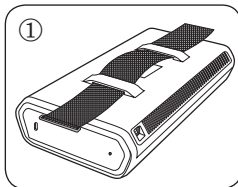

使用安装绑带，绒毛面向净化器。

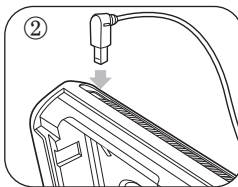

将净化器连上电源线。

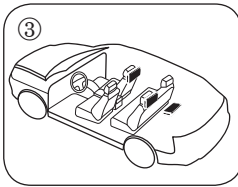

建议安装在后排头枕或后窗台。



△ 重要事项

使用飞利浦怡动净化器时：

- 保持车内低风速水平
- 保持车窗关闭。

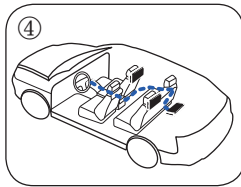

建议在车内隐藏走线方式，建议按照上图方式经地毯-座椅边缘-后排头枕走线。

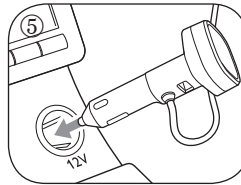

在车内将点烟器插头连上12伏电源插座。

△ 注意

故障提示参考如下解决：

- E1: 净化器主机未连接电源。
- E2: 净化器上盖未盖好。



4 首次设置手机应用程序(APP)



1. 扫描上图二维码下载“在意空气”APP。
2. 根据APP连接提示，使用蓝牙连接飞利浦车载净化器。

△ 注意

- 仅在首次设置空气净化器时或智能手机蓝牙设置已执行出厂重置后，此说明才有效。
- 您不能同时设置两个空气净化器。
- 确保智能手机与空气净化器之间的距离小于5米，且中间没有任何障碍物。

障碍物。建议在车内进行配置。

- “在意空气”应用程序支持Android 5.0及以上，IOS 10.0及以上系统版本，过旧版本系统可能无法完整使用其所有功能。“Siri”功能支持IOS 12.0及以上系统版本。

5 使用GoPure车载空气净化器

启动汽车引擎，净化器将自动开机，默认运行在上次关机前模式。



1. 按控制按键，切换净化三种模式，静音，自动和劲速。
2. 开机状态下，长按控制按键2秒，净化器将关机。
3. 关机状态下，可手动按键开机，默认运行在上次关机前模式。

理解怡动健康空气指示灯

点烟器显示界面空气指示灯将实时显示您车内的空气质量。

	红色	>76 ug/m ³	PM2.5严重污染
	黄色	36-75 ug/m ³	PM2.5中度污染
	蓝色	0-35 ug/m ³	PM2.5优
	红色	L3	Gas浓度等级高
	黄色	L2	Gas浓度等级中
	蓝色	L1	Gas浓度等级低

提示:

1. 主机AQI空气指示灯综合显示PM2.5和Gas气体污染程度，“在意空气”APP中还可以显示PM1和PM10浓度。
2. 气体传感器可探测以下气体：甲醛、甲苯、有机挥发气体、香烟、氨气等。
3. 气体传感器初始化根据环境不同，需要不同时长，可能需要等待30秒至3分钟显示Gas浓度等级。





6 过滤网的更换及重置

飞利浦怡动车载空气净化系统由多层过滤网组成，确保最佳空气净化质量。所有过滤网均装配在同一个可简便更换的过滤器内。

6.1 过滤网更换提醒

1. 飞利浦怡动车载空气净化器自动提醒您更换过滤网。

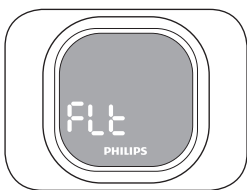

2. 当需要更换滤网时，每次开机时，点烟器显示屏会显示“FLt”，同时主机黄灯会闪烁。

3. 在意空气APP显示“滤网寿命已耗尽，请立刻更换”。

△ 重要事项

请务必使用正品飞利浦怡动净化器过滤网做及时更换，这将维持您的怡动车载空气净化器的最佳性能，确保车内空气最大纯净度。

6.2 如何更换过滤网及重置GoPure车载空气净化器

1. 如图示按压开盖按键，取下顶盖。

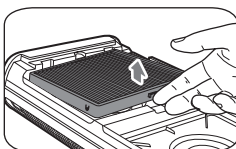

2. 如图示取下过滤网。

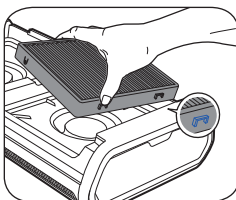

3. 对齐前端的沟槽，插入新的替换过滤网。

△ 重要事项

过滤网只能单向滑入，切勿强行安装。参见上图

△ 重要事项

每次更换过滤网之后，您必须重置飞利浦怡动车载空气净化器。

1. 顶盖打开状态下，长按点烟器显示屏5秒直到听到“叮叮”两声松开按键，滤网清零重置成功。
2. 扣上顶盖，车载空气净化器即恢复正常工作状态。
3. 若滤网重置失败，请重复以上操作。

△ 重要事项

为了安全起见，当打开顶盖时，怡动净化器将自动关闭。





7 飞利浦怡动车载空气净化器疑难解答

问题 1

无法启动飞利浦怡动车载空气净化器。

解答 1

- 确认已连接12V电源
- 检查电源线，确保插座已插紧。
- 确保已正常关闭顶盖。
- 确认点烟器显示屏上是否有故障显示。
(E1: 净化器主机未连接电源。E2: 净化器上盖未盖好)
- 再次按点烟器显示屏，如果仍然不能启动机器，请联系零售商。

问题 2

更换过滤网后，点烟器显示屏仍然显示“FLt”或“E2”。

解答 2

- 重复章节6.2上的重置步骤。
- 盖上顶盖，净化器成功重置并正常运行。

问题 3

飞利浦怡动净化器点烟器 AQI 显示PM2.5和Gas没有变化。

解答 3

- 可能表示空气质量稳定。
- 可能表示空气通风口堵塞或遭污染。
- 确保空气净化器周围空气畅通。
- 重启净化器，观察问题是否仍然存在，如果AQI数字仍然长时间没有变化，请联系零售商。

问题 4

飞利浦怡动净化器点烟器 AQI 显示PM2.5和Gas频繁变化。

解答 4

正常现象，净化器运转正常。当空气质量不佳时，净化器会循序渐进的完成其净化功能。尽管如此，如果空气中的粉尘或Gas气体分布不均，这可能会引起点烟器显示PM2.5和Gas频繁变化。这意味着净化器运转正常，请让它完成其净化功能。

问题 5

飞利浦怡动车载净化器已运转了较长时间，但我的车内仍然有异味。

解答 5

车内的异味归咎于多种因素。怡动净化器采用HESA技术高效选择性吸附有害气体和气味，如甲醛、甲苯、TVOC、汽车尾气、氨气等。车内也可能有不断产生异味的污染源，建议清除污染源或启动劲速模式加快净化。

问题 6

智能手机应用程序无法连接净化器。

解答 6

确保净化器电源已连接并正常供电，设备与智能手机距离小于5米。

问题 7

飞利浦怡动车载净化器 Gas可以检测哪些气体。

解答 7

飞利浦怡动车载净化器 Gas传感器能检测氨气、氢气、酒精、一氧化碳、甲烷、丙烷、甘烷、丙二醇、酚、甲苯、乙苯、二甲苯、甲醛等有机挥发气体、香烟、木材、纸张燃烧烟雾等。

问题 8

开机后，飞利浦怡动净化器的 Gas数值一直没有显示。

解答 8

气体传感器初始化根据车内环境不同，需要不同时长，为能更准确的检测空气质量，可能需要等待30秒至3分钟显示Gas浓度等级，请耐心等待。

问题 9

为什么怡动净化器声音很大。

解答 9

怡动车载净化器有劲速，自动和静音模式。在劲速模式下，风机转速最大以提供最快净化速度，此时，产品运行声音略高。自动净化模式会根据环境污染浓度自动调整风速，当空气良好时净化速度和噪音会自动降低。





繁體中文

保修和服務

亮銳保修適用於：

- 產品嚴格按照指定用途正確操作；
- 產品依照使用說明使用；
- 出示產品原始發票。

亮銳保修不適用於因事故、失誤或使用不當引起的產品損壞。

欲獲詳情指導或對產品有疑問，請垂詢飛利浦網站 www.philips.com/automotive，亦可聯繫向您出售產品的零售商。

或致電客戶服務熱線：0800 700 168

台灣亮銳股份有限公司

11049 台北市信義區信義路五段8號14樓42室



1 ▲ 重要事項

▲ 注意

切勿使用水、洗滌劑、易燃溶劑清洗或使之潑灑於清淨機上。

請保持飛利浦GoPure車用除菌空氣清淨機周圍暢通無阻。切勿覆蓋！

清潔飛利浦GoPure車用除菌空氣清淨機：

- 將飛利浦GoPure車用除菌空氣清淨機的電源關閉。
- 僅使用柔軟抹布擦拭。

飛利浦GoPure車用除菌空氣清淨機不是玩具！切勿給兒童把玩。

為了您的安全，請駕駛者切勿在行車時試圖手動或使用智慧手機應用程式關閉或操作清淨機。
請先停車！

飛利浦車用除菌空氣清淨機使用了精密零件，摔落可能導致損壞！

為環保盡一份力。切勿將清淨機作為一般垃圾丟棄。將清淨機帶到資源回收中心回收。過濾網則屬於一般垃圾。

低功率電波輻射性電機管理辦法

第十二條 經型式認證合格之低功率射頻電機，非經許可，公司、商號或使用者均不得擅自變更頻率、加大功率或變更原設計之特性及功能。

第十四條 低功率射頻電機之使用不得影響飛航安全及干擾合法通信；經發現有干擾現象時，應立即停用，並改善至無干擾時方得繼續使用。



2 產品簡介

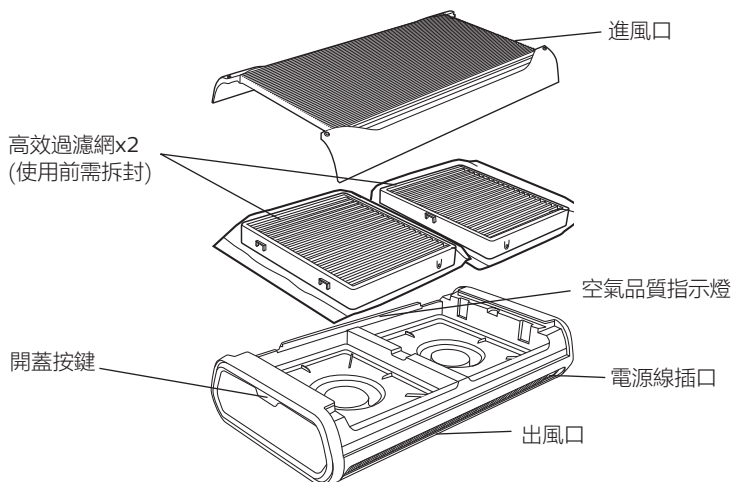

控制按鍵/
顯示介面

USB
充電口

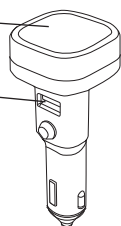

2.1 熟悉飛利浦車用除菌空氣清淨機盒內配件

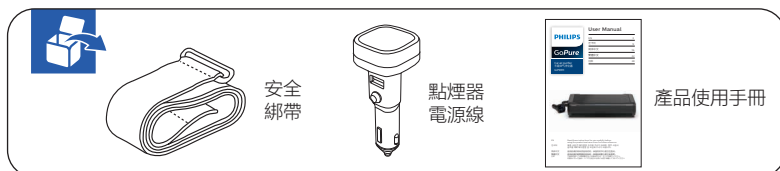

△ 注意

為了您的安全，請依照使用說明安裝清淨機。

為了您的安全，請只使用本包裝盒內的配件安裝清淨機。

Lumileds不承擔任何因安裝不當而引起的損害或事故責任。

3 安裝GoPure車用除菌空氣清淨機

3.1 按開蓋按鍵，打開上蓋，拆除濾網塑膠袋包裝。

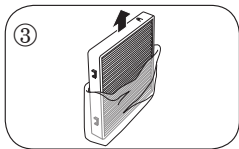
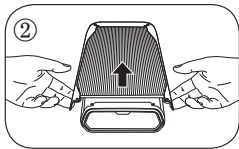
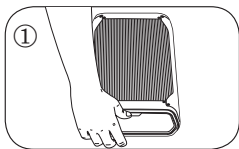

△ 注意

- 為了您的安全，行車時切勿嘗試手動操作清淨機。
- 請勿將清淨機放在汽車儀錶板和安全氣囊上。
- 安裝綁帶不一定適合所有車型。

3.2 安裝和連接控制端

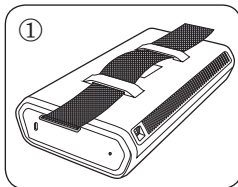

使用安裝綁帶，絨毛面向清淨機。

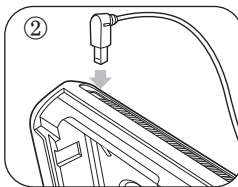

將清淨機連接電源線。

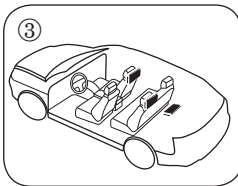

建議安裝在後排頭枕或後窗台。



△ 重要事項

使用飛利浦車載清淨機時：

- 保持車內低風速。
- 保持車窗關閉。

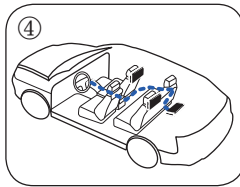

建議車內採隱藏走線方式，建議按照上圖方式經地毯-座椅邊緣-後排頭枕走線。

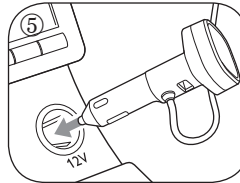

在車內將點煙器插頭連上12V電源插座。

△ 注意

- 故障提示參考如下解決：
- E1: 清淨機主機未連接電源。
 - E2: 清淨機上蓋未蓋好。



4 首次設定手機應用程式(APP)



1. 掃描上圖二維條碼下載「在意空氣」應用程式。
2. 根據應用程式連接提示，使用藍牙連接飛利浦車用除菌空氣清淨機。

△ 注意

- 僅在首次設置空氣清淨機時或智慧手機藍牙設置已執行恢復原廠設定後，此說明才有效。
- 無法同時設置兩個空氣清淨機。
- 確保智慧手機與空氣清淨機之間的距離小於5公尺，且中間沒有任何障

礙物。建議在車內進行配置。

- 「在意空氣」應用程式支援Android 5.0以上版本、IOS 10.0以上版本，過舊版本系統可能無法完整使用其所有功能。「Siri」功能支援IOS12.0以上版本。

5 使用GoPure車用除菌空氣清淨機

啟動汽車引擎，清淨機將自動開機，預設執行上次關機前的模式。



1. 按控制按鍵，切換三種淨化模式：靜音、自動和勁速。
2. 開機狀態下，長按控制按鍵2秒，清淨機將關機。
3. 關機狀態下，可手動按鍵開機，預設執行上次關機前的模式。

認識健康空氣指示燈

點煙器顯示介面空氣指示燈將即時顯示您車內的空氣品質。

	紅色	>76 ug/m ³	PM2.5嚴重污染
	黃色	36-75 ug/m ³	PM2.5中度污染
	藍色	0-35 ug/m ³	PM2.5優
	紅色	L3	Gas濃度等級高
	黃色	L2	Gas濃度等級中
	藍色	L1	Gas濃度等級低

提示：

1. 主機AQI空氣指示燈綜合顯示PM2.5和Gas氣體污染程度，「在意空氣」應用程式中還可以顯示PM1和PM10濃度。
2. 氣體傳感器可偵測以下氣體：甲醛、甲苯、有機揮發氣體、香煙、氨氣等。
3. 氣體傳感器初始化根據環境不同需要不同時間，可能需要等待30秒至3分鐘以顯示Gas濃度等級。



6 過濾網的更換及重置

飛利浦車用除菌空氣清淨機系統由多層過濾網組成，確保最佳空氣清淨品質。所有過濾網均裝配在同一個可簡便更換的過濾網內。

6.1 過濾網更換提醒

1. 飛利浦車用除菌空氣清淨機自動提醒您更換過濾網。

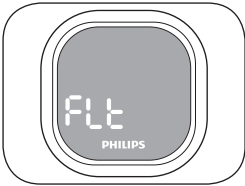

2. 當需要更換濾網時，每次開機時，點煙器顯示器會顯示「FLt」，同時主機黃燈會閃爍。

3. 在意空氣應用程式顯示「濾網壽命已耗盡，請立刻更換」。

△ 重要事項

請務必使用飛利浦原廠的車用除菌空氣清淨機過濾網做及時更換，使您的車用除菌空氣清淨機維持在最佳性能，確保車內空氣最高純淨度。

6.2 如何更換過濾網及重置GoPure車用除菌空氣清淨機

1. 如圖示按壓開蓋按鍵，取下頂蓋。

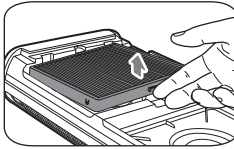

2. 如圖示取下過濾網。

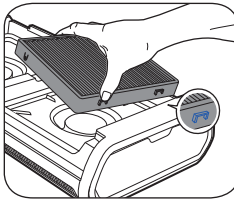

3. 對齊前端的溝槽，插入新的替換過濾網。

△ 重要事項

過濾網只能單向滑入，切勿強行安裝。參見上圖

△ 重要事項

每次更換過濾網之後，您必須重置飛利浦車用除菌空氣清淨機。

1. 頂蓋打開狀態下，長按點煙器顯示器5秒直到聽到「叮叮」兩聲，放開按鍵，濾網歸零重置成功。
2. 扣上頂蓋，車用除菌空氣清淨機即恢復正常工作狀態。
3. 若濾網重置失敗，請重複以上操作。

△ 重要事項

為了安全起見，當打開頂蓋時，清淨機將自動關閉。



7 飛利浦車用除菌空氣清淨機疑難排解

問題 1

無法啟動飛利浦車用除菌空氣清淨機。

解答 1

- 確認已連接12V電源
- 檢查電源線，確保插座已插緊。
- 確保已正常關閉頂蓋。
- 確認點煙器顯示器上是否有故障顯示。
(E1: 清淨機主機未連接電源。E2: 清淨機上蓋未蓋好)
- 再次按點煙器顯示器，如果仍然不能啟動機器，請聯絡零售商。

問題 2

更換過濾網後，點煙器顯示器仍然顯示「Flt」或「E2」。

解答 2

- 重複章節6.2的重置步驟。
- 蓋上頂蓋，清淨機成功重置並正常運行。

問題 3

飛利浦車用除菌空氣清淨機點煙器AQI顯示PM2.5和Gas沒有變化。

解答 3

- 可能表示空氣品質穩定。
- 可能表示空氣通風口堵塞或遭污染。
- 確保空氣清淨機周圍空氣暢通。
- 重啟清淨機，觀察問題是否仍然存在，如果AQI數字仍然長時間沒有變化，請聯絡零售商。

問題 4

飛利浦車用除菌空氣清淨機點煙器AQI顯示PM2.5和Gas頻繁變化。

解答 4

正常現象，清淨機運轉正常。當空氣品質不佳時，清淨機會循序漸進的完成其清淨功能。儘管如此，如果空氣中的粉塵或Gas氣體分佈不均，可能會引起點煙器顯示PM2.5和Gas頻繁變化。這意味著清淨機運轉正常，請讓它完成清淨功能。

問題 5

飛利浦車用除菌空氣清淨機已運轉很長一段時間，但我的車內仍然有異味。

解答 5

車內的異味可能導因於多種因素。車用除菌空氣清淨機採用HESA技術高效選擇性吸附有害氣體和氣味，如甲醛、甲苯、TVOC、汽車廢氣、氨氣等。車內也可能有不斷產生異味的污染源，建議清除污染源或啟動勁速模式加快清淨。

問題 6

智慧手機應用程式無法連接清淨機。

解答 6

確保清淨機電源已連接並正常供電，且設備與智慧手機距離小於5米。

問題 7

飛利浦車用除菌空氣清淨機Gas可以檢測哪些氣體。

解答 7

飛利浦車用除菌空氣清淨機Gas傳感器能檢測氨氣、氫氣、酒精、一氧化碳、甲烷、丙烷、甘烷、丙二醇、酚、甲苯、乙苯、二甲苯、甲醛等有機揮發氣體、香煙、木材、紙張燃燒煙霧等。

問題 8

開機後，飛利浦車用除菌空氣清淨機的Gas數值一直沒有顯示。

解答 8

氣體傳感器初始化根據車內環境不同需要不同時間，為能更準確的檢測空氣品質，可能需要等待30秒至3分鐘以顯示Gas濃度等級，請耐心等待。

問題 9

為什麼車用除菌空氣清淨機聲音很大。

解答 9

車用除菌空氣清淨機有勁速、自動和靜音模式。在勁速模式下，風機轉速最大，可提供最快清淨速度，此時產品運行聲音略高。自動清淨模式會根據環境污染濃度自動調整風速，當空氣良好時，清淨速度和噪音皆會自動降低。





日本

保証とサービス

Lumiledsの保証は下記の条件で適用されます:

- ・本来の使用目的の通り正しく使用した場合
- ・取扱い説明書に記載された方法で使用した場合
- ・本製品と共にご購入証明書(領収書)の原本を提示した場合

Lumiledsの保証は事故、誤り、不適切な使用により製品が損傷を受けた場合には適用されません。

詳しい内容と使い方について、また製品に問題がある場合は、フィリップスのウェブサイト www.philips.com/automotive をご覧いただくか、製品をお求めいただいた店舗にご連絡下さい。

Lumileds Japan G.K.

-ルミレッズジャパン合同会社-

〒108-0075東京都港区港南1-2-70 品川シーズンテラス6F

Tel: 0570-080-123

www.philips.co.jp



1 ▲ 重要

▲ 注意

水、洗剤、発火性溶剤などの液体で洗ったり、本体の上に流したりしないでください。

本製品の上に紙や布などをかぶせたり、置かないでください。

フィリップス GoPure
のお手入れ

- ・GoPureを電源から外して下さい。
- ・柔らかい布以外使わないで下さい。

本製品を乳幼児の手の届くところに設置しないでください。

安全のため、運転中は清浄器の調節や、スマートフォンのアプリを使用した清浄器の確認或いは制御をしないでください。

必ず先に停車してください。

フィリップス車載空気清浄器 GoPureは、精密部品を使用しているため、**落とすと、破損する恐れがあります。**

環境保護にご協力下さい。家庭ゴミと一緒に廃棄せず、最寄りのリサイクルサービスにお持ち下さい。フィルターは家庭ゴミと一緒に捨てる事ができません。



2 製品概要

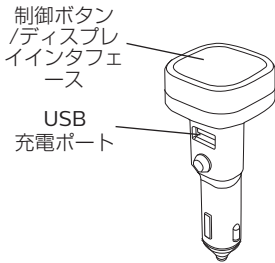
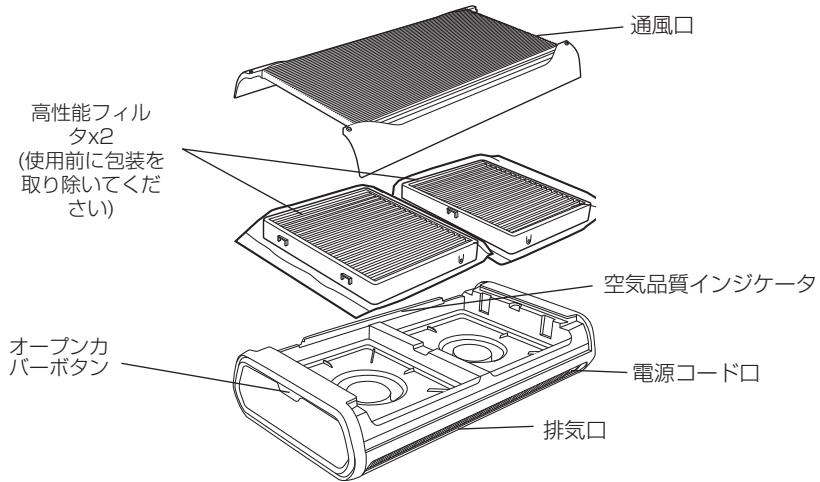

2.1 フィリップス車載空気清浄器 GoPureの関連アクセサリ

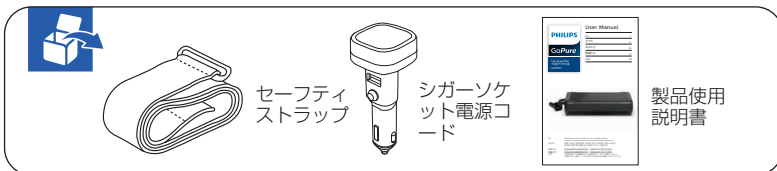

△ 注意

安全のため、使用説明書にしたがって清浄器を設置してください。

安全のため、清浄器の設置には、箱の中の部品のみを使用してください。
不適切な設置によって引き起こされる損害、あるいは事故のいかなる責任も負いません。

3 設置GoPure車載空気清浄器の

3.1 オープンカバーボタンを押し、上部カバーを開けて、フィルターのプラスチック包装を取り除きます。

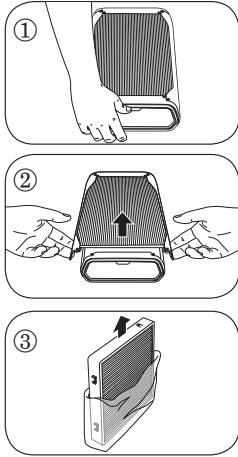

△ 注意

- 安全のため、運転中は決して手動で清浄器を操作しようとししないでください。
- 清浄器は、ダッシュボードやエアバッグの上に置かないでください。
- 設置ストラップは、すべての車種に合うとは限りません。

3.2 設置とコントロール
エンド接続

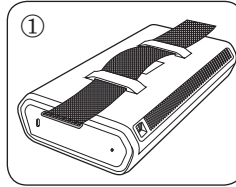

設置ストラップを使用し、絨毛面を清浄器に向けます。

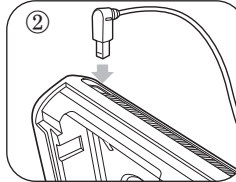

清浄器を電源コードに接続します。

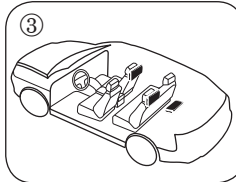

リアシートのヘッドレスト、或いはリアウィンドウとのスペースに設置することをお勧めします。



△ 重要事項

フィリップス GoPure清浄器を使用する際は：
• 車内の風速レベルを低く保ち
• ウィンドウを閉じてください。

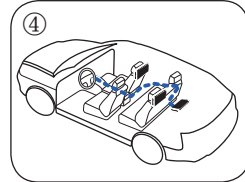

配線は車内に隠す方法を推奨し、上図の方法に従って、フロアマット・シート沿い・リアシートヘッドレストの順に配線することを勧めます。

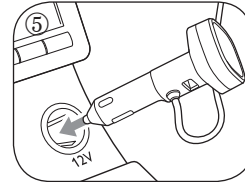

車内で、シガーソケットは12V電源コネクタに接続してください。

△ 注意

エラーが表示された場合は、以下を参考にしてください：

- E1: 清浄器本体が電源に接続されていません。
- E2: 清浄器の上部カバーが開いています。



4 スマートフォンへのアプリケーションプログラム (アプリ)初期設定



△ 注意

- 空気清浄器を初期設定する場合、スマートフォンのブルートゥース設定に工場出荷時にリセット後、当説明が有効になります。
 - 同時に2つの空気清浄器を設置することはできません。
 - スマートフォンと空気清浄器との間の距離が5メートル以下の場合、間には何れの障害物もあってはなりません。車内に設置することをお勧めします。
 - 「Air Matters」アプリはAndroid 5.0以上、IOS 10.0以上のシステムバージョンをサポートします。それ以前のシステムバージョンでは、すべての機能を完全に使用出来ないことがあります。「Siri」機能は、IOS 12.0以上のシステムバージョンをサポートします。
1. 上図のQRコードを読み取って、「Air Matters」アプリをダウンロードします。
 2. アプリの接続表示に基づいて、ブルートゥースを使用してフィリップス車載空気清浄器にリンクさせます。

5 GoPure 車載空気清浄器の使用

車のエンジンをかけると、清浄器のスイッチが自動的に入り、前回スイッチを切る前のモードで運転を始めます。



1. 制御ボタンを押すと、ミュート、自動、ハイスピードの3つの浄化モード間で切り換わります。
2. スイッチが入った状態で制御ボタンを2秒間押し続けると、浄化器のスイッチはOFFになります。
3. スイッチが入っていない状態で、手でボタンを押してスイッチを入れると、前回スイッチを切る前のモードで運転を始めます。

GoPureヘルシーエアインジケータについて

シガーソケットディスプレイインタフェースのエアインジケータは、車内の空気品質をリアルタイムで表示します。

	赤色	>76 ug/m ³	PM2.5深刻な汚染
	黄色	36-75 ug/m ³	PM2.5中程度の汚染
	青色	0-35 ug/m ³	PM2.5良好
	赤色	L3	ガス濃度レベル高
	黄色	L2	ガス濃度レベル中
	青色	L1	ガス濃度レベル低

ヒント：

1. 本体のAQIディスプレイは、PM2.5とガス気体汚染の程度を総合的に表示し、「Air Matters」アプリでPM1及びPM10濃度を表示させることもできます。
2. 気体センサーは以下の気体を測定することができます：ホルムアルデヒド、トルエン、有機性揮発ガス、タバコの煙、アンモニア臭など。
3. 気体センサーの初期化は環境によって異なり、必要な時間も異なります。ガス濃度レベルが表示されるまで、およそ30秒～3分間待つ必要があります。





6 フィルターの交換とリセット

フィリップス車載空気浄化システム GoPureは、多層のフィルターで構成されており、最高の空気浄化品質を実現します。フィルターはすべて、交換が容易なように、同一のフィルター内に組み付けられます。

6.1 フィルター交換のお知らせ

1. フィリップス車載空気清浄器 GoPure は、フィルター交換を自動的にお知らせします。



2. フィルター交換が必要な場合、スイッチを入れると毎回シガーソケットディスプレイモニターに「FLt」が表示されると同時に、本体に黄色のランプが点滅します。

3. 「Air Matters」アプリには、「フィルターが寿命です。すぐに交換してください」と表示されます。

△ 重要事項

GoPure 車載空気清浄器の性能を最高に保ち、車内の空気清浄度を最良に保ため、フィルターの交換にはフィリップス清浄器 GoPureの純正フィルターを使用し、適正な時期に行ってください。

6.2 フィルターの交換と、GoPure 車載空気清浄器のリセット方法

1. 図のように、オープンカバーボタンを押して、上蓋を取り外します。

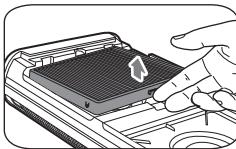

2. 図のように、フィルターを取り外します。

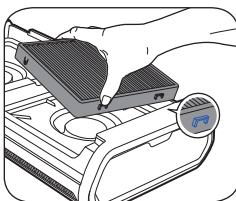

3. 前端部の溝に合わせ、新しい交換フィルターを挿入します。

△ 重要事項

フィルターは一定の向きでしか挿入できません。決して無理して取付けないでください。上図参照

△ 重要事項

1. 上蓋を開けた状態で、「ピッピッ」という音が2回聞こえるまでシガーソケットディスプレイモニターを5秒間長押し、ボタンから手を放すと、フィルターのリセットが完了します。
2. 上蓋を取り付けるとすぐに、車載空気清浄器は通常の作動状態に戻ります。
3. フィルターのリセットに失敗した場合は、上の操作を繰り返してください。

△ 重要事項

安全のため、上蓋を開けると、GoPure 清浄器は自動的にスイッチOFFになります。





7 フィリップス車載空気清浄器 GoPureに関するFAQs

問題 1

フィリップス車載清浄器 GoPureが作動しません。

解決 1

- 12V電源に接続していることを確認します。
- 電源ケーブルをチェックし、ソケットにしっかりと挿入されていることを確認します。
- 上蓋が正常に閉まっていることを確認します。
- シガーソケットディスプレイモニターにエラーが表示されていないか確認します。
(E1: 清浄器本体が電源に接続されていません。E2: 清浄器の上部カバーが開いています)
- もう一度シガーソケットディスプレイモニターを押してみても、機器を起動させることができない場合は、販売店まで連絡して下さい。

問題 2

フィルターを交換した後も、シガーソケットディスプレイモニターに「[FLT]」または「[E2]」が表示されます。

解決 2

- チャプター6.2のリセット手順を繰り返してください。
- 上蓋を閉じ、清浄器のリセットが完了すると、正常に作動します。

問題 3

フィリップス清浄器 GoPureのシガーソケットAQIが表示するPM2.5とガスが変化しません。

解決 3

- 空気品質が安定している可能性があります。空気の通風口が塞がれているか、汚染されている可能性があります。
- 空気清浄器周囲の空気が滞留していないか確認します。
- 清浄器を再起動して、問題が依然存在しているかどうかを確認します。AQIの数

値が依然として長時間変化がない場合には、販売店まで連絡して下さい。

問題 4

フィリップス清浄器 GoPureのシガーソケットAQIが表示するPM2.5とガスが頻繁に変化します。

解決 4

正常な現象で、浄化器の運転は正常です。空気品質が良くない場合、清浄器は順を追って、その浄化機能を完成させます。それでも空気中の粉塵或いはガス気体の分布が一定しない場合、シガーソケットにPM2.5とガスの頻繁な変化が表示されることがあります。これは、清浄器の作動が正常なことを意味するため、その浄化機能を完成させてください。

問題 5

相当長い時間フィリップス車載空気清浄器 GoPureを作動させていますが、車内に依然として変な匂いがします。

解決 5

車内の臭気は、さまざまな要因に起因します。GoPure清浄器はHESA技術を採用しており、ホルムアルデヒド、トルエン、TVOC、自動車排気ガス、アンモニアといった有害ガスと匂いを、高効率に選択して吸着します。車内に絶えず異常な臭気を産生させる污染源がある可能性があるため、污染源を一掃するか、或いはハイスピードモードを起動させて、より迅速に浄化することをお勧めします。

問題 6

スマートフォンのアプリが清浄器に接続できません。

解決 6

清浄器の電源が正常な電源供給源に接続されており、機器がスマートフォンと5×

メートル以内にあることを確認します。

問題 7

フィリップス車載空気清浄器 GoPureは、ガスが何の気体かを測定することができます。

解決 7

フィリップス車載空気清浄器 GoPureのガスセンサーはアンモニア、水素、アルコール、一酸化炭素、メタン、プロパン、グリシン、プロピレングリコール、フェノール、トルエン、エチルベンゼン、キシロール、ホルムアルデヒドといった有機揮発気体、タバコ、木材、紙を燃焼させた煙霧などを測定することができます。

問題 8

スイッチを入れても、フィリップス空気清浄器 GoPureのガス数値が表示されません。

解決 8

気体センサーの初期化は車内環境によって異なり、必要とされる時間も異なります。より正確な空気品質が測定できるように、ガス濃度レベルが表示されるまでおよそ30秒~3分間待つ必要があります。しばらくお待ちください。

問題 9

GoPure清浄器に大きな音がします。

解決 9

GoPure車載空気清浄器は、ハイスピード、自動、ミュートのモードがあります。ハイスピードモードの場合、ファン回転速度最大で急速な浄化を実現し、この時製品の作動音は少し大きくなります。自動浄化モードは、環境汚染濃度によって自動的に風速を調整するため、空気が良い時は浄化速度と騒音が自動的に減少します。









Lumileds is the warrantor of this product.
Philips and the Philips Shield Emblem are registered trademarks of Koninklijke Philips N.V. and are used under license.
2019 © Lumileds Holding B.V. All rights reserved.

Lumileds는 본 제품의 보증인입니다.
Philips와 Philips Shield Emblem 표장은 Koninklijke Philips N.V.의 등록 상표이고, 이에 대해 라이선스를 받아 사용하고 있습니다.
2019 © Lumileds Holding B.V. 모든 권리 보유.

亮銳(Lumileds)為此產品提供質保。
飛利浦(Philips)以及飛利浦盾牌為皇家飛利浦有限公司(Koninklijke Philips N.V.)的註冊商標，皇家飛利浦有限公司許可亮銳使用。
2019 © 亮銳公司(Lumileds Holding B.V.)版權所有。保留所有權利。

亮銳(Lumileds)為此產品提供質保。
飛利浦(Philips)以及飛利浦盾牌為皇家飛利浦有限公司(Koninklijke Philips N.V.)的註冊商標，皇家飛利浦有限公司許可亮銳使用。
2019 © 亮銳公司(Lumileds Holding B.V.)版權所有。保留所有權利。

この製品に関する保証はルミレッズ (Lumileds) が行います。
Philips及びフィリップスの名称、Philipsのシールド(盾)型のロゴは、コーニンクレッカ・フィリップス・エヌ・ヴェ (Koninklijke Philips N.V.) の登録商標であり、ライセンスに基づき使用されています。
2019 © ルミレッズ・ホールディングビーヴィー (Lumileds Holding B.V.) All rights reserved.

3211 008 23531