

Szanowny Kliencie!

Nabywając to urządzenie wybrałeś wysokiej jakości produkt marki PHILIPS. Jej urządzenia spełniają najbardziej zróżnicowane wymagania użytkowników indywidualnych, biurowych i biznesowych.

Urządzenie jest dostarczane z założoną bezpłatną folią atramentową, która wystarcza na wydrukowanie kilku stron testowych. Ta folia atramentowa nie wymaga stosowania karty Plug'n'Print (karty chipowej, zawierającej informacje o stopniu wykorzystania folii atramentowej).

W książce telefonicznej urządzenia można zapisywać pozycje, zawierające kilka numerów i tworzyć grupy, składające się z wielu pozycji. Do różnych pozycji można przypisywać różne dzwonki.

Często wybierane numery można przypisać do przycisków szybkiego wybierania. Te przyciski numeryczne ułatwiają szybkie wybieranie tych numerów.

Wbudowana automatyczna sekretarka (w zależności od modelu) umożliwia zarejestrowanie do 30 minut wiadomości. Można nagrywać wewnętrzne i zewnętrzne wiadomości (=notatki) głosowe. Funkcja zdalnego odtwarzania wiadomości umożliwia odsłuchiwanie nowych wiadomości za pomocą dowolnego aparatu telefonicznego. Kod VIP umożliwia osobom telefonującym uzyskanie połączenia z użytkownikiem przy włączonej automatycznej sekretarce.

Możesz wysłać wiadomości faksowe w różnych rozdzielczościach do jednego lub większej liczby odbiorców, lub do grupy odbiorców. Możesz również odbierać fakсы udostępniane na żądanie przez inne urządzenia i udostępniać dokumenty wysyłane faksem na żądanie.

Użytkownik może skorzystać z pięciu szablonów faksów, zapisanych w pamięci urządzenia. Za pomocą tych szablonów można szybko utworzyć krótką wiadomość faksową lub zaproszenie.

W celu kopiowania dokumentów za pomocą urządzenia należy wybrać rozdzielczość dla tekstu i fotografii. Możliwe jest wykonywanie wielu kopii tego samego dokumentu.

Wysyłanie wiadomości SMS za pomocą urządzenia wymaga aktywacji tej usługi dla używanej linii telefonicznej (ta funkcja nie jest dostępna we wszystkich krajach i sieciach, w zależności od modelu). Do zarządzania otrzymanymi wiadomościami służy rozbudowane menu SMS.

Po włączeniu powiadamiania za pomocą wiadomości SMS, użytkownik otrzymuje wiadomość SMS, wysłaną przykładowo do telefonu komórkowego, jeśli pod jego nieobecność odebrane zostanie połączenie, transmisja faksowa, lub inna wiadomość (ta funkcja nie jest dostępna we wszystkich krajach i sieciach, w zależności od modelu).

Użytkownik może drukować łamigłówki Sudoku o czterech poziomach trudności wraz z rozwiązaniem.

Mamy nadzieję, że będą Państwo zadowoleni z zakupionego urządzenia i jego funkcji!

O instrukcji użytkownika

Korzystając z instrukcji instalacji, przedstawionej na kolejnych stronach, można szybko i łatwo rozpocząć użytkowanie urządzenia. Szczegółowe opisy są podane w kolejnych rozdziałach niniejszej instrukcji obsługi.

Prosimy o dokładne zapoznanie się z całą instrukcją obsługi. Dla poprawnego działania urządzenia niezbędne jest przestrzeganie wszystkich zaleceń dotyczących bezpieczeństwa. Nieprzestrzeganie tych zaleceń zwalnia producenta od jakiegokolwiek odpowiedzialności.

W niniejszej instrukcji obsługi opisane są różne wersje tego urządzenia. Proszę zauważyć, że wiele funkcji występuje tylko w niektórych modelach.

Używane symbole

ZAGROŻENIE!



ZAGROŻENIE!

Ostrzeżenie o zagrożeniu dla ludzi, niebezpieczeństwie uszkodzenia urządzenia lub innych przedmiotów oraz groźnie utraty danych. Niewłaściwe użytkowanie urządzenia może spowodować uszkodzenie ciała, lub straty materialne.

Wskazówku



Rozwiązywanie problemów

Ten symbol oznacza wskazówki, dotyczące bardziej efektywnego i łatwiejszego użytkowania urządzenia.

Spis treści

Szanowny Kliencie!	2	7 Kopiarka	25
O instrukcji użytkownika	2	Wkładanie dokumentów	25
1 Ogólne informacje na temat bezpieczeństwa.....	4	Wykonywanie kopii	25
2 Opis ogólny.....	5	Wykonywanie wielu kopii	25
Przegląd funkcji menu	5	8 Wiadomości SMS	26
Opis urządzenia	6	Wymagania dotyczące wiadomości SMS	26
Panel	7	Wysyłanie wiadomości SMS	26
3 Przygotowanie do pracy.....	8	Powiadamanie przez SMS	26
Zawartość opakowania	8	Odbieranie wiadomości SMS	27
Zakładanie tacy na papier	8	Odczytywanie wiadomości SMS	27
Wkładanie papieru	8	Korzystanie z funkcji SMS	27
Podłączanie słuchawki	9	Drukowanie wiadomości SMS	27
Podłączanie kabla telefonicznego	9	Usuwanie wiadomości SMS	27
Podłączanie kabla zasilającego	9	Zmiana ustawień	28
Przygotowanie do pracy	9	9 Rozrywka i gry	29
4 Funkcje telefoniczne.....	11	Sudoku	29
Nawiązywanie połączenia za pomocą urządzenia	11	10 Ustawienia.....	30
Dostęp do linii zewnętrznej	11	Ustawianie godziny i daty	30
Wybieranie numeru złożonego	12	Wybór języka	30
Wstawianie pauzy podczas wybierania	12	Wybór kraju	30
Wywoływanie dodatkowych funkcji telefonu	12	Wprowadzanie numeru	30
Tryb głośnomówiący	12	Wprowadzanie nazwy/imienia i nazwiska użytkownika	30
Nagrywanie rozmowy telefonicznej	12	Ustawianie kontrastu	30
Książka telefoniczna urzędnika	13	Zmniejszanie prędkości transmisji	31
Grupy	13	Włączanie i wyłączanie dostosowywania wydruku do rozmiarów strony	31
Szybkie wybieranie	14	Ustawianie dzwonki	31
Identyfikacja abonenta wywołującego (CLIP)	14	Konfiguracja przełącznika faksowego	31
Połączenia nieodebrane	15	Drukowanie zestawień i stron pomocy	32
5 Automatyczna sekretarka	16	Uruchamianie przygotowania do pracy	33
Włączanie i wyłączanie	16	11 Linie telefoniczne i urządzenia dodatkowe	34
Edycja komunikatu powitalnego	16	Konfigurowanie linii i usług telefonicznych	34
Odsłuchiwanie wiadomości	17	Podłączanie dodatkowych urządzeń	34
Usuwanie wiadomości	17	Używanie dodatkowego telefonu (Easylink)	35
Ustawianie przekazywania i zdalnego dostępu	18	12 Serwis	36
Korzystanie ze zdalnego dostępu	18	Sprawdzanie zapasu folii atramentowej	36
Funkcje zdalnego sterowania	19	Wymiana folii atramentowej	36
Nagrywanie notatek wewnętrznych	19	Usuwanie zaciętego papieru	37
Zmiana ustawień	20	Usuwanie zaciętego dokumentu	38
6 Faks	21	Czyszczenie	39
Wysyłanie faksu	21	Sprawdzanie wersji oprogramowania sprzętowego	40
Ręczne wysyłanie faksu	22	Użycie kodów serwisowych	40
Bezpośrednie wybieranie wewnętrzne lub wybieranie podadresu	22	Naprawa przez wyłączenie i włączenie zasilania	40
Odsłuchiwanie dźwięków podczas nawiązywania połączenia	22	13 Załącznik	43
Transmisja do wielu odbiorców (= funkcja broadcast)	22	Dane techniczne	43
Wysyłanie faksu z opóźnieniem	23	Gwarancja	43
Odbieranie faksów	23	Deklaracja zgodności (DoC)	44
Ręczny odbiór faksu	23		
Przywoływanie faksów	23		
Używanie szablonów faksów	24		

1 Ogólne informacje na temat bezpieczeństwa

Urządzenie zostało przetestowane pod kątem zgodności z normami EN 60950-1 i IEC 60950-1 i może być współpracować tylko z systemami telefonicznymi i urządzeniami zasilającymi spełniającymi powyższe normy. Urządzenie zostało skonstruowane w celu użytkowania wyłącznie na wskazanym terytorium sprzedaży.

Nie należy dokonywać w nim jakichkolwiek zmian ani stosować ustawień, które nie są opisane w niniejszej instrukcji obsługi. Nieprawidłowe postępowanie może być przyczyną obrażeń, uszkodzenia urządzenia lub utraty danych. Należy stosować się do wszystkich znaków ostrzegawczych i informacji dotyczących bezpieczeństwa.

Przygotowanie do pracy

Urządzenie należy ustawić bezpiecznie, na stabilnej, płaskiej powierzchni. Upadek urządzenia grozi uszkodzeniem oraz zranieniem ludzi, szczególnie małych dzieci. Aby uniknąć zagrożenia dla osób i samego urządzenia należy umieścić wszystkie kable w taki sposób, aby nikt się nie mógł o nie potknąć.

Odległość pomiędzy urządzeniem, a innymi urządzeniami lub przedmiotami musi wynosić co najmniej 15 centymetrów; dotyczy to również dodatkowych telefonów bezprzewodowych. Nie należy ustawiać urządzenia w pobliżu odbiorników radiowych lub telewizyjnych.

Po otwarciu urządzenia jego pokrywa musi być zablokowana w pozycji całkowicie otwartej. Upadek pokrywy podczas obsługi urządzenia może spowodować obrażenia ciała.

Należy chronić urządzenie przed bezpośrednim światłem słonecznym, promieniowaniem ciepłym, dużymi wahaniami temperatury i wilgotności. Nie należy umieszczać urządzenia w pobliżu grzejników i klimatyzatorów. Należy przestrzegać zaleceń dotyczących temperatury i wilgotności, podanych w rozdziale zawierającym dane techniczne.

Urządzenie powinno mieć zapewniony wystarczający dopływ powietrza i nie może być niczym przykryte. Nie wolno umieszczać urządzenia wewnątrz zamkniętych szafek lub opakowań. Nie należy stawiać urządzenia na miękkich powierzchniach, takich jak obrusy lub dywany, ani zakrywać szczelin wentylacyjnych. Nieprzestrzeżenie tego zalecenia może doprowadzić do przegrzania i zapalenia się urządzenia.

Jeśli użytkownik zauważy nadmierne nagrzewanie się urządzenia lub dym wychodzący z urządzenia, powinien natychmiast wyjąć kabel zasilający z gniazdka sieciowego. Następnie należy przekazać urządzenie do przeglądu przez przeszkolonych specjalistów w ośrodku serwisowym. Aby uniknąć zapalenia, należy chronić urządzenie przed otwartym ogniem.

Nie włączaj urządzenia w wilgotnych pomieszczeniach. Nie należy dotykać wtyczki sieciowej, przyłącza sieciowego ani gniazdka telefonicznego mokrymi rękoma.

Należy chronić urządzenie przed zalaniem płynami. W przypadku przedostania się płynów lub ciał obcych do wnętrza urządzenia, należy je odłączyć od sieci zasilającej i przekazać do przeglądu przez przeszkolonych specjalistów w ośrodku serwisowym.

Nie należy pozwalać dzieciom na korzystanie z urządzenia bez nadzoru. Materiały opakowaniowe należy chronić przed dziećmi.

Uwaga, metalowe przedmioty położone w pobliżu słuchawki lub na słuchawce mogą paść do urządzenia.

Zasilanie

Sprawdź czy zasilanie dostępne w miejscu instalacji jest zgodne z wymaganymi parametrami zasilania urządzenia (podanymi na tabliczce znamionowej).

Należy korzystać wyłącznie z dostarczonego kabla zasilającego i telefonicznego.

Urządzenie należy ustawić w sposób zapewniający łatwy dostęp do gniazda zasilającego. Urządzenie nie posiada przycisku włączania/wyłączania. W przypadku awarii należy je odłączyć od zasilania, wyjmując wtyczkę z gniazdka.

W przypadku uszkodzenia izolacji nie wolno dotykać kabla zasilającego ani telefonicznego. Natychmiast wymienić uszkodzone przewody. Należy używać wyłącznie odpowiednich kabli. W razie potrzeby należy się skontaktować z naszym działem pomocy technicznej lub ze sprzedawcą.

Podczas burzy należy odłączyć urządzenie od sieci zasilającej i telefonicznej. Jeśli nie jest to możliwe, należy pamiętać, aby nie korzystać z urządzenia podczas burzy.

Przed czyszczeniem powierzchni urządzenia należy je odłączyć od sieci zasilającej i telefonicznej. Używać miękkiej, niepalącej ściereczki. Nie wolno używać cieplych, gazowych lub łatwo zapalnych środków czyszczących (aerozoli, środków ściernych, związków zawierających połyśk i alkoholu). Nie pozwól, aby jakiegokolwiek płynu dostały się do wnętrza urządzenia.

Wyświetlacz należy czyścić suchą, miękką ściereczką. Pęknięcie wyświetlacza może spowodować wyciek cieczy o słabych właściwościach korozyjnych. Należy chronić przed nią skórę i oczy.

W przypadku awarii zasilania urządzenia nie będzie działać, ale zapisane dane pozostaną zachowane w pamięci.

Naprawy

W przypadku wystąpienia zakłóceń w pracy urządzenia, należy postępować zgodnie z instrukcjami na wyświetlaczu i w raporcie o błądach.

Nie należy samodzielnie wykonywać żadnych napraw. Niewłaściwie wykonane naprawy grożą uszkodzeniem ciała lub urządzenia. Urządzenie powinno być naprawiane wyłącznie przez autoryzowany punkt serwisowy.

Nie wolno usuwać tabliczki znamionowej z urządzenia; gdyż spowoduje to utratę gwarancji.

Materiały eksploatacyjne

Należy korzystać wyłącznie z oryginalnych materiałów eksploatacyjnych. Można je nabyć od wyspecjalizowanych sprzedawców detalicznych oraz w naszym dziale zamówień (patrz ostatnia strona instrukcji). Inne materiały eksploatacyjne mogą uszkodzić urządzenie lub skrócić okres jego eksploatacji.

Zużyte materiały eksploatacyjne należy usuwać, zgodnie z krajowymi przepisami o usuwaniu odpadów.

2 Opis ogólny

Przegląd funkcji menu

Urządzenie jest wyposażone w wymienione poniżej funkcje. Istnieją dwa sposoby uruchamiania funkcji:

Nawigacja w menu: Naciśnij **OK** lub jeden z dwóch przycisków ze strzałkami **▲/▼** aby otworzyć menu funkcji. Użyj **▲/▼**, aby przechodzić pomiędzy pozycjami menu. Użyj **OK** aby wybrać funkcję. Naciśnij przycisk **C**, aby wrócić do poprzedniego poziomu menu. Naciśnij **STOP** aby zamknąć menu i powrócić do trybu początkowego.

Bezpośrednie wywoływanie funkcji: Możesz wywołać funkcję menu bezpośrednio, używając numeru funkcji. Naciśnij **OK** i wprowadź właściwy numer funkcji używając klawiatury numerycznej. Potwierdź za pomocą **OK**. Numer funkcji znajdziesz na poniższej liście.

Wskazówki



Drukowanie lista funkcji

Naciśnij **[1]** i **[6]**, aby wydrukować wszystkie funkcje i ustawienia urządzenia.

1 Książka telefoniczna

[1][1] Wyszukiwanie pozycji	strona 11
[1][2] Nowa pozycja.....	strona 13
[1][3] Tworzenie grup.....	strona 13
[1][4] Szybkie wybieranie.....	strona 14
[1][5] Zmiana pozycji	strona 13
[1][6] Usuwanie pozycji	strona 13
[1][7] Drukowanie pozycji	strona 32

2 Połączenia

[2][1] Połączenia przychodzące.....	strona 11
[2][2] Połączenia wychodzące.....	strona 11
[2][3] Drukowanie pozycji	strona 32

3 Faksy

[3][1] Odbiór faksów udostępnianych przez polling	strona 23
[3][2] Wysyłanie faksów przez polling.....	strona 24
[3][3] Wysyłanie faksu z opóźnieniem.....	strona 23
[3][4] Transmisja do wielu odbiorców (= funkcja broadcast)	strona 22
[3][5] Drukowanie dziennika faksów	strona 32
[3][6] Drukowanie raportu nadawczego	strona 32
[3][7] Drukowanie z pomniejszeniem	strona 31
[3][8] Zmniejszanie prędkości transmisji	strona 31

4 Różne

[4][1] Lista połączeń.....	strona 32
[4][2] Włączanie i wyłączenie dźwięku informującego o połączeniach oczekujących (PPF 675)	strona 12

[4][3] Używanie szablonów faksów.....	strona 24
[4][4] Ustawianie kontrastu.....	strona 30
[4][5] Użycie kodów serwisowych.....	strona 40
[4][6] Sprawdzanie zapasu folii atramentowej	strona 36
[4][7] Sprawdzanie wersji oprogramowania sprzętowego	strona 40
[4][8] Sudoku.....	strona 29

5 Przełącznik faksowy

[5][1] Konfiguracja trybu dziennego.....	strona 31
[5][2] Konfiguracja trybu nocnego	strona 31
[5][3] Ustawianie zegara	strona 31
[5][4] Easylink.....	strona 35
[5][5] Ustawienia dzwonki	strona 31

6 SMS

(PPF 675)

[6][1] Wysyłanie wiadomości SMS.....	strona 26
[6][2] Odczytywanie wiadomości SMS.....	strona 27
[6][3] Drukowanie wiadomości SMS	strona 27
[6][4] Usuwanie wiadomości SMS	strona 27
[6][5] Powiadamianie przez SMS.....	strona 26
[6][6] Dostęp za pomocą SMS	strona 28

7 Automatyka sekretarki

(PPF 675)

[7][1] Wyłączanie i włączanie automatycznej sekretarki	strona 16
[7][2] Odsluchiwanie wiadomości	strona 17
[7][3] Nagrywanie notatek wewnętrznych	strona 19
[7][4] Ustawianie czasu nagrywania.....	strona 20
[7][5] Edycja komunikatu	strona 16
[7][6] Używanie komunikatu, bez nagrywania wiadomości (=notatka zewnętrzna)	strona 17
[7][7] Przekazywanie wiadomości	strona 18
[7][8] Wprowadzanie kodu VIP	strona 20
[7][9] Wprowadzanie kodu dostępu	strona 18

9 Ustawienia

[9][1] Ustawianie godziny i daty.....	strona 30
[9][2] Wybór języka	strona 30
[9][3] Wybór kraju.....	strona 30
[9][4] Wprowadzanie numeru	strona 30
[9][5] Wprowadzanie nazwy.....	strona 30
[9][6] Konfigurowanie linii i usług telefonicznych	strona 34

Opis urządzenia

- 1 Słuchawka
- 2 Taca na papier
- 3 Podajnik dokumentów (należy je wkładać stroną zadrukowaną do góry)
- 4 Panel z wyświetlaczem
- 5 Gniazdo  — gniazdo do podłączania kabla telefonicznego
- 6 Gniazdo **EXT** — gniazdo do podłączania dodatkowych urządzeń
- 7 Gniazdko **LINE** — Gniazdko połączeniowe kabla telefonicznego

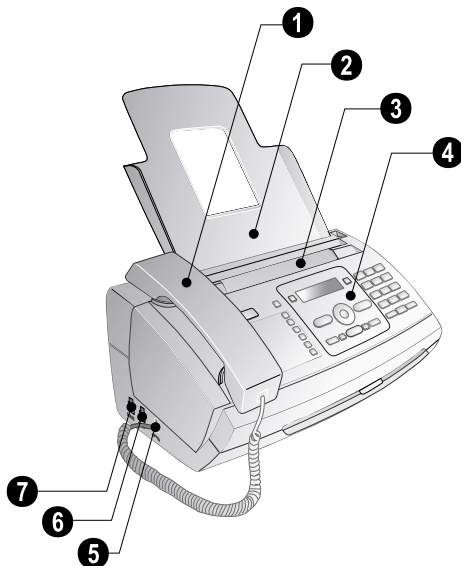

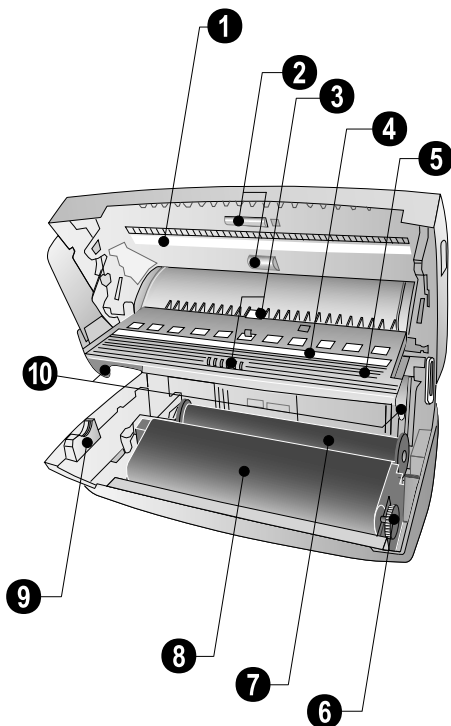

- 1 Skaner
- 2 Rolki automatycznego podajnika dokumentów
- 3 Podpórki rolek pobierających
- 4 Prowadnica dokumentów / folia skanera
- 5 Pokrywa skanera i automatycznego podajnika dokumentów
- 6 Kółko zębate napinające folię atramentową
- 7 Rolka folii atramentowej w tylnej komorze folii atramentowej
- 8 Rolka folii atramentowej w przedniej komorze folii atramentowej
- 9 Gniazdko karty Plug'n'Print
- 10 Blokady pokrywy skanera i automatycznego podajnika dokumentów





Panel

 – Zostaje podświetlony po odebraniu nowych wiadomości / wymienia nowe wiadomości z podmenu / pulsuje w przypadku błędu urządzenia (na przykład przy braku folii atramentowej)

 – Krótkie naciśnięcie: Przywoływanie numerów szybkiego wybierania. Pozycje wybiera się za pomocą ▲/▼ lub przycisków numerycznych / wciśnięcie i przytrzymanie: Przypisanie nowej pozycji szybkiego wybierania

 – Krótkie naciśnięcie: Wywołanie pozycji książki telefonicznej. Pozycje wybiera się za pomocą ▲/▼ / Wciśnięcie i przytrzymanie: wprowadzanie nowego wpisu

 – Ustawianie zegara i trybów odbioru faksów (= przełącznik faksowy). Wybrany tryb jest pokazany na wyświetlaczu * (dzień), ☾ (noc). Zegar włącza się również za pomocą 

STOP – Przerwanie wykonywania funkcji / powrót do trybu wyjściowego / wysunięcie dokumentów / (PPF 675): zakończenie odtwarzania wiadomości

C – Powrót do poprzedniego poziomu menu / krótkie naciśnięcie: usuwanie pojedynczych znaków / naciśnięcie i przytrzymanie: usunięcie wszystkich wprowadzonych znaków / (PPF 675): podczas odtwarzania: usunięcie pojedynczej wiadomości / w trybie początkowym: usuwanie wszystkich wiadomości

▲/▼ – Wywoływanie funkcji menu / nawigacja po menu / wybór opcji / przesuwanie kursora / regulacja głośności

OK – Wywoływanie funkcji menu / potwierdzanie wprowadzonych danych

START – Krótkie naciśnięcie: Uruchomienie transmisji wiadomości / przyciśnięcie i przytrzymanie: uruchomienie pollingu faksu

 (PPF 675) – Wyświetlenie menu automatycznej sekretarki

 – Krótkie naciśnięcie: Drukowanie stron z tekstem pomocy i list ustawień / przyciśnięcie i przytrzymanie: Uruchomienie procesu przygotowania do pracy

COPY – Krótkie naciśnięcie: wykonanie kopii / przyciśnięcie i przytrzymanie: wykonywanie wielu kopii / (PPF 675): drukowanie SMS

 – Ustawianie wyższej rozdzielczości dla faksów i kopiowania (ROZDZ.: STANDARD, ROZDZ.: DOBRA, ROZDZ.: FOTO)

 (PPF 675) – Wywołanie menu SMS (ta funkcja nie jest dostępna we wszystkich krajach i sieciach)

Klawiatura numeryczna – Wprowadzanie cyfr, liter i znaków specjalnych / naciśnięcie i przytrzymanie: Wywoływanie numerów szybkiego wybierania

 – Krótkie naciśnięcie: Przełączanie pomiędzy listą 10 ostatnio wybranych numerów (= lista numerów do ponownego wybierania) / naciśnięcie i przytrzymanie: Lista dziesięciu ostatnich połączeń (= lista osób telefonujących)

 – Wybieranie z odłożoną słuchawką / (PPF 675): funkcja zestawu głośnomówiącego

R – Krótkie naciśnięcie: wprowadź funkcję krótkiego przzerwania na linii (Hook Flash) jako menu biurowe w danej centrali PABX, lub aby wywoływać specjalne funkcje w publicznej centrali telefonicznej (PSTN)/długie naciśnięcie: Wstawianie pauzy podczas wybierania

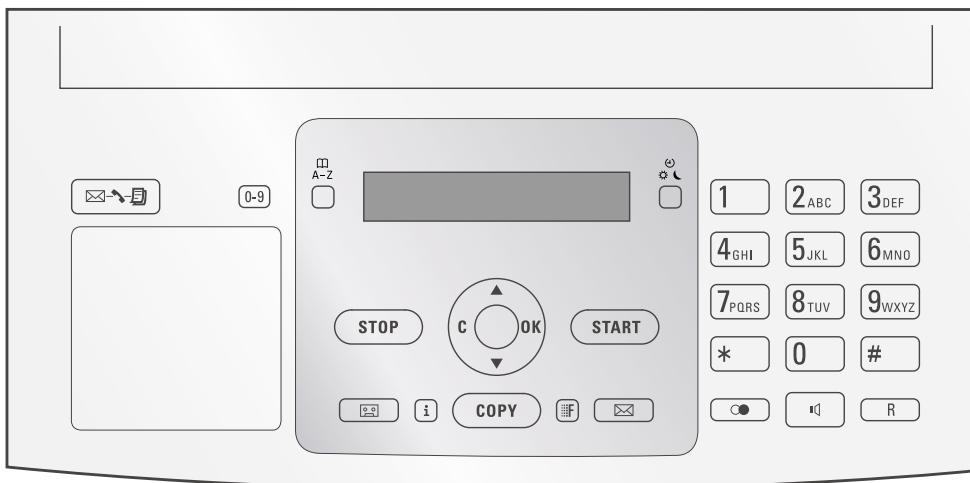

3 Przygotowanie do pracy

Zawartość opakowania

- 1 Urządzenie
- 2 Słuchawka telefoniczna
- 3 Kabel spiralny do słuchawki telefonicznej
- 4 Taca na papier
- 5 Kabel zasilający z wtyczką (właściwą dla danego kraju)
- 6 Kabel telefoniczny z wtyczką (właściwą dla danego kraju)

Instrukcja obsługi z instrukcją instalacji (nie przedstawioną na ilustracji)

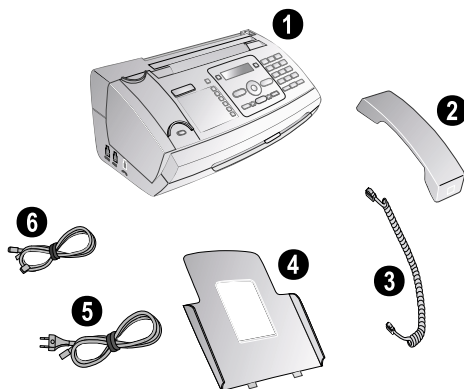

Wskazówka



Niekompletna zawartość opakowania

Jeśli brakuje jednego z elementów lub jest on uszkodzony, proszę skontaktować się ze sprzedawcą lub z naszym działem obsługi klienta.

Zakładanie tacy na papier

Włóż tacę na papier do otworów znajdujących się za mechanizmem podawania papieru.

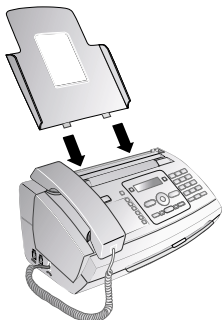

Wkładanie papieru

Odbieranie dokumentów i wykonywanie kopii wymaga włożenia papieru do urządzenia. Należy używać wyłącznie odpowiedniego rodzaju papieru, w standardowym formacie **A4** (210 × 297 milimetrów · najlepiej o gramaturze 80 g/m²). Należy postępować zgodnie ze specyfikacjami umieszczonymi w rozdziale, który zawiera dane techniczne.

Wskazówka



Ładowanie papieru

Rozdziel arkusze papieru, układając je w wachlarz, a następnie wyrównaj je, stukając lekko brzegiem arkuszy w płaską powierzchnię. W ten sposób można zapobiec jednoczesnemu pobieraniu kilku arkuszy papieru.

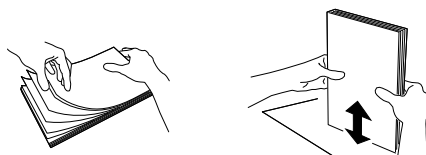

- 1 Pociągnij do przodu dźwignię, znajdującą się po prawej stronie mechanizmu podającego papier.
- 2 Włóż papier do podajnika papieru. Możesz włożyć **maksymalnie 50 arkuszy** (A4 · 80 g/m²).
- 3 Popchnij dźwignię, znajdującą się po prawej stronie mechanizmu podającego papier, aby zablokować papier.

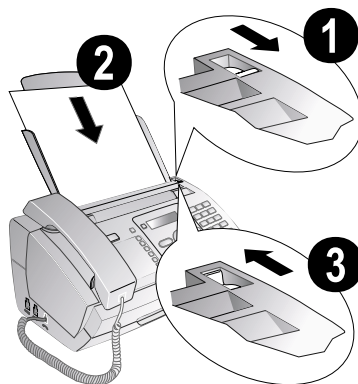

Podłączanie słuchawki

Włóż jedną końcówkę kabla spiralnego do gniazdka w słuchawce telefonicznej. Włóż drugą końcówkę do gniazdka oznaczonego symbolem .

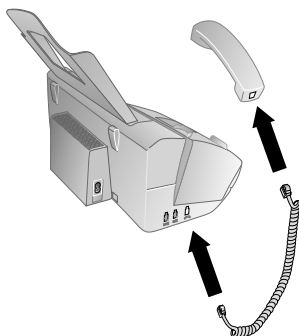

Podłączanie kabla telefonicznego

Wskazówka



Analogowe urządzenie telefaksowe

To urządzenie jest faksem analogowym (Grupa 3). To nie jest urządzenie ISDN (Grupa 4), więc bezpośrednia współpraca z łączem ISDN nie jest możliwa. Wymaga adaptera analogowego lub modułu do podłączania terminali analogowych.

Podłącz kabel telefoniczny do urządzenia, wkładając go do gniazdka oznaczonego **LINE** (Złącze RJ-11). Włóż wtyczkę kabla telefonicznego do gniazdka linii telefonicznej.

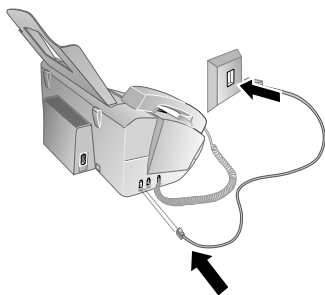

Wskazówka



Połączenie z prywatną automatyczną centralą telefoniczną

Jeśli podłączasz urządzenie jako telefon wewnętrzny do systemu telefonicznego, to musisz ustawić je w trybie pracy jako telefon wewnętrzny (zobacz również *Rozdział Podłączenie telefonów i dodatkowe urządzenia*, strona 34).

Podłączanie kabla zasilającego

UWAGA!



Napięcie sieci zasilającej w miejscu instalacji!

Sprawdź czy zasilanie dostępne w miejscu instalacji jest zgodne z wymaganymi parametrami zasilania urządzenia (podanymi na tabliczce znamionowej).

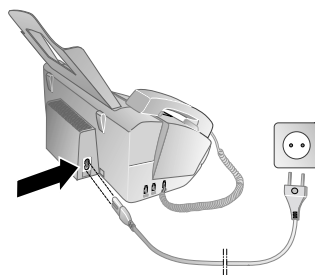

Włóż kabel zasilający do gniazda znajdującego się z tyłu urządzenia. Podłączyć przewód zasilający do gniazdka sieciowego.



Przygotowanie do pracy

Po podłączeniu urządzenia do sieci zasilającej rozpocznie się proces przygotowania do pracy. Naciśnij . Urządzenie wydrukuje stronę z tekstem pomocy.

Wybór języka

- 1 Użyj /, aby wybrać żądany język komunikatów wyświetlacza.
- 2 Potwierdź za pomocą **OK**.



Wybór kraju

UWAGA!



Prawidłowe ustawienie kraju!

Należy ustawić kraj, w którym urządzenie jest używane. W przeciwnym razie urządzenie nie będzie dostosowane do sieci telefonicznej. Jeśli dany kraj nie znajduje się na liście, musisz wybrać inne ustawienie i używać kabla telefonicznego właściwego dla danego kraju. Skontaktuj się ze sprzedawcą.

- 1 Użyj /, aby wybrać kraj, w którym urządzenie jest używane.
- 2 Potwierdź za pomocą **OK**.

Po wprowadzeniu tych danych, urządzenie wydrukuje kolejną stronę z informacjami pomocniczymi i sprawdzi linię telefoniczną.

Wprowadzanie numeru

Twoje nazwisko i numer będą dodawane razem z datą, godziną i numerem strony w górnej części (= nagłówku) każdego faksu.

- 1 Wprowadź swój numer. Znak plus możesz wprowadzić, używając **#** lub *****.
- 2 Potwierdź za pomocą **OK**.

Wprowadzanie nazwy / imienia i nazwiska

- 1 Wprowadź swoją nazwę/imię i nazwisko. Znaki wprowadza się za pomocą przycisków numerycznych (zobacz napisy na przyciskach). Znaki specjalne wprowadza się za pomocą **0**. Naciskaj odpowiedni przycisk wielokrotnie, aż na wyświetlaczu pojawi się żądana litera lub znak specjalny.

Wskazówka



Nawigacja w Edytorze

Kursor przesuwa się za pomocą **▲/▼**. Do usuwania pojedynczych znaków służy przycisk **C**.

- 2 Potwierdź za pomocą **OK**.

Po wprowadzeniu danych, urządzenie wydrukuje skrócony opis funkcji.

Ustawianie godziny i daty

- 1 Podaj godzinę, np. **1** **4** **0** **0** dla godziny 14.00.
- 2 Wprowadź datę (dwie cyfry w każdym polu), przykładowo **0** **8** **0** **6** **0** **7** aby ustawić 8 sierpnia 2007 r.
- 3 Potwierdź za pomocą **OK**.

Wskazówka



Rozpoczęcie procesu przygotowania do pracy

W każdej chwili możesz uruchomić od nowa proces przygotowywania do pracy. Naciśnij **i** oraz **2**.

4 Funkcje telefoniczne

Wskazówka



Wydruk funkcji książki telefonicznej

Naciśnij [1] oraz [3] aby wydrukować przegląd funkcji książki telefonicznej.

Informacje o podłączaniu dodatkowych telefonów i dostępnych funkcjach znajdziesz w rozdziale Podłączanie telefonów i dodatkowe urządzenia, Strona 34.

Nawiązywanie połączenia za pomocą urządzenia

Wybierz żądany numer. Możesz to zrobić kilkoma sposobami: Następnie podnieś słuchawkę.

Wskazówka



Bezpośrednie wybieranie

Możesz też najpierw podnieść słuchawkę, a potem wybrać numer. Wybieranie rozpocznie się natychmiast.

Ręczne wybieranie numerów: Wybierz żądany numer telefonu za pomocą klawiatury numerycznej.

Książka Telefoniczna:

1 Naciśnij [A-Z].

Wskazówka



Funkcja dostępu

Możesz również dzwonić pod numery pozycji książki telefonicznej, naciskając **OK**, [1] [1] i **OK**.

2 Wybierz pozycję za pomocą ▲/▼. Wprowadzanie początkowych liter za pomocą przycisków numerycznych przyspiesza poruszanie się w książce telefonicznej.

Wskazówka



Wiele kategorii w jednej pozycji

Możesz zapisać tę samą pozycję z tą samą nazwą wielokrotnie w różnych kategoriach. Pierwsza litera nazwy kategorii jest wyświetlana w książce telefonicznej po pozycji.

Szybkie wybieranie: Naciśnij [0-9]. Wybierz żądaną pozycję, używając ▲/▼ lub przycisków numerycznych.

Wskazówka



Funkcja dostępu

Możesz również łączyć pozycje szybkiego wybierania przytrzymując naciśnięty odpowiedni przycisk numeryczny (przez co najmniej dwie sekundy).

Lista ponownego wybierania: Naciśnij **OK**. Użyj ▲/▼, aby wybrać pozycję z listy uprzednio wybranych numerów.

Wskazówka



Funkcja dostępu

Listę ponownego wybierania numerów można wyświetlić, naciskając: **OK**, [2] [2] i **OK**.

Lista telefonujących: Przytrzymaj naciśnięty przycisk **OK** (przez co najmniej dwie sekundy). Użyj ▲/▼ aby wybrać pozycję z listy telefonujących.

Wskazówka



Funkcja dostępu

Możesz również załadować listę telefonujących, naciskając **OK**, [2] [1] i **OK**.

Wskazówka



Identyfikacja abonenta wywołującego (CLIP)

Aby ta funkcja działała, linia telefoniczna musi mieć włączoną usługę identyfikacji abonenta wywołującego (CLIP - dostępność tej usługi jest zależna od kraju i sieci). Numer i nazwa abonenta nie będą wyświetlane, jeśli abonent ma numer zastrzeżony.

Dostęp do linii zewnętrznej

Centrale abonenckie (PABX) występują w wielu biurach i w niektórych domach. Użytkownik podłączony do centrali PABX musi wybrać kod dostępu linii zewnętrznej w celu nawiązania połączenia z publiczną siecią telefoniczną (PSTN).

Wprowadź kod dostępu do linii zewnętrznej, który służy do połączenia z publiczną siecią telefoniczną, zanim wybierzesz żądany numer lub skorzystasz z zachowanego wcześniej wpisu. Domyślny kod dostępu to [0].

Wskazówka



Nieprawidłowy kod dostępu do linii zewnętrznej

W rzadkich przypadkach kod dostępu do linii zewnętrznej może być inną cyfrą, lub liczbą dwucyfrową. W starszych systemach telefonicznych kodem dostępu do linii zewnętrznej może być R (= Flash). Naciśnij **R**, aby wprowadzić taki kod dostępu do linii zewnętrznej. Jeśli nawiązanie połączenia z publiczną siecią telefoniczną nie jest możliwe, skontaktuj się z dostawcą swojego systemu telefonicznego.

Wskazówka



Połączenie z prywatną automatyczną centralą telefoniczną

Jeśli urządzenie jest stale przypisane do numeru wewnętrznego, możesz zapisać numer dostępowy do linii zewnętrznej za pomocą funkcji 96 (patrz strona 34).

Wybieranie numeru złożonego

Możliwe jest łączenie i edycja wprowadzanych ręcznie numerów i zapisanych pozycji, przed rozpoczęciem wybierania. Przykładowo, jeśli zapisałeś numer operatora tanich połączeń telefonicznych (wybieranych indywidualnie) jako pozycję książki telefonicznej możesz wybrać tę pozycję a następnie wprowadzić ręcznie dalszą część żadanego numeru telefonu, lub wybrać inną zapisaną pozycję.

Wstawianie pauzy podczas wybierania

Wstawienie pauzy do wybranego numeru telefonu może być konieczne na przykład w celu uzyskania dostępu do linii zewnętrznej, numeru wewnętrznego lub podadresu, albo jako elementu numeru międzystrefowego. Przytrzymaj naciśnięty przycisk **R** (przez co najmniej dwie sekundy). Na wyświetlaczu pojawi się -. Druga część numeru wybierana jest po krótkiej przerwie.

Wywoływanie dodatkowych funkcji telefonu

(Ta funkcja nie jest dostępna we wszystkich krajach i sieciach)

Można używać dodatkowych funkcji telefonu, na przykład funkcji oczekiwania, przekazywania połączeń i zestawiania połączeń trójstronnych. Skontaktuj się ze operatorem telefonicznym w celu uzyskania informacji, czy ta dodatkowa funkcja jest dostępna dla Twojej linii. Sygnał przekazywany do centrali, umożliwiający korzystanie z tych usług to krótka przerwa na linii (tzw. Sposób korzystania z tych funkcji zależy od operatora telefonii i może się różnić od opisu przedstawionego poniżej.

Nawiązywanie drugiego połączenia

- 1 Podczas połączenia, naciśnij **R**.
- 2 Wprowadź żądany numer za pomocą klawiatury numerycznej lub wybierz zapisaną pozycję.

Przełączanie pomiędzy połączeniami (= zmiana połączeń)

Naciśnij **R**, aby przełączać pomiędzy połączeniami.

Odbieranie drugiego połączenia

Podczas rozmowy możesz być informowany tonem sygnałowym o otrzymaniu innego połączenia (= powiadamanie o połączeniach oczekujących), jeśli Twój dostawca usług telefonicznych oferuje taką usługę. Dźwięk informujący o połączeniu oczekującym jest wyłączony fabrycznie.

Podczas trwania połączenia, naciśnij **R**, aby odebrać nowe połączenie.

Wskazówka



Identyfikacja abonenta wywołującego (CLIP)

Aby ta funkcja działała, linia telefoniczna musi mieć włączoną usługę identyfikacji abonenta wywołującego (CLIP - dostępność tej usługi jest zależna od kraju i sieci). Numer i nazwa abonenta nie będą wyświetlane, jeśli abonent ma numer zastrzeżony.

Włączanie i wyłączenie dźwięku informującego o połączeniach oczekujących

- 1 Naciśnij **OK**, **[4]** **[2]** oraz **OK**.
- 2 Użyj przycisku **▲/▼**, aby włączyć lub wyłączyć powiadamanie o połączeniach oczekujących.
- 3 Potwierdź za pomocą **OK**.

Tryb głośnomówiący

(PPF 675)

- 1 Naciśnij **[M]** aby wybrać numer bez podnoszenia słuchawki. W głośniku usłyszysz sygnał zgłoszenia linii.
- 2 Wprowadź żądany numer za pomocą klawiatury numerycznej lub wybierz zapisaną pozycję. Wybieranie rozpocznie się natychmiast. W tym momencie, nie jest już możliwe dokonywanie jakichkolwiek zmian błędnie wprowadzonych numerów.

Wskazówka



Tryb głośnomówiący

W celu uzyskania optymalnej jakości dźwięku umieść słuchawkę w pobliżu urządzenia, z mikrofonem skierowanym do góry.

Nagrywanie rozmowy telefonicznej

(PPF 675)

Możesz nagrać rozmowę telefoniczną. Po nagraniu przycisk **[☒] [☒]** miga i możliwe jest odsłuchanie nagrania tak jak wiadomości zapamiętanej w automatycznej sekretarce.

UWAGA!



Nagrywanie rozmowy telefonicznej!

Masz obowiązek powiadomić rozmówcę o nagrywaniu rozmowy.

- 1 Podczas połączenia, naciśnij **[2]**. Rozpocznie się nagrywanie.
- 2 Naciśnij **[2]** ponownie, aby zakończyć nagrywanie.

Książka telefoniczna urzędnika

W książce telefonicznej urzędnika można zapisywać pozycje, zawierające kilka numerów i tworzyć grupy, składające się z wielu pozycji. Do różnych pozycji można przypisywać różne dzwonki. Należy postępować zgodnie ze specyfikacjami umieszczonymi w rozdziale, który zawiera dane techniczne.

Wskazówki



Nawigacja w Edytorze

Kursor przesuwa się za pomocą **▲/▼**. Do usuwania pojedynczych znaków służy przycisk **C**. Naciśnij **STOP** aby zamknąć menu i powrócić do trybu początkowego.

Zapisywanie pozycji

- 1 Przytrzymaj naciśnięty przycisk **[A-Z]** (przez co najmniej dwie sekundy).

Wskazówki



Funkcja dostępu

Można też uruchomić tę funkcję, naciskając: **OK**, **[1][2]** i **OK**.

- 2 Wprowadź nazwę/nazwisko. Znaki wprowadza się za pomocą przycisków numerycznych (zobacz napisy na przyciskach). Znaki specjalne wprowadza się za pomocą **[0]**. Naciskaj odpowiedni przycisk wielokrotnie, aż na wyświetlaczu pojawi się żądana litera lub znak specjalny.
- 3 Potwierdź za pomocą **OK**.
- 4 Używając **▲/▼**, wybierz kategorię, w której chciałbyś zapisać wprowadzony numer: **NUMER: DOM**, **NUMER: PRACA**, **NUMER: KOMÓRKA** lub **NUMER: FAKS**.
- 5 Potwierdź za pomocą **OK**.
- 6 Wprowadź numer telefonu.
- 7 Potwierdź za pomocą **OK**.
- 8 Możesz przypisać dźwięk dzwonka do numeru. Używając klawiszy numerycznych od **[0]** do **[9]**, wybierz dźwięk dzwonka. Używając **▲/▼** możesz ustawić głośność.
- 9 Potwierdź za pomocą **OK**. Pozycja została zapisana.

Edycja pozycji

- 1 Naciśnij **OK**, **[1][5]** oraz **OK**.
- 2 Używając **▲/▼** wybierz pozycję, którą chcesz edytować.
- 3 Potwierdź za pomocą **OK**.
- 4 Dokonaj edycji nazwy / imienia i nazwiska.
- 5 Potwierdź za pomocą **OK**.
- 6 Używając **▲/▼**, wybierz kategorię, w której chciałbyś zapisać wprowadzony numer: **NUMER: DOM**, **NUMER: PRACA**, **NUMER: KOMÓRKA** lub **NUMER: FAKS**.
- 7 Potwierdź za pomocą **OK**.
- 8 Wprowadź numer telefonu.
- 9 Potwierdź za pomocą **OK**.
- 10 Możesz przypisać dźwięk dzwonka do numeru. Używając klawiszy numerycznych od **[0]** do **[9]**, wybierz dźwięk dzwonka. Używając **▲/▼** możesz ustawić głośność.
- 11 Potwierdź za pomocą **OK**. Pozycja została zapisana.

Usuwanie pozycji

- 1 Naciśnij **OK**, **[1][6]** oraz **OK**.
- 2 Użyj **▲/▼** aby wybrać pozycję, którą chcesz usunąć.
- 3 Potwierdź za pomocą **OK**.
- 4 Potwierdź **USUN: TAK** używając **OK**.

Grupy

Możesz połączyć kilka pozycji książki telefonicznej w grupę. Wiadomość zostaje wysłana po kolei do wszystkich członków tej grupy.

Dodawanie pozycji do grupy

- 1 Naciśnij **OK**, **[1][3]** oraz **OK**.
- 2 Użyj **▲/▼** aby wybrać grupę, którą chcesz utworzyć.
- 3 Potwierdź za pomocą **OK**. Możesz dodawać pozycje do tej grupy, wyświetlać członków grupy, usunąć grupę, lub wysłać faks do grupy.
- 4 Używając **▲/▼** wybierz **DODAJ NUMER?**.
- 5 Potwierdź za pomocą **OK**.
- 6 Użyj **▲/▼**, aby wybrać pozycję, którą chcesz dodać do grupy.
- 7 Potwierdź za pomocą **OK**.
- 8 Powtarzaj kroki od **4** do **6** w celu dodania dodatkowych pozycji do grupy.
- 9 Naciśnij **STOP** aby zakończyć wprowadzanie danych.

Wyświetlanie pozycji grupy

- 1 Naciśnij **OK**, **[1][3]** oraz **OK**.
- 2 Użyj **▲/▼**, aby wybrać grupę, którą chcesz wyświetlić.
- 3 Potwierdź za pomocą **OK**.

- 4 Używając ▲/▼ wybierz PRZEGL. NUMERY?.
- 5 Potwierdź za pomocą OK.
- 6 Możesz przechodzić pomiędzy pozycjami w grupie, za pomocą ▲/▼.
- 7 Naciśnij dwukrotnie STOP, aby wrócić do trybu początkowego.

Usuwanie pojedynczych lub wszystkich pozycji grupy

Usuwanie pojedynczej pozycji

- 1 Naciśnij OK, [1] [3] oraz OK.
- 2 Użyj ▲/▼, aby wybrać grupę, z której chcesz usunąć pozycje.
- 3 Potwierdź za pomocą OK.
- 4 Używając ▲/▼ wybierz SKASOWAĆ NUMER?.
- 5 Potwierdź za pomocą OK.
- 6 Użyj ▲/▼ aby wybrać pozycję, którą chcesz usunąć.
- 7 Potwierdź za pomocą OK.
- 8 Używając ▲/▼ wybierz USUN: TAK.
- 9 Potwierdź za pomocą OK. Pozycja została usunięta.

Usuwanie grupy

- 1 Naciśnij OK, [1] [3] oraz OK.
- 2 Użyj ▲/▼, aby wybrać grupę, którą chcesz usunąć.
- 3 Potwierdź za pomocą OK.
- 4 Używając ▲/▼ wybierz SKASOWAĆ NUMER?.
- 5 Potwierdź za pomocą OK.
- 6 Używając ▲/▼ wybierz USUN: WSZYS. SMS.
- 7 Potwierdź za pomocą OK. Wszystkie pozycje w grupie zostaną usunięte.

Szybkie wybieranie

Często wybierane numery można przypisać do przycisków szybkiego wybierania. Te przyciski numeryczne ułatwiają szybkie wybieranie tych numerów.

Przypisanie lub edycja pozycji szybkiego wybierania

- 1 Przytrzymaj naciśnięty przycisk [0-9] (przez co najmniej dwie sekundy).

Wskazówka



Funkcja dostępu

Można też uruchomić tę funkcję, naciskając: OK, [1] [4] i OK.

- 2 Użyj ▲/▼ lub odpowiedniego przycisku numerycznego w celu wybrania numeru szybkiego wybierania, do którego chcesz przypisać numer telefonu, lub zmienić istniejące przypisanie.

UWAGA!



Nadpisywanie pozycji szybkiego wybierania!

Jeśli wybierzesz numer szybkiego wybierania, do którego już przypisano numer telefonu, to zawartość pozycji zostanie nadpisana.

- 3 Potwierdź za pomocą OK.
- 4 Użyj ▲/▼ aby wybrać pozycję książki telefonicznej, którą chciałbyś przypisać do pozycji szybkiego wybierania.
- 5 Potwierdź za pomocą OK.

Usuwanie pozycji szybkiego wybierania

UWAGA!



Pozycja książki telefonicznej została usunięta!

Ta funkcja nie tylko usuwa pozycję szybkiego wybierania, ale również usuwa całą pozycję z książki telefonicznej. Jeśli chcesz tylko zmienić przypisany numer użyj nadpisywania zawartości pozycji szybkiego wybierania.

- 1 Naciśnij [0-9].

Wskazówka



Funkcja dostępu

Można też uruchomić tę funkcję, naciskając: OK, [1] [4] i OK.

- 2 Użyj ▲/▼ lub odpowiedniego przycisku numerycznego, aby wybrać pozycję, którą chcesz usunąć.
- 3 Naciśnij C.
- 4 Potwierdź usunięcie za pomocą OK.

Identyfikacja abonenta wywołującego (CLIP)

(Ta funkcja nie jest dostępna we wszystkich krajach i sieciach)

Numer linii, z której pochodzi połączenie jest prezentowany na wyświetlaczu. Działanie tej funkcji wymaga, aby linia telefoniczna miała włączoną usługę identyfikacji abonenta wywołującego (CLIP – Calling Line Identification Presentation). W tej sprawie należy skontaktować się z operatorem telefonicznym. Identyfikacja abonenta wywołującego może być usługą płatną.

Wskazówka



Wybór właściwego kraju

Jeśli identyfikacja abonenta wywołującego nie działa, pomimo aktywacji tej usługi dla używanej linii telefonicznej, sprawdź, czy ustawiłeś właściwy kraj (zobacz rozdział Ustawienia, strona 30).

Połączenia nieodebrane

Jeśli podczas nieobecności użytkownika próbowano połączyć się z urządzeniem, przycisk  miga.

- 1 Naciśnij .
- 2 Używając ▲/▼, możesz wyświetlać kolejne pozycje z listy nieodebranych połączeń.

Wskazówka



Dodatkowe wiadomości

Jeśli otrzymałeś dodatkowe wiadomości, najpierw wybierz nieodebrane połączenia, używając ▲/▼ i potwierdź za pomocą **OK**.

- 3 Aby oddzwonić, podnieś słuchawkę.

Wskazówka



Wyświetlanie nazw z książki telefonicznej

Urządzenie wyświetla nazwę/imię i nazwisko, z którą dany numer został zapisany w książce telefonicznej. Numer i nazwa abonenta nie będą wyświetlane, jeśli abonent ma numer zastrzeżony.

5 Automatyczna sekretarka

(zależności od modelu)

Wskazówka



Drukowanie funkcji automatycznej sekretarki

Naciśnij [1] i [3] aby wydrukować opis funkcji automatycznej sekretarki.

Włączanie i wyłączanie

Wskazówka



Używanie anonimowego komunikatu powitalnego

Jeśli nie nagrasz własnego komunikatu powitalnego, automatyczna sekretarka będzie korzystać z anonimowego powitania, nagrałego przez producenta.

Naciśnij trzykrotnie [2], aby włączyć lub wyłączyć automatyczną sekretarkę. Jeśli automatyczna sekretarka jest włączona, to na wyświetlaczu widoczny jest symbol [2].

Wskazówka



Funkcja dostępu

Można też uruchomić tę funkcję, naciskając: **OK**, [7] [1] i **OK**.

Edycja komunikatu powitalnego

Wskazówka



Nagrywanie komunikatu powitalnego

Podczas odtwarzania naciśnij **C** i **OK**, aby usunąć aktualnie odtwarzany komunikat powitalny. Używając ▲/▼ możesz ustawić głośność. Zatrzymaj odtwarzanie przyciskiem **STOP**.

Nagrywanie komunikatu powitalnego

- 1 Naciśnij [2].
- 2 Używając ▲/▼ wybierz POWITANIE.
- 3 Potwierdź za pomocą **OK**.

Wskazówka



Funkcja dostępu

Można też uruchomić tę funkcję, naciskając: **OK**, [7] [5] i **OK**.

- 4 Używając ▲/▼ wybierz POW: NAGRAJ.
- 5 Potwierdź za pomocą **OK**.

- 6 Naciśnij **OK** aby nagrać komunikat powitalny. Poczekaj na sygnał potwierdzający, zanim zaczniesz mówić.

Wskazówka



Długość komunikatu powitalnego

Powitanie nie może być krótsze niż dziesięć ani dłuższe niż dwadzieścia sekund.

- 7 Naciśnij **OK**, aby zakończyć nagrywanie. Nagranie zostanie odtworzone.

Wskazówka



Nagrywanie komunikatu powitalnego

Jeśli komunikat jest zbyt cichy, nagraj go ponownie. Aby zarejestrować nagranie, należy podnieść słuchawkę urządzenia i wypowiedzieć tekst do mikrofonu.

Odtwarzanie komunikatu powitalnego

- 1 Naciśnij [2].
- 2 Używając ▲/▼ wybierz POWITANIE.
- 3 Potwierdź za pomocą **OK**.

Wskazówka



Funkcja dostępu

Można też uruchomić tę funkcję, naciskając: **OK**, [7] [5] i **OK**.

- 4 Używając ▲/▼ wybierz POW: ODTWARZAJ.
- 5 Potwierdź za pomocą **OK**. Zostanie odtworzony komunikat powitalny.

Używanie anonimowego komunikatu powitalnego

Możesz zastąpić własny komunikat powitalny fabrycznie zarejestrowanym komunikatem anonimowym.

- 1 Naciśnij [2].
- 2 Używając ▲/▼ wybierz POWITANIE.
- 3 Potwierdź za pomocą **OK**.

Wskazówka



Funkcja dostępu

Można też uruchomić tę funkcję, naciskając: **OK**, [7] [5] i **OK**.

- 4 Używając ▲/▼ wybierz POW: DOMYŚLNA.
- 5 Potwierdź za pomocą **OK**. Zostanie odtworzony komunikat powitalny.

Używanie komunikatu, bez nagrywania wiadomości

Możesz nagrać komunikat powitalny, odtwarzany osobom telefonującym, bez możliwości pozostawienia wiadomości (= wiadomość zewnętrzna).

- 1 Naciśnij .
- 2 Używając ▲/▼ wybierz TYLKO POWITAJ.
- 3 Potwierdź za pomocą **OK**.

Wskazówka



Funkcja dostępu

Można też uruchomić tę funkcję, naciskając: **OK**,  i **OK**.

- 4 Użyj ▲/▼, aby określić, czy chcesz aby komunikat powitalny był włączony/wyłączony, bez możliwości pozostawienia wiadomości.
- 5 Potwierdź za pomocą **OK**.

Wskazówka



Nadpisywanie istniejącego komunikatu powitalnego

Kiedy nagrywasz komunikat powitalny, zostaniesz zapytany, czy chcesz korzystać z dotychczasowego komunikatu powitalnego, czy nagrać nowy. Potwierdź za pomocą **OK**.

- 6 Nagrywanie nowego powitania: Naciśnij **OK**, aby nagrać tekst powitania. Poczekaj na sygnał potwierdzający, zanim zaczniesz mówić.

Wskazówka



Długość komunikatu powitalnego

Komunikat powitalny musi być dłuższy niż dziesięć sekund.

- 7 Naciśnij **OK**, aby zakończyć nagrywanie. Nagranie zostanie odtworzone.

Odsłuchiwanie wiadomości

Wskazówka



Odsłuchiwanie wiadomości

Naciśnij , aby odsłuchać kolejną wiadomość. Używając klawiszy numerycznych, możesz odtworzyć bezpośrednio żadaną wiadomość. Podczas odtwarzania naciśnij **C** i **OK**, aby usunąć aktualnie odtwarzany komunikat powitalny. Używając ▲/▼ możesz ustawić głośność. Zatrzymaj odtwarzanie przyciskiem **STOP**.

Odsłuchiwanie nowych wiadomości

Jeśli nowe wiadomości zostały zarejestrowane przez automatyczną sekretarkę, będzie migać przycisk  (wiadomość). Liczba nowych wiadomości jest podana na wyświetlaczu.

- 1 Naciśnij .
- 2 Potwierdź za pomocą **OK**.
- 3 Nowe wiadomości zostaną odtworzone.

Ponowne odtwarzanie wiadomości

- 1 Naciśnij .
- 2 Używając ▲/▼ wybierz WIADOMOŚCI.
- 3 Potwierdź za pomocą **OK**.

Wskazówka



Funkcja dostępu

Można też uruchomić tę funkcję, naciskając: **OK**,  i **OK**.

- 4 Używając ▲/▼ wybierz WIAD.: ODTWARZAJ.
- 5 Potwierdź za pomocą **OK**. Wiadomości zostaną odtworzone.

Usuwanie wiadomości

Usuwanie pojedynczych wiadomości

Podczas odtwarzania naciśnij **C** i **OK**, aby usunąć aktualnie odtwarzany komunikat powitalny.

Usuwanie już odtworzonych wiadomości

Wskazówka



Usuwanie nowych wiadomości

Wiadomości, które nie zostały jeszcze odsłuchane muszą być odsłuchane przed skasowaniem.

- 1 Naciśnij .
- 2 Używając ▲/▼ wybierz WIADOMOŚCI.
- 3 Potwierdź za pomocą **OK**.

Wskazówka



Funkcja dostępu

Można też uruchomić tę funkcję, naciskając: **OK**,  i **OK**.

- 4 Używając ▲/▼ wybierz WIAD.: USUŃ.
- 5 Potwierdź za pomocą **OK**. Odsłuchane wiadomości zostaną usunięte.

Wskazówka



Usuwanie odsłuchanych wiadomości

Możesz również usunąć już odsłuchane wiadomości naciskając **C** i **OK** w trybie początkowym.

Ustawianie przekazywania i zdalnego dostępu

Wprowadzanie kodu dostępu

Musisz wprowadzić kod dostępu, aby móc otrzymywać i odsłuchiwać przekazywane wiadomości, albo sterować automatyczną sekretarkę przy użyciu innych telefonów.

Wskazówka



Zdalne sterowanie wł./wył.

Zdalne sterowanie wyłączone jest za pomocą fabrycznie wprowadzonego kodu dostępu 0000. Zmień kod dostępu, aby uruchomić zdalne sterowanie. Jeśli chcesz ponownie wyłączyć zdalne sterowanie, ponownie wprowadź kod fabryczny 0000.

- 1 Naciśnij **[*]**.
- 2 Używając **▲/▼** wybierz **KOD DOSTĘPU**.
- 3 Potwierdź za pomocą **OK**.

Wskazówka



Funkcja dostępu

Można też uruchomić tę funkcję, naciskając: **OK**, **[7]****[9]** i **OK**.

- 4 Wprowadź czterocyfrowy kod.

UWAGA!



Kody PIN niezgodne!

Kod dostępu nie może być taki sam jak kod VIP.

- 5 Potwierdź za pomocą **OK**.

Przekazywanie wiadomości

Urządzenie przekazuje wiadomości na podany numer telefonu. Po odebraniu zdefiniowanej liczby wiadomości, urządzenie wybiera ten numer. Jeśli połączenie zostanie odebrane, odtworzony zostanie tekst powitania. Osoba odbierająca to połączenie musi wówczas wprowadzić kod dostępu. Jeśli kod nie zostanie wprowadzony, lub zostanie trzykrotnie wprowadzony błędnie, urządzenie zakończy połączenie.

- 1 Naciśnij **[*]**.
- 2 Używając **▲/▼** wybierz **PRZEKAZ WIAD.**.
- 3 Potwierdź za pomocą **OK**.

Wskazówka



Funkcja dostępu

Można też uruchomić tę funkcję, naciskając: **OK**, **[7]****[7]** i **OK**.

- 4 Użyj **▲/▼** aby włączyć lub wyłączyć przekazywanie wiadomości.
- 5 Potwierdź za pomocą **OK**.

- 6 Wprowadź numer, na który mają być przekazywane otrzymane wiadomości.
- 7 Potwierdź za pomocą **OK**.
- 8 Użyj **▲/▼** aby określić po zebraniu ilu wiadomości ma nastąpić ich przekazanie.
- 9 Potwierdź za pomocą **OK**.

Wskazówka



Nadpisywanie istniejącego komunikatu powitalnego

Podczas nagrywania komunikatu zostaniesz zapytany, czy chcesz używać starego komunikatu, czy nagrać nowy. Potwierdź za pomocą **OK**.

- 10 Nagrywanie nowego komunikatu powitalnego: Naciśnij **OK**, aby nagrać komunikat powitalny. Poczekaj na sygnał potwierdzający, zanim zaczniesz mówić.
- 11 Naciśnij **OK**, aby zakończyć nagrywanie. Nagranie zostanie odtworzone.

Korzystanie ze zdalnego dostępu

Możliwe jest zdalne odsłuchiwanie i usuwanie wiadomości, nagranie nowego powitania, oraz włączanie i wyłączanie automatycznej sekretarki za pomocą połączenia telefonicznego.

Wskazówka



Wybieranie tonowe

Telefon użyty do takiego połączenia musi mieć włączone wybieranie tonowe. Jeżeli w ciągu 50 sekund nie zostanie naciśnięty jakiś przycisk, połączenie zostanie przerwane (zależnie od kraju i sieci).

- 1 Zadzwoń pod swój numer telefonu.
- 2 Poczekaj, aż włączy się automatyczna sekretarka i zacznie odtwarzać powitanie.
- 3 Wprowadź kod dostępu.
- 4 Urządzenie przerwie powitanie i odtworzy nowe wiadomości. Jeśli nie otrzymałeś żadnych nowych wiadomości usłyszysz dwa tony potwierdzające.

Wskazówka



Funkcja oszczędności w trybie odbioru faksów

Jeśli wybierzesz opcję 5/2 dla liczby sygnałów automatycznej sekretarki, to w przypadku, jeśli otrzymałeś nowe wiadomości automatyczna sekretarka odbierze połączenie po dwóch sygnałach. Jeśli nie ma żadnych nowych wiadomości, urządzenie odtworzy sygnał pięć razy przed odebraniem połączenia. Jeśli urządzenie nie odbierze połączenia po dwóch sygnałach, to nie otrzymałeś żadnych nowych wiadomości. Można wówczas przerwać zdalny dostęp, nie ponosząc żadnych opłat za połączenie.

- Niżej wymienione funkcje są dostępne za pomocą przycisków numerycznych.
- Odlóż słuchawkę, aby zakończyć zdalny dostęp.

Funkcje zdalnego sterowania

Wskazówka



Rezygnacja z bieżącej funkcji

Niekiedy automatyczna sekretarka nie reaguje na polecenia, na przykład kiedy odsluchujesz wiadomości. Skasuj bieżącą funkcję, naciskając **8**. Wybierz następną funkcję odpowiednim numerem przycisku.

Odsłuchiwanie wiadomości

Ponowne odsłuchiwanie bieżącej wiadomości: Naciśnij **1**.

Odsłuchanie wszystkich wiadomości: Naciśnij **2**.

Odsłuchanie kolejnej wiadomości: Naciśnij **3**.

Usuwanie wiadomości

Aby usunąć bieżącą wiadomość: Naciśnij **6** podczas odsłuchiwania wiadomości.

Usuwanie wszystkich wiadomości: Naciśnij **6**, po odsłuchaniu wszystkich wiadomości.

Naciśnij ponownie **6** w ciągu pięciu sekund, aby potwierdzić usunięcie.

Komunikat powitalny

Odsłuchiwanie komunikatu powitalnego Naciśnij **5**.

Nagrywanie nowego powitania:

- Naciśnij **4**.
- Poczekaj na sygnały potwierdzające.
- Naciśnij **4**.
- Poczekaj na długi sygnał potwierdzający, zanim zaczniesz nagrywać powitanie.
- Naciśnij **4**, aby zakończyć nagrywanie.

Funkcje sterujące

Przerwanie ostatnio wykonywanej funkcji: Naciśnij **8**.

Wyłączanie automatycznej sekretarki Naciśnij **7**.

Włączanie automatycznej sekretarki Naciśnij **9**.

Wskazówka



Funkcja oszczędności w trybie odbioru faksów

Jeśli automatyczna sekretarka jest wyłączona, konieczne jest podanie kodu dostępu, gdy przełącznik faksowy analizuje sygnał przychodzący. Po 4-tym sygnale, następuje zmiana słyszanego tonu (ustawienie fabryczne liczby sygnałów dzwonka dla przełącznika faksowego, zobacz również rozdział Ustawianie przełącznika faksowego strona 31). Naciśnij **9**, aby wyłączyć automatyczną sekretarkę. Następnie można wybrać dodatkową funkcję.

Nagrywanie notatek wewnętrznych

Możliwe jest nagrywanie wiadomości głosowych (= notatek), które są odtwarzane tak jak inne wiadomości. Limit czasu nagrywania ustawiony dla wiadomości nagrywanych przez osoby telefonujące z zewnątrz dotyczy również czasu trwania notatek dźwiękowych.

Wskazówka



Czas nagrywania notatek

Czas nagrania, ustawiony dla zewnętrznych wiadomości głosowych ogranicza również czas nagrania notatek wewnętrznych.

- Naciśnij **99**.
- Używając **▲/▼** wybierz NOTATKA.
- Potwierdź za pomocą **OK**.

Wskazówka



Funkcja dostępu

Można też uruchomić tę funkcję, naciskając: **OK**, **7** **3** i **OK**.

- Naciśnij **OK**, aby nagrać wiadomość głosową. Poczekaj na sygnał potwierdzający, zanim zaczniesz mówić.
- Naciśnij **OK**, aby zakończyć nagrywanie. Nagranie zostanie odtworzone. Zacznie wówczas migać przycisk **☒**. Notatka głosowa zostanie wyświetlona jako nowa wiadomość.

Zmiana ustawień

Wprowadzanie kodu VIP

Jeśli telefonujący wprowadzi kod VIP, urządzenie będzie dalej dzwonić, nawet jeśli połączenie zostało przejęte przez automatyczną sekretarkę. Dzięki tej funkcji, niektóre osoby mogą dodzwonić się do użytkownika urządzenia, nawet jeśli liczba sygnałów odtwarzanych przed odebraniem jest ustawiona na zero.

UWAGA!



Kody PIN niezgodne!

Kod VIP nie może być taki sam jak kod dostępu, używany do zdalnego sterowania.

- 1 Naciśnij **[P]**.
- 2 Używając **▲/▼** wybierz **KOD VIP**.
- 3 Potwierdź za pomocą **OK**.

Wskazówka



Funkcja dostępu

Można też uruchomić tę funkcję, naciskając: **OK**, **[7][8]** i **OK**.

- 4 Wprowadź czterocyfrowy kod.
- 5 Potwierdź za pomocą **OK**.

Ustawianie czasu nagrywania

Można ograniczyć czas nagrywania wiadomości i notatek wewnętrznych.

- 1 Naciśnij **[P]**.
- 2 Używając **▲/▼** wybierz **CZAS NAGR.**.
- 3 Potwierdź za pomocą **OK**.

Wskazówka



Funkcja dostępu

Można też uruchomić tę funkcję, naciskając: **OK**, **[7][4]** i **OK**.

- 4 Użyj **▲/▼**, aby wybrać żądany czas nagrywania, lub nieograniczony czas nagrywania (automatyczny).
- 5 Potwierdź za pomocą **OK**.

6 Faks

Wskazówka

Drukowanie informacji o transmisji faksowej

Naciśnij **i** i **4** aby wydrukować instrukcje dotyczące wysyłania faksów i konfiguracji przełącznika faksowego.

UWAGA!

Nieodpowiednie dokumenty!

Nie wkładać do urządzenia żadnych dokumentów, które ...

... są wilgotne, zostały poprawione za pomocą korektora w płynie, są zabrudzone lub mają powlekaną powierzchnię.

... zapisane są miękkim ołówkiem, farbą, kredą lub węglem.

... pochodzą z gazet lub czasopism (farba drukarska).

... połączone są spinaczami, zszywkami, taśmą klejącą lub klejem.

... mają naklejone notatki.

... są pogniecione, pomarszczone lub rozdarte.

Używaj dokumentów o rozmiarach **A5** lub **A4** i gramaturze od 60 do 100 g/m². Jednorazowo możesz włożyć **do 10 dokumentów**.

Wskazówka

Anulowanie transmisji

Naciśnij **STOP** aby wysunąć dokumenty, bez wysyłania.

Wysyłanie faksu

1 Dokumenty należy wkładać do podajnika dokumentów stroną zadrukowaną do góry. Dokument położony na wierzchu zostanie pobrany jako pierwszy.



2 Następnie skonfiguruj żądaną rozdzielczość. Możesz wybrać **ROZDZ.: STANDARD** (dokumenty bez szczególnych cech), **ROZDZ.: DOBRA** (teksty wydrukowane małą czcionką lub zawierające rysunki) lub **ROZDZ.: FOTO** (fotografie). Naciśnij **F**. Skonfigurowana rozdzielczość zostanie pokazana na wyświetlaczu. Naciśnij **F** ponownie, aby zmienić rozdzielczość.

Wskazówka

Ustawianie kontrastu

Możesz zmienić domyślne ustawienie kontrastu (zobacz również rozdział *Ustawienia*, strona 30).

3 Wybierz żądany numer. Możesz to zrobić kilkoma sposobami:

4 Naciśnij **START**.

Wskazówka

Automatyczne ponowne wybieranie

Jeśli numer abonenta jest zajęty, urządzenie wybierze numer ponownie, po upływie pewnego czasu. Naciśnij **STOP**, aby anulować proces transmisji. Po zakończeniu transmisji i zależnie od ustawień urządzenie drukuje raport z transmisji.

Ręczne wybieranie numerów: Wybierz żądany numer telefonu za pomocą klawiatury numerycznej.

Książka Telefoniczna:

1 Naciśnij **A-Z**.

Wskazówka

Funkcja dostępu

Możesz również dzwonić pod numery pozycji książki telefonicznej, naciskając **OK**, **1** **1** i **OK**.

2 Wybierz pozycję za pomocą **▲/▼**. Wprowadzanie początkowych liter za pomocą przycisków numerycznych przyspiesza poruszanie się w książce telefonicznej.

Wskazówka

Wiele kategorii w jednej pozycji

Możesz zapisać tę samą pozycję z tą samą nazwą wielokrotnie w różnych kategoriach. Pierwsza litera nazwy kategorii jest wyświetlana w książce telefonicznej po pozycji.

Szybkie wybieranie: Naciśnij **0-9**. Wybierz żądaną pozycję, używając **▲/▼** lub przycisków numerycznych.

Wskazówka



Funkcja dostępu

Możesz również ładować pozycje szybkiego wybierania przytrzymując naciśnięty odpowiedni przycisk numeryczny (przez co najmniej dwie sekundy).

Lista ponownego wybierania: Naciśnij **☉**. Użyj **▲/▼**, aby wybrać pozycję z listy uprzednio wybranych numerów.

Wskazówka



Funkcja dostępu

Listę ponownego wybierania numerów można wyświetlić, naciskając: **OK**, **[2][2]** i **OK**.

Lista telefonujących: Przytrzymaj naciśnięty przycisk **☉** (przez co najmniej dwie sekundy). Użyj **▲/▼** aby wybrać pozycję z listy telefonujących.

Wskazówka



Funkcja dostępu

Możesz również załadować listę telefonujących, naciskając **OK**, **[2][1]** i **OK**.

Wskazówka



Identyfikacja abonenta wywołującego (CLIP)

Aby ta funkcja działała, linia telefoniczna musi mieć włączoną usługę identyfikacji abonenta wywołującego (CLIP - dostępność tej usługi jest zależna od kraju i sieci). Numer i nazwa abonenta nie będą wyświetlane, jeśli abonent ma numer zastrzeżony.

Ręczne wysyłanie faksu

- 1 Włóż dokument.
- 2 Wprowadź żądany numer za pomocą klawiatury numerycznej lub wybierz zapisaną pozycję.
- 3 Naciśnij **⏏**.
- 4 Naciśnij **START**.

Bezpośrednie wybieranie wewnętrzne lub wybieranie podadresu

Możesz wysłać faks na bezpośredni numer wewnętrzny lub podadres, albo wykonać połączenie z bezpośredniego numeru wewnętrznego lub podadresu - na przykład, aby użyć określonej usługi dostawcy bazy danych dla faksów. W tym celu dołącz numer wewnętrzny wybierany bezpośrednio lub podadres wraz z krótką przerwą wybierania do numeru faksu.

- 1 Wprowadź żądany numer za pomocą klawiatury numerycznej lub wybierz zapisaną pozycję.
- 2 Przytrzymaj naciśnięty przycisk **R** (przez co najmniej dwie sekundy).
- 3 Wprowadź właściwy wewnętrzny bezpośrednio wybierany numer lub podadres.
- 4 Naciśnij **START**. Numer wewnętrzny wybierany bezpośrednio lub podadres są wybierane po krótkiej pauzie.

Odsłuchiwanie dźwięków podczas nawiązywania połączenia

(PPF 631, PPF 632)

Możesz odsłuchiwać dźwięki podczas nawiązywania jest połączenia, na przykład gdy transmisja faksu stale nie dochodzi do skutku.

Wprowadź żądany numer za pomocą klawiatury numerycznej lub wybierz zapisaną pozycję. Naciśnij **⏏**.

Wskazówka



Praca w trybie głośnomówiącym nie jest możliwa

Tryb głośnomówiący nie jest możliwy w przypadku tej funkcji. Nie możesz odpowiedzieć, jeśli abonent odbierze.

Transmisja do wielu odbiorców (= funkcja broadcast)

Możliwe jest wysyłanie tego samego faksu po kolei do wielu odbiorców.

Indywidualne wprowadzanie odbiorców

- 1 Włóż dokument.
- 2 Naciśnij **OK**, **[3][4]** oraz **OK**. Dokument zostanie teraz odczytany.
- 3 Wprowadź żądany numer za pomocą klawiatury numerycznej lub wybierz zapisaną pozycję.
- 4 Potwierdź za pomocą **OK**.
- 5 Wprowadź kolejne numery telefonu.
- 6 Potwierdź za pomocą **OK**. Możesz wprowadzić do 25 odbiorców.
- 7 Naciśnij **START**. Urządzenie nada faks po kolei do wszystkich odbiorców.

Wysyłanie faksu do grupy

- 1 Włóż dokument.
- 2 Naciśnij **OK**, [1] [3] oraz **OK**.
- 3 Użyj ▲/▼ aby wybrać grupę, do której chcesz wysłać faks.
- 4 Potwierdź za pomocą **OK**.
- 5 Używając ▲/▼ wybierz **WYŚLAC FAKS?**.
- 6 Potwierdź za pomocą **OK**.

Wskazówki



Transmisja do wielu odbiorców

Jeśli urządzenie nie może połączyć się z danym odbiorcą, będzie rozsyłać wiadomości faksowe do pozostałych odbiorców. Numery, z którymi nie uda się uzyskać połączenia zostaną wybrane ponownie po zadzwonieniu do wszystkich innych odbiorców.

Wysyłanie faksu z opóźnieniem

Jeśli chcesz skorzystać z niższych taryf telefonicznych lub jeśli kontakt z odbiorcą jest możliwy tylko w określonych godzinach, możesz wysłać faks z opóźnieniem, w ciągu 24 godzin.

- 1 Włóż dokument.
- 2 Naciśnij **OK**, [3] [3] oraz **OK**.
- 3 Wprowadź godzinę, o której dokument ma być wysłany, np. [1] [4] [0] [0] godzina 2 po południu.
- 4 Potwierdź za pomocą **OK**.
- 5 Wprowadź żądany numer za pomocą klawiatury numerycznej lub wybierz zapisaną pozycję.
- 6 **Usuwanie zapisanej pozycji:** Potwierdź wybraną pozycję, używając **OK**.
- 7 Naciśnij **START**. Urządzenie przejdzie w tryb oczekiwania i wyśle faks o podanej godzinie. W tym trybie możliwe jest nawiązywanie połączeń telefonicznych i odbieranie faksów

Wskazówki



Anulowanie zaplanowanej transmisji faksowej

Naciśnij **STOP**, aby wysunąć dokument. To przerwie tryb gotowości.

Odbieranie faksów

Jeśli nie zmienisz ustawień fabrycznych, otrzymywane fakсы będą natychmiast drukowane. Jeśli nie włożono papieru ani folii atramentowej, urządzenie zapisuje przychodzące fakсы w pamięci. Przycisk [☒] [☑] miga. Po włożeniu papieru lub nowej folii atramentowej, zapisane w pamięci fakсы zostaną wydrukowane.

Wskazówki



Nieprawidłowo włożony papier

Sprawdź czy papier został poprawnie włożony i zablokowany. Dźwignia, która znajduje się po prawej stronie, obok podajnika papieru musi być przesunięta do tyłu.

Jeśli pamięć wiadomości jest pełna, odbieranie kolejnych wiadomości nie jest możliwe. Na wyświetlaczu pojawi się komunikat ostrzegawczy. Należy postępować zgodnie ze specyfikacjami umieszczonymi w rozdziale, który zawiera dane techniczne.

Wskazówki



Usuwanie wysłanych wiadomości faksowych

W przypadku wystąpienia problemów z drukowaniem zapisanych w pamięci wiadomości faksowych, można użyć kodu serwisowego (zobacz również rozdział *Serwis*, strona 40).

Ręczny odbiór faksu

Wybierz ręczny odbiór faksów, pod liczbą dzwonek dla przełącznika faksowego (zobacz rozdział Konfiguracja przełącznika faksowego, Strona 31). Urządzenie nie będzie automatycznie odbierać faksów. To ustawienie jest pomocne, gdy chcesz odbierać fakсы za pomocą modemu komputerowego.

Możesz uruchomić odbiór faksu ręcznie, naciskając **START**.

Przywoływanie faksów

Polling faksów umożliwia pobieranie dokumentów, oczekujących w urządzeniu faksowym, którego numer zostanie wybrany. Możesz umieścić w urządzeniu dokument, przygotowany do odbioru przez innych użytkowników za pomocą pollingu.

Bezpośredni polling faksów

- 1 Wprowadź żądany numer za pomocą klawiatury numerycznej lub wybierz zapisaną pozycję.
- 2 Przytrzymaj naciśnięty przycisk **START** (przez co najmniej dwie sekundy).

Polling zabezpieczonych faksów

Korzystając z tej funkcji, możesz aktywować transmisję faksów, które są zabezpieczone kodem.

- 1 Naciśnij **OK**, [3] [1] oraz **OK**.
- 2 Wprowadź kod.
- 3 Potwierdź za pomocą **OK**.
- 4 Wprowadź żądany numer za pomocą klawiatury numerycznej lub wybierz zapisaną pozycję.
- 5 Naciśnij **START**.

Wysyłanie faksów przez polling

UWAGA!



Nieuprawniony polling faksów!

Dokument można zabezpieczyć przed nieuprawnionym pollingiem za pomocą kodu.

Abonent wywołujący, który zna ten kod może zdalnie aktywować transmisję faksu przez Twoje urządzenie. W tym trybie możliwe jest nawiązywanie połączeń telefonicznych i odbieranie faksów

- 1 Włóż dokument.
- 2 Naciśnij **OK**, **3** **2** oraz **OK**.
- 3 Wprowadź kod (maks. 20 znaków).
- 4 Potwierdź za pomocą **OK**.

Wskazówka



Anulowanie zaplanowanej transmisji faksowej

Naciśnij **STOP**, aby wysunąć dokument. To przerwie tryb gotowości.

Używanie szablonów faksów

Użytkownik może skorzystać z pięciu szablonów faksów, zapisanych w pamięci urządzenia. Za pomocą tych szablonów można szybko utworzyć krótką wiadomość faksową lub zaproszenie.

- 1 Naciśnij **OK**, **4** **3** oraz **OK**.
- 2 Używając ▲/▼ wybierz szablon, który chcesz wydrukować.
- 3 Potwierdź za pomocą **OK**. Urządzenie wydrukuje ten szablon.
- 4 Wypełnij szablon, a następnie prześlij go faksem dożądanego odbiorcy.

7 Kopiarka

Wskazówka

Drukowanie informacji dotyczących kopiowania

Naciśnij **[1]** i **[5]**, aby wydrukować tekst pomocy na temat kopiowania.

Używaj dokumentów o rozmiarach **A5** lub **A4** i gramaturze od 60 do 100 g/m². Jednorazowo możesz włożyć **do 10 dokumentów**.

Wkładanie dokumentów

- 1 Dokumenty należy wkładać do podajnika dokumentów stroną zadrukowaną do góry. Dokument położony na wierzchu zostanie pobrany jako pierwszy.



- 2 Następnie skonfiguruj żadaną rozdzielczość. Możesz wybrać **ROZDZ.: STANDARD** (dokumenty bez szczególnych cech), **ROZDZ.: DOBRA** (teksty wydrukowane małą czcionką lub zawierające rysunki) lub **ROZDZ.: FOTO** (fotografie). Naciśnij **[F]**. Skonfigurowana rozdzielczość zostanie pokazana na wyświetlaczu. Naciśnij **[F]** ponownie, aby zmienić rozdzielczość.

Wskazówka

Ustawianie kontrastu

Możesz zmienić domyślne ustawienie kontrastu (zobacz również rozdział *Ustawienia*, strona 30).

Wykonywanie kopii

Naciśnij krótko **COPY**. Kopia zostanie wykonana.

Wykonywanie wielu kopii

- 1 Przytrzymaj naciśnięty przycisk **COPY** (przez co najmniej dwie sekundy).
- 2 Podaj żadaną liczbę kopii dokumentu (maksymalnie 15).
- 3 Naciśnij **COPY**.
- 4 Używając **▲/▼** wybierz, czy chcesz zmniejszyć lub powiększyć dokument podczas kopiowania. Możesz powiększyć dokument do 200 procent lub pomniejszyć nawet do 50 procent rozmiaru oryginalnego.
- 5 Potwierdź za pomocą **OK**. Kopia zostanie wykonana.

Wskazówka

Anulowanie kopiowania

Naciśnij **STOP** aby wysunąć dokumenty, bez kopiowania.

8 Wiadomości SMS

(zależności od modelu)

(Ta funkcja nie jest dostępna we wszystkich krajach i sieciach)

Wskazówka

-  **Drukowanie instrukcji funkcji SMS**
Naciśnij **[1]** i **[8]**, aby wydrukować instrukcje na temat funkcji SMS.

Wymagania dotyczące wiadomości SMS

Urządzenie jest fabrycznie skonfigurowane do obsługi wiadomości SMS (Short Message Service). Działanie funkcji SMS wymaga aktywacji usługi identyfikacji abonenta wywołującego (CLIP). Wysyłanie wiadomości SMS oraz ich odbieranie z centrali abonenckiej może nie być możliwe (jest to funkcja zależna od kraju i sieci).

Wskazówka

-  **SMS z numerem zastrzeżonym**
Problemy z wysyłaniem wiadomości SMS mogą wynikać z zastrzeżenia numeru, lub podłączenia urządzenia do starego systemu ISDN.

Wskazówka

Wymagania dotyczące wiadomości SMS

- Należy zapytać operatora telefonii...
- ... czy musisz aktywować usługę SMS.
- ... do których operatorów sieci komórkowych możesz wysyłać wiadomości SMS.
- ... jakie obowiązują opłaty.
- ... które funkcje są dostępne.

Wysyłanie wiadomości SMS

- 1 Naciśnij **[✉]**.
- 2 Potwierdź za pomocą **OK**.

Wskazówka

-  **Funkcja dostępu**
Można też uruchomić tę funkcję, naciskając: **OK**, **[6]****[1]** i **OK**.

Wskazówka

-  **Szablony wiadomości SMS**
Pięć ostatnio napisanych wiadomości SMS pozostaje w pamięci jako szablony. Naciśnij **[C]**, aż pojawi się żądana wiadomość.

- 3 Znaki wprowadza się za pomocą przycisków numerycznych (zobacz napisy na przyciskach). Spację i znaki specjalne wprowadza się za pomocą **[0]**.

Możesz wprowadzić 160 znaków.

Wskazówka

-  **Nawigacja i drukowanie**
Kursor przesuwa się za pomocą **▲/▼**. Do usuwania pojedynczych znaków służy przycisk **C**. Naciśnij i przytrzymaj **C** (przez co najmniej dwie sekundy), aby skasować cały tekst. Naciśnij **COPY** aby wydrukować wiadomość przed jej wysłaniem.

- 4 Potwierdź za pomocą **OK**.
- 5 Wprowadź żądany numer za pomocą klawiatury numerycznej lub wybierz zapisaną pozycję.

Wskazówka

-  **Transmisja do wielu odbiorców (= funkcja broadcast)**
Możesz wysłać wiadomość SMS do maksymalnie pięciu odbiorców. Po wprowadzeniu pozycji naciśnij **OK**.

- 6 Naciśnij **[✉]**. Wiadomość zostanie wysłana.

Powiadamianie przez SMS

Możliwe jest wysyłanie wiadomości SMS na wybrany numer, po otrzymaniu przez urządzenie pod nieobecność użytkownika faksów lub wiadomości SMS, lub po odebraniu połączeń lub zarejestrowaniu wiadomości głosowych przez automatyczną sekretarkę.

- 1 Naciśnij **OK**, **[6]****[5]** oraz **OK**.
- 2 Użyj **▲/▼**, aby wybrać, czy chcesz być informowany o nowych wiadomościach SMS.
- 3 Potwierdź za pomocą **OK**.
- 4 Użyj **▲/▼**, aby wybrać, czy chcesz być informowany o połączeniach pod Twoją nieobecność.
- 5 Potwierdź za pomocą **OK**.
- 6 Użyj **▲/▼**, aby wybrać czy chcesz być informowany o nowych wiadomościach faksowych.
- 7 Potwierdź za pomocą **OK**.
- 8 Użyj **▲/▼** aby wybrać czy chcesz być informowany o nowych wiadomościach zarejestrowanych przez automatyczną sekretarkę.
- 9 Potwierdź za pomocą **OK**.
- 10 Wprowadź numer, na który mają być wysłane wiadomości SMS.
- 11 Potwierdź za pomocą **OK**. Na wyświetlaczu pojawi się komunikat informujący o włączeniu powiadamiania za pomocą wiadomości SMS.

Odbieranie wiadomości SMS

Wskazówka



Nieprawidłowo włożony papier

Sprawdź czy papier został poprawnie włożony i zablokowany. Dźwignia, która znajduje się po prawej stronie, obok podajnika papieru musi być przesunięta do tyłu.

Otrzymane wiadomości SMS są automatycznie drukowane. Jeśli automatyczne drukowanie zostanie wyłączone, wiadomości SMS będą zapisywane w pamięci. W pamięci urządzenia można zapisać do 30 wiadomości SMS.

Odczytywanie wiadomości SMS

Po otrzymaniu nowej wiadomości SMS zostanie podświetlony przycisk

- 1 Naciśnij
- 2 Użyj do wybierania wiadomości SMS.
- 3 Naciśnij . Otworzone zostanie menu odczytu wiadomości SMS.

Wyświetlanie uprzednio przeczytanych wiadomości SMS

- 1 Naciśnij **OK**, oraz **OK**.
- 2 Używając wybierz wiadomość SMS, którą chcesz przeczytać. Nie przeczytane wiadomości SMS są oznaczone *.
- 3 Potwierdź za pomocą **OK**.

Wskazówka



Nawigacja i drukowanie

Kursor przesuwa się za pomocą . Naciśnij **COPY**, aby wydrukować wiadomość SMS.

- 4 Naciśnij **STOP**, aby wrócić do listy wiadomości SMS.

Wskazówka



Wyświetlanie dodatkowych funkcji SMS

Naciśnij **OK** aby włączyć dodatkowe funkcje SMS.

Korzystanie z funkcji SMS

- 1 Naciśnij **OK** podczas czytania wiadomości SMS, aby załadować dodatkowe funkcje SMS.
- 2 Użyj aby wybrać opcję. Możesz wyświetlić informację o wiadomości SMS, wydrukować lub usunąć wiadomość, przesłać wiadomość innemu odbiorcy lub wysłać odpowiedź SMS. Możesz wrócić do listy wiadomości SMS, lub przejść do przeglądania kolejnej lub poprzedniej wiadomości SMS.
- 3 Potwierdź za pomocą **OK**.

Drukowanie wiadomości SMS

- 1 Naciśnij **OK**, oraz **OK**.
- 2 Używając wybierz wiadomość SMS, którą chcesz wydrukować.
DRUKUJ: WSZYSTKIE – Drukowanie wszystkich otrzymanych i napisanych wiadomości SMS
DRUKUJ: ODEBRANE – Drukowanie wszystkich otrzymanych wiadomości SMS
DRUKUJ: WYSLANE – Drukowanie wszystkich wysłanych wiadomości SMS
DRUKUJ: NOWE – Drukowanie wszystkich nie przeczytanych wiadomości SMS
- 3 Potwierdź za pomocą **OK**.

Wskazówka



Drukowanie wybranej wiadomości SMS

Jeśli chcesz wydrukować pojedynczą wiadomość SMS, załaduj tę wiadomość. Naciśnij **COPY**, aby wydrukować wiadomość.

Usuwanie wiadomości SMS

Po zapelnieniu pamięci wiadomości urządzenie przestaje odbierać nowe wiadomości. Usuń wiadomości SMS, aby zwolnić pamięć.

- 1 Naciśnij **OK**, oraz **OK**.
- 2 Użyj aby wybrać wiadomość SMS, którą chcesz usunąć:
USUN: WSZYS. SMS – Usuwa wszystkie otrzymane i samodzielnie wpisane wiadomości SMS, które zostały zapisane
USUN: ODCZ. SMS – Usuwa wszystkie przeczytane wiadomości SMS
USUN: WYSL. SMS – Usuwa wszystkie wysłane wiadomości SMS, które zostały zapisane
- 3 Potwierdź za pomocą **OK**.
- 4 Potwierdź usunięcie za pomocą **OK**.

Wskazówka



Usuwanie pojedynczej wiadomości SMS

Jeśli chcesz usunąć pojedynczą wiadomość SMS, załaduj tę wiadomość. Naciśnij **OK**, i używając wybierz **USUN**. Potwierdź za pomocą **OK**.

Zmiana ustawień

Zmiana numerów używanych do wysłania i odbierania

Wszystkie numery, potrzebne do wysyłania i odbierania wiadomości SMS są zapisane w urządzeniu. Numery te muszą zostać zmienione po zmianie operatora telefonicznego. Możesz wprowadzić ustawienia, umożliwiające współpracę urządzenia z dwoma operatorami SMS.

- 1 Naciśnij **OK**, [6] [6] oraz **OK**.
- 2 Użyj ▲/▼ aby wybrać operatora SMS, którego chciałbyś ustawić.
- 3 Potwierdź za pomocą **OK**.
- 4 Wprowadź numer używany do wysyłania wiadomości SMS.
- 5 Potwierdź za pomocą **OK**.
- 6 Wprowadź numer używany do odbierania wiadomości SMS.
- 7 Potwierdź za pomocą **OK**.
- 8 Użyj ▲/▼, aby wybrać operatora SMS za pośrednictwem którego chcesz wysłać wiadomości SMS.
- 9 Potwierdź za pomocą **OK**.

Wskazówka



Odbieranie wiadomości SMS

Możesz odbierać wiadomości SMS za pośrednictwem obu operatorów.

Wyłączanie odbioru wiadomości SMS

- 1 Naciśnij **OK**, [4] [5] oraz **OK**.
- 2 Wprowadź kod serwisowy [3] [1] [2] [0] [7].
- 3 Potwierdź za pomocą **OK**.
- 4 Używając ▲/▼ wybierz **NA PEWNO? TAK**.
- 5 Potwierdź za pomocą **OK**.

Wskazówka



Anulowanie wpisu

Jeśli podałeś błędny kod, możesz anulować wpis wybierając **NA PEWNO? NIE**.

Wyłączanie odbioru wiadomości SMS

- 1 Naciśnij **OK**, [4] [5] oraz **OK**.
- 2 Wprowadź kod serwisowy [4] [1] [2] [0] [6].
- 3 Potwierdź za pomocą **OK**.
- 4 Używając ▲/▼ wybierz **NA PEWNO? TAK**.
- 5 Potwierdź za pomocą **OK**.

Wskazówka



Anulowanie wpisu

Jeśli podałeś błędny kod, możesz anulować wpis wybierając **NA PEWNO? NIE**.

Wyłączanie automatycznego drukowania

Możesz wyłączyć automatyczne drukowanie wiadomości SMS.

- 1 Naciśnij **OK**, [6] [6], a następnie kilkakrotnie **OK** aż na wyświetlaczu pojawi się komunikat **DRUK. SMS: TAK**.
- 2 Użyj ▲/▼ aby wybrać, czy chcesz włączyć czy wyłączyć drukowanie wiadomości.
- 3 Potwierdź za pomocą **OK**.

Włączanie i wyłączanie odbioru wiadomości SMS

Jeśli do tej samej linii telefonicznej używasz telefonu bezprzewodowego z funkcją SMS, to urządzenie, na którym będziesz odbierać wiadomości SMS będzie zależne od specyfiki danego producenta. Tylko jedno z urządzeń będzie odbierać wiadomości SMS. Spróbuj wyłączyć odbieranie wiadomości SMS w telefonie bezprzewodowym. Jeśli nie jest to możliwe wyłącz odbieranie SMS w urządzeniu faksowym. Po wyłączeniu odbierania wiadomości SMS ich wysyłanie będzie dalej możliwe.

9 Rozrywka i gry

Wskazówka



Drukowanie informacji o funkcji Gry i rozrywka

Naciśnij **[i]** i **[7]**, aby wydrukować instrukcje dotyczące funkcji urządzenia związanych z Grami i Rozrywką.

Sudoku

Sudoku to japońska łamigłówka liczbowa. Plansza zawiera 3×3 kwadraty, podzielone na 3×3 pola. W zależności od poziomu trudności pola mogą być na początku gry wypełnione mniejszą lub większą liczbą cyfr. Celem gry jest wypełnienie wszystkich pól cyframi od 1 do 9 w taki sposób, aby każda cyfra występowała tylko raz w każdej kolumnie, w każdym wierszu i w każdym z dziewięciu bloków. Istnieje tylko jedno rozwiązanie.

Wskazówka



Ostatnie dostępne rozwiązanie

Rozwiązanie ostatnio wydrukowanej łamigłówki zostaje zapisane. Rozwiązania wcześniejszych łamigłówek nie są dostępne.

Drukowanie łamigłówki

- 1 Naciśnij **OK**, **[4]** **[8]** oraz **OK**.
- 2 Używając **▲/▼** wybierz **SUDOKU: NOWE**.
- 3 Potwierdź za pomocą **OK**.
- 4 Określ poziom trudności za pomocą **▲/▼**.
- 5 Potwierdź za pomocą **OK**.
- 6 Podaj ile egzemplarzy łamigłówki Sudoku, ma zostać wydrukowane (maksymalnie 9 egzemplarzy).
- 7 Potwierdź za pomocą **OK**.
- 8 Użyj **▲/▼**, aby podać, czy chcesz wydrukować rozwiązanie.
- 9 Potwierdź za pomocą **OK**.

Ponowne drukowanie ostatniej łamigłówki

- 1 Naciśnij **OK**, **[4]** **[8]** oraz **OK**.
- 2 Używając **▲/▼** wybierz **SUDOKU: OSTATNIE**.
- 3 Potwierdź za pomocą **OK**.
- 4 Podaj ile egzemplarzy łamigłówki Sudoku, ma zostać wydrukowane (maksymalnie 9 egzemplarzy).
- 5 Potwierdź za pomocą **OK**.
- 6 Użyj **▲/▼**, aby podać, czy chcesz wydrukować rozwiązanie.
- 7 Potwierdź za pomocą **OK**.

Drukowanie rozwiązania

- 1 Naciśnij **OK**, **[4]** **[8]** oraz **OK**.
- 2 Używając **▲/▼** wybierz **SUDOKU: ROZWIĄZ..**
- 3 Potwierdź za pomocą **OK**.

Sudoku na każdy dzień

Możliwe jest automatyczne drukowanie nowej gry Sudoku każdego dnia.

- 1 Naciśnij **OK**, **[4]** **[8]** oraz **OK**.
- 2 Używając **▲/▼** wybierz **SUDOKU: AUTOMAT..**
- 3 Potwierdź za pomocą **OK**.
- 4 Podaj godzinę, np. **[1]** **[4]** **[0]** **[0]** dla godziny 14.00.
- 5 Potwierdź za pomocą **OK**.
- 6 Określ poziom trudności za pomocą **▲/▼**.
- 7 Potwierdź za pomocą **OK**.
- 8 Podaj ile egzemplarzy łamigłówki Sudoku, ma zostać wydrukowane (maksymalnie 9 egzemplarzy).
- 9 Potwierdź za pomocą **OK**.
- 10 Użyj **▲/▼**, aby podać, czy chcesz wydrukować rozwiązanie.
- 11 Potwierdź za pomocą **OK**.
- 12 Użyj **▲/▼** aby wybrać, czy chcesz włączyć czy wyłączyć drukowanie wiadomości.
- 13 Potwierdź za pomocą **OK**.

Wskazówka



Wyłączenie funkcji

Można wyłączyć codzienne drukowanie Sudoku, wybierając wyżej opisaną funkcję i wyłączając automatyczne drukowanie w punkcie 12.

10 Ustawienia

Wskazówka



Nawigacja w Edytorze

Kursor przesuwa się za pomocą ▲/▼. Do usuwania pojedynczych znaków służy przycisk **C**. Naciśnij **STOP** aby zamknąć menu i powrócić do trybu początkowego.

Ustawianie godziny i daty

- 1 Naciśnij **OK**, [9] [1] oraz **OK**.
- 2 Podaj godzinę, np. [1] [4] [0] [0] dla godziny 14.00.
- 3 Wprowadź datę (dwie cyfry w każdym polu), przykładowo [0] [8] [0] [6] [0] [7] aby ustawić 8 sierpnia 2007 r.
- 4 Potwierdź za pomocą **OK**.

Wskazówka



Godzina i data po krótkiej awarii zasilania

Po krótkiej awarii zasilania należy sprawdzić ustawienia godziny i daty. Potwierdź za pomocą **OK**.

Wybór języka

- 1 Naciśnij **OK**, [9] [2] oraz **OK**.
- 2 Użyj ▲/▼, aby wybrać żądany język komunikatów wyświetlacza.
- 3 Potwierdź za pomocą **OK**.

Wybór kraju

UWAGA!



Prawidłowe ustawienie kraju!

Należy ustawić kraj, w którym urządzenie jest używane. W przeciwnym razie urządzenie nie będzie dostosowane do sieci telefonicznej. Jeśli dany kraj nie znajduje się na liście, musisz wybrać inne ustawienie i używać kabla telefonicznego właściwego dla danego kraju. Skontaktuj się ze sprzedawcą.

UWAGA!



Ustawienia zostaną usunięte!

Po dokonaniu wyboru nowego kraju wszystkie ustawienia są zmieniane na wartości fabryczne dla tego kraju. Zapisane dane pozostają nienaruszone. Sprawdź wprowadzony numer drukowany w nagłówku.

- 1 Naciśnij **OK**, [9] [3] oraz **OK**.
- 2 Użyj ▲/▼, aby wybrać kraj, w którym urządzenie jest używane.
- 3 Potwierdź za pomocą **OK**.

- 4 Używając ▲/▼ wybierz **NA PEWNO? TAK**.
- 5 Potwierdź za pomocą **OK**.

Wprowadzanie numeru

Twoje nazwisko i numer będą dodawane razem z datą, godziną i numerem strony w górnej części (= nagłówku) każdego faksu.

- 1 Naciśnij **OK**, [9] [4] oraz **OK**.
- 2 Wprowadź swój numer. Znak plus możesz wprowadzić, używając [#] lub [*].
- 3 Potwierdź za pomocą **OK**.

Wprowadzanie nazwy imienia i nazwiska użytkownika

- 1 Naciśnij **OK**, [9] [5] oraz **OK**.
- 2 Wprowadź swoją nazwę/imię i nazwisko. Znaki wprowadza się za pomocą przycisków numerycznych (zobacz napisy na przyciskach). Znaki specjalne wprowadza się za pomocą [0]. Naciśnij odpowiedni przycisk kilkakrotnie, aż do pojawienia się żadanego znaku lub znaku specjalnego na wyświetlaczu.
- 3 Potwierdź używając **OK**.

Ustawianie kontrastu

Możesz wybrać różny poziom kontrastu do kopiowania lub drukowania faksów.

- 1 Naciśnij **OK**, [4] [4] oraz **OK**.
- 2 Używając ▲/▼, wybierz żądany kontrast.
KONTR. : JASNY – Jaśniejsze kopie i fakсы
KONTR. : NEUTRALNY – Dla wszystkich typów dokumentów oryginalnych (również białego tekstu na czarnym tle lub dokumentów z kolorowym tłem)
KONTR. : OPTYMALNY (ustawienie domyślne) – Ustawienie zoptymalizowane dla druku tekstu i fotografii
KONTR. : CIEMNY – Ciemniejsze kopie i fakсы (na przykład dokumenty z niewyraźnym drukiem)
- 3 Potwierdź za pomocą **OK**.

Wskazówka

Modyfikacja ustawień podstawowych

Zmienione ustawienia zostaną zapisane jako nowe ustawienia domyślne. Jeżeli wybierzesz funkcję specjalną do jednorazowego procesu, pamiętaj, po tej czynności przywrócić ustawienia domyślne lub ustawienia fabryczne.

Zmniejszanie prędkości transmisji

Urządzenie dostosowuje prędkość transmisji do jakości linii telefonicznej. Może to zająć trochę czasu, szczególnie w przypadku połączeń międzynarodowych. Ustaw niższą prędkość transmisji, jeśli wysyłaś fakсы do sieci o słabej jakości linii.

- 1 Naciśnij **OK**, **[3]** **[8]** oraz **OK**.
- 2 Użyj **▲/▼** aby podać, czy chcesz użyć niższej prędkości transmisji.
- 3 Potwierdź za pomocą **OK**.

Włączanie i wyłączenie dostosowywania wydruku do rozmiarów strony

Aby nie utracić żadnych informacji, otrzymywane fakсы są pomniejszane podczas drukowania.

- 1 Naciśnij **OK**, **[3]** **[7]** oraz **OK**.
- 2 Użyj **▲/▼** aby włączyć lub wyłączyć zmniejszanie rozmiaru.
- 3 Potwierdź za pomocą **OK**.

Ustawianie dzwonki

Wybór dzwonka

Możesz wybrać spośród dziesięciu różnych sygnałów dzwonka.

- 1 Naciśnij **OK**, **[5]** **[5]** oraz **OK**.
- 2 Używając klawiszy numerycznych od **[0]** do **[9]**, wybierz dźwięk dzwonka. Używając **▲/▼** możesz ustawić głośność.
- 3 Potwierdź za pomocą **OK**.

Regulacja głośności

Możesz ustawić głośność dzwonka gdy urządzenie dzwoni, lub podczas wyboru dzwonka. Możesz ustawić różne poziomy głośności dla trybu ***** (dziennego) i **☾** (nocnego), (zobacz również Rozdział Przełącznik Faksowy).

Używając **▲/▼** możesz zmienić głośność, gdy urządzenie dzwoni.

Konfiguracja przełącznika faksowego

Wbudowany w urządzenie przełącznik faksowy odróżnia transmisje faksowe od połączeń telefonicznych. Fakсы są odbierane automatycznie, a rozmowy telefoniczne mogą zostać odebrane przez użytkownika, również za pomocą podłączonych dodatkowych urządzeń. Urządzenie nie przestaje dzwonić podczas sprawdzania przychodzącego połączenia.

Możesz określić ile razy urządzenie ma zadzwonić, oddzielnie dla trybu ***** (dziennego) i **☾** (nocnego). To umożliwia bezgłośnie odbieranie faksów w nocy, bez zakłócania spokoju użytkownika.

Naciśnij **☺/☀/☾**, aby przełączyć między trybem dziennym i nocnym. Przy włączonym zegarze **⌚**, urządzenie przełącza się pomiędzy trybami ***** (dzienny) i **☾** (nocny) w wybranych porach.

Ustawianie trybu dziennego

- 1 Naciśnij **OK**, **[5]** **[1]** oraz **OK**.
- 2 (Dotyczy tylko urządzeń z wbudowaną automatyczną sekretarką): Używając **▲/▼** wybierz liczbę sygnałów dzwonienia dla automatycznej sekretarki. Automatyczna sekretarka będzie odbierać połączenia po wybranej liczbie sygnałów.

Wskazówka



Funkcja oszczędności w trybie odbioru faksów

Jeśli wybierzesz opcję **5/2** dla liczby sygnałów automatycznej sekretarki, to w przypadku, jeśli otrzymałeś nowe wiadomości automatyczna sekretarka odbierze połączenie po dwóch sygnałach. Jeśli nie ma żadnych nowych wiadomości, urządzenie odtworzy sygnał pięć razy przed odebraniem połączenia. Jeśli urządzenie nie odbierze połączenia po dwóch sygnałach, to nie otrzymałeś żadnych nowych wiadomości. Można wówczas przerwać zdalny dostęp, nie ponosząc żadnych opłat za połączenie.

- 3 Potwierdź za pomocą **OK**.
- 4 (Dotyczy tylko urządzeń bez wbudowanej automatycznej sekretarki): Używając **▲/▼** wybierz łączną liczbę sygnałów. Po tej liczbie sygnałów urządzenie przestanie dzwonić i odbierze połączenie lub bezgłośnie transmisję faksową.
- 5 Potwierdź za pomocą **OK**.
- 6 Wybierz liczbę sygnałów dzwonka dla przełącznika faksowego **▲/▼**. Po tej liczbie sygnałów zostanie włączony przełącznik faksowy w celu odróżnienia transmisji faksowej od zwykłego połączenia telefonicznego. Urządzenie nie przestaje dzwonić podczas sprawdzania przychodzącego połączenia.
- 7 Potwierdź za pomocą **OK**.
- 8 Używając **▲/▼** możesz ustawić głośność.
- 9 Potwierdź za pomocą **OK**.

Wskazówka



Ciche wysyłanie faksów

Starsze urządzenia nie przenoszą sygnału faksu (dźwięk CGN) jako informacji o tym, że faks jest transmitowany (tzw. cicha transmisja faksu). Jeśli całkowita liczba dzwonek została ustalona za pomocą **[7]**, automatyczne otrzymywanie faksów w trybie cichej transmisji nie jest możliwe.

Ustawianie trybu nocnego

- 1 Naciśnij **OK**, [5][2] oraz **OK**.
- 2 Skonfiguruj te same ustawienia, co dla trybu dziennego (zobacz kroki od 2 do 9).

Ustawianie zegara

Zegar przełącza pomiędzy trybem * (dziennym) i € (nocnym) o ustalonych porach.

- 1 Naciśnij **OK**, [5][3] oraz **OK**.
- 2 Wprowadź godzinę, o której urządzenie ma zostać przełączone do trybu * (dzień), przykładowo [0][6], aby przełączenie następowało o 6 rano.
- 3 Potwierdź za pomocą **OK**.
- 4 Wprowadź godzinę, o której urządzenie ma zostać przełączone do trybu € (dzień), przykładowo [2][2], aby przełączenie następowało o 2 rano.
- 5 Potwierdź za pomocą **OK**.

Ustawienia specjalne

Cichy odbiór faksów

Jeśli chcesz odbierać faksy bez poprzedzania odbioru sygnałami dzwonka, ustaw liczbę sygnałów dzwonka przełącznika faksowego na 0.

Wyłączanie wszystkich dzwonek

Jeśli nie chcesz być niepokojony (np. w nocy) przez przychodzące połączenia, możesz ustawić liczbę sygnałów dzwonka na 0. Urządzenie zostanie natychmiast przełączone na cichy odbiór faksów.

Drukowanie zestawień i stron pomocy

Drukowanie numerów i pozycji

Lista numerów i pozycji zawiera dziesięć ostatnio odebranych połączeń oraz wybranych numerów, a także zapisane w książce telefonicznej pozycje i grupy.

Naciśnij **OK**, [2][3] oraz **OK**. Lista zostanie wydrukowana.

Lista połączeń

Lista połączeń zawiera 50 ostatnio wybranych numerów.

- 1 Naciśnij **OK**, [4][1] oraz **OK**.
- 2 Użyj ▲/▼ aby wybrać, czy chcesz włączyć czy wyłączyć drukowanie wiadomości.
- 3 Potwierdź za pomocą **OK**.
- 4 **Włączanie drukowania:** Użyj ▲/▼ aby określić, czy lista połączeń ma być drukowana bezzwłocznie, czy po każdym 50 połączeniach.
- 5 Potwierdź za pomocą **OK**.

Drukowanie książki telefonicznej

Naciśnij **OK**, [1][7] oraz **OK**. Urządzenie wydrukuje listę pozycji książki telefonicznej oraz przypisane numery.

Drukowanie dziennika faksów

Dziennik faksów to lista dziesięciu ostatnio wysłanych i odebranych faksów.

- 1 Naciśnij **OK**, [3][5] oraz **OK**.
- 2 Użyj ▲/▼ aby wybrać, czy chcesz włączyć czy wyłączyć drukowanie wiadomości.
- 3 Potwierdź za pomocą **OK**.
- 4 **Włączanie drukowania:** Użyj ▲/▼ aby określić, czy dziennik faksów powinien być drukowany bezzwłocznie, czy po dziesięciu transmisjach.
- 5 Potwierdź za pomocą **OK**.

Drukowanie raportu nadawczego

Po każdej transmisji urządzenie drukuje raport nadawczy. W przypadku błędu transmisji, drukowany jest raport o wystąpieniu błędu. Możesz wyłączyć drukowanie raportu nadawczego.

- 1 Naciśnij **OK**, [3][6] oraz **OK**.
- 2 Użyj ▲/▼ aby wybrać, czy chcesz włączyć czy wyłączyć drukowanie wiadomości.
- 3 Potwierdź za pomocą **OK**.

Drukowanie stron pomocy

Pomoc 1 • Opis ogólny

Naciśnij [1] i [1] aby wydrukować opis stron pomocy.

Pomoc 3 • Książka Telefoniczna

Naciśnij [1] i [3], aby wydrukować opis książki telefonicznej i funkcji automatycznej sekretarki (zależnie od modelu).

Pomoc 4 • Transmisja faksów

Naciśnij [1] i [4] aby wydrukować instrukcje dotyczące wysyłania faksów i konfiguracji przełącznika faksowego.

Pomoc 5 • Kopiarka

Naciśnij [1] i [5], aby wydrukować tekst pomocy na temat kopiowania.

Pomoc 6 • Lista funkcji

Naciśnij [1] i [6], aby wydrukować wszystkie funkcje i ustawienia urządzenia.

Pomoc 7 • Gry i rozrywka

Naciśnij [1] i [7] aby wydrukować instrukcje dla urządzenia, dotyczące Gry i Rozrywki.

Pomoc 8 • SMS

Naciśnij [1] i [8], aby wydrukować instrukcje na temat funkcji SMS (zależnie od modelu).

Uruchamianie

przygotowania do pracy

- 1 Naciśnij **[1]** oraz **[2]**.
- 2 Urządzenie wydrukuje stronę z instrukcjami pomocy i rozpocznie proces przygotowania do pracy.

11 Linie telefoniczne i urządzenia dodatkowe

Konfigurowanie linii i usług telefonicznych

Centrale abonenckie

Centrale abonenckie (PABX) występują w wielu biurach i w niektórych domach. Użytkownik podłączony do centrali PABX musi wybrać kod dostępu linii zewnętrznej w celu nawiązania połączenia z publiczną siecią telefoniczną (PSTN).

Wskazówka

Dodatkowy telefon bez numeru wewnętrznego

Dodatkowy telefon podłączony do gniazda telefonicznego urządzenia faksowego nie posiada własnego numeru wewnętrznego.

- 1 Naciśnij **OK**, **9** **6** oraz **OK**.
- 2 W niektórych krajach można ustawić wybieranie impulsowe lub tonowe (tony DTMF). Użyj **▲/▼**, aby ustawić żądany proces wybierania.

Wskazówka

Określenie procesu wybierania

Z wybierania impulsowego należy korzystać tylko wówczas, gdy używana linia telefoniczna nie umożliwia wybierania tonowego.

- 3 Potwierdź za pomocą **OK**.
- 4 Użyj **▲/▼** aby określić, czy urządzenie pracuje na linii wewnętrznej.
- 5 Potwierdź za pomocą **OK**.
- 6 **Konfiguracja urządzenia posiadającego numer wewnętrzny:** Wprowadź kod dostępu do linii zewnętrznej, który służy do połączenia z publiczną siecią telefoniczną. Zazwyczaj jest to **0**.

Wskazówka

Nieprawidłowy kod dostępu do linii zewnętrznej

W rzadkich przypadkach kod dostępu do linii zewnętrznej może być inną cyfrą, lub liczbą dwucyfrową. W starszych systemach telefonicznych kodem dostępu do linii zewnętrznej może być R (= Flash). Naciśnij **R**, aby wprowadzić taki kod dostępu do linii zewnętrznej. Jeśli nawiązanie połączenia z publiczną siecią telefoniczną nie jest możliwe, skontaktuj się z dostawcą swojego systemu telefonicznego.

- 7 Potwierdź za pomocą **OK**.

- 8 Po zakończeniu urządzenia sprawdzi linię telefoniczną. Potwierdź za pomocą **OK**.
- 9 Urządzenie sprawdzi, czy jest w stanie nawiązać połączenie z publiczną siecią telefoniczną. Jeśli nawiązanie połączenia okaże się niemożliwe, zostaniesz poproszony o ponowne podanie kodu dostępu.

Łącze DSL

W przypadku gdy używasz modemu DSL: Podłączyc urządzenie do gniazda przeznaczonego dla analogowych aparatów telefonicznych/telefaksowych! Dodatkowo informacje znajdziesz w instrukcji obsługi urządzenia DSL. W razie potrzeby należy zasięgnąć informacji u operatora telefonicznego lub dostawcy Internetu.

Łącze ISDN

To urządzenie jest faksem analogowym (Grupa 3). To nie jest urządzenie ISDN (Grupa 4), więc bezpośrednia współpraca z łączem ISDN nie jest możliwa. Wymaga adaptera analogowego lub modułu do podłączania terminali analogowych. Informacje na temat łącz ISDN można znaleźć w instrukcjach dostarczanych z adapterem terminalowym lub routerem dial-up.

Skrzynka głosowa

Nie jest możliwe jednoczesne korzystanie z systemu poczty głosowej operatora telefonicznego (= skrzynki głosowej) i odbieranie faksów za pomocą własnych urządzeń. Zrezygnuj z usługi poczty głosowej dla używanej linii telefonicznej lub ustaw liczbę sygnałów dzwonka dla przełącznika faksowego na mniej niż 5 w urządzeniu (Zobacz również Rozdział Ustawianie przełącznika faksowego, Strona 31). Po odbiorze połączenia przez przełącznik faksowy, nie następuje aktywacja skrzynki głosowej operatora telefonicznego. W tej sprawie należy skontaktować się z operatorem telefonicznym.

Podłączanie dodatkowych urządzeń

Do tej samej linii telefonicznej mogą być podłączone urządzenia dodatkowe, takie jak telefony bezprzewodowe, automatyczne sekretarki, modemy i liczniki opłat telefonicznych.

Wskazówka

Odbiór wiadomości SMS za pomocą dodatkowego telefonu

Jeśli do tej samej linii telefonicznej jest podłączony telefon bezprzewodowy z funkcją SMS, to urządzenie, na którym będą odbierane wiadomości SMS zależy od danego producenta. Tylko jedno z urządzeń będzie odbierać wiadomości SMS. Spróbuj wyłączyć odbieranie wiadomości SMS w telefonie bezprzewodowym.

Podłączanie do urządzenia

Możesz podłączać urządzenia dodatkowe bezpośrednio do urządzenia faksowego. Włóż kabel telefoniczny urządzenia dodatkowego do gniazdka urządzenia faksowego oznaczonego **EXT** (wtyczka RJ-11).

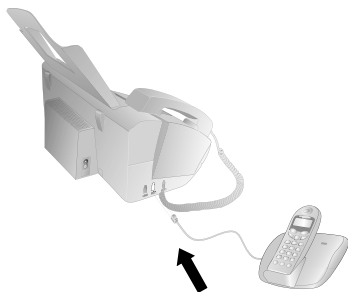

Wskazówka

-  **Zalecane jest podłączenie bezpośrednie** do urządzenia, ponieważ taka konfiguracja umożliwia optymalne działanie przełącznika faksowego, który kontroluje wówczas również działanie urządzeń dodatkowych.

Podłączanie do linii telefonicznej

Prawidłowe działanie przełącznika faksowego wymaga umieszczenia urządzenia jako pierwsze w szeregu urządzeń, podłączonych do tego samego gniazdka telefonicznego. Należy pamiętać o zachowaniu właściwej kolejności.



Wskazówka

-  **Podłączenie do pierwszego gniazdka telefonicznego**
Jeżeli dostępne jest więcej niż jedno gniazdko telefoniczne dla tej samej linii telefonicznej, urządzenie musi być podłączone do pierwszego gniazdka telefonicznego.



Używanie dodatkowego telefonu (Easylink)

Funkcja Easylink umożliwia sterowanie urządzeniem faksowym za pomocą dodatkowych telefonów. Aby korzystać z tej funkcji dodatkowe telefony muszą być w trybie wybierania tonowego (tony DTMF/MFV) (informacje na ten temat znajdziesz w instrukcji obsługi dodatkowego telefonu).

Rozpocznienie odbioru faksu

Jeśli odbierzesz połączenie za pomocą urządzenia dodatkowego i usłyszysz, że jest to połączenie faksowe (dźwięk o zmiennej wysokości lub cisza), to możesz uruchomić odbiór faksu naciskając   na dodatkowym telefonie lub naciskając **START** na urządzeniu.

Przejmowanie obsługi linii



Jeśli odbierzesz połączenie za pomocą dodatkowego telefonu, a urządzenie faksowe dalej dzwoni lub podejmuje próby odebrania faksu, możesz odłączyć urządzenie faksowe od linii. Oprócz tego naciśnij   na telefonie.



Zmiana kodów

UWAGA!



Zmiana kodów Easylink!

Kody należy zmieniać tylko wówczas, jeśli jest to bezwzględnie konieczne. Kody muszą zaczynać się od  lub  i muszą różnić się od siebie.

- 1 Naciśnij **OK**,   oraz **OK**.
- 2 Wprowadź nowy kod rozpoczynania odbioru faksu.
- 3 Potwierdź za pomocą **OK**.
- 4 Wprowadź nowy kod przejścia obsługi linii telefonicznej przez urządzenie dodatkowe.
- 5 Potwierdź za pomocą **OK**.

Używanie zewnętrznej automatycznej sekretarki

Aby zapewnić optymalne działanie automatycznej sekretarki, należy ją podłączyć do gniazdka **EXT** urządzenia faksowego. Liczba sygnałów dzwonka ustawiona dla zewnętrznej automatycznej sekretarki, powinna być mniejsza od liczby ustawionej pod **DZWONKI FAKSU** o co najmniej dwa sygnały.

Przykład ustawienia:

Liczba sygnałów dzwonka w zewnętrznej automatycznej sekretarce	1
DZWONKI FAKSU	3

(zobacz również Rozdział Ustawienia przełącznika faksowego, Strona 31)

Wskazówka



Zewnętrzna automatyczna Sekretarka

Komunikat powitalny musi być krótszy niż dziesięć sekund. Nie należy stosować muzyki jako komunikatu powitalnego.

Jeśli zewnętrzna automatyczna sekretarka posiada funkcję „oszczędzania kosztów połączeń” (tzn. funkcję, która po zarejestrowaniu nowych wiadomości zmienia liczbę sygnałów dzwonka, po których odbierane jest połączenie), należy ją wyłączyć.

Jeśli zewnętrzna automatyczna sekretarka nagrywa sygnały faksowe, ale urządzenia faksowe nie odbiera faksów, sprawdź połączenie z zewnętrzną automatyczną sekretarką.

12 Serwis

Wskazówka



Rozwiązywanie problemów

W przypadku wystąpienia zakłóceń w pracy urządzenia, należy postępować zgodnie z instrukcjami na wyświetlaczu i w raporcie o błędach.

Sprawdzanie zapasu folii atramentowej

- 1 Naciśnij **OK**, **4** **6** oraz **OK**.
- 2 Na wyświetlaczu zostanie podana liczba stron, która można jeszcze wydrukować za pomocą aktualnie używanej folii atramentowej.
- 3 Naciśnij **STOP**, aby wrócić do trybu początkowego.

Jeśli folia atramentowa została zużyta lub jeśli w urządzeniu nie ma folii atramentowej, na wyświetlaczu pojawi się komunikat.

Wymiana folii atramentowej

UWAGA!



Używać oryginalnych materiałów eksploatacyjnych!

Należy korzystać wyłącznie z oryginalnych materiałów eksploatacyjnych. Można je nabyć od wyspecjalizowanych sprzedawców detalicznych oraz w naszym dziale zamówień (patrz ostatnia strona instrukcji). Inne materiały eksploatacyjne mogą spowodować obrażenia urządzenia.

UWAGA!



Przestrzegać instrukcji na opakowaniu

Przestrzegaj instrukcji umieszczonych na opakowaniu materiałów eksploatacyjnych.

Drukowanie i kopiowanie dokumentów wymaga włożenia folii atramentowej do urządzenia. Urządzenie jest dostarczane z założoną bezpłatną folią atramentową, która wystarcza na wydrukowanie kilku stron testowych. Ta folia atramentowa nie wymaga stosowania karty Plug'n'Print (karty chipowej, zawierającej informacje o stopniu wykorzystania folii atramentowej). Po włożeniu każdej kolejnej folii, należy zwiększyć stan licznika materiałów eksploatacyjnych, używając załączonej karty Plug'n'Print.

- 1 Wyjmij papier z mechanizmu podawania papieru i wyjmij tacę na papier z urządzenia.

- 2 Otwórz urządzenie podnosząc panel za pomocą umieszczonego na środku uchwytu, i rozkładając go w dół.



ZAGROŻENIE!



Urządzenie może się zatrzasnąć!

Po otwarciu urządzenia jego pokrywa musi być zablokowana w pozycji całkowicie otwartej. Upadek pokrywy podczas obsługi urządzenia może spowodować obrażenia ciała.

- 3 Uchwycij z obu stron tylną rolkę folii atramentowej i umieść ją obok przedniej rolki folii atramentowej.

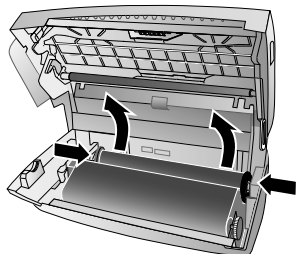

- 4 Wyjmij obie rolki z urządzenia. Zużyte folie atramentowe nie nadają się do dalszego wykorzystania.

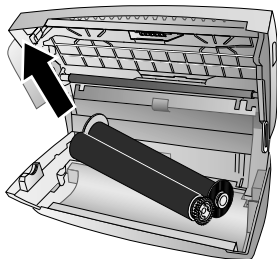

UWAGA!



Dane na zużytej folii atramentowej!

Możliwe jest odczytanie wydrukowanych wiadomości i kopii ze zużytej folii atramentowej. Przy utylizacji zużytej folii atramentowej należy wziąć pod uwagę wymagania w zakresie ochrony danych.

- 5 Wyjmij zużytą kartę Plug'n'Print z gniazda, które znajduje się po lewej stronie komory folii atramentowej. Karta Plug'n'Print nie nadaje się do ponownego użytku.

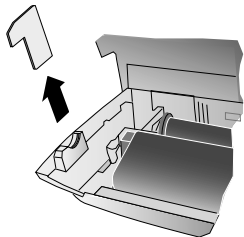

- 6 Delikatnie zdejmij opaski gumowe z nowej folii atramentowej. Pamiętaj, aby nie uszkodzić folii!

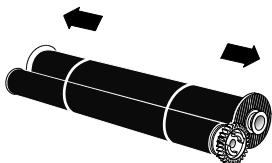

- 7 Włóż większą rolkę z folią atramentową do tylnej komory folii atramentowej. Niebieskie kółko zębate musi znajdować się po prawej stronie.

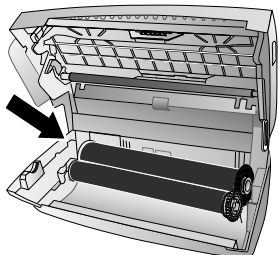

- 8 Włóż mniejszą rolkę, bez folii atramentowej do przedniej komory. Niebieskie kółko zębate musi znajdować się po prawej stronie, a wystający bolec należy umieścić w zagłębieniu po lewej stronie.

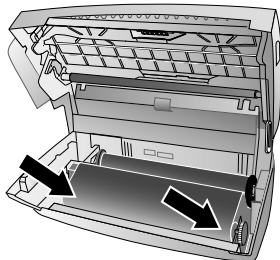

- 9 Oddziel kartę chipową od karty Plug'n'Print. Włóż kartę chipową do gniazdka, które znajduje się po lewej stronie komory folii atramentowej.

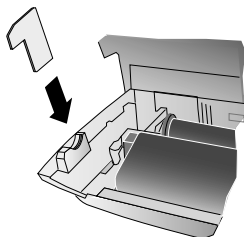

- 10 Obróć niebieskie kółko zębate do przodu, aby napiąć folię atramentową. Folia atramentowa nie może mieć żadnych zagięć.

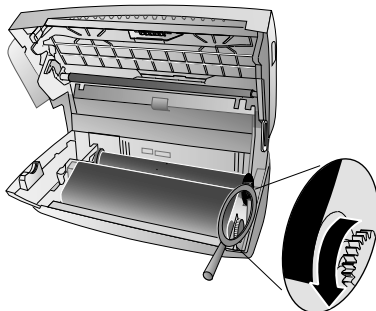

- 11 Zamknij urządzenie. Włóż tacę na papier do otworu znajdującego się za mechanizmem podawania papieru. Włóż ponownie papier.

Usuwanie zaciętego papieru

- 1 Wyjmij papier z mechanizmu podawania papieru i wyjmij tacę na papier z urządzenia.
- 2 Otwórz urządzenie podnosząc panel za pomocą umieszczonego na środku uchwytu, i rozkładając go w dół.



ZAGROŻENIE!



Urządzenie może się zatrzasnąć!

Po otwarciu urządzenia jego pokrywa musi być zablokowana w pozycji całkowicie otwartej. Upadek pokrywy podczas obsługi urządzenia może spowodować obrażenia ciała.

- 3 Ostrożnie wyciągnij papier.

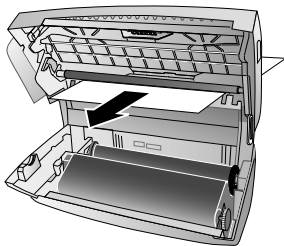

- 4 Obróć niebieskie kółko zębate do przodu, aby napiąć folię atramentową. Folia atramentowa nie może mieć żadnych zagięć.

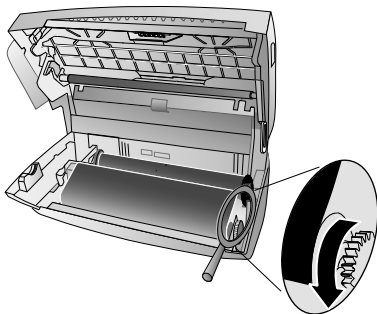

- 5 Zamknij urządzenie. Włóż tacę na papier do otworu znajdującego się za mechanizmem podawania papieru. Włóż ponownie papier.

Usuwanie zaciętego dokumentu

- 1 Wyjmij papier z mechanizmu podawania papieru i wyjmij tacę na papier z urządzenia.
- 2 Otwórz urządzenie podnosząc panel za pomocą umieszczonego na środku uchwytu, i rozkładając go w dół.



ZAGROŻENIE!



Urządzenie może się zatrzasnąć!

Po otwarciu urządzenia jego pokrywa musi być zablokowana w pozycji całkowicie otwartej. Upadek pokrywy podczas obsługi urządzenia może spowodować obrażenia ciała.

- 3 Otwórzć pokrywę skanera i pokrywę automatycznego podajnika dokumentów, wciskając do środka najpierw podpórkę (A), a następnie podpórkę (B). Pokrywa (C) opadnie swobodnie.

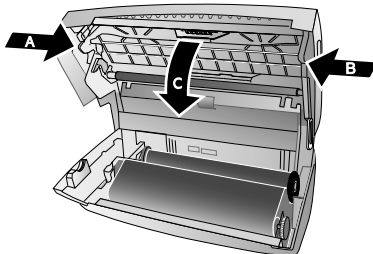

- 4 Ostrożnie wyciągnij dokument z urządzenia, do przodu lub do tyłu.

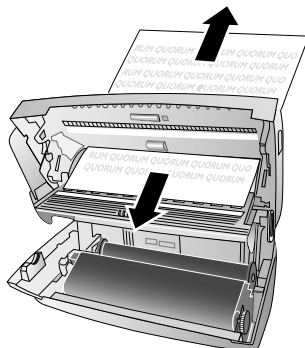

- 5 Zamknij pokrywę skanera i pokrywę automatycznego podajnika dokumentów. Obie podpórki muszą zostać bezpiecznie umieszczone na swoich miejscach.
- 6 Obróć niebieskie kółko zębate do przodu, aby napiąć folię atramentową. Folia atramentowa nie może mieć żadnych zagięć.

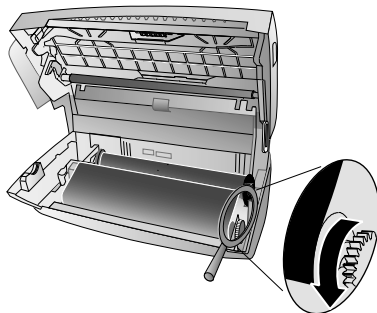

- 7 Zamknij urządzenie. Włóż tacę na papier do otworu znajdującego się za mechanizmem podawania papieru. Włóż ponownie papier.

Czyszczenie

ZAGROŻENIE!



Instrukcje dotyczące czyszczenia!

Zanim rozpoczniesz czyszczenie, wyjmij wtyczkę z gniazdka sieciowego. Używaj miękkiej, niepylącej ściereczki. W żadnym razie nie używaj ciekłych lub łatwo zapalnych środków czyszczących (aerozoli, środków ściernych, zwiększających połysk, alkoholu itd.). Nie pozwól, aby jakiegokolwiek płyny dostały się do wnętrza urządzenia.

Wskazówki



Arkusze czyszczące urządzenia faksowe

Wśród akcesoriów dostępnych na zamówienie w naszym centrum telefonicznej obsługi klienta znajdują się specjalne arkusze czyszczące do urządzeń faksowych. Włóż arkusz do podajnika dokumentów. Naciśnij **STOP**; arkusz zostanie wysunięty. Powtórz ten proces kilka razy.

- 1 Wyjmij papier z mechanizmu podawania papieru i wyjmij tacę na papier z urządzenia.
- 2 Otwórz urządzenie podnosząc panel za pomocą umieszczonego na środku uchwytu, i rozkładając go w dół.

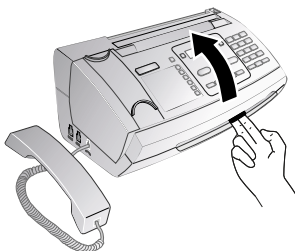

ZAGROŻENIE!



Urządzenie może się zatrzasnąć!

Po otwarciu urządzenia jego pokrywa musi być zablokowana w pozycji całkowicie otwartej. Upadek pokrywy podczas obsługi urządzenia może spowodować obrażenia ciała.

- 3 Otwórz pokrywę skanera i pokrywę automatycznego podajnika dokumentów, wciskając do środka najpierw

podpórkę (A), a następnie podpórkę (B). Pokrywa (C) opadnie swobodnie.

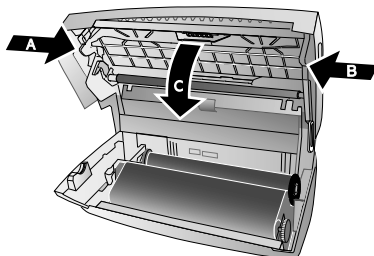

- 4 Delikatnie wytrzyj górną stronę szyby skanera (A) i dolną stronę podajnika dokumentów/folii skanera (= płytki z białego tworzywa sztucznego) (B).

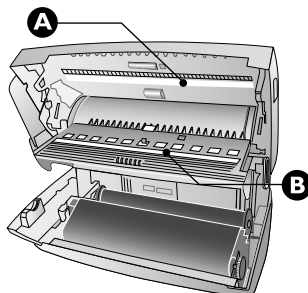

- 5 Wytrzyj wałek podający (A) i dolną stronę podkładki pod wałkiem podającym (B) miękką, niepyłącą ściereczką, zwilżoną alkoholem czyszczącym (96 procent). Obróć wałek podający; Musisz wyczyścić cały wałek.

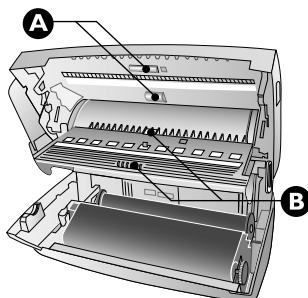

- 6 Zamknij pokrywę skanera i pokrywę automatycznego podajnika dokumentów. Obie podpórki muszą zostać bezpiecznie umieszczone na swoim miejscu.

- 7 Obróć niebieskie kółko zębate do przodu, aby napiąć folię atramentową. Folia atramentowa nie może mieć żadnych zagięć.

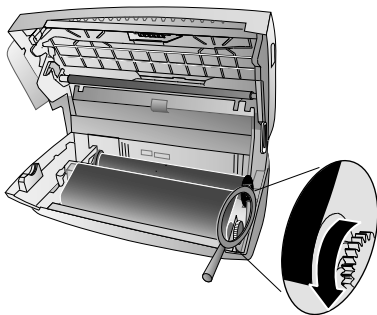

- 8 Zamknij urządzenie. Włóż tacę na papier do otworu znajdującego się za mechanizmem podawania papieru. Włóż ponownie papier.

Sprawdzanie wersji oprogramowania sprzętowego

- 1 Naciśnij **OK**, **4** **7** oraz **OK**.
- 2 Na wyświetlaczu pojawi się oznaczenie modelu i skonfigurowany kraj.
- 3 Potwierdź za pomocą **OK**.
- 4 Na wyświetlaczu zostanie podana wersja oprogramowania sprzętowego urządzenia.
- 5 Potwierdź za pomocą **OK**.

Użycie kodów serwisowych

Kody serwisowe usuwają wszystkie zmienione ustawienia i przywracają ustawienia fabryczne urządzenia. Urządzenie ze zmienionymi ustawieniami może zachowywać się w sposób inny niż oczekiwano.

UWAGA!



Ustawienia zostaną usunięte!

Kodu serwisowego używaj jedynie wówczas, gdy jest to absolutnie konieczne. Wiele kodów serwisowych kasuje również zapisane wiadomości i pozycje książki telefonicznej.

- 1 Naciśnij **OK**, **4** **5** oraz **OK**.
- 2 Wprowadź kod serwisowy:
7 **1** **1** **7** – Usuwa wszystkie zmienione ustawienia i zapisane dane. Zostają przywrócone fabryczne ustawienia urządzenia i rozpoczęty proces przygotowania do pracy.
7 **1** **4** **0** – Usuwa wszystkie zmienione ustawienia. Zapisane dane i pozycje książki telefonicznej pozostają nienaruszone.

7 **2** **2** **7** – Usuwa zapisane w pamięci fakсы, w przypadku wystąpienia problemów z drukowaniem.

- 3 Potwierdź za pomocą **OK**.
- 4 Używając **▲/▼** wybierz **NA PEWNO? TAK**.
- 5 Potwierdź za pomocą **OK**.

Wskazówka



Anulowanie wpisu

Jeśli podałeś błędny kod, możesz anulować wpis wybierając **NA PEWNO? NIE**.

Naprawa przez wyłączenie i włączenie zasilania

Jeśli utrzymuje się problem, którego nie można usunąć, postępując zgodnie z zaleceniami podanymi w niniejszej instrukcji obsługi (zobacz również tekst pomocy poniżej), wykonaj następujące czynności.

- 1 Wyjmij wtyczkę z gniazdka.
- 2 Poczekaj co najmniej dziesięć sekund, a następnie włóż ponownie wtyczkę do gniazdka.
- 3 Postępuj zgodnie z instrukcjami na wyświetlaczu i w raporcie o błędach. Jeśli błąd dalej występuje, skontaktuj się z naszym działem pomocy technicznej lub ze sprzedawcą.

Informacje ogólne	
Godzina i data migają na wyświetlaczu.	Po krótkiej awarii zasilania należy sprawdzić ustawienia godziny i daty. Potwierdź za pomocą OK .

Problemy z wysyłaniem faksów lub drukowaniem	
Wysyłane fakсы mają złą jakość.	Zmień rozdzielczość z ROZDZ. : STANDARD na ROZDZ. : DOBRA lub ROZDZ. : FOTO . Zmień kontrast. Wyczyść skaner i otwórz podawania dokumentów. Sprawdź urządzenie, wykonując kopię jakiegoś dokumentu. Jeśli urządzenie działa poprawnie, to możliwe, że uszkodzone jest urządzenie odbiorcy.
Podczas wysyłania lub drukowania za pomocą urządzenia powstają czarne linie.	Wyczyść skaner i otwórz podawania dokumentów.
Kopia nie zawiera żadnego nadruku.	Dokumenty należy wkładać do podajnika dokumentów stroną zadrukowaną do góry.
Drukowanie zostało przerwane.	Zacięcie papieru lub dokumentu; brak papieru lub folii atramentowej. Postępuj zgodnie z instrukcjami na wyświetlaczu i w raporcie o błędach. Możliwe jest wystąpienie krótkiej przerwy po wydrukowaniu kilku stron. Urządzenie automatycznie wznowi drukowanie.
Brak drukowania	Sprawdź czy papier został poprawnie włożony i zablokowany. Dźwignia, która znajduje się po prawej stronie, obok podajnika papieru musi być przesunięta do tyłu.
Dokumenty nie są poprawnie podawane.	Wyczyść skaner i otwórz podawania dokumentów.

Problemy z połączeniem	
Urządzenie dzwoni raz, jest ciche przez chwilę i zaczyna dzwonić ponownie.	Jest to całkowicie normalne. Przełącznik faksowy sprawdza połączenie po pierwszym sygnale dzwonka. Jeśli jest to połączenie telefoniczne, urządzenie dzwoni dalej.
Brak sygnału zgłoszenia linii	Sprawdź instalację urządzenia. Podłącz kabel telefoniczny do gniazdka oznaczonego LINE . Włóż wtyczkę kabla telefonicznego do gniazdka linii telefonicznej.
Transmisje faksowe są wciąż przerywane.	Spróbuj wysłać faks ręcznie: Naciśnij ⏏ i wybierz numer. Jeśli odbiorca używa automatycznej sekretarki, poczekaj aż usłyszysz gwizdający ton. Naciśnij START . Możliwe, że urządzenie faksowe odbiorcy nie jest gotowe do odebrania faksu.



Problemy z połączeniem	
W słuchawce słycać sygnał faksu lub ciszę.	Połączenie jest transmisją faksową: Naciśnij START na urządzeniu. Oprócz tego naciśnij [*][5] na telefonie. Odłóż słuchawkę.
Brak odbioru faksu, lub krótki sygnał dźwiękowy transmisji faksowej zapisany jako wiadomość w automatycznej sekretarce	<p>Używając funkcji 51, ustaw liczbę sygnałów dzwonka dla przełącznika faksowego na 4, a łączną liczbę sygnałów dzwonka dla automatycznej sekretarki (zależnie od modelu) na 5 (zobacz Strona 31).</p> <p>Nie jest możliwe jednoczesne korzystanie z systemu poczty głosowej operatora telefonicznego (= skrzynki głosowej) i odbieranie faksów za pomocą własnych urządzeń (zobacz strona 34).</p>

13 Załącznik

Dane techniczne

Wymiary (Dł. × Wys. × Szer.)	313 × 129 × 197 mm
Ciężar	1,9 kg
Przyłącze sieciowe	220–240 V - / 50–60 Hz
Pobór mocy	
Tryb gotowości	< 1,5 W
Podczas transmisji	< 20 W
Zalecana temperatura otoczenia	18–28 °C
Wilgotność względna	20–80 % (bez kondensacji)
Typ złącza	PSTN · PABX
Tryb wybierania numerów	Wybieranie tonowe / impulsowe (w zależności od kraju)

Standardy

Bezpieczeństwo	EN 60950-1
Emisje	EN 55022 Class B
Oporność na zakłócenia	EN 55024

Skaner

Szerokość skanowania	212 mm
Rozdzielczość pozioma	8 punktów/mm
Rozdzielczość pionowa	Standard: 3,85 linii/mm
.....	Fine: 7,7 linii/mm

Pamięć

Książka Telefoniczna .. do 50 pozycji (PPF 631, PPF 632)	
..... do 200 pozycji (PPF 675)	
Wiadomości głosowe	do 30 minut (PPF 675)
Wiadomości faksowe	do 15 stron
(wzorcowego listu testowego) (PPF 631, PPF 632)	
.. do 50 stron (wzorcowego listu testowego) (PPF 675)	
Wiadomości SMS	do 30 Wiadomości SMS

Papieru

Pojemność	50 arkusz
Rozmiary	A4 · 210 × 297 mm
Grubość	0,07–0,11 mm
Ciężar	60–90 g/m ²

Podajnik dokumentów

Pojemność	10 arkusz
Szerokość	148–212 mm
Długość	100–600 mm
Grubość	0,06–0,15 mm

Faks

Typ	Group 3
Kompatybilność	ITU-TT.30
Kompresja danych	MH · MR
Modulacja	V.21 · V.27ter · V.29 (PPF 631, PPF 632)
.....	V.17 · V.21 · V.27ter · V.29 (PPF 675)
Prędkość transmisji	
.....	9.600 b/s (PPF 631, PPF 632)
.....	14.400 b/s (PPF 675)

Specyfikacje techniczne mogą ulec zmianie bez powiadomienia.

Gwarancja

(Zasady i warunki wyłącznie dla Polski)

Z urządzenia należy korzystać w sposób zgodny z przeznaczeniem i w warunkach normalnej eksploatacji. Firma Sagem Communications nie przyjmuje odpowiedzialności za korzystanie z urządzenia wykraczające poza ramy korzystania z urządzenia zgodnie z przeznaczeniem i konsekwencje mogące wynikać z takiej eksploatacji.

Aby skorzystać z gwarancji proszę skontaktować się ze sprzedawcą. Wymagany będzie dowód zakupu.

Sprzedawca może również udzielić porad w przypadku niewłaściwego działania urządzenia.

A) Ogólne warunki gwarancji

Firma Sagem Communications, według własnego wyboru zobowiązuje się do wymiany lub naprawy, bez pobierania opłat za robociznę i części zamienne, wszelkich usterek sprzętu w okresie 12 – dwanaście – miesięcy (3 – trzy – miesiące dla akcesoriów), miesięcy od daty oryginalnej faktury sprzedaży urządzenia, w przypadkach gdy te usterki wynikają z wadliwego wykonania.

Jeśli klient nie zawarł z firmą Sagem Communications umowy o konserwacji sprzętu, w której wyraźnie zostało określone, że naprawy są wykonywane w siedzibie klienta, to naprawy nie będą wykonywane w siedzibie klienta. Klient będzie jednak zobowiązany do zwrotu wadliwego urządzenia na adres podany przez sprzedawcę.

W przypadku konieczności wysłania produktu do naprawy, do wysyłki zawsze należy dołączyć dowód zakupu (niezmieniony, bez odręcznych adnotacji i pogorszonej czytelności) wskazujący, że produkt jest nadal objęty gwarancją. Jeżeli dowód zakupu nie zostanie dołączony, centrum napraw firmy Sagem Communications określi status gwarancji produktu na podstawie daty produkcji.

Poza wszelkimi obowiązującymi regułami prawnymi, firma Sagem Communications nie udziela żadnej gwarancji, domniemanej ani wyraźnej, która nie została określona w niniejszym akapicie i nie będzie odpowiedzialna za żadne szkody bezpośrednie lub pośrednie, materialne lub niematerialne, w ramach lub poza ramami niniejszej gwarancji.

Jeśli jakiegokolwiek postanowienie niniejszej gwarancji zostanie uznane za nieważne lub niezgodne z prawem w części lub w całości, ze względu na obowiązujący przepis prawa krajowego dotyczący konsumentów, to taka nieważność lub niezgodność z prawem nie naruszy ważności i nie wpłynie na pozostałe postanowienia lub części niniejszej gwarancji.

Niniejsza gwarancja nie ogranicza uprawnień ustawowych Klienta.

B) Wyłączenia z gwarancji

Z tytułu tej gwarancji firma Sagem Communications nie ponosi odpowiedzialności w związku z:

- Uszkodzeniami, wadami, awariami lub usterkami spowodowanymi między innymi:

- nieprzestrzeganiem instrukcji dotyczących procesu instalacji oraz użytkowania;

- przyczyną zewnętrzną wobec urządzenia (w tym między innymi wyładowaniami atmosferycznymi, pożarem, wstrząsem, wandalizmem, nieprawidłowym stanem sieci elektrycznej lub jakimikolwiek uszkodzeniami wynikającymi z zalania wodą);

- modyfikacjami dokonanyymi bez pisemnego zezwolenia firmy Sagem Communications

- nieodpowiednimi warunkami eksploatacji, szczególnie temperaturą i wilgotnością

- naprawą lub konserwacją sprzętu przez osoby nieupoważnione przez firmę Sagem Communications;

- Zużycie wynikające z normalnej, codziennej eksploatacji urządzenia i jego osprzętu

- Uszkodzenie z powodu niewystarczającego lub złego opakowania urządzenia zwracanego do firmy Sagem Communications

- Zastosowanie nowych wersji oprogramowania bez uprzedniej zgody firmy Sagem Communications

- Pracę z urządzeniami lub oprogramowaniem zmodyfikowanym lub dodanym bez uprzedniej pisemnej zgody firmy Sagem Communications

- Usterki, które nie wynikają z urządzenia ani z oprogramowania zainstalowanego w stacjach roboczych użytkowników w celu korzystania z urządzenia.

Problemy z łącznością wynikające z nieodpowiednich warunków, w tym:

- problemy dotyczące dostępu i/lub podłączenia do Internetu, takich jak przerwy w działaniu sieci dostępowych, lub niewłaściwe działanie linii telefonicznych abonenta lub jego rozmówcy

- błędy transmisji (na przykład słabego zasięgu geograficznego nadajników radiowych, zakłóceń lub słabej jakości linii)

- usterki sieci lokalnej (okablowania, serwerów, stacji roboczych) lub awarii sieci transmisyjnej (w tym między innymi zakłócenia, usterka sieci lub słaba jakość sieci)

- modyfikacja parametrów sieci telefonii komórkowej wykonana po sprzedaży produktu

- Normalnego serwisowania (zdefiniowanego instrukcji obsługi dostarczonej z urządzeniem) a także usterek wynikających z braku serwisowania. Koszty serwisowania są każdym wypadku ponoszone przez Klienta.

- Usterek wynikających z korzystania z produktów, materiałów eksploatacyjnych lub akcesoriów niezgodnych z urządzeniem.

C) Naprawy pozagwarancyjne

W przypadkach określonych w punkcie B), a także po upływie okresu gwarancji, klient musi zwrócić się do

autoryzowanego punktu napraw firmy Sagem Communications wycenę kosztów.

Koszty naprawy i dostawy zostaną podane na wystawionej dla klienta fakturze.

Poniższe postanowienie ma zastosowanie, o ile nie zawarto z klientem innej umowy w formie pisemnej i wyłącznie na terytorium Polska.



Symbol CE potwierdza zgodność urządzenia z dotyczącymi go dyrektywami UE.

Deklaracja zgodności (DoC)

Firma **Sagem Communications Austria GmbH** deklaruje niniejszym, że urządzenie **PPF 631, PPF 632, PPF 675** jest zgodne z podstawowymi wymaganiami oraz innymi dotyczącymi go postanowieniami Dyrektywy 1999/5/EC.

Pełny tekst Deklaracji Zgodności jest dostępny w naszym serwisie internetowym, pod adresem www.sagem-ca.at/doc



Jako uczestnik programu ENERGY STAR Sagem Communications Austria GmbH zapewnia, że urządzenie spełnia wymagania ENERGY STAR.



Opokowanie: Żeby ułatwić ponowne wykorzystanie zużytych opakowań, należy postępować zgodnie z miejscowymi zasadami postępowania z surowcami wtórnymi.

Akumulatory: Zużyte akumulatory należy pozostawiać w wyznaczonych do tego celu miejscach.



Produkt: Symbol przekreślonego kosza na śmieci naklejony na produkt oznacza, że jest on zaliczany do kategorii sprzętu elektrycznego i elektronicznego, który jest objęty szczególnymi regulacjami w zakresie pozbywania się odpadów.

Żeby wymusić proces ponownego wykorzystywania odpadów wtórnych, odzysk surowców z urządzeń elektrycznych i elektronicznych (WEEE) oraz ochronić środowisko naturalne i zdrowie człowieka, prawo unijne wymaga selektywnego zbierania nieprzydatnego lub uszkodzonego sprzętu w jeden z wymienionych poniżej sposobów:

- Sprzedawca w sklepie detalicznym odbiera od klienta stary sprzęt przy kupnie przez niego nowego.
- Zużyty i nieprawny sprzęt można gromadzić w wyznaczonych do tego celu miejscach.

Opakowanie papierowe i kartonowe można poddać recyklingowi w postaci makulatury. Opakowanie z folii i styropianu należy oddać do recyklingu lub utylizacji jako odpad niezdatny do recyklingu, zaleźnie od obowiązujących wymagań.

Znaki towarowe: Nazwy własne użyte w niniejszej instrukcji są znakami towarowymi, należącymi do odpowiednich przedsiębiorstw. Brak znaków towarowych ® i ™ nie usprawiedliwia założeń, że konkretne terminy są bezpłatnymi znakami towarowymi. Pozostałe nazwy produktów zostały użyte wyłącznie w celach identyfikacyjnych i mogą być znakami towarowymi należącymi do odpowiednich właścicieli. Firma Sagem Communications nie rości sobie jakichkolwiek praw do tych znaków towarowych.

Powielanie niektórych dokumentów (np. przez skanowanie, drukowanie, kopiowanie) jest w wielu krajach zabronione. Poniższa lista dokumentów nie jest wyczerpująca, ma charakter ogólny i przykładowy. W razie wątpliwości proszę skontaktować się z prawnikiem.

- Pasporty (dokumenty tożsamości)
- Dokumenty wizowe wjazdowe i wyjazdowe (dokumenty imigracyjne)
- Dokumenty dotyczące służby wojskowej
- Banknoty, czeki podróżne, polecenia zapłaty
- Znaczkę pocztowe, znaczki skarbowe (stemplowane lub nie)
- Papiery dłużne, rewersy, obligacje
- Dokumenty chronione prawem autorskim

Należy przestrzegać przepisów prawnych obowiązujących w Twoim kraju, dotyczących ważności prawnej transmisji faksowej – szczególnie w połączeniu z ważnością podpisów, dotrzymania ostatecznych terminów dostawy lub stratami spowodowanymi złą jakością transmisji itd.

Proszę przestrzegać przepisów krajowych dotyczących poufności telekomunikacji i ochrony danych.

Ten produkt jest przeznaczony do współpracy z analogową publiczną siecią telekomunikacyjną (PSTN) w kraju podany na opakowaniu. W innych krajach urządzenie może nie działać prawidłowo.

W celu uzyskania dalszych informacji, proszę skontaktować się z centrum pomocy technicznej odpowiednim dla danego kraju. W przypadku wystąpienia problemów podczas użytkowania urządzenia proszę najpierw skontaktować się ze sprzedawcą.

Firma Sagem Communications, ani firmy z nią powiązane nie ponoszą odpowiedzialności wobec nabywcy tego produktu ani osób trzecich z tytułu szkód, strat, kosztów lub wydatków poniesionych przez nabywcę lub osoby

trzenie, w wyniku wypadku, niewłaściwego lub niezgodnego z przeznaczeniem użytkowania tego produktu, bądź dokonywania samodzielnych jego modyfikacji, napraw lub zmian, a także w przypadku zaniedbania ścisłego przestrzegania postanowień instrukcji obsługi i konserwacji produktu Sagem Communications.

Firma Sagem Communications nie ponosi odpowiedzialności za jakiegokolwiek szkody lub problemy wynikające ze stosowania opcji lub materiałów eksploatacyjnych, nie będących oryginalnymi produktami firmy Sagem Communications produktami zatwierdzonymi przez firmę Sagem Communications.

Firma Sagem Communications nie ponosi żadnej odpowiedzialności za jakiegokolwiek szkody wynikające z zakłóceń elektromagnetycznych występujących w rezultacie stosowania kabli połączeniowych, które nie są oznaczone jako produkty firmy Sagem Communications.

Wszelkie prawa zastrzeżone. Żadnej części niniejszej publikacji nie wolno powielać, przechowywać w systemie umożliwiającym wyszukiwanie informacji, ani przysyłać w jakiegokolwiek postaci i jakimikolwiek metodami elektronicznymi, mechanicznymi, za pomocą fotokopiowania lub w inny sposób, bez uprzedniego pisemnego zezwolenia firmy Sagem Communications. Zawarte w niej informacje zostały udostępnione wyłącznie w celu wykorzystania w związku z tym produktem. Firma Sagem Communications nie ponosi żadnej odpowiedzialności za zastosowanie tych informacji do innych urządzeń.

Niniejsza instrukcja obsługi nie jest dokumentem, potwierdzającym zawarcie umowy.

Zastrzega się możliwość występowania błędów, pomyłek drukarskich oraz wprowadzania zmian.

Copyright © 2009 Sagem Communications Austria GmbH

PL

E-mail: dti.faxinfo@sagem.com

(Obsługa w językach: niemieckim, angielskim,
francuskim, włoskim i hiszpańskim)

Internet: www.sagem-communications.com



PHILIPS and the PHILIPS' Shield Emblem are registered trademarks of Koninklijke Philips Electronics N.V. and are used by SAGEM COMMUNICATIONS under license from Koninklijke Philips Electronics N.V.

SAGEM COMMUNICATIONS

Printing Terminals

Headquarters : Le Ponant de Paris
27, rue Leblanc · 75015 Paris · FRANCE
Tél. : +33 1 58 11 77 00 · Fax : +33 1 58 11 77 77
www.sagem-communications.com

Limited company · Capital 167.038.185 Euros · 440 294 510 RCS PARIS

PPF 631 · 632 · 675

PL

253121098-B