

MAGIC 5 eco



PPF 631

PPF 632

PPF 675

TR Kullanma kılavuzu

PHILIPS

Sayın müşterimiz,

Bu cihazı satın alarak, PHILIPS markasının kalitesini seçmiş bulunmaktasınız. Cihazınız, gerek evde, gerekse işyerinde tüm ihtiyacınızı karşılayacak şekilde üretilmiştir.

Cihazınızda, birkaç test sayfası için ücretsiz bir mürekkep filmi yer almaktadır. Bu mürekkep filmi için Plug'n'Print-kartı (= mürekkep kartuşu kapasite bilgilerini içeren çip kartı) kullanmanıza gerek yoktur.

Cihazınızın telefon rehberine isimleri birden fazla numara ile kaydedebilir, kayıtlı girdileri gruplar halinde düzenleyebilirsiniz. Girdilere farklı melodiler atayabilirsiniz.

Sık aranan numaraları, hızlı arama numaraları olarak düzenleyebilirsiniz. Bu durumda, hızlı arama tuşu ve sayı tuşları ile bu numaraları hızla aramanız mümkün olacaktır.

Entegre telesağretre (modele bağlı), 30 dakikaya kadar mesaj kaydetme kapasitesine sahiptir. Dahili ve harici sesli mesajlar (= hatırlatmalar) kaydedebilirsiniz. Uzaktan dinleme fonksiyonu ile yeni mesajları her telefondan dinleyebilirsiniz. Arayanlar, telesağretre devrede olsa bile, VIP-kodu ile size ulaşabilir.

Bir veya birden fazla alıcıya, örneğin bir grubu, farklı çözünürlüklere sahip faks iletileri gönderebilirsiniz. Ayrıca faks isteğinde bulunabilir ve belgeleri faks isteği için hazırlayabilirsiniz.

Cihazınızda, yazdırabileceğiniz beş faks şablonu kayıtlıdır. Bu şablonlar ile örneğin kolayca kısa bir faks notu veya bir davetiye hazırlayabilirsiniz.

Belgeleri cihazınızla kopyalamak için metin ve fotoğraf çözünürlüklerinden birini seçin. Birden fazla kopya da oluşturabilirsiniz.

Telefon bağlantınız bu hizmete açıksa, cihazınızdan SMS-mesajı gönderebilirsiniz (bu fonksiyon her ülke ve şebeke tarafından desteklenmez, modele bağlıdır). Gelen SMS-mesajlarını ise SMS-menülerinin geniş kapsamlı fonksiyonları ile yönetebilirsiniz.

SMS ile bildirme fonksiyonunu aktive ettiğinizde, sizin yokluğunuz esnasında gelen çağrılar, faksılar veya diğer mesajlar cep telefonunuza SMS-mesajı olarak gönderilir (bu fonksiyon her ülke ve şebeke tarafından desteklenmez, modele bağlıdır).

Cihazınız, dört farklı zorluk seviyesinde Sudoku-bulmacaları basmaktadır – dilediğiniz takdirde çözümleri ile.

Cihazınızdan ve sunduğu çok yönlü fonksiyonlardan memnun kalmanız dileğiyle.

Bu kullanma kılavuzu hakkında

Devamdaki kurulum yardımıyla cihazınızı hızlı ve kolay bir şekilde kullanmaya başlayabilirsiniz. Ayrıntılı açıklamaları, bu kullanma kılavuzunun ilgili bölümlerinde bulacaksınız.

Kullanma kılavuzunu dikkatle okuyun. Cihazın sorunsuz çalışmasını sağlamak için özellikle güvenlik bilgilerine dikkat edin. Bu bilgilere dikkat edilmemesi durumunda üretici hiçbir sorumluluk üstlenmeyecektir.

Bu kullanma kılavuzunda, aynı cihaz serisine ait birden fazla model tarif edilmektedir. Lütfen bazı fonksiyonların sadece belirli modellerde bulunduğu unutmayın.

Kullanılan semboller

TEHLİKE!



TEHLİKE!

Yaralanma, cihazda veya başka cisimlerde maddi hasar veya olası veri kaybı gibi tehlikelere karşı uyarıda bulunur. Usulüne aykırı kullanım durumunda yaralanma veya maddi hasar oluşabilir.

Uyarı



Öneriler ve İpuçları

Cihazı daha etkili ve daha kolay kullanmanızı sağlayacak öneriler bu işaretle işaretlenmiştir.

İçindekiler

Sayın müşterimiz,	2
Bu kullanma kılavuzu hakkında	2
1 Genel güvenlik bilgileri.....	4
2 Genel bakış	5
Menü fonksiyonlarına genel bakış	5
Cihaz görünümü	6
Panel	7
3 İlk çalıştırma	8
Ambalaj içeriği	8
Kağıt tutucusunu takma	8
Kağıt yerleştirme	8
Ahizeyi bağlama	9
Telefon kablosunu bağlama	9
Elektrik kablosunu bağlama	9
İlk kurulum	9
4 Telefon fonksiyonları	11
Cihazdan arama yapma	11
Hat talep etme	11
Numaraların birleştirilmesi	11
Duraklama ekleme	12
Diğer telefon fonksiyonlarının çağrılmaları	12
Eller Serbest	12
Bir telefon görüşmesini kaydetme	12
Cihaza ait telefon rehberi	12
Gruplar	13
Hızlı arama	14
Arayan Numarayı Gösterme (CLIP)	14
Cevapsız çağrılar	14
5 Telesekreter.....	15
Açma ve Kapama	15
Giden çağrıyı hazırlama	15
Mesajları dinleme	16
Mesajları silme	16
İletme ve Uzaktan Dinleme fonksiyonlarını ayarlama	16
Uzaktan-dinlemeyi kullanma	17
Uzaktan-dinleme fonksiyonları	17
Dahili hatırlatma kaydetme	18
Ayarları değiştirme	18
6 Faks	19
Faks gönderme	19
Manuel faks gönderme	20
Alt adresin doğrudan erişim numarasını çevirme	20
Bağlantının kuruluşunu dinleme	20
Gönderi grubuna ileti gönderme (= Yayın)	20
Faksı daha sonra gönderme	21
Faks alma	21
Manuel faks alma	21
Faks isteme	21
Faks şablonlarını kullanma	21
7 Fotokopi.....	22
Belgeyi yerleştirme	22
Tek kopya oluşturma	22
Birden fazla kopya oluşturma	22

8 SMS	23
SMS-ön şartları	23
SMS gönderme	23
SMS ile bildirme	23
SMS alma	24
SMS okuma	24
SMS-fonksiyonlarını görüntüleme	24
SMS yazdırma	24
SMS silme	24
Ayarları değiştirme	25
9 Oyun ve Eğlence.....	26
Sudoku	26
10 Ayarlar.....	27
Tarih ve saat girme	27
Dil seçme	27
Ülke seçme	27
Numara girme	27
İsim girme	27
Kontrastı ayarlama	27
Gönderim hızını azaltma	27
Sayfa ayarlama fonksiyonunu açma ve kapama	28
Zil sesi melodilerinin ayarlanması	28
Faks hattı ayırıcısını ayarlama	28
Listelerin ve yardım sayfalarının yazdırılması	29
İlk kurulumu başlatma	29
11 Telefon bağlantıları ve ek cihazlar... 30	
Telefon bağlantılarını ve hizmetlerini ayarlama	30
Ek cihaz bağlama	30
Ek telefon kullanma (Easylink)	31
12 Servis	32
Mürekkep filmi mevcudunu sorgulama	32
Mürekkep filmi değiştirme	32
Kağıt sıkışmasını giderme	33
Belge sıkışmasını giderme	34
Temizleme	34
Firmware-sürümünü (Modeli) sorgulama	35
Servis kodlarını kullanma	36
Hızlı yardım	36
13 Ek	38
Teknik Veriler	38
Garanti	38
Kabul Bildirgesi	38
EEE Yönetmeliğine Uygundur	39

1 Genel güvenlik bilgileri

Cihazınız EN 60950-1 ve IEC 60950-1 standartlarına göre test edilip onaylanmıştır ve sadece bu standartlara uygun telefon ve elektrik şebekelerine bağlanmalıdır. Cihaz sadece satıldığı ülkede kullanılacak şekilde üretilmiştir.

Bu kullanma kılavuzunda tarif edilenler dışında hiçbir ayar veya değişiklik yapmayın. Cihazın aslına uygun kullanılmaması halinde, yaralanmalar veya cihaz hasarları yada veri kayıpları meydana gelebilmektedir. Lütfen verilen tüm uyarı ve emniyet bilgilerini dikkate alınız.

Cihazın yerleştirilmesi

Cihaz, sabit ve güvenli bir şekilde, düz bir yüzey üzerine yerleştirilmelidir. Cihaz, aşağı düştüğü takdirde bozulabilir veya kişilerin – özellikle küçük çocukların – yaralanmasına neden olabilir. Tüm kabloları kimsenin takılmayacağı ve yaralanmayacağı ya da cihaza zarar veremeyeceği şekilde döşeyin.

Cihaz cihazlar veya cisimler ile faks cihazı arasında en az 15 santimetre mesafe olmalıdır, aynı koşul kullanılan diğer telsiz telefonlar için de geçerlidir. Cihazı radyo veya televizyonun yakınına yerleştirmeyin.

Cihazı açarken cihaz kapağını yerine tamamen oturtun. Siz cihaz üzerinde çalışırken kapağın kapanması durumunda yaralanabilirsiniz.

Cihazı direkt güneş ışınlarından, sıcaktan, büyük ısı değişikliklerinden ve nemden koruyun. Cihazı kalorifer veya klima tertibatlarının yakınına yerleştirmeyin. Teknik Veriler bölümündeki ısı ve nem ile ilgili bilgilere dikkat edin.

Cihaz, yeterli düzeyde havalandırılmalı ve cihazın üzeri örtülmemelidir. Faks cihazınızı kapalı dolapların veya kutuların içine koymayın. Cihazı halı veya yorgan gibi yumuşak zeminlerin üzerine yerleştirmeyin ve havalandırma ızgaralarının üzerini örtmeyin. Aksi takdirde cihaz aşırı ısınabilir ve yangına yol açabilir.

Faks cihazınız aşırı ısınmışsa veya cihazdan duman çıkıyorsa derhal elektrik fişini prizden çekin. Cihazın bir teknik servis tarafından kontrol edilmesini sağlayın. Yangının yayılmasını önlemek için açık ateşi cihazdan uzak tutun.

Cihazı nemli odalarda prize takmayın. Elektrik fişine, elektrik bağlantısına ve telefon fişine ıslak elle dokunmayın.

Cihaza herhangi bir sıvı girmemelidir! Cihaza yabancı bir cisim veya herhangi bir sıvı girmişse, cihazın fişini çekin ve teknik servisi çağırın.

Çocukların gözetimsiz olarak cihaza dokunmasına izin vermeyin. Ambalaj folyoları çocukların eline geçmemelidir.

Cihazın telefon ahizesi manyetiktir. Ahizeye yapışabilecek ufak metal nesnelere (ataç ...) dikkat edin.

Elektrik girişi

Cihazınıza ait şebeke voltajının (tip levhası), kurulum yerindeki şebeke voltajına uygun olmasına dikkat edin.

Sadece cihazla birlikte gönderilen elektrik ve telefon kablolarını kullanın.

Cihazı, prize kolayca ulaşılacak şekilde yerleştirin. Cihazda herhangi bir açma/kapama düğmesi yoktur. Acil durumda cihaza elektrik girişini fişi çekerek kesin.

İzolasyonu zarar görmüş elektrik veya telefon kablolarına kesinlikle dokunmayın. Hasarlı olan kabloyu hemen değiştirin. Sadece uygun olan kabloyu kullanın uygun kablo olmadığında lütfen yetkili teknik servisimizin veya yetkili satıcınıza sorun.

Fırtına esnasında cihazın elektrik ve telefon fişini çekin. Fişi çekmeniz mümkün değilse, cihazı fırtına esnasında kullanmayın.

Cihazın yüzeyini temizlemeden önce elektrik ve telefon fişini çekin. Tüy bırakmayan, yumuşak bir bez kullanın. Asla sıvı, gaz veya kolay alev alan nitelikte temizleme maddeleri kullanmayın (sprey, aşındırıcı maddeler, cilalar, alkol) Cihazın iç kısımlarına nem girmemelidir.

Dijital göstergiyi kuru, yumuşak bir bezle temizleyin. Göstergenin kırılması durumunda, hafif derecede asitli sıvı dışarı akabilir. Bu sıvının gözünüze ve cildinize temas etmesini önleyin.

Elektrik kesintisinde cihazınız çalışmayacaktır; fakat kayıtlı veriler korunur.

Tamir

Herhangi bir arızanın ortaya çıkması durumunda, ekrandaki ve hata raporundaki bilgilere dikkat edin.

Cihaz üzerinde herhangi bir onarım yapmayın. Kurallara uygun olmayan bakım çalışmaları yaralanmalara veya cihazda maddi hasara yol açabilir. Cihazın sadece teknik servis tarafından tamir edilmesini sağlayın.

Cihazınızdaki tip levhasını çıkartmayın, aksi takdirde garanti hakkı kaybolacaktır.

Tüketim malzemeleri

Sadece orijinal tüketim malzemeleri kullanın. Bu malzemeleri yetkili satıcınızdan veya sipariş servisimizden edebilirsiniz. Diğer tüketim malzemeleri cihaza zarar verebilir ve/veya cihazın ömrünü kısaltabilir.

Tüketim malzemelerini, ülkenizdeki çöp yasalarına uygun şekilde imha ediniz.

2 Genel bakış

Menü fonksiyonlarına genel bakış

Cihazınızda bulunan fonksiyonlar aşağıda yer almaktadır. Bu fonksiyonları iki şekilde görüntüleyebilirsiniz:

Menü içerisinde yön bulma: Fonksiyon menüsünü açmak için **OK** tuşuna veya iki ok tuşundan **▲/▼** birine basın. **▲/▼** ile menü sayfaları arasında gezinin. **OK** ile menü fonksiyonunu seçebilirsiniz. **C** ile bir önceki menü kademesine dönersiniz. **STOP** tuşu ise menüden çıkmanızı ve başlangıç moduna dönmeyi sağlayacaktır.

Fonksiyonları direkt olarak görüntüleme: Fonksiyon numarası ile menü fonksiyonunu direkt olarak görüntüleyebilirsiniz. **OK** tuşuna basın ve sayı tuşları ile dilediğiniz fonksiyon numarasını girin. **OK** ile onaylayın. Fonksiyon numaralarını aşağıdaki listede bulabilirsiniz.

Uyarı



İşlev listesini basma

Cihazınızdaki tüm ayarların ve fonksiyonların bir listesini yazdırmak için **1** ve **6** tuşlarına basınız.

1 Telefon Rehberi

1 1	Girdi arama.....	Sayfa 11
1 2	Yeni girdi	Sayfa 13
1 3	Grup oluşturma	Sayfa 13
1 4	Hızlı arama	Sayfa 14
1 5	Girdi değiştirme	Sayfa 13
1 6	Girdi silme.....	Sayfa 13
1 7	Girişleri basma	Sayfa 29

2 Görüşmeler

2 1	Gelen görüşmeler.....	Sayfa 11
2 2	Giden görüşmeler.....	Sayfa 11
2 3	Girişleri basma	Sayfa 29

3 Faks

3 1	Faks isteğini kabul etme	Sayfa 21
3 2	İstek üzerine gönderim.....	Sayfa 21
3 3	Faksı daha sonra gönderme	Sayfa 21
3 4	Gönderim grubuna ileti gönderme (= Broadcast)	Sayfa 20
3 5	Faks raporu yazdırma	Sayfa 29
3 6	Gönderim raporu yazdırma.....	Sayfa 29
3 7	Küçülterek yazdırma	Sayfa 28
3 8	Gönderim hızını azaltma.....	Sayfa 27

4 Diğer

4 1	Çağrı listesini yazdırma	Sayfa 29
4 2	Arama Beklemede sinyal sesi açma ve kapama (PPF675).....	Sayfa 12
4 3	Faks şablonlarını kullanma	Sayfa 21
4 4	Kontrastı ayarlama	Sayfa 27
4 5	Servis kodlarını kullanma	Sayfa 36
4 6	Mürekkep filmi mevcudunu sorgulama	Sayfa 32
4 7	Firmware-sürümünü sorgulama.....	Sayfa 35
4 8	Sudoku.....	Sayfa 26

5 Faks hattı ayırıcısı

5 1	Gündüz modunu ayarlama.....	Sayfa 28
5 2	Gece modunu ayarlama.....	Sayfa 28
5 3	Timer'ı ayarlama	Sayfa 28
5 4	Easylink.....	Sayfa 31
5 5	Zil sesi melodilerinin ayarlanması.....	Sayfa 28

6 SMS

(PPF 675)

6 1	SMS gönderme.....	Sayfa 23
6 2	SMS okuma	Sayfa 24
6 3	SMS yazdırma	Sayfa 24
6 4	SMS silme	Sayfa 24
6 5	SMS ile bildirme	Sayfa 23
6 6	SMS erişimi.....	Sayfa 25

7 Telesekreter

(PPF 675)

7 1	Telesekreter devreye sokma ve devreden çıkarma	Sayfa 15
7 2	Mesajları dinleme	Sayfa 16
7 3	Dahili kayıtları hafızaya alma.....	Sayfa 18
7 4	Kayıt süresini ayarlama	Sayfa 18
7 5	Giden mesajı hazırlama	Sayfa 15
7 6	Giden çağrıyı mesaj kaydı olmadan kullanma (= harici bellek).....	Sayfa 15
7 7	Mesajları iletme	Sayfa 17
7 8	VIP-kodunu girme	Sayfa 18
7 9	Erişim kodunu girme	Sayfa 16

9 Ayarlar

9 1	Tarih ve saat girme.....	Sayfa 27
9 2	Dil seçme	Sayfa 27
9 3	Ülke seçme.....	Sayfa 27
9 4	Numara girme.....	Sayfa 27
9 5	İsim girme.....	Sayfa 27
9 6	Telefon bağlantılarını ve hizmetlerini ayarlama	Sayfa 30

Cihaz görünümü

- ❶ Ahize
- ❷ Kağıt tutucusu
- ❸ Belge alma mekanizması (yazılı taraf üstte)
- ❹ Göstergeli panel
- ❺ -girişi – Telefon ahizesi bağlantı girişi
- ❻ **EXT**-girişi – Ek cihazlar için bağlantı girişi
- ❼ **LINE**-girişi – Telefon kablosu bağlantı girişi

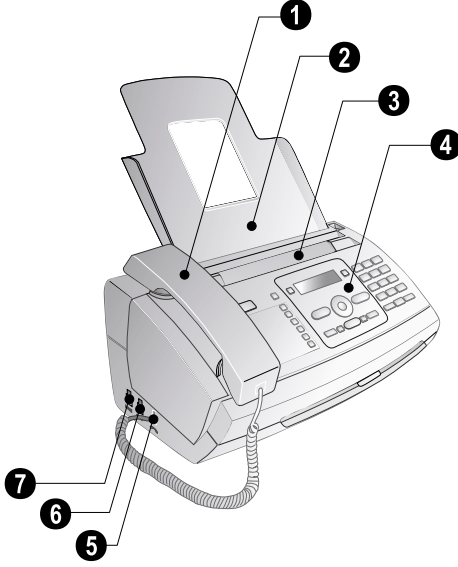

- ❶ Scanner camı
- ❷ Otomatik belge alma mekanizması silindirleri
- ❸ Alma silindiri üstlükleri
- ❹ Belge kılavuzu / Scanner folyosu
- ❺ Scanner ve otomatik belge alma mekanizması kapağı
- ❻ Mürekkep filmi germe dişlisi
- ❼ Arka mürekkep filmi karterindeki mürekkep filmi makarası
- ❽ Ön mürekkep filmi karterindeki mürekkep filmi makarası
- ❾ Plug'n'Print-kartı için geçmeli tutma mekanizması
- ❿ Scanner ve otomatik belge alma mekanizması kapağı tutma mekanizması

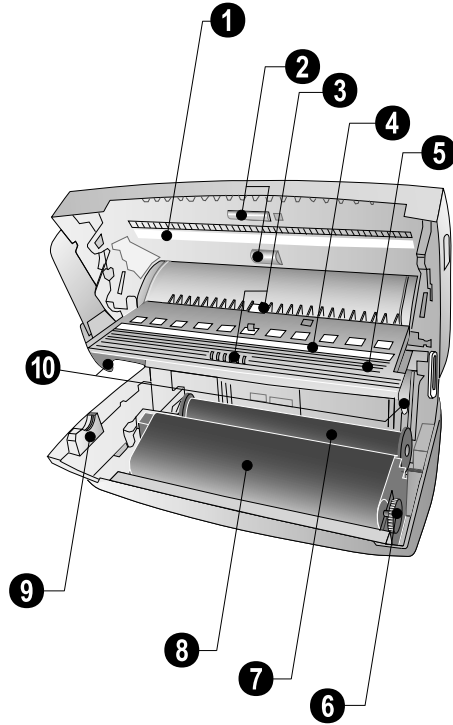





Panel

 – Yeni mesaj alındığında yanar / Alt menüli yeni mesaj listesi / Cihaz hatasında yanıp söner (örn. mürekkep filmi yerleştirilmemişse)

0-9 – Kısa basıldığında: Hızlı arama girdileri görüntülenir. Girdiler **▲/▼** veya sayı tuşlarıyla seçilir / Uzun basıldığında: Yeni hızlı arama atanır

A-Z – Kısa basıldığında: Telefon rehberi girdileri görüntülenir. Girdiler **▲/▼** ile seçilir / Uzun basıldığında: Yeni girdi kaydedilir

 /  /  – Timer ve faks alma modları (= faks ayırıcısı) ayarlanır. Göstergede ayarlanan mod ***** (gündüz), **€** (gece). Aktif Timer, ek olarak  ile

STOP – Fonksiyonu yarıda kesme / Başlangıç moduna dönme / Belgeleri dışarı atma / (PPF675): Mesaj dinlemeyi bitirme

C – Önceki menü kademesine dönme / Kısa basıldığında: Tek karakter silinir / Uzun basıldığında: Tüm girişi silme / (PPF675): Mesaj dinleme esnasında: O mesajı silme / Başlangıç modunda: Tüm mesajları silme

▲/▼ – Menü fonksiyonlarını görüntüleme / Menüde gezinme / Seçenekleri seçme / İmleci hareket ettirme / Ses şiddetini ayarlama

OK – Menü fonksiyonlarını görüntüleme / Girişleri onaylama

START – Kısa basıldığında: Mesaj/faks gönderimini başlatma / Uzun basıldığında: Faks isteğini başlatma

 (PPF675) - Telesekreter menüsünü görüntüleme

i – Kısa basıldığında: Yardım sayfalarını ve ayar listelerini yazdırma / Uzun basıldığında: İlk kurulum prosesini başlatma

COPY – Kısa basıldığında: Bir kopya oluşturma / Uzun basıldığında: Birden fazla kopya oluşturma / (PPF675): SMS yazdırma

 – Faks ve fotokopi için daha yüksek çözünürlük ayarlama (**ÇÖZÜMLÜK: STANDART**, **ÇÖZÜMLÜK: İNCE**, **ÇÖZÜMLÜK: FOTO**)

 (PPF675) – SMS-menüsünü görüntüleme (bu fonksiyon her ülke ve şebeke tarafından desteklenmez)

Sayı tuşları – Sayı, harf ve özel karakter girme / Uzun basıldığında: Hızlı arama girdilerini görüntüleme

● – Kısa basıldığında: Aranan son on numaranın listesi (= Tekrar arama listesi) / Uzun basıldığında: Son on arayanın listesi (= Arayan listesi)

 – Ahizeyi kaldırmadan arama yapma / (PPF675): Eller Serbest

R – Kısaca basınız: Kısa hat kesikliğinin eklenmesi (Hook-Flash), dahili hatlarda dış hat tanımlaması olarak (PABX) veya resmi telefon şebekesinin özel fonksiyonlarının çağrılmaları için olmak üzere (PSTN) / Uzun basınız: Duraklama ekleme

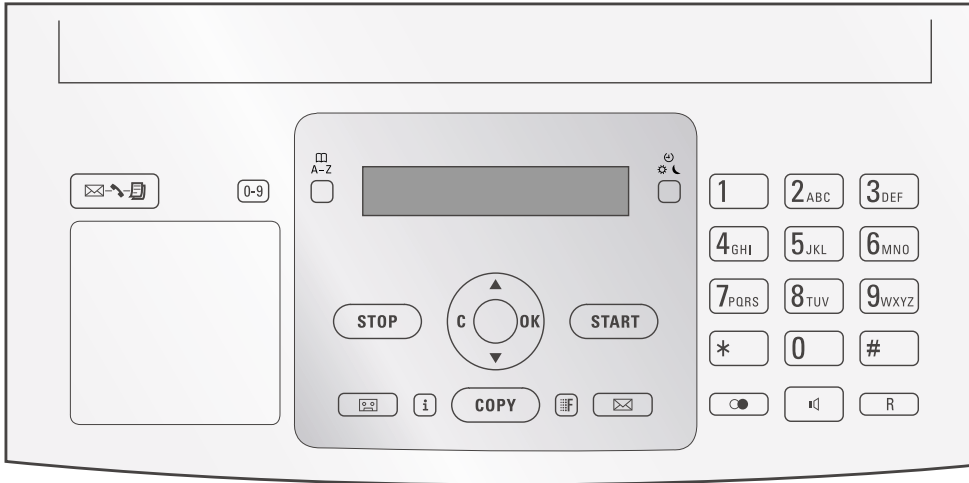

3 İlk çalıştırma

Ambalaj içeriği

- ❶ Cihaz
 - ❷ Telefon ahizesi
 - ❸ Telefon ahizesi için spiral kablo
 - ❹ Kağıt tutucusu
 - ❺ Soketli ağ kablosu (ülkelere özel)
 - ❻ Telefon kablosu, fiş ile (ülkeye bağlı)
- Kullanma kılavuzu ve montaj yardımı (resimsiz)

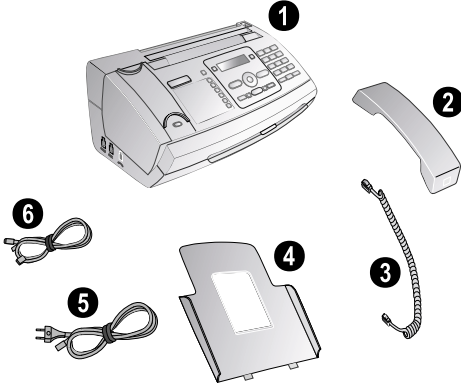

Uyarı

- i** **Ambalaj İçeriği Eksikse**
Parçalardan biri eksik veya hasarlıysa, lütfen yetkili satıcınıza veya müşteri hizmetlerimize başvurun.

Kağıt tutucusunu takma

Kağıt tutucusunu, kağıt alma mekanizmasının arkasındaki ilgili deliklere takın.

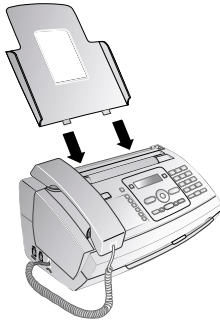

Kağıt yerleştirme

Kopyalama yapmadan veya faks almadan önce kağıt yerleştirmeniz gereklidir. Sadece standart **A4** formatında uygun kağıt kullanın (210 × 297 milimetre · tercihen 80 g/m²). Teknik Veriler bölümündeki bilgilere dikkat edin.

Uyarı

- i** **Kağıt yerleştirme**
Kağıtları üst üste yerleştiriniz ve düz bir yüzey üzerinde düzenleyiniz. Bu sayede birkaç kağıdın aynı anda alınmasını önlemiş olacaksınız.

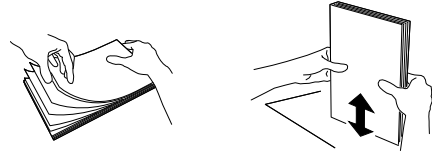

- 1 Kağıt alma mekanizmasının sağındaki kolu öne katlayın.
- 2 Kağıdı kağıt alma mekanizmasına yerleştirin. **azami 50 kağıt** (A4 · 80 g/m²) yerleştirebilirsiniz.
- 3 Kağıtları sabitlemek için kağıt alma mekanizmasının sağındaki kolu arkaya katlayın.

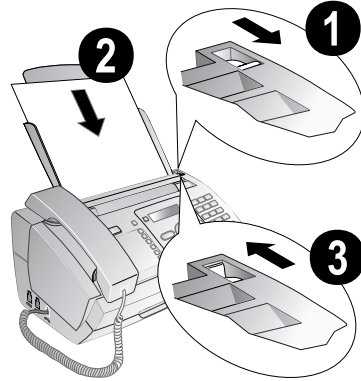

Ahizeyi bağlama

Spiral kablunun bir ucunu telefon ahizesindeki girişe takın. Kablunun diğer ucunu ise  Sembolü ile işaretlenmiş olan girişe takın.

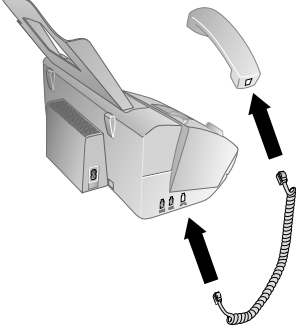

Telefon kablosunu bağlama

Uyarı



Analog faks cihazı

Bu cihaz, analog bir cihazdır (Grup 3). Bir ISDN-faks cihazı (Grup 4) değildir ve bu nedenle doğrudan bir ISDN-bağlantısı üzerinden çalıştırılmaz. Böyle bir işletim için ya bir A/B-dönüştürücüsü (analog adaptör), ya da analog cihazlara yönelik bir bağlantı gereklidir.

Telefon kablosunu **LINE** ile işaretlenmiş yuvaya takarak (RJ-11-bağlantısı) cihaza bağlayın. Telefon soketini, telefon bağlantı kutusuna takın.

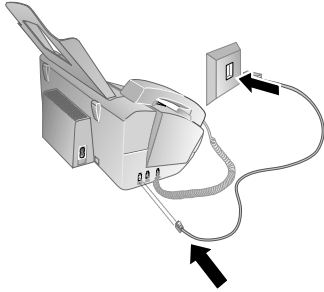

Uyarı



Santral sisteminin bağlanması

Cihazınızı otomatik özel santral olarak telefon tesisatına bağlayacaksanız, yan birim işletimini ayarlamamız gereklidir (bkz. ayrıca *Telefon Bağlantıları ve Ek Cihazlar bölümü*, sayfa 30).

Elektrik kablosunu bağlama

DIKKAT!



Kurulum yeri şebeke gerilimi!

Cihazınıza ait şebeke voltajının (tip levhası), kurulum yerindeki şebeke voltajına uygun olmasına dikkat edin.

Elektrik kablosunu cihazın arka tarafındaki girişe bağlayın. Elektrik kablosunu fişe takın.

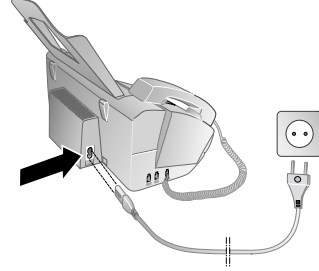

İlk kurulum

Cihazınızı ağ gerilimine bağladıktan sonra, ilk kurulum süreci başlar.  tuşuna basın. Cihazınız bir yardım sayfasını basar.

Dil seçme

- 1 ▲/▼ ile dilediğiniz göstergeli dilini seçin.
- 2 **OK** ile onaylayın.

Ülke seçme

DIKKAT!



Ülkeyi doğru olarak ayarlayınız!

Cihazı kullanacağınız ülkeyi kesinlikle ayarlayın. Aksi takdirde cihazınız telefon şebekenize uyum sağlamayacaktır. Bulduğunuz ülke listede yer almıyorsa, başka bir ayar seçmeniz ve ülkenizdeki doğru telefon kablosunu kullanmanız gerekecektir. Bu konuyu yetkili satıcınıza sorun.

- 1 ▲/▼ ile cihazı kullandığınız ülkeyi seçin.
- 2 **OK** ile onaylayın.

Giriş yapıldıktan sonra cihaz bir yardım sayfası daha basar ve telefon bağlantısını kontrol eder.

Numara girme

Numaranız ve adınız her faks gönderiminin üst köşesinde (= başlık satırı) tarih, saat ve sayfa numarası ile birlikte gönderilecektir.

- 1 Numaranızı girin. **#** veya ***** tuşları ile bir artı işareti girebilirsiniz.
- 2 **OK** ile onaylayın.

İsim girme

- 1 İsminizi girin. Harfleri sayı tuşları ile girebilirsiniz (tuşların üzerinde harfler yazılıdır). Özel karakterleri ise **0** ile girebilirsiniz. Dilediğiniz harf veya özel karakter göstergede görüntülenene kadar ilgili tuşa basın.

Uyarı



Menüde gezinme

▲/▼ ile imleci hareket ettirebilirsiniz. **C** ile karakterleri birer birer silebilirsiniz.

- 2 **OK** ile onaylayın.

Cihaz, giriş işleminden sonra işlevlerin bir görünümünü basar.

Tarih ve saat girme

- 1 Saat olarak ise örneğin **1400** 14.00'ı girin.
- 2 Tarihi ayarlarken (daima iki haneli) örneğin 8. Haziran 2007 için **080607** girin.
- 3 **OK** ile onaylayın.

Uyarı



İlk kurulum işlemini başlatınız

İlk kurulum sürecini dilediğinizde tekrar başlatabilirsiniz. **1** ve **2** tuşuna basın.

4 Telefon fonksiyonları

Uyarı



Telefon rehberi fonksiyonlarını yazdırma

Telefon fonksiyonlarının genel şemasını yazdırmak için **1** ve **3** tuşlarına basın.

Nasıl ek telefon bağlayacağınızı ve hangi fonksiyonları kullanabileceğinizi Telefon Bağlantıları ve Ek Cihazlar bölümü, Sayfa 30'den öğrenebilirsiniz.

Cihazdan arama yapma

Arzu edilen numarayı arayın. Bu işlem için elinizde birçok imkan mevcuttur. Ardından ahizeyi kaldırın.

Uyarı



Doğrudan tuşlama

Önce ahizeyi kaldırıp sonra numarayı tuşlayarak da arama yapabilirsiniz. Arama işlemi hemen başlayacaktır.

Manuel arama: Dilediğiniz numarayı sayı tuşları ile tuşlayın.

Telefon rehberi:

1 **1** **A-Z** tuşuna basın

Uyarı



Fonksiyonları görüntüleme

Telefon rehberi girdilerini **OK**, **1** **1** ve **OK** tuşlarına basarak da görüntüleyebilirsiniz.

2 **▲/▼** tuşu ile bir girdi seçin. Telefon rehberinde aradığınızı daha hızlı bulmak için ilk harfleri sayı tuşları ile tuşlayın.

Uyarı



Bir girdi için birden fazla kategori

Bir girdiyi aynı isim, fakat farklı bir kategoriyle birkaç kez kaydedebilirsiniz. Bu durumda, telefon rehberinde girdinin arkasında kategorinin ilk harfi görüntülenecektir.

Hızlı arama: **0-9** tuşuna basın. **▲/▼** veya sayı tuşu ile dilediğiniz girdiyi seçin.

Uyarı



Fonksiyonları görüntüleme

Hızlı arama girdilerini, ilgili sayı tuşuna uzun (en az iki saniye) basarak da görüntüleyebilirsiniz.

Tekrar arama listesi: **●** tuşuna basın. **▲/▼** ile aranan numaralar arasından bir girdi seçin.

Uyarı



Fonksiyonları görüntüleme

Tekrar arama listesini **OK**, **2** **2** ve **OK** tuşlarına basarak da görüntüleyebilirsiniz.

Arayan listesi: **●** tuşuna uzun basın (en az iki saniye). **▲/▼** ile arayanların listesinden bir girdi seçin.

Uyarı



Fonksiyonları görüntüleme

Arayan listesini **OK**, **2** **1** ve **OK** tuşlarına basarak da görüntüleyebilirsiniz.

Uyarı



Arayan Numarayı Gösterme (CLIP)

Bu fonksiyondan faydalanabilmeniz için, telefon bağlantınızda Arayan Numarayı Gösterme (CLIP) aktive edilmiş olmalıdır (ülkeye ve şebekeye bağlı). Arayan kişi numarasını gizlediği takdirde, numara ve isim gösterilmeyecektir.

Hat talep etme

Dahili hat tertibatları (PABX) birçok işletme ve birçok evde kullanılmaktadır. Bir dahili hat bağlantısından dış hatta (PSTN) bağlanmak için bir dahili numara tuşlamanız gereklidir.

Genel telefon şebekesine ulaşmak için gerekli olan sayıyı giriniz. Bu sayı genellikle **0**.

Uyarı



Yanlış dış hat tanımlaması

Nadiren de olsa dış hat erişim numarası başka bir rakam veya iki haneli bir sayı olabilir. Eski telefonlarda dış hat erişim numarası R (= Flash) olabilir. Bu dış hat erişim numarasını girmek için **R** tuşuna basın. Telefon şebekesine bağlanamıyorsanız, telefon tertibatı sunucunuza başvurun.

Uyarı



Santral sisteminin bağlanması

Cihazınızı sürekli olarak bir dahili hat üzerinden kullandığınızda, dış hat tanımlama numarasını 96 fonksiyonu ile (bakınız lütfen Sayfa 30) kaydediniz.

Numaraların birleştirilmesi

Manuel olarak girdiğiniz sayılar ile kayıtlı girdileri kombine edebilir ve arama işlemi başlamadan önce değiştirebilirsiniz. Örneğin daha ucuz bir telefon şirketinin (Call-by-Call) kodunu telefon rehberine kaydettiyseniz, bu kaydı seçin ve dilediğiniz telefon numarasını manuel olarak girin veya başka bir kayıtlı girdiyi seçin.

Duraklama ekleme

Dahili hat numarası, dış hat erişim numarası, alt adres veya alan kodunu tuşlamak için telefon numarasına bir duraklama eklemeniz gerekebilir. **R** tuşuna uzun basın (en az iki saniye). Göstergede – görüntülenir. Numaranın ikinci kısmı, ancak ana numara ile bağlantı kurulduktan sonra çevrilir.

Diğer telefon fonksiyonlarının çağrılmaları

(Bu fonksiyon tüm ülkelerde ve şebekelerde desteklenmez)

Cihazınız ile çoklu özel görüşme, yoklama, iletme veya üçlü konferans gibi ek telefon hizmetlerinden de faydalanabilirsiniz. Mevcut bağlantınız ile bu ek fonksiyonlardan faydalanıp faydalanamayacağınızı telefon şirketinize sorunuz. Bu hizmetlerin iletim merkezinizden talep edilebilmeleri için kısa bir hat kesintisi iletilmektedir (Hook-Flash). Bu fonksiyonları nasıl çalıştıracığınızı sizin telefon sağlayıcı kurumunuza bağlı olup, aşağıda verilen tariflerle farklılıklar gösterebilmektedir.

İkinci bir arama yapma

- 1 Görüşme esnasında **R** tuşuna basın.
- 2 Arzu edilen numarayı rakam klavyesi ile girin veya hafızadaki bir kaydı seçin.

Aramalar arasında geçiş yapma (= Çoklu özel görüşme)

Görüşmeler arasında geçiş yapmak için **R** tuşuna basın.

İkinci bir görüşmeyi kabul etme

Bir telefon görüşmesi yaparken, gelen başka bir çağrının size bir sinyal sesi ile bildirilmesini, telefon şirketinizin bu hizmeti desteklemesi şartı ile sağlayabilirsiniz (= Arama Beklemede). Arama beklemede sinyal sesi sizin cihazınız üzerinde fabrika tarafından kapatılmış olarak teslim edilmektedir.

Bir görüşme yaparken başka bir aramayı kabul etmek için **R** tuşuna basın.

Uyarı



Arayan Numarayı Gösterme (CLIP)

Bu fonksiyondan faydalanabilmeniz için, telefon bağlantınızda Arayan Numarayı Gösterme (CLIP) aktive edilmiş olmalıdır (ülkeye ve şebekeye bağlı). Arayan kişi numarasını gizlediği takdirde, numara ve isim gösterilmeyecektir.

Arama Beklemede fonksiyonu sinyal sesini açma ve kapama

- 1 **OK**, **[4]** **[2]** ve **OK** basın.
- 2 **▲/▼** ile Arama Beklemede fonksiyonunu açmak mı, kapatmak mı istediğinizi seçin.
- 3 **OK** ile onaylayın.

Eller Serbest

(PPF 675)

- 1 Ahizeyi kaldırmadan görüşme yapmak için **☎** tuşuna basın. Düşük sesini hoparlörden duyacaksınız.
- 2 Dilediğiniz numarayı sayı tuşlarıyla girin veya kayıtlı girdilerden birini seçin. Arama işlemi hemen başlayacaktır. Yanlış sayıları düzeltmeniz mümkün değildir.

Uyarı



Eller Serbest

En iyi iletişimi sağlamak için, mikrofonlu ahizeyi cihazın yanına koyun.

Bir telefon görüşmesini kaydetme

(PPF 675)

Bir telefon görüşmesini kayıt edebilirsiniz. Kayıt etme işleminden sonra **[☎]** **[2]** -tuşunun ışığı yanar ve kayıt ettiklerinizi, teleshoklerdeki mesaj gibi dinleyebilirsiniz.

DIKKAT!



Bir telefon görüşmesini kaydetme!

Konuştuğunuz kişiye telefon görüşmesini kaydettiğinizi bildirmek zorundasınız.

- 1 Bir telefon görüşmesi sırasında **[☎]** basın. Kaydetme işlemi başlar.
- 2 Kaydetme işlemi sonlandırmak için tekrar **[☎]** basın.

Cihaza ait telefon rehberi

Cihazınızın telefon rehberine isimleri birden fazla numara ile kaydedebilir, kayıtlı girdileri gruplar halinde düzenleyebilirsiniz. Girdilere farklı melodiler atayabilirsiniz. Teknik Veriler bölümündeki bilgilerle dikkat edin.

Uyarı



Menüde gezinme

▲/▼ ile imleci hareket ettirebilirsiniz. **C** ile karakterleri birer birer silebilirsiniz. **STOP** tuşu ise menüden çıkmanızı ve başlangıç moduna dönmenizi sağlayacaktır.

Girdi kaydetme

- 1 **OK** tuşunu uzun basın.

Uyarı



Fonksiyonları görüntüleme

Fonksiyonu **OK**, **[1][2]** ve **OK** tuşlarına basarak da görüntüleyebilirsiniz.

- 2 İsmi giriniz. Harfleri rakam tuşları ile giriniz (bkz Basma). Özel işaretleri **[0]** ile giriniz. Söz konusu tuşa arzu edilen harf veya özel işaret ekranda görünene kadar basınız.
- 3 **OK** ile onaylayın.
- 4 **▲/▼** ile bir numara girmek istediğiniz kategoriye seçiniz: **KATEGORİ: EU**, **KATEGORİ: İŞ**, **KAT. : CEP TELEFONU** veya **KATEGORİ: FAKS**.
- 5 **OK** ile onaylayın.
- 6 Numarayı giriniz.
- 7 **OK** ile onaylayın.
- 8 Numaraya bir zil sesi verebilirsiniz. **[0]** ile **[9]** rakam tuşları ile bir zil sesi seçiniz, **▲/▼** ile ses düzeyini ayarlayınız.
- 9 **OK** ile onaylayın. Giriş hafızaya alınır.

Girdiyi değiştirme

- 1 **OK**, **[1][5]** ve **OK** basın.
- 2 **▲/▼** tuşu ile değiştirmek istediğiniz girdiyi seçin.
- 3 **OK** ile onaylayın.
- 4 İsmi işleyin.
- 5 **OK** ile onaylayın.
- 6 **▲/▼** ile bir numara girmek istediğiniz kategoriye seçiniz: **KATEGORİ: EU**, **KATEGORİ: İŞ**, **KAT. : CEP TELEFONU** veya **KATEGORİ: FAKS**.
- 7 **OK** ile onaylayın.
- 8 Numarayı giriniz.
- 9 **OK** ile onaylayın.
- 10 Numaraya bir zil sesi verebilirsiniz. **[0]** ile **[9]** rakam tuşları ile bir zil sesi seçiniz, **▲/▼** ile ses düzeyini ayarlayınız.
- 11 **OK** ile onaylayın. Giriş hafızaya alınır.

Girdi silme

- 1 **OK**, **[1][6]** ve **OK** basın.
- 2 **▲/▼** tuşu ile silmek istediğiniz girdiyi seçin.
- 3 **OK** ile onaylayın.
- 4 **SİLME: EVET**'i **OK** ile onaylayın.

Gruplar

Telefon rehberinizdeki birkaç numarayla grup olarak atayabilirsiniz. Bu durumda faks, bu grubun üyelerine art arda gönderilecektir.

Grup girdisi ekleme

- 1 **OK**, **[1][3]** ve **OK** basın.
- 2 **▲/▼** ile girmek istediğiniz grubu tuşlayın.
- 3 **OK** ile onaylayın. Gruba girdi ekleyebilir, grup üyelerini görüntüleyebilir, grubu silebilir veya gruba bir faks gönderebilirsiniz.
- 4 **▲/▼** ile **EKLE?** seçeneğini seçin.
- 5 **OK** ile onaylayın.
- 6 **▲/▼** tuşu ile gruba eklemek istediğiniz girdiyi seçin.
- 7 **OK** ile onaylayın.
- 8 Gruba daha fazla girdi eklemek için adım 4'ü 6'yı tekrarlayın.
- 9 Girişi sona erdirmek için **STOP** tuşuna basın.

Grup girdilerini görüntüleme

- 1 **OK**, **[1][3]** ve **OK** basın.
- 2 **▲/▼** ile görüntülemek istediğiniz grubu seçin.
- 3 **OK** ile onaylayın.
- 4 **▲/▼** ile **GÖSTER?** seçeneğini seçin.
- 5 **OK** ile onaylayın.
- 6 **▲/▼** ile gruptaki girdiler arasında gezin.
- 7 Başlangıç moduna dönmek için **STOP** tuşuna iki kez basın.

Gruptaki bir girdiyi veya tüm girdileri silme

Tek girdi silme

- 1 **OK**, **[1][3]** ve **OK** basın.
- 2 **▲/▼** ile girdi silmek istediğiniz grubu seçin.
- 3 **OK** ile onaylayın.
- 4 **▲/▼** ile **SİL?** seçeneğini seçin.
- 5 **OK** ile onaylayın.
- 6 **▲/▼** tuşu ile silmek istediğiniz girdiyi seçin.
- 7 **OK** ile onaylayın.
- 8 **▲/▼** ile **SİLME: EVET** seçeneğini seçin.
- 9 **OK** ile onaylayın. Girdi silinir.

Grubu silme

- 1 **OK**, **[1][3]** ve **OK** basın.
- 2 **▲/▼** tuşu ile silmek istediğiniz grubu seçin.
- 3 **OK** ile onaylayın.
- 4 **▲/▼** ile **SİL?** seçeneğini seçin.
- 5 **OK** ile onaylayın.
- 6 **▲/▼** ile **SİL: TÜM SMSLER** seçeneğini seçin.
- 7 **OK** ile onaylayın. Gruptaki tüm girdiler silinir.

Hızlı arama

Sık aranan numaraları, hızlı arama numaraları olarak düzenleyebilirsiniz. Bu durumda, hızlı arama tuşu ve sayı tuşları ile bu numaraları hızla aramanız mümkün olacaktır.

Hızlı arama girdisini atama veya değiştirme

- 1 **0-9** tuşuna uzun basın (en az iki saniye).

Uyarı



Fonksiyonları görüntüleme

Fonksiyonu **OK**, **[1]****[4]** ve **OK** tuşlarına basarak da görüntüleyebilirsiniz.

- 2 **▲/▼** veya söz konusu rakam tuşu ile yerleştirmek veya değiştirmek istediğiniz hızlı arama numarasını seçin.

DIKKAT!



Hızlı arama kaydının üzerine yazma durumu!

Önceden kayıtlı bir hızlı arama numarasını seçerseniz, kayıt işlemi geçirilir.

- 3 **OK** ile onaylayın.
- 4 Hızlı arama kaydı olarak tahsis etmek istediğiniz telefon defteri kaydını **▲/▼** ile seçin.
- 5 **OK** ile onaylayın.

Kısayol girdisini silme

DIKKAT!



Telefon fihristi girişi silinecektir!

Bu fonksiyon ile sadece ilgili numaranın hızlı arama kaydını değil, telefon rehberindeki kaydını da silersiniz. Hızlı arama atamasını değiştirmek istiyorsanız, numaranın üzerine yazın.

- 1 **0-9** tuşuna basın.

Uyarı



Fonksiyonları görüntüleme

Fonksiyonu **OK**, **[1]****[4]** ve **OK** tuşlarına basarak da görüntüleyebilirsiniz.

- 2 **▲/▼** veya söz konusu rakam tuşu ile silmek istediğiniz kaydı seçin.
- 3 **C** tuşuna basın.
- 4 Silme işlemi **OK** ile onaylayın.

Arayan Numarayı Gösterme (CLIP)

(Bu fonksiyon tüm ülkelerde ve şebekelerde desteklenmez)

Ekranda sizi arayan numara görünür. Bu fonksiyondan faydalanabilmeniz için, telefon bağlantınız Arayan Numarayı Gösterme (CLIP – Calling Line Identification Presentation) hizmetini desteklemelidir. Telefon şirketinizden bilgi alın. Arayan numarayı görme özelliği belki ücretlidir.

Uyarı



Ülkenin doğru ayarlanması

Telefon bağlantınız için aktive edilmiş olmasına rağmen Arayan Numarayı Gösterme fonksiyonu çalışmıyorsa, doğru ülkeyi ayarlayıp ayarlamadığınızı kontrol edin (bkz. ayrıca Ayarlar bölümü, Sayfa 27).

Cevapsız çağrılar

Siz yokken sizi arayan olmuşa, **[☒]**- tuşunun ışığı yanar.

- 1 **[☒]** basın.
- 2 Siz yokken arayanlar listesine **▲/▼** ile bakın.

Uyarı



İlave mesajlar

İlave mesaj aldığınız, önce **▲/▼** ile cevap veremediğiniz numaraları seçin ve **OK** ile onaylayın.

- 3 Geri aramak için ahizeyi kaldırın.

Uyarı



Telefon rehberindeki isimleri görüntüleme

Cihazınız, kişiyi telefon rehberine hangi isimle kaydettiyseniz, o ismi gösterecektir. Arayan kişi numarasını gizlediği takdirde, numara ve isim gösterilmeyecektir.

5 Telesekreter

(modele bağılı)

Uyarı



Telesekreter fonksiyonlarının yazdırılması

Telesekreter fonksiyonlarının genel şemasını yazdırmak için **1** ve **3** tuşlarına basın.

Açma ve Kapama

Uyarı



Anonim giden mesaj kullanma

Kişisel bir giden mesaj kaydetmediğiniz takdirde telesekreteriniz fabrika tarafından ayarlanan anonim giden mesajı kullanacaktır.

Telesekreteri açmak ve kapatmak için **2** tuşuna üç kez basın. Telesekreter devredeyken göstergede **23** sembolü görüntülenir.

Uyarı



Fonksiyonları görüntüleme

Fonksiyonu **OK**, **7** ve **1** tuşlarına basarak da görüntüleyebilirsiniz.

Giden çağrıyı hazırlama

Uyarı



Giden mesajı kaydetme

O esnada dinlenmekte olan giden mesajı silmek için **C** ve **OK** tuşlarına basın. **▲/▼** ile ses şiddetini ayarlayabilirsiniz. **STOP** tuşuna bastığınızda ise mesaj dinletme yarıda kesilir.

Giden çağrıyı kaydetme

- 2** tuşuna basın.
- ▲/▼** ile **ANONS** seçeneğini seçin.
- OK** ile onaylayın.

Uyarı



Fonksiyonları görüntüleme

Fonksiyonu **OK**, **7** ve **5** tuşlarına basarak da görüntüleyebilirsiniz.

- ▲/▼** ile **ANONS: KAYDET** seçeneğini seçin.
- OK** ile onaylayın.
- Giden mesajı kaydetmek için **OK**'e basın. Konuşmaya başlamadan önce onay sinyalini bekleyin.

Uyarı



Anons metninin uzunluğu

Bildirim metni 10 saniyeden uzun ve 20 saniyeden kısa sürmelidir.

- Kayıdı sona erdirmek için **OK** tuşuna basın. Kayıt dinletilir.

Uyarı



Giden mesajı kaydetme

Giden mesajın sesi fazla kısıkça, kaydı yineleyin. Kayıt için cihazınızın telefon ahizesini kaldırarak konuşmayı ahizeye yapın.

Giden çağrıyı dinleme

- 2** tuşuna basın.
- ▲/▼** ile **ANONS** seçeneğini seçin.
- OK** ile onaylayın.

Uyarı



Fonksiyonları görüntüleme

Fonksiyonu **OK**, **7** ve **5** tuşlarına basarak da görüntüleyebilirsiniz.

- ▲/▼** ile **ANONS: DİNLET** seçeneğini seçin.
- OK** ile onaylayın. Giden çağrı dinletilir.

Anonim giden çağrı kullanma

Kişisel giden çağrınız yerine fabrika tarafından ayarlanmış olan anonim giden çağrıyı da kullanabilirsiniz.

- 2** tuşuna basın.
- ▲/▼** ile **ANONS** seçeneğini seçin.
- OK** ile onaylayın.

Uyarı



Fonksiyonları görüntüleme

Fonksiyonu **OK**, **7** ve **5** tuşlarına basarak da görüntüleyebilirsiniz.

- ▲/▼** ile **ANONS: STANDART** seçeneğini seçin.
- OK** ile onaylayın. Giden çağrı dinletilir.

Giden çağrıyı mesaj kaydı olmadan kullanma

Arayanın dinleyebileceği, fakat telesekretere mesaj bırakamayacağı bir giden mesaj kaydedebilirsiniz (= harici hafıza).

- 2** tuşuna basın.
- ▲/▼** ile **SADECE ANONS** seçeneğini seçin.
- OK** ile onaylayın.

Uyarı



Fonksiyonları görüntüleme

Fonksiyonu **OK**, **7** ve **6** tuşlarına basarak da görüntüleyebilirsiniz.

TR

4 'Mesaj kaydı olmadan giden mesaj' fonksiyonunu açmak veya kapamak için ▲/▼ tuşlarını kullanın.

5 **OK** ile onaylayın.

Uyarı

Var olan bir anonsun üzerine kaydetme

Daha önce bir giden mesaj kaydettiyseniz, size eski giden mesajı mı kullanacağınız, yoksa yeni metin mi kaydetmek istediğiniz sorulur. **OK** ile onaylayın.

6 **Yeni giden mesaj kaydetme:**Giden mesajı kaydetmek için **OK**'e basın. Konuşmaya başlamadan önce onay sinyalini bekleyin.

Uyarı

Anons metninin uzunluğu

Giden mesaj metni on saniyeden uzun olmalıdır.

7 Kaydı sona erdirmek için **OK** tuşuna basın. Kayıt dinletilir.

Mesajları dinleme

Uyarı

Mesajları dinleme

Bir sonraki mesajı dinlemek için [7] tuşuna basın. Sayı tuşları ile ilgili mesajı direkt olarak seçerek dinleyebilirsiniz. O esnada dinlenmekte olan mesajı silmek için **C** ve **OK** tuşlarına basın. ▲/▼ ile ses şiddetini ayarlayabilirsiniz. **STOP** tuşuna bastığınızda ise mesaj dinletme yarıda kesilir.

Yeni mesajları dinleme

Telesekreterinize yeni mesaj geldiğinde, [7] tuşu yapıp söner. Göstergede yeni mesajların sayısı görüntülenir.

1 [7] tuşuna basın.

2 **OK** ile onaylayın.

3 Yeni mesajlar dinletilir.

Mesajları tekrar dinleme

1 [7] tuşuna basın.

2 ▲/▼ ile **MESAJLAR** seçeneğini seçin.

3 **OK** ile onaylayın.

Uyarı

Fonksiyonları görüntüleme

Fonksiyonu **OK**, [7] [2] ve **OK** tuşlarına basarak da görüntüleyebilirsiniz.

4 ▲/▼ ile **ANONS: DİNLET** seçeneğini seçin.

5 **OK** ile onaylayın. Mesajlar dinletilir.

Mesajları silme

Mesajları teker teker silme

O esnada dinlenmekte olan mesajı silmek için **C** ve **OK** tuşlarına basın.

Dinlenen mesajları silme

Uyarı

Yeni mesajları silme

Henüz dinlenmemiş olan mesajlar, silinmeden önce dinlenmelidir.

1 [7] tuşuna basın.

2 ▲/▼ ile **MESAJLAR** seçeneğini seçin.

3 **OK** ile onaylayın.

Uyarı

Fonksiyonları görüntüleme

Fonksiyonu **OK**, [7] [2] ve **OK** tuşlarına basarak da görüntüleyebilirsiniz.

4 ▲/▼ ile **MESAJ: SİL** seçeneğini seçin.

5 **OK** ile onaylayın. Dinlenen mesajlar silinir.

Uyarı

Dinlenen mesajları silme

Başlangıç modunda **C** ve **OK** tuşlarına basarak da dinlenen mesajları silebilirsiniz.

İletme ve Uzaktan Dinleme fonksiyonlarını ayarlama

Erişim kodunu girme

İletilen mesajları alabilmek ve başka telefonlardan telesekreteri dinleyebilmek ve kontrol edebilmek için, bir giriş kodu girmelisiniz.

Uyarı

Telesekreter, uzaktan ulaşımını devreye sokma ve devreden çıkarma

Fabrika tarafından ayarlanan erişim kodu (0000) ile uzaktan dinleme fonksiyonu kapatılmıştır. Uzaktan dinleme fonksiyonunu açmak için erişim kodunu değiştirin. Uzaktan dinlemeyi kapatmak istediğinizde ise tekrar fabrika kodunu 0000 girin.

1 [7] tuşuna basın.

2 ▲/▼ ile **GİRİS KODU** seçeneğini seçin.

3 **OK** ile onaylayın.

Uyarı

Fonksiyonları görüntüleme

Fonksiyonu **OK**, [7] [9] ve **OK** tuşlarına basarak da görüntüleyebilirsiniz.

4 Dört haneli kodu girin.

DIKKAT!



Benzer PIN-kodları girmeyiniz!

Erişim kodu, VIP-kodu ile aynı olmamalıdır.

5 **OK** ile onaylayın.

Mesajları iletme

Cihaz, mesajları girilen telefon numarasına iletir. Ayarlanan mesaj sayısına ulaşıldığında cihaz, numarayı arar. Aranan numaradaki telefon açılırsa, bir tanıtım metni dinletilir. Bunun ardından telefonu açan kişinin erişim kodunu girmesi gerekir. Erişim kodu girilmez veya üç kez yanlış girilir ise, cihaz bağlantıyı keser.

1 **[2]** tuşuna basın.

2 **▲/▼** ile **AKTARIM** seçeneğini seçin.

3 **OK** ile onaylayın.

Uyarı



Fonksiyonları görüntüleme

Fonksiyonu **OK**, **[7]****[7]** ve **OK** tuşlarına basarak da görüntüleyebilirsiniz.

4 İletme fonksiyonunu **▲/▼** ile açıp kapatabilirsiniz.

5 **OK** ile onaylayın.

6 Gelen mesajların iletileceği numarayı girin.

7 **OK** ile onaylayın.

8 Kaç mesajın toplanarak iletilmesi gerektiğini **▲/▼** ile seçin.

9 **OK** ile onaylayın.

Uyarı



Var olan bir anonsun üzerine kaydetme

Daha önce bir tanıtım metni kaydettiyseniz, size eski tanıtım metnini mi kullanacağınız, yoksa yeni metin mi kaydetmek istediğiniz sorulur. **OK** ile onaylayın.

10 **Tanıtım metnini kaydetme:** Tanıtım metnini kaydetmek için **OK** tuşuna basın. Konuşmaya başlamadan önce onay sinyalini bekleyin.

11 Kaydı sona erdirmek için **OK** tuşuna basın. Kayıt dinletilir.

Uzaktan-dinlemeyi kullanma

Telefonla arayarak mesajları dinleyebilir veya silebilir, yeni bir giden çağrı kaydedebilir ya da telesekreteri açabilir veya kapatabilirsiniz.

Uyarı



Tonlu arama

İlgili bağlantıdaki telefon, tonlu arama işlemine ayarlanmış olmalıdır. 50 saniye içerisinde bir tuşa basın, aksi takdirde bağlantı kesilecektir (ülkeye ve şebekeye bağlı).

1 Kendi numaranızı arayın.

2 Telesekreter devreye girene ve giden çağrıyı dinletene kadar bekleyin.

3 Erişim kodunu girin.

4 Cihaz, giden çağrıyı yarıda kesecek ve yeni mesajları dinletmeye başlayacaktır. Yeni mesaj gelmemişse, iki onay sesi duyulur.

Uyarı



Faks alım modunun tasarruf fonksiyonu

Telesekreter çalışması bölümünde 5/2 seçeneğini seçtiyseniz, yeni mesaj alındığı takdirde telesekreter iki çalıştıktan sonra devreye girecektir. Yeni bir mesaj alınmadığında ise cihaz beş kez çalar. Cihaz iki çalıştıktan sonra devreye girmiyorsa, yeni mesaj gelmemiştir. Bu durumda uzaktan-dinlemeyi herhangi bir telefon masrafı oluşmadan yarıda kesebilirsiniz.

5 Sayı tuşları ile aşağıdaki fonksiyonları kullanabilirsiniz.

6 Uzaktan-dinlemeyi bitirmek için telefonu kapatın.

Uzaktan-dinleme fonksiyonları

Uyarı



Yürüyen fonksiyonların arada kesilmeleri

Telesekreteriniz yaptığınız girişte tepki vermeyebilir - mesela siz bir mesajı dinlerken. Bu durumda, devam eden fonksiyonu **[3]** tuşuna basarak yarıda kesebilirsiniz. Bir sonraki fonksiyonu ilgili sayı tuşuyla seçin.

Mesajları dinleme

0 esnada dinlediğiniz mesajı tekrar dinleme: **[1]** tuşuna basın.

Tüm mesajları dinleme: **[2]** tuşuna basın.

Sonraki mesajı dinleme: **[3]** tuşuna basın.

TR

Mesajları silme

0 esnada dinlediğiniz mesajı silme: Mesajı dinlerken **6** tuşuna basın.

Tüm mesajları silme: Tüm mesajları dinledikten sonra **6** tuşuna basın.

Silme işlemini onaylamak için beş saniye sonra tekrar **6** tuşuna basın.

Giden mesaj

Giden mesajı dinleme: **5** tuşuna basın.

Yeni giden mesaj kaydetme:

- 4** tuşuna basın.
- Lütfen onaylama sesini bekleyiniz
- 4** tuşuna basın.
- Konuşmaya başlamadan önce uzun onay sinyalinin bekleyin.
- Kayıdı sona erdirmek için **4** tuşuna basın.

Kumanda fonksiyonları

Son fonksiyonu yarıda kesme: **8** tuşuna basın.

Telesekreteri kapama: **7** tuşuna basın.

Telesekreteri açma: **9** tuşuna basın.

Uyarı



Faks alım modunun tasarruf fonksiyonu

Telesekreter sistemi kapalı olduğunda, uzaktan sorgulama için giriş kodunu girmeniz gerekmektedir ve faks ayırım sistemi tarafından bu çağrı denetleneyecektir. 4 zil seninin ardından çağrı sinyali değişmekte olup (zil sesi sayısının fabrika ayarı biçiminde belirlenmiş olan faks ayırım sisteminin devreye girmesi, bakınız lütfen bölüm, faks ayırım sistemi ayarları, Sayfa 28). Telesekreter fonksiyonunu devreye sokmak için **9**, tuşuna basınız. Buradan diğer fonksiyonları da çağırmanız mümkündür.

Dahili hatırlatma kaydetme

Mesajlar gibi dinleyebileceğiniz sesli bildirimler (= hatırlatmalar) kaydedebilirsiniz. Mesajlar için ayarlanan kayıt süresi, dahili hatırlatmaların kayıt süresini de sınırlandıracaktır.

Uyarı



Hatırlatma kayıt süresi

Gelen mesajlar için ayarlanan kayıt süresi, dahili hatırlatmaların uzunluğunu da sınırlandıracaktır.

- 9** tuşuna basın.
- ▲/▼** ile **KISA MESAJ** seçeneğini seçin.
- OK** ile onaylayın.

Uyarı



Fonksiyonları görüntüleme

Fonksiyonu **OK**, **7** **3** ve **OK** tuşlarına basarak da görüntüleyebilirsiniz.

4 Sesli bildirim kaydetmek için **OK**'e basın. Konuşmaya başlamadan önce onay sinyalinin bekleyin.

5 Kaydı sona erdirmek için **OK** tuşuna basın. Kayıt dinletilir. Ardından **9** tuşu yanıp söner. Sesli bildirim, yeni mesaj olarak gösterilir.

Ayarları değiştirme

VIP-kodunu girme

Arayanlar VIP-kodunu tuşladığında, telesekreter devreye girmiş olsa bile cihaz çalmaya devam eder. Bu fonksiyon ile, çalma sayısını sıfıra ayarlamış olsanız dahi belirli kişiler size ulaşabilecektir.

DIKKAT!



Benzer PIN-kodları girmeyiniz!

VIP-kodu, uzaktan-dinleme erişim kodu ile aynı olmamalıdır.

- 9** tuşuna basın.
- ▲/▼** ile **VIP KODU** seçeneğini seçin.
- OK** ile onaylayın.

Uyarı



Fonksiyonları görüntüleme

Fonksiyonu **OK**, **7** **8** ve **OK** tuşlarına basarak da görüntüleyebilirsiniz.

- Dört haneli kodu girin.
- OK** ile onaylayın.

Kayıt süresini ayarlama

Gelen mesajların ve dahili kayıtların uzunluğunu sınırlayabilirsiniz.

- 9** tuşuna basın.
- ▲/▼** ile **KAYIT SÜRESİ** seçeneğini seçin.
- OK** ile onaylayın.

Uyarı



Fonksiyonları görüntüleme

Fonksiyonu **OK**, **7** **4** ve **OK** tuşlarına basarak da görüntüleyebilirsiniz.

- ▲/▼** ile dilediğiniz kayıt süresini veya sınırsız konuşma süresini (otomatik) seçin.
- OK** ile onaylayın.

TR

6 Faks

Uyarı



Faks gönderimi için bilgilerin yazdırılması

Faks ayırcısı ayarları ve faks mesajı gönderme ile ilgili bilgileri yazdırmak için **[1]** ve **[4]** tuşlarına basın.

DIKKAT!



Uygun olmayan dokümanlar!

Aşağıdaki durumlarda belgeyi cihaza yerleştirmeyin:

belge ıslaksa, üzerine düzeltme likidi sürülmüşse, kirlenmişse veya kaplamalı bir yüzeye sahipse.

belgenin üzerine yumuşak bir kurşunkalem, boya, tebeşir veya çizim kömürü ile yazılmışsa.

belge gazete veya dergiden alınmışsa (bakı mürekkebi).

belgeler ataş, zimba, yapıştırma şeridi veya yapıştırıcı ile birbirine iliştilmişse.

belgenin üzerine not defteri yapıştırılmışsa.

belge buruşmuş veya yırtılmışsa.

Sadece 60 ila 100 g/m²'lik, **A5** veya **A4** ebatlarında belgeler kullanın. Tek seferde **on adede kadar** belge yerleştirebilirsiniz.

Uyarı



Gönderimi durdurma

Bir belgenin gönderilmeden dışarı çıkartılmasını istiyorsanız **STOP** tuşuna basın.

Faks gönderme

- 1 Belgeleri yazılı kısmı üste gelecek şekilde belge alma düzeneğine yerleştirin. En üstteki belge ilk olarak alınır.

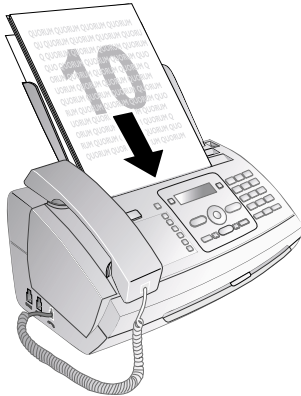

- 2 Dilediğiniz çözünürlüğü ayarlayın. **ÇÖZNR-LK:STANDART** (herhangi bir özel durum bulunmayan belgeler), **ÇÖZNR-LK:İNCE** (küçük yazılar ve/veya çizimler içeren belgeler) ve **ÇÖZNR-LK:FOTO** (fotoğraflar) arasında seçim yapabilirsiniz. **[F]** tuşuna basın. Göstergede ayarlanan çözünürlük görüntülenir. Çözünürlüğü değiştirmek için tekrar **[F]** tuşuna basın.

Uyarı



Kontrastı ayarlama

Önceden ayarlanmış kontrastı dilediğiniz şekilde değiştirilebilirsiniz (bkz. ayrıca *Ayarlar bölümü*, sayfa 27).

- 3 Arzu edilen numarayı arayın. Bu işlem için elinizde birçok imkan mevcuttur.
- 4 **START** tuşuna basın.

Uyarı



Otomatik tekrar arama

Karşı taraf meşgulse, cihaz bir süre sonra numarayı tekrar çevirir. Gönderme işlemi yarıda kesmek için **STOP** tuşuna basın. Cihaz, iletme işleminden sonra ayara göre gönderim raporunu basar.

Manuel arama: Dilediğiniz numarayı sayı tuşları ile tuşlayın.

Telefon rehberi:

- 1 **[A-Z]** tuşuna basın

Uyarı



Fonksiyonları görüntüleme

Telefon rehberi girdilerini **OK**, **[1][1]** ve **OK** tuşlarına basarak da görüntüleyebilirsiniz.

- 2 **▲/▼** tuşu ile bir girdi seçin. Telefon rehberinde aradığınızı daha hızlı bulmak için ilk harfleri sayı tuşları ile tuşlayın.

Uyarı



Bir giriş için birden fazla kategori

Bir girdiyi aynı isim, fakat farklı bir kategoriyle birkaç kez kaydedebilirsiniz. Bu durumda, telefon rehberinde girdinin arkasında kategorinin ilk harfi görüntülenecektir.

Hızlı arama: **[0-9]** tuşuna basın. **▲/▼** veya sayı tuşu ile dilediğiniz girdiyi seçin.

Uyarı



Fonksiyonları görüntüleme

Hızlı arama girdilerini, ilgili sayı tuşuna uzun (en az iki saniye) basarak da görüntüleyebilirsiniz.

TR

Tekrar arama listesi:  tuşuna basın. ▲/▼ ile aranan numaralar arasından bir girdi seçin.

Uyarı



Fonksiyonları görüntüleme

Tekrar arama listesini **OK**, **[2][2]** ve **OK** tuşlarına basarak da görüntüleyebilirsiniz.

Arayan listesi:  tuşuna uzun basın (en az iki saniye). ▲/▼ ile arayanların listesinden bir girdi seçin.

Uyarı



Fonksiyonları görüntüleme

Arayan listesini **OK**, **[2][1]** ve **OK** tuşlarına basarak da görüntüleyebilirsiniz.

Uyarı



Arayan Numarayı Gösterme (CLIP)

Bu fonksiyondan faydalanabilmeniz için, telefon bağlantınızda Arayan Numarayı Gösterme (CLIP) aktive edilmiş olmalıdır (ülkeye ve şebekeye bağlı). Arayan kişi numarasını gizlediği takdirde, numara ve isim gösterilmeyecektir.

Manuel faks gönderme

- 1 Belgeyi yerleştirin.
- 2 Arzu edilen numarayı rakam klavyesi ile girin veya hafızadaki bir kaydı seçin.
- 3  tuşuna basın.
- 4 **START** tuşuna basın.

Alt adresin doğrudan erişim numarasını çevirme

Bir faks mesajını bir doğrudan erişim numarasına veya bir alt adresine gönderebilirsiniz yada bir doğrudan erişim numarasından veya bir alt adresinden talep ederek çağırabilirsiniz - mesela faks veri bankası sunucusunun belirli bir hizmetini kullanabilmek için. Bunun için lütfen doğrudan erişim numarasını veya alt adresini kısa bir aradan sonra çevrilen faks numarasına ekleyiniz.

- 1 Arzu edilen numarayı rakam klavyesi ile girin veya hafızadaki bir kaydı seçin.
- 2 **R** tuşuna uzun basın (en az iki saniye).
- 3 Doğrudan erişim numarasını veya alt adresini giriniz.
- 4 **START** tuşuna basın. Doğrudan erişim numarası veya alt adres kısa bir aradan sonra çevrilecektir.

Bağlantının kuruluşunu dinleme

(PPF 631, PPF 632)

Örneğin bir faks gönderimi sürekli olarak başarısız sonuçlanıyorsa, bağlantının kuruluşunu dinleyebilirsiniz.

Arzu edilen numarayı rakam klavyesi ile girin veya hafızadaki bir kaydı seçin.  tuşuna basın.

Uyarı



Ahizesiz görüşme mümkün değil

Bu fonksiyon ile 'Eller Serbest' devrede olmayacaktır. Bu durumda, katılımcı telefonu açtığında cevap veremezsiniz.

Gönderi grubuna ileti gönderme (= Yayın)

Bir faksı arka arkaya birden fazla alıcıya gönderebilirsiniz.

Alıcıları birer birer girme

- 1 Belgeyi yerleştirin.
- 2 **OK**, **[3][4]** ve **OK** basın. Belge cihaz tarafından okunur.
- 3 Arzu edilen numarayı rakam klavyesi ile girin veya hafızadaki bir kaydı seçin.
- 4 **OK** ile onaylayın.
- 5 Diğer numaraları girin.
- 6 **OK** ile onaylayın. 25'e kadar alıcı girebilirsiniz.
- 7 **START** tuşuna basın. Cihaz, faksı arka arkaya tüm alıcılara gönderecektir.

Gruba faks gönderme

- 1 Belgeyi yerleştirin.
- 2 **OK**, **[1][3]** ve **OK** basın.
- 3 Faksı göndermek istediğiniz grubu ▲/▼ seçin.
- 4 **OK** ile onaylayın.
- 5 ▲/▼ ile **FAKS GONDER?** seçeneğini seçin.
- 6 **OK** ile onaylayın.

Uyarı



Birden fazla alıcı faks gönderme

Cihazınız alıcılardan birine ulaşamıyorsa, faks diğer alıcılara gönderilir. Cihaz tüm alıcıları aradıktan sonra, önceden ulaşamadığı numaraları bir kez daha arar.

Faksı daha sonra gönderme

Daha hesaplı telefon tarifelerinden faydalanmak istiyorsanız veya alıcıya sadece belirli bir saatte ulaşıyorsanız, faksı daha sonra da gönderebilirsiniz – 24 saat ile sınırlanmıştır.

- 1 Belgeyi yerleştirin.
- 2 **OK**, **3** ve **OK** basın.
- 3 Belgenin gönderilmesini istediğiniz saati girin, örn. saat 14 için **1** **4** **0** **0**.
- 4 **OK** ile onaylayın.
- 5 Arzu edilen numarayı rakam klavyesi ile girin veya hafızadaki bir kaydı seçin.
- 6 **Kayıtlı bir girdi seçme:** Seçilen girdiyi **OK** tuşuyla onaylayın.
- 7 **START** tuşuna basın. Cihaz bekleme durumuna geçecek ve faksı girilen saatte gönderecektir. Bu arada telefon görüşmesi yapmaya ve faks almaya devam edebilirsiniz.

Uyarı



Gönderime hazır konumu sonlandırma

Belgenin dışarı atılması için **STOP** tuşuna basın. Bu durumda bekleme durumundan çıkacaktır.

Faks alma

Fabrika ayarlarını değiştirmediyse, alınan fakslar hemen otomatik olarak basılacaktır. Kağıt veya mürekkep filmi bitmişse, cihaz gelen faksları kaydeder. **OK** tuşu yanıp söner. Kağıt yerleştirdiğinizde veya mürekkep filmi değiştirdiğinizde, kayıtlı mesajlar yazdırılır.

Uyarı



Kağıt doğru olarak konumlandırılmamıştır

Kağıdı düzgün yerleştirdiğinizden ve sıkıştırdığınızdan emin olun. Kağıt alma mekanizmasının yanındaki kol arkaya yatırılmış olmalıdır.

Mesaj hafızası dolduğunda, başka bir mesaj alınamaz. Göstergede bir uyarı mesajı görüntülenir. Teknik Veriler bölümündeki bilgilere dikkat edin.

Uyarı



Kaydedilmiş olan faks mesajlarının silinmeleri

Kayıtlı faksları yazdırmakta sorun yaşamazsanız durumunda size bir servis kodu sunulmaktadır (bkz. ayrıca *Servis* bölümü, Sayfa 36).

Manuel faks alma

Faks hattı ayırıcısı çalma sayısı altında manuel faks alımını seçin (bkz. ayrıca Faks hattı ayırıcısını ayarlama bölümü, sayfa 28). Gelen fakslar, cihaz tarafından otomatik olarak alınmaz. Faksları bir modem üzerinden bilgisayara alacaksınız bu ayar mantıklı olacaktır.

Faks alımını **START** tuşuna basarak manuel olarak başlatabilirsiniz.

Faks isteme

Faks isteği ile, tuşlanan cihazda hazır bulunan faksların size gönderilmesini sağlayabilirsiniz. Kendi cihazınızda belge hazırlayarak, başkaları tarafından istenmesini de sağlayabilirsiniz.

Direkt faks isteğinde bulunma

- 1 Arzu edilen numarayı rakam klavyesi ile girin veya hafızadaki bir kaydı seçin.
- 2 **START** tuşuna uzun basın (en az iki saniye).

Korumalı faksları isteme

Bu fonksiyon ile, bir kod ile koruma alınmış faksları isteyebilirsiniz.

- 1 **OK**, **3** ve **OK** basın.
- 2 Kodu girin.
- 3 **OK** ile onaylayın.
- 4 Arzu edilen numarayı rakam klavyesi ile girin veya hafızadaki bir kaydı seçin.
- 5 **START** tuşuna basın.

İstek üzerine faks gönderme

DIKKAT!



Yetkisiz faks çağırısı!

Belgelerinizi, yetkisi olmayanların görüntülememesi için bir kod ile koruma altına alınız.

Ancak kodu bilen kişi, faksı cihazınızdan isteyebilir. Bu arada telefon görüşmesi yapmaya ve faks almaya devam edebilirsiniz.

- 1 Belgeyi yerleştirin.
- 2 **OK**, **3** ve **OK** basın.
- 3 Bir kod girin (en fazla 20 karakter).
- 4 **OK** ile onaylayın.

Uyarı



Gönderime hazır konumu sonlandırma

Belgenin dışarı atılması için **STOP** tuşuna basın. Bu durumda bekleme durumundan çıkacaktır.

Faks şablonlarını kullanma

Cihazınızda, yazdırabileceğiniz beş faks şablonu kayıtlıdır. Bu şablonlar ile örneğin kolayca kısa bir faks notu veya bir davetiye hazırlayabilirsiniz.

- 1 **OK**, **4** ve **OK** basın.
- 2 Hangi şablonu yazdırmak istediğinizi **▲/▼** ile seçin.
- 3 **OK** ile onaylayın. Cihaz, şablonu basacaktır.
- 4 Şablonu doldurun ve faks mesajı olarak dilediğiniz alıcıya gönderin.

7 Fotokopi

Uyarı



Kopyalama için bilgilerin yazdırılmaları

Kopyalama yardımını yazdırmak için **[i]** ve **[5]** tuşlarına basın.

Sadece 60 ila 100 g/m² 'lik, **A5** veya **A4** ebatlarında belgeler kullanın. Tek seferde **on adede kadar** belge yerleştirebilirsiniz.

Belgeyi yerleştirme

- 1 Belgeleri yazılı kısmı üste gelecek şekilde belge alma düzeneğine yerleştirin. En üstteki belge ilk olarak alınır.

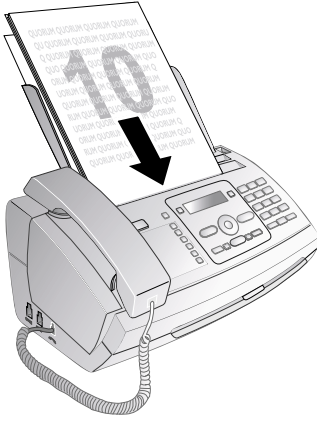

- 2 Dilediğiniz çözünürlüğü ayarlayın. **ÇÖZNR-LK:STANDART** (herhangi bir özel durum bulunmayan belgeler), **ÇÖZNR-LK:İNCE** (küçük yazılar ve/veya çizimler içeren belgeler) ve **ÇÖZNR-LK:FOTO** (fotoğraflar) arasında seçim yapabilirsiniz. **[F]** tuşuna basın. Göstergede ayarlanan çözünürlük görüntülenir. Çözünürlüğü değiştirmek için tekrar **[F]** tuşuna basın.

Uyarı



Kontrastı ayarlama

Önceden ayarlanmış kontrastı dilediğiniz şekilde değiştirebilirsiniz (bkz. ayrıca *Ayarlar bölümü*, sayfa 27).

Tek kopya oluşturma

COPY tuşuna kısa basın. Belge kopyalanır.

Birden fazla kopya oluşturma

- 1 **COPY** tuşuna uzun basın (en az iki saniye).
- 2 Belgeyi kaç kez kopyalamak istediğinizi girin (en fazla 15 kopya).
- 3 **COPY** tuşuna basın.
- 4 **▲/▼** ile belgeyi büyüterek veya küçülterek kopyalayabilirsiniz. Belgeyi yüzde 200'e kadar büyütülebilir veya yüzde 50'ye kadar küçültebilirsiniz.
- 5 **OK** ile onaylayın. Belge kopyalanır.

Uyarı



Kopyalamayı durdurma

Bir belgenin kopyalanmadan dışarı atılmasını istiyorsanız **STOP** tuşuna basın.

8 SMS

(modele bağlı)

(Bu fonksiyon tüm ülkelerde ve şebekelerde desteklenmez)

Uyarı

i **SMS-Fonksiyonları bilgilerinin yazdırılmaları**

SMS fonksiyonları ile ilgili bilgileri yazdırmak için **[i]** ve **[8]** tuşlarına basın.

SMS-ön şartları

Cihazınız, SMS (Short Message Service) hizmetlerini kullanabileceğiniz şekilde önceden ayarlanmıştır. SMS fonksiyonlarından faydalanabilmeniz için, Arayan Numarayı Gösterme (CLIP) açık olmalıdır. Bir yan birime SMS-mesajı göndermeniz veya yan birimden SMS-mesajı almanız mümkün olmayabilir (ülkeye ve şebekeye bağlı).

Uyarı

i **SMS ve gizli numara**

SMS-gönderiminde sorun yaşıyorsanız, bu durum gizli numara kullanmanızdan veya cihazın eski bir ISDN-tertibatına bağlanmış olmasından kaynaklanabilir.

Uyarı

i **SMS-ön şartları**

Telefon firmanıza şu soruları sorun ...
 ... SMS-hizmetinden faydalanmak için başvuruda bulunmanız gerekiyor mu?
 ... Hangi GSM sağlayıcılarına SMS-mesajı gönderebilirsiniz?
 ... Hangi mesraflar hesaplanacak?
 ... Hangi fonksiyonlardan faydalanabilirsiniz?

SMS gönderme

- 1 tuşuna basın.
- 2 **OK** ile onaylayın.

Uyarı

i **Fonksiyonları görüntüleme**

Fonksiyonu **OK**, **[6]****[1]** ve **OK** tuşlarına basarak da görüntüleyebilirsiniz.

Uyarı

i **SMS-şablonları**

Yazdığınız son beş SMS-mesajı, şablon olarak kayıtlı kalır. Dilediğiniz mesaj görüntülenene kadar **[0]** tuşuna basın.

- 3 Harfleri sayı tuşları ile girebilirsiniz (tuşların üzerinde harfler yazılıdır). Boşlukları veya özel karakterleri **[0]** ile girebilirsiniz.

160 karakter girebilirsiniz.

Uyarı

i **Navigasyon ve yazdırma**

▲/▼ ile imleci hareket ettirebilirsiniz. **C** ile karakterleri birer birer silebilirsiniz. Tüm metni silmek için **C** tuşuna uzun basın (en az iki saniye). SMS-mesajını göndermeden önce basmak istiyorsanız, **COPY** tuşuna basın.

- 4 **OK** ile onaylayın.

- 5 Arzu edilen numarayı rakam klavyesi ile girin veya hafızadaki bir kaydı seçin.

Uyarı

i **Gönderi grubuna ileti gönderme (= Yayın)**

Bir SMS-mesajını beş alıcıya kadar gönderebilirsiniz. Numarayı girdikten sonra **OK** tuşuna basın.

- 6 tuşuna basın. Mesaj gönderilir.

SMS ile bildirme

Yokluğunuzda telesekreterinize gelen çağrılar, mesajların, faksaların veya SMS'lerin bir SMS-bildirimi şeklinde dilediğiniz bir telefon numarasına otomatik olarak gönderilmesini sağlayabilirsiniz.

- 1 **OK**, **[6]****[5]** ve **OK** basın.
- 2 Yeni SMS-mesajlarının size bildirilmesini isteyip istemediğinizi **▲/▼** ile seçin.
- 3 **OK** ile onaylayın.
- 4 Yokluğunuzda gelen çağrılar size bildirilmesini isteyip istemediğinizi **▲/▼** ile seçin.
- 5 **OK** ile onaylayın.
- 6 Yeni faksaların size bildirilmesini isteyip istemediğinizi **▲/▼** ile seçin.
- 7 **OK** ile onaylayın.
- 8 Telesekreterdeki yeni sesli mesajların size bildirilmesini isteyip istemediğinizi **▲/▼** ile seçin.
- 9 **OK** ile onaylayın.
- 10 SMS-mesajlarının gönderilmesini istediğiniz numarayı girin.
- 11 **OK** ile onaylayın. Göstergede, SMS ile bildirme fonksiyonunun devrede olduğuna dair bir mesaj görüntülenir.

TR

SMS alma

Uyarı



Kağıt doğru olarak konumlandırılmamıştır

Kağıdı düzgün yerleştirdiğinizden ve sıkıştırdığınızdan emin olun. Kağıt alma mekanizmasının yanındaki kol arkaya yatırılmış olmalıdır.

Alınan SMS-mesajları otomatik olarak yazdırılır. Otomatik basımı devredışı bıraktıysanız, SMS-mesajları kaydedilir Cihazınız 30 gelen SMS-mesajı kaydetme kapasitesine sahiptir.

SMS okuma

Yeni bir SMS-mesajı alındığında, tuşu yanar.

- 1 tuşuna basın.
- 2 ▲▼ ile SMS mesajlarını seçin.
- 3 tuşuna basın. SMS okuma menüsüne geleceksiniz.

Okunan SMS'leri görüntüleme

- 1 **OK**, ve **OK** basın.
- 2 ▲▼ ile okumak istediğiniz SMS mesajlarını seçin. Okunmamış SMS-mesajları bir * ile işaretlenmiştir.
- 3 **OK** ile onaylayın.

Uyarı



Navigasyon ve yazdırma

▲▼ ile imleci hareket ettirebilirsiniz. SMS-mesajını yazdırmak için **COPY** tuşuna basın.

- 4 SMS listesine dönmek için **STOP** tuşuna basın.

Uyarı



Diğer SMS-fonksiyonlarını görüntüleme

Diğer SMS-fonksiyonlarını görüntülemek için **OK** tuşuna basın.

SMS-fonksiyonlarını görüntüleme

- 1 Bir SMS-mesajını okurken, diğer SMS-fonksiyonlarını görüntülemek için **OK** tuşuna basın.
- 2 ▲▼ ile bir seçenek seçin: SMS-mesajı ile ilgili bilgileri görüntüleyebilir, mesajı yazdırabilir, silebilir, başka bir alıcıya iletebilir veya cevap-SMS'i gönderebilirsiniz. SMS-mesajları listesine geri dönebilir, sonraki veya önceki SMS-mesajını görüntüleyebilirsiniz.
- 3 **OK** ile onaylayın.

TR

SMS yazdırma

- 1 **OK**, ve **OK** basın.
- 2 Hangi SMS-mesajını yazdırmak istediğinizi ▲▼ ile seçin.
YAZDIR: HEPSE – Kaydettiğiniz alınan ve yazılan tüm SMS-mesajlarını basar
YAZDIR: GELEN – Alınan tüm SMS-mesajlarını basar
YAZDIR: OUTBOX – Kaydettiğiniz gönderilen tüm SMS-mesajlarını basar
YAZDIR: YENİ – Tüm okunmamış SMS-mesajlarını basar
- 3 **OK** ile onaylayın.

Uyarı



Münferit SMS-mesajını yazdırma

Bir SMS-mesajını yazdırmak istiyorsanız, önce ilgili mesajı görüntüleyin. Ardından mesajı yazdırmak için **COPY** tuşuna basın.

SMS silme

Mesaj hafızası dolduğunda, cihazınız başka mesaj alamaz. Hafızanın daima hazır olması için SMS-mesajlarını silin.

- 1 **OK**, ve **OK** basın.
- 2 Hangi SMS-mesajını silmek istediğinizi ▲▼ ile seçin:
SİL: TÜM SMSLER – Kaydettiğiniz alınan ve yazılan tüm SMS-mesajlarını siler
SİL: SMS OKU – Tüm okunmuş SMS-mesajlarını siler
SİL: SMS GÖNDÜRLDİ – Kaydettiğiniz gönderilen tüm SMS-mesajlarını siler
- 3 **OK** ile onaylayın.
- 4 Silme işlemi **OK** ile onaylayın.

Uyarı



Münferit SMS-mesajını silme

Bir SMS-mesajını silmek istiyorsanız, önce ilgili mesajı görüntüleyin. **OK** tuşuna basın ve ▲▼ ile **SİL** seçeneğini seçin. **OK** ile onaylayın.

Ayarları deęiřtirme

Gönderme ve alma numaralarını deęiřtirme

Cihazınızda, SMS-mesajı göndermek ve almak için gerekli tüm numaralar kayıtlıdır. Başka bir telefon firmasına geçtiğinizde, numaraları deęiřtirmeniz gereklidir. Cihazınızı iki SMS-sunucusuna göre ayarlayabilirsiniz.

- 1 **OK**, [6][6] ve **OK** basın.
- 2 Hangi SMS-sunucusunu ayarlamak istedięinizi ▲/▼ ile seçin.
- 3 **OK** ile onaylayın.
- 4 SMS mesajı göndermek için gerekli numarayı girin.
- 5 **OK** ile onaylayın.
- 6 SMS mesajı almak için gerekli numarayı girin.
- 7 **OK** ile onaylayın.
- 8 Hangi sunucu üzerinden SMS-mesajı göndermek istedięinizi ▲/▼ ile seçin.
- 9 **OK** ile onaylayın.

Uyarı



SMS alma

SMS-mesajlarını her iki sunucu üzerinden de alabilirsiniz.

Otomatik basımı kapama

SMS-mesajlarının otomatik basımını kapatabilirsiniz.

- 1 **OK**, [6][6] ve ardından **OK** tuşuna, göstergede SMS YAZDIR: EVET gösterilene kadar basın.
- 2 Rapor yazdırma fonksiyonunu ▲/▼ ile açıp kapatabilirsiniz.
- 3 **OK** ile onaylayın.

SMS-alımını açma ve kapama

Faks cihazıyla aynı bağlantıda SMS-fonksiyonlu bir telsiz telefon kullanacaksanız, SMS-mesajının hangi cihaz tarafından alınacağı üreticiye bağlıdır. Sadece bir cihaz SMS-mesajlarını alır. Telsiz telefonunuzdaki SMS-alımını kapatmaya çalışın. Bu mümkün olmuyorsa, SMS-alımını cihazınızdan kapatın. SMS-alımı kapalıyken SMS-mesajı göndermeye devam edebilirsiniz.

SMS-alımını kapama

- 1 **OK**, [4][5] ve **OK** basın.
- 2 [3][1][2][0][7] servis kodunu girin.
- 3 **OK** ile onaylayın.
- 4 ▲/▼ ile KESİN: EVET seçeneęini seçin.
- 5 **OK** ile onaylayın.

Uyarı



Giriři yarıda kesme

KESİN: HAYIR seçeneęi ile, yanlış kod girdiğinizde giriři yarıda kesebilirsiniz.

SMS-alımını açma

- 1 **OK**, [4][5] ve **OK** basın.
- 2 [4][1][2][0][6] servis kodunu girin.
- 3 **OK** ile onaylayın.
- 4 ▲/▼ ile KESİN: EVET seçeneęini seçin.
- 5 **OK** ile onaylayın.

Uyarı



Giriři yarıda kesme

KESİN: HAYIR seçeneęi ile, yanlış kod girdiğinizde giriři yarıda kesebilirsiniz.

9 Oyun ve Eğlence

Uyarı



Oyun-eğlence fonksiyonları bilgilerinin yazdırılmaları

Cihazınızın Oyun ve Eğlence-fonksiyonları ile ilgili bilgileri yazdırmak için **[i]** ve **[7]** tuşlarına basın.

Sudoku

Sudoku, Japonlara özgü bir sayı bulmacasıdır. Oyun alanı, 3 x 3 alana bölünmüş 3 x 3 kareden oluşur. Zorluk seviyesine göre, oyunun başlangıcında daha az veya daha çok sayı verilir. Oyunun hedefi, 1 ile 9 arasındaki sayıları oyun alanında dağıtmaktır; her sırada, her sütunda ve dokuz bloğun her birinde her sayıdan sadece bir adet olmalıdır. Sadece tek bir çözüm vardır.

Uyarı



En son çözüm sunulmuştur

En son yazdırılan oyunun çözümü kaydedilir. Önceki oyunların çözümleri saklanmaz.

Oyunu yazdırma

- 1 **OK**, **[4]** **[8]** ve **OK** basın.
- 2 **▲/▼** ile **SUDOKU: YENİ** seçeneğini seçin.
- 3 **OK** ile onaylayın.
- 4 **▲/▼** ile zorluk seviyesini seçin.
- 5 **OK** ile onaylayın.
- 6 Sudokuyu kaç kopya yazdırmak istediğinizi girin (en fazla 9 kopya).
- 7 **OK** ile onaylayın.
- 8 Çözümü yazdırmak isteyip istemediğinizi **▲/▼** ile seçin.
- 9 **OK** ile onaylayın.

Son oyunu tekrar yazdırma

- 1 **OK**, **[4]** **[8]** ve **OK** basın.
- 2 **▲/▼** ile **SUDOKU: SON** seçeneğini seçin.
- 3 **OK** ile onaylayın.
- 4 Sudokuyu kaç kopya yazdırmak istediğinizi girin (en fazla 9 kopya).
- 5 **OK** ile onaylayın.
- 6 Çözümü yazdırmak isteyip istemediğinizi **▲/▼** ile seçin.
- 7 **OK** ile onaylayın.

Çözümü yazdırma

- 1 **OK**, **[4]** **[8]** ve **OK** basın.
- 2 **▲/▼** ile **SUDOKU: ÇÖZÜM** seçeneğini seçin.
- 3 **OK** ile onaylayın.

TR

Hergün Sudoku

Otomatik olarak hergün yeni bir Sudoku basabilirsiniz.

- 1 **OK**, **[4]** **[8]** ve **OK** basın.
- 2 **▲/▼** ile **SUDOKU: OTOMA.** seçeneğini seçin.
- 3 **OK** ile onaylayın.
- 4 Saat olarak ise örneğin **[1]** **[4]** **[0]** **[0]** 14.00'ı girin.
- 5 **OK** ile onaylayın.
- 6 **▲/▼** ile zorluk seviyesini seçin.
- 7 **OK** ile onaylayın.
- 8 Sudokuyu kaç kopya yazdırmak istediğinizi girin (en fazla 9 kopya).
- 9 **OK** ile onaylayın.
- 10 Çözümü yazdırmak isteyip istemediğinizi **▲/▼** ile seçin.
- 11 **OK** ile onaylayın.
- 12 Rapor yazdırma fonksiyonunu **▲/▼** ile açıp kapatabilirsiniz.
- 13 **OK** ile onaylayın.

Uyarı



Fonksiyonun kapatılması

Günlük Sudoku-yazdırma işlemini kapatmanız mümkün olup, bu fonksiyonu yukarıda tarif edildiği gibi bölüm 12 üzerinden otomatik yazdırma özelliğini kapatarak ayarlamanız mümkündür.

10 Ayarlar

Uyarı



Menüde gezinme

▲/▼ ile imleci hareket ettirebilirsiniz. **C** ile karakterleri birer birer silebilirsiniz. **STOP** tuşu ise menüden çıkmanızı ve başlangıç moduna dönmeyi sağlayacaktır.

Tarih ve saat girme

- 1 **OK**, **[9][1]** ve **OK** basın.
- 2 Saat olarak ise örneğin **[1][4][0][0]** 14.00'ı girin.
- 3 Tarihi ayarlarken (daima iki haneli) örneğin 8. Haziran 2007 için **[0][8][0][6][0][7]** girin.
- 4 **OK** ile onaylayın.

Uyarı



Elektrik kesintisinin ardından saat ve tarih

Kısa süreli bir elektrik kesintisinden sonra saati ve tarihi kontrol etmeniz gereklidir. **OK** ile onaylayın.

Dil seçme

- 1 **OK**, **[9][2]** ve **OK** basın.
- 2 ▲/▼ ile dilediğiniz gösterge dilini seçin.
- 3 **OK** ile onaylayın.

Ülke seçme

DIKKAT!



Ülkeyi doğru olarak ayarlayınız!

Cihazı kullanacağınız ülkeyi kesinlikle ayarlayın. Aksi takdirde cihazınızın telefon şebekesine uyum sağlamayacaktır. Bulduğunuz ülke listede yer almıyorsa, başka bir ayar seçmeniz ve ülkenizdeki doğru telefon kablosunu kullanmanız gerekecektir. Bu konuyu yetkili satıcınıza sorun.

DIKKAT!



Ayarlar silinecektir!

Yeni bir ülke seçtiğinizde, tüm ayarlar fabrika tarafından ayarlanmış olan ülke değerlerine döndürülür. Kayıtlı veriler korunur. Başlık satırında girilen numarayı kontrol edin.

- 1 **OK**, **[9][3]** ve **OK** basın.
- 2 ▲/▼ ile cihazı kullandığınız ülkeyi seçin.
- 3 **OK** ile onaylayın.
- 4 ▲/▼ ile **KESİM: EVET** seçeneğini seçin.
- 5 **OK** ile onaylayın.

Numara girme

Numaranız ve adınız her faks gönderiminin üst köşesinde (= başlık satır) tarih, saat ve sayfa numarası ile birlikte gönderilecektir.

- 1 **OK**, **[9][4]** ve **OK** basın.
- 2 Numaranızı girin. **[#]** veya **[*]** tuşları ile bir artı işareti girebilirsiniz.
- 3 **OK** ile onaylayın.

İsim girme

- 1 **OK**, **[9][5]** ve **OK** tuşlarına basın.
- 2 İsmi girin. Harfleri sayı tuşları ile girebilirsiniz (tuşların üzerinde harfler yazılıdır). Özel karakterleri ise **[0]** tuşu ile girebilirsiniz. Dilediğiniz harf veya özel karakter göstergede görüntülenene kadar ilgili tuşa basın.
- 3 **OK** ile onaylayın.

Kontrastı ayarlama

Faks mesajlarının kopyalanması ve gönderimi için, farklı kontrast kademeleri sunulmuştur.

- 1 **OK**, **[4][4]** ve **OK** basın.
- 2 ▲/▼ tuşu ile arzu edilen kontrastı seçiniz:
KONTRAST: AÇIK – Daha açık renkte kopyalar ve faks gönderimleri için
KONTRAST: NORMAL – Her çeşit metinler için (örneğin siyah arka plan üzerinde beyaz metin veya renkli arka planlı belgeler)
KONTRAST: OPTIMUM (Fabrika ayarı) – Metin ve resim baskısı için mükemmel adaptasyon
KONTRAST: KOYU – Daha koyu renkte kopyalar ve faks gönderimleri için (örneğin donuk yazıya sahip belgeler)
- 3 **OK** ile onaylayın.

Uyarı



Temel ayarların değiştirilmeleri

Değiştirilmiş ayarlar yeni temel ayar olarak hafızaya alınır. Tek sefere mahsus olmak üzere, bir özel fonksiyon seçiniz, ardından tekrar bir standart ayar veya fabrika ayarı düzenlemeyi unutmayınız.

Gönderim hızını azaltma

Cihaz, gönderim hızını hat kalitesine göre ayarlar. Bu nedenle, deniz-ışı gönderimler biraz daha uzun sürebilir. Hat kalitesi kötü şebekelere faks gönderirken daha düşük bir gönderim hızı ayarlayın.

- 1 **OK**, **[3][8]** ve **OK** basın.
- 2 Daha düşük bir gönderim hızı ayarlamak isteyip istemediğinizi ▲/▼ ile seçin.
- 3 **OK** ile onaylayın.

TR

Sayfa ayarlama fonksiyonunu açma ve kapama

Bilgi kaybının olmaması için gelen faks mesajları küçültülerek basılır.

- 1 **OK**, **[3]** **[7]** ve **OK** basın.
- 2 Sayfa küçültme fonksiyonunu ▲/▼ ile açip kapatabilirsiniz.
- 3 **OK** ile onaylayın.

Zil sesi melodilerinin ayarlanması

Zil sesi melodisi seçme

On farklı zil sesi melodisi arasından seçim yapabilirsiniz.

- 1 **OK**, **[5]** **[5]** ve **OK** basın.
- 2 **[0]** ila **[9]** sayı tuşları ile bir zil sesi melodisi seçin. ▲/▼ ile ses şiddetini ayarlayabilirsiniz.
- 3 **OK** ile onaylayın.

Ses şiddetini ayarlama

Ses şiddetini cihazınız çalarken veya siz zil sesi melodisini düzenlerken ayarlayabilirsiniz. * (Gündüz) ve ☒ (Gece) modları için farklı ses şiddetleri kaydedebilirsiniz (bkz. ayrıca Faks hattı ayırıcısını ayarlama bölümü).

▲/▼ tuşları ile cihaz çalarken ses şiddetini ayarlayabilirsiniz.

Faks hattı ayırıcısını ayarlama

Cihazınızdaki entegre faks hattı ayırıcısı, faks gönderilerini telefon aramalarından ayırır. Fakslar otomatik olarak alınır, gelen telefon çağrıları kabul edilir - hem cihazın kendisinden, hem de diğer bağlı cihazlardan. Cihaz aramayı kontrol ederken çalmaya devam eder.

Cihazın hatta girmeden önce kaç kez çalması gerektiğini * (gündüz) ve ☒ (gece) modları için ayrı ayrı ayarlayabilirsiniz. Bu sayede geceleri gelen faksları sessizce almanız mümkündür.

Gündüz ve gece modu arasında geçiş yapmak için ☺/☀/☒ tuşlarına basın. Timer ☑ devredeyken cihaz ayarlanan saatlerde * (gündüz) ve ☒ (gece) modları arasında geçiş yapar.

Gündüz modunu ayarlama

- 1 **OK**, **[5]** **[1]** ve **OK** basın.
- 2 (Entegre telexreterli cihazlar için): ▲/▼ ile telexreterin toplam çalma sayısını seçin. Bu çalma sayısından sonra entegre telexreter devreye girecektir.

Uyarı



Faks alım modunun tasarruf fonksiyonu

Telexreterler çalış sayısı bölümünde 5/2 seçeneğini seçtiyseniz, yeni mesaj alındığı takdirde telexreterler iki çalıştan sonra devreye girecektir. Yeni bir mesaj alınmadığında ise cihaz beş kez çalar. Cihaz iki çalıştan sonra devreye girmiyorsa, yeni mesaj gelmemiştir. Bu durumda uzaktan dinlemeyi herhangi bir telefon masrafı oluşmadan yarıda kesebilirsiniz.

- 3 **OK** ile onaylayın.
- 4 (Entegre telexreterli cihazlar için): ▲/▼ ile toplam çalma sayısını seçin. Bu toplam sayıdan sonra cihaz artık çalmayacak ve aramayı veya olası sessiz faks mesajını kabul edecektir.
- 5 **OK** ile onaylayın.
- 6 ▲/▼ ile faks hattı ayırıcısının toplam çalma sayısını seçin. Bu çalma sayısından sonra faks hattı ayırıcısı devreye girecek ve faks gönderimlerini telefon çağrılarında ayıracaktır. Cihaz aramayı kontrol ederken çalmaya devam eder.
- 7 **OK** ile onaylayın.
- 8 ▲/▼ ile ses şiddetini ayarlayabilirsiniz.
- 9 **OK** ile onaylayın.

Uyarı



Silent fax transmission

Older devices do not transmit any fax-tone (= CNG tone) as an announcement for fax transmission (= silent fax transmission). If the total number of rings has been set to a value using 7, silent fax transmissions cannot be received automatically.

Gece modunu ayarlama

- 1 **OK**, **[5]** **[2]** ve **OK** basın.
- 2 Gündüz modu ile aynı şekilde hareket edin (bkz. adım 2 ila 9).

Timer'ı ayarlama

Timer, ayarlanan saatlerde * (gündüz) ve ☒ (gece) modları arasında geçiş yapar.

- 1 **OK**, **[5]** **[3]** ve **OK** basın.
- 2 Cihazın * (gündüz) moduna geçmesi gereken saati girin, örneğin saat 6 için **[0]** **[6]** **[0]** **[0]**.
- 3 **OK** ile onaylayın.
- 4 Cihazın ☒ (gece) moduna geçmesi gereken saati girin, örneğin saat 22 için **[2]** **[2]** **[0]** **[0]**.
- 5 **OK** ile onaylayın.

Özel Ayarlar

Sessiz faks alımı

Gelen faksları cihaz çalmadan almak istiyorsanız, faks hattı ayırıcısının çalma sayısını 0'a ayarlayın.

Tüm zil seslerini kapama

Örneğin geceleri - gelen çağrılarınızı sizi rahatsız etmesini istemiyorsanız, her iki zilin çalma sayısını 0'a ayarlayabilirsiniz. Cihaz, derhal sessiz faks alımına geçecektir.

Listelerin ve yardım sayfalarının yazdırılması

Numaraları ve girişleri yazdırma

Numara ve girdi listesi, gelen son on çağrıyı, aranan numaraları ve kaydedilen girişler ile grupları içerir.

OK, [2][3] ve **OK** basın. Liste yazdırılır.

Çağrı listesini yazdırma

Çağrı listesi, aranan son 50 numarayı içerir.

1 OK, [4][1] ve **OK** basın.

2 Rapor yazdırma fonksiyonunu ▲/▼ ile açıp kapatabilirsiniz.

3 OK ile onaylayın.

4 Basımı açma: Çağrı listesini hemen mi, yoksa 50 aramadan sonra mı yazdırmak istediğinizi ▲/▼ ile seçin.

5 OK ile onaylayın.

Telefon rehberinin yazdırılması

OK, [1][7] ve **OK** basın. Cihaz, telefon rehberi girdilerinin ve kayıtlı atamaların bir listesini basacaktır.

Faks raporu yazdırma

Faks raporu, gönderilen ve alınan son on faksın bir listesidir.

1 OK, [3][5] ve **OK** basın.

2 Rapor yazdırma fonksiyonunu ▲/▼ ile açıp kapatabilirsiniz.

3 OK ile onaylayın.

4 Rapor yazdırmayı açma: Faks raporunun hemen mi, yoksa on gönderimden sonra mı yazdırılmasını istediğinizi ▲/▼ seçin.

5 OK ile onaylayın.

Gönderim raporu yazdırma

Her gönderimden sonra cihaz bir gönderim raporu basacaktır. Bir gönderim hatası oluştuğunda ise hata raporu basılır. Gönderim raporu yazdırma fonksiyonunu kapatabilirsiniz.

1 OK, [3][6] ve **OK** basın.

2 Rapor yazdırma fonksiyonunu ▲/▼ ile açıp kapatabilirsiniz.

3 OK ile onaylayın.

Yardım sayfalarını yazdırma

Yardım 1 · Genel bakış

Yardım sayfalarını basmak için [i] ve [1] tuşlarına basınız.

Yardım 3 · Telefon Rehberi

Telefon rehberi ve telesekreter (modele bağlı) fonksiyonlarının genel şemasını yazdırmak için [i] ve [3] tuşlarına basın.

Yardım 4 · Faks gönderimi

Faks ayırıcısı ayarları ve faks mesajı gönderme ile ilgili bilgileri yazdırmak için [i] ve [4] tuşlarına basın.

Yardım 5 · Fotokopi

Kopyalama yardımını yazdırmak için [i] ve [5] tuşlarına basın.

Yardım 6 · Fonksiyon Listesi

Cihazınızdaki tüm ayarların ve fonksiyonların bir listesini yazdırmak için [i] ve [6] tuşlarına basın.

Yardım · Oyun ve Eğlence

Cihazınızın Oyun ve Eğlence-fonksiyonları ile ilgili bilgileri yazdırmak için [i] ve [7] tuşlarına basın.

Yardım 8 · SMS

SMS fonksiyonları ile ilgili bilgileri yazdırmak için [i] ve [8] tuşlarına basın (modele bağlı).

İlk kurulumu başlatma

1 [i] ve **[2]** tuşuna basın.

2 Cihaz bir yardım sayfası basacak ve ilk kurulumu başlayacaktır.

11 Telefon bağlantıları ve ek cihazlar

Telefon bağlantılarını ve hizmetlerini ayarlama

Dahili hat tertibatları

Dahili hat tertibatları (PABX) birçok işletme ve birçok evde kullanılmaktadır. Bir dahili hat bağlantısından dış hatta (PSTN) bağlanmak için bir dahili numara tuşlamanız gereklidir.

Uyarı



Dahili hat olmayan bir ilave telefon

Cihaz ile birlikte aynı telefon prizine bağlanan ek bir telefon, dahili hat değildir.

- 1 **OK**, **9** **6** ve **OK** basın.
- 2 Bazı ülkelerde darbeli arama veya tonlu arama (DTMF-tonları) seçeneklerini ayarlayabilirsiniz. ▲/▼ ile dilediğiniz arama modunu ayarlayın.

Uyarı



Seçim yönteminin ayarlanması

Ancak telefon bağlantınızda tonlu arama serbest bırakılmamışsa darbeli aramayı kullanın.

- 3 **OK** ile onaylayın.
- 4 Cihazınızı bir dahili hatta kullanıp kullanmadığınızı ▲/▼ ile seçin.
- 5 **OK** ile onaylayın.
- 6 **Yan birim kurma:** Dış hatta ulaşacağınız bağlantı numarasını girin. Bu sayı genellikle **0**'dir.

Uyarı



Yanlış dış hat tanımlaması

Nadiren de olsa dış hat erişim numarası başka bir rakam veya iki haneli bir sayı olabilir. Eski telefonlarda dış hat erişim numarası R (= Flash) olabilir. Bu dış hat erişim numarasını girmek için **R** tuşuna basın. Telefon şebekesine bağlanamıyorsanız, telefon tertibatı sunucunuza başvurun.

- 7 **OK** ile onaylayın.
- 8 Son olarak cihaz telefon hattını test eder. **OK** ile onaylayın.
- 9 Cihazınızı, dış hat ile bağlantı kurup kuramadığını kontrol eder. Bağlantı kurulamıyorsa, sayıyı tekrar girmeniz istenir.

TR

DSL-bağlantısı

Bir DSL-modemi kullanmanız durumunda: Bu cihazı analog tipi telefon-faks cihazları için öngörülen sokete bağlamanız gerekmektedir! Daha fazla bilgi için DSL-tertibatinizin kullanma kılavuzuna bakın. Gerekli durumlarda kendi telefon- veya internet hizmeti sunucunuza müracaat ediniz.

ISDN-bağlantısı

Bu cihaz, analog bir cihazdır (Grup 3). Bir ISDN-faks cihazı (Grup 4) değildir ve bu nedenle doğrudan bir ISDN-bağlantısı üzerinden çalıştırılmaz. Böyle bir işletim için ya bir A/B-dönüştürücüsü (analog adaptör), ya da analog cihazlara yönelik bir bağlantı gereklidir. ISDN-bağlantısı ile ilgili ayrıntıları, terminal adaptörü veya arama-router'ının yanında verilen talimatta bulabilirsiniz.

Sesli Posta Kutusu

Aynı anda hem telefon firmanızın telesekreter fonksiyonundan (= sesli posta kutusu) faydalanmanız, hem de cihazınızla faks almanız mümkün değildir. Telefon bağlantınızın posta kutusu fonksiyonunu devreden çıkartın veya cihazınızda faks ayırıcısı çalma sayısını 5'ten düşük bir sayıya ayarlayın (bkz. ayrıca Faks hattı ayırıcısını ayarlama bölümü, sayfa 28). Faks ayırıcısı aramayı devraldığında, sunucudaki posta kutusu devreye girmeyecektir. Telefon firmanızdan bilgi edinebilirsiniz.

Ek cihaz bağlama

Bir telefon bağlantısına telsiz telefon, telesekreter, modem veya ücret sayacı gibi başka cihazlar da bağlayabilirsiniz.

Uyarı



İlave telefon ile SMS-alımı

Faks cihazıyla aynı bağlantıda SMS-fonksiyonlu bir telsiz telefon kullanacaksınız, SMS-mesajının hangi cihaz tarafından alınacağı üreticiye bağlıdır. Sadece bir cihaz SMS-mesajlarını alır. Telsiz telefonunuzdaki SMS-alımını kapatmaya çalışın.

Cihaza bağlama

Ek cihazları doğrudan cihazınıza bağlayabilirsiniz. Ek cihazın telefon kablosunu cihazınızın **EXT**-girişine (RJ-11-bağlantısı) takınız.

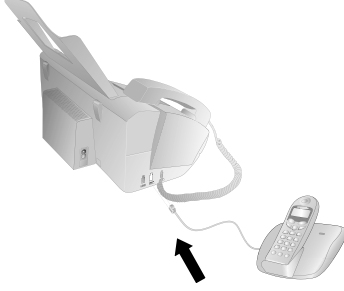

Uyarı



Doğrudan bağlantı tavsiye edilmektedir

Faks ayırıcısı bu durumda daha iyi çalışacağından ve diğer cihazları daha iyi kontrol edebileceğinden, cihaza direkt olarak bağlamanızı tavsiye ederiz.

Telefon hattına bağlama

Aynı telefon prizine birden fazla cihaz bağlayacaksanız, faks hattı ayırıcısının çalışabilmesi için cihaz birinci sırada olmalıdır. Sıralamanın doğru olmasına dikkat edin.

Uyarı



İlk telefon kutusuna bağlantı

Aynı bağlantı için birden fazla telefon prizi varsa, cihaz birinci prize bağlanmalıdır.

Ek telefon kullanma (Easylink)

Easylink-fonksiyonu ile cihazınızı ek telefonlarla kontrol edebilirsiniz. Bunun için ek telefonlar tonlu aramaya (DTMF-tonları) ayarlanmış olmalıdır (bunun için ek telefonunuzun kullanma kılavuzuna bakın).

Faks alımının başlatılması

Ek cihazlardan birini kaldırıp faks geldiğini duyduğunuzda (düdük sesi veya sessizlik), ek telefonda ***[5]** tuşuna basarak veya cihazda **START** tuşuna basarak faks alımını başlatabilirsiniz.

Hat alma

Ek telefonu açmanıza rağmen cihaz halen çalışıyorsa ve/veya faks almaya çalışıyorsa, cihazı hattan ayırabilirsiniz. İlave telefonda ***[*]** basın.

Kodları değiştirme

DIKKAT!



Easylink-kodları değiştirilmesi!

Kodları ancak gerçekten gerekliyse değiştirin. Kodlar ***[*]** veya ***[#]** ile başlamalı ve farklı olmalıdır.

- 1 **OK**, **[5]** **[4]** ve **OK** basın.
- 2 Faks alımını başlatma için yeni kodu girin.
- 3 **OK** ile onaylayın.
- 4 Hat alma için yeni kodu ek cihaza girin.
- 5 **OK** ile onaylayın.

Harici telesekreter kullanma

Maksimum verim için telesekreter, cihazın **EXT**-girişine bağlanmalıdır. Harici telesekreterde, **FAKS CEV. VER.** bölümünde ayarladığınızdan iki çalış daha düşük bir çalma sayısı ayarlayın.

Ayarlama örneği:

Harici telesekreter çalma sayısı 1
FAKS CEV. VER. 3

(bkz. ayrıca Faks hattı ayırıcısını ayarlama bölümü, sayfa 28)

Uyarı



Harici Telesekreter

Giden mesaj metni on saniyeden kısa olmalıdır. Giden mesaj metninde müzik kullanmamanızı tavsiye ederiz.

Ek telesekreterde bir „tasarruf fonksiyonu“ varsa (bu fonksiyonda yeni mesaj bırakıldığında çalma sayısı değişir), bu fonksiyonu kapatın.

Telesekreter faks sinyali kaydediyor, fakat cihaz faks almıyorsa, ek telesekreterin giden mesajını veya bağlantısını kontrol edin.

12 Servis

Uyarı



Arızalar hakkında bilgiler

Herhangi bir arızanın ortaya çıkması durumunda, ekrandaki ve hata raporundaki bilgilere dikkat edin.

Mürekkep filmi mevcudunu sorgulama

- 1 OK, [4] [6] ve OK basın.
 - 2 Göstergede, mevcut mürekkep filmiyle yazdırabileceğiniz sayfa sayısı görüntülenir.
 - 3 Başlangıç moduna dönmek için **STOP** tuşuna basın.
- Mürekkep filmi bitmişse veya cihazda mürekkep filmi yoksa, göstergede bir mesaj görüntülenir.

Mürekkep filmi değiştirme

DIKKAT!



Orijinal-tüketim malzemeleri kullanınız!

Sadece orijinal tüketim malzemeleri kullanın. Bu malzemeleri yetkili satıcınızdan veya sipariş servisimizden edinebilirsiniz. Diğer tüketim malzemeleri cihaza zarar verebilir.

DIKKAT!



Ambalaj uyarı bilgilerini dikkate alınız

Tüketim malzemelerine ait ambalajın üzerinde bilgilere dikkat edin.

Belge alabilmeniz veya kopyalayabilmeniz için cihazınıza bir mürekkep filmi yerleştirilmelidir. Cihazınızda, birkaç test sayfası için ücretsiz bir mürekkep filmi yer almaktadır. Bu mürekkep filmi için Plug'n'Print-kartı (= mürekkep kartuşu kapasite bilgilerini içeren çip kartı) kullanmanız gerek yoktur. Bundan sonra yerleştireceğiniz her mürekkep filmi için, kapasite hafızasını ekteki Plug'n'Print-kartı ile doldurmanız gereklidir.

- 1 Kağıt alma mekanizmasındaki kağıdı alın ve kağıt tutucusunu cihazdan çıkartın.
- 2 Paneli ortadaki tutamaktan kaldırıp yukarı katlayarak cihazı açın.



TR

TEHLİKE!



Cihazlar kapanabilmektedir!

Cihazı açarken cihaz kapağını yerine tamamen oturtun. Siz cihaz üzerinde çalışırken kapağın kapanması durumunda yaralanabilirsiniz.

- 3 Arkadaki mürekkep filmi makarasını iki tarafından tutun ve öndeki mürekkep filminin yanına getirin.

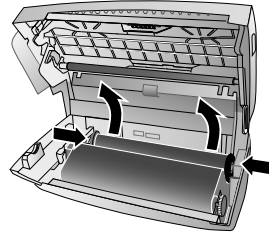

- 4 Her iki makarayı cihazdan çıkartın. Kullanılmış mürekkep filmi tekrar kullanılamaz.

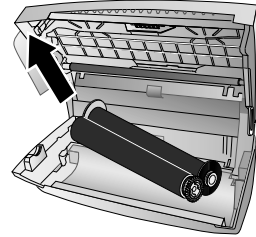

DIKKAT!



Kullanılmış mürekkep filmi üzerindeki veriler!

Kullanılmış mürekkep filmlerinde, basılmış olan mesajlar ve kopyalar görünür halde olabilir. Kullanılmış mürekkep filmlerini imha ederken veri güvenliğine dikkat edin.

- 5 Kullanılmış Plug'n'Print-kartını, mürekkep filmi karterinin sol yanındaki geçmeli tutma mekanizmasından çekerek çıkartın. Plug'n'Print-kartı tekrar kullanılamaz.

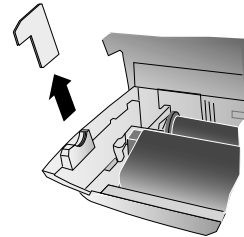

- 6** Yeni mürekkep filminin lastik şeritlerini dikkatle çıkartın. Folyo zarar görmemelidir!

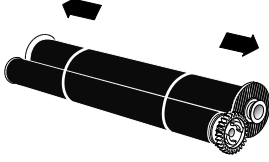

- 7** Mürekkep filminin yer aldığı büyük makarayı arka mürekkep filmi karterine yerleştirin. Mavi dişli sağda olmalıdır.

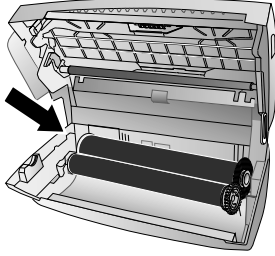

- 8** Mürekkep filminin olmadığı küçük makarayı ön kartere yerleştirin. Mavi dişli sağda olmalı ve soldaki uç yanlardaki girintilere girmelidir.

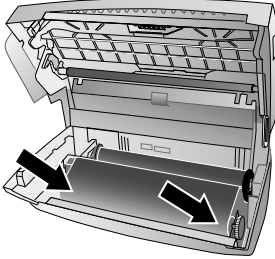

- 9** Çip kartını Plug'n'Print-kartından kırın. Çip kartını, mürekkep filmi karterinin solundaki geçmeli tutma mekanizmasına takın.

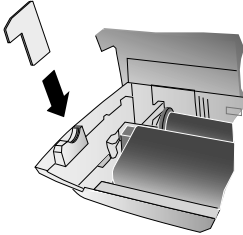

- 10** Mürekkep filmini gerdirmek için mavi çarkı öne çevirin. Mürekkep filmi katlanmamalıdır.

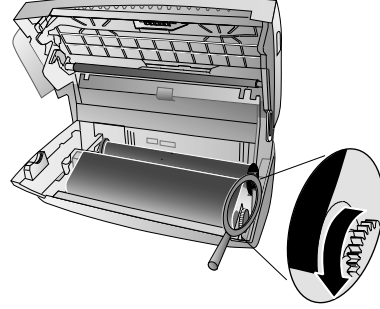

- 11** Cihazı kapatın. Kağıt tutucusunu, kağıt alma mekanizmasının arkasındaki ilgili deliklere takın. Tekrar kağıt koyun.

Kağıt sıkışmasını giderme

- 1 Kağıt alma mekanizmasındaki kağıdı alın ve kağıt tutucusunu cihazdan çıkartın.
- 2 Paneli ortadaki tutamaktan kaldırıp yukarı katlayarak cihazı açın.

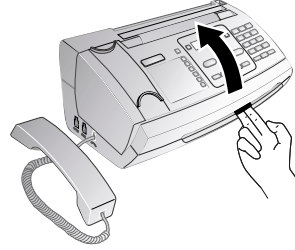

TEHLİKE!



Cihazlar kapanabilmektedir!

Cihazı açarken cihaz kapağını yerine tamamen oturtun. Siz cihaz üzerinde çalışırken kapağın kapanması durumunda yaralanabilirsiniz.

- 3 Kağıdı dikkatle çekin.

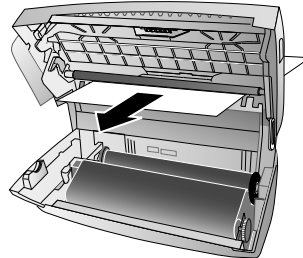

TR

- 4 Mürekkep filmini gerdirmek için mavi çarkı öne çevirin. Mürekkep filmi katlanmamalıdır.

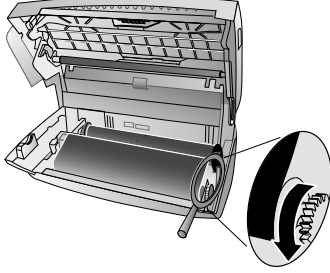

- 5 Cihazı kapatın. Kağıt tutucusunu, kağıt alma mekanizmasının arkasındaki ilgili deliklere takın. Tekrar kağıt koyun.

Belge sıkışmasını giderme

- 1 Kağıt alma mekanizmasındaki kağıdı alın ve kağıt tutucusunu cihazdan çıkartın.
2 Paneli ortadaki tutamaktan kaldırıp yukarı katlayarak cihazı açın.

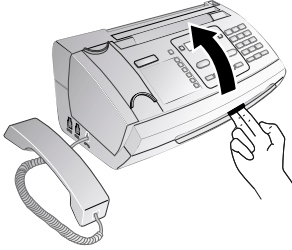

TEHLİKE!



Cihazlar kapanabilmektedir!

Cihazı açarken cihaz kapağını yerine tamamen oturtun. Sız cihaz üzerinde çalışırken kapağın kapanması durumunda yaralanabilirsiniz.

- 3 Önce tutuculardan birini (A), ardından diğerini (B) içeri doğru bastırarak otomatik belge alma mekanizmasının ve scanner'ın kapağını açabilirsiniz. Kapak (C) aşağıya doğru katlanır.

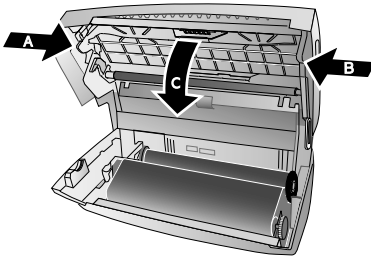

TR

- 4 Belgeyi dikkatle öne veya arkaya çekerek cihazdan çıkartın.

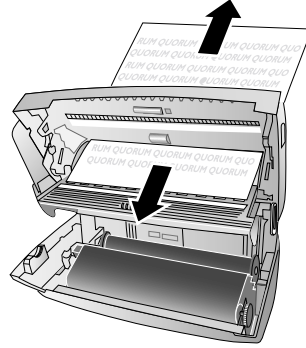

- 5 Otomatik belge alma mekanizması ve scanner'ın kapağını kapatın. İki tutucu da yerine iyice oturmalıdır.
6 Mürekkep filmini gerdirmek için mavi çarkı öne çevirin. Mürekkep filmi katlanmamalıdır.

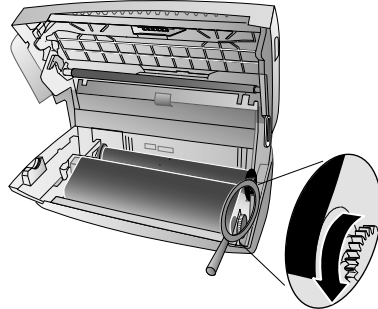

- 7 Cihazı kapatın. Kağıt tutucusunu, kağıt alma mekanizmasının arkasındaki ilgili deliklere takın. Tekrar kağıt koyun.

Temizleme

TEHLİKE!



Temizlik işlemi bilgileri!

Cihazı temizlemeden önce elektrik fişini çekin. Tüy bırakmayan, yumuşak bir bez kullanın. Asla sıvı veya kolay alev alan nitelikte temizleme maddeleri kullanmayın (sprey, aşındırıcı maddeler, cilalar, alkol v.s.). Cihazın iç kısımlarına nem girmemelidir.

Uyarı



Faks temizleme kağıtları

Özel faks temizleme kağıtları, Çağrı Merkezimizden aksesuar olarak temin edilebilir. Belge alma mekanizmasına bir kağıt yerleştirin. **STOP** tuşuna bastığınızda kağıt dışarı atılacaktır. İşlemi birkaç kez tekrarlayın.

- 1 Kağıt alma mekanizmasındaki kağıdı alın ve kağıt tutucusunu cihazdan çıkartın.
- 2 Paneli ortadaki tutamaktan kaldırıp yukarı katlayarak cihazı açın.



TEHLİKE!



Cihazlar kapanabilmektedir!

Cihazı açarken cihaz kapağını yerine tamamen oturtun. Siz cihaz üzerinde çalışırken kapağın kapanması durumunda yaralanabilirsiniz.

- 3 Önce tutuculardan birini (A), ardından diğerini (B) içeri doğru bastırarak otomatik belge alma mekanizmasının ve scanner'ın kapağını açabilirsiniz. Kapak (C) aşağıya doğru katlanır.

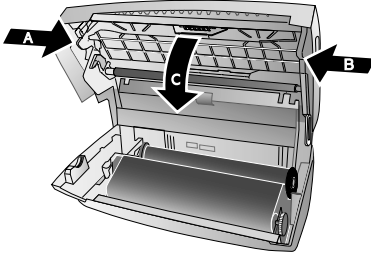

- 4 Üst tarafta scanner camını (A) ve altta belge girişini/ scanner folyosunu (= beyaz plastik lamel) (B) bir bez ile silin.

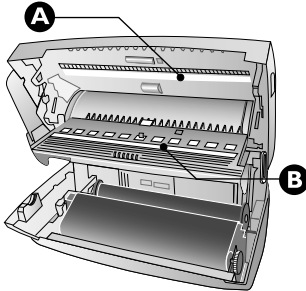

- 5 Alma silindirlerini (A) ve alttaki alma silindiri üstlüklerini (B) temizleme alkolu (yüzde 96) ile hafifçe nemlendirdiğiniz, tüy bırakmayan, yumuşak bir bez ile temizleyin. Alma silindirini döndürün; silindiri çevre çevre temizlenmelidir.

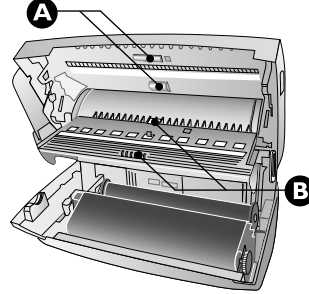

- 6 Otomatik belge alma mekanizması ve scanner'ın kapağını kapatın. İki tutucu da yerine iyice oturmalıdır.
- 7 Mürekkep filmini gerdirmek için mavi çarkı öne çevirin. Mürekkep filmi katlanmamalıdır.

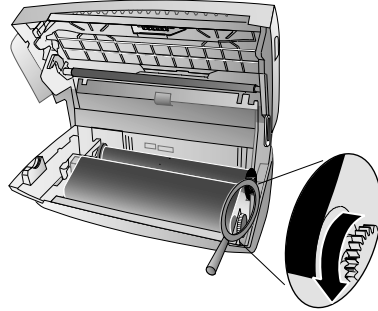

- 8 Cihazı kapatın. Kağıt tutucusunu, kağıt alma mekanizmasının arkasındaki ilgili deliklere takın. Tekrar kağıt koyun.

Firmware-sürümünü (Modeli) sorgulama

- 1 **OK**, **4** **7** ve **OK** basın.
- 2 Göstergede model bilgileri ve ayarlanmış olan ülke gösterilir.
- 3 **OK** ile onaylayın.
- 4 Cihazın firmware-sürümü hakkındaki bilgiler gösterilir.
- 5 **OK** ile onaylayın.

Servis kodlarını kullanma

Servis kodları ile değiştirilen ayarları silebilir ve cihazı fabrika ayarlarına döndürebilirsiniz. Bu işlem, cihazınız değiştirilen ayarlara beklenenden farklı tepki verdiği takdirde gerekli olabilir.

DIKKAT!



Ayarlar silinecektir!

Servis kodlarını ancak gerçekten gerektiğinde kullanın. Bazı servis kodları, kayıtlı mesajları ve telefon rehberindeki numaraları da silecektir.

- 1 **OK**, **[4][5]** ve **OK** basın.
- 2 Servis kodunu girin:
 - [7][1][1][7]** – Tüm değiştirilmiş ayarları ve kayıtlı verileri siler. Cihaz fabrika ayarlarına geri alınır ve ilk-kurulum başlar.
 - [7][1][4][0]** – Tüm değiştirilmiş ayarları siler. Kayıtlı mesajlar ve telefon rehberi girdileri korunur.
 - [7][2][2][7]** – Basımda sorun çıkması durumunda kayıtlı faksları siler.
- 3 **OK** ile onaylayın.
- 4 **▲/▼** ile **KESİN: EVET** seçeneğini seçin.
- 5 **OK** ile onaylayın.

Uyarı



Girişi yarıda kesme

KESİN: HAYIR seçeneği ile, yanlış kod girdiğinizde girişi yarıda kesebilirsiniz.

Hızlı yardım

Bu kullanma kılavuzunda yer alan açıklamalarla çözemediğiniz bir sorun ortaya çıktığında (bkz. ayrıca devamdaki yardım), şu şekilde hareket edin:

- 1 Elektrik fişini çekin.
- 2 En az on saniye bekleyin ve elektrik fişini tekrar prize takın.
- 3 Göstergedeki ve hata raporundaki bilgilere dikkat edin. Hata tekrar ortaya çıkıyorsa, lütfen yetkili teknik servisimize veya yetkili satıcınıza başvurun.

Genel	
Göstergede saat ve tarih yanıp sönüyor.	Kısa süreli bir elektrik kesintisinden sonra saati ve tarihi kontrol etmeniz gereklidir. OK ile onaylayın.
Faks gönderme veya yazdırma ile ilgili sorunlar	
Gönderilen belgelerde kalite kaybı oluşuyor.	ÇÖZÜMLER: STANDART olan çözünürlüğü ÇÖZÜMLER: İNCE 'ye veya ÇÖZÜMLER: FOTO 'ye değiştirin. Kontrastı değiştirin. Scanner'ı ve belge alma mekanizmasını temizleyin. Belgenizin bir kopyasını oluşturarak cihazı test edin. Cihazda sorun yoksa, büyük olasılıkla alıcının faks cihazında bir arıza söz konusudur.
Cihaz gönderirken veya basarken siyah şeritler oluşuyor.	Scanner'ı ve belge alma mekanizmasını temizleyin.
Kopya boş olarak çıkıyor.	Belgeyi yazılı kısmı üste gelecek şekilde belge alma düzeneğine yerleştirin.
Basım yarıda kesiliyor.	Kağıt veya belge sıkışmıştır, kağıt veya mürekkep filmi bitmiştir. Göstergedeki ve hata raporundaki bilgilere dikkat edin. Birkaç sayfa basıldıktan sonra kısa bir ara verilebilir. Cihaz basıma otomatik olarak devam edecektir.
Belge basılmıyor	Kağıdı düzgün yerleştirdiğinizden ve sıkıştırdığınızdan emin olun. Kağıt alma mekanizmasının yanındaki kol arkaya yatırılmış olmalıdır.
Belgeler kötü alınıyor.	Scanner'ı ve belge alma mekanizmasını temizleyin.
Bağlantı ile sorunlar	
Cihaz bir kere kısa çalıyor, kısa süreli sessiz ve tekrar çalmaya başlıyor.	Bu durum normaldir. İlk çalma sesinden sonra faks özelliği aramayı kontrol ediyor. Söz konusu bir telefon görüşmesi ise, cihaz tekrar çalmaya devam eder.
Arama sesi yok	Cihazın takılma işlemini kontrol edin. Telefon kablosunu LINE ile işaretlenmiş yuvaya takın. Telefon soketini, telefon bağlantı kutusuna takın.
Faks gönderimleri sürekli kesiliyor.	Faksı manuel olarak göndermeye çalışın: [M] tuşuna basın ve numarayı tuşlayın. Alıcı bir telesekreter kullanıyorsa, zil sesini bekleyin. START tuşuna basın. Belki alıcının cihazı alma işlemine hazır değildir.
Bir ıslık sesi duyarsınız veya sessizlik.	Çağrı bir faks gönderimi ise: Cihazda START tuşuna basın. İlave telefonda [*][5] basın. Telefonu kapatın.
Faks alımı yok veya telesekreterde mesaj olarak kısa bir faks sinyali duyuluyor	51 işlevi ile faks sapması için zil sesi miktarını 4'e getirin ve telesekreter (modele bağlı) için toplam miktarı veya zil sesi miktarını 5'e getirin (bkz. Sayfa 28). Aynı zamanda hem telefon şirketinizin (= sesli mesaj kutusu) telesekreter özelliğini kullanıp, cihazınızdan faks alamazsınız (bkz. Sayfa 30).

13 Ek

Teknik Veriler

Ölçüler (G x Y x D)	313 x 129 x 197 mm
Ağırlık	1,9 kg
Şebeke bağlantısı.....	220-240 V - / 50-60 Hz
Elektrik tüketimi	
Stand-by-Modu.....	< 1,5 W (May 2012 Öncesi)
.....	< 1 W (May 2012 Sonrası)
Gönderim.....	< 20 W
Tavsiye edilen cihaz ortamı.....	18-28 °C
Bağıl nem	20-80% (yoğunlaşma yok)
Bağlantı türü.....	PSTN · PABX
Arama modu.....	Tonlu/darbeli arama (ülkeye bağlı)

Uygun olduğu standartlar

Güvenlik.....	EN 60950-1
Parazit aktarımı.....	EN 55022 Sınıf B
Parazit direnci.....	EN 55024

Scanner

Tarama genişliği	212 mm
Yatay çözünürlük.....	8 nokta/mm
Dikey çözünürlük.....	Standart: 3,85 çizgi/mm
.....	Hassas: 7,7 çizgi/mm

Belleği

Telefon rehberi	50 girdi kadar (PPF 631, PPF 632)
.....	200 girdi kadar (PPF 675)
Sesli mesajlar.....	30 dakikaya kadar (PPF 675)
Faks mesajları	
... 15 sayfaya kadar (standart test mektubu) (PPF 631, PPF 632)	
... 50 sayfaya kadar (standart test mektubu) (PPF 675)	
SMS-mesajları.....	30 SMS-mesajları kadar

Kağıt

Kapasite.....	50 yaprak
Ebat.....	A4 · 210 x 297 mm
Kalınlık.....	0,07-0,11 mm
Ağırlık	60-90 g/m ²

Belge alma mekanizması

Kapasite.....	10 yaprak
Genişlik	148-212 mm
Uzunluk	100-600 mm
Kalınlık.....	0,06-0,15 mm

Faks

Tip	Grup 3
Uygunluk	ITU-T.T.30
Veri sıkıştırma	MH · MR
Modülasyon.....	V.21 · V.27ter · V.29 (PPF 631, PPF 632)
.....	V.17 · V.21 · V.27ter · V.29 (PPF 675)
Gönderim hızı	
9.600 bps (PPF 631, PPF 632)	
.....	14.400 bps (PPF 675)

Teknik özelliklerde önceden bildirilmeden değişiklik yapma hakkı saklıdır.

Garanti

Bu web sitesinde garanti metnini bulabilirsiniz:
www.fax.philips.com



Cihazın önemli AB-yönetmeliklerine uygunluğu CE-işareti ile onaylanmıştır.

Kabul Bildirgesi

Bu belge ile; **Sagemcom Documents SAS, PPF 631, PPF 632, PPF 675** in 1999/5/EC'nin şartlarını yerine getirdiğini bildirir.

Orjinal kabul belgesini web sitesinden elde edebilirsiniz:
www.fax.philips.com



ENERGY STAR-programının bir katılımcısı olarak Sagemcom Documents SAS, bu cihazın ENERGY STAR-standartlarına uygun olduğunu garantilemektedir.



Ambalaj: Ambalajların geri dönüşümünü sağlamak için, lütfen yerel seçici geri dönüşüm kurallarına dikkat ediniz.

Piller: Eski piller, belirlenmiş toplama yerlerine atılmalıdır.



Ürün: Ürününüz üzerindeki üstü çarpılı çöp kutusu logosu, ürünün özel atık kuralları kapsamındaki Elektrikli ve Elektronik Cihaz kapsamında olduğunu gösterir.

Geri dönüşümü desteklemek, Atık Elektrikli ve Elektronik Cihaz (WEEE) kazanımı, çevre ve insan sağlığının korunması için, Avrupa yönetmelikleri atık cihazları aşağıdaki yollardan biri ile toplamanızı gerektirmektedir:

• Eğer yerine yeni bir ürün alıyorsanız, satıcınız ürünü geri alacaktır.

• Atık cihazlar belirlenmiş toplama alanlarına atılabilirler.

EEE Yönetmeliğine Uygundur

Bu sistem sarf malzemeleri ve yedek parçaları da dahil olmak üzere EEE Yönetmeliğine Uygundur.

Kullanılan kâğıt ve karton ambalajlar hurda kâğıt kapsamında atık giderme işlemine tabi tutulabilmektedir. Plastik folyoları ve köpük tipi ambalaj malzemelerini, ülkenizdeki yasalar doğrultusunda bir geri dönüşüm merkezine teslim edin ya da diğer artık çöplere ekleyin.

Tescilli marka: Bu el kitapçığında yer alan referanslar, ilgili firmaların tescilli ürünleridir. ® ile TM sembollerinin kullanılmamış olması, ilgili kavramların tescilli olmadığı varsayımına yol açmamalıdır. Bu belgede kullanılan diğer ürün isimleri sadece bilgilendirme amacıyla kullanılmıştır ve üçüncü şahıslara ait tescilli markalar olabilir. Sagemcom, bu ürünler üzerinde hiçbir hak iddia etmez.

Belirli belgelerin çoğaltılması (örn. scanner, fotokopi, baskı yoluyla) bazı ülkelerde yasaktır. Bu tür belgelerin bir listesi aşağıda verilmiştir; bu listenin eksiksiz olduğu iddia edilmemektedir, liste sadece fikir verme amacıyla hazırlanmıştır. Emin olamıyorsanız, hukuki danışmanınıza başvurun.

- Pasaportlar (kimlikler)
- Ülkeye giriş ve çıkış evrağı (göç evrağı)
- Askerlik belgeleri
- Banknotlar, seyahat çekleri, ödeme emirleri
- Posta pulları, vergi pulları (damgalı veya damgasız)
- Rehin belgeleri, yatırım sertifikaları, borç senetleri
- Telif hakkı ile korunan belgeler

Gönderilen faksların yasal geçerliliği ile ilgili ülkenizdeki yönetmeliklere dikkat edin - özellikle vadelerin ve imzaların geçerliliği veya gönderme esnasında oluşabilecek kalite kayıplarının yol açabileceği dezavantajlar hakkında bilgi edinin.

Ülkenizdeki telekomünikasyon gizliliği ve veri koruma yasalarına uymaya dikkat edin.

Bu ürün kamuya açık analog telekomünikasyon şebekesinde (PSTN) ve ambalajda belirtilen ülkede kullanılmak üzere tasarlanmıştır. Cihazın başka ülkelerde kullanılması çalışma hatalarına yol açabilir.

Konu ile ilgili daha fazla bilgi için lütfen ülkenizdeki servis merkezine başvurun. Cihazının çalışması esnasında sorun oluştuğu takdirde ilk olarak yetkili satıcınızla irtibata geçin.

Kaza, ürünün hatalı veya kötü niyetli kullanımı, yetkili olmayan şahıslar tarafından modifiye edilmesi, onarımı, değiştirilmesi, Sagemcom tarafından verilen işletme ve bakım bilgilerine uyulmaması gibi durumlar sonucunda alıcı veya üçüncü şahısların karşı karşıya kalacağı kayıplar, masraflar veya giderlerde ne Sagemcom, ne de ona bağlı şirketler hiçbir sorumluluk üstlenmez.

Sagemcom ayrıca, Sagemcom'ın orijina ürünü veya Sagemcom onaylı olarak işaretlenmemiş olan tüketim malzemelerinin veya opsiyonların kullanımı sonucunda doğabilecek sorunlardan da sorumlu değildir.

Sagemcom ürünü olarak işaretlenmemiş bağlantı kablolarının yol açabileceği elektromanyetik enterferans sonucunda meydana gelebilecek hasarlarda da Sagemcom sorumluluk üstlenmemektedir.

Her hakkı saklıdır. Bu yayının hiçbir parçası, önceden Sagemcom'nun yazılı onayı alınmadan çoğaltılamaz, bir arşiv sistemine kaydedilemez, herhangi bir şekilde veya herhangi bir yolla - elektronik, mekanik, fotokopi, kayıt veya başka bir yöntem - aktarılamaz. Bu belgede yer alan bilgiler, sadece bu ürünle kullanılmak üzere hazırlanmıştır. Bu bilgilerin başka cihazlarda kullanılması durumunda Sagemcom hiçbir sorumluluk kabul etmez.

Bu kullanma kılavuzunun herhangi bir akdi özelliği yoktur.

Yanılğı, baskı hatası veya değişiklik olabilir.

Telif hakları © 2012 Sagemcom Documents SAS

E-posta: dti.faxinfo@sagemcom.com
Internet: www.sagemcom.com



PHILIPS and the PHILIPS' Shield Emblem are registered trademarks of Koninklijke Philips Electronics N.V. and are used by Sagemcom Documents SAS under license from Koninklijke Philips Electronics N.V.

Sagemcom Documents SAS

Headquarters :
250, route de l'Empereur - 92848 Rueil-Malmaison - FRANCE
Tél. : +33 1 57 61 10 00 · Fax : +33 1 57 61 10 01
www.sagemcom.com
Limited company · Capital 8.479.978 Euros · 509 448 841 RCS NANTERRE

PPF 631 · 632 · 675
TR
253121121-C