

PHILIPS

净水器

厨下净水器

WP4190/01



说明书

目录

1	产品功能	1	11	注意事项	9
				警告	9
				注意	10
2	适用水质范围	1			
3	主要技术参数	1	12	维护保养	11
				日常维护	11
				滤芯更换	11
4	水处理工艺	2			
5	结构示意图	2	13	故障诊断	13
6	控制面板	3			
7	安装示意图	3	14	产品保修服务指南	14
8	安装前准备事项	4			
9	安装步骤	4	15	装箱清单	14
10	使用方法	6			
	首次使用	6			
	显示屏功能说明	6			
	滤芯寿命复位	8			
	滤芯寿命复位撤销	8	16	环保清单	15

1 产品功能

以市政自来水为原水，经本公司生产的飞利浦牌WP4190/01型反渗透净水器处理后，制得符合《生活饮用水水质处理器卫生安全与功能评价规范——反渗透处理装置》（2001）要求的饮用水。

2 适用水质范围

市政自来水

3 主要技术参数

产品名称	飞利浦牌WP4190/01型反渗透净水器		
主要成份或部件及滤料和膜组件的寿命	无纺布纤维折纸滤芯	1支	6个月
	压缩活性炭滤芯	1支	6个月
	聚酰胺反渗透膜元件	1支	36个月
	聚丙烯滤壳	3个	
	鹅颈龙头	1个	
净水流量（初始）	1.5L/min（水温25℃）		
额定总净水量	4000L		
反渗透膜工作压力	0.6 - 0.8MPa		
进水压力	0.15 - 0.4MPa		
进水水质	市政自来水		
出水水质	符合《生活饮用水水质处理器卫生安全与功能评价规范——反渗透处理装置》（2001）的卫生要求		

4 水处理工艺

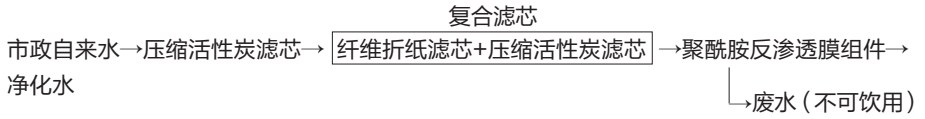

5 结构示意图

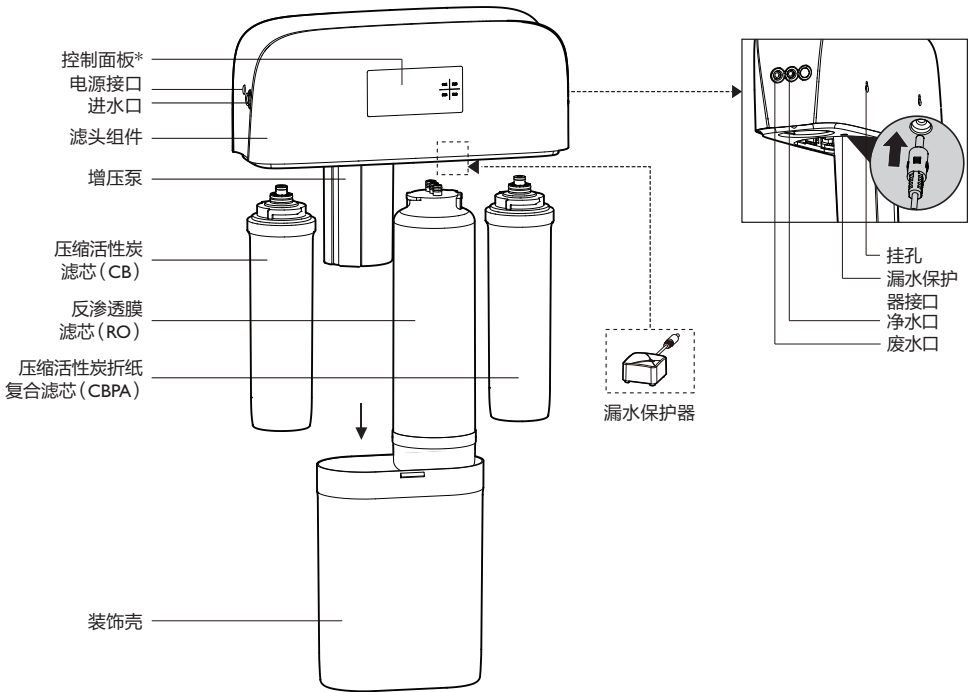

6 控制面板

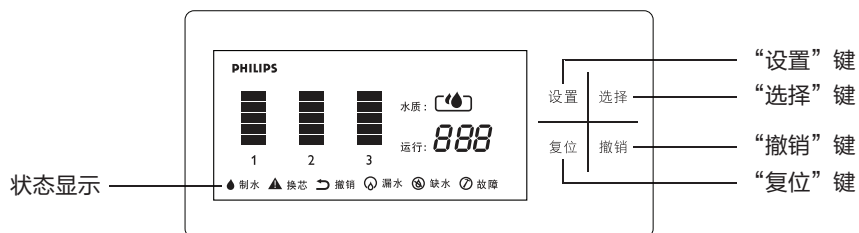

7 安装示意图

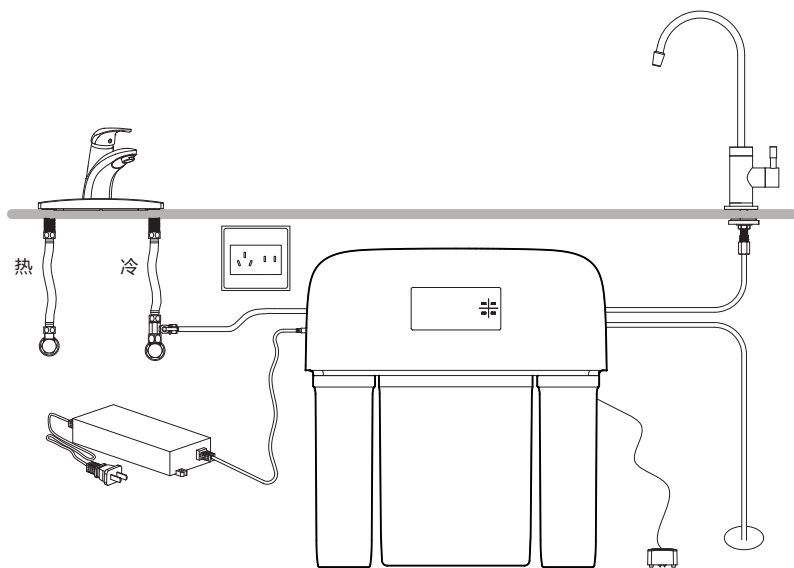

8 安装前准备事项

- (1) 确认净水器要安装的位置；
- (2) 确认安装所需要的工具：
 - 冲击钻
 - 十字螺丝刀
 - 活动扳手
 - 管剪
- (3) 请按说明书中的装箱清单核对安装配件是否齐全。

9 安装步骤

- (1) 安装三通球阀
 - 关闭冷水阀，将冷水软管从冷水阀上拧下；
 - 将三通球阀安装在冷水阀上（安装时请勿遗漏三通球阀上的密封垫）；
 - 将冷水软管安装在三通球阀上（安装时请勿遗漏冷水软管上的密封垫，如无密封垫，请在螺纹处缠绕适量的生料带）。

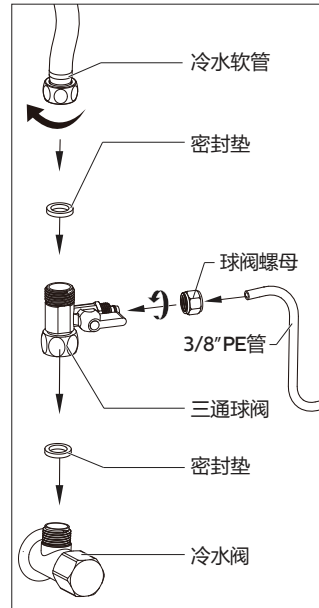

(2) 安装鹅颈龙头

- 在水槽或者台面上选择合适的安装位置，安装位置的半径3cm内需平整，钻一个直径约为13mm的孔；（如果水槽上已有合适的安装孔位，请跳过此步骤。）将鹅颈龙头按图示安装好。

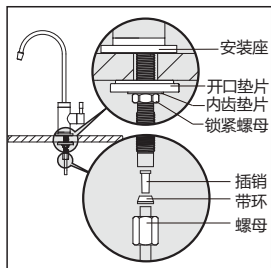

(3) 安装滤芯

- 将滤芯依照各自在净水器中的位置，按图示的方向旋入净水器滤头内。

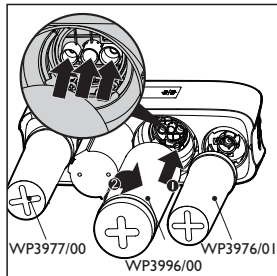

(4) 安装装饰壳

- 将装饰壳按图示方向扣入滤头内。

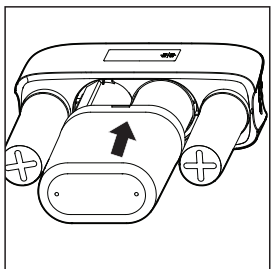

(5) 安装净水器

- 请根据安装面的实际情况，选择螺钉的安装是否使用膨胀管；
- 两螺钉的安装距离为185mm，螺钉距离地面高度为330mm，螺钉的螺纹需露出12~15mm；
- 将安装好的净水器平放在地面上，且让螺钉穿过净水器的挂孔；
（注：安装两螺钉是防止净水器倾倒，切勿用作悬挂净水器）
- 将3/8"PE管的一端插入进水口处，一端安装在三通球阀上；
- 将1/4"PE管切成两段，取其中一段，一端插入净水水口，一端安装在鹅颈龙头上；
- 取另一段，一端插入废水口，一端放入排污管道内；
- 将漏水保护器平放在净水器旁边的地面上，并与净水器连接好；
- 取电源适配器，一端插入净水器电源接口，一端插入家用电源插座；
- 打开冷水阀。

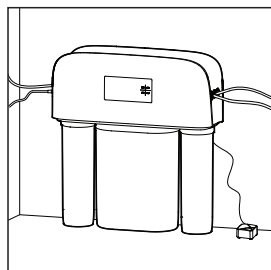

10 使用方法

首次使用

- (1) 打开鹅颈龙头的把手；
- (2) 打开三通球阀，待水从鹅颈龙头的出水口处出水2小时，此后的净化水方可正常使用；

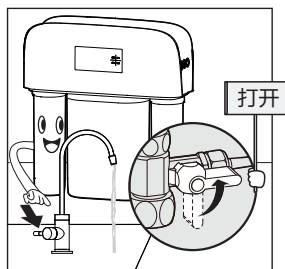

- (2) 换芯图标：当任意一级滤芯寿命小于10%时，“换芯”图标闪烁显示，出现此指示时请及时购买滤芯；当滤芯寿命到期时，“换芯”图标长亮显示，净水器停止工作，此时需更换对应滤芯并复位该滤芯的寿命，净水器才能恢复正常工作。

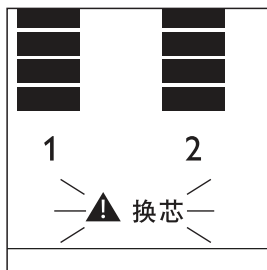

- (3) 撤销图标：复位滤芯寿命后，“撤销”图标闪烁显示。

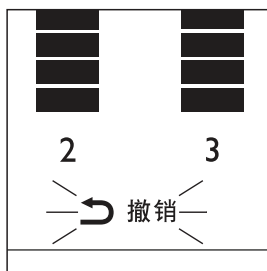

显示屏功能说明

- (1) 制水图标：当净水器制水时，“制水”图标显示。

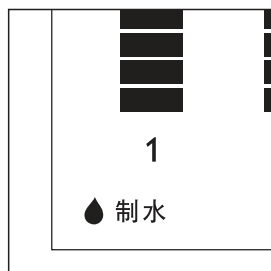

- (4) 漏水图标：当漏水保护器监测到漏水情况时，“漏水”图标闪烁显示，净水器停止工作，净水器急促短鸣。此时请解除漏水故障，将地上水分清扫干净并保持漏水保护器探头干燥，净水器即恢复正常状态。

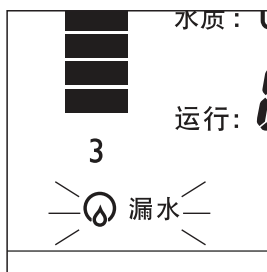

(5) 缺水图标：当净水器无自来水供应或者进水水压过低时，“缺水”图标闪烁显示。



(6) 故障图标：净水器出现故障时，“故障”图标闪烁显示，显示屏显示相对应的故障代码*，整机停止工作，智能保护净水器。



- 出现故障后，请移除电源，解除故障提醒。若故障提示未解除，请与售后服务人员联系。

故障代码*	故障定义
E01	增压泵工作不良
E02	存储器工作不良
E04	增压泵超时工作

(7) 水质图标：实时显示净水的水质状况。绿色代表水质优，黄色代表水质良，红色代表水质差。水质持续一小时为良或者差，请勿使用净水器，此情况可能是自来水水质过差或者反渗透膜滤芯损坏造成的。



(8) 运行图标：净水器制水时，“运行”图标动态显示，未制水时，“运行”图标静态显示。



(9) 滤芯寿命显示：对每一级滤芯寿命，进行实时显示，当滤芯寿命过低时，净水器间断鸣叫，滤芯寿命图标变为红色并闪烁显示。

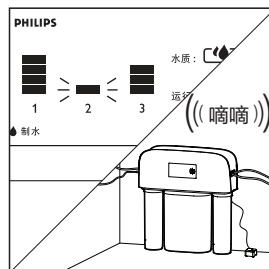

滤芯寿命复位

- (1) 显示屏正常显示状态下，长按“复位”键5秒，进入滤芯寿命复位状态。

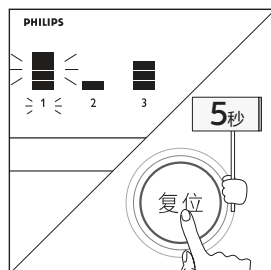

- (2) 系统默认选择为第一级滤芯，短按“设置”键，可对要复位的滤芯进行选择，选定的滤芯寿命图标闪烁显示。

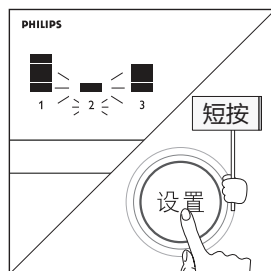

- (3) 选定好需复位的滤芯后，长按“复位”键3秒，此滤芯的寿命恢复至满刻度显示。

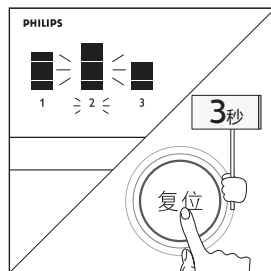

- (4) 此时，短按“设置”键直至无滤芯寿命图标闪烁或10秒内无按键操作，即完成滤芯寿命复位。

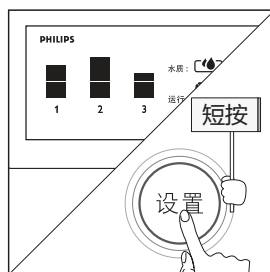

滤芯寿命复位撤销

- 当对滤芯寿命进行复位操作时，如果误将不需复位的滤芯进行了寿命复位时，可以通过撤销操作，将滤芯寿命进行恢复。以下情况下，此操作无效：

- (1) 滤芯寿命复位后，已过5分钟；
- (2) 滤芯寿命复位后，净水器有断电情况。

滤芯寿命复位撤销步骤：

- 在滤芯寿命复位状态下（进入方法请见“滤芯寿命复位”一章），“撤销”图标闪烁显示，此时，长按“撤销”键3秒后，复位过的所有滤芯，寿命恢复至复位前的状态。

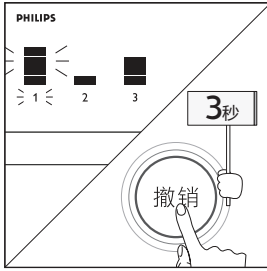

- 此时，短按“设置”键直至无滤芯寿命图标闪烁或10秒内无按键操作，即完成滤芯寿命复位撤销。

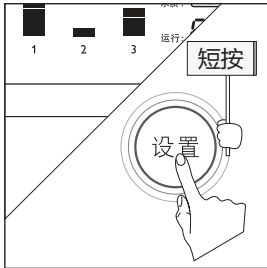

11 注意事项

- 使用本产品之前，请仔细阅读本说明书，并妥善保管以备日后参考。

⚠ 警告

* 提示

- 如果忽视这个标志所述的内容，则可能造成净水器的永久性损坏或导致严重财物损失。
- 使用进水水质为市政自来水（不明水源请勿使用）。
- 本净水器进水水质为符合GB5749-2006的市政自来水。
- 请注意轻拿轻放，以免产品跌落造成砸伤。
- 切勿将本净水器安装在水压超过0.4MPa的供水管线上。若进水水压超过0.4MPa，必须加装减压阀（需另行购买）。
- 本净水器进水温度要求5~38℃，进水温度超过38℃时，会损坏滤芯，使滤芯失效；进水温度低于5℃时，可能造成冰冻，引起净水器元件破裂。
- 净水器滤芯安装顺序切勿颠倒以免影响净水器正常发挥其功能。
- 出水水路连接必须对应正确，以免影响净水器的正常工作或损坏反渗透膜滤芯。
- 净水器只能使用原装电源适配器，切勿使用其它装置为净水器供电，电源适配器仅可适用于220V交流电。
- 切勿用湿手插拔电源适配器插头，以免引发触电危险。
- 切勿自行拆卸、改装净水器或在净水器上放置重物，以免损坏净水器。
- 长期不使用净水器，务必断开水源、电源，打开鹅颈龙头的开关，以免损坏净水器。

⚠ 注意

* 提示

- 如果忽视这个标志所述的内容，则可能造成净水器某些部件损坏或导致部分财物损失。

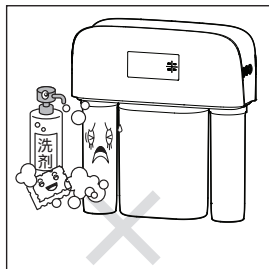

- ❗ 净水器切勿安装在阳光直射的地方或暴露于含有有害化学品的地方，或有掉落、被撞击等可能受到损害的任何地方。

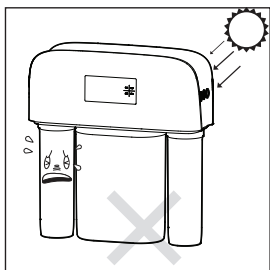

- ❗ 清洁时，请勿将其它液体倒入滤芯，以免滤芯过滤系统损坏。

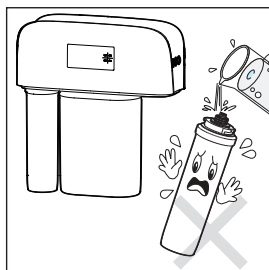

- ❗ 净水器安装不要靠近任何热源。

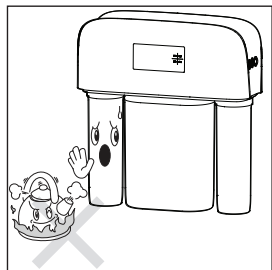

- ❗ 请保持废水管的出水通畅，以免造成净水器滤芯或者内部元器件损坏。

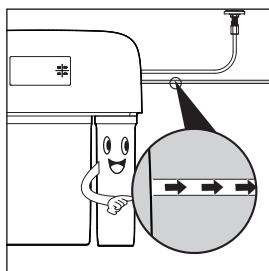

- ❗ 清洁净水器用清水即可，请勿直接洒水清洁机器，切勿使用钢丝绒，研磨性清洁剂或腐蚀性液体（例如汽油或丙酮）来清洁净水器。

- ❗ 排污管道堵塞时，请勿使用净水器，以免净水器产生的废水浸湿地板。

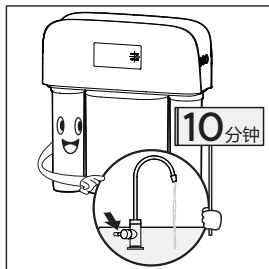
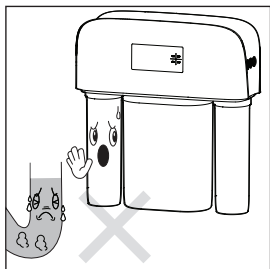

- ❗ 如果长期不使用净水器，请断开水源、电源，打开鹅颈龙头的开关。

12 维护保养

日常维护

- ❗ 如果两天以上未使用净水器，请打开鹅颈龙头，过水5分钟后，才使用净水器。

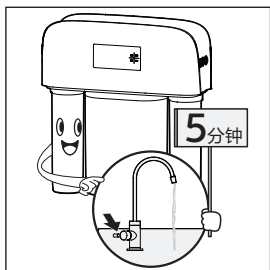

- ❗ 如果超过一星期不使用净水器，请将滤芯密封好，放在冰箱保鲜室保存（切勿放入冷藏室），下次使用前，先让净水器过水10分钟。

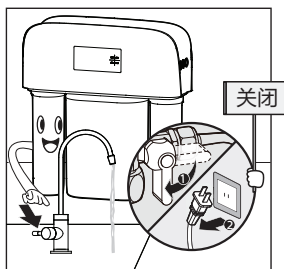

滤芯更换

- 请根据显示屏滤芯寿命提示或建议更换周期定期更换滤芯。新的滤芯可从飞利浦经销商处或经授权的飞利浦服务中心获得，其供应型号为WVP3977/00、WVP3996/00、WVP3976/01。

滤芯更换对照表：

位置	名称	型号	建议更换周期
第1级	压缩活性炭滤芯	WP3977/00	6个月
第2级	反渗透膜滤芯	WP3996/00	3年*
第3级	压缩活性炭折纸复合滤芯	WP3976/01	6个月

❗ 仅可使用原装飞利浦滤芯进行更换。

• 本净水器所建议的各滤芯的更换周期，是根据各地自来水的情况，得出的平均数值。若当地的水质情况低于平均指标，滤芯的实际寿命会与建议的滤芯寿命有所差异。如果滤芯过早堵塞、失效，此时请以实际使用状态作为滤芯更换的依据。

滤芯更换步骤：

① 关闭三通球阀，打开鹅颈龙头的开关，拔去电源适配器插头；

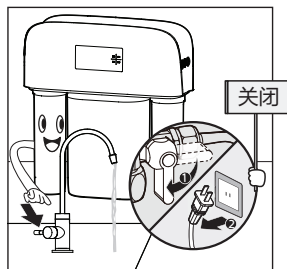

② 按图示方向旋出需更换的滤芯；

③ 将对应的替换滤芯按图示方向旋入滤头；

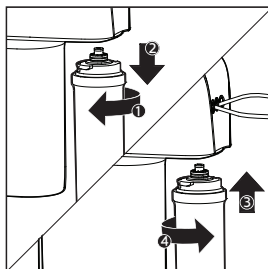

④ 恢复净水器的电源及水路连接，打开鹅颈龙头的开关，净水流出。如有更换RO滤芯，前2小时的出水，请勿使用。如仅更换其它滤芯，前10分钟的出水，请勿使用。

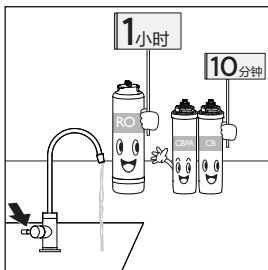
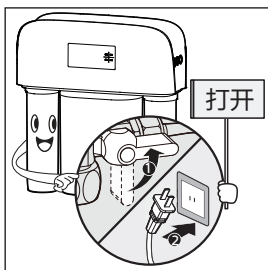

注：请对更换的滤芯进行寿命复位操作（操作方法请见“滤芯寿命复位”一章）。

13 故障诊断

故障现象	故障可能的原因	故障解决方法
净水流量明显变小	冷水阀、三通球阀或鹅颈龙头未完全打开	将各阀门完全打开
	滤芯堵塞	更换滤芯
	水压过低	采取增压措施或待水压恢复正常时使用
出水水质差	滤芯失效	更换滤芯
	长期停用（3天以上）	冲洗5~10分钟
	自来水水质差	确认自来水符合市政自来水的要求
漏水	管路或滤芯安装未到位	按正确的安装方法重新安装
	零部件有损坏	请与售后服务人员联系
滤芯已失效，而显示屏显示滤芯寿命未到期	当地水质较差	更换滤芯
	流量计或计时器故障	请与售后服务人员联系
	未更换滤芯却复位了滤芯寿命	更换滤芯并及时复位对应的滤芯寿命，只在更换滤芯时才复位对应滤芯寿命
显示屏不显示	电源未连通或家里停电	恢复机器供电
	内部器件损坏或连接线松脱	请与售后服务人员联系
	电源适配器损坏	更换新的电源适配器
“滤芯寿命”图标一直没有降低	流量计线没插好	重新插接流量计线
	流量计损坏	请与售后服务人员联系
	计时模块损坏	请与售后服务人员联系
	其它异常	请与售后服务人员联系
关闭鹅颈龙头后，净水器长时间未停机	管路或滤芯安装未到位，导致机器漏水	按正确的安装方法重新安装
	零部件损坏	请与售后服务人员联系
净水器工作时，声音变大	水压过低或滤芯堵塞，造成增压泵供水不足	采取增压措施或待水压恢复正常时使用 更换新滤芯
	内部元器件损坏或连接松脱	请与售后服务人员联系

14 产品保修服务指南

飞利浦优质生活部门为其产品提供自购买之日起两年保修。有关详细的保修条件，请参阅包装盒内的单独保修卡。如果您对产品有任何疑问，您可以在 www.philips.com/welcome 上咨询我们的在线支持或与您所在国家/地区的飞利浦客户服务中心联系（中国地区热线电话：4008 800 008）。我们已尽最大努力设计、开发和测试本款优质产品。但是，如果您的产品需要维修，请致电飞利浦客户服务热线预约上门维修服务。我们的维修技术人员将确保在维修期间保持卫生，维修后，飞利浦净水器将为您提供值得信任的安全饮用水。

15 装箱清单

主机	1×
鹅颈龙头组件	1×
电源适配器	1×
螺钉	3×
膨胀管	3×
三通球阀	1×
3/8"PE管	1×
1/4"PE管	1×
漏水保护器	1×
说明书	1×
快速入门指南	1×
保修卡	1×
合格证	1×

16 环保清单



此标识为基于2016/01/16公布的[电器电子产品有害物质限制使用管理办法]及[标识要求], 适用于在中国所售电器电子产品的环保期限之标识。不仅限于要求遵守与此产品相关的安全与使用上的注意事项, 在由制造日起算的该年限内, 要求无因产品中的有害物质的发生外泄或突变, 而对环境造成严重污染或对使用者人身, 财产造成严重之损害。

部件名称	有害物 质*					
	铅 (Pb)	汞 (Hg)	镉 (Cd)	六价铬 (Cr(VI))	多溴联苯 (PBB)	多溴二苯醚 (PBDE)
电源适配器	×	○	×	○	○	○
电源板	×	○	×	○	○	○
控制板	×	○	×	○	○	○
鹅颈龙头组件	×	○	○	×	○	○
三通球阀	×	○	○	×	○	○
内配线	×	○	○	○	○	○
TDS探头组件	×	○	○	○	○	○
螺丝	○	○	○	×	○	○

*该表格中所显示的“有害物质”在产品正常使用情况下不会对人身和环境产生任何伤害。

*该表格中所显示的“有害物质”及其存在的部件向消费者和回收处理从业者提供相关物质的存在信息, 有助于产品废弃时的妥善处理。

本表格依据SJ/T11364的规定编制。

○: 表示该有害物质在该部件所有均质材料中的含量均在GB/T26572规定的限量要求以下。

×: 表示该有害物质至少在该部件的某一均质材料中的含量超出GB/T26572规定的限量要求。

除表格中部件外, 塑胶件、橡胶件、五金件、电磁阀、高压开关、低压开关、增压泵、滤芯、包材及其它件均质材料中的含量均在GB/T26572规定的限量要求以下。



产品名称：飞利浦牌WP4190/01型反渗透净水器
净水流量：1.5 L/min 额定电压/频率：220V/50Hz
额定总净水量：4000L 额定功率：80W
进水压力：0.15 - 0.4MPa 反渗透膜脱盐率：98%
生产日期：请见产品合格证 反渗透膜工作压力：0.6 - 0.8MPa

进水水质：市政自来水

出水水质：符合《生活饮用水水质处理器卫生安全与功能评价规范——反渗透处理装置》（2001）的卫生要求

执行标准：Q/SHD 010-2018

卫生许可批准文号：闽卫水字（2015）第0005号

注意事项：1、根据产品《说明书》定期更换滤芯

2、首次使用、长期停用后恢复使用按照说明书要求进行冲洗

生产企业：上海水护盾健康科技有限公司

生产企业地址：上海市松江区沪松路999号1幢2层204室

生产企业电话：021-3700 0000 邮编：201613

实际生产企业：厦门百森净水科技有限公司

实际生产企业地址：厦门市同安区工业集中区思明园302-303、307-308号

实际生产企业电话：0592-7117824 邮编：361100

全国顾客服务热线：4008 800 008

请妥善保管本使用说明书



注册您的产品并在以下网站链接中了解详情
www.philips.com/welcome

扫一扫关注我们
您将获得更多服务



Specifications are subject to change without notice

© 2019 AquaShield

All rights reserved.

The Philips trademark and the Philips Shield Emblem are registered trademarks of Koninklijke Philips N.V. used under license.

This product has been manufactured by and is sold under the responsibility of Shanghai AquaShield Health Technology Company Limited and Shanghai AquaShield Health Technology Company Limited is the warrantor in relation to this product.
Rev A JAN19

