

PHILIPS

净水器

净饮机



飞利浦牌ADD6800型反渗透净饮机

说明书

目录

1	注意事项	1	12	滤芯更换	9
2	产品功能	2	13	故障状态	10
3	适用水质范围	2	14	故障诊断	12
4	主要技术参数	2	15	产品保修服务指南	13
5	水处理工艺	3	16	装箱清单	13
6	净饮机电气原理图	3	17	环保清单	14
7	结构示意图	4			
8	操作与显示界面	4			
9	安装步骤	5			
10	使用说明	5			
11	日常保养	9			

1 注意事项

注：本项目所有内容均与安全有关，请用户务必遵守；本项目中的注意事项只是为了正确地使用本机器；注意事项中解释了危险、危害的程度大小及可能发生的故事。

- (1) 请勿使用未经厂商许可的其他配件，若因此造成机器故障，保修将自动终止；
- (2) 请在拆除包装后检查机器是否有损伤，核对配件是否齐全；
- (3) 为了避免窒息的危险，请将塑料袋远离婴儿和儿童；
- (4) 本机器进水水质为符合GB 5749-2006的市政自来水；
- (5) 禁止往原水箱倒入不明液体、不明水质的水源或其它异物；
- (6) 请注意轻拿轻放，以免机器跌落造成砸伤；
- (7) 机器应放在儿童及宠物无法触及的地方；
- (8) 儿童及无行为能力人请在监护人监督下使用本机器；
- (9) 本机器应放置于室内阴凉干燥的地方，避免阳光直射，摆放位置不得靠近暖气设备、电热产品或其他高温场所；
- (10) 机器摆放位置不得处于会出现或有可能会出现可燃性气体泄露的场所；
- (11) 切勿用湿手插拔电源插头，以免引发触电危险；
- (12) 切勿自行拆卸、改装机器或在机器上放置重物，以免损坏净水机；
- (13) 长期不使用机器，务必断开电源，排空原水箱和纯水箱的水；

- (14) 本机器进水温度要求5-38℃，进水温度超过38℃时，会损坏滤芯，使滤芯失效；进水温度低于5℃时，可能造成冰冻，引起机器元件破裂；
- (15) 本机器仅适用于室内安装与使用，必须使用有可靠接地的三芯插座；
- (16) 初次使用或长期停用后，需反复放水几次清洗，清洗完毕后，方可使用；
- (17) 本机器的维护保养、更换滤芯，需使用飞利浦所审定的更换部件；
- (18) 严禁使用汽油等有机溶剂擦拭本机外壳，确需清洁时，应断电后用湿抹布轻擦本产品表面；
- (19) 倘若发生故障，应立即拔掉电源插头，切勿将有缺陷的机器置于工作状态；
- (20) 随着产品的升级，说明书上的某些文字或图案，可能与实际有所不同，请以产品实物为准；
- (21) 本机器建议在海拔高度不高于1200m的地区使用；
- (22) 如果用户先取热水后马上取常温水或泡奶水，会先出一段残留热水，请注意防止烫伤，建议先放常温水10秒后再取水；
- (23) 如果电源软线损坏，请停止使用机器，为了避免危险，必须由制造商、其它维修部或类似部门的专业人员更换；
- (24) 请勿擅自拆解维修本机器或交由非飞利浦授权的售后人员维修，因不当的维修可能造成危险；
- (25) 未按上述注意事项操作所造成的后果，本公司将不承担任何责任；

7 结构示意图

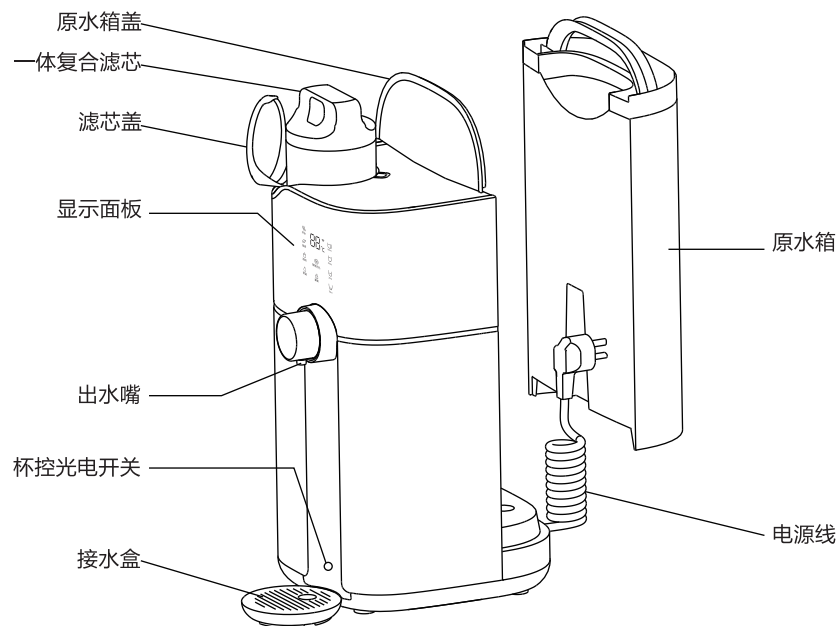

8 操作与显示界面

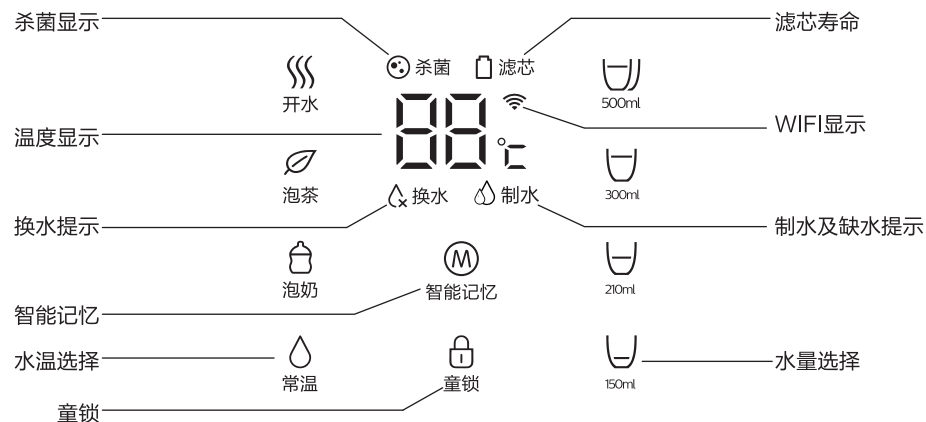

9 安装步骤

(1) 安装净饮机

- 请将机器放置在阴凉、通风、稳固的平面上，远离热源；
- 打开原水箱盖，向上提出原水箱，往原水箱注清水后装回机器后部，并盖好原水箱盖；
- 把电源线插头插入电源插座，机器发出“嘀”声并且点亮显示面板，表示机器进入工作状态。

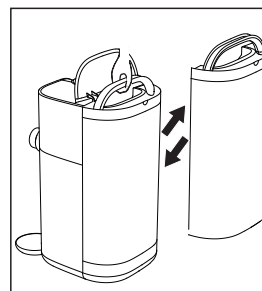
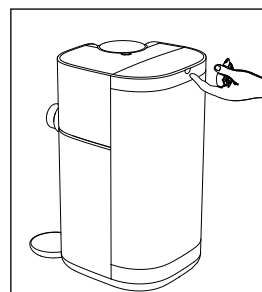

(2) 首次使用

- 首次使用时，需观察机器在使用过程中产品内部是否有水流出或周边积水，机器内部是否有异常声音、焦糊味、烟等，如发现上述情况断开电源连接并与售后人员联系。
- 首次使用，为了保障饮用水的新鲜和健康，应取2个原水箱的水量且在制水完成后使用“一键排空”功能（长按“泡茶”+“300ml”3秒），对机器内部的纯水排空。请用容量大于2L的容器盛接排出水。
注意：为防止干烧，机器首次通电取水时，先出一段常温水，再出热水。

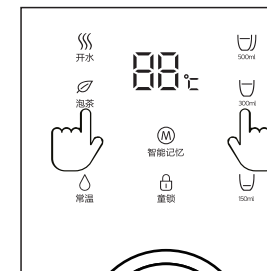

10 使用说明

(1) 童锁

- 温度记忆模式：取热水前请先解锁，点按“童锁”键，机器解除童锁锁机状态，童锁图标熄灭；若10秒无按键操作，则自动进入童锁锁机状态；机器出厂默认温度记忆模式。
- 长按童锁10秒，退出温度记忆模式，取热水后10秒变为常温档

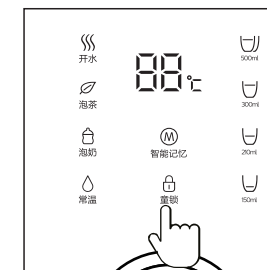

(2) 冲洗

- 机器通电并盖上原水箱盖，在机器制水前和制水完成后进入冲洗状态，在冲洗状态时，制水灯点亮。
- 强制冲洗：同时长按“常温”+“童锁”键3秒钟机器自动进入自动冲洗3分钟

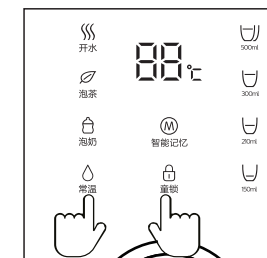

(3) 制水

- 当纯水箱处于低水位状态时, 机器自动进入制水状态并持续到制水完成。在制水状态时, 制水灯常亮显示。当纯水箱缺水时, 制水灯闪烁显示。

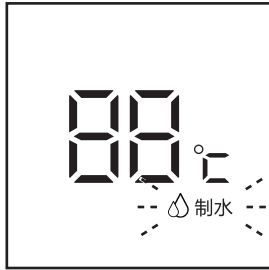

(4) 取水

- 根据所需的水温和杯量, 选择水温、水量, 显示屏显示当前选择的水温、水量, 点击童锁(常温水自动解锁)后, 点按出水即可取出相应温度、水量的纯水, 再点按出水键或任意键都可停止出水。
- 持续出水: 长按出水键3秒, 持续出水, 最大出水量为1L。
注意: 取热水时, 不可把手伸向出水口下方, 以免热水烫伤。
ADD6808、ADD6809出热水过程中灯环显示红色



▪ 智能记忆取水:

取水过程若中途手动停止出水, 此时 M 键闪烁, 若 10 秒内点击 M 键, 则 M 键常亮并记忆当前水温和已出水量; M 键常亮时, 点击童锁 (常温水自动解锁) 及出水键后, 可取出记忆水温水量的纯水; 若 10 秒内未点击 M 键, 则不记忆本次水温和水量。在正常使用中, 点击 M 键, M 键亮起, 再解开童锁 (常温水自动解锁), 点击出水键, 可取出记忆水温水量的纯水。

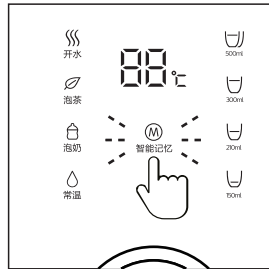

▪ APP定制出水

若APP智能模式上已设定温度、水量, 点按M键, M键常亮, 点按“童锁”键(常温水自动解锁)及出水键后, 即可取出智能模式中设定温度、水量的纯水(默认出厂设置为常温水+150ml)。
备注: 仅ADD6808、ADD6809、ADD6811机型有APP定制功能。

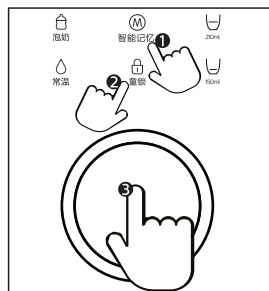

- (5) 缺水提示: 当纯水箱里的纯水低于低水位时, 制水灯闪烁显示, 表示纯水箱缺水, 此时不允许取水。

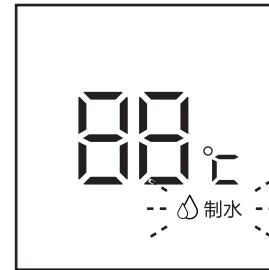

(6) 换水

当显示界面中的“换水”图标闪烁或常亮时, 表示原水箱需要换水, 以下几种情况会提示换水:

- 原水箱水位达到或低于最低水位;
 - 原水TDS值偏高;
 - 原水箱超过48小时未换水;
- 此时应进行换水操作: 打开原水箱盖, 向上提出原水箱并将其中的浓水倒出, 再往原水箱里注满水后装回机器后部并盖好。

注意: 切勿在未倒掉浓水的情况下直接往原水箱中加水; 原水箱换水后请盖好原水箱盖, 否则“换水”图标也会点亮。

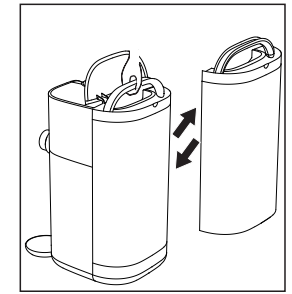

(7) 冬季模式

- 当原水的水温低于10°C时, 机器可设置冬季模式;
- 长按常温水键3秒, 再按取水键, 可取25°C纯水, 仅限单次操作;
- APP开启冬季模式后, 点按常温水键, 再按出水键, 可取25°C纯水, 只有APP上的冬季模式功能开关关闭才可以退出冬季模式;

备注: 仅ADD6808、ADD6809、

ADD6811机型有APP定制功能。

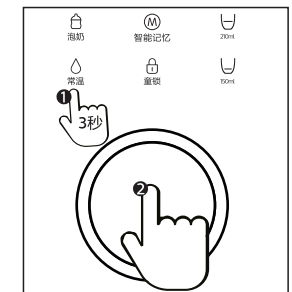

(8) 一键排空:

- 长按“泡茶”+“300ml”键3秒, 机器进入一键排空状态, 此时机器的“出水口”开始出水, 直至纯水箱排空。
注意: 一键排空操作时, 请准备大于2L的容器用于接排水。为防止干烧, 一键排空操作后, 请先出一段常温水, 再出热水。

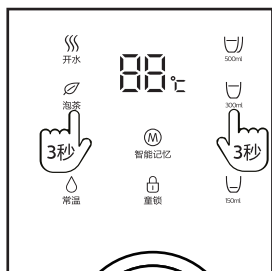

(9) 氛围灯功能:

- ADD6800机型氛围灯代表出水状态, 当氛围灯常量时, 表示取水状态;
- ADD6811机型氛围灯颜色代表出水状态和出水水质, 当氛围灯常亮时, 表示取水状态; 当氛围灯的颜色为蓝色时, 表示出水水质为优; 当氛围灯的颜色为红色时, 表示出水水质不宜饮用。
- ADD6808、ADD6809出热水过程中氛围灯显示红色。

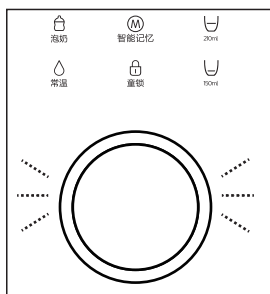

(8) 休眠模式:

- 1分钟内没有任何操作, 机器进入休眠状态;
- 机器在休眠状态中, 除童锁常亮外其他所有图标熄灭;
- 机器在休眠状态中, 触摸任意键, 唤醒机器;
- APP任意操作, 唤醒机器;

备注: 仅ADD6808、ADD6809、

ADD6811机型有APP定制功能。

(10) 抑菌功能:

- 开机杀菌: 机器每次通电UV-LED杀菌模块开始工作1小时后自动关闭;
- 自动杀菌: 通电1小时后, 机器每隔50分钟杀菌10分钟;
- 当UV-LED杀菌模块工作时“杀菌”图标常亮; 当UV-LED杀菌模块不工作时“杀菌”图标熄灭;

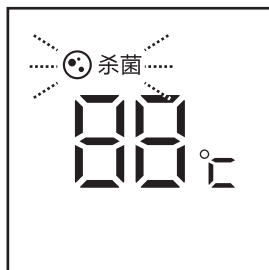

(11) 机身旋转功能:

- 机身可在180°角度范围内旋转机身, 可方便旋转机身后取放水箱及多方位取水。
- 备注: 仅ADD6811机型有机身旋转功能。

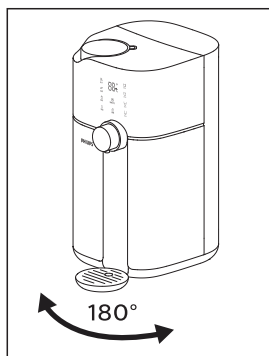

11 日常保养

- (1) 如果两天以上不使用, 建议更换原水箱的水并进行两次一键排空操作 (长按“泡茶”+“300ml”3秒);
- (2) 如果计划长期 (一周左右) 不使用机器, 请先排空机器中和水箱里的水, 断开电源并将滤芯密封好, 放入冰箱保鲜室保存 (2-5摄氏度, 切勿放入冷冻室), 再次使用时, 请按首次使用的步骤清洗;
- (3) 原水箱清洗
当原水箱底部沉积明显杂物时, 需用水进行冲洗, 如无法冲洗干净, 请使用配套的清洁刷进行清洁。

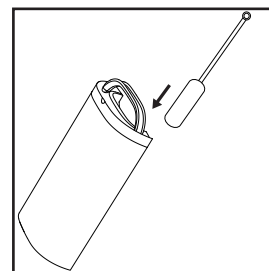

12 滤芯更换

请根据显示屏滤芯寿命提示或建议更换周期更换滤芯。新的滤芯可从飞利浦经销商处或经授权的飞利浦服务中心获得, 其供应型号为: ADD550。

名称	型号	建议更换周期
聚丙烯活性炭反渗透炭棒一体复合滤芯 (MAX)	ADD550	1年

❗ 仅可使用原装飞利浦滤芯进行更换。

(1) 滤芯寿命显示

寿命指示灯颜色代表滤芯剩余寿命概况, 蓝色时, 表示滤芯剩余寿命大于10%; 紫色时, 表示滤芯剩余寿命小于10%; 红色时, 表示滤芯剩余寿命小于7天或寿命到期。

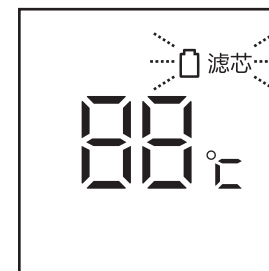

(2) 滤芯更换步骤

- 拔出电源;
- 按下滤芯盖按钮, 滤芯盖弹出;
- 将需要更换的滤芯逆时针旋转至开锁“☞”位置并提出;
- 将新的滤芯塞进机器并顺时针旋入至锁上“☹”位置, 然后盖上滤芯盖;
- 恢复机器电源, 复位滤芯并按首次使用操作冲洗滤芯;

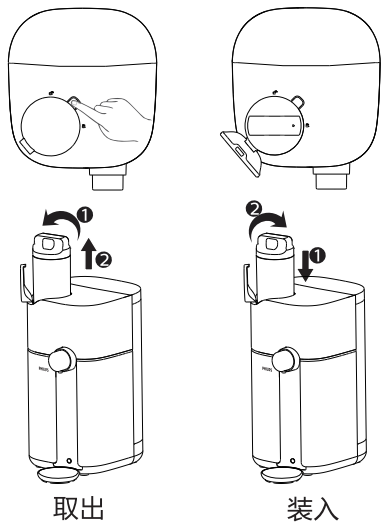

13 故障状态

(3) 滤芯寿命复位

- ADD6800、ADD6808、ADD6809机型复位方式: 装入全新滤芯, 长按“常温”+“150ml”键3秒钟时间(乐音提示3声)即对滤芯寿命清零, 滤芯图标恢复蓝色;
- ADD6811机型复位方式: 滤芯和机器自带智能滤芯识别功能, 更换滤芯后上电, 机器自动识别滤芯复位。滤芯图标自动恢复为蓝色。

(1) E0: 漏水报警

- 当漏水装置检测到漏水时, 此时机器立刻停止制水冲洗, 每一分钟乐音连续鸣叫3次, 显示屏显示E0, 机器不可取水;
- 处理方法: 若漏水报警是因为台面上机器外部的水导致机器底部的漏水保护元件触发报警, 此时请断开电源, 将台面上及机器底部漏水报警口的水清理干净, 然后重新上电, 机器即可恢复正常使用; 若因为机器内部漏水导致的漏水报警, 请联系售后进行处理。

备注: 仅ADD6808、ADD6809、ADD6811机型有APP定制功能。

(2) E1: 原水温度探头报警

当原水温度探头失效, 此时机器每一分钟乐音连续鸣叫3次, 显示屏显示E1, 机器不能取热水;

(3) E2: 加热体温度探头报警

当加热体温度传感器故障, 此时机器每一分钟乐音连续鸣叫3次, 显示屏显示E2, 不能取热水;

(4) E3: 原水超温报警

当原水温度超过45℃时, 此时机器每一分钟乐音连续鸣叫3次, 显示屏显示E3, 机器不能取热水, 停止制水和冲洗;

(5) E4: 干烧复位无法加热报警

- 短时干烧时复位后, 当开启加热器, 加热18秒温度与常温水比较没能上升3度时, 此时机器每一分钟乐音连续鸣叫10次, 显示屏显示E4, 机器不能取热水; 此时请联系售后进行处理。

(6) E5: 短时干烧报警

- 当加热模块出现干烧故障, 系统自动切断加热体电路, 此时机器每一分钟乐音连续鸣叫10次, 显示屏显示E5, 机器不能取热水;
- 处理方法: 取用“常温”水解除故障状态。如果发现多次取用“常温”水仍不能解除故障状态, 请联系售后进行处理。

(7) E6: 制水异常报警

从纯水箱低水位算起, 连续制水30分钟, 机器还处于低水位状态, 此时机器每一分钟乐音连续鸣叫6次, 显示屏显示E6, 停止制水或冲洗功能, 不允许取水;

(8) E7: 当纯水箱TDS探头失效时, 此时机器每一分钟乐音连续鸣叫3次, 显示屏显示E7, 不能取水;

(9) E8: 当RO膜TDS探头失效时, 此时机器每一分钟乐音连续鸣叫3次, 显示屏显示E8, 不能制水;

(10) E9: 溢水报警

当检测到溢水水位开关闭合后, 此时机器立刻停止制水冲洗, 每一分钟乐音连续鸣叫3次, 显示屏显示“E9”, 机器不能制水, 此时请取300ml常温水, 机器即可恢复正常。

(11) EC: 原水低温报警

当原水温度低于5度时, 此时机器停止制水和冲洗, 每一分钟乐音连续鸣叫3次, 显示屏显示EC, 机器不能制水;

(12) EF: 滤芯防伪报警

当机器读取不到滤芯信息或读取滤芯信息错误时, 此时机器停止制水和冲洗, 每一分钟乐音连续鸣叫3次, 显示屏显示EF, 机器不能制水;
备注: 仅ADD6811机型具有滤芯防伪功能。

(13) EE: 电压互感器故障报警

当电压互感器故障时, 此时机器每一分钟乐音连续鸣叫3次, 显示屏显示EE, 不能工作;

(14) EH: 发热体110℃高温报警

当发热体的温度大于110℃时, 此时机器每一分钟乐音连续鸣叫10次, 显示屏显示“EH”; 不可以取水(含常温水), 此时请等待30分钟, 待机器自动恢复, 若机器不能恢复, 请联系售后进行处理。

(15) EU: 通讯报警

当主板与显示板之间通讯不正常时, 此时机器每一分钟乐音连续鸣叫3次, 显示屏显示“EU”;

(16) EA: 过零报警

当过零故障时, 此时机器每一分钟乐音连续鸣叫3次, 显示屏显示“EA”; 机器只能取常温水;

14 故障诊断

故障现象	故障可能的原因	故障解决方法
不能取常温水	机器未通电	检查电源适配器连接是否正常
	按键未触摸到位	重新触摸按键进行取水操作
	纯水箱(非原水箱)缺水, 制水灯长时间一直闪烁显示	检查显示界面是否提示“换水”, 如果“换水”图标闪烁请提出原水箱进行换水, 然后等待制水完成后再进行取水操作
不能取热水	滤芯未安装到位	断开电源并将滤芯重新安装到位
	机器处于“干烧报警”状态中	先取用几次常温水, 再取其他温度的热水。
机器不制水	原水箱盖未合拢。	检查原水箱盖是否合拢到位
	原水箱水位处于低水位状态并且制水灯闪烁显示	请提出原水箱进行换水, 然后观察制水时是否有异常声音
制水声音异常	原水箱未安装到位。	检查原水箱是否正确安装。
	原水箱水位处于低水位状态	请提出原水箱进行换水, 然后观察制水时是否有异常声音
	制水系统气堵	机器启动“强制冲洗”(长按“常温”+“童锁”3秒)1-3次, 把气堵排除
机器漏水	水质较硬较差, 滤芯提前堵塞	更换滤芯后重新观察
	接水盘已满	清空接水盘
	原水箱座逆止阀异物卡住或冲出	用小顶针将逆止阀调整归位或联系售后人员更换逆止阀
	原水箱底部密封阀被异物卡住	用小顶针或手指顶住密封阀动作, 将异物移除
水中有异味	机器内部渗透	关闭电源及水源, 请联系售后人员
	刚开始使用的新机器。	取2个原水箱水量制水并排空纯水箱
	机器长时间未使用	取2个原水箱水量制水并排空纯水箱
漏电及机身带感应电	滤芯未及时更换	更换滤芯, 请联系售后人员
	机器接地不良	必须使用有可靠接地的三孔插座
按键/显示屏无反应	电源软线破损	请联系售后人员
	硬件损坏	请联系售后人员
水质灯显示红色或黄色	系统死机	关闭电源1-2分钟, 再重新连接电源
	原水TDS高	更换原水
	硬件检测异常	一键排空水箱取一杯水再观察, 请联系售后人员
	滤芯寿命到期	请更换滤芯

15 产品保修服务指南

从购买日起, 产品附带两年保修期。有关详细的保修条件, 请参阅包装盒内的单独保修卡。如果您对有任何疑问, 您可以在 www.philips.com/welcome 上咨询我们的在线支持或与您所在国家 / 地区的客户服务中心联系 (中国地区热线电话: 4006 186 222)。我们已尽最大努力设计、开发和测试本款优质产品。但是, 如果您的产品需要维修, 请致电客户服务热线预约上门维修服务。我们的维修技术员讲确保在维修期间保持卫生, 维修后, 我们将为您提供值得信任的安全饮用水。

16 装箱清单

主机	1×
接水盒	1×
说明书	1×
快速入门指南	1×
配网指引手册*	1×
保修卡	1×
合格证	1×
清洁刷	1×

备注: 仅ADD6808、ADD6809、ADD6811机型有配网指引手册。

17 环保清单



此标识为基于2016/07/01实施的[电器电子产品有害物质限制使用管理办法]及[标识要求], 适用于在中国所售电器电子产品的环保期限之标识。不仅限于要求遵守与此产品相关的安全与使用上的注意事项, 在由制造日起算的该年限内, 要求无因产品中的有害物质的发生外泄或突变, 而对环境造成严重污染或对使用者人身, 财产造成严重之损害。

部件名称	有害 物质*					
	铅 (Pb)	汞 (Hg)	镉 (Cd)	六价铬 (Cr(VI))	多溴联苯 (PBB)	多溴二苯醚 (PBDE)
电源适配器	×	○	○	○	○	○
电磁阀组件	×	○	○	○	○	○
电控板组件	×	×	×	○	○	○
内配线	×	○	○	○	○	○
泵组件	×	○	○	○	○	○
加热模块	○	○	○	○	○	○

*该表格中所显示的“有害物质”在产品正常使用情况下不会对人身和环境产生任何伤害。
 *该表格中所显示的“有害物质”及其存在的部件向消费者和回收处理从业者提供相关物质的存在信息, 有助于产品废弃时的妥善处理。
 本表格依据SJ/ T11364的规定编制。
 ○: 表示该有害物质在该部件所有均质材料中的含量均在GB/T 26572规定的限量要求以下。
 ×: 表示该有害物质至少在该部件的某一均质材料中的含量超出GB/T 26572规定的限量要求。
 除表格中部件外, 塑胶件、橡胶件、五金件、滤材、包材及其它件均质材料中的含量均在GB/T 26572规定的限量要求以下。
 以上清单中所包含零部件依据不同产品型号略有不同, 具体以实物为准。
 本产品在正常使用情况下, 环保使用期限为10年, 建议使用一定年限后更换新机。

中国地区保修卡

产品型号 _____

购买日期 _____

保修

- 从购买日起, 产品附带两年保修期。在这两年保修期限内, 如有任何因材料不良及品质所造成的瑕疵, 我们将提供免费的产品修复或更换服务。
- 我们所提供的免费产品修复或更换保修服务, 其前提为客户必须提供有效的购买证明, 例如发票而且请求维修服务的日期尚在保修期限之内。
- 这项保修并不包括消耗性零件(如: 滤芯等)或以玻璃制成的配件。
- 如果瑕疵是由于不正确使用、不良的保养(例如零件因水垢而卡死), 或者是由于未经授权的人员所执行的修护所致, 则本保修将无效。
- 本保修不适用于使用者未详细阅读及遵守使用说明书中的所有知识, 及忽视使用说明书中限制或警告之行为或用法。

注意: 对特定产品及材料的保修将有某些限制

针对部分产品, 本保修将有所限制, 例如所使用的材料的类别。关于保修的限制(若有时), 可以在产品说明书中的“注意事项”标题下找到。这些保修限制将不会影响您的法定权益。

服务

在正式供销的所有国家中, 产品都附带有保修期间及保修期满后的服务。对于非正常供销的国家中, 服务将由所在国家的相关组织提供。在这种情况下, 如果缺乏所需的备用零件, 服务的时效可能会有所延迟。如果您对有任何疑问, 请与您所在国家/地区的客户服务中心(中国地区服务热线: 4006 186 222)请求服务。



注册您的产品并在以下网站链接中了解详情
www.philips.com/welcome



扫码关注公众号

本手册内容与实物可能存在差异，请以实物为准，如产品有任何更新，恕不另行通知。

© 2021 AquaShield

All rights reserved.

The Philips trademark and the Philips Shield Emblem are registered trademarks of Koninklijke Philips N.V. used under license. This product has been manufactured by and is sold under the responsibility of Guangdong AquaShield Health Technology Company Limited and Guangdong AquaShield Health Technology Company Limited is the warrantor in relation to this product.

水护盾是飞利浦净水解决方案、热水解决方案、卫浴解决方案、水杯及个人按摩器唯一品牌官方授权运营主体。

Rev A AUG 21



请妥善保管本使用说明书