

PHILIPS

净水器

阳离子树脂滤芯

AWP1812



说明书

1 用户必读

使用产品前请仔细阅读本说明书,并妥善保管。

- 产品的安装调试或维修保养必须由厂方授权人员实施,方可保障产品处于正常工作状态,未经厂方授权人员安装调试或维修保养,导致产品无法达到正常状态或性能时,厂方不承担责任。
- 产品的维修保养、滤芯更换,需使用我公司审定的部件,使用非授权的部件或附件所引起的问题,使用性能的降低或造成的财物损坏均不包括在厂商有限担保范围之内。
- 非原厂滤芯可能存在原材料缺乏卫生安全保障、过滤性能和密封匹配性降低等问题,可能会导致水质异常、带来安全风险和影响产品寿命。
- 本产品适用于家庭生活用水,如用于商业用途,将会缩短产品的使用寿命。
- 产品严禁安装在室外。
- 产品安装使用后,用户应根据使用情况经常进行检查和必要的维护,如有异常,应立即停止使用,并拨打本公司服务热线保修。
- 非本公司认可的专业人员不得调整和维修本产品。
- 以上条款解释权在法律允许下归本公司所有。
- 本产品需使用进水水质为符合GB 5749-2006标准的市政自来水(不明水源地请勿使用)。
- 请勿将本产品安装在水压超过0.4MPa的供水管线上。若进水水压超过0.4MPa,必须加装减压阀(需另行购买)。
- 本产品进水温度要求5~38℃,进水温度超过38℃时,会损坏滤芯,使滤芯失效;进水温度低于5℃时,可能造成冰冻,引起产品元件破裂,导致漏水。
- 长期不使用产品,务必断开水源,以免损坏产品。
- 请勿将本产品放置在高温高湿处
- 产品切勿安装在阳光直射的地方或暴露于含有有害化学品的地方,或有掉落,被撞击等可能受到损害的任何地方。
- 清洁产品用清水即可,请勿直接洒水清洁产品,切勿使用钢丝绒,研磨性清洁剂或腐蚀性液体(例如汽油或丙酮)来清洁产品。
- 清洁时,请勿将其它液体倒入滤芯,以免滤芯过滤系统损坏。

2 产品功能

以市政自来水为原水,经本公司生产的飞利浦牌AWP1812型阳离子树脂滤芯,出水水质符合《生活饮用水水质处理器卫生安全与功能评价规范——一般水质处理器》(2001)的要求。

3 适用水质范围

市政自来水

4 主要技术规格

产品名称	飞利浦牌AWP1812型阳离子树脂滤芯
型号	AWP1812
额定总净水量	500L
净水流量	3L/min
进水压力	0.1-0.4MPa
进水水质	市政自来水
出水水质	符合《生活饮用水水质处理器卫生安全与功能评价规范——一般水质处理器》(2001)的卫生要求
执行标准	Q/GSHD 020-2019
卫生许可批准文号	粤卫水字[2020]-05-第S0015号

5 部件名称

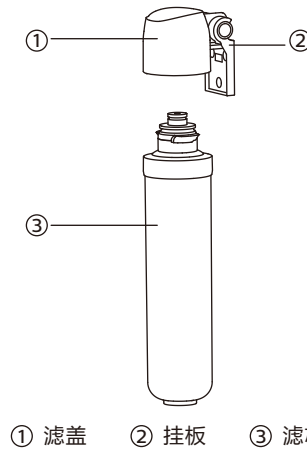

6 产品尺寸

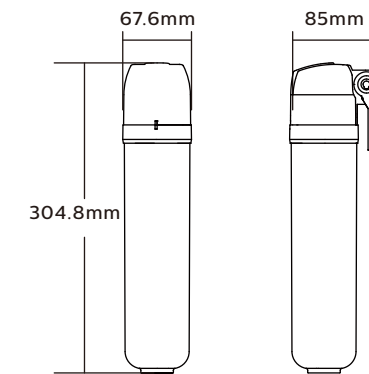

注册您的产品并在以下网站链接中了解详情
www.philips.com/welcome



本手册内容与实物可能存在差异,请以实物为准,如产品有任何更新,恕不另行通知。
© 2020 AquaShield
All rights reserved.
The Philips trademark and the Philips Shield Emblem are registered trademarks of Koninklijke Philips N.V. used under license.
This product has been manufactured by and is sold under the responsibility of Guangdong AquaShield Health Technology Company Limited and Guangdong AquaShield Health Technology Company Limited is the warrantor in relation to this product.
Rev A FEB 20

7 安装示意图

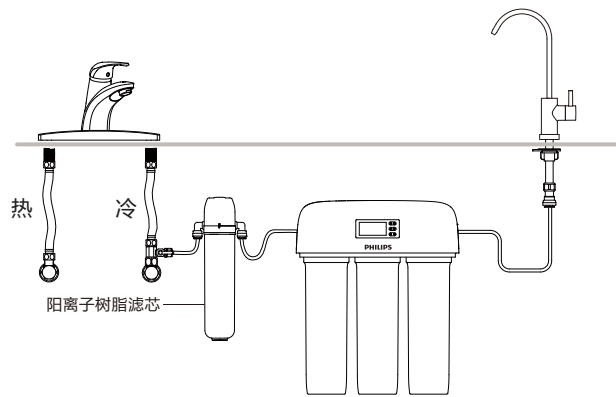

8 安装&使用

安装前准备事项

- (1) 确认阳离子树脂滤芯要安装的位置;
- (2) 确认安装所需要的工具:冲击钻 十字螺丝刀、活动扳手、管剪
- (3) 请按说明书中的装箱清单核对对安装配件是否齐全。

安装阳离子树脂滤芯:

- ① 根据安装面的实际情况,选择螺钉的安装是否使用膨胀管;
- ② 将挂架水平放置在墙面上,用三个螺钉穿过挂架上的固定孔将挂架固定在墙面上;

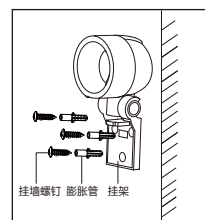

③ 将滤芯顺时针旋入滤座。

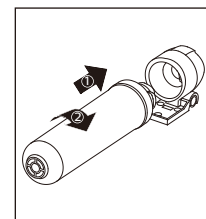

④ 取出L型接头,将两个L型接头插入阳离子树脂滤座的进/出水口;

备注:若配套净水器使用3/8"PE管,请使用转接头,若配套净水器使用1/4"PE管,请不要使用转接头。

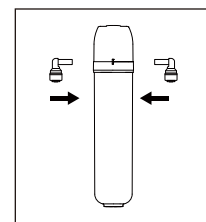

⑤ 剪取适当长度的PE管,一端插入前置过滤器进水口处,一端安装在三通球阀上;

剪取适当长度的PE管,插入前置过滤器出水口;

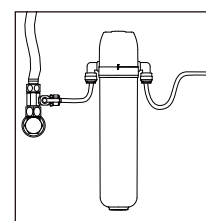

9 使用方法

首次使用

- (1) 打开三通球阀,待水从出水口处出水5~10分钟;

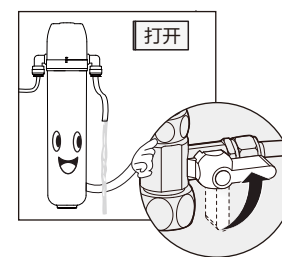

- (2) 关闭三通球阀,将阳离子树脂滤芯出水口处的PE管插入配套水质处理器的进水口;

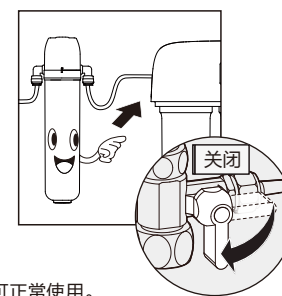

- (3) 打开三通球阀,此后的净化水方可正常使用。

滤芯更换

·请根据建议更换周期定期更换滤芯。新的滤芯可从飞利浦经销商处或经授权的飞利浦服务中心获得,其供应型号为AWP410。

建议更换周期:

滤芯型号	建议更换周期
AWP410	2-4个月

❗ 仅可使用原装飞利浦滤芯进行更换。

- 滤芯的实际使用寿命取决于当地自来水水质和每天使用量。
- 本阳离子树脂滤芯所建议的滤芯更换周期,是根据原水硬度为100PPM测试所得,若当地水质硬度低于100PPM,滤芯的实际寿命会与建议的滤芯寿命有所差异。如果滤芯过早堵塞或出水有水垢,此时请以实际使用状态作为滤芯更换的依据。

滤芯更换步骤:

- ① 关闭三通球阀;

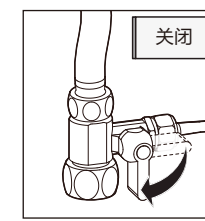

- ② 按图示方向旋出需更换的滤芯;

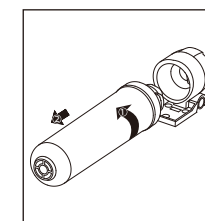

- ③ 将对应的替换滤芯按图示方向旋入滤头;

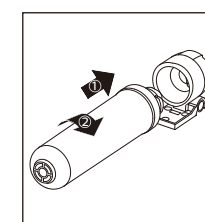

- ④ 按照首次使用进行冲洗5-10分钟后,可正常使用。

10 故障诊断

故障现象	故障可能的原因	故障解决方法
出水流量明显变小	冷水阀、三通球阀未完全打开	将各阀门完全打开
	滤芯堵塞	更换滤芯
	水压过低	采取增压措施或待水压恢复正常时使用
出水水质硬度高	滤芯失效	更换滤芯
出水水质差	长期停用(3天以上)	冲洗5~10分钟
	自来水水质差	确认自来水符合市政自来水的要求
漏水	管路或滤芯安装未到位	按正确的安装方法重新安装
	零部件有损坏	请与售后服务人员联系

11 产品保修服务指南

从购买日起,产品附带两年保修期。有关详细的保修条件,请参阅包装盒内的单独保修卡。如果您对产品有任何疑问,您可以 www.philips.com/welcome 上咨询我们的在线支持或与您在国家/地区的客户服务中心联系(中国地区热线电话: 4006 186 222)。我们已尽最大努力设计、开发和测试本款优质产品。但是,如果您的产品需要维修,请致电客户服务热线预约上门维修服务。我们的维修技术员将确保在维修期间保持卫生,维修后,我们将为您提供值得信任的安全饮用水。

12 装箱清单

阳离子树脂滤芯	1x
L型转接头	2x
2分限卡	2x
3分限卡	2x
挂墙螺钉	3x
膨胀管	3x
说明书	1x
保修卡	1x
合格证	1x