

PHILIPS

AVENT

SCF870



English	1
Azərbaycan	25
Հայերեն	50
ქართული.....	79
Қазақша	108
Кыргызча	134
Русский	161
Тоҷикӣ.....	188
Türkmençe.....	214
O'zbek	239

Table of contents

Important	2
Introduction	5
General description	6
Things to Note	7
Before first use	8
Using the appliance	8
Filling the water tank	8
Steaming	9
Blending after steaming	12
Blending without steaming	13
Ingredients and steaming times	16
Cleaning and maintenance	17
Descaling the water tank	19
Recycling	20
Storage	20
Support	20
Technical specifications	20
Troubleshooting	21

Important

Read this user manual carefully before you use the appliance and save it for future reference.

Danger

- Never immerse the motor unit in water or any other liquid, nor rinse it under the tap.

Warning

- Check if the voltage indicated on the appliance corresponds to the local mains voltage before you connect the appliance.
- Do not use the appliance if the plug, the mains cord or the appliance itself is damaged.
- If the mains cord is damaged, you must have it replaced by Philips, a service centre authorised by Philips or similarly qualified persons in order to avoid a hazard.
- This appliance can be used by persons with reduced physical, sensory or mental capabilities or lack of experience and knowledge if they have been given supervision or instruction concerning use of the appliance in a safe way and if they understand the hazards involved.
- This appliance shall not be used by children. Keep the appliance and its cord out of the reach of children.
- Children shall not play with the appliance.
- Do not touch the cutting edges of the blade unit when the appliance is plugged in and during cleaning. The cutting edges are very sharp.
- If the blade unit gets stuck, unplug the appliance before you remove the ingredients that block the blade unit.
- The appliance becomes very hot during steaming and may cause burns if touched. Only lift the jar by its handle.
- Beware of hot steam that comes out of the jar during steaming and when you remove its lid.
- Beware of hot steam that comes out of the filling opening of the water tank when you open its lid.

- When the steaming process is finished, hot steam continues to come out of the steam outlet on the motor unit and the steam hole in the lid of the jar for some time. Be careful when you lift the jar off the motor unit.
- If the appliance is used improperly, hot steam could come out of the filling opening. Consult chapter 'Troubleshooting' in order to avoid or to solve this.
- Never let the appliance operate unattended.
- Do not disassemble the motor unit for maintenance or cleaning purposes. Take it to an authorised Philips service centre for repair.

Caution

- Never use any accessories or parts from other manufacturers or that Philips does not specifically recommend. If you use such accessories or parts, your guarantee becomes invalid.
- Do not place the appliance on or near an operating or still hot stove or cooker.
- Always unplug the appliance and let it cool down before you clean it.
- Never use the jar or any other part of the appliance in a microwave, as the metal parts of the jar handle and blade unit are not suitable for this use.
- Never sterilise the jar or any other part of the appliance in a steriliser or in a microwave, as the metal parts of the jar handle and blade unit are not suitable for this use.
- This appliance is intended for household use only. If the appliance is used improperly or for professional or semi-professional purposes or if it is not used according to the instructions in the user manual, the guarantee becomes invalid and Philips refuses any liability for damage caused.
- Be careful when you pour hot liquid into the beaker, as hot liquid and steam may be ejected and cause scalding.
- Let the appliance cool down for 10 minutes before you steam another batch of ingredients.
- The appliance is not intended for chopping hard ingredients such as ice cubes and sugar cubes.

- Do not let the appliance blend for more than 30 seconds at a time. If you have not finished blending after 30 seconds, switch off the appliance and wait a few seconds before you continue. If the appliance becomes hot, let it cool down for a few minutes before you continue.
- Place the appliance on a stable, horizontal and level surface. Make sure there is enough free space around it to prevent damage to e.g. cabinets or other objects, as the appliance emits hot steam during use.
- Do not use the appliance if it has fallen or is damaged in any way. Take it to an authorised Philips service centre for repair.
- Never put water, other liquids or blended food in the jar for steaming to avoid damage to the appliance.
- Never use the steaming function without water.
- Make sure that you do not overfill the water tank (max. 200 ml). Do not exceed the maximum level indicated on the measuring cup.
- When you steam ingredients, make sure that you do not overfill the jar. Make sure that the top edge of the green blade unit is not covered with food.
- When you blend liquids, do not exceed the maximum level indicated on the jar (450 ml).
- Do not insert any object into the filling opening or the steam outlet.
- Never refill the water tank during the steaming process, as hot water and steam may come out of the appliance as a result.
- Always make sure that the lid has cooled down after steaming before you open it to add more ingredients for blending, if necessary.
- Do not connect the appliance to an external switching device such as a timer and do not connect it to a circuit that is regularly switched on and off by the utility. This prevents a hazard that could be caused by inadvertent resetting of the thermal cut-out.

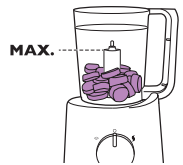

- Always check the temperature of the baby food on the back of your hand before you feed your baby.
- Always check the consistency of the baby food. Make sure there are no chunks in the food.
- When the steaming process (max. 20 minutes) is finished, do not steam or reheat the baby food again.
- Only use the spatula supplied remove the food from the jar.
- Regular descaling prevents damage to the appliance.
- Switch off the appliance and disconnect from supply before changing accessories or approaching parts that move in use.
- Take care in handling the sharp blades when emptying the jar and during cleaning.
- Always disconnect the device from supply if it's left unattended.
- Cleaning and user maintenance shall not be made by children.
- Noise level: Lc= 89 dB(A).

Safety system

The appliance is equipped with a built-in safety lock. The appliance only functions if you have properly assembled all parts on the motor unit. If all parts are assembled correctly, the built-in safety lock will be unlocked.

The appliance is also equipped with overheat protection. Overheating could occur if the time between two steaming processes is too short, if the blending function is used too long or if there are too much ingredients in the jar. If the overheat protection switches off the appliance during use, set the control knob to 0 and let the appliance cool down for a few minutes. After this, you can use the appliance again.

Electromagnetic fields (EMF)

This Philips appliance complies with all applicable standards and regulations regarding exposure to electromagnetic fields.

Introduction

Congratulations on your purchase and welcome to Philips Avent! To fully benefit from the support that Philips Avent offers, register your product at www.philips.com/welcome.

This combined steamer and blender is particularly suitable for preparing small amounts of baby food. The combined steamer and blender supports all parents in preparing fresh meals for their babies with a simple steaming and blending function combined in one appliance.

General description

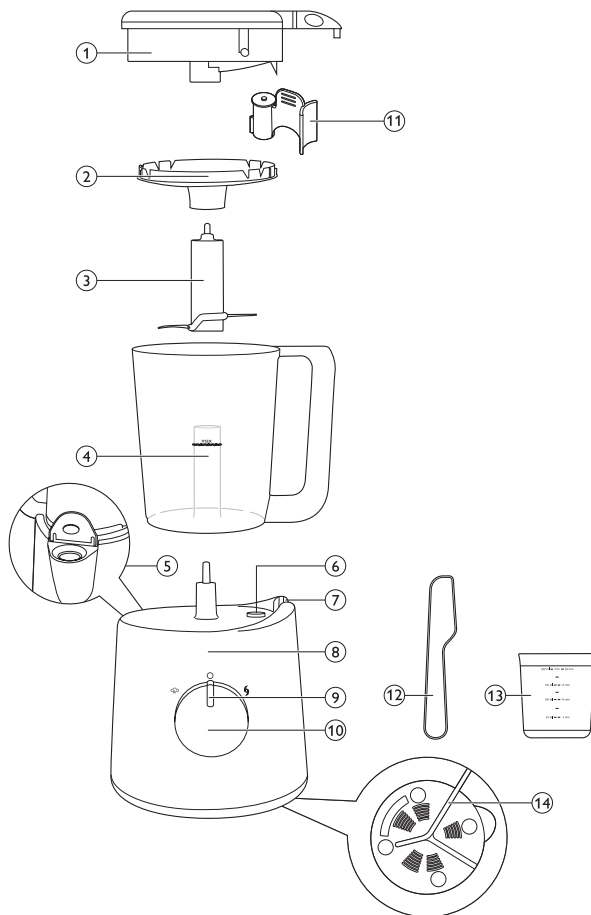

1	Lid with steam hole	8	Motor unit
2	Sieve	9	Steaming light
3	Blade unit	10	Control knob
4	Jar with blade unit holder	11	Valve
5	Filling opening of water tank	12	Spatula
6	Steam outlet on motor unit	13	Measuring cup
7	Locking area for handle	14	Bottom of the appliance with mains cord

Things to Note

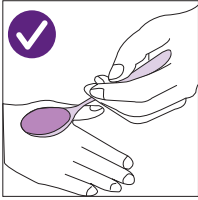

- Check the temperature of the baby food on the back of your hand before you feed your baby.

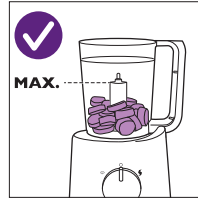

- Do not exceed the maximum level indicated on the jar (450 ml).

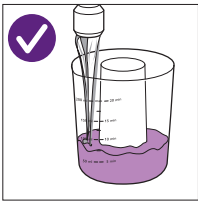

- Use 200 ml distilled water to fill the water tank.

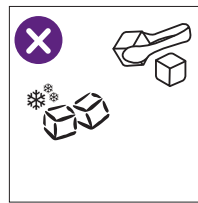

- Do not chop hard ingredients such as ice cubes and sugar cubes.

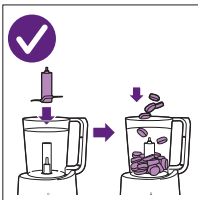

- Put the blade unit on the blade unit holder in the jar before putting food in the jar when steaming or blending.

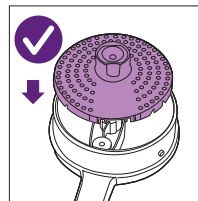

- Always put the sieve in the lid of the jar ("click").

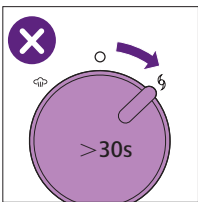

- Do not let the appliance blend for more than 30 seconds at a time.

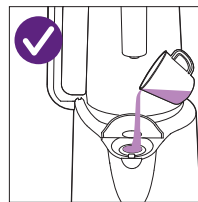

- Descalcify the appliance every 4 weeks.

Before first use

- 1 Remove all packaging material from the appliance.
- 2 Clean all parts except the motor unit (see chapter 'Cleaning and maintenance').

Using the appliance

Always make sure that the lid has cooled down after steaming before you remove it to add more ingredients for blending, if necessary. Do not exceed the maximum level indicated on the jar.

Empty the water tank before you refill it to start a new steaming process.

Always make sure that the top edge of the green blade unit is not covered with food when you start steaming.

This appliance is intended for steaming fresh solid ingredients and then blending them to obtain baby food. See the recipe booklet for some examples. Normally you would first steam the ingredients and then blend them. However, you can also use the appliance for steaming or blending only. When you use the appliance for blending only, skip sections 'Filling the water tank' and 'Steaming' and only follow the instructions in section 'Blending'. After blending, never steam already blended food. Never steam the same batch of ingredients for longer than 20 minutes or more than once.

This appliance is NOT intended for:

- Defrosting food
- Steaming frozen food
- Steaming already blended food
- Steaming the same ingredients for more than 20 minutes
- Cooking rice and pasta
- Blending ingredients first and then steaming them
- Heating up fluids, e.g. soup or water
- Keeping food warm for several hours
- Reheating food

Filling the water tank

- 1 Fill the measuring cup with water up to the required level.

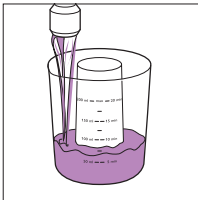

The measuring cup shows millilitres and the corresponding steaming time in minutes. See the separate recipe booklet for the recommended quantities of the recipes.

2 Pour the water into the filling opening and close the lid.

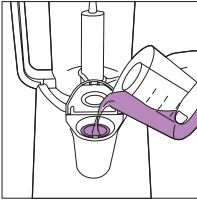

Note: *Never put anything else than water in the water tank.*

Steaming

If certain vegetables and fruits are steamed gently, they are perfect for babies who start to eat solid food. Steaming is the healthiest way of preparing food, as the food retains lots of vitamins and other healthy nutrients.

Note: *You can find recipes and the cooking times required for these recipes in the separate recipe booklet. Note that the recipes are related to the age of the child.*

Note: *Do not steam frozen ingredients because the appliance cannot heat up frozen food to the temperature required for steaming. Always defrost frozen solid ingredients before you steam them in this appliance. Shake off any excess water from the defrosted ingredients before you put them in the jar.*

1 Put the blade unit on the blade unit holder in the jar.

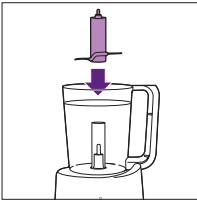

2 Cut solid ingredients into small pieces (cubes not bigger than 2-3cm) before you put them in the jar.

Note: *Do not process a large quantity of solid ingredients at the same time. Process these ingredients in a series of small batches instead.*

3 Put the ingredients in the jar.

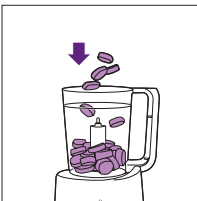

Note: *Do not exceed the top edge of the green blade unit.*

Note: *Never put water or any other liquid in the jar for steaming, to avoid damage to the appliance.*

- 4** Put the valve in the lid.

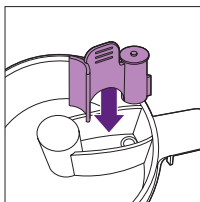

Note: Make sure the valve is fixed properly.

- 5** Put the sieve in the lid of the jar ('click').

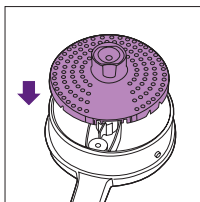

- 6** Place the lid on the jar and turn it clockwise to fix it. The small projections on the lid have to slide into the grooves in the jar. Make sure that the large projection of the lid is placed exactly over the handle of the jar.

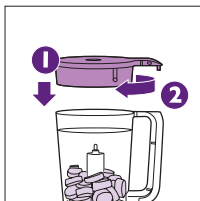

- 7** Place the jar upside down on the motor unit, i.e. with the lid downwards. Make sure that the handle is on the right-hand side and that it is attached properly.

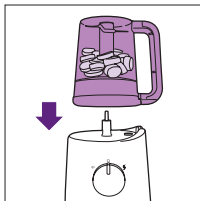

Note: The appliance does not start steaming if the jar and handle are not in the correct position.

8 Turn the control knob to the steaming position.

↳ The steaming light lights up orange to indicate that the appliance is steaming.

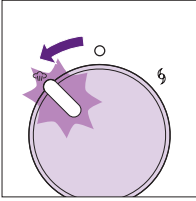

Hot steam or hot water could burn your fingers. Do not touch and never let children touch hot parts and steam, as this may cause scalds.



↳ The steaming time depends on the amount of water you have put in the water tank. See the table in chapter 'Ingredients and steaming times' and the recipe booklet.

↳ When the steaming process is finished, the appliance produces a buzzing sound and the steaming light goes out.

9 Set the control knob to the off position. Wait 2 minutes until no more steam comes out of the steam outlet, to avoid scalding by hot steam.

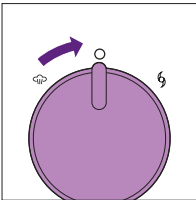

Note: If you want to steam another batch of ingredients, let the appliance cool down for 10 minutes before you start steaming again.

10 If you want to proceed with blending the steamed food, follow the instructions in section 'Blending after steaming' below.

11 Under normal conditions, no water remains in the water tank after steaming. However, in some situations (e.g. in case of scale build-up inside the water tank, interruption of the steaming process or unintended use), some water could remain in the water tank. In this case, empty the water tank completely after use to avoid bacterial growth. To descale the water tank, see chapter 'Cleaning and maintenance'.

Blending after steaming

- 1** Grab the jar handle and lift the jar off the motor unit. Turn the jar around and shake it so that the food falls down onto the blade unit.

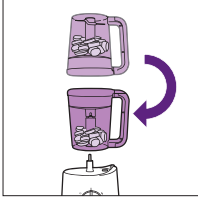

Only touch the jar handle. The lid, bottom and outer surface of the jar are hot.

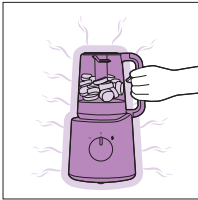

- 2** If necessary, remove the lid and add additional ingredients for blending (e.g. water or oil).

Always make sure that the lid of the jar and the lid of the water tank have cooled down after steaming before you open them to add more ingredients to the jar or to remove the remaining water from the water tank.

After you have put liquids in the jar, never put the jar in the steaming position.

- 3** Place the jar upright on the motor unit, i.e. with the lid upwards. Make sure the handle is on the right-hand side and positioned between the two ridges of the locking area.

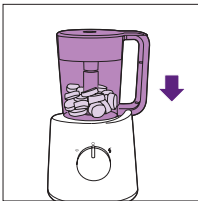

- 4** Turn the control knob to the blending position. Hold the knob in this position until the food is properly blended.

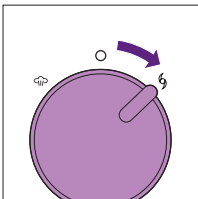

There is a 30 seconds timer for blending function as an overheat protection. If you have not finished blending after 30 seconds, the appliance will switch off and beep twice as a notification. After cooling down for 30 seconds, the appliance beeps once and you can start blending again.

Note: If the ingredients stick to the wall of the jar, switch off the appliance and loosen them with the spatula or add some liquid.

Note: Make sure that the blended baby food has the right consistency (e.g. no lumps) before you serve it.

Note: If the baby food is still too solid, add some fluid (e.g. water) until the baby food is soft and smooth.

5 When you have finished blending, simply release the control knob.

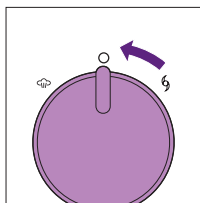

↳ The knob automatically returns to the off position.

6 Unplug the appliance.

7 Remove the blade unit. Be careful when you remove the blade unit as it might be hot. Remove the blended food from the jar. If necessary, use the spatula included with this appliance.

Make sure that the baby food is at a safe temperature for your baby.

8 Under normal conditions, no water remains in the water tank after steaming. However, in some situations (e.g. in case of scale build-up inside the water tank, interruption of the steaming process or unintended use), some water could remain in the water tank. In this case, empty the water tank completely after use to avoid bacterial growth. To descale the water tank, see chapter 'Cleaning and maintenance'.

Blending without steaming

The appliance is intended for:

- pureeing steamed and cooked ingredients for baby food
- blending fluids and fruits for baby drinks

The appliance is not intended for chopping hard ingredients such as ice cubes and sugar cubes.

After you have put liquids in the jar, never put the jar in the steaming position.

Note: When you blend fluids, make sure you do not fill the jar beyond the maximum level indication on the jar.

Note: Never steam baby food after you have blended it.

1 Put the blade unit on the blade unit holder in the jar.

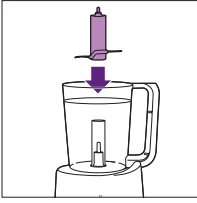

2 Cut solid ingredients into small pieces (cubes not bigger than 2-3 cm) before you put them in the jar.

Tip: Do not process a large quantity of solid ingredients at the same time. Process these ingredients in a series of small batches instead.

3 Put the ingredients in the jar.

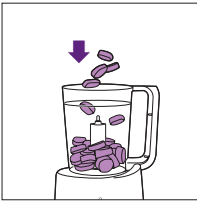

Note: Do not exceed the top edge of the green blade unit.

4 Put the valve in the lid.

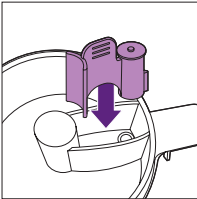

Note: Make sure the valve is fixed properly.

5 Put the sieve in the lid of the jar ('click').

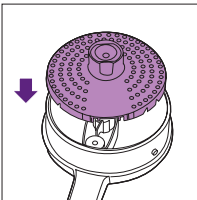

- 6** Place the lid on the jar and turn it clockwise to fix it. The small projections on the lid have to slide into the grooves in the jar. Make sure that the large projection of the lid is placed exactly over the handle of the jar.

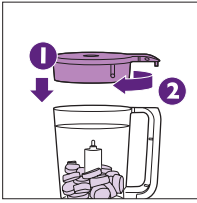

- 7** Place the jar upright on the motor unit, i.e. with the lid upwards. Make sure the handle is on the right-hand side and positioned between the two ridges of the locking area.

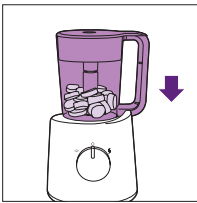

- 8** Turn the control knob to the blending position. Hold the knob in this position until the food is blended properly.

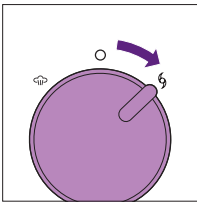

There is a 30 seconds timer for blending function as an overheat protection. If you have not finished blending after 30 seconds, the appliance will switch off and beep twice as a notification. After cooling down for 30 seconds, the appliance beeps once and you can start blending again.

Note: If the ingredients stick to the wall of the jar, switch off the appliance and loosen them with the spatula or add some liquid. Do not exceed the maximum level indication on the jar.

Note: Make sure that the blended baby food has the right consistency (e.g. no lumps) before you serve it.

Note: If the baby food is still too solid, add some fluid (e.g. water) until the baby food is soft and smooth. Do not exceed the maximum level indication on the jar.

Note: Never steam baby food after you have blended it.

9 When you have finished blending, simply release the control knob.

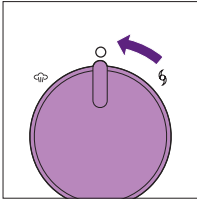

↳ The knob automatically returns to the off position.

10 Unplug the appliance.

11 Remove the blade unit. Be careful when you remove the blade unit as it might be hot. Remove the blended food from the jar. If necessary, use the spatula included with this appliance.

Make sure that the baby food is at a safe temperature for your baby.

Ingredients and steaming times

Type of food	Ingredient	Approximate steaming time*
Fruit	Apple	5 min
	Oranges	10 min
	Peach	10 min
	Pear	5 min
	Pineapple	15 min
	Plum	10 min
Vegetables	Asparagus	10 min
	Broccoli	20 min
	Carrot	15 min
	Cauliflower	15 min
	Celery	15 min
	Courgette	15 min
	Fennel	15 min
	French beans	20 min
	Leek	15 min
	Onion	15 min
	Peas	20 min
	Pepper	15 min

Type of food	Ingredient	Approximate steaming time*
	Potato	20 min
	Pumpkin	15 min
	Spinach	15 min
	Swede	15 min
	Sweet potato	15 min
	Tomato	15 min
Meat	Chicken, beef, lamb, pork etc.	20 min
Fish	Salmon, sole, cod, trout etc.	15 min

* All food has to be cut in small cubes, no bigger than 2-3 cm.

Note: The measuring cup shows millilitres and the corresponding steaming time in minutes (50 ml = 5 min, 100 ml = 10 min, 150 ml = 15 min, 200 ml = 20 min).

Cleaning and maintenance

Clean the appliance after every use.

Never immerse the motor unit in water.

Never use bleach or chemical sterilising solutions/tablets in the appliance.

Never use scouring pads, abrasive cleaning agents or aggressive liquids such as petrol, acetone or alcohol to clean the appliance.

1 Unplug the appliance and remove the jar from the motor unit.

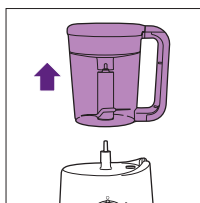

2 Remove the lid from the jar and turn the lid upside down.

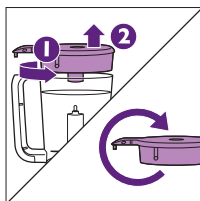

- 3** Remove the sieve and the valve from the lid.

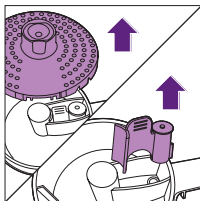

- 4** Clean the valve in hot water with some washing-up liquid and rinse it under the tap.

- 5** Remove the blade unit from the jar.

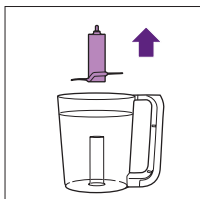

- 6** Clean the blade unit under the tap thoroughly, immediately after use. Make sure you also rinse the inside of the tube of the blade unit.

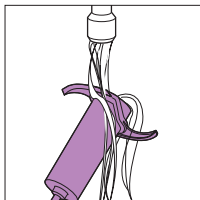

Handle the blade unit very carefully. The cutting edges are very sharp.

Note: If you want to clean the blade unit more thoroughly, you can also place it in the dishwasher after you have rinsed it.

- 7** Clean the other parts that have come into contact with food in hot water with some washing-up liquid immediately after use.

Note: All parts, except the motor unit, can also be cleaned in the dishwasher.

- 8** If necessary, clean the motor unit with a moist cloth.

- 9** Check if any food particles have entered the water tank. You can do this by looking into the filling opening to see if there are any food particles in it or by checking if the water has an unusual colour and by smelling if the water tank produces an unpleasant or a burnt smell.

If this is the case, clean the water tank (see section 'Cleaning the water tank' in this chapter).

- 10** Leave the lid of the filling opening open to prevent bacterial growth.

Descaling the water tank

If food particles enter the water tank, they may get stuck onto the heating element in the water tank during the next steaming processes. These particles cannot be removed by just rinsing the water tank.

In addition, you have to descale the appliance every four weeks to ensure it continues to work 100 % effectively. To reduce scale build-up, it is helpful to use pre-boiled or filtered water in the appliance.

To remove food particles inside the water tank and to descale the appliance, follow the descaling instructions below.

- 1** Make sure the appliance is switched off.
- 2** Add 50 ml white vinegar (8 % acetic acid) to 150 ml water.
Note: You can also citric acid based descalers. Do not use other types of descalers.
- 3** Fill the water tank with the solution of vinegar (or citric acid) and water.
- 4** Close the lid of the filling opening.
- 5** Place the empty jar (without any food inside) fully assembled with blade unit and lid on the motor unit in steaming position (i.e. with the lid pointing downwards).
- 6** Turn the control knob to steaming position.
↳ The steaming light lights up orange to indicate that the appliance is steaming.
- 7** Switch off the appliance after 5-6 min of steaming and unplug it.
- 8** Pour the used solution of vinegar (8 % acetic acid) and water out of the water tank.

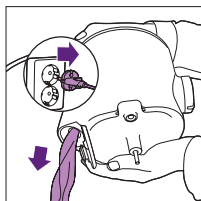

- 9** Rinse the water tank and the jar thoroughly with fresh water several times.
- 10** Fill the tank with 200 ml water and let the appliance complete a steaming process of 20 minutes with the empty jar before you use the appliance with food again.
- 11** Leave the lid of the filling opening open to prevent bacterial growth.

Recycling

- This symbol means that electrical products shall not be disposed of with normal household waste.
- Follow your country's rules for the separate collection of electrical products.



Storage

- 1** Empty the water tank before you store the appliance.

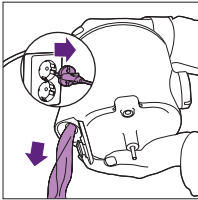

- 2** Make sure all parts are clean and dry before you store the appliance (see chapter 'Cleaning and maintenance').
- 3** Store the appliance with the blade unit in the jar to prevent damage.
- 4** Do not place the lid on the jar and leave the lid of the filling opening open to avoid bacterial growth.

Support

For all product support such as frequently asked questions, please visit www.philips.com/support.

Technical specifications

- Voltage/wattage: see type plate on the bottom of the appliance.
- Maximum capacity of water tank: 200 ml.
- Maximum capacity of jar, liquids: 450 ml.
- Protection: temperature-controlled heating system and safety lock.

Troubleshooting

This chapter summarises the most common problems you could encounter with the appliance. If you are unable to solve the problem with the information below, visit www.philips.com/support for a list of frequently asked questions or contact the Consumer Care Centre in your country.

Problem	Possible cause	Solution
The appliance does not work.	The appliance is equipped with a safety lock. If the parts have not been assembled properly onto the motor unit, the appliance does not work.	Assemble all parts properly. See chapter 'Using the appliance'.
The steaming light does not go on.	The appliance is not connected to the mains.	Put the plug in the wall socket.
	The jar is not placed on the motor unit properly.	Place the jar on the motor unit properly.
	You want to start a second steaming process just after one has finished.	Switch off the appliance and let it cool down for a few minutes before you start a second steaming process.
The ingredients are not heated up completely.	The pieces in the jar are too big, there is too much food in the jar or you have not steamed the food long enough.	Cut the food into smaller pieces (2-3 cm), decrease the amount of food in the jar or select a longer steaming time (max. 20 minutes). Check the recipe booklet and/or the table in chapter 'Ingredients and steaming times' to make sure that you select the correct steaming time for the ingredients you want to steam or the recipe you want to prepare.
The appliance does not steam.	You have not put water in the appliance.	Switch off the appliance and put the right amount of water in the appliance.
	You have not put the jar on the motor unit in the correct position.	Place the jar on the appliance in the correct position (see section 'Steaming' in chapter 'Using the appliance').
Steaming takes too long or the steam function does not work at all.	There is too much scale in the water tank.	Descal the water tank. See chapter 'Cleaning and maintenance', section 'Descaling'.

Problem	Possible cause	Solution
Steam is coming out of the filling opening.	The lid of the filling opening is not closed properly.	Close the lid of the filling opening properly ('click').
	The steam outlet on the motor unit is blocked by food or by scale.	Clean the steam outlet with a pointy object without damaging the seal and follow the descaling instructions in the future. See chapter 'Cleaning and maintenance,' section 'Descaling'.
	The steam hole in the lid is blocked.	Remove the valve and clean the steam hole in the lid properly.
The steaming light goes on again after the steaming process is finished. After some time, the appliance buzzes again.	You have accidentally left the jar on the base for more than 10 minutes without switching off the appliance.	Switch off the appliance within 10 minutes after the steaming process is finished and then blend the food or remove it from the jar.
The blade unit or motor unit is blocked.	There is too much food in the jar.	Switch off the appliance and process a smaller quantity. Do not fill the jar beyond the top edge of the green blade unit.
The motor unit gives off an unpleasant smell during the first few times of use.	This is normal.	If the appliance continues to give off this smell after you have used it a few times, check whether the processing quantity and processing time are correct. See chapter 'Ingredients and steaming times'.
The appliance continues to give off an unpleasant smell after I used it a few times.	You put too much food in the jar or you let the appliance blend too long.	Process smaller quantities and do not let the appliance blend for more than 30 seconds at a time.
The appliance makes a lot of noise, produces an unpleasant smell, feels hot to the touch, emits smoke, etc.	There is too much food in the jar.	Switch off the appliance and process a smaller quantity.

Problem	Possible cause	Solution
	You let the appliance operate too long without interruption.	Do not let the appliance blend for more than 30 seconds at a time.
The lid of the jar leaks.	You have not assembled the lid on the jar properly.	Assemble the lid on the jar properly. See chapter 'Using the appliance'.
	There is too much food in the jar.	Switch off the appliance and process a smaller quantity.
There are white spots on the filling opening and/or on the jar, sieve and lid.	Scale has built up on these parts.	This is normal. Remove the scale periodically. See chapter 'Cleaning and maintenance', section 'Descaling'.
The appliance produces a lot of noise while it is blending.	The sieve is not attached to the lid of the jar.	Make sure that the sieve is attached to the lid of the jar.
The water in the water tank has an unusual colour when you pour it out of the water tank or when it enters the jar during steaming, or the water in the water tank has an unpleasant smell.	Food particles have entered the water tank during use.	Clean the water tank according to the instructions in chapter 'Cleaning and maintenance, section 'Cleaning the water tank'. Use the appliance strictly according to the instructions. Make sure you do not overfill the water tank with water (max 200 ml) and that you do not overfill the jar with food (do not fill the jar beyond the top edge of the green blade unit). Do not steam the same ingredients for more than 20 minutes and do not put water for steaming directly in the jar. Also make sure that the valve is fixed in the lid.

Problem	Possible cause	Solution
A smell of grilled or burnt food comes out of the water tank	Food particles have entered the water tank during use and have caked onto the heating element.	Clean the water tank according to the instructions in chapter 'Cleaning and maintenance, section 'Cleaning the water tank'. Use the appliance strictly according to the instructions. Make sure you do not overflow the water tank with water (max 200 ml) and that you do not overflow the jar with food (do not fill the jar beyond the top edge of the green blade unit). Do not steam the same ingredients for more than 20 minutes and do not put water for steaming directly in the jar. Also make sure that the valve is fixed in the lid.
There are dark spots in the baby food or the water in the jar has an unusual colour.	Food particles have entered the water tank during use and have caked onto the heating element. This causes residues of these food particles to enter the jar during steaming.	Clean the water tank according to the instructions in chapter 'Cleaning and maintenance, section 'Cleaning the water tank'. Use the appliance strictly according to the instructions. Make sure you do not overflow the water tank with water (max 200ml) and that you do not overflow the jar with food (do not fill the jar beyond the top edge of the green blade unit). Do not steam the same ingredients for more than 20 minutes and do not put water for steaming directly in the jar. Also make sure that the valve is fixed in the lid.

Mündəricat

Vacib	26
Giriş	30
Ümumi təsvir	31
Qeydlər.....	32
İlk istifadədən əvvəl	33
Cihazdan istifadə	33
Su çənini doldurmaq	34
Buxarda bişirmək.....	34
Buxarda bişirmədən sonra qarışdırma.....	37
Buxarda bişirmədən qarışdırma	39
İnqrediyentlər və buxarda bişirmə vaxtı	41
Təmizlik və baxım	42
Su rezervuarının təmizlənməsi	44
Təkrar emal.....	45
Saxlama.....	45
Dəstək.....	45
Texniki xüsusiyyətlər.....	45
Nasazlıqların aradan qaldırılması	46

Vacib

Cihazdan istifadə etməzdən əvvəl bu istifadəçi təlimatını diqqətlə oxuyun və gələcəkdə istinad etmək üçün saxlayın.

Təhlükə

- Heç vaxt mühərriki suya və ya hər hansı digər mayeyə batırmayın və ya kranın altında yumayın.

Xəbərdarlıq

- Cihazı qoşmazdan əvvəl cihazın üzərində göstərilən gərginliyin yerli şəbəkə gərginliyinə uyğun olub-olmamasını yoxlayın.
- Ştəpsel çəngəli, cərəyan kabeli və ya cihazın özü zədələnibsə, cihazdan istifadə etməyin.
- Şəbəkə kabeli zədələnibsə, təhlükədən yayınmaq üçün onu Philips, Philips-in səlahiyyət verdiyi xidmət mərkəzi və ya oxşar səlahiyyətə malik ixtisaslaşmış şəxslər dəyişdirməlidir.
- Bu cihaz fiziki, hissiyyat və ya əqli qabiliyyətləri zəif olan və ya cihazın istifadəsi ilə bağlı təcrübə və biliyi olmayan insanlar tərəfindən o zaman istifadə olunma bilər ki, onlara cihazın təhlükəsiz istifadəsinə dair təlimat verilib və ya təhlükəsiz istifadəni təmin etmək üçün nəzarət altında olacaqlar, yaxud əlaqədar təhlükələr barədə məlumatlandırılıblar.
- Bu cihaz uşaqlar tərəfindən istifadə edilməməlidir. Cihazı və onun kabelini uşaqların əli çatmayan yerdə saxlayın.
- Uşaqlar cihazla oynamamalıdır.
- Cihaz elektrik şəbəkəsinə qoşulu vəziyyətdə olduqda və onu təmizləyən zamanı ülgüc qurğusunun kəsici kənarlarına toxunmayın. Kəsici kənarlar çox itiüclu ola bilər.
- Ülgüc qurğusu ilişərsə, onun işləməyinin qarşısını alan inqrediyentləri çıxarmamışdan əvvəl cihazı rozetkadan çıxarın.

- Cihaz buxarda bişirmə zamanı həddindən artıq qızır və təmas zamanı yanıqlara səbəb ola bilər. Qabı yalnız tutacağından tutaraq qaldırın.
- Buxarda bişirmə zamanı və qabın qapağını çıxardığınız zaman qabdan çıxan isti buxardan ehtiyatlı olun.
- Qabın qapağını açanda su rezervuarının doldurma girişindən çıxan isti buxardan ehtiyatlı olun.
- Buxarda bişirmə prosesi başa çatdıqda, mühərrikdəki buxar çıxışından və qabın qapağındakı buxar dəliyindən isti buxar bir müddət çıxmağa davam edəcək. Qabı mühərrikin üzərindən götürərkən ehtiyatlı olun.
- Cihaz düzgün istifadə edilmədikdə, doldurma girişindən isti buxar çıxa bilər. Bunun qarşısını almaq və ya bu problemi həll etmək üçün "Nasazlıqların aradan qaldırılması" bölməsinə baxın.
- Heç vaxt cihazın nəzarətsiz işləməsinə imkan verməyin.
- Mühərriki texniki qulluq və ya təmizlik məqsədi ilə sökməyin. Cihazı təmir üçün Philips-in rəsmi xidmət mərkəzinə aparın.

Diqqət

- Heç vaxt digər istehsalçılara aid və ya Philips-in xüsusilə tövsiyə etmədiyi aksesuar, yaxud hissələrdən istifadə etməyin. Bu cür aksesuarlardan və ya hissələrdən istifadə etsəniz, zəmanətiniz etibarsız olacaq.
- Cihazı işləyən və ya hələ də isti olan sobanın və ya plitənin yanına və ya yaxınlığına qoymayın.
- Təmizləməzdən əvvəl cihazı həmişə cərəyandan ayırın və soyumasını gözləyin.
- Qabı və ya cihazın hər hansı başqa hissəsini mikrodalğalı sobada istifadə etməyin, çünki qabın tutacağı və ülgüc bölməsinin metal hissələri bunun üçün yararlı deyil.

- Qabı və ya cihazın hər hansı başqa hissəsini sterilizator və ya mikrodalğalı sobada sterilizə etməyin, çünki qabın tutacağı və ülgüc bölməsinin metal hissələri bunun üçün yararlı deyil.
- Bu cihaz yalnız məişətdə istifadə üçün nəzərdə tutulub. Cihazdan yanlış, yaxud peşəkar və ya yarı-peşəkar məqsədlərlə istifadə edildikdə, ya da istifadəsi zamanı bu təlimat kitabçasındakı göstərişlərə əməl edilmədikdə zəmanət etibarsız sayılır və Philips yaranan hər hansı zərərə dair öhdəlikdən imtina edir.
- Stəkana isti maye tökərkən ehtiyatlı olun, çünki isti maye və buxar kənara sıçraya və yanmağınıza səbəb ola bilər.
- Başqa inqrediyentləri buxarda bişirməzdən əvvəl cihazın 10 dəqiqə soyumasına imkan verin.
- Cihaz buz kübləri və şəkər kübləri kimi sərt maddələri xırdalamaq üçün nəzərdə tutulmayıb.
- Cihazın bir dəfədə 30 saniyədən çox qarışdırmasına icazə verməyin. 30 saniyədən sonra qarışdırmanı tamamlamamısınızsa, cihazı söndürün və davam etməzdən əvvəl bir neçə saniyə gözləyin. Cihaz qızarsa, davam etməzdən əvvəl cihazın bir neçə dəqiqə soyumasına imkan verin.
- Cihazı stabil, horizontal və düz səthdə yerləşdirin. Cihazın istifadəsi zamanı isti buxar çıxdığından dolabların və ya digər əşyaların zədələnməməsi üçün cihazın ətrafında kifayət qədər boş yer olmasından əmin olun.
- Cihaz yerə düşübsə və ya hər hansı başqa şəkildə zədələnibsə, ondan istifadə etməyin. Cihazı təmir üçün Philips-in rəsmi xidmət mərkəzinə aparın.
- Cihazın zədələnməməsi üçün heç vaxt buxarda bişirmə üçün qaba su, başqa maye və ya qarışdırılmış qida qoymayın.
- İngrediyentləri buxarda bişirərkən qabı çox doldurmadığınızdan əmin olun. Yaşıl ülgüc qurğusunun yuxarı kənarının yeməklə örtülməməsindən əmin olun.

- Mayeləri qarışdırdığınız zaman qabda göstərilən maksimum səviyyəni (450 ml) keçməyin.
- Doldurma girişinə və ya buxar çıxışına heç bir əşya daxil etməyin.
- Su olmadıqda buxarda bişirmə funksiyasından istifadə etməyin.
- Su rezervuarını çox doldurmadığınızdan əmin olun (maks. 200 ml). Ölçmə qabının üzərində göstərilən maksimum səviyyəni keçməyin.
- Buxarda bişirmə zamanı su rezervuarını heç vaxt doldurmayın, nəticədə cihazdan isti su və buxar çıxa bilər.
- Buxarda bişirmədən sonra qarışdırmaq üçün daha çox inqrediyent əlavə etməyiniz lazım gələrsə, qabın qapağını açmazdan əvvəl qabın qapağının soyumasından əmin olun.
- Bu cihazı taymer kimi xarici keçid qurğusuna heç vaxt qoşmayın və ya kommunal xidmətlər tərəfindən mütəmadi olaraq açılan və söndürülən elektrik dövrəsinə qoşmayın. Bu, istilik qoruyucusunun təsadüfən sıfırlanması nəticəsində yarana biləcək zərərin qarşısını alır.
- Körpənizə yemək verməzdən əvvəl yeməyin temperaturunu əlinizin arxası ilə yoxlayın.
- Körpə üçün qidanın uyğun konsistensiyada olmasını həmişə yoxlayın. Yeməkdə heç bir iri hissəciklərin olmamasından əmin olun.
- Buxara bişirmə prosesi (maksimal 20 dəqiqə) bitdikdə körpə üçün yeməyi buxarda bişirməyin və ya yenidən qızdırmayın.
- Yeməyi qabdan çıxarmaq üçün yalnız onunla birlikdə təchiz edilmiş qaşıqdan istifadə edin.
- Cihazın ərpdən müntəzəm şəkildə təmizlənməsi onun zədələnməsinin qarşısını alır.

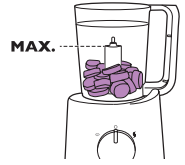

- K m k çi hiss ləri d yişdirm zd n v  ya h r k td  olan hiss lər   linizi yaxınlaşdırmazdan  vv l cihazı s nd r n v  elektrik c r yanından ayırın.
- Qabı boşaldark n v  t mizl y rk n iti  lg cl r  diqq t yetirin.
- Baxımsız qaldıqda cihazı h mish  enerji t chizatından ayırın.
- Uşaqqlar t mizlik v  ya istifad çi baxımını h yata ke irm m lidir.
- K y s viyy si: Lc= 89 dB(A).

T hl k sizlik sistemi

Bu cihaz quraşdırılmış t hl k sizlik kilidi il  t chiz edilmişdir. Cihaz yalnız m h rrikin b t n hiss lərini d zg n quraşdırdığınız t qdird  işl yir. B t n hiss lər d zg n quraşdırıldıqda quraşdırılmış t hl k sizlik kilidi a ılacaq.

Cihaz h mçinin h ddindən artıq qızmadan qorunma funksiyasına malikdir. İki buxarda bişirm  prosesi arasındakı fasil  çox qısa olarsa, qarışdırma funksiyası çox uzun m dd t istifadə edilərs  v  ya qabda inqrediyent çox olarsa, cihaz h ddindən artıq qıza bil r. H ddindən artıq qızmadan qorunma funksiyası istifadə zamanı cihazı s nd rərs , idar etmə d yməsini 0-a  evirin v  cihazın bir ne  d qiq  soyumasına imkan verin. Bundan sonra cihazı yenid n istifadə ed  bil rsiniz.

Elektromaqnit sah l r (EMS)

Bu Philips cihazı elektromaqnit sah l r  t sir il   laq dar b t n m vafiq standartlara v  qaydalara uyğundur.

Giriş

Philips-d n alıř-veriř etdiyiniz   n sizi t brik edirik v  "Philips Avent-  xoř g lmisiniz" deyirik! Philips Avent-in t klif etdiyi d st kd n tam şəkild  yararlanmaq   n m hsulunuzu www.philips.com/welcome s hifəsində qeydiyyatdan ke irin.

Bu kombin  edilmiş buxarlı bişirici-blender az miqdarda k rp  qidası hazırlamaq   n x susil  uyğundur. Buxarlı bişirici-blender sad  buxarda bişirm  v  qarışdırma funksiyalarını bir cihazda birl şdir r k b t n valideynl rin k rp ləri   n t z  yem k hazırlamasına k m k edir.

Ümumi təsvir

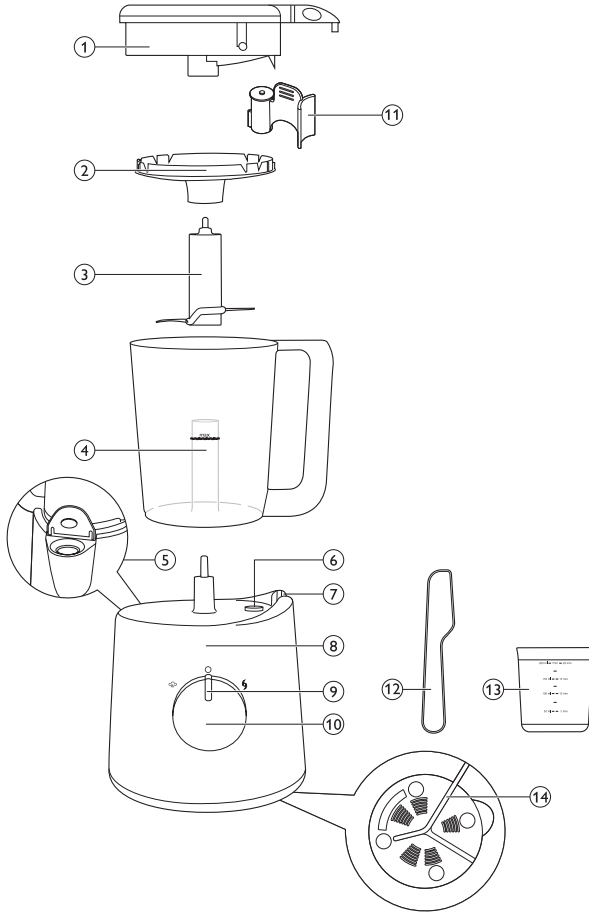

1	Buxar dəlikli qapaq	8	Mühərrik
2	Süzgəc	9	Buxar işığı
3	Ülgüc qurğusu	10	İdarəetmə düyməsi
4	Ülgüc bloklı blender qabı	11	Klapın
5	Su rezervuarının doldurma girişı	12	Qaşıq
6	Mühərrikdə buxar çıxışı	13	Ölçmə qabı
7	Tutacaq üçün kilidləmə sahəsi	14	Cihazın elektrik kabeli yerləşdirilən alt hissəsi

Qeydlər

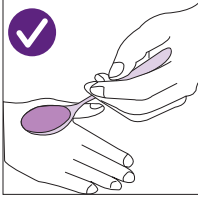

- Körpənizə yemək verməzdən əvvəl yeməyin temperaturunu əlinizin arxası ilə yoxlayın.

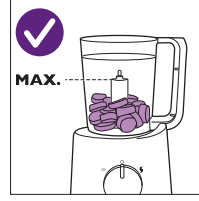

- Qabın üzərində göstərilən maksimum səviyyəni keçməyin (450 ml).

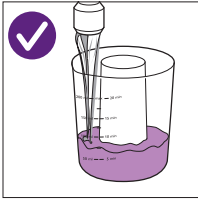

- Su çənini doldurmaq üçün 200 ml (distillə edilmiş) sudan istifadə edin.

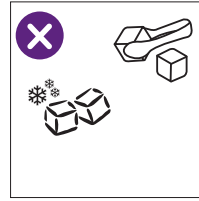

- Buz kubları və şəkər kubları kimi bərk maddələri cihaza qoymayın.

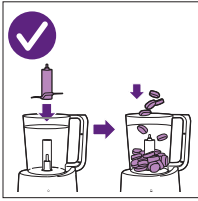

- Yeməyi buxarda bişirərkən və ya qarışdırarkən qaba qoymazdan əvvəl ülgüc qurğusunu qaba yerləşdirin.

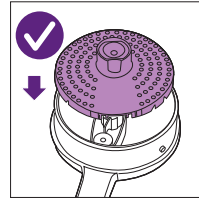

- Süzğəci həmişə qabın qapağına qoyun ("klik" səsi gələnə qədər).

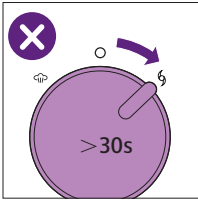

- Cihazın bir dəfədə 30 saniyədən çox qarışdırmasına icazə verməyin.

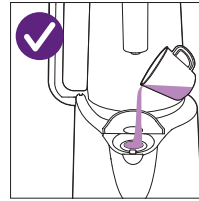

- Cihazı hər 4 həftədən bir ərpədən təmizləyin.

İlk istifadədən əvvəl

- 1** Cihazın bütün qablaşdırma materiallarını çıxarın.
- 2** Mühərrikdən başqa bütün hissələri təmizləyin ("Təmizlik və baxım" fəslinə nəzər salın).

Cihazdan istifadə

Buxarda bişirmədən sonra qarışdırmaq üçün daha çox inqrediyent əlavə etməyiniz lazım gələrsə, qabın qapağını çıxarmazdan əvvəl onun soyumasından əmin olun. Qabın üzərində göstərilən maksimum səviyyəni keçməyin.

Yeni buxarda bişirmə prosesinə başlamaq üçün su rezervuarını boşaldın.

Buxarda bişirməyə başladığında yaşıl ülgüc qurğusunun yuxarı kənarının yeməklə örtülmədiyindən əmin olun.

Bu cihaz təzə bərk maddələri buxarda bişirmək və sonra körpə qidası hazırlamaq üçün qarışdırmaq üçün nəzərdə tutulub. Bəzi nümunələr üçün resept kitabçasına baxın. Normalda əvvəlcə maddələri buxarda bişirəcək, sonra qarışdıracaqsınız. Bununla belə, cihazı yalnız buxarda bişirmək və ya qarışdırmaq üçün də istifadə edə bilərsiniz. Cihazdan yalnız qarışdırma üçün istifadə edirsinizsə, "Su çənini doldurmaq" və "Buxarda bişirmə" bölmələrini ötürüb yalnız "Qarışdırma" bölməsindəki göstərişlərə əməl edin. Qarışdırdıqdan sonra yeməyi buxarda bişirməyin. Eyni inqrediyentləri 20 dəqiqədən və ya bir dəfədən çox buxarda bişirməyin.

Bu cihaz aşağıdakı məqsədlər üçün nəzərdə tutulmayıb:

- Yeməyin donunun açılması
- Dondurulmuş yeməklərin buxarda bişirilməsi
- Qarışdırılmış yeməyin buxarda bişirilməsi
- Eyni inqrediyentlərin 20 dəqiqədən çox buxarda bişirilməsi
- Düyü və makaron bişirilməsi
- Əvvəlcə inqrediyentlərin qarışdırılıb, sonra buxarda bişirilməsi
- Mayelərin, məsələn şorba və ya suyun qızdırılması
- Yeməyin bir neçə saat isti saxlanması
- Yeməyin yenidən qızdırılması

Su çənini doldurmaq

- 1 Ölçmə qabını tələb olunan səviyyəyə qədər su ilə doldurun.

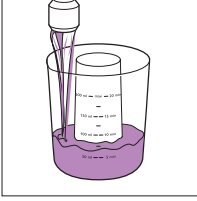

Ölçmə fincanı millilitri və müvafiq buxarda bişirmə vaxtını dəqiqələrlə göstərir. Reseptlərin tövsiyə olunan miqdarları üçün ayrı resept kitabçasına baxın.

- 2 Doldurma pəncərəsinə su tökün və qapağı bağlayın.

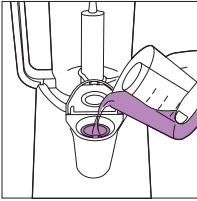

Qeyd: Su rezervuarına sudan başqa heç nə qoymayın.

Buxarda bişirmək

Əgər müəyyən tərəvəz və meyvələr yavaş-yavaş buxarda bişirilərsə, bərk qida yeməyə başlayan körpələr üçün ideal olacaqdır. Buxarda bişirmə qidanı hazırlamağın ən sağlam yoludur, çünki qida vitamin və digər sağlam qidalandırıcıları özündə saxlayır.

Qeyd: Reseptləri və bu reseptlər üçün lazım olan bişirmə vaxtını ayrıca resept kitabçasında tapa bilərsiniz. Reseptlərin uşağın yaşına uyğun olduğundan əmin olun.

Qeyd: Donmuş maddələri buxarda bişirməyin, çünki cihaz dondurulmuş yeməyi buxarda bişirmək üçün lazım olan temperatura qədər qızdırma bilmir. Dondurulmuş bərk maddələri bu cihazda bişirməzdən əvvəl donunu açın. Donu açılmış inqrediyentləri qaba qoymazdan əvvəl artıq suyunu təmizləyin.

- 1 Ülgüc qurğusunu qabda ülgüc qurğusunun tutacağına yerləşdirin.

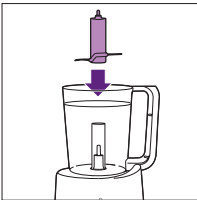

- 2 Bərk inqrediyentləri qaba qoymazdan əvvəl kəsərək kiçik hissələrə (2-3 sm-dən böyük olmayan kub şəklində) bölün.

Qeyd: Böyük miqdarda bərk maddələri eyni vaxtda bişirməyin. Bunun əvəzinə bu maddələri kiçik partiyalar şəklində bişirin.

3 İnqrediyentləri qaba qoyun.

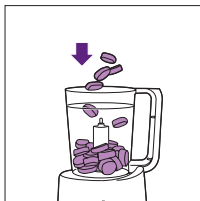

Qeyd: Yaşıl ülgüc qurğusunun üst hissəsini keçməyin.

Qeyd: Cihazın zədələnməməsi üçün heç vaxt buxarda bişirmə üçün qaba su və ya başqa maye qoymayın.

4 Klapanı qapağa qoyun.

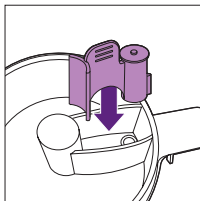

Qeyd: Klapanın düzgün yerləşdirildiyindən əmin olun.

5 Süzgəci qabın qapağına qoyun ("klik" səsi gələnə qədər).

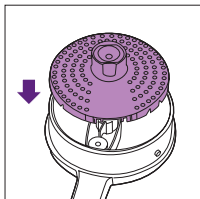

6 Qabın qapağını qabın ağzına qoyun və saat əqrəbi istiqamətində çevirərək bağlayın. Qapağın üzərindəki kiçik çıxıntılar qabdakı yivlərə sürüşüb girməlidir. Qapağın böyük çıxıntısının qabın tutacağına tam üstünə düşdüyündən əmin olun.

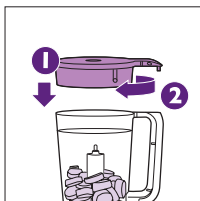

- 7** Qabı mühərrikin üzərinə tərs vəziyyətdə qoyun, yəni qapaq aşağıda olsun. Tutacağın sağ tərəfində olduğundan və düzgün birləşdirildiyindən əmin olun.

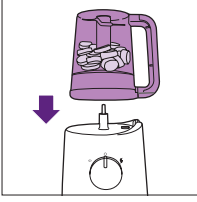

Qeyd: Qab və tutacaq düzgün vəziyyətdə yerləşdirilməyibsə, cihaz buxarda bişirməyə başlamır.

- 8** Nəzarət düyməsini buxarda bişirmə vəziyyətinə gətirin.
↳ Buxar işığı cihaz buxarda bişirdikdə narıncı rəngdə yanar.

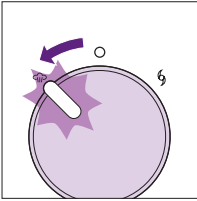

İsti buxar və ya isti su barmaqlarınızı yandıra bilər. İsti hissələrə və buxara toxunmayın və uşaqların toxunmasına icazə verməyin, çünki bu, yanıklara səbəb ola bilər.



- ↳ Buxarda bişirmə vaxtı su çənindəki suyun miqdarından asılıdır. "İnqrediyentlər və buxarda bişirmə vaxtı" fəslindəki cədvələ və resept kitabçasına nəzər salın.
↳ Buxarda bişirmə prosesi sona çatdıqda cihaz uğultulu səs çıxarır və buxar işığı sönmür.

- 9** Nəzarət düyməsin "söndürmə" vəziyyətinə çevirin. Qaynar buxarla yanmamaq üçün buxar çıxışıdan çıxan buxar dayanana qədər 2 dəqiqə gözləyin.

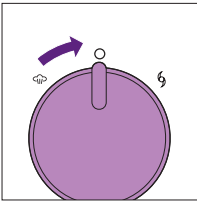

Qeyd: Başqa inqrediyentləri buxarda bişirməzdən əvvəl cihazın 10 dəqiqə soyumasına imkan verin.

- 10** Buxarda bişirilmiş qidanı qarışdırmağa davam etmək istəyirsinizsə, aşağıda "Buxarda bişirmədən sonra qarışdırma" bölmələrini ötürüb yalnız "Qarışdırma" bölməsindəki göstərişlərə əməl edin.
- 11** Normal şərtlərdə buxarda bişirmədən sonra su rezervuarında su qalmır. Bununla belə, bəzi hallarda (məsələn, su rezervuarının içərisində ərp yığıldıqda, buxarda bişirmə prosesi yarıda kəsildikdə və ya cihaz nəzərdə tutulmadığı məqsədlər üçün istifadə edildikdə) su rezervuarında bir az su qala bilər. Bu halda bakteriyaların artmasının qarşısını almaq üçün su rezervuarını istifadədən sonra tamamilə boşaldın. Su çəninə ərpdən təmizləmək üçün "Təmizlik və baxım" bölməsinə baxın.

Buxarda bişirmədən sonra qarışdırma

- 1** Qabın tutacağından tutub mühərrikin üzərindən qaldırın. Qidanın ülgüç qurğusunun üzərinə düşməsi üçün qabı tərs çevirib silkələyin.

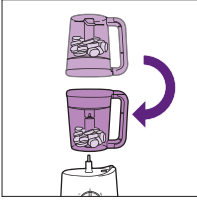

Qabı yalnız tutacağından tutun. Qabın qapağı, alt və çöl hissəsi istidir.

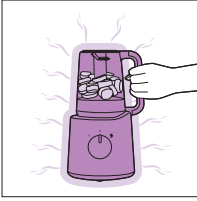

- 2** Lazım gələrsə, qapağı çıxarın və qarışdırmaq üçün əlavə maddələr əlavə edin (məsələn, su və ya yağ).

Buxarda bişirmədən sonra qaba daha çox inqrediyent əlavə etmək və ya su rezervuarından qalıq suyu təmizləmək üçün qabın qapağını və su rezervuarının qapağını açmazdan əvvəl onların soyumasından əmin olun.

Qaba maye qoyduqdan sonra heç vaxt qabı buxarda bişirmə rejiminə qoymayın.

- 3** Qabı mühərrikin üzərinə düz vəziyyətdə qoyun, yəni qapaq yuxarıda olsun. Dəstəyin sağ tərəfdə olduğundan və kilidləmə sahəsinin iki tərəfinin arasında yerləşdiyindən əmin olun.

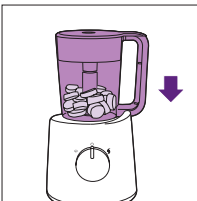

- 4** Nəzarət düyməsini qarışdırma vəziyyətinə gətirin. Qida lazımı qaydada qarışana qədər düyməni bu vəziyyətdə saxlayın.

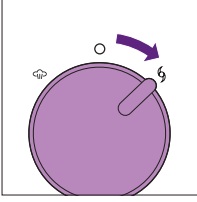

Qarışdırma funksiyası həddindən artıq qızmanın qarşısını almaq üçün 30 saniyəlik taymerə malikdir. 30 saniyədən sonra qarışdırmanı tamamlamamısınızsa, cihaz sönəcək və iki dəfə səs signalı verəcək. Cihaz 30 saniyə ərzində soyuduqdan sonra bir dəfə səs signalı verəcək. Bundan sonra yenidən qarışdırmağa başlaya bilərsiniz.

Qeyd: İnqrediyentlər qabın divarına yapışırsa, cihazı söndürün və onları qaşıqla tərpədin və ya bir az maye əlavə edin.

Qeyd: Qarışdırılmış körpə qidasını körpəyə verməzdən əvvəl uyğun konsistensiyada olmasından əmin olun (məsələn, yeməkdə heç bir iri parça yoxdur).

Qeyd: Körpə qidası hələ də çox bərkdirsə, o, yumşaq və eynicinsli olana qədər bir az maye (məsələn, su) əlavə edin.

- 5** Qarışdırmağı yekunlaşdırdıqdan sonra sadəcə nəzarət düyməsini buraxın.

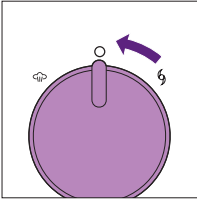

↳ Nəzarət düyməsi avtomatik sönülü vəziyyətə qaydır.

- 6** Cihazı cərəyan şəbəkəsindən ayırın.

- 7** Ülgüc qurğusunu çıxarın. Ülgüc qurğusunu çıxararkən diqqətli olun, çünki qaynar ola bilər. Qarışdırılmış yeməyi qabdan çıxarın. Lazım gələrsə, bu cihazın üzərində verilmiş qaşıqdan istifadə edin.

Körpə qidasının körpəniz üçün təhlükəsiz temperaturda olduğundan əmin olun.

- 8** Normal şərtlərdə buxarda bişirmədən sonra su rezervuarında su qalmır. Bununla belə, bəzi hallarda (məsələn, su rezervuarının içərisində ərp yığıldıqda, buxarda bişirmə prosesi yarıda kəsildikdə və ya cihaz nəzərdə tutulmadığı məqsədlər üçün istifadə edildikdə) su rezervuarında bir az su qala bilər. Bu halda bakteriyaların artmasının qarşısını almaq üçün su rezervuarını istifadədən sonra tamamilə boşaldın. Su çənini ərpdən təmizləmək üçün "Təmizlik və baxım" bölməsinə baxın.

Buxarda bişirmədən qarışdırma

Cihaz aşağıdakılar üçün nəzərdə tutulub:

- körpə qidası üçün buxarda bişirilmiş və bişmiş maddələrin püresinin hazırlanması
- uşaq içkiləri üçün maye və meyvələrin qarışdırılması

Cihaz buz kubları və şəkər kubları kimi sərt maddələri xırdalamaq üçün nəzərdə tutulmayıb.

Qaba maye qoyduqdan sonra heç vaxt qabı buxarda bişirmə rejiminə qoymayın.

Qeyd: Mayeni qarışdırarkən qabı maksimum doldurma səviyyəsindən yuxarı səviyyədə doldurmədiyinizdən əmin olun.

Qeyd: Körpə qidasını qarışdırdıqdan sonra heç vaxt buxarda bişirməyin.

1 Ülgüc qurğusunu qabda ülgüc qurğusunun tutacağına yerləşdirin.

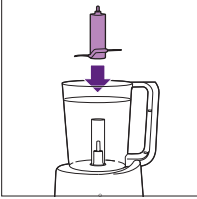

2 Bərk inqredientləri qaba qoymazdan əvvəl kəsərək kiçik hissələrə (2-3 sm-dən böyük olmayan kub şəklində) bölün.

Məsləhət: Böyük miqdarda bərk maddələri eyni vaxtda bişirməyin. Bunun əvəzinə bu maddələri kiçik partiyalar şəklində bişirin.

3 inqredientləri qaba qoyun.

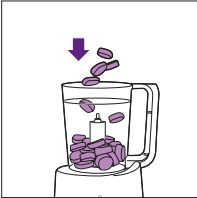

Qeyd: Yaşıl ülgüc qurğusunun üst hissəsini keçməyin.

4 Klapanı qapağa qoyun.

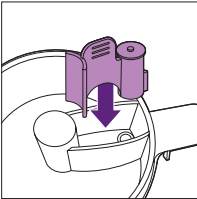

Qeyd: Klapanın düzgün yerləşdirildiyindən əmin olun.

5 Süzgeci qabın qapağına qoyun ("klik" səsi gələnə qədər).

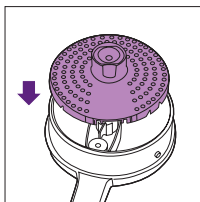

6 Qabın qapağını qabın ağzına qoyun və saat əqrəbi istiqamətində çevirərək bağlayın. Qapağın üzərindəki kiçik çıxıntılar qabdakı yivlərə sürüşüb girməlidir. Qapağın böyük çıxıntısının qabın tutacağına tam üstünə düşdüyündən əmin olun.

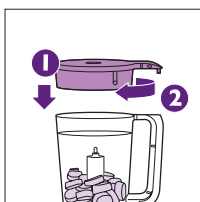

7 Qabı mühərrik üzərinə düz vəziyyətdə qoyun, yəni qapaq yuxarıda olsun. Dəstəyin sağ tərəfdə olduğundan və kilidləmə sahəsinin iki tərəfinin arasında yerləşdiyindən əmin olun.

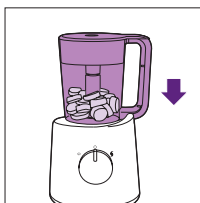

8 Nəzarət düyməsini qarışdırma vəziyyətinə gətirin. Qida lazımı qaydada qarışana qədər düyməni bu vəziyyətdə saxlayın.

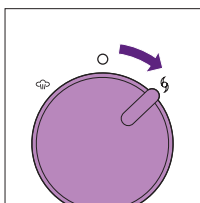

Qarışdırma funksiyası həddindən artıq qızmanın qarşısını almaq üçün 30 saniyəlik taymerə malikdir. 30 saniyədən sonra qarışdırmanı tamamlamamısınızsa, cihaz sönəcək və iki dəfə səs signalı verəcək. Cihaz 30 saniyə ərzində soyuduqdan sonra bir dəfə səs signalı verəcək. Bundan sonra yenidən qarışdırmağa başlaya bilərsiniz.

Qeyd: İnqrediyentlər qabın divarına yapışırsa, cihazı söndürün və onları qaşığıla tərpədin və ya bir az maye əlavə edin. Qabın üzərində göstərilən maksimum səviyyəni keçməyin.

Qeyd: Qarışdırılmış körpə qidasını körpəyə verməzdən əvvəl uyğun konsistensiyada olmasından əmin olun (məsələn, yeməkdə heç bir iri parça yoxdur).

Qeyd: Körpə qidası hələ də çox bərkdirsə, o, yumşaq və eynicinsli olana qədər bir az maye (məsələn, su) əlavə edin. Qabın üzərində göstərilən maksimum səviyyəni keçməyin.

Qeyd: Körpə qidasını qarışdırdıqdan sonra heç vaxt buxarda bişirməyin.

9 Qarışdırmağı yekunlaşdırdıqdan sonra sadəcə nəzarət düyməsini buraxın.

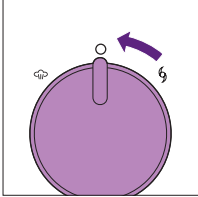

↳ Nəzarət düyməsi avtomatik sönlü vəziyyətə qayıdır.

10 Cihazı cərəyan şəbəkəsindən ayırın.

11 Ülgüc qurğusunu çıxarın. Ülgüc qurğusunu çıxararkən diqqətli olun, çünki qaynar ola bilər. Qarışdırılmış yeməyi qabdan çıxarın. Lazım gələrsə, bu cihazın üzərində verilmiş qaşığıdan istifadə edin.

Körpə qidasının körpəniz üçün təhlükəsiz temperaturda olduğundan əmin olun.

İnqrediyentlər və buxarda bişirmə vaxtı

Yemək növü	İnqrediyentlər:	Təxmini buxarda bişirmə vaxtı*
Meyvə	Alma	5 dəq
	Portağal	10 dəq
	Şaftalı	10 dəq
	Armud	5 dəq
	Ananas	15 dəq
	Gavalı	10 dəq
Tərəvəzlər	Qulançar	10 dəq
	Brokkoli	20 dəq
	Kök	15 dəq
	Gülkələm	15 dəq
	Kərəviz	15 dəq
	Yunan qabağı	15 dəq
	Şüyüd	15 dəq
Yaşıl lobya	20 dəq	

Yemək növü	İnqrediyentlər:	Təxmini buxarda bişirmə vaxtı*
	Kəvər	15 dəq
	Soğan	15 dəq
	Noxud	20 dəq
	İstiot	15 dəq
	Kartof	20 dəq
	Boranı	15 dəq
	İspanaq	15 dəq
	Şalğam	15 dəq
	Şirin kartof	15 dəq
	Pomidor	15 dəq
Ət	Toyuq, mal əti, quzu əti, donuz əti və s.	20 dəq
Balıq	Qızılbalıq, kambala, treska, alabalıq və s.	15 dəq

* Bütün qidalar 2-3 sm-dən böyük olmayan kiçik kublar şəklində doğranmalıdır.

Qeyd: Ölçmə fincanı millilitri və müvafiq buxarda bişirmə vaxtını dəqiqələrlə göstərir (50 ml = 5 dəq, 100 ml = 10 dəq, 150 ml = 15 dəq, 200 ml = 20 dəq).

Təmizlik və baxım

İstifadədən sonra hər zaman cihazı təmizləyin.

Heç vaxt mühərriki suya batırmayın.

Cihazda heç vaxt ağardıcı və ya kimyəvi sterilizasiya məhlulları/həblərindən istifadə etməyin.

Cihazı təmizləmək üçün heç vaxt qab süngərləri, aşındırıcı maddələrdən, yaxud benzin, aseton və ya spirt kimi təsirli mayelərdən istifadə etməyin.

1 Cihazı şəbəkədən ayırın və qabı əsas qurğudan çıxarın.

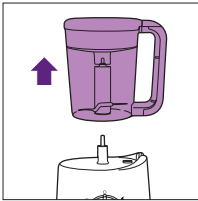

2 Qapağı qabdan ayırın və tərs çevirin.

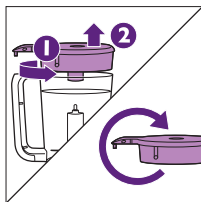

3 Ələyi və klapanı qapaqdan ayırın.

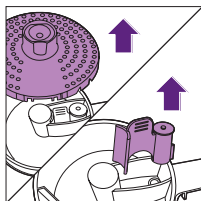

4 Klapanı bir az yuyucu maye ilə isti suda təmizləyin və kranın altında yuyun.

5 Ülgüc qurğusunu əsas qabdan çıxarın.

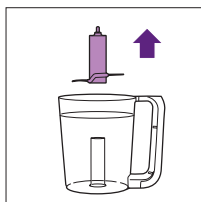

6 Ülgüc qurğusunu istifadə etdikdən dərhal sonra kranın altında yaxşıca təmizləyin. Ülgüc qurğusunun borusunun içini də yaxaladığınızdan əmin olun.

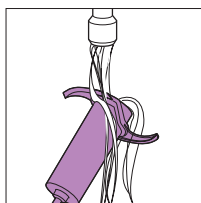

Ülgüc qurğusu ilə ehtiyatlı davranın. Kəsici kənarlar çox itiüclü ola bilər.

Qeyd: Ülgüc qurğusunu daha yaxşı təmizləmək istəyirsinizsə, yaxaladıqdan sonra qabyuyan maşına da yerləşdirə bilərsiniz.

7 Qida ilə təmasda olan digər hissələri istifadə etdikdən dərhal sonra bir az yuyucu maye ilə isti suda yuyun.

Qeyd: Mühərrikdən başqa bütün hissələr qabyuyan maşında da təmizlənə bilər.

8 Lazım gələrsə, mühərriki nəm parça ilə təmizləyin.

- 9** Su rezervuarına qida hissəciklərinin daxil olmamasından əmin olun. Bunu qida hissəciklərinin olmasını yoxlamaq üçün rezervuarın doldurma girişinə baxmaqla və ya suyun qeyri-adi rəngdə olmasını yoxlamaqla və ya su rezervuarından xoşagəlməz və ya yanıq qoxusunun gəlməsini iyləməklə edə bilərsiniz. Bu halda su rezervuarını təmizləyin (bu fəsildə "Su çəninin təmizlənməsi" bölməsinə baxın).
- 10** Bakteriyaların yaranmasının qarşısını almaq üçün doldurma pəncərəsinin qapağını bağlı saxlayın.

Su rezervuarının təmizlənməsi

Su rezervuarına qida hissəcikləri düşərsə, onlar növbəti buxarda bişirmə prosesində su rezervuarındakı qızdırıcı elementə yapışa bilərlər. Bu hissəcikləri sadəcə su rezervuarını yaxalamaqla təmizləmək mümkün deyil.

Əlavə olaraq, cihazın 100% səmərəli işləməyə davam etməsi üçün onu hər dörd həftədən bir ərpədən təmizləməlisiniz. Ərpin yığılmasını azaltmaq üçün cihazda əvvəlcədən qaynadılmış və ya süzülmüş sudan istifadə edə bilərsiniz.

Su çənindəki qida qalıqlarını təmizləmək və cihazı ərpədən təmizləmək üçün aşağıdakı ərpədən təmizləmə göstərişlərinə əməl edin.

- 1** Cihazın söndürüldüyünə əmin olun.
- 2** 50 ml ağ sirkəni (8% sirkə turşusu) 150 ml suya əlavə edin.
Qeyd: Tərkibində limon turşusu olan ərp təmizləyici vasitələrdən də istifadə edə bilərsiniz. Başqa növ ərp təmizləyici vasitələrdən istifadə etməyin.
- 3** Su çənini sirkə (və ya limon turşusu) və sudan ibarət məhlulla doldurun.
- 4** Doldurma pəncərəsinin qapağını bağlayın.
- 5** Ülgüc qurğusu və qapağı tam yerləşdirilmiş boş qabı (içində hər hansı qida olmadan) qurğuya buxarda bişirmə vəziyyətində yerləşdirin (yəni qapaq aşağıda olmaqla).
- 6** Nəzarət düyməsini buxarda bişirmə vəziyyətinə gətirin.
↳ Buxar işığı cihaz buxarda bişirdikdə narıncı rəngdə yaranır.
- 7** 5-6 dəqiqə buxarda bişirmə rejimində çalışdırdıqdan sonra cihazı söndürüb rozetkadan çıxarın.
- 8** Sirkə (8% sirkə turşusu) və sudan ibarət istifadə olunmuş məhlulu çəndən boşaldın.

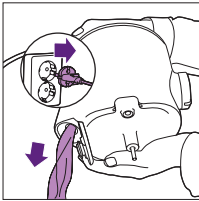

- 9** Su çənini və qabı bir neçə dəfə su ilə yaxşıca yuyun.
- 10** Su rezervuarını 200 ml su ilə doldurun və cihazı yenidən istifadə etməzdən əvvəl boş qabla 20 dəqiqəlik buxarda bişirmə dövrünü tamamlayın.
- 11** Bakteriyaların yaranmasının qarşısını almaq üçün doldurma pəncərəsinin qapağını bağlı saxlayın.

Təkrar emal

- Bu simvol elektrik məhsullarının normal məişət tullantıları ilə birlikdə atılmamalı olduğunu bildirir.
- Ayrı-ayrı elektrik məhsullarının toplanması üçün ölkənizin qaydalarına əməl edin.



Saxlama

- 1** Cihazı saxlamazdan əvvəl su çənini boşaldın.

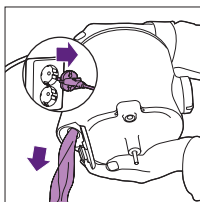

- 2** Cihazı saxlama yerinə qoymazdan əvvəl bütün hissələrin təmiz və quru olduğundan əmin olun ("Təmizləmə və baxım" fəsinə nəzər salın).
- 3** Zədələnməsinin qarşısını almaq üçün cihazı qabın içərisindəki ülgüc qurğusu ilə birlikdə saxlayın.
- 4** Bakteriyaların yaranmasının qarşısını almaq üçün qapağı qaba taxmayın və doldurma pəncərəsinin qapağını bağlı saxlayın.

Dəstək

Tez-tez verilən suallar daxil olmaqla, bütün məhsul dəstəyi üçün www.philips.com/support veb-saytına daxil olun.

Texniki xüsusiyyətlər

- Gərginlik və cərəyan: cihazında altında yerləşən lövhəyə nəzər salın.
- Su çəninin maksimal tutumu: 200 ml.
- Qabın maksimal tutumu (maye): 450 ml.
- Müdafiə: temperaturu nəzarət olunan qızdırma sistemi və təhlükəsizlik kilidi.

Nasazlıqların aradan qaldırılması

Bu fəsildə cihazda qarşılaşa biləcəyiniz ən ümumi problemlər qeyd edilib. Aşağıdakı məlumatlarla problemi həll edə bilməyənlər, tez-tez verilən sualların siyahısı üçün www.philips.com/support saytına daxil olun və ya ölkənizdəki İstehlakçılara Yardım Mərkəzi ilə əlaqə saxlayın.

Problem	Mümkün səbəb	Həll
Cihaz işləmir.	Bu cihaz təhlükəsizlik kilidi ilə təchiz edilmişdir. Əgər hissələr qurğuya düzgün birləşdirilməzsə, cihaz işləmir.	Bütün hissələri düzgün şəkildə birləşdirin. "Cihazdan istifadə" fəsinə baxın.
Buxarda bişirmə işığı yanmır.	Cihaz enerji təchizatına qoşulmayıb.	Ştəpseli divar rozetkəsinə taxın.
	Qab əsas qurğuda düzgün yerləşdirilməyib.	Qabı əsas qurğuda düzgün yerləşdirin.
	Siz əvvəlki dövrə tamamlanmadan dərhal ikinci buxarda bişirmə dövrünə başlamaq istəyirsiniz.	İkinci buxarda bişirmə dövrünə başlamazdan əvvəl cihazı söndürün və bir neçə dəqiqə soyumasını gözləyin.
İnqrediyentlər tam qızdırılmayıb.	Qabdakı hissələr həddən artıq böyükdür, qabda həddən artıq çox qida var və ya qidانی kifayət qədər uzun müddət buxarda bişirməmişiniz.	Qidانی kəsərək daha kiçik hissələrə (2-3 sm) bölün, qabdakı qidanın miqdarını azaldın və ya daha uzun buxarda bişirmə vaxtı seçin (maksimal 20 dəqiqə). Buxarda bişirmək istədiyiniz inqrediyentlərə və ya seçdiyiniz reseptə uyğun olaraq düzgün buxarda bişirmə vaxtı seçdiyinizdən əmin olmaq üçün resept kitabçasını və/və ya "İnqrediyentlər və buxarda bişirmə vaxtı" fəsinə baxın.
Cihazdan buxar gəlmir.	Cihaza su əlavə etməmişiniz.	Cihazı söndürün və cihaza düzgün miqdarda su əlavə edin.

Problem	Mümkün səbəb	Həll
	Qabı qurğuya düzgün vəziyyətdə yerləşdirməmişsiniz.	Qabı cihaza düzgün vəziyyətdə yerləşdirin ("Cihazdan istifadə" fəslində "Buxarda bişirmə" bölməsinə nəzər salın).
Buxarda bişirmə uzun müddət davam edir və ta buxarda bişirmə funksiyası qətiyyənl işləmir.	Su çənində həddən artıq çox ərp yığılıb.	Su çənini ərpdən təmizləyin. Su çənini ərpdən təmizləmək üçün "Təmizlik və baxım" fəslində "Ərpdən təmizləmə" bölməsinə baxın.
Doldurma pəncərəsindən buxar çıxır.	Doldurma pəncərəsinin qapağını düzgün bağlamamısınız.	Doldurma pəncərəsinin qapağını düzgün bağlayın ("klik" səsi gələnə qədər).
	Əsas qurğunun buxar çıxışını qida və ya ərp tıxayıb.	Buxar çıxışını ucu olan əşya ilə möhürü zədələmədən təmizləyin və gələcəkdə ərpdən təmizləmə göstərişlərinə əməl edin. Su çənini ərpdən təmizləmək üçün "Təmizlik və baxım" fəslində "Ərpdən təmizləmə" bölməsinə baxın.
	Qabın qapağındakı dəlik tutulub.	Klapanı çıxarın və qapaqdakı buxar dəliyini düzgün şəkildə təmizləyin.
Buxarda bişirmə prosesi sona çatdıqda buxar işığı yenidən yanır. Müəyyən müddətdən sonra cihazdan yenidən uğultu səsi gəlir.	Siz səhvən cihazı söndürmədən qabı bazada 10 dəqiqədən artıq saxlamısınız.	Buxarda bişirmə prosesi yekunlaşdıqdan sonra 10 dəqiqə ərzində cihazı söndürün və daha sonra qidanı qarışdırın və ya qabdan çıxarın.
Ülgüc qurğusu və ya mühərrik tıxanıb.	Qabda həddən artıq çox qida var.	Cihazı söndürün və daha kiçik miqdarı emal edin. Yaşıl ülgüc qurğusunun üst hissəsini keçməyin.
İlk bir neçə istifadə zamanı mühərrikdən xoşagəlməz qoxu gəlir.	Bu, normaldır.	Əgər bir neçə dəfədən sonra bu qoxu gəlməyə davam edirsə, emal miqdarını və vaxtını yoxlayın. "İnqrediyentlər və buxarda bişirmə vaxtı" fəslinə nəzər salın.

Problem	Mümkün səbəb	Həll
Bir neçə istifadə etdikdən sonra cihazdan xoşagəlməz qoxu gəlməyə davam edir.	Qaba həddən artıq çox qida qoyursunuz və ya cihazla uzun müddət qarışdırırsınız.	Daha kiçik miqdarda qidانی emal edin və cihazın bir dəfədə fasiləsiz olaraq 30 saniyədən çox qarışdırmasına icazə verməyin.
Cihazdan çox səs və ya xoşagəlməz qoxu gəlir, cihaz çox istidir, tüstü çıxır və s.	Qabda həddən artıq çox qida var.	Cihazı söndürün və daha kiçik miqdarı emal edin.
	Cihazı fasiləsiz olaraq çox uzun müddət işlədirsiniz.	Cihazın bir dəfədə 30 saniyədən çox qarışdırmasına icazə verməyin.
fQabın qapağında sızıntı var.	Qapağı cihaza düzgün yerləşdirməmişsiniz.	Qapağı cihaza düzgün yerləşdirin. "Cihazdan istifadə" fəslinə baxın.
	Qabda həddən artıq çox qida var.	Cihazı söndürün və daha kiçik miqdarı emal edin.
Doldurma pəncərəsi və/və ya qab, qabın qapağı və ələkdə ağ ləkələr var.	Bu hissələrə ərp yığılıb.	Bu, normaldır. Mütəmadi olaraq ərpi təmizləyin. Su çəninə ərpdən təmizləmək üçün "Təmizlik və baxım" fəslində "Ərpdən təmizləmə" bölməsinə baxın.
Cihaz qarışdırma prosesində çoxlu səs-küy çıxarır.	Ələk qapağa birləşdirilməyib.	Ələyin qapağa birləşdirildiyindən əmin olun.
Su çəninəki suyu axıdarkən və ya buxarda bişirmə zamanı çəni qaba daxil edərək suyun qəribə rəngi olur yaxud sudan xoşagəlməz qoxu gəlir.	İstifadə zamanı su çəninə qida hissəcikləri daxil olub.	Su çəninə "Təmizləmə və baxım" fəslinin "Su çəninə təmizlənməsi" bölməsindəki göstərişlərə uyğun olaraq təmizləyin. Cihazdan göstərişlərə tam əməl edərək istifadə edin. Su çəninə həddən artıq su (maksimal 200 ml) və qaba həddən artıq qida (qabdakı qida yaşıllıq qurğusunun plastik hissəsinin üst tərəfini keçməməlidir) əlavə etmədiyinizdən əmin olun. Eyni inqrediyentləri 20 dəqiqədən artıq buxarda bişirməyin və ya birbaşa qabda buxarda bişirmək üçün su əlavə etməyin. Həmçinin klapanın qapağa birləşdirildiyindən əmin olun.

Problem	Mümkün səbəb	Həll
Su çənindən qızardılmış və ya yanmış qida qoxusu gəlir	İstifadə zamanı su çəninə qida hissəcikləri daxil olub və bişərək istilik elementinə yapışıb.	Su çənini "Təmizləmə və baxım" fəslinin "Su çəninin təmizlənməsi" bölməsindəki göstərişlərə uyğun olaraq təmizləyin. Cihazdan göstərişlərə tam əməl edərək istifadə edin. Su çəninə həddən artıq su (maksimal 200 ml) və qaba həddən artıq qida (qabdakı qida yaşıl ülgüc qurğusunun plastik hissəsinin üst tərəfini keçməməlidir) əlavə etmədiyinizdən əmin olun. Eyni inqrediyentləri 20 dəqiqədən artıq buxarda bişirməyin və ya birbaşa qabda buxarda bişirmək üçün su əlavə etməyin. Həmçinin klapanın qapağa birləşdirildiyindən əmin olun.
Körpənin qidasında tünd ləkələr var və ya qabdakı suyun rəngi qəribədir.	İstifadə zamanı su çəninə qida hissəcikləri daxil olub və bişərək istilik elementinə yapışıb. Bu, qida qalıqlarının buxarda bişirmə zamanı qaba daxil olmasına səbəb olur.	Su çənini "Təmizləmə və baxım" fəslinin "Su çəninin təmizlənməsi" bölməsindəki göstərişlərə uyğun olaraq təmizləyin. Cihazdan göstərişlərə tam əməl edərək istifadə edin. Su çəninə həddən artıq su (maksimal 200 ml) və qaba həddən artıq qida (qabdakı qida yaşıl ülgüc qurğusunun plastik hissəsinin üst tərəfini keçməməlidir) əlavə etmədiyinizdən əmin olun. Eyni inqrediyentləri 20 dəqiqədən artıq buxarda bişirməyin və ya birbaşa qabda buxarda bişirmək üçün su əlavə etməyin. Həmçinin klapanın qapağa birləşdirildiyindən əmin olun.

Բովանդակություն

Կարևոր է	51
Ներածություն	56
Ընդհանուր նկարագրություն.....	57
Կարևոր տեղեկություններ.....	58
Նախքան առաջին անգամ օգտագործելը	59
Սարքի օգտագործումը.....	59
Ջրի խցիկի լցնումը	60
Գոլորշատի.....	60
Բլենդերով մշակում՝ գոլորշիով մշակելուց հետո	63
Բլենդերով մշակում՝ առանց գոլորշիով մշակման	65
Բաղադրիչներ և գոլորշիով եփելու ժամանակը.....	68
Մաքրում և տեխնիկական սպասարկում.....	69
Ջրի տարայի նստվածքի մաքրումը.....	71
Վերամշակումը.....	72
Պահումը.....	72
Աջակցություն	72
Տեխնիկական բնութագրեր.....	72
Անսարքությունների շտկում.....	73

Կարևոր է

Սարքավորումն օգտագործելուց առաջ կարդացեք այս օգտագործողի ձեռնարկը և պահեք այն հետագայի համար:

Վտանգ

- Շարժիչը երբեք մի ընկղմեք ջրի կամ որևէ այլ հեղուկի մեջ և մի լվացեք այն ծորակի տակ:

Չգուշացում

- Նախքան սարքը միացնելը, համոզվեք, որ սարքի վրա նշված լարումը համապատասխանում է տեղական հոսանքի լարմանը:
- Մի օգտագործեք սարքը, եթե խրոցակը, հոսանքի լարը կամ հենց ինքը՝ սարքը վնասված են:
- Եթե հոսանքի լարը վնասված է, այն հարկավոր է փոխել Philips-ի, Philips-ի կողմից լիազորված սպասարկման կենտրոնի կամ նման որակավորում ունեցող անձանց կողմից՝ վտանգից խուսափելու համար:
- Այս սարքը կարող են օգտագործել սահմանափակ ֆիզիկական, զգայական կամ մտավոր ունակություններ կամ փորձի և գիտելիքների պակաս ունեցող անձինք, եթե նրանց տրամադրվել են սարքի անվտանգ օգտագործման հրահանգները, կամ ապահովվել է վերահսկողություն՝ անվտանգ օգտագործումը երաշխավորելու համար և, եթե նրանք տեղեկացված են դրա հետ կապված վտանգների մասին:
- Երեխաներին չի թույլատրվում օգտագործել այս սարքը: Սարքը և դրա լարը պահեք երեխաների համար անհասանելի տեղում:
- Երեխաներին արգելվում է խաղալ սարքի հետ:
- Ձեռք մի տվեք դանակների բլրկի կտրող եզրերին, երբ սարքը միացված է վարդակին կամ, երբ այն մաքրում եք: Կտրող եզրերը շատ սուր են:

- Եթե դանակների բլուկը լուվում է, անջատեք սարքը վարդակից, այնուհետև հեռացրեք դանակների բլուկի աշխատանքը արգելափակող բաղադրիչները:
- Գոլորշիով եփելու ընթացքում սարքը շատ տաքանում է, ուստի սարքի տաք մասերին դիպչելիս հնարավոր են այրվածքներ առաջանալ: Գրաֆինը բարձրացրեք միայն իր բռնակից:
- Գոլորշիով մշակման ժամանակ զգուշացեք գրաֆինից դուրս եկող տաք գոլորշուց, երբ հանում եք կափարիչը:
- Զգուշացեք ջրի տարայի լցնելու անցքից դուրս եկող տաք գոլորշուց, երբ բացում եք կափարիչը:
- Երբ ավարտում եք գոլորշիով մշակումը, որոշ ժամանակ տաք գոլորշին շարունակում է դուրս գալ շարժիչի բլուկի անցքից և գրաֆինի վրայի հատուկ գոլորշու համար նախատեսված անցքից: Զգույշ եղեք գրաֆինը հիմնական շարժիչի բլուկից հանելիս:
- Սարքի շահագործման կանոնների խախտման դեպքում տաք գոլորշին կարող է դուրս գալ լցնելու անցքից: Այս խնդիրը կանխելու կամ լուծելու համար տես «Անսարքությունների վերացում» գլուխը:
- Մի թողեք աշխատող սարքն առանց հսկողության:
- Մի քանդեք շարժիչի բլուկը տեխսպասարկման կամ մաքրման նպատակով: Տարեք այն Philips-ի լիազորված սպասարկման կենտրոն՝ վերանորոգման համար:

Զգուշացում

- Երբեք մի օգտագործեք ուրիշ արտադրողների աքսեսուարներ կամ մասեր, կամ այնպիսիք, որոնք Philips-ը մասնավորապես խորհուրդ չի տալիս: Եթե դուք օգտագործում եք այդպիսի աքսեսուարներ կամ մասեր, ձեր երաշխիքը անվավեր է դառնում:
- Սարքը մի դրեք միացված կամ դեռ տաք գազօջախի կամ վառարանի վրա կամ դրանց մոտ:

- Լվանալուց առաջ միշտ անջատեք սարքը վարդակից և թողեք սառչի:
- Երբեք գրաֆինը կամ սարքի որևէ այլ մաս մի դրեք միկրոալիքային վառարանի մեջ, քանի որ գրաֆինի բռնակի և շեղբերի մետաղական մասերը հարմար չեն միկրոալիքային վառարանի համար:
- Երբեք գրաֆինը կամ սարքի որևէ այլ մաս մի ախտահանեք ստերիլիզատորում կամ միկրոալիքային վառարանի մեջ, քանի որ գրաֆինի բռնակի և շեղբերի մետաղական մասերը հարմար չեն դրա համար:
- Այս սարքը նախատեսված է միայն կենցաղային օգտագործման համար: Եթե սարքը չի օգտագործվում, ինչպես հարկն է կամ մասնագիտական կամ կիսամասնագիտական նպատակների համար կամ, եթե այն չի օգտագործվում սույն ձեռնարկի հրահանգներին համաձայն, երաշխիքը դառնում է անվավեր, և Philips-ը հրաժարվում է պատճառված որևէ վնասի պատասխանատվությունից:
- Չգույշ եղեք չափաբաժակի մեջ տաք հեղուկներ լցնելիս, քանի որ տաք հեղուկները և գոլորշին կարող են դուրս գալ և առաջացնել այրվածքներ:
- Թողեք սարքը սառչի 10 րոպե, նախքան բաղադրիչների հաջորդ չափաբաժինը գոլորշիով մշակելը:
- Սարքը նախատեսված չէ կոշտ բաղադրիչները մանրացնելու համար, օրինակ՝ սառույցի ու շաքարի կտորներ:
- Սարքը չպետք է աշխատի 30 վայրկյանից ավելի առանց ընդմիջման: Եթե 30 վայրկյան անց բաղադրիչների մանրացումն ավարտված չէ, անջատեք սարքը և սպասեք մի քանի վայրկյան, հետո շարունակեք: Եթե սարքը տաքանում է, գործը շարունակելուց առաջ մի քանի վայրկյան թողեք, որպեսզի այն սառչի:

- Սարքը դրեք կայուն, հորիզոնական և հարթ մակերևույթի վրա: Համոզվեք, որ դրա շուրջը բավականաչափ ազատ տարածք կա, ասե՛նք՝ դարակները կամ այլ առարկաներ չվնասելու համար, քանի որ օգտագործման ժամանակ սարքը գոլորշի է արձակում:
- Մի օգտագործեք սարքը, եթե այն ընկել է կամ որևէ կերպ վնասվել է: Տարեք այն Philips-ի լիազորված սպասարկման կենտրոն՝ վերանորոգման համար:
- Երբեք ջուր, որևէ այլ հեղուկ կամ բլենդերով մշակված սնունդ մի լցրեք գրաֆինի մեջ՝ գոլորշիով մշակելու համար, որպեսզի սարքը չվնասվի:
- Երբ բաղադրիչները գոլորշիով մշակում եք, հետևեք, որպեսզի գրաֆինը շատ լցված չլինի: Կանաչ դանակների բլոկի վերևի եզրը չպետք է ծածկված լինի սննդամթերքով:
- Հեղուկներ խառնելիս հետևեք, որպեսզի դրանց մակարդակը չանցնի գրաֆինի առավելագույն նշագիծը (450 ml):
- Արգելվում է որևէ առարկա մտցնել լցնելու անցքի կամ գոլորշու անցքի մեջ:
- Երբեք մի օգտագործեք գոլորշիով մշակման ռեժիմը առանց ջուր ավելացնելու:
- Համոզվեք, որ չափից շատ չեք լցրել ջրի տարայի մեջ (առավելագույնը 200 ml): Մի գերազանցեք չափման բաժակի վրա նշված առավելագույն մակարդակը:
- Գոլորշիով մշակման ժամանակ երբեք ջուր մի ավելացրեք ջրի տարայի մեջ, քանի որ արդյունքում կարող է տաք ջուր և գոլորշի դուրս գալ սարքից:
- Գոլորշիով մշակումն ավարտելուց հետո համոզվեք, որ կափարիչը հասցրել է սառչել՝ նախքան այն բացելը և բաղադրիչներ ավելացնելը, եթե անհրաժեշտ է:



- Սարքը մի միացրեք արտաքին անջատիչ սարքերին, օրինակ՝ ժամաչափին կամ ցանցին, որտեղ էլեկտրամատակարարման հաճախակի անջատումներ են լինում: Դա կկանխի անվտանգության պահովիչի պատահական անջատման պատճառով վտանգավոր իրավիճակները:
- Միշտ ստուգեք եփած մանկական կերակուրի ջերմաստիճանը ձեր ձեռքի հետևի մասով՝ նախքան երեխային կերակրելը:
- Միշտ ստուգեք մանկական կերակուրի խտությունը: Համոզվեք, որ կերակուրի մեջ գնդիկներ չկան:
- Գոլորշիով եփելու գործընթացի (առավելագույնը 20 րոպե) ավարտից հետո նորից մի եփեք գոլորշիով կամ մի տաքացրեք մանկական սնունդը:
- Միայն տրամադրված թիակով գրաֆինից հանեք սննդամթերքը:
- Նստվածքի պարբերաբար մաքրումը կանխում է սարքը վնասվելուց:
- Անջատեք սարքը և վարդակից հանեք լարը՝ սարքի մասերը փոխելուց կամ օգտագործման ժամանակ շարժվող մասերին դիպչելուց առաջ:
- Չգուշություն պահպանեք սուր շեղբերի հետ առնչվելիս՝ հաստակապես գրաֆինը դատարկելիս և մաքրելիս:
- Միշտ անջատեք սարքը սնուցումից, եթե այն թողնում եք առանց հսկողության:
- Երեխաները չպետք է իրականացնեն մաքրման աշխատանքներ և տեխսպասարկում:
- Աղմուկի մակարդակը՝ $L_c = 89$ դԲ (Ա):

Անվտանգության համակարգ

Սարքն ունի ներկառուցված արգելափակման համակարգ: Սարքն աշխատում է միայն այն դեպքում, երբ բոլոր մասերը ճիշտ հավաքված են շարժիչի բլոկի վրա: Եթե բոլոր մասերը ճիշտ են հավաքված, անվտանգության ներկառուցված արգելափակումը կբացվի:

Սարքն ունի նաև գերտաքացման պաշտպանության համակարգ: Գերտաքացում կարող է առաջանալ, եթե գոլորշիով մշակման երկու աշխատանքային ցիկլերի միջև ընկած ժամանակահատվածը չափազանց կարճ է, եթե բլենդերի ռեժիմը չափազանց երկար ժամանակ միացված է, կամ գրաֆիկի մեջ չափազանց շատ բաղադրիչներ կան: Եթե օգտագործման ժամանակ գերտաքացման պաշտպանության համակարգն անջատվում է, փոխարկիչը դրեք 0-ի վրա և թողեք, որ պլեստիկ սարքը սառչի մի քանի րոպե: Դրանից հետո նորից կարող եք օգտագործել սարքը:

Էլեկտրամագնիսական դաշտեր (ԷՄԴ)

Այս Philips սարքը համապատասխանում է էլեկտրամագնիսական դաշտերի ազդեցությանը վերաբերող բոլոր կիրառելի ստանդարտներին և կանոնակարգերին:

Ներածություն

Շնորհավորում ենք գնման կապակցությամբ և բարի գալուստ Philips Avent: Philips Avent-ի առաջարկած աջակցությունից լիարժեք օգտվելու համար գրանցեք ձեր ապրանքն այստեղ՝ www.philips.com/welcome

Համատեղելով գոշորշաեփի և բլենդերի ֆունկցիաները՝ այս սարքը շատ հարմար է փոքր չափաբաժիններով մանկական սնունդ պատրաստելու համար: Այն անփոխարինելի օգնական կլինի ծնողների համար, ինչը թույլ կտա նրանց երեխաների համար պատրաստել թարմ կերակուր՝ մեկ սարքում համակցված գոլորշաեփի և բլենդերի հարմար գործառնությունների օգնությամբ:

Ընդհանուր նկարագրություն

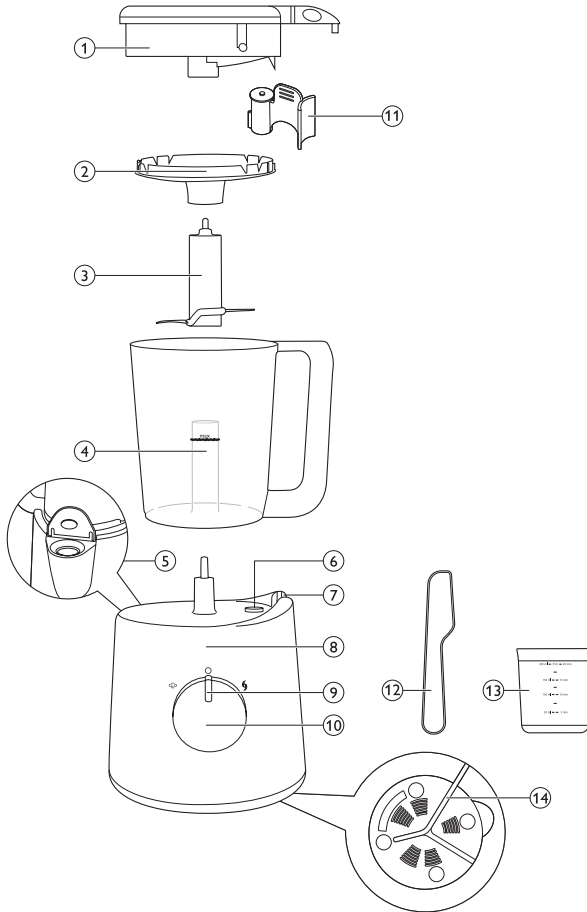

1	Կափարիչ՝ գոլորշու համար նախատեսված անցքով	8	Շարժիչի բլոկ
2	Ֆիլտր	9	Գոլորշիով եփման ցուցիչ
3	Դանակների բլոկ	10	Ռեժիմների փոխարկիչ
4	Գրաֆին՝ շեղբերի բլոկի բռնիչով	11	Կափույր
5	Ջրի տարայի լցնելու անցք	12	Թիակ
6	Շարժիչի բլոկի գոլորշու ելանցք	13	Չափման բաժակ
7	Բռնակի կողպման հատված	14	Սարքի ներքևի հատված՝ հոսանքի լարով

Կարևոր տեղեկություններ

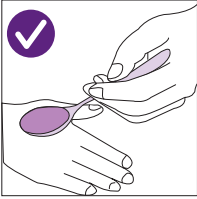

- Ստուգեք մանկական կերակուրի ջերմաստիճանը ձեր ձեռքի հետևի մասի վրա՝ նախքան երեխային կերակրելը:

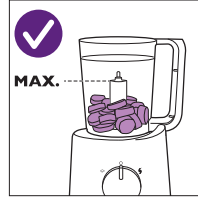

- Մի գերազանցեք գրաֆինի վրա նշված առավելագույն մակարդակը (450 ml):

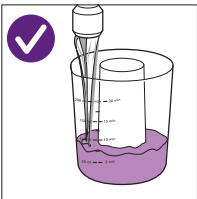

- Օգտագործեք 200 ml թորած ջուր՝ ջրի տարան լցնելու համար:

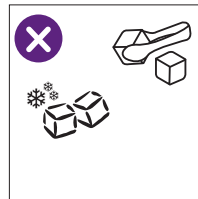

- Մի մանրացրեք կոշտ բաղադրիչներ, օրինակ՝ սառույցի և շաքարի կտորներ:

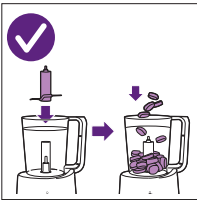

- Դանակների բլուկը տեղադրեք գրաֆինի դանակների բլուկի բռնիչի վրա՝ նախքան սննդամթերքը գրաֆինի մեջ լցնելը՝ գոլորշիով կամ բլենդերով մշակման համար:

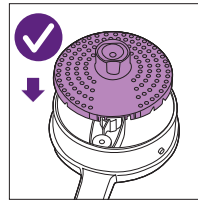

- Միշտ ֆիլտրը տեղադրեք գրաֆինի կափարիչի մեջ (պետք է «կտտոցի» ձայն լսվի):

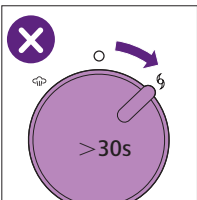

- Սարքը չպետք է աշխատի 30 վայրկյանից ավելի առանց ընդմիջման:

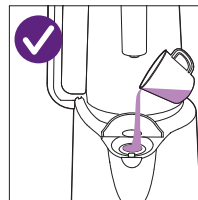

- Նստվածքից մաքրեք սարքը 4 շաբաթը մեկ անգամ:

Նախքան առաջին անգամ օգտագործելը

- 1 Յեռացրեք սարքի փաթեթավորումը:
- 2 Լվացեք բոլոր մասերը՝ բացի շարժիչի բլոկից (տե՛ս «Մաքրում և սպասարկում» գլուխը):

Սարքի օգտագործումը

Գոլորշիով մշակումն ավարտելուց հետո համոզվեք, որ կափարիչը հասցրել է սառչել՝ նախքան այն հանելը և բաղադրիչներ ավելացնելը, եթե անհրաժեշտ է: Մի գերազանցեք գրաֆիկի վրա նշված առավելագույն մակարդակը:

Դատարկեք ջրի տարան, նախքան այն նորից լցնելը՝ գոլորշիով մշակման նոր աշխատաշրջան սկսելու համար:

Միշտ հետևեք, որպեսզի կանաչ դանակների բլոկի վերևի եզրը ծածկված չլինի սննդամթերքով, երբ սկսում եք գոլորշիով մշակումը:

Այս սարքը նախատեսված է թարմ պինդ բաղադրիչները գոլորշիով մշակելու, այնուհետև դրանք խամնելու համար՝ մանկական սնունդ պատրաստելու համար: Որոշ օրինակներ կարող եք գտնել բաղադրատոմսերի գրքում: Սովորաբար սկզբում բաղադրիչները գոլորշիով մշակում են, հետո դրանք խամնում: Այնուամենայնիվ, դուք կարող եք օգտագործել սարքը միայն գոլորշիով եփելու կամ բլենդերով մշակման համար: Երբ սարքն օգտագործում եք միայն բլենդերով մշակման համար, բաց թողեք «Ջրի տարայի լցում» և «Գոլորշիով եփում» բաժինները և հետևեք միայն «Բլենդերով մշակում» բաժնի հրահանգներին: Բլենդերով մշակելուց հետո երբեք գոլորշիով մի մշակեք արդեն մանրացված սնունդը: Երբեք 20 րոպեից ավելի կամ մեկից ավելի անգամ գոլորշիով մի մշակեք բաղադրիչների նույն չափաբաժինը:

Այս սարքը նախատեսված ՉԷ.

- Սննդամթերքի ապաստեցման համար
- Սառեցված սնունդը գոլորշիով մշակելու համար
- Բլենդերով մշակված սննդամթերքը գոլորշիով մշակելու համար
- Նույն բաղադրիչները 20 րոպեից ավել գոլորշիով եփելու համար
- Բրինձ և մակարոնեղեն պատրաստելու համար
- Սկզբում բաղադրիչները բլենդերով մշակելու, այնուհետև գոլորշիով մշակելու համար
- Յեղուկներ, օրինակ՝ ապուր կամ ջուր, տաքացնելու համար
- Սնունդը մի քանի ժամ տաք պահելու համար
- Սնունդը նորից տաքացնելու համար

Ջրի խցիկի լցումը

1 Լցրեք չափման բաժակը ջրով մինչև անհրաժեշտ մակարդակը:

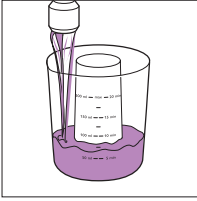

Չափման բաժակը ցույց է տալիս միլիլիտրերը և գոլորշիով եփելու համապատասխան ժամանակը բույսերով:

Տես առանձին բաղադրատոմսերի գրքույկը՝ բաղադրատոմսերի առաջարկվող քանակությունների համար:

2 Ջուրը լցրեք բացվածքի մեջ և փակեք կափարիչը:

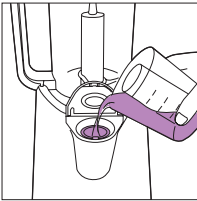

Լշում. *Ջրից բացի երբեք այլ բան մի լցրեք ջրի տարայի մեջ:*

Գոլորշատի

Եթե որոշ բանջարեղեն և մրգեր զգուշորեն եփվեն գոլորշիով, ապա դրանք շատ հարմար կլինեն այն երեխաների համար, ովքեր սկսում են պինդ սնունդ ուտել: Գոլորշիով եփելը սննդամթերքի պատրաստման ամենաառողջ միջոցն է, քանի որ սննդամթերքը պահպանում է շատ վիտամիններ և այլ առողջարար նյութեր:

Լշում. *Առանձին բաղադրատոմսերի գրքույկում կարող եք գտնել բաղադրատոմսեր և այդ բաղադրատոմսերի պատրաստման ժամանակը: Նկատի ունեցեք, որ բաղադրատոմսերը կապված են երեխայի տարիքի հետ:*

Լշում. *Մի եփեք գոլորշիով սառեցված բաղադրիչները, քանի որ սարքը չի կարող տաքացնել սառեցված սնունդը գոլորշիով եփման համար պահանջվող ջերմաստիճանի: Միշտ ապաստառեցրեք սառեցված պինդ բաղադրիչները, նախքան դրանք գոլորշիով եփելն այս սարքում: Ապաստառեցված բաղադրիչներից ավելորդ ջուրը թափեք՝ գրաֆիկի մեջ լցնելուց առաջ:*

1 Շեղբերի բլուկը դրեք գրաֆիկի մեջ գտնվող շեղբերի բլուկի մամլակի վրա:

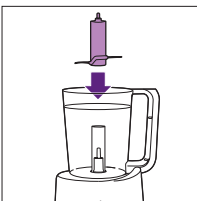

2 Պինդ բաղադրիչները մանր կտրատեք (2-3 սմ-ից ոչ մեծ խորանարդիկներ), նախքան գրաֆինի մեջ դնելը:

Լշում. Միաժամանակ մի մշակեք մեծ քանակությամբ պինդ բաղադրիչներ: Այդ բաղադրիչները մշակեք փոքր չափաբաժիններով:

3 Բաղադրիչները լցրեք գրաֆինի մեջ:

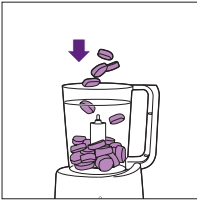

Լշում. Մի գերազանցեք կանաչ դանակների բլուկի վերևի եզրը:

Լշում. Երբեք ջուր կամ որևէ այլ հեղուկ մի լցրեք գրաֆինի մեջ՝ գոլորշիով եփելու համար, որպեսզի սարքը չվնասվի:

4 Տեղադրեք փականը կափարիչի մեջ:

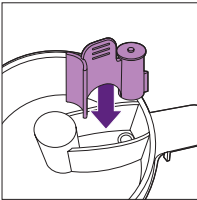

Լշում. Համոզվեք, որ փականը ճիշտ է ֆիքսված:

5 Ֆիլտրը տեղադրեք գրաֆինի կափարիչի մեջ (պետք է «կտտոցի» ձայն լսվի):

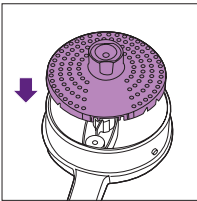

6 Կափարիչը դրեք գրաֆինի վրա և պտտեք այն ժամացույցի սլաքի ուղղությամբ՝ այն ֆիքսելու համար: Կափարիչի վրայի փոքր ելուստները պետք է սահեն գրաֆինի ակունների մեջ: Համոզվեք, որ կափարիչի վրայի մեծ ելուստը տեղադրված է հենց գրաֆինի բռնակի վրա:

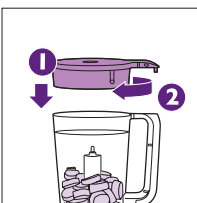

- 7** Գրաֆինը շրջված դրեք շարժիչի վրա, այսինքն՝ կափարիչը դեպի ներքև: Համոզվեք, որ բռնակը գտնվում է աջ կողմում, և այն ձիշտ է ամրացված:

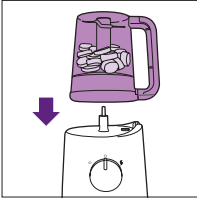

Նշում. Սարքը չի սկսի գոլորշիով մշակումը, եթե գրաֆինը և բռնակը ձիշտ դիրքում չլինեն:

8 Պտտեք կառավարման բռնակը գոլորշիով եփելու դիրքին:

- ↳ Գոլորշիով եփելու ռեժիմի լույսը նարնջագույն գույնով կվառվի՝ նշելով, որ սարքն աշխատում է գոլորշիով եփելու ռեժիմում:

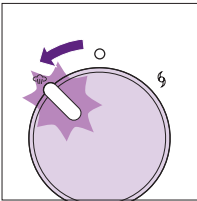

Տաք գոլորշին կամ տաք քուրը կարող են այրել ձեր մատները: Ձեռք մի տվեք և երբեք թույլ մի տվեք, որպեսզի երեխաները ամնչվեն տաք մասերի և գոլորշու հետ, քանի որ դա կարող է այրվածքների պատճառ դառնալ:



- ↳ Գոլորշիով եփելու ժամանակը կախված է ջրի տարալում ձեր կողմից լցրած ջրի քանակությունից: Տես «Բաղադրիչներ և գոլորշիով եփելու ժամանակը» գլխի աղյուսակը և բաղադրատոմսերի գրքույկը:
- ↳ Երբ գոլորշիով եփման գործընթացն ավարտվում է, սարքը բզզոցի ձայն է արձակում, և գոլորշաեփի լույսը մարում է:

- 9** Կառավարման փոխարկիչը դրեք անջատված դիրքի վրա: Սպասեք 2 րոպե, մինչև գոլորշու ելանքից այլևս գոլորշի դուրս չգա՝ տաք գոլորշուց չայրվելու համար:

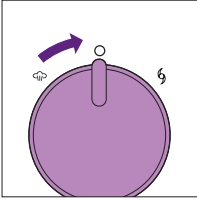

Լշում. Եթե ցանկանում եք բաղադրիչների մեկ այլ չափաբաժին գոլորշիով եփել, թողեք որպեսզի սարքը սառչի 10 րոպե, այնուհետև նորից սկսեք գոլորշիով եփելու գործընթացը:

- 10** Եթե ցանկանում եք շարունակել շոգեխաշած մթերքի բլենդերով մշակումը, հետևեք ստորև բերված «Բլենդերով մշակում գոլորշիով եփելուց հետո» բաժնի հրահանգներին:

- 11** Սովորաբար գոլորշիով մշակելուց հետո ջրի տարայում ջուր չի մնում: Սակայն, որոշ դեպքերում (օրինակ՝ ջրի տարայում նստվածքի կուտակման, գոլորշիով մշակման ժամանակ աշխատանքի ընդհատման կամ չնախատեսված օգտագործման դեպքում) ջրի տարայում կարող է որոշ քանակի ջուր մնալ: Այդ դեպքում, օգտագործելուց հետո ամբողջությամբ դատարկեք ջրի տարան՝ բակտերիաների աճից խուսափելու համար: Ջրի տարան նստվածքից մաքրելու համար տես «Մաքրում և տեխնիկական սպասարկում» գլուխը:

Բլենդերով մշակում՝ գոլորշիով մշակելուց հետո

- 1** Բռնեք գրաֆինի բռնակից և հանեք գրաֆինը շարժիչի բլոկից: Շուտ տվեք գրաֆինը և թափահարեք այն, որպեսզի սնունդն ընկնի շեղբի վրա:

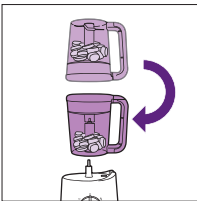

Գրաֆինը բռնեք միայն իր բռնակից: Գրաֆինի կափարիչը, ստորին և արտաքին մակերևույթը տաք են:

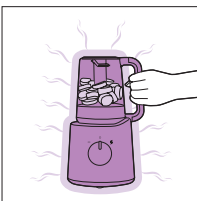

2 Անհրաժեշտության դեպքում հանեք կափարիչը և բլենդերի մեջ ավելացրեք լրացուցիչ բաղադրիչներ (օրինակ՝ ջուր կամ ձեթ):

Նախքան բացելը միշտ համոզվեք, որ գրաֆիինի կափարիչը և քրի տարայի կափարիչը գոլորշիով եփելուց հետո սառել են՝ լրացուցիչ բաղադրիչներ ավելացնելու կամ քրի տարայի մեջ եղած ջուրը թափելու համար:

Եթե գրաֆիինի մեջ հեղուկներ եք ցնում, այն երբեք մի դրեք գոլորշիով եփելու ռեժիմի վրա:

3 Գրաֆիինը ուղիղ դրեք շարժիչի բլոկի վրա, այսինքն՝ կափարիչը դեպի վեր: Համոզվեք, որ բռնակը գտնվում է աջ կողմում և տեղադրված է կողպման տարածքի երկու ելուստների միջև:

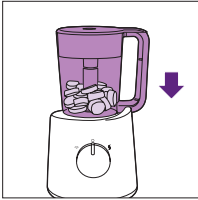

4 Պատտեք կառավարման փոխարկիչը բլենդերով մշակման դիրքին: Պահեք փոխարկիչն այս դիրքում, մինչև կերակուրը լավ խառնվի:

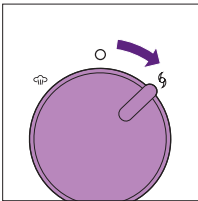

Գերտաքացումից պաշտպանելու համար բլենդերի ֆունկցիայի համար սարքն ունի 30 վայրկյանանոց ժամաչափ: Եթե 30 վայրկյան անց դեռ չեք ավարտել բլենդերով մշակումը, սարքը կանջատվի և կծանուցի երկու անգամ ձայնային ազդանշանի միջոցով: 30 վայրկյան սառչելուց հետո սարքը մեկ անգամ ձայնային ազդանշան կտա, և դուք կարող եք նորից սկսել բլենդերով մշակումը:

Նշում. Եթե բաղադրիչները կաչում են գրաֆիինի պատերին, անջատեք սարքը և քրեք դրանք թիակով կամ ավելացրեք հեղուկ:

Նշում. Նախքան մատուցելը՝ համոզվեք, որ բլենդերով մշակված մանկական սնունդն ունի ձիշտ խտություն (օրինակ՝ գնդիկներ չկան):

Նշում. Եթե մանկական սնունդը դեռևս չափազանց պինդ է, ավելացրեք այնքան հեղուկ (օրինակ՝ ջուր), մինչև այն դառնա փափուկ և միատարր զանգված:

5 Բլենդերով մշակումն ավարտելուց հետո պարզապես բաց թողեք կառավարման փոխարկիչը:

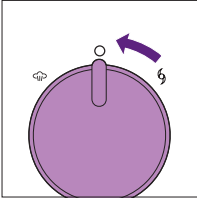

↳ Փոխարկիչն ավտոմատ կերպով վերադառնում է անջատված դիրքի վրա:

6 Անջատեք սարքը վարդակից:

7 Հանեք շեղբերի բլուկը: Չգույշ եղեք դանակների բլուկը հանելիս, քանի որ այն կարող է տաք լինել: Հանեք բլենդերով մշակված սնունդը գրաֆինից: Անհրաժեշտության դեպքում օգտագործեք այս սարքի հետ տրամադրված թիակը:

Համոզվեք, որ մանկական սնունդի ցերմաստիճանն ապահով է ձեր երեխայի համար:

8 Սովորաբար գոլորշիով մշակելուց հետո ջրի տարայում ջուր չի մնում: Սակայն, որոշ դեպքերում (օրինակ՝ ջրի տարայում նստվածքի կուտակման, գոլորշիով մշակման ժամանակ աշխատանքի ընդհատման կամ չնախատեսված օգտագործման դեպքում) ջրի տարայում կարող է որոշ քանակի ջուր մնալ: Այդ դեպքում, օգտագործելուց հետո ամբողջությամբ դատարկեք ջրի տարան՝ բակտերիաների աճից խուսափելու համար: Ջրի տարան նստվածքից մաքրելու համար տես «Մաքրում և տեխնիկական սպասարկում» գլուխը:

Բլենդերով մշակում՝ առանց գոլորշիով մշակման

Սարքը նախատեսված է՝

- շոգեխաշած և եփած բաղադրիչներից երեխաների համար խյուս պատրաստելու համար
- հեղուկներից և մրգերից երեխաների համար ըմպելիքներ պատրաստելու համար

Սարքը նախատեսված չէ կոշտ բաղադրիչները մանրացնելու համար, օրինակ՝ սառույցի ու շաքարի կտորներ:

Եթե գրաֆինի մեջ հեղուկներ եք լցնում, այն երբեք մի դրեք գոլորշիով եփելու ռեժիմի վրա:

Լշում. Հեղուկներով խառնուրդ պատրաստելիս՝ համոզվեք, որ գրաֆինի պարունակությունը չի գերազանցում գրաֆինի վրա նշված առավելագույն նշագիծը:

Լշում. Բլենդերով մշակելուց հետո երբեք գոլորշիով մի եփեք մանկական սնունդը:

1 Շեղբերի բլուկը դրեք գրաֆինի մեջ գտնվող շեղբերի բլուկի մամլակի վրա:

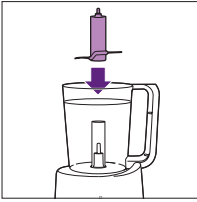

2 Պինդ բաղադրիչները մանր կտրատեք (2-3 սմ-ից ոչ մեծ խորանարդիկներ), նախքան գրաֆինի մեջ դնելը:

Խորհուրդ. Միաժամանակ մի մշակեք մեծ քանակությամբ պինդ բաղադրիչներ: Այդ բաղադրիչները մշակեք փոքր չափաբաժիններով:

3 Բաղադրիչները լցրեք գրաֆինի մեջ:

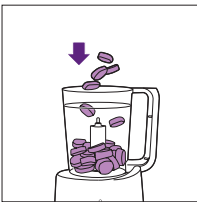

Նշում. Մի գերազանցեք կանաչ դանակների բլուկի վերևի եզրը:

4 Տեղադրեք փականը կափարիչի մեջ:

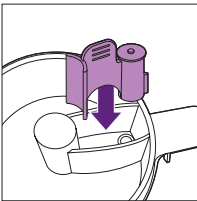

Նշում. Համոզվեք, որ փականը ծիշտ է ֆիքսված:

5 Ֆիլտրը տեղադրեք գրաֆինի կափարիչի մեջ (պետք է «կտտոցի» ձայն լսվի):

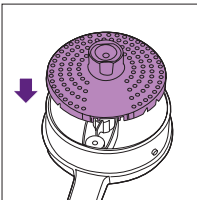

- 6** Կափարիչը դրեք գրաֆինի վրա և պտտեք այն ժամացույցի սլաքի ուղղությամբ՝ այն ֆիքսելու համար: Կափարիչի վրայի փոքր ելուստները պետք է սահեն գրաֆինի ակոսների մեջ: Համոզվեք, որ կափարիչի վրայի մեծ ելուստը տեղադրված է հենց գրաֆինի բռնակի վրա:

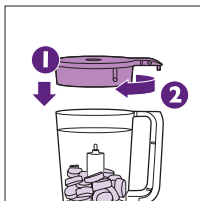

- 7** Գրաֆինը ուղիղ դրեք շարժիչի բլոկի վրա, այսինքն՝ կափարիչը դեպի վեր: Համոզվեք, որ բռնակը գտնվում է աջ կողմում և տեղադրված է կողպման տարածքի երկու ելուստների միջև:

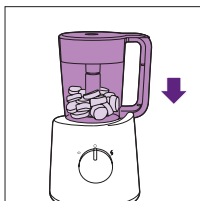

- 8** Պտտեք կառավարման փոխարկիչը բլենդերով մշակման դիրքին: Պահեք փոխարկիչն այս դիրքում, մինչև կերակուրը լավ խառնվի:

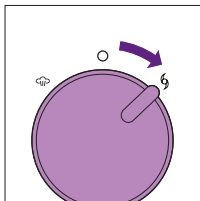

Գերտաքացումից պաշտպանելու համար բլենդերի ֆունկցիայի համար սարքն ունի 30 վայրկյանանոց ժամաչափ: Եթե 30 վայրկյան անց դեռ չեք ավարտել բլենդերով մշակումը, սարքը կանջատվի և կծանուցի երկու անգամ ձայնային ազդանշանի միջոցով: 30 վայրկյան սառչելուց հետո սարքը մեկ անգամ ձայնային ազդանշան կտա, և դուք կարող եք նորից սկսել բլենդերով մշակումը:

Նշում. Եթե բաղադրիչները կաչում են գրաֆինի պատերին, անջատեք սարքը և քրեք դրանք թիակով կամ ավելացրեք հեղուկ: Մի գերազանցեք գրաֆինի վրա նշված առավելագույն մակարդակի նշագիծը:

Նշում. Նախքան մատուցելը՝ համոզվեք, որ բլենդերով մշակված մանկական սնունդն ունի ծիշտ խտություն (օրինակ՝ գնդիկներ չկան):

Նշում. Եթե մանկական սնունդը դեռևս չափազանց պինդ է, ավելացրեք այնքան հեղուկ (օրինակ՝ ջուր), մինչև այն դառնա փափուկ և միատարր զանգված: Մի գերազանցեք գրաֆինի վրա նշված առավելագույն մակարդակի նշագիծը:

Նշում. Բլենդերով մշակելուց հետո երբեք գոլորշիով մի եփեք մանկական սնունդը:

9 Բլենդերով մշակումն ավարտելուց հետո պարզապես բաց թողեք կառավարման փոխարկիչը:

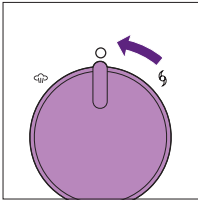

↳ Փոխարկիչն ավտոմատ կերպով վերադառնում է անջատված դիրքի վրա:

10 Անջատեք սարքը վարդակից:

11 Հանեք շեղբերի բլուկը: Չգույշ եղեք դանակների բլուկը հանելիս, քանի որ այն կարող է տաք լինել: Հանեք բլենդերով մշակված սնունդը գրաֆինից: Անհրաժեշտության դեպքում օգտագործեք այս սարքի հետ տրամադրված թիակը:

Համոզվեք, որ մանկական սնունդի ցերմաստիճանն ապահով է ձեր երեխայի համար:

Բաղադրիչներ և գոլորշիով եփելու ժամանակը

Սննդի տեսակը	Բաղադրիչ	Գոլորշիով եփելու մոտավոր ժամանակը*
Միրգ	Խնձոր	5 րոպե
	Նարինջ	10 րոպե
	Դեղձ	10 րոպե
	Տանձ	5 րոպե
	Արքայախնձոր	15 րոպե
	Սալոր	10 րոպե
Բանջարեղեն	Ծնեբեկ	10 րոպե
	Բրոկկոլի	20 րոպե
	Գազար	15 րոպե
	Ծաղկակաղամբ	15 րոպե
	Նեխուր	15 րոպե
	Դոմիկ	15 րոպե
	Ֆենիսել	15 րոպե
	Լոբի	20 րոպե
	Պրաս	15 րոպե
	Սոխ	15 րոպե

Մենդի տեսակը	Բաղադրիչ	Գոլորշիով եփելու մոտավոր ժամանակը*
	Ոլոռ	20 րոպե
	Պղպեղ	15 րոպե
	Կարտոֆիլ	20 րոպե
	Դդում	15 րոպե
	Սպանախ	15 րոպե
	Շաղգամ	15 րոպե
	Քաղցր կարտոֆիլ	15 րոպե
	Լոլիկ	15 րոպե
Միս	Հավի, տավարի, գառան, խոզի միս և այլն	20 րոպե
Չուկ	Սաղմոն, տափակածուկ, ձողածուկ, կարմրախայտ, և այլն	15 րոպե

* Մենդամթերքը պետք է կտրատել փոքր խորանարդիկներով՝ 2-3 սմ-ից ոչ մեծ:

Նշում. Չափման բաժակը ցույց է տալիս միլիլիտրերը և գոլորշիով եփելու համապատասխան ժամանակը րոպեներով (50 ml = 5 րոպե, 100 ml = 10 րոպե, 150 ml = 15 րոպե, 200 ml = 20 րոպե):

Մաքրում և տեխնիկական սպասարկում

Օգտագործելուց հետո մաքրեք սարքը:

Շարժիչը երբեք մի ընկղմեք քրի մեջ:

Սարքը մաքրելու համար մի օգտագործեք սպիտակեցնող կամ քիմիական մանրէազերծող լուծույթներ/հաբեր:

Սարքը մաքրելու համար երբեք մի օգտագործեք մետաղական պարույրով սպասք լվանալու սպունգ, հղկող-մաքրող միջոցներ կամ ագրեսիվ հեղուկներ, օրինակ՝ բենզին, ացետոն կամ սպիրտ:

1 Անջատեք սարքը վարդակից և հանեք գրաֆինը շարժիչի բլրկի վրայից:

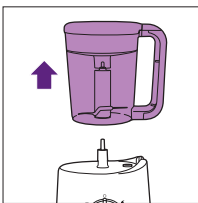

2 Հանեք կափարիչը գրաֆինի վրայից և գլխիվայր շրջեք այն:

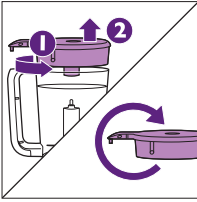

3 Հանեք ֆիլտրը և փականը կափարիչի վրայից:

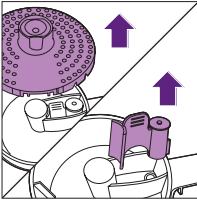

4 Կափույրը լվացեք տաք ջրով և լվանալու հեղուկով և պարզաջրեք ծորակի տակ:

5 Հանեք շեղբերի բլուկը գրաֆինից:

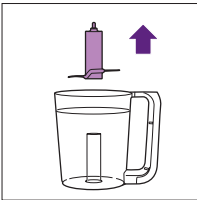

6 Օգտագործելուց հետո անմիջապես լվացեք դանակների բլուկը ծորակի տակ: Հնուհանաք լվանալ նաև շեղբերի բլուկի խողովակի ներսի կողմը:

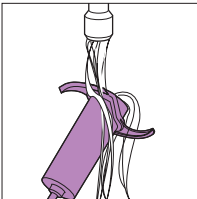

Շեղբերի բլուկի հետ շատ զգույշ վարվեք: Կտրող եզրերը շատ սուր են:

Նշում. Եթե ցանկանում եք ավելի մանրակրկիտ մաքրել դանակների բլուկը, լվանալուց հետո այն կարող եք դնել նաև սպասք լվացող մեքենայի մեջ:

7 Մնացած մասերը, որոնք չփվել են սննդամթերքի հետ, լվացեք տաք ջրով և լվանալու հեղուկով՝ օգտագործելուց անմիջապես հետո:

Նշում. Բոլոր մասերը, բացառությամբ շարժիչի բլուկի, կարող եք լվանալ նաև սպասք լվացող մեքենայի մեջ:

8 Անհրաժեշտության դեպքում շարժիչի բլուկը մաքրեք խոնավ շորով:

9 Ստուգեք՝ արդյոք սննդի մասնիկներ չեն ընկել ջրի տարայի մեջ: Դուք դա կարող եք անել՝ նայելով լցնելու անցքից. տեսեք՝ արդյոք դրա մեջ սննդամթերքի մասնիկներ չկան, կամ ստուգեք՝ արդյոք ջրի գույնն արտասովոր է, կամ ստուգեք հոտառությամբ՝ արդյոք ջրի տարայից տհաճ կամ այրված հոտ չի գալիս:

Եթե այդպես է, լվացեք ջրի տարան (տես «Ջրի տարայի լվացումը» բաժինը):

10 Բակտերիաների աճը կանխելու համար բաց թողեք լցնելու անցքի կափարիչը:

Ջրի տարայի նստվածքի մաքրումը

Եթե սննդի մասնիկներն ընկնեն ջրի տարայի մեջ, դրանք կարող են կանխել ջրի տարայի տաքացնող մասին հաջորդ գոլորշիով եփման ժամանակ: Այդ մասնիկները դուրս չեն գալիս՝ ջրի տարան լվանալով:

Բացի այդ, դուք պետք է չորս շաբաթը մեկ կատարեք սարքի նստածքի մաքրում՝ ապահովելու համար սարքի 100% արդյունավետ աշխատանքը: Նստվածքի կուտակումը նվազեցնելու համար օգտակար է սարքի համար օգտագործել նախապես եռացրած կամ գտված ջուր:

Ջրի տարայի ներսից սննդի մասնիկները հեռացնելու և սարքը նստվածքից մաքրելու համար հետևեք ստորև բերված նստվածքազրկման հրահանգներին:

1 Համոզվեք, որ սարքն անջատված է:

2 Ավելացրեք 50 ml սպիտակ քացախ (8% քացախաթթու) 150 ml ջրին:

Նշում. Կարող եք օգտագործել նաև կիտրոնաթթվի հիմքով նստվածքազերծող նյութեր: Մի օգտագործեք նստվածքը մաքրող այլ միջոցներ:

3 Քացախաջրի (կամ կիտրոնաթթվի) լուծույթը լցրեք ջրի տարայի մեջ:

4 Փակեք ջուր լցնելու անցքի կափարիչը:

5 Տեղադրեք դատարկ գրաֆինը (մեջն առանց որևէ սննդի) ամբողջությամբ հավաքված շեղբերի բլոկով և կափարիչով շարժիչի բլոկի վրա՝ գոլորշիով եփելու դիրքի վրա (այսինքն՝ կափարիչը դեպի վար):

6 Պտտեք կառավարման փոխարկիչը գոլորշիով եփելու դիրքին:

↳ Գոլորշիով եփելու ռեժիմի լույսը նարնջագույն գույնով կվառվի՝ նշելով, որ սարքն աշխատում է գոլորշիով եփելու ռեժիմում:

7 5-6 րոպե գոլորշիով եփելու ռեժիմի վրա աշխատացնելուց հետո անջատեք սարքը և հանեք այն վարդակից:

8 Դատարկեք օգտագործած քացախաջրի (8% քացախաթթու) լուծույթը ջրի տարայից:

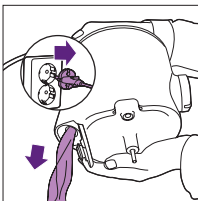

9 Մանրակրկիտ կերպով ցայեք ջրի տարան և գրաֆինը մաքուր ջրով մի քանի անգամ:

- 10** Ջրի տարան լցրեք 200 ml ջրով և թողեք, որպեսզի սարքը դատարկ գրաֆինով 20 րոպե կատարի գոլորշիով եփելու գործընթաց՝ նախքան սարքը նորից սննդամթերքի մշակման համար օգտագործելը:
- 11** Բակտերիաների աճը կանխելու համար բաց թողեք լցնելու անցքի կափարիչը:

Վերամշակումը

- Սա նշանակում է, որ էլեկտրական սարքավորումները չեն կարող թափոնացվել սովորական կենցաղային աղբի հետ միասին:
- Հետևեք էլեկտրական ապրանքների աղբահանման վերաբերյալ ձեր երկրում ընդունված կանոններին:



Պահումը

- 1** Դատարկեք ջրի տարան նախքան սարքը պահելը:

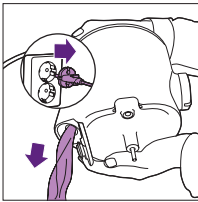

- 2** Սարքը պահելուց առաջ համոզվեք, որ բոլոր մասերը մաքուր և չոր են (տես «Մաքրում և սպասարկում» գլուխը):
- 3** Սարքը պահեք շեղբերի բլրկի հետ միասին՝ վնասներից զերծ մնալու համար:
- 4** Բակտերիաների աճը կանխելու համար կափարիչը մի դրեք գրաֆինի վրա և բաց թողեք լցնելու անցքի կափարիչը:

Աջակցություն

Հաճախ տրվող հարցերի պատասխանների և այլ աջակցության համար խնդրում ենք այցելել www.philips.com/support էջ:

Տեխնիկական բնութագրեր

- Լարումը/հզորությունը. տես սարքի տակ գտնվող տպասալը:
- Ջրի տարայի առավելագույն տարողությունը. 200 ml.
- Գրաֆինի, հեղուկների առավելագույն տարողությունը. 450 ml.
- Պաշտպանությունը. վերահսկվող ջերմությամբ ջեռուցման համակարգ և արգելափակման համակարգ:

Անսարքությունների շտկում

Այս գլխում ներկայացված են ամենատարածված խնդիրները, որոնք կարող են հանդիպել սարքի օգտագործման ժամանակ: Եթե չեք կարողանում խնդիրը լուծել ստորև բերված տեղեկատվության օգնությամբ, այցելեք www.philips.com/support՝ հաճախակի տրվող հարցերի համար կամ դիմեք ձեր երկրում գործող Հաճախորդների սպասարկման կենտրոն:

Խնդիր	Հնարավոր պատճառ	Լուծում
Սարքը չի աշխատում:	Սարքն ունի արգելափակման համակարգ: Եթե մասերը պատշաճ կերպով չեն հավաքվել շարժիչի բլոկի վրա, սարքը չի աշխատի:	Պատշաճ կերպով հավաքեք բոլոր մասերը: Տես «Սարքի օգտագործումը» գլուխը:
Գոլորշիով եփելու լույսը չի վառվում:	Սարքը էլեկտրասնուցման աղբյուրին միացված չէ: Գրաֆինի պատշաճ կերպով տեղադրված չէ շարժիչի բլոկի վրա:	Միացրեք խրոցակը պատի վարդակին: Գրաֆինը պատշաճ կերպով տեղադրեք շարժիչի բլոկի վրա:
	Դուք ցանկանում եք սկսել գոլորշիով եփելու երկրորդ գործընթացը անմիջապես մի գործընթացն ավարտելուց հետո:	Անջատեք սարքը, թողեք մի քանի րոպե հովանա, այնուհետև սկսեք գոլորշիով եփելու երկրորդ գործընթացը:

Խնդիր	Հնարավոր պատճառ	Լուծում
Բաղադրիչներն ամբողջությամբ չեն տաքացվում:	Գրաֆինի մեջ լցրած կտորները չափազանց մեծ են, գրաֆինի մեջ չափից ավել մթերք կա կամ դուրք բավականաչափ երկար չեք եփել գոլորշիով մթերքը:	Կտրատեք մթերքն ավելի փոքր կտորների (2-3 սմ), նվազեցրեք գրաֆինի միջի մթերքի քանակը կամ ընտրեք գոլորշիով եփելու ավելի երկար ժամանակ (առավելագույնը 20 րոպե): Ստուգեք բաղադրատոմսերի գրքույկը և/կամ «Բաղադրիչներ և գոլորշիով եփելու ժամանակը» գլխում նշված աղյուսակը՝ համոզվելու համար, որ դուրք ընտրել եք գոլորշիով եփման ճիշտ ժամանակ այն բաղադրիչների համար, որոնք ցանկանում եք եփել կամ բաղադրատոմսը, որը ցանկանում եք պատրաստել:
Սարքը չի եփում գոլորշիով:	Դուրք ջուր չեք լցրել սարքի մեջ: Գրաֆինը ճիշտ դիրքով չեք դրել շարժիչի բլոկի վրա:	Անջատեք սարքը և անհրաժեշտ քանակությամբ ջուր լցրեք սարքի մեջ: Գրաֆինը սարքի վրա դրեք ճիշտ դիրքով (տես «Սարքի օգտագործումը» գլխի «Գոլորշիով եփում» բաժինը):
Գոլորշիով եփումը շատ երկար է տևում կամ գոլորշու ֆունկցիան ընդհանրապես չի աշխատում:	Ջրի տարայի մեջ չափազանց շատ նստվածք կա:	Մաքրեք ջրի տարան նստվածքից: Տես «Նստվածքազերծում» բաժնի «Մաքրում և տեխնիկական սպասարկում» գլուխը:
Գոլորշին դուրս է գալիս ջուր լցնելու անցքից:	Ջուր լցնելու անցքի կափարիչը լավ չեք փակել:	Լավ փակեք ջուր լցնելու անցքի կափարիչը (պետք է «կտտոցի» ձայն լսեք):
	Շարժիչի բլոկի գոլորշու ելանցքն արգելափակված է սննդի կամ նստվածքի պատճառով:	Գոլորշու անցքը մաքրեք սուր ծայրով առարկայով՝ չվնասելով հերմետիկությունը և հետևեք նստվածքազերծման հրահանգներին: Տես «Նստվածքազերծում» բաժնի «Մաքրում և տեխնիկական սպասարկում» գլուխը:

Խնդիր	Հնարավոր պատճառ	Լուծում
	Կափարիչի վրայի գոլորշու անցքը խցանված է:	Հանեք փականը և մանրակրկիտ մաքրեք կափարիչի վրայի գոլորշու անցքը:
Երբ գոլորշիով եփման գործընթացն ավարտվում է, գոլորշիով եփման լույսը նորից վառվում է: Որոշ ժամանակ անց սարքը կրկին բզզոց է հանում:	Դուք պատահմամբ թողել եք գրաֆինը հիմքի վրա 10 րոպեից ավել ժամանակով և չեք անջատել սարքը:	Գոլորշիով եփման գործընթացն ավարտվելուց հետո անջատեք սարքը 10 րոպեով, ապա մշակեք բլենդերով կամ հանեք այն գրաֆինից:
Դանակների շեղբը կամ շարժիչի բլոկը խցանված է:	Գրաֆինի մեջ չափազանց շատ մթերք կա:	Անջատեք սարքը և ավելի քիչ քանակությամբ մթերք մշակեք: Գրաֆինը մի լցրեք կանաչ շեղբերի բլոկի վերևի եզրից ավել:
Առաջին օգտագործման ժամանակ տհաճ հոտ է գալիս շարժիչի բլոկից:	Դա նորմալ է:	Եթե մի քանի անգամ օգտագործելուց հետո սարքից շարունակվի այդ հոտը, ստուգեք արդյոք մշակվող մթերքի քանակը և ժամանակը ճիշտ են: Տես «Բաղադրիչներ և գոլորշիով եփելու ժամանակը» գլուխը:
Սարքից շարունակվում է տհաճ հոտ գալ մի քանի անգամ օգտագործելուց հետո:	Դուք չափազանց շատ մթերք եք լցրել գրաֆինի մեջ կամ չափից ավել երկար եք մշակել բլենդերով:	Մշակեք ավելի փոքր քանակություններով և մի աշխատացրեք սարքը 30 վայրկյանից ավելի առանց ընդմիջման:
Սարքը շատ աղմուկ է հանում, տհաճ հոտ է գալիս, շատ է տաքանում, ծուխ է դուրս գալիս և այլն:	Գրաֆինի մեջ չափազանց շատ մթերք կա:	Անջատեք սարքը և ավելի քիչ քանակությամբ մթերք մշակեք:

Խնդիր	Հնարավոր պատճառ	Լուծում
	Դուք չափից ավել եք գործարկել սարքը առանց ընդմիջման:	Սարքը չպետք է աշխատի 30 վայրկյանից ավելի առանց ընդմիջման:
Գրաֆիկի կափարիչից ջուր է հոսում:	Դուք ճիշտ չեք հավաքել գրաֆիկի կափարիչը:	Ճիշտ հավաքեք գրաֆիկի կափարիչը: Տես «Սարքի օգտագործումը» գլուխը:
	Գրաֆիկի մեջ չափազանց շատ մթերք կա:	Մնջատեք սարքը և ավելի քիչ քանակությամբ մթերք մշակեք:
Սպիտակ բծեր կան լցման բացվածքի և/կամ գրաֆիկի, ֆիլտրի և կափարիչի վրա:	Այդ մասերի վրա նստվածք է կուտակվել:	Դա նորմալ է: Պարբերաբար մաքրեք նստվածքը: Տես «Նստվածքագերծում» բաժնի «Մաքրում և տեխնիկական սպասարկում» գլուխը:
Բլենդերով մշակման ժամանակ սարքը շատ աղմուկ է հանում:	Ֆիլտրը տեղադրված է գրաֆիկի կափարիչին:	Համոզվեք, որ ֆիլտրը տեղադրված է գրաֆիկի կափարիչին:
Ջրի տարայի ջուրը արտասովոր գույնի է, երբ դատարկում եք այն տարայից, կամ, երբ այն գոլորշիով եփման ժամանակ լցվում է գրաֆիկի մեջ, կամ ջրի տարայի ջրից տհաճ հոտ է գալիս:	Մնդի մասնիկներ են ընկել ջրի տարայի մեջ օգտագործման ժամանակ:	Լվացեք ջրի տարան՝ համաձայն «Մաքրում և տեխնիկական սպասարկում» գլխի «Ջրի տարայի լվացումը» բաժնի հրահանգների: Սարքն օգտագործեք հրահանգներին համապատասխան: Համոզվեք, որ ջրի տարայի մեջ լցված ջուրը չի գերազանցվել (առավելագույնը 200 ml) և, որ գրաֆիկի մեջ լցված մթերքը չափից ավելի է (գրաֆիկին մի լցրեք կանաչ շեղբերի բլուկի վերևի եզրից ավել): 20 րոպեից ավել մի եփեք գոլորշիով նույն բաղադրիչները և եփելու ջուրը մի լցրեք անմիջապես գրաֆիկի մեջ: Նաև համոզվեք, որ փականը ֆիքսված է կափարիչի մեջ:

Խնդիր	Հնարավոր պատճառ	Լուծում
Ջրի տարայից տապակած կամ այրված սնունդի հոտ է գալիս	Մննդի մասնիկներ են ընկել ջրի տարայի մեջ օգտագործման ժամանակ և եփվել են տաքացնող տարրի վրա:	Լվացեք ջրի տարան՝ համաձայն «Մաքրում և տեխնիկական սպասարկում» գլխի «Ջրի տարայի լվացումը» բաժնի հրահանգների: Սարքն օգտագործեք հրահանգներին համապատասխան: Համոզվեք, որ ջրի տարաի մեջ լցված ջուրը չի գերազանցվել (առավելագույնը 200 ml) և, որ գրաֆինի մեջ լցված մթերքը չափից ավել չէ (գրաֆինը մի լցրեք կանաչ շեղբերի բլրկի վերևի եզրից ավել): 20 րոպեից ավել մի եփեք գոլորշիով նույն բաղադրիչները և եփելու ջուրը մի լցրեք անմիջապես գրաֆինի մեջ: Լաև համոզվեք, որ փականը ֆիքսված է կափարիջի մեջ:
Մանկական սնունդի վրա մուգ գույնի բծեր կան կամ գրաֆինում ջուրը արտասովոր գույնի է:	Մննդի մասնիկներ են ընկել ջրի տարայի մեջ օգտագործման ժամանակ և եփվել են տաքացնող տարրի վրա: Սա հանգեցնում է նրան, որ այս սննդի մասնիկների մնացորդները գոլորշով եփելու ժամանակ մտնեն գրաֆինի մեջ:	Լվացեք ջրի տարան՝ համաձայն «Մաքրում և տեխնիկական սպասարկում» գլխի «Ջրի տարայի լվացումը» բաժնի հրահանգների: Սարքն օգտագործեք հրահանգներին համապատասխան: Համոզվեք, որ ջրի տարաի մեջ լցված ջուրը չի գերազանցվել (առավելագույնը 200 ml) և, որ գրաֆինի մեջ լցված մթերքը չափից ավել չէ (գրաֆինը մի լցրեք կանաչ շեղբերի բլրկի վերևի եզրից ավել): 20 րոպեից ավել մի եփեք գոլորշիով նույն բաղադրիչները և եփելու ջուրը մի լցրեք անմիջապես գրաֆինի մեջ: Լաև համոզվեք, որ փականը ֆիքսված է կափարիջի մեջ:

EAC

Շոգեփուկ-բլենդեր SCF870

Արտադրող: «Ֆիլիպս Զոնսյուներ Լայֆսթայլ Բ.Վ.»,
Տուսսենդիեպեն 4, 9206 ԱԴ, Դրահտեն, Նիդեռլանդներ
Ներկրող Ռուսաստանի և Մաքսային միության
տարածք: «ՖԻԼԻՊՍ» ՍՊԸ, Ռուսաստանի Դաշնություն,
123022, ք. Մոսկվա, Սերգեյ Մակեևի փ., տ. 13,
հեռախոսահամար +7 495 961-1111

220–240 V; 50/60 Hz; 400 W

Կենցաղային կարիքների համար

Արտադրված է Թուրքիայում

Սարք I դասի

Պահպանման և օգտագործման պայմաններ:

- Ջերմաստիճան՝: +10 °C - +40 °C

- Հարաբերական խոնավություն՝: 20 - 90% 40 °C
ջերմաստիճանում, առանց խտացման

Բարձրությունը: 0-1500 մետր ծովի մակարդակից

Պահպանման կանոնները՝

- Ջերմաստիճանը՝ -10 °C - +60 °C

- Հարաբերական խոնավությունը: 10-90% 45 °C-ի
դեպքում /առանց կոնդենսացման/

Եթե այլ բան նշված չէ, տուփում փոթեթավորման
ամբողջ նյութը պատրաստված է վերամշակված
թղթից; նայեք PAF պիտակը տուփի վրա

მნიშვნელოვანი	80
შესავალი.....	85
ზოგადი აღწერა	86
რა უნდა გახსოვდეთ.....	87
პირველ გამოყენებამდე.....	88
მონყობილობის გამოყენება.....	88
წყლის რეზერვუარის შევსება.....	89
ორთქლზე ხარშვა.....	89
დაბლენდერება ორთქლით დამუშავების შემდეგ.....	92
დაბლენდერება ორთქლით დამუშავების გარეშე	94
ინგრედიენტები და ორთქლით დამუშავების დროები	97
გასუფთავება და მოვლა-შენახვა	98
ნადებისგან წყლის რეზერვუარის გასუფთავება	100
გადამუშავება.....	101
შენახვა.....	101
მხარდაჭერა	102
ტექნიკური მახასიათებლები.....	102
დიაგნოსტიკა	102

მნიშვნელოვანი

ყურადღებით წაიკითხეთ ეს მომხმარებლის სახელმძღვანელო მოწყობილობის გამოყენებამდე და შეინახეთ ის სამომავლო გამოყენებისთვის.

საფრთხე

- ძრავის ბლოკი არასდროს ჩადოთ წყალში ან სხვა სითხეში და არ გაავლოთ ონკანის წყლის ქვეშ.

ყურადღება!

- მოწყობილობის შეერთებამდე შეამოწმეთ, შეესაბამება თუ არა მასზე მითითებული ძაბვა ადგილობრივი ელექტროქსელის ძაბვას.
- აკრძალულია მოწყობილობის გამოყენება, თუ დაზიანებულია შტექერი, ქსელის კაბელი ან თავად მოწყობილობა.
- საფრთხის თავიდან ასაცილებლად დაზიანების შემთხვევაში ელექტროკაბელი უნდა გამოცვალოს Philips-მა, Philips-ის ავტორიზებულმა სერვისცენტრმა ან მსგავსმა კვალიფიციურმა პირებმა.
- ამ მოწყობილობის გამოყენება დასაშვებია შეზღუდული ფიზიკური, სენსორული ან მენტალური შესაძლებლობების ან გამოცდილებისა და ცოდნის არმქონე პირებისთვის, თუ ისინი მეთვალყურეობის ქვეშ იმყოფებიან ან ინსტრუქცია მიიღეს მოწყობილობის უსაფრთხო გამოყენებასთან დაკავშირებით და ესმით, რა საფრთხეები არსებობს.
- ბავშვებისთვის აკრძალულია ამ მოწყობილობის გამოყენება. მოწყობილობა და მისი კაბელი ბავშვებისთვის მიუწვდომელ ადგილას შეინახეთ.
- ბავშვებმა არ უნდა ითამაშონ მოწყობილობით.
- არ შეეხოთ დანების ბლოკის ბასრ პირებს გასუფთავების დროს ან როცა მოწყობილობა შეერთებულია. საჭრელი კიდეები ძალიან ბასრია.

- თუ დანების ბლოკი გაიჭედება, გამოაერთეთ მოწყობილობა, სანამ მოაცილებთ ინგრედიენტებს, რომლებიც დანების ბლოკს აფერხებს.
- ორთქლით დამუშავების დროს მოწყობილობა ძალიან ცხელდება და შეხების შემთხვევაში შეიძლება დამწვრობა გამოიწვიოს. ჭურჭელი მხოლოდ მისი სახელურით ასწიეთ.
- უფრთხილდით ჭურჭლიდან გამოსულ ცხელ ორთქლს ორთქლით დამუშავებისას და როდესაც მას თავსახურს მოხდით.
- უფრთხილდით შესავსები ღიობიდან გამოსულ ცხელ ორთქლს თავსახურის ახდისას.
- ორთქლით დამუშავების პროცესის დასრულების შემდეგ ძრავის ბლოკზე მოთავსებული ორთქლის გამომშვებიდან და ჭურჭლის თავსახურიდან ცხელი ორთქლი გამოვა ცოტა ხნის განმავლობაში. სიფრთხილე გამოიჩინეთ ძრავის ბლოკიდან ჭურჭლის მოხსნისას.
- მოწყობილობის არასწორად გამოყენების შემთხვევაში ცხელი ორთქლი შეიძლება გამოვიდეს შესავსები ღიობიდან. მსგავსი პრობლემის გადასაჭრელად ან თავიდან ასაცილებლად იხილეთ „დიაგნოსტიკა“.
- არასდროს ამუშაოთ მოწყობილობა მეთვალყურეობის გარეშე.
- არ დაშალოთ ძრავის ბლოკი მოწყობილობის განმენდის ან მოვლის მიზნით. შესაკეთებლად მიიტანეთ Philips-ის ავტორიზებულ მომსახურების ცენტრში.

გაფრთხილება

- არასოდეს არ გამოიყენოთ სხვა მწარმოებლების აქსესუარები ან ისეთი ნაწილები, რომლებიც არ არის კომპანია Philips-ის მიერ კონკრეტულად რეკომენდებული. ასეთი აქსესუარების ან ნაწილების გამოყენებისას თქვენი გარანტია ძალას კარგავს.

- მოწყობილობა არ მოათავსოთ ჩართულ ან ჯერ კიდევ ცხელ ღუმელზე ან საცხობზე ან მათთან ახლოს.
- ყოველთვის გამოაერთეთ მოწყობილობა და დაელოდეთ მის გაგრილებას განმენდამდე.
- არასდროს მოათავსოთ ჭამი ან მოწყობილობის რომელიმე სხვა ნაწილი მიკროტალღურ ღუმელში, რადგან ჭურჭლის სახელურის და დანების ბლოკის ლითონის ნაწილები მსგავსი გამოყენებისთვის არ არის განკუთვნილი.
- აკრძალულია ჭურჭლის ან მოწყობილობის რომელიმე სხვა ნაწილის სტერილიზება მიკროტალღურ ღუმელში ან სტერილიზატორში, რადგან ჭურჭლის სახელურის და დანების ბლოკის ლითონის ნაწილები მსგავსი გამოყენებისთვის არ არის განკუთვნილი.
- ეს მოწყობილობა განკუთვნილია მხოლოდ სახლის პირობებში გამოსაყენებლად. თუ მოწყობილობა არასათანადოდ გამოიყენება პროფესიული ან ნახევრად პროფესიული მიზნებისათვის, ან არ გამოიყენება მომხმარებლის სახელმძღვანელოს ინსტრუქციების შესაბამისად, გარანტია ძალადაკარგულად ჩაითვლება და გამონვეულ ზიანთან დაკავშირებით Philips-ი უარს იტყვის ყოველგვარ პასუხისმგებლობაზე.
- ფრთხილად იყავით ცხელი წყლის ფინჯანში ჩასხმისას, რადგან ცხელი სითხე და ორთქლი შეიძლება გამოიფრქვეს და დამწვრობა გამოიწვიოს.
- მოწყობილობა გააგრილეთ 10 წუთის განმავლობაში, სანამ ინგრედიენტების კიდევ ერთ პარტიას დაამუშავებთ ორთქლით.
- მოწყობილობა განკუთვნილი არ არის ისეთი მაგარი ინგრედიენტების დასაჭრელად, როგორცაა ყინულისა და შაქრის კუბები.

- ერთ ჯერზე არ მისცეთ მოწყობილობას დაბლენდერების საშუალება 30 წამზე მეტ ხანს. თუ ვერ დაასრულებთ ინგრედიენტების დაბლენდერებას 30 წამის შემდეგ, გამორთეთ მოწყობილობა და რამდენიმე წამი დაელოდეთ გაგრძელებამდე. თუ მოწყობილობა გაცხელდება, რამდენიმე წუთი გააგრილეთ მუშაობის გაგრძელებამდე.
- განათავსეთ მოწყობილობა სტაბილურ, ჰორიზონტალურ და სწორ ზედაპირზე. კარადების და სხვა საგნების დაზიანების თავიდან ასაცილებლად დარწმუნდით, რომ მის გარშემო საკმარისი თავისუფალი სივრცეა, რადგან მოწყობილობა გამოყენებისას ცხელ ორთქლს უშვებს.
- მოწყობილობა არ გამოიყენოთ დავარდნის ან ნებისმიერი სხვა სახით დაზიანების შემთხვევაში. შესაკეთებლად მიიტანეთ Philips-ის ავტორიზებულ მომსახურების ცენტრში.
- მოწყობილობის დაზიანების თავიდან ასაცილებლად ჭურჭელში არასდროს ჩაასხათ წყალი, სხვა სითხეები ან დაბლენდერებული საკვები ორთქლით დამუშავებისთვის.
- ინგრედიენტების ორთქლით დამუშავებისას, დარწმუნდით, რომ არ გადაგივსიათ ჭურჭელი. დარწმუნდით, რომ დანების მწვანე ბლოკის ზედა კიდე საჭმლით არ არის დაფარული.
- სითხეების დაბლენდერებისას არ გადააჭარბოთ მაქსიმალურ დონეს, რომელიც ჭურჭელზე არის მითითებული (450 მლ).
- დაუშვებელია საგნების ჩადება შესავსებ ღიობში ან ორთქლის გამომშვებში.
- არასდროს გამოიყენოთ ორთქლით დამუშავების ფუნქცია წყლის გარეშე.

- დარწმუნდით, რომ არ გადაგვივსიათ წყლის რეზერვუარი (მაქს. 200 მლ). არ გადააჭარბოთ საზომ ჭიქაზე მითითებულ მაქსიმალურ დონის მაჩვენებელს.
- ორთქლით დამუშავების პროცესის დროს ხელახლა არ შეავსოთ წყლის რეზერვუარი, რადგან შედეგად მოწყობილობიდან შეიძლება გამოვიდეს ცხელი წყალი და ორთქლი.
- საჭიროების შემთხვევაში, თავსახურის გახსნამდე და დასაბლენდერებლად მეტი ინგრედიენტის ჩამატებამდე ყოველთვის დარწმუნდით, რომ ორთქლით დამუშავების შემდეგ ჭურჭლის თავსახური საკმარისად გაგრილდა.
- მოწყობილობა არ შეაერთოთ გარე გამომრთველ მოწყობილობასთან, როგორცაა ნამშობში, ან ქსელში, რომელიც ხშირად ირთვება და ითიშება ელექტროენერჯის მომწოდებელი კომპანიის მიერ. ეს თავიდან აგარიდებთ საფრთხეს, რომელიც ავარიული თერმული დამცველის შემთხვევით გამორთვის შედეგად შეიძლება შეიქმნას.
- ყოველთვის შეამოწმეთ ბავშვისთვის განკუთვნილი საჭმლის ტემპერატურა ხელის მტევნით, სანამ ბავშვს გამოკვებავთ.
- ყოველთვის შეამოწმეთ ბავშვისთვის განკუთვნილი საჭმლის კონსისტენცია. დარწმუნდით, რომ საჭმელი არ შეიცავს დიდ ნაჭრებს.
- როცა ორთქლით დამუშავების პროცედურა (მაქს. 20 წუთი) დასრულდება, არ შეაცხელოთ ან დაორთქლოთ ჩვილისთვის განკუთვნილი საჭმელი ხელახლა.
- ჭურჭლიდან საკვების ამოსაღებად გამოიყენეთ მხოლოდ სპეციალური სპატულა.
- ნადებისგან რეგულარული განმენდა მოწყობილობას დაზიანებისგან დაიცავს.



- აქსესუარების შეცვლამდე ან მოძრავ ნაწილებთან მიახლოებამდე გამორთეთ მონწყობილობა და შტექერი გამოაძრეთ კვების წყაროდან.
- ფრთხილად იყავით ბასრი დანებთან, ქურჭლის დაცლისას და მისი გასუფთავების დროს.
- მონწყობილობა ყოველთვის გამორთეთ კვების წყაროდან, თუ მეთვალყურეობის გარეშე ტოვებთ.
- ბავშვებისთვის აკრძალულია მონწყობილობის განმენდა და მოვლა-შენახვა.
- ხმაურის დონე: $L_c = 89$ დბ(A).

უსაფრთხოების სისტემა

მონწყობილობა აღჭურვილია ჩაშენებული უსაფრთხოების საკეტიტ. მონწყობილობა იფუნქციონირებს მხოლოდ იმ შემთხვევაში, თუ ძრავის ბლოკის ყველა ნაწილს სწორად ააწყობთ. ყველა ნაწილის სწორად აწყობის შემთხვევაში ჩაშენებული უსაფრთხოების საკეტიტ განიბლოკება.

მონწყობილობა ასევე აღჭურვილია გადახურებისგან დაცვის ფუნქციით. გადახურება შეიძლება მოხდეს, თუ ორთქლით დამუშავების ორ პროცესს შორის ძალიან მოკლე შუალედი, დაბლენდერების ფუნქცია ხანგრძლივად გამოიყენება ან ქურჭელში ზედმეტად ბევრი ინგრედიენტი. თუ მუშაობის დროს გადახურებისგან დაცვის ფუნქცია მონწყობილობას გამორთავს, მართვის სახელური დააყენეთ 0-ზე და რამდენიმე წუთის განმავლობაში გააგრძელეთ მონწყობილობა. ამის შემდეგ ისევ შეგეძლება მონწყობილობის გამოყენება.

ელექტრომაგნიტური ველები (ემვ)

Philips-ის ეს მონწყობილობა აკმაყოფილებს ყველა მოქმედ სტანდარტსა და რეგულაციას, რომლებიც ელექტრომაგნიტურ ველებთან კონტაქტს ეხება.

შესავალი

მოგესალმებათ Philips Avent, და გილოცავთ ახალ შენაძენს! Philips Avent-ის მიერ შემოთავაზებული მხარდაჭერით სრულად სარგებლობისთვის, თქვენი პროდუქტი დაარეგისტრირეთ აქ: www.philips.com/welcome

ეს კომბინირებული ორთქლსახარში და ბლენდერი კონკრეტულად განკუთვნილია პატარებისთვის მცირე ულუფების ოსამზადებლად. კომბინირებული ორთქლსახარში და ბლენდერი ყველა მშობელს დაეხმარება თავიანთი პატარებისთვის საჭმლის მომზადებაში ერთ მონწყობილობაში გაერთიანებული ორთქლსახარშისა და ბლენდერის ფუნქციების გამოყენებით.

ზოგადი აღწერა

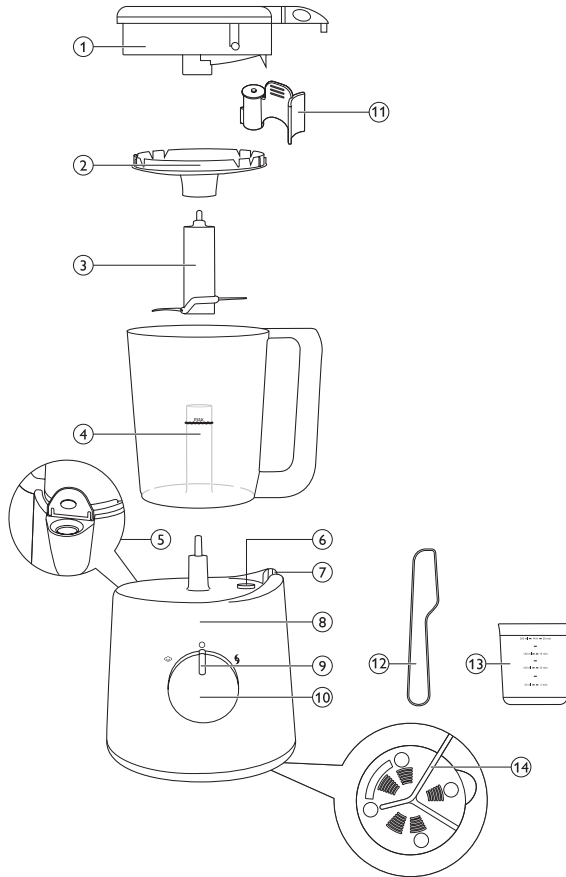

1	თავსახური ორთქლის ნახვრეტთან ერთად	8	ძრავის ბლოკი
2	საცერი	9	ორთქლით დამუშავების ინდიკატორი
3	დანების ბლოკი	10	მართვის სახელური
4	ჭურჭელი დანის ბლოკის დამჭერით	11	სარქველი
5	წყლის რეზერვუარის ჩასასხმელი ღიობი	12	სპატულა
6	ორთქლის გამომშვები ძრავის ბლოკზე	13	საზომი ფინჯანი
7	სახელურის ბლოკირების არე	14	მონყობილობის ქვედა ნაწილი ძირითად კაბელთან ერთად

რა უნდა გახსოვდეთ

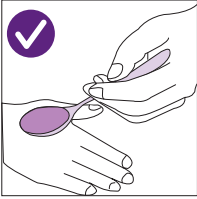

- ბავშვის გამოკვებამდე ხელის მტევნით შეამოწმეთ ბავშვისთვის განკუთვნილი საჭმლის ტემპერატურა.

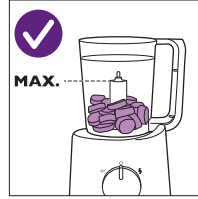

- არ გადააჭარბოთ ჯამზე მითითებულ მაქსიმალურ დონეს (450 ml).

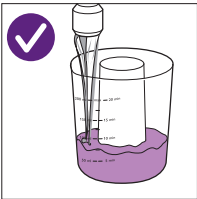

- წყლის რეზერვუარის ასავსებად გამოიყენეთ 200 ml გამოსდილი წყალი.

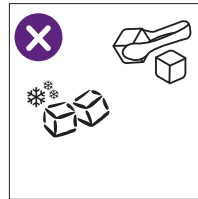

- არ დაჭრათ ისეთი მყარი ინგრედიენტები, როგორიცაა ყინულისა და შაქრის კუბები.

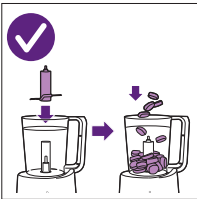

- ორთქლით ხარშვისას ან დაბლენდერებისას ჭურჭელში საკვების მოთავსებამდე დანების ბლოკი მოათავსეთ დანების ბლოკის დამჭერზე.

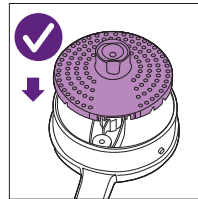

- საწური ყოველთვის ჩადეთ ჯამის ხუფში („ჩხაკუნი“).

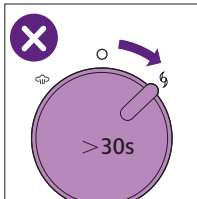

- ერთ ჯერზე არ მისცეთ მოწყობილობას დაბლენდერების საშუალება 30 წამზე მეტ ხანს.

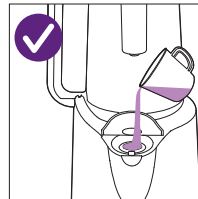

- მოაცილეთ მოწყობილობას ნადები ყოველ 4 კვირაში.

პირველ გამოყენებამდე

- 1 მოაცილეთ მოწყობილობას ყველა შესაფუთი მასალა.
- 2 გაასუფთავეთ ყველა ნაწილი ძრავის ბლოკის ნაცვლად (იხილეთ თავი „დასუფთავება და მოვლა-შენახვა“).

მოწყობილობის გამოყენება

საჭიროების შემთხვევაში, თავსახურის მოხსნამდე და დასაბლენდერებლად მეტი ინგრედიენტის ჩამატებამდე ყოველთვის დარწმუნდით, რომ ორთქლით დამუშავების შემდეგ ქურჭლის თავსახური საკმარისად გაგრილდა. არ გადააჭარბოთ ჯამზე მითითებულ მაქსიმალურ დონეს.

წყლის რეზერვუარი დაცალეთ, სანამ მას ხელახლა გაავსებთ ორთქლზე დამუშავების ახალი პროცესის დასაწყებად.

ორთქლით დამუშავების დაწყებამდე ყოველთვის დარწმუნდით, რომ დანების მწვანე ბლოკის ზედა კიდე საჭმლით არ არის დაფარული.

ეს მოწყობილობა განკუთვნილია ორთქლით ახალი მყარი ინგრედიენტების დამუშავებისთვის და შემდეგ დაბლენდერების გზით ბავშვის საჭმლის მომზადებისთვის. მაგალითებისთვის იხილეთ რეცეპტების ბროშურა. როგორც წესი, ჯერ თქვენ ინგრედიენტებს ამუშავებთ ორთქლზე, ხოლო შემდეგ — აბლენდერებთ. ამის მიუხედავად, მოწყობილობის გამოყენება, ასევე, შესაძლებელია მხოლოდ ორთქლით დამუშავებისთვის ან დაბლენდერებისთვის. როცა მოწყობილობას მხოლოდ დაბლენდერებისთვის იყენებთ, გამოტოვეთ სექციები „წყლის რეზერვუარის ავსება“ და „ორთქლით დამუშავება“, გაეცანით მხოლოდ იმ ინსტრუქციას, რომელიც მოცემულია სექციაში „დაბლენდერება“. დაბლენდერების შემდეგ ორთქლით არასდროს დაამუშავოთ უკვე დაბლენდერებული საკვები. არასდროს დაამუშავოთ ორთქლით ინგრედიენტების ერთი და იგივე პარტია 20 წუთზე მეტი ხნის განმავლობაში ან ერთზე მეტჯერ.

მოწყობილობა განკუთვნილი არ არის:

- საკვების გასაღობად
- გაყინული საკვების ორთქლზე დასამუშავებლად
- უკვე დაბლენდერებული საკვების ორთქლზე დასამუშავებლად
- ერთი და იმავე ინგრედიენტების ორთქლით დამუშავება 20 წუთზე მეტი ხნის განმავლობაში
- ბრინჯისა და მაკარონის მოსამზადებლად
- ინგრედიენტების ჯერ დასაბლენდერებლად, ხოლო შემდეგ ორთქლზე დასამუშავებლად
- სითხეების, მაგ., წვნიანისა და წყლის გასაცხელებლად
- საჭმლისთვის სითბოს შესანარჩუნებლად რამდენიმე საათის განმავლობაში
- საჭმლის შესაცხელებლად

წყლის რებერვუარის შევსება

1 აავსეთ საზომი ფინჯანი წყლით საჭირო დონემდე..

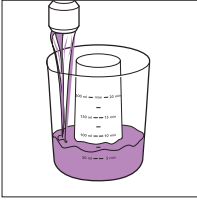

საზომი ფინჯანი აჩვენებს მილილიტრებს და ორთქლზე ხარშვის შესაბამის დროს წუთებში.

რეცეპტების რეკომენდებული ოდენობებისთვის იხილეთ რეცეპტების ცალკე ბროშურა.

2 ჩაასხით წყალი ჩასასხმელ ღიობში და დაახურეთ თავსახური.

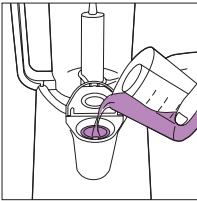

შენიშვნა: წყლის რებერვუარში წყლის გარდა არაფერი მოახვედროთ.

ორთქლზე ხარშვა

თუ გარკვეული ბოსტნეული და ხილი ორთქლით მსუბუქად დამუშავდება, ისინი იდეალურია ჩვილებისთვის, რომლებიც მყარი საკვების ჭამას იწყებენ. ორთქლით დამუშავება საკვების მომზადების ყველაზე ჯანსაღი ხერხია, რადგან საჭმელი ინარჩუნებს ბევრ ვიტამინსა და სხვა ჯანსაღ საკვებ ნივთიერებებს.

შენიშვნა: რეცეპტები და ამ რეცეპტებისთვის განკუთვნილი მოსამზადებელი დროის ხანგრძლივობები შეგიძლიათ იპოვოთ რეცეპტების ცალკე ბროშურაში. გაითვალისწინეთ, რომ რეცეპტები დაკავშირებულია ბავშვის ასაკთან.

შენიშვნა: ორთქლზე არ დაამუშაოთ გაყინული ინგრედიენტები, რადგან მონყობილობას არ შეუძლია გაყინული საკვების გაცხელება ორთქლზე დამუშავებისთვის აუცილებელ ტემპერატურამდე. მონყობილობაში ორთქლზე დამუშავებამდე ყოველთვის გააღლვეთ გაყინული მაგარი ინგრედიენტები. ჯამში ჩაღებამდე ზედმეტი წყალი ჩამოფერთხეთ გამლღვალა ინგრედიენტებიდან.

1 დანების ბლოკი მოათავსეთ დანების ბლოკის დამჭერზე, ჯამში.

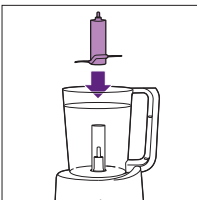

2 მყარი ინგრედიენტები დაჭერით პატარა ნაჭრებად (არაუმეტეს 2-3 სმ-ის ზომის კუბებად) ჭამში მოთავსებამდე.

შენიშვნა: ერთდროულად არ დაამუშაოთ მყარი ინგრედიენტების დიდი რაოდენობა. ეს ინგრედიენტები პატარა ულუფებად დაამუშავეთ.

3 ჭამში ჩაანყვით ინგრედიენტები.

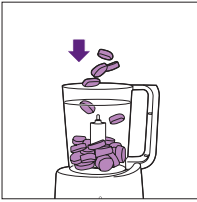

შენიშვნა: არ გადააჭარბოთ დანების მწვანე ბლოკის ზედა კიდეს.

შენიშვნა: მოწყობილობის დაზიანება თავიდან რომ აიცილოთ, ორთქლით დამუშავების პროცესის გაშვებამდე ქურჭელში არასდროს ჩაასხათ წყალი ან სხვა სითხე.

4 ჩადეთ სარქველი ხუფში.

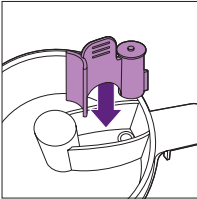

შენიშვნა: დარწმუნდით, რომ სარქველი სათანადოდ არის ფიქსირებული.

5 ჩადეთ სანური ჭამის ხუფში („ჩხაკუნი“).

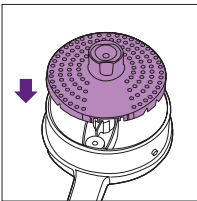

6 დაადეთ ხუფი ჭამს და შეატრიალეთ საათის ისრის მიმართულებით ფიქსაციისთვის. ხუფზე არსებული მცირე შვერილები უნდა შესრიალდეს ჭამის ღარებში. ხუფის დიდი შვერილი ზუსტად ჭამის სახელურის ზემოთ უნდა იყოს მოთავსებული.

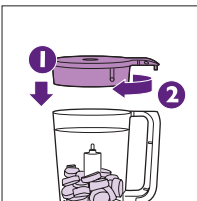

7 მოათავსეთ ჯამი თავდაყირა ძრავის ბლოკზე, ანუ თავსახური მიმართული უნდა იყოს ქვემოთ. დარწმუნდით, რომ სახელური მარჯვენა მხარესა და სათანადოდ არის დამაგრებული.

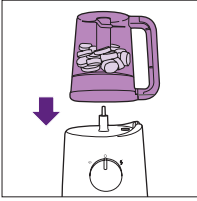

შენიშვნა: მოწყობილობა ორთქლით დამუშავებას არ დაინყებს, თუ სახელური და ჭურჭელი სწორად არ იქნება დაყენებული.

8 შეაბრუნეთ მართვის ღილაკი ორთქლით დამუშავების პოზიციისკენ.

↳ ორთქლით დამუშავების მანიშნებელი ნათურა ნარინჯისფრად აინთება, რაც ნიშნავს, რომ მოწყობილობა ორთქლით დამუშავების რეჟიმშია.

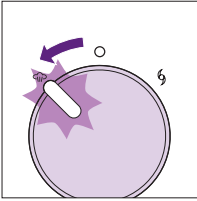

ცხელმა ორთქლმა ან წყალმა შეიძლება თითები დაგნვავთ. არ შეეხოთ და არასდროს დართოთ ნება ბავშვებს, შეეხოთ ცხელ ნაწილებსა და ორთქლს. ამან დამწვრობა შეიძლება გამოიწვიოს.



↳ ორთქლით დამუშავების ხანგრძლივობა დამოკიდებულია წყლის რეზერვუარში ჩასხმული წყლის ოდენობაზე. იხილეთ ცხრილი თავში „ინგრედიენტები და ორთქლით დამუშავების ხანგრძლივობები“ და რეცეპტების ბროშურა.

↳ ორთქლზე ხარშვის პროცესის დასრულების შემდეგ მოწყობილობა ზუზუნა ხმას გამოსცემს და ხარშვის ინდიკატორი ჩაქრება.

- 9** მართვის ღილაკი ისევ დააყენეთ „გამორთულ“ მდგომარეობაში. ცხელი ორთქლით დამდუღვრა თავიდან რომ აიცილოთ, დაიცადეთ 2 წუთი, სანამ ორთქლის გამომშვებიდან ორთქლის ამოსვლა არ შეწყდება.

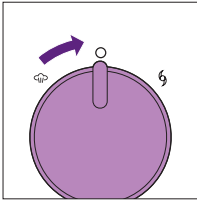

შენიშვნა: თუ ორთქლით ინგრედიენტების ახალი პარტიის დამუშავება გსურთ, ორთქლით ხელახლა დამუშავების დაწყებამდე 10 წუთი დაელოდეთ მოწყობილობის გაგრილებას.

- 10** თუ ორთქლით დამუშავებული საკვების დაბლენდერებაზე გადასვლა გსურთ, მიჰყევით ინსტრუქციას ქვემოთ მოცემულ სექციაში „დაბლენდერება ორთქლით დამუშავების შემდეგ“.

- 11** ჩვეულებრივ პირობებში, ორთქლით დამუშავების შემდეგ წყლის რეზერვუარში წყალი არ დარჩება. თუმცა, ზოგიერთ სიტუაციაში (მაგ., იმ შემთხვევაში, თუ წყლის რეზერვუარში ნადები წარმოიქმნა, ორთქლით დამუშავების პროცესი შეფერხდა ან მოწყობილობა არამინობრივად გამოიყენეთ) წყლის რეზერვუარში ცოტაოდენი წყალი შეიძლება დარჩეს. ასეთ შემთხვევაში ბაქტერიების გამრავლების თავიდან ასაცილებლად წყლის რეზერვუარი გამოიყენების შემდეგ სრულად დაცალეთ. წყლის რეზერვუარს ნადები რომ მოაცილოთ, იხილეთ თავი „გასუფთავება და მოვლა-მენახვა“.

დაბლენდერება ორთქლით დამუშავების შემდეგ

- 1** მოჰკიდეთ ხელი ჯამის სახელურს და ასწიეთ ჯამი ძრავის ბლოკიდან. გადააბრუნეთ ჯამი და შეანჯღრიეთ, რომ საკვები დანების ბლოკზე ჩამოიყაროს.

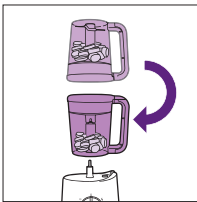

მხოლოდ ჯამის სახელურს შეეხეთ. ჯამის სახურავი, ძირი და გარე ზედაპირი ცხელია.

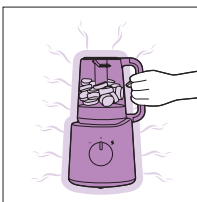

2 საჭიროების შემთხვევაში მოხსენით თავსახური და დაამატეთ დამატებითი ინგრედიენტები დასაბლენდერებლად (მაგ., წყალი ან ზეთი).

ორთქლით დამუშავების შემდეგ ყოველთვის დარწმუნდით, რომ ჯამის თავსახური და წყლის რეზერვუარის თავსახური გაგრილდა, სანამ მათ გახსნით და მეტ ინგრედიენტს დაამატებთ ჯამში ან წყლის რეზერვუარს დარჩენილი წყლისგან დაცლით.

სითხეების ჩასხმის შემდეგ ჯამი არასდროს მოათავსოთ ორთქლით დამუშავების მდგომარეობაში.

3 მოათავსეთ ჯამი სწორ ვერტიკალურ მდგომარეობაში ძრავის ბლოკზე, ანუ თავსახური მიმართული უნდა იყოს ზემოთ. დარწმუნდით, რომ სახელური მარჯვენა მხარესაა და მოთავსებულია ფიქსაციის არის ორ შვერილს შორის.

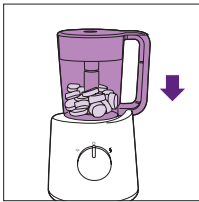

4 შეაბრუნეთ მართვის ღილაკი დაბლენდერების პოზიციისკენ. გააჩერეთ ღილაკი ამ პოზიციაში, სანამ საკვები სათანადოდ არ დაბლენდერდება.

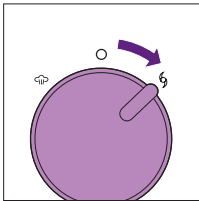

დაბლენდერების ფუნქციას 30-წამიანი წამშობი აქვს გადახურებისგან დაცვის ფუნქციის სახით. თუ დაბლენდერებას 30 წამის განმავლობაში არ დაასრულებთ, მონყობილობა გამოირთვება და შეტყობინების სახით ორჯერ გამოსცემს ხმოვან სიგნალს. 30 წამის განმავლობაში გაგრილების შემდეგ მონყობილობა ერთხელ გამოსცემს ხმოვან სიგნალს და შეგიძლიათ, დაბლენდერება ისევ დაიწყოთ.

შენიშვნა: თუ ინგრედიენტები ჯამის კედელს მიეკვრება, გამორთეთ მონყობილობა და მოსაცილებლად გამოიყენეთ სპატულა ან დაამატეთ ცოტაოდენი სითხე.

შენიშვნა: საკვების მიწოდებამდე დარწმუნდით, რომ ჩვილისთვის განკუთვნილ დაბლენდერებულ საჭმელს სწორი კონსისტენცია აქვს (მაგ., არ არის ბელტოვანი).

შენიშვნა: თუ ბავშვისთვის განკუთვნილი საჭმელი მაინც მყარია, დაამატეთ ცოტაოდენი სითხე (მაგ., წყალი), სანამ საჭმელი რბილი და გლუვი არ გახდება.

5 დაბლენდერების დასრულების შემდეგ, უბრალოდ, აუშვით ხელი მართვის ღილაკს.

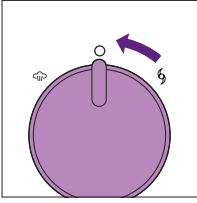

↳ მართვის ღილაკი ავტომატურად ბრუნდება „გამორთულ“ მდგომარეობაში.

6 გამორთეთ მონყობილობა ქსელიდან.

7 ამოიღეთ დანების ბლოკი. სიფრთხილედ გამოიჩინეთ დანების ბლოკის მოხსნისას, რადგან ის შეიძლება ცხელი იყოს. ქურჭლიდან ამოიღეთ დაბლენდერებული საკვები. საჭიროების შემთხვევაში გამოიყენეთ მონყობილობასთან ერთად მოწოდებული სპატულა.

დარწმუნდით, რომ ჩვილის საკვები მომზადებულია ჩვილისთვის უსაფრთხო ტემპერატურაზე.

8 ჩვეულებრივ პირობებში, ორთქლით დამუშავების შემდეგ წყლის რეზერვუარში წყალი არ დარჩება. ამის მიუხედავად, ზოგიერთ სიტუაციაში (მაგ., იმ შემთხვევაში, თუ წყლის რეზერვუარში ნადები წარმოიქმნა, ორთქლით დამუშავების პროცესი შეფერხდა ან მონყობილობა არამინიმალურად გამოიყენეთ) წყლის რეზერვუარში ცოტაოდენი წყალი შეიძლება დარჩეს. ასეთ შემთხვევაში ბაქტერიების გამრავლების თავიდან ასაცილებლად წყლის რეზერვუარი გამოყენების შემდეგ სრულად დაცალეთ. წყლის რეზერვუარს ნადები რომ მოაცილოთ, იხილეთ თავი „გასუფთავება და მოვლა-შენახვა“.

დაბლენდერება ორთქლით დამუშავების გარეშე

მონყობილობა განკუთვნილია შემდეგისთვის:

- ორთქლზე მომზადებული და მოხარშული ინგრედიენტების ერთგვაროვან მასად გადაქცევა ჩვილის საჭმლისთვის
- სითხეებისა და ხილის დაბლენდერება ჩვილის სასმელებისთვის

მონყობილობა განკუთვნილი არ არის ისეთი მაგარი ინგრედიენტების დასაჭრელად, როგორიცაა ყინულისა და შაქრის კუბები.

სითხეების ჩასხმის შემდეგ ჯამი არასდროს მოათავსოთ ორთქლით დამუშავების მდგომარეობაში.

შენიშვნა: სითხეების დაბლენდერებისას ჯამი არ შეავსოთ მასზე მითითებულ მაქსიმალურ დონეზე მეტად.

შენიშვნა: დაბლენდერების შემდეგ ბავშვის საჭმელი არასდროს დაამუშაოთ ორთქლით.

1 დანების ბლოკი მოათავსეთ დანების ბლოკის დამჭერზე, ჭამში.

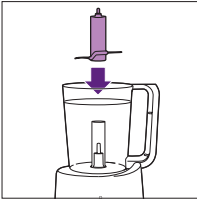

2 მყარი ინგრედიენტები დაჭერით პატარა ნაჭრებად (არაუმეტეს 2-3 სმ-ის ზომის კუბებად) ჭამში მოთავსებამდე.

რჩევა: ერთდროულად არ დაამუშაოთ მყარი ინგრედიენტების დიდი რაოდენობა. ეს ინგრედიენტები პატარა ულუფებად დაამუშავეთ.

3 ჭამში ჩააწყვეთ ინგრედიენტები.

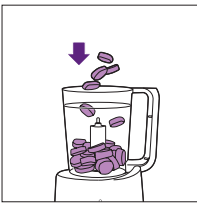

შენიშვნა: არ გადააჭარბოთ დანების მწვანე ბლოკის ზედა კიდე.

4 ჩადეთ სარქველი ხუფში.

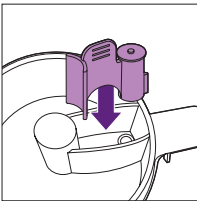

შენიშვნა: დარწმუნდით, რომ სარქველი სათანადოდ არის ფიქსირებული.

5 ჩადეთ სანური ჭამის ხუფში („ჩხაკუნი“).

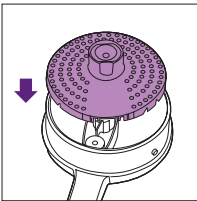

- 6** დაადეთ ხუფი ჯამს და შეატრიალეთ საათის ისრის მიმართულებით ფიქსაციისთვის. ხუფზე არსებული მცირე შვერილები უნდა შესრიალდეს ჯამის ღარებში. ხუფის დიდი შვერილი ზუსტად ჯამის სახელურის ზემოთ უნდა იყოს მოთავსებული.

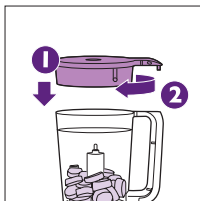

- 7** მოათავსეთ ჯამი სწორ ვერტიკალურ მდგომარეობაში ძრავის ბლოკზე, ანუ თავსახური მიმართული უნდა იყოს ზემოთ. დარწმუნდით, რომ სახელური მარჯვენა მხარესაა და მოთავსებულია ფიქსაციის არის ორ შვერილს შორის.

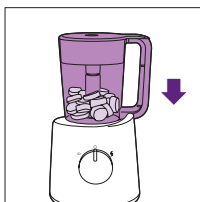

- 8** შეაბრუნეთ მართვის ღილაკი დაბლენდერების პოზიციისკენ. გააჩერეთ ღილაკი ამ პოზიციაში, სანამ საკვები სათანადოდ არ დაბლენდერდება.

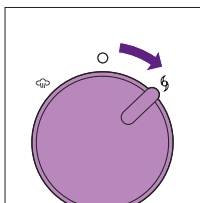

დაბლენდერების ფუნქციას 30-წამიანი წამზომი აქვს გადახურებისგან დაცვის ფუნქციის სახით. თუ დაბლენდერებას 30 წამის განმავლობაში არ დაასრულებთ, მოწყობილობა გამოირთვება და შეტყობინების სახით ორჯერ გამოსცემს ხმოვან სიგნალს. 30 წამის განმავლობაში გაგრძელების შემდეგ მოწყობილობა ერთხელ გამოსცემს ხმოვან სიგნალს და შეგიძლიათ, დაბლენდერება ისევ დაიწყოთ.

შენიშვნა: თუ ინგრედიენტები ჯამის კედელს მიეკვრება, გამორთეთ მოწყობილობა და მოსაცილებლად გამოიყენეთ სპატულა ან დაამატეთ ცოტაოდენი სითხე. არ გადააჭარბოთ ჯამზე მითითებულ მაქსიმალურ დონეს.

შენიშვნა: საკვების მიწოდებამდე დარწმუნდით, რომ ჩვილისთვის განკუთვნილ დაბლენდერებულ საჭმელს სწორი კონსისტენცია აქვს (მაგ., არ არის ბელტოვანი).

შენიშვნა: თუ ბავშვისთვის განკუთვნილი საჭმელი მაინც მყარია, დაამატეთ ცოტაოდენი სითხე (მაგ., წყალი), სანამ საჭმელი რბილი და გლუვი არ გახდება. არ გადააჭარბოთ ჯამზე მითითებულ მაქსიმალურ დონეს.

შენიშვნა: დაბლენდერების შემდეგ ბავშვის საჭმელი არასდროს დაამუშაოთ ორთქლით.

9 დაბლენდერების დასრულების შემდეგ, უბრალოდ, აუშვით ხელი მართვის ღილაკს.

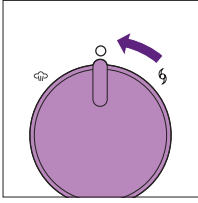

↳ მართვის ღილაკი ავტომატურად ბრუნდება „გამორთულ“ მდგომარეობაში.

10 გამორთეთ მონყობილობა ქსელიდან.

11 ამოიღეთ დანების ბლოკი. სიფრთხილედ გამოიჩინეთ დანების ბლოკის მოხსნისას, რადგან ის შეიძლება ცხელი იყოს. ქურჭლიდან ამოიღეთ დაბლენდერებული საკვები. საჭიროების შემთხვევაში გამოიყენეთ მონყობილობასთან ერთად მოწოდებული სპატულა.

დარწმუნდით, რომ ჩვილის საკვები მომზადებულია ჩვილისთვის უსაფრთხო ტემპერატურაზე.

ინგრედიენტები და ორთქლით დამუშავების დროები

საკვების ტიპი	ინგრედიენტი	ორთქლით დამუშავების დაახლოებითი დრო*
ხილი	ვაშლი	5 წთ
	ფორთოხლები	10 წთ
	ატამი	10 წთ
	მსხალი	5 წთ
	ანანასი	15 წთ
	ქლიავი	10 წთ
ბოსტნეული	სატაცური	10 წთ
	ბროკოლი	20 წთ
	სტაფილო	15 წთ
	ყვავილოვანი კომბოსტო	15 წთ
	ნიახური	15 წთ
	ყაბაყი	15 წთ
	კამა	15 წთ
	ფრანგული ლობიო	20 წთ
	პრასი	15 წთ
ხახვი	15 წთ	

საკვების ტიპი	ინგრედიენტი	ორთქლით დამუშავების დაახლოებითი დრო*
	ბარდა	20 წთ
	წინკა	15 წთ
	კარტოფილი	20 წთ
	გოგრა	15 წთ
	ისპანახი	15 წთ
	თაღამურა	15 წთ
	ტკბილი კარტოფილი	15 წთ
	პომიდორი	15 წთ
ხორცი	ქათმის ხორცი, საქონლის ხორცი, ცხვრის ხორცი, ღორის ხორცი და ა.შ.	20 წთ
თევზი	ორაგული, კამბალა, ვირთევზა, კალმახი და ა.შ.	15 წთ

* ყველა პროდუქტი პატარა კუბებად უნდა დაიჭრას. კუბების ზომა არ უნდა აღემატებოდეს 2-3 სმ-ს.

შენიშვნა: საზომი ფინჯანი აჩვენებს მილილიტრებს და ხარშვის შესაბამის დროს ნუთებში (50 ml = 5 წთ, 100 ml = 10 წთ, 150 ml = 15 წთ, 200 ml = 20 წთ).

გასუფთავება და მოვლა-შენახვა

მონყობილობა განმინდეთ ყოველი გამოყენების შემდეგ.

ძრავის ბლოკი არასდროს ჩაღოთ წყალში.

არასდროს გამოიყენოთ მათეთრებელი ან ქიმიური სასტერილიზაციო ხსნარები/ აბები მონყობილობაში.

მონყობილობის გასასუფთავებლად არასდროს გამოიყენოთ სახეხი ღრუბლები, აბრაზიული საწმენდი საშუალებები ან ისეთი აგრესიული სითხეები, როგორცაა ბენზინი, აცეტონი ან ალკოჰოლი.

1 გამორთეთ მონყობილობა და ამოიღეთ ჯამი ძრავის ბლოკიდან.

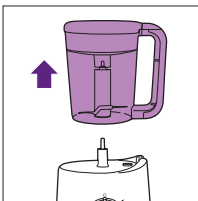

2 მოხსენით თავსახური ჯამს და გადმოაბრუნეთ.

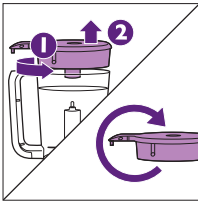

3 ამოიღეთ საწერი და სარქველი ხუფიდან.

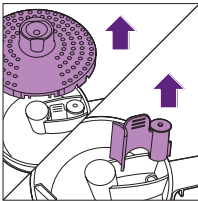

4 სარქველი გაასუფთავეთ ცხელი წყლით ცოტაოდენი სარეცხი საშუალებით და გულდასმით გაავლეთ ონკანის წყლის ქვეშ.

5 ამოიღეთ დანების ბლოკი ჯამიდან.

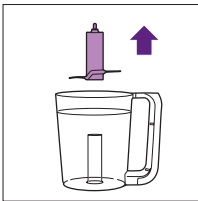

6 დანის ბლოკი გულდასმით გაასუფთავეთ ონკანის წყლით ქვეშ დასრულებისთანავე. არ დაგავიწყდეთ დანების ბლოკის მილის შიგთავსის გამორეცხვაც.

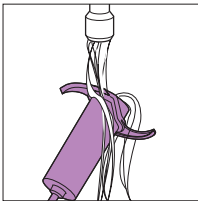

დანების ბლოკთან მუშაობისას გამოიჩინეთ განსაკუთრებული სიფრთხილე. საჭრელი კიდეები ძალიან ბასრია.

შენიშვნა: თუ დანის ბლოკის განმენდა უფრო გულდასმით გსურთ, შეგიძლიათ ჭურჭლის სარეცხ მანქანაში მოათავსოთ გარეცხვის შემდეგ.

7 გამოყენების დასრულებისთანავე ცოტაოდენი სარეცხი საშუალების გამოყენებით ცხელი წყლით გაასუფთავეთ საჭმელთან შეხების მქონე სხვა ნაწილები.

შენიშვნა: ასევე, შესაძლებელია ძრავის ბლოკის გარდა ყველა ნაწილის გასუფთავება ჭურჭლის სარეცხ მანქანაში.

8 საჭიროების შემთხვევაში ძრავის ბლოკი განმინდეთ სველი ნაჭრით.

9 შეამოწმეთ, საჭმლის ნაწილაკები ხომ არ მოხვდა წყლის რეზერვუარში. ამის გაკეთება შეგიძლიათ ჩასასხმელ ლიობში ჩახედვით იმის შესამოწმებლად, არის თუ არა მასში საჭმლის ნაწილაკები, ან იმის შემოწმებით, წყალს ხომ არ აქვს უჩვეულო ფერი და არასასიამოვნო ან დამწვრის სუნი. ასეთ შემთხვევაში გაასუფთავეთ წყლის რეზერვუარი (იხილეთ სექცია „წყლის რეზერვუარის გასუფთავება“ ამ თავში).

10 ბაქტერიების მომრავლების თავიდან ასაცილებლად დატოვეთ ჩასასხმელი ლიობი თავლია.

ნადებისგან წყლის რეზერვუარის გასუფთავება

წყლის რეზერვუარში მოხვედრის შემთხვევაში საჭმლის ნაწილაკები გამათბობელ ელემენტს შეიძლება მიეკრას ორთქლით დამუშავების მომდევნო ციკლების განმავლობაში. აღნიშნული ნაწილაკების მოცილება შეუძლებელი იქნება მხოლოდ წყლის რეზერვუარის გარეცხვით.

ამასთან ერთად, მოწყობილობა ნადებისგან უნდა გაასუფთაოთ ყოველ ოთხ კვირაში, რათა დარწმუნდეთ იმაში, რომ ის 100% ეფექტურობით აგრძელებს მუშაობას.

ნადების წარმოქმნის შესამცირებლად წინასწარ ადუღებული ან გაფილტრული წყლის გამოყენება დაგეხმარებათ.

წყლის რეზერვუარი საკვების ნარჩენებისგან რომ გაასუფთაოთ და მოწყობილობას ნადები მოაცილოთ, მიჰყევით ქვემოთ მოცემულ ინსტრუქციას ნადების მოცილების შესახებ.

1 შეამოწმეთ, რომ მოწყობილობა გამორთულია.

2 დაამატეთ 50 ml თეთრი ძმარი (8% ძმარმჟავა) 150 ml წყალს.

შენიშვნა: ასევე შეგიძლიათ ლიმონმჟავაზე დაფუძნებული გამწმენდი საშუალებების გამოყენება. არ გამოიყენოთ სხვა სახის სანმენდი საშუალებები.

3 აავსეთ წყლის რეზერვუარი ძმრის (ან ლიმონმჟავას) და წყლის ხსნარით.

4 დახურეთ ჩასასხმელი ლიობის ხუფი.

5 მოათავსეთ ცარიელი ჯამი (რომელშიც არ არის საკვები) ძრავის ბლოკზე ორთქლით დამუშავების მდგომარეობაში (ანუ ისე, რომ თავსახური მიმართული იყოს ქვემოთ).

6 შეაბრუნეთ მართვის ღილაკი ორთქლით დამუშავების პოზიციისკენ.

↳ ორთქლით დამუშავების მანიშნებელი ნათურა სტაფილოსფრად აინთება, რაც ნიშნავს, რომ მოწყობილობა ორთქლით დამუშავების რეჟიმშია.

7 გამორთეთ მოწყობილობა 5-6 წუთით ორთქლით დამუშავების შემდეგ და გამოაერთეთ ელექტრონყაროდან.

- 8** გადმოსახით წყლის რეზერვუარიდან ძმრის (8% ლიმონმჟავა) და წყლის გამოყენებული ხსნარი.

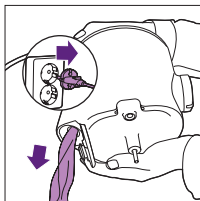

- 9** საგულდაგულოდ გამორეცხეთ წყლის რეზერვუარი და ჯამი სუფთა წყლით რამდენჯერმე.
- 10** სანამ მოწყობილობას ხელახლა გამოიყენებთ საკვების დასამუშავებლად, რეზერვუარი აავსეთ 200 ml წყლით და ცარიელი ჯამით შეასრულეთ ორთქლით დამუშავების 20-ნუთიანი პროცედურა.
- 11** ბაქტერიების მომრავლების თავიდან ასაცილებლად დატოვეთ ჩასასხმელი ღიობი თავლია.

გადამუშავება

- ეს სიმბოლო ნიშნავს, რომ ელექტრონული პროდუქტი არ უნდა გადაადგოთ საყოფაცხოვრებო ნარჩენებთან ერთად.
- დაიცავით თქვენი ქვეყნის წესები ელექტრონული პროდუქტების ცალკე შეგროვების შესახებ.



შენახვა

- 1** დაცალეთ წყლის რეზერვუარი, ვიდრე შეინახავდეთ მოწყობილობას.

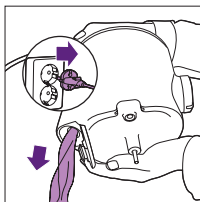

- 2** დარწმუნდით, რომ ყველა ნაწილი სუფთა და მშრალია, სანამ მოწყობილობას შეინახავთ (იხილეთ თავი „გასუფთავება და მოვლა-შენახვა“).
- 3** დაზიანების თავიდან ასაცილებლად შეინახეთ მოწყობილობა დანების ბლოკით ჯამში.
- 4** ბაქტერიების მომრავლება თავიდან რომ აიცილოთ, არ დაახუროთ თავსახური ჯამს და დატოვეთ ჩასასხმელი ღიობი თავლია.

მხარდაჭერა

ყველა პროდუქტის მხარდაჭერისთვის, როგორცაა ხშირად დასმული კითხვები, გთხოვთ ეწვიოთ www.philips.com/support.

ტექნიკური მახასიათებლები

- ძაბვა/ელექტროდენის სიმძლავრე ვატებით: იხილეთ ფირფიტა მოწყობილობის ქვედა ძირზე.
- წყლის რეზერვუარის მაქსიმალური ტევადობა: 200 ml.
- ჭამის მაქსიმალური ტევადობა, სითხეები: 450 ml.
- დაცვა: ტემპერატურის მარეგულირებელი გათბობის სისტემა და უსაფრთხოების საკეტი.

დიაგნოსტიკა

ამ თავში განხილულია ყველაზე გავრცელებული პრობლემები, რომლებსაც მოწყობილობის გამოყენებისას შეიძლება წააწყდეთ. თუ ქვემოთ წარმოდგენილი ინფორმაცია პრობლემის გადაწყვეტაში ვერ დაგეხმარათ, ეწვიეთ ვებგვერდს და გაეცანით ხშირად დასმული შეკითხვების სიას, ან დაუკავშირდით მომხმარებლებზე ზრუნვის ცენტრს თქვენს ქვეყანაში. www.philips.com/support

პრობლემა	შესაძლო მიზეზი	გადაწყვეტა
მოწყობილობა არ მუშაობს.	მოწყობილობა აღჭურვილია უსაფრთხოების საკეტით. თუ ნაწილები სათანადოდ არ არის აწყობილი ძრავის ბლოკზე, მოწყობილობა არ იმუშავებს.	სათანადოდ ააწყვეთ ყველა ნაწილი. იხილეთ თავი „მოწყობილობის გამოყენება“.
ორთქლით დამუშავების მანიშნებელი ნათურა არ ირთვება.	მოწყობილობა არაა ჩართული ელექტროქსელში.	შტექერი შეაერთეთ კედლის როზეტში.

პრობლემა	შესაძლო მიზეზი	გადაწყვეტა
	ჭამი სათანადოდ არ არის მოთავსებული ძრავის ბლოკზე.	ჭამი სათანადოდ მოათავსეთ ძრავის ბლოკზე.
	ორთქლით დამუშავების მეორე პროცედურის დაწყება წინას დასრულებისთანავე გსურთ.	გამორთეთ მოწყობილობა და გააგრძელეთ რამდენიმე წუთის განმავლობაში, სანამ ორთქლით დამუშავების მეორე პროცედურას დაიწყებთ.
ინგრედიენტები სრულად არ გამთბარა.	ჭამში მოთავსებული ნაჭრები ძალიან დიდი, ჭამში ზედმეტად ბევრი საკვებია ან საკვები საკმარისად დიდ ხანს არ დაგიმუშავებიათ ორთქლით.	დაჭერით საკვები მომცრო ნაწილებად (2-3 სმ), შეამცირეთ ჭამში საკვების ოდენობა ან აირჩიეთ დაორთქვლის მეტი ხანგრძლივობა (მაქს. 20 წუთი). შეამოწმეთ რეცეპტების ბროშურა და/ან ცხრილი თავში „ინგრედიენტები და ორთქლით დამუშავების დრო“, რათა დარწმუნდეთ, რომ ირჩევთ წყლის სწორ ოდენობას იმ ინგრედიენტებისთვის, რომელთა ორთქლით დამუშავებაც გსურთ, ან რეცეპტისთვის, რომლის მომზადებაც გსურთ.
მოწყობილობა არ წარმოქმნის ორთქლს.	მოწყობილობაში წყალი არ ჩაგისხამთ.	გამორთეთ მოწყობილობა და ჩაასხით შესაბამისი ოდენობის წყალი მოწყობილობაში.
	ჭამი არ მოგითავსებიათ ძრავის ბლოკზე სწორ მდგომარეობაში.	მოათავსეთ ჭამი მოწყობილობაზე სწორ მდგომარეობაში (იხილეთ სექცია „ორთქლით დამუშავება“ თავში „მოწყობილობის გამოყენება“).
ორთქლით დამუშავებას ზედმეტად დიდი დრო სჭირდება ან ორთქლით დამუშავების ფუნქცია საერთოდ არ მუშაობს.	წყლის რეზერვუარში ძალიან დიდი ოდენობით ნაღებია.	მოაცილეთ ნაღები წყლის რეზერვუარს. იხილეთ თავი „გასუფთავება და მოვლა-შენახვა“, სექცია „ნაღების მოცილება“.

პრობლემა	შესაძლო მიზეზი	გადაწყვეტა
ჩასასხმელი ღიობიდან ორთქლი გამოდის.	ჩასასხმელი ღიობის ხუფი სათანადოდ არ არის დახურული.	სათანადოდ დახურეთ ჩასასხმელი ღიობის ხუფი („ჩხაკუნი“).
	ორთქლის გამოსასვლელი გაჭედილია ძრავის ბლოკზე საკვების ან ნადების დაგროვების გამო.	გაწმინდეთ ორთქლის გამომშვები წვეტიანი საგნით მამჭიდროებელი მასალის დაზიანების გარეშე და მომავალში მიჰყევით ნადების მოცილების ინსტრუქციას. იხილეთ თავი „გასუფთავება და მოვლა-შენახვა“, სექცია „ნადების მოცილება“.
	საორთქლე ნახვრეტი ხუფში გაჭედილია.	ამოიღეთ სარქველი და სათანადოდ გაწმინდეთ საორთქლე ნახვრეტი ხუფში.
ორთქლით დამუშავების პროცესის დასრულების შემდეგ კვლავ ირთვება ორთქლით დამუშავების მანიშნებელი ნათურა. გარკვეული დროის შემდეგ მოწყობილობა კვლავ გამოსცემს ზუზუნა ხმას.	ჯამი შემთხვევით სადგამზე დატოვებთ 10 წუთზე მეტი ხნის განმავლობაში, მოწყობილობის გამოურთველად.	გამორთეთ მოწყობილობა ორთქლით დამუშავების პროცესის დასრულებიდან 10 წუთის განმავლობაში, შემდეგ კი დააბლენდერეთ საკვები ან ამოიღეთ ჯამიდან.
დანების ბლოკი ან ძრავის ბლოკი გაჭედილია.	ჯამში პროდუქტის ჭარბი რაოდენობაა.	გამორთეთ მოწყობილობა და დაამუშავეთ უფრო მცირე რაოდენობა. არ აავსოთ ჯამი დანების მწვანე ბლოკის ზედა კიდეზე მეტად.
ძრავის ბლოკიდან გამოდის უსიამოვნო სუნის გამოყენების პირველ რამდენიმე ჯერზე.	ეს ნორმალურია.	თუ მოწყობილობა კვლავ გამოყოფს ასეთ სუნს მას შემდეგ, რაც მას რამდენჯერმე გამოიყენებთ, შეამოწმეთ, რომ დასამუშავებელი ოდენობა და დამუშავების დრო სწორია. იხილეთ თავი „ინგრედიენტები და ორთქლით დამუშავების დროები“.

პრობლემა	შესაძლო მიზეზი	გადაწყვეტა
<p>მონყობილობიდან კვლავ გამოდის უსიამოვნო სუნი რამდენჯერმე გამოყენების შემდეგ.</p>	<p>ჭამში ძალიან ბევრ პროდუქტს ყრით ან მონყობილობას ძალიან დიდ ხანს ტოვებთ დაბლენდერების რეჟიმში.</p>	<p>დაამუშავეთ უფრო მცირე ოდენობები და არ დატოვოთ მონყობილობა დაბლენდერების რეჟიმში უწყვეტად 30 წამზე მეტ ხანს ერთ ჯერზე.</p>
<p>მონყობილობა დიდ ხმაურს გამოსცემს, გამოყოფს უსიამოვნო სუნს, ცხელია შეხებისას, გამოყოფს კვამლს და ა.შ.</p>	<p>ჭამში პროდუქტის ჭარბი რაოდენობაა.</p>	<p>გამორთეთ მონყობილობა და დაამუშავეთ უფრო მცირე რაოდენობა.</p>
<p></p>	<p>მონყობილობას ზედმეტად დიდი ხნით ამუშავებთ დაყოვნების გარეშე.</p>	<p>არ დატოვოთ მონყობილობა დაბლენდერების რეჟიმში 30 წამზე მეტ ხანს ერთ ჯერზე.</p>
<p>ჭამის ხუფი ჟონავს.</p>	<p>თქვენ სათანადოდ არ მოგიტავსებიათ თავსახური ჭამზე.</p>	<p>სათანადოდ მოათავსეთ თავსახური ჭამზე. იხილეთ თავი „მონყობილობის გამოყენება“.</p>
<p></p>	<p>ჭამში პროდუქტის ჭარბი რაოდენობაა.</p>	<p>გამორთეთ მონყობილობა და დაამუშავეთ უფრო მცირე რაოდენობა.</p>
<p>ჩასასხმელ ღიობზე ან/და ჭამზე, სანურსა და ხუფზე თეთრი ლაქებია.</p>	<p>ამ ნაწილებზე ნადები დაგროვდა.</p>	<p>ეს ნორმალურია. პერიოდულად მოაცილეთ ნადები. იხილეთ თავი „გასუფთავება და მოვლა-შენახვა“, სექცია „ნადების მოცილება“.</p>

პრობლემა	შესაძლო მიზეზი	გადაწყვეტა
----------	----------------	------------

მოწყობილობა წარმოქმნის ძალიან დიდ ხმაურს დაბლენდერების დროს.	საწერი არ არის მიმაგრებული ჯამის ხუფზე.	დარწმუნდით, რომ საწერი მიმაგრებულია ჯამის ხუფზე.
--	---	--

წყლის რეზერვუარში წყალს უჩვეულო ფერი აქვს, როცა მას წყლის რეზერვუარიდან ასხამთ ან როცა ორთქლით დამუშავების დროს ჯამში შედის, ან წყლის რეზერვუარში წყალს უსიამოვნო სუნი აქვს.	საკვების ნაწილაკები წყლის რეზერვუარში შევიდა გამოყენების დროს.	გასუფთავეთ წყლის რეზერვუარი იმ ინსტრუქციის მიხედვით, რომელიც მოცემულია თავში „გასუფთავება და მოვლა-შენახვა“, სექციაში „წყლის რეზერვუარის გასუფთავება“. გამოიყენეთ მოწყობილობა ზედმიწევნით ინსტრუქციის შესაბამისად. დარწმუნდით, რომ წყლით ზედმეტად არ ავსებთ წყლის რეზერვუარს (მაქს. 200 ml) და ზედმეტად არ ავსებთ ჯამს საკვებით (არ აავსოთ ჯამი ისე, რომ აჭარბებდეს დანების ბლოკის ზედა კიდეს). არ დაამუშაოთ ორთქლით ერთი და იგივე ინგრედიენტები 20 წუთზე მეტ ხანს და არ ჩაასხათ წყალი პირდაპირ ჯამში ასაორთქლებლად. ამას გარდა, დარწმუნდით, რომ სარქველი მიმაგრებულია ხუფზე.
--	--	---

წყლის რეზერვუარიდან ამოდის შემწვარი ან დამწვარი საკვების სუნი	საკვების ნაწილაკები წყლის რეზერვუარში შევიდა გამოყენების დროს და გამათბობელ ელემენტს დაეკრა.	გასუფთავეთ წყლის რეზერვუარი იმ ინსტრუქციის მიხედვით, რომელიც მოცემულია თავში „გასუფთავება და მოვლა-შენახვა“, სექციაში „წყლის რეზერვუარის გასუფთავება“. გამოიყენეთ მოწყობილობა ზედმიწევნით ინსტრუქციის შესაბამისად. დარწმუნდით, რომ წყლით ზედმეტად არ ავსებთ წყლის რეზერვუარს (მაქს. 200 ml) და ზედმეტად არ ავსებთ ჯამს საკვებით (არ აავსოთ ჯამი ისე, რომ აჭარბებდეს დანების ბლოკის ზედა კიდეს). არ დაამუშაოთ ორთქლით ერთი და იგივე ინგრედიენტები 20 წუთზე მეტ ხანს და არ ჩაასხათ წყალი პირდაპირ ჯამში ასაორთქლებლად. ამას გარდა, დარწმუნდით, რომ სარქველი მიმაგრებულია ხუფზე.
---	--	---

პრობლემა	შესაძლო მიზეზი	გადაწყვეტა
ჩვილის საკვებში მუქი ლაქებია ან ჭამში წყალს უჩვეულო ფერი აქვს.	საკვების ნაწილაკები წყლის რეზერვუარში შევიდა გამოყენების დროს და გამათბობელ ელემენტს დაეკრა. ამის გამო საკვები ნაწილაკების ნარჩენები ორთქლით დამუშავების განმავლობაში ჭამში შედის.	გაასუფთავეთ წყლის რეზერვუარი იმ ინსტრუქციის მიხედვით, რომელიც მოცემულია თავში „გასუფთავება და მოვლა-შენახვა“, სექციაში „წყლის რეზერვუარის გასუფთავება“. გამოიყენეთ მოწყობილობა ზედმიწევნით ინსტრუქციის შესაბამისად. დარწმუნდით, რომ წყლით ზედმეტად არ ავსებთ წყლის რეზერვუარს (მაქს. 200 ml) და ზედმეტად არ ავსებთ ჭამს საკვებით (არ აავსოთ ჭამი ისე, რომ აჭარბებდეს დანების ბლოკის ზედა კიდეს). არ დაამუშაოთ ორთქლით ერთი და იგივე ინგრედიენტები 20 წუთზე მეტ ხანს და არ ჩაასხათ წყალი პირდაპირ ჭამში ასაორთქლებლად. ამას გარდა, დარწმუნდით, რომ სარქველი მიმაგრებულია ხუფზე.

Мазмұны

Маңызды.....	109
Кіріспе.....	113
Жалпы сипаттама	114
Ескеру қажет нәрселер	115
Алғашқы рет қолданар алдында	116
Құрылғыны қолдану.....	116
Су ыдысын толтыру.....	117
Бумен үтіктеу	117
Булаудан кейін араластыру	120
Буламай араластыру	122
Ингредиенттер және булау уақыты.....	125
Тазалау және күту	126
Су ыдысы қағын кетіру.....	128
Өңдеу	129
Сақтау	129
Қолдау көрсету	129
Техникалық ерекшеліктер.....	129
Ақаулықтарды шешу	130

Құралды қолданбастан бұрын осы пайдаланушы нұсқаулығын мұқият оқып шығыңыз да, оны келешекте қарау үшін сақтап қойыңыз.

Қауіпті

- Моторды суға немесе басқа сұйықтыққа батыруға болмайды, немесе кран астындағы сумен шаюға да болмайды.

Ескерту

- Құралды қоспас бұрын, онда көрсетілген кернеудің жергілікті желі кернеуіне сәйкес келетінін тексеріп алыңыз.
- Штепсельдік ұшы, қуат сымы немесе өзі зақымданған болса, құралды қолданбаңыз.
- Қуат сымы зақымданған болса, қауіпті жағдай орын алмауы үшін, оны тек Philips компаниясында, Philips мақұлдаған қызмет орталығында немесе білікті мамандар ауыстыруы керек.
- Құралды қауіпсіз пайдалану жөніндегі нұсқаулар беріліп, басқа біреу қадағалаған және құралды пайдалануға қатысты қауіп-қатерлер түсіндірілген жағдайда, осы құралды физикалық, сезу немесе ойлау қабілеті шектеулі, білімі мен тәжірибесі аз адамдар пайдалана алады.
- Бұл құралды балалардың пайдалануына болмайды. Құралды және сымды балалар жетпейтін жерде сақтаңыз.
- Балалар құралмен ойнамауы керек.
- Саптама-пышақтың кесетін жүздерін, әсіресе құрал розеткаға жалғаулы тұрғанда және тазалау барысында ұстамаңыз. Кесетін жүздер өте өткір болады.
- Егер пышақ тұрып қалса, құрылғыны алдымен розеткадан ажыратып пышақ бөлігіндегі азықтарды шығарыңыз.
- Булау барысында құрал ыстық болады және түрткен кезде күйдіруі мүмкін. Құмыраны тек тұтқасымен көтеріңіз.

- Булау барысында және оның қақпағын ашқанда құмырадан қатты ыстық бу шығады.
- Қақпақты ашқан кезде ыстық бу су ыдысының толтыру саңылауынан шығатынын тексеріңіз.
- Булау процесі аяқталғанда құмыра қақпағындағы бу саңылауынан және мотор бөлігіндегі бу шығысынан шамалы уақыт ыстық бу шығады. Құмыраны мотор бөлігінен көтеріп шығару кезінде абай болыңыз.
- Егер құрал дұрыс пайдаланылмаса, толтыру саңылауынан ыстық бу шығуы мүмкін. Осыны болдырмау немесе шешу үшін «Ақаулықтарды жою» тарауын қараңыз.
- Құралды қадағалаусыз қосып қоюға болмайды.
- Техникалық қызмет көрсету немесе тазалау мақсаттары үшін мотор бөлігін бөлшектеуге болмайды. Жөндеу үшін өкілетті Philips қызмет көрсету орталығына апарыңыз.

Абайлаңыз

- Басқа өндірушілердің бөлшектерін немесе қосымша қондырғыларын, немесе Philips арнайы кеңес ретінде ұсынбаған бөлшектерді қолдануға болмайды. Егер сіз сондай бөлшектерді немесе қосымша қондырғыларды қолданған болсаңыз, онда сіздің кепілдігіңіз өз күшін жоғалтады.
- Құралды қосылып тұрған не болмаса әлі ыстық пештің немесе плитаның үстіне де, қасына да қоймаңыз.
- Тазарту үшін, алдымен құралды розеткадан ажыратып, суытып алу керек.
- Микротолқынды пеште құмыраны немесе құралдың басқа бөлігін пайдаланбаңыз, себебі құмыра тұтқасы мен пышақтың металл бөліктерін онда қолдануға болмайды.
- Құмыраны немесе құралдың басқа бөлігін қысқа толқынды пеште немесе стерилизаторда стерилдеуге болмайды, себебі құмыра тұтқасы мен пышақтың металл бөліктері мұндай қолданыс үшін қолайлы емес.

- Бұл құрал тек үйде қолдануға арналған. Құрал дұрыс пайдаланылмаған немесе кәсіби не жартылай кәсіби мақсатта қолданылған болса, сондай-ақ, нұсқаулықта көрсетілгендей қолданбаса, кепілдік жарамсыз болады және Philips компаниясы ешбір зақымға жауапты болмайды.
- Стаканға ыстық сұйықтық құйғанда сақ болыңыз, өйткені ыстық сұйықтық және бу күйіп қалуға және шығысқа әкелуі мүмкін.
- Басқа ингредиенттер бөлігін булау алдында құралды 10 минут суытыңыз.
- Құрал мұз текшелері және қант текшелері сияқты қатты ингредиенттерді турауға арналмаған.
- Құралмен араластыруды бір уақытта 30 секундтан асырмаңыз. Егер араластыруды 30 секунд ішінде аяқтамаған болсаңыз, құралды сөндіріп, ары қарай жалғастыру алдында бірнеше секунд күтіңіз. Егер құрал ысып кетсе, жалғастыру алдында бірнеше минут суытыңыз.
- Құралды тұрақты, көлденең және тегіс бетке қойыңыз. Пайдалану барысында құралдан ыстық бу шығатын болса, кабиналарға немесе басқа заттарға зақым келтірмеу үшін жеткілікті орын бар екендігін тексеріңіз.
- Құласа немесе зақымдалса, құралды пайдаланбаңыз. Philips рұқсат берген қызмет орталығына апарып, жөндетіңіз.
- Құралға зақым келтіріп алмау үшін булау мақсатында құмыраға ешқашан суды, басқа сұйықтықтарды немесе араласқан тағамды құймаңыз.
- Булау функциясын сусыз ешқашан пайдаланбаңыз.

- Су ыдысын (ең көбі 200 ml) асыра толтырмаңыз. Өлшеуіш стаканда көрсетілген ең жоғарғы деңгейден асырмаңыз.
- Ингредиенттерді булау кезінде құмыраны асыра толтырмаңыз. Жасыл пышақ бөлігінің үстіңгі бөлігімен тағаммен жабылмағанын тексеріңіз.
- Сұйықтықты араластыру кезінде құмырада (450 ml) көрсетілген ең жоғарғы деңгейден асырмаңыз.
- Толтыру саңылауына немесе бу шығысына ешқандай зат салмаңыз.
- Булау процесі барысында су ыдысын ешқашан толтырмаңыз, себебі нәтижесінде ыстық су және бу құралдан шығуы мүмкін.
- Қажет болғанда араластыратын қосымша ингредиенттер қосу үшін қақпақты ашпастан бұрын булаудан кейін қақпақтың суығанын тексеріңіз.
- Құралды таймер тәрізді сырттан ажыратып қосу құрылғысына немесе коммуналды мекемелер жиі қосып өшіретін желіге жалғамаңыз. Бұл термалды сақтандырғыштың кездейсоқ қайта қосылуынан туындайтын қауіптің алдын алады.
- Балаңызды тамақтандырар алдында тағамның температурасын алақаныңыздың сыртқы жағымен әрқашан тексеріңіз.
- Бала тағамы сәйкестігін үнемі тексеріңіз. Тағамда түйдектердің жоқ екенін тексеріңіз.
- Булау процесі (ең көбі 20 минут) аяқталғанда сәби тағамын қайта буламаңыз немесе қайта қыздырмаңыз.
- Құмырадан тағамды алу үшін тек берілген қалақты пайдаланыңыз.
- Жүйелі түрде қақты кетіру құралға зақым келтірмейді.



- Қолдану кезінде қозғалатын қосалқы құралдарын немесе жақын бөлшектерін ауыстырар алдында құрылғыны өшіріп, қуат көзінен ажыратыңыз.
- Құмыраны босату және тазалау барысында үшкір пышақтармен абай болыңыз.
- Құрылғы қолданылмаса, оны қуат көзінен ажыратыңыз.
- Тазалау және пайдаланушының қызмет көрсету жұмысын балалар орындамауы керек.
- Шу деңгейі: $L_c = 89$ дБ(А).

Қауіпсіздік жүйесі

Құрал кірістірілген қауіпсіздік құлпымен жабдықталған. Құрал тек мотор бөлігіне барлық бөлшектер дұрыс құрастырылса жұмыс істейді. Егер барлық бөлшектер дұрыс құрастырылса, кірістірілген қауіпсіздік құлпы құлыптан босатылады.

Құрал қатты қызып кету қорғанысымен де жабдықталған. Егер екі булау процесінің арасындағы уақыт тым қысқа болса, араластыру функциясы тым ұзақ пайдаланылса немесе құмырада тым көп ингредиенттер болса, қатты қызып кету орын алуы мүмкін. Егер қатты қызып кету қорғанысы пайдалану барысында құралды өшірсе, басқару тұтқасын 0 мәніне орнатып, құралды бірнеше минут суытыңыз. Осыдан кейін құралды қайта пайдалануға болады.

Электромагниттік өрістер (ЭМӨ)

Осы Philips құрылғысы электромагниттік өрістерге қатысты барлық қолданыстағы стандарттар мен ережелерге сәйкес келеді.

Кіріспе

Осы затты сатып алуыңызбен құттықтаймыз және Philips Avent компаниясына қош келдіңіз! Philips Avent ұсынатын қолдауды толығымен қолдану үшін өніміңізді www.philips.com/welcome торабында тіркеңіз.

Осы біріктірілген булағыш және блендер сәби тағамының кішкентай мөлшерін дайындауға қолайлы. Біріктірілген булағыш және блендер бір құралда қарапайым булау және араластыру функциясымен сәбилерге арналған таза тағамдарды дайындауда барлық ата-аналарға қолдау көрсетеді.

Жалпы сипаттама

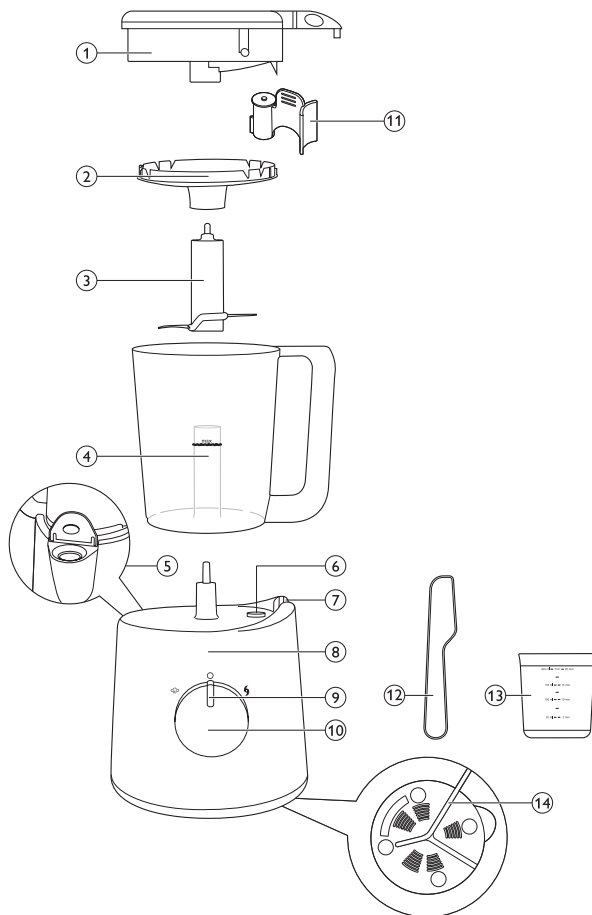

1	Бу саңылауы қақпағы	8	Мотор бөлігі
2	Тор	9	Булау шамы
3	Пышақ бөлігі	10	Басқару тұтқасы
4	Пышақ бөлігі ұстағышы бар құмыра	11	Клапан
5	Су ыдысының толтыру саңылауы	12	Қалақ
6	Мотор бөлігіндегі бу шығысы	13	Өлшеуіш стакан
7	Тұтқаның құлыптау аймағы	14	Электр сымнан тұратын құрал асты

Ескеру қажет нәрселер

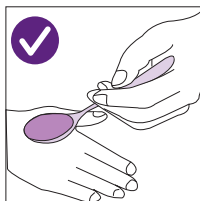

- Балаңызды тамақтандыра алдында тағамның температурасын алақаныңыздың сыртқы жағымен тексеріңіз.

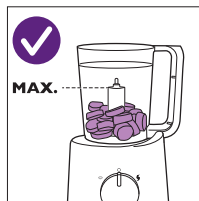

- Стақанда көрсетілген максималды деңгейінен (450 ml) аспаңыз.

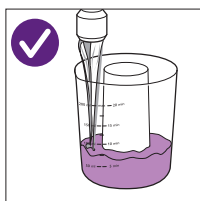

- Суға арналған ыдысқа 200 ml/7 унция дистилденген су құйыңыз.

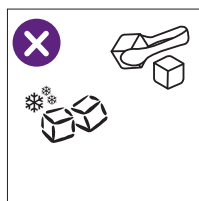

- Қатты компоненттерді, мысалы, мұз текшелері мен қант кесектерін ұсақтамаңыз.

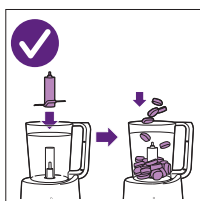

- Тамақты буландыруға немесе араластыруға арналған стақанға салар алдында пышақты стақан ішіндегі ұстатқышқа орнатыңыз.

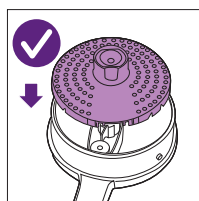

- Стақан қақпағындағы елеуішті үнемі («шертілгенше») орнатыңыз.

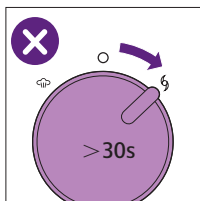

- Бір қолданғанда араластыру құралын 30 секундтан артық уақытқа қоспаңыз.

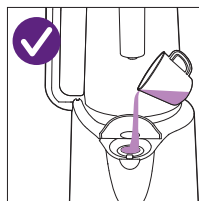

- Аспаптың қағын 4 аптасына бір рет тазалап отырыңыз.

Алғашқы рет қолданар алдында

- 1 Құралдан бүкіл орауышты алыңыз.
- 2 Мотор бөлігінен басқа барлық бөлшектерді тазалаңыз («Тазалау және техникалық қызмет көрсету» тарауын қараңыз).

Құрылғыны қолдану

Ескерту: Қажет болғанда араластыруға қосымша ингредиенттер қосу үшін оны алу алдында булаудан кейін қақпақтың суығанын тексеріңіз. Құмырада көрсетілген ең жоғарғы деңгейден асырмаңыз.

Ескерту: Жаңа булау процесін бастау үшін су ыдысын қайта толтыру алдында оны босатыңыз.

Ескерту: Булауды бастау алдында жасыл пышақ бөлігінің үстіңгі шеті жабылмағанын тексеріңіз.

Бұл құрал таза қатты ингредиенттерді булауға және сәби тағамын алу үшін араластыруға арналған. Кейбір мысалдарды рецепт буклетінен қараңыз. Алдымен, қалыпты түрде ингредиенттерді булап, оларды араластырыңыз. Дегенмен, құралды тек булауға немесе араластыруға пайдалануға болады. Құралды тек араластыруға пайдалану кезінде «Су ыдысын толтыру» және «Булау» бөлімдерін өткізіп жіберіп, тек «Араластыру» бөліміндегі нұсқауларды орындаңыз. Ингредиенттердің бір бөлігін 20 минуттан аса немесе бірнеше рет буламаңыз.

Бұл құралды келесі әрекеттер үшін пайдалануға БОЛМАЙДЫ:

- Тағамды еріту
- Қатырылған тағамды булау
- Әлдеқашан араласқан тағамды булау
- Бірдей ингредиенттерді 20 минуттан артық булау
- Күріш пен пастаны пісіру
- Алдымен ингредиенттерді араластыру, одан кейін булау
- Сорпа немесе су сияқты сұйықтықты қыздыру
- Тағамды бірнеше сағат жылы сақтау
- Тағамды қайта қыздыру

Су ыдысын толтыру

- 1** Өлшеуіш стаканды қажетті деңгейге дейін сумен толтырыңыз.

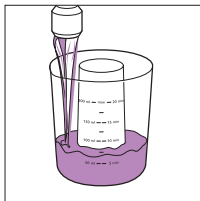

Өлшеуіш стакан миллилитрді және тиісті булау уақытын минут бірлігінде көрсетеді. Рецепттердің ұсынылатын мөлшерін бөлек рецепт буклетінен қараңыз.

- 2** Суды толтыру саңылауына құйып, қақпақты жабыңыз.

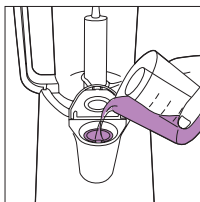

Ескертпе: Су ыдысына судан басқа сұйықтықты құймаңыз.

Бүмен үтіктеу

Егер белгілі бір көкөністер мен жемістер буланса, олар қатты тағамды жеуді бастаған сәбилерге арналған. Булау — тағам дайындаудың денсаулыққа ең пайдалы жолы, себебі тағам көптеген витамин мен басқа нәрлі зат түрлерін сақтайды.

Ескертпе: Бөлек рецепт буклетінен осы рецепттерге талап етілетін рецепттерді және әзірлеу уақытын табуға болады. Рецепттер бала жасына қатысты екендігін ескеріңіз.

Ескертпе: Қатырылған ингредиенттерді буламаңыз, себебі құралда қатырылған тағамды булауға қажетті температураға дейін қыздыру мүмкін емес. Осы құралда оларды еріту алдында қатырылған қатты ингредиенттерді үнемі ерітіңіз. Құмыраға салу алдында ерітілген ингредиенттерден артық суды шайқап төгіңіз.

- 1** Құмырадағы пышақ тұтқасына пышақты салыңыз.

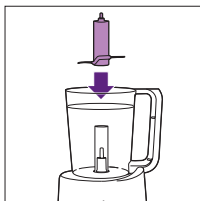

- 2** Құмыраға салмастан бұрын қатты ингредиенттерді кішкентай бөліктерге (2-3 см-ден кішкентай текшелер) бөліңіз.

Ескертпе: Қатты ингредиенттерді шайқап жатқанда бірден көп мөлшерін шайқамаңыз. Оның орнына, ол ингредиенттерді бірнеше кішкене топтама ретінде шайқаңыз.

- 3** Ингредиенттерді құмыраға салыңыз.

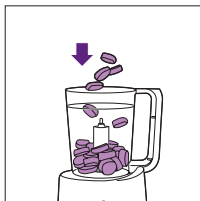

Ескертпе: Жасыл пышақ бөлігінің үстіңгі шетінен асырмаңыз.

Ескертпе: Құралға зақым келтірмеу үшін булауға арналған құмыраға су немесе басқа сұйықтық құймаңыз.

- 4** Қақпаққа клапан салыңыз.

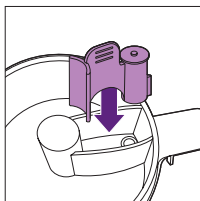

Ескертпе: Клапанның дұрыс бекітілгенін тексеріңіз.

- 5** Құмыра қақпағына торды салыңыз («сырт»).

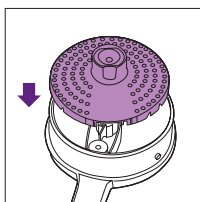

- 6** Құмыра қақпағын салып, бекіту үшін сағат тілімен бұраңыз. Қақпақтағы кішкентай проекциялар құмырадағы ойықтарға жылжиды. Қақпақтың үлкен проекциясы құмыра тұтқасының үстіне орналасқанын тексеріңіз.

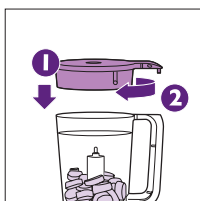

- 7** Құмыраны мотор бөлігіне жоғарыдан төмен қақпағын төмен қаратып орналастырыңыз. Тұтқа оң жақта екендігін және дұрыс тіркелгенін тексеріңіз.

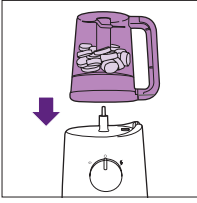

Ескертпе: Егер құмыра және тұтқа дұрыс күйде болмаса, құрал булауды бастамайды.

- 8** Басқару тұтқасын булау күйіне бұраңыз.

↳ Құралдың булап жатқанын көрсету үшін булау шамы қызғылт сары түспен жанады.

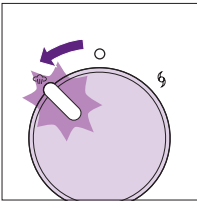

Ескерту: Ыстық бу немесе ыстық су саусақтарды күйдіруі мүмкін. Ыстық бөлшектер мен бұды ұстамаңыз және балалардың ұстауына жол бермеңіз, себебі күйікке себеп болуы мүмкін.



- ↳ Булау уақыты су ыдысына салынған су мөлшеріне байланысты. «Ингредиенттер және булау уақыты» тарауындағы кестені және рецепт буклетін қараңыз.
- ↳ Булау процесі аяқталған кезде құрал дыбыстық сигнал шығарып, булау шамы өшеді.

- 9** Басқару тұтқасын өшіру күйіне орнатыңыз. Ыстық буға күюді болдырмау үшін бу шығысынан бу тоқтағанша 2 минут күтіңіз.

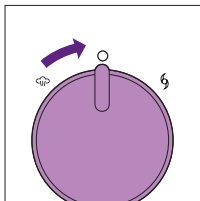

Ескертпе: Егер ингредиенттердің басқа бөлігін булау керек болса, булау процесін қайта бастау алдында құралды 10 минут суытыңыз.

- 10** Егер буланған тағамды араластыру керек болса, төмендегі «Булаудан кейін араластыру» бөліміндегі нұсқауларды орындаңыз.
- 11** Қалыпты жағдайларда булаудан кейін су ыдысында су қалмайды. Дегенмен, кейбір жағдайларда (мысалы, су ыдысында құрылатын қақ, булау процесі кідірісі немесе нұсқаусыз пайдалану жағдайында) су ыдысында біраз су қалуы мүмкін. Мұндай жағдайда бактериялық өсімді болдырмау үшін су ыдысын толығымен босатыңыз. Су ыдысының қағын тазалау үшін «Тазалау және техникалық қызмет көрсету» тарауын қараңыз.

Булаудан кейін араластыру

- 1** Құмыра тұтқасын ұстап, құмырадан мотор бөлігінен көтеріп шығарыңыз. Құмыраны бұрап, пышақ бөлігіне тағамды құлатпай шайқаңыз.

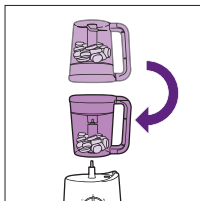

Ескерту: Тек құмыра тұтқасын ұстаңыз. Құмыра қақпағы, асты және сыртқы беті ыстық.

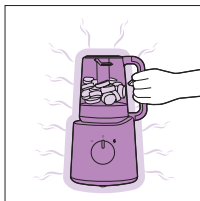

2 Қажет болғанда қақпақты алып, қосымша ингредиенттерді араластыруға қосыңыз (мысалы, су немесе май).

Ескерту: Құмыраға қосымша ингредиенттер қосу немесе су ыдысынан қалған суды төгу мақсатында ашу алдында булаудан кейін құмыра қақпағы мен су ыдысының қақпағы суығанын тексеріңіз.

Ескерту: Құмыраға сұйықтықты қосқаннан кейін құмыраны булау орнына қоймаңыз.

3 Құмыраны мотор бөлігіне тігінен, мысалы, қақпақты тігінен, орналастырыңыз. Тұтқа оң жақта екендігін және құлыптау аймағының екі шетіне орналастырылғанын тексеріңіз.

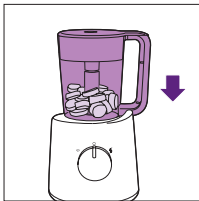

4 Басқару тұтқасын араластыру күйіне бұраңыз. Тағам дұрыс араласқанша тұтқаны осы күйде ұстаңыз.

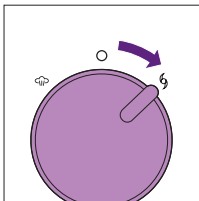

Араластыру атқарымы үшін артық қызудан қорғау мақсатында 30 секундқа таймер қарастырылған. Егер сіз 30 секундтан кейін араластыруды аяқтамасаңыз, аспа сөндіріледі де қос дыбыс сигналын береді. Аспап 30 секундтан кейін суиды да бір рет дыбыс сигналын береді, одан кейін араластыруды қайтадан қосуға болады.

Ескертпе: Егер ингредиенттер құмыра қабырғасына жабысса, құралды өшіріп, қалақпен оларды босатыңыз немесе шамалы сұйықтық қосыңыз.

Ескертпе: Пайдаланбастан бұрын араластырылған сәби тағамы дұрыс сәйкестікке (мысалы, кесіктер жоқ) ие екендігін тексеріңіз.

Ескертпе: Егер сәби тағамы әлі де қатты болса, сәби тағамы жұмсақ және тегіс болмайынша шамалы сұйықтық (мысалы, су) қосыңыз.

5 Араластыруды аяқтаған кезде басқару тұтқасын босатыңыз.

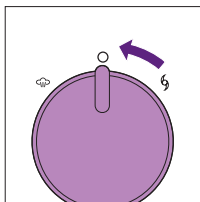

↳ Тұтқа автоматты түрде өшіру күйіне оралады.

6 Құрылғыны ток көзінен ажыратыңыз.

7 Жүздер блогын алыңыз. Жүздер блогын ақырындап алыңыз, себебі ол ыстық болуы мүмкін. Құмырадан араластырылған тағамды алып тастаңыз. Қажет болғанда осы құралмен берілген күрекшені пайдаланыңыз.

Ескерту: Сәби тағамы сәбиге арналған қауіпсіз температурада екендігін тексеріңіз.

8 Қалыпты жағдайларда булаудан кейін су ыдысында су қалмайды. Дегенмен, кейбір жағдайларда (мысалы, су ыдысында құрылатын қақ, булау процесі кідірісі немесе нұсқаусыз пайдалану жағдайында) су ыдысында біраз су қалуы мүмкін. Мұндай жағдайда бактериялық өсімді болдырмау үшін су ыдысын толығымен босатыңыз. Су ыдысының қағын тазалау үшін «Тазалау және техникалық қызмет көрсету» тарауын қараңыз.

Буламай араластыру

Бұл құрал мына адамдарға арналған:

- сәби тағамына арналған буланған және әзірленген ингредиенттерді езу
- бала сусыны үшін сұйықтықтар мен жемістерді араластыру

Ескертпе: Сұйықтықты араластыру кезінде құмырадағы ең жоғарғы деңгей көрсеткішінен асыра толтырмаңыз.

Ескертпе: Араластырудан кейін сәби тағамын буламаңыз.

Ескерту: Құрал мұз текшелері және қант текшелері сияқты қатты ингредиенттерді турауға арналмаған.

Ескерту: Құмыраға сұйықтықты қосқаннан кейін құмыраны булау орнына қоймаңыз.

1 Құмырадағы пышақ тұтқасына пышақты салыңыз (5-сурет).

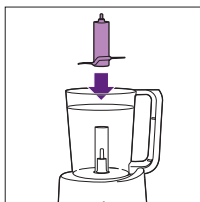

2 Құмыраға салмастан бұрын қатты ингредиенттерді кішкентай бөліктерге (2-3 см-ден кішкентай текшелер) бөліңіз.

Keңec. Қатты ингредиенттерді шайқап жатқанда бірден көп мөлшерін шайқамаңыз. Оның орнына, ол ингредиенттерді бірнеше кішкене топтама ретінде шайқаңыз.

3 Ингредиенттерді құмыраға салыңыз.

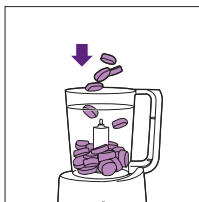

Ескертпе: Жасыл пышақ бөлігінің үстіңгі шетінен асырмаңыз.

4 Қақпаққа клапан салыңыз.

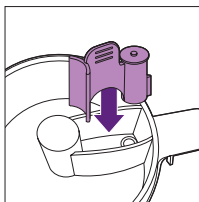

Ескертпе: Клапанның дұрыс бекітілгенін тексеріңіз.

5 Құмыра қақпағына торды салыңыз («сырт»).

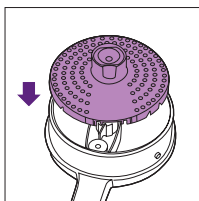

6 Құмыра қақпағын салып, бекіту үшін сағат тілімен бұраңыз. Қақпақтағы кішкентай проекциялар құмырадағы ойықтарға жылжиды. Қақпақтың үлкен проекциясы құмыра тұтқасының үстіне орналасқанын тексеріңіз.

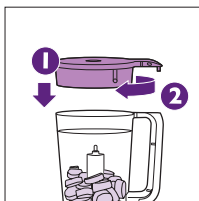

- 7** Құмыраны мотор бөлігіне тігінен, мысалы, қақпақты тігінен, орналастырыңыз. Тұтқа оң жақта екендігін және құлыптау аймағының екі шетіне орналастырылғанын тексеріңіз.

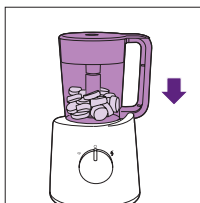

- 8** Басқару тұтқасын араластыру күйіне бұраңыз. Тамақ тиісті түрінде араластырылғанша тұтқаны осы күйінде ұстаңыз.

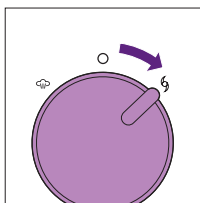

Араластыру атқарымы үшін артық қызудан қорғау мақсатында 30 секундқа таймер қарастырылған. Егер сіз 30 секундтан кейін араластыруды аяқтамасаңыз, аспа сөндіріледі де қос дыбыс сигналын береді. Аспап 30 секундтан кейін суиды да бір рет дыбыс сигналын береді, одан кейін араластыруды қайтадан қосуға болады.

Ескертпе: Егер ингредиенттер құмыра қабырғасына жабысса, құралды өшіріп, қалақпен оларды босатыңыз немесе шамалы сұйықтық қосыңыз. Құмырада көрсетілген ең жоғарғы деңгейден асырмаңыз.

Ескертпе: Пайдаланбастан бұрын араластырылған сәби тағамы дұрыс сәйкестікке (мысалы, кесіктер жоқ) ие екендігін тексеріңіз.

Ескертпе: Егер сәби тағамы әлі де қатты болса, сәби тағамы жұмсақ және тегіс болмайынша шамалы сұйықтық (мысалы, су) қосыңыз. Құмырада көрсетілген ең жоғарғы деңгейден асырмаңыз.

Ескертпе: Араластырудан кейін сәби тағамын буламаңыз.

- 9** Араластыруды аяқтаған кезде басқару тұтқасын босатыңыз.

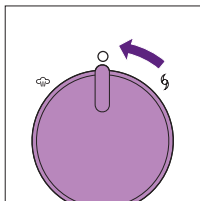

↳ Тұтқа автоматты түрде өшіру күйіне оралады.

- 10** Құрылғыны ток көзінен ажыратыңыз.

11 Жүздер блогын алыңыз. Жүздер блогын ақырындап алыңыз, себебі ол ыстық болуы мүмкін. Құмырадан араластырылған тағамды алып тастаңыз. Қажет болғанда осы құралмен берілген күрекшені пайдаланыңыз.

Ескерту: Сәби тағамы сәбиге арналған қауіпсіз температурада екендігін тексеріңіз.

Ингредиенттер және булау уақыты

Тамақ түрі	Ингредиенттер	Тиісті булау уақыты*
Жеміс жидек	Алма	5 мин
	Апельсин	10 мин.
	Шабдалы	10 мин.
	Алмұрт	5 мин
	Ананас	15 мин
	Алхоры	10 мин.
Көкөністер	Қояншөп	10 мин.
	Брокколи	20 мин.
	Сәбіз	15 мин.
	Түрлі түсті капуста	15 мин.
	Сельдерей	15 мин.
	Цукини	15 мин.
	Фенхель	15 мин.
	Баданалар	20 мин.
	Жуа	15 мин.
	Пияз	15 мин.
	Бұршақ	20 мин.
	Бұрыш	15 мин
	Картоп	20 мин.
	Асқабақ	15 мин.
	Шпинат	15 мин.
	Тарна	15 мин.
Тәтті картоп	15 мин.	
Қызанақ	15 мин.	
Ет	Тауық, сиыр, қой, шошқа, т.б.	20 мин.
Балық	Албырт, теңіз тілі, нәлім, бахта, т.б.	15 мин.

* Барлық тағам 2-3 см-ден кішкентай кубиктерге кесілуі керек.

Ескертпе: Өлшеуіш стакан миллилитрді және тиісті булау уақытын минут бірлігінде көрсетеді (50 ml = 5 мин, 100 ml = 10 мин, 150 ml = 15 мин, 200 ml = 20 мин).

Тазалау және күту

Ескерту: Құралды қолданған сайын тазалаңыз.

Ескерту: Мотор бөлігін суға батырмаңыз.

Ескерту: Құрылғыда ағартқышты немесе химиялық стерилдеу ерітінділерін/ таблеткаларын ешқашан пайдаланбаңыз.

Ескерту: Қырғыш жөке, қырғыш тазалағыш агенттерді, бензин, ацетон немесе спирт тәріздес агрессивті сұйықтықтарды құралды тазалау үшін қолдануға болмайды.

1 Құралды ажыратып, құмыраны мотор бөлігінен алыңыз.

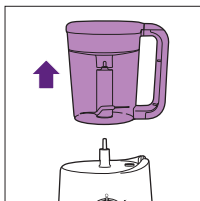

2 Құмыра қақпағын алып, қақпақты жоғарыдан төмен қаратып бұраңыз.

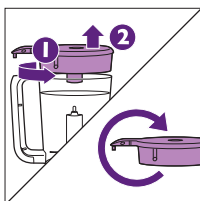

3 Тор мен клапанды қақпақтан алыңыз.

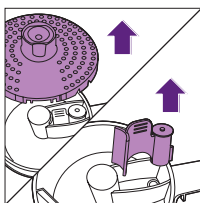

4 Клапанды ыстық суда кішкене тазалағыш сұйықтық қосып жуып, ағын су астында шайып жіберіңіз.

5 Құмырадан пышақ бөлігін алыңыз.

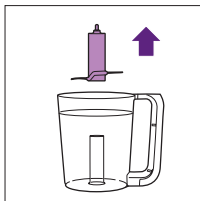

6 Пышақ бөлігін су астында, дереу қолданыстан кейін тазалаңыз. Сонымен қатар, пышақ бөлігі түтігінің ішін шайыңыз.

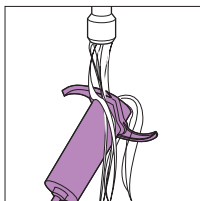

Ескерту: Пышақ бөлігін өте мұқият ұстаңыз. Кесетін жүздер өте өткір болады.

Ескертпе: Егер пышақ бөлігін дұрыстап тазалау керек болса, шайғаннан кейін ыдыс жуғышқа салуға болады.

7 Ыстық суда байланысқа түсетін басқа бөлшектерді қолданыстан кейін дереу жуу сұйықтығымен тазалаңыз.

Ескертпе: Мотор бөлімінен басқа бөлшектерінің бәрін ыдыс жуғышта жууға болады.

8 Қажет болғанда мотор бөлігін дымқыл шүберекпен сүртіңіз.

9 Су ыдысына тағам бөлшектері енбегенін тексеріңіз. Тағам бөлшектері болған жағдайда толтыру саңылауын қараумен немесе су түсі қалыпсыз болған жағдайда тексерумен және су ыдысынан жағымсыз не күйік иісі шығатынын иіскеумен орындауға болады. Егер осы мәселе тудырса, су ыдысын тазалаңыз (осы тараудағы «Су ыдысын тазалау» бөлімін қараңыз).

10 Бактериялық өсімді болдырмау үшін толтыру саңылауы қақпағын ашық қалдырыңыз.

Су ыдысы қағын кетіру

Егер тағам бөлшектері су ыдысына өтсе, келесі булау процестері барысында су ыдысына қыздыру элементі жабысуы мүмкін. Бұл бөлшектер су ыдысын шаюмен жойылмайды.

Оған қоса, жұмыс 100 % тиімді түрде жалғаспауы үшін құрал қағын төрт апта сайын тазалаңыз. Қақ тұруды азайту үшін құралда алдын ала қайнатылған немесе сүзілген суды пайдалануға болады.

Су ыдысынан тағам бөліктерін жою және құрал қағын тазалау мақсатында төмендегі қақты тазалау нұсқауларын орындаңыз.

- 1** Құрылғының өшірілгенін тексеріңіз.
- 2** 50 ml ақ сірке суды (8 % сірке су қышқылы) 150 ml суға қосыңыз.
Ескертпе: Сондай-ақ, цитрустық қышқыл негізіндегі қақ түсіргіштерді пайдалануға болады. Қақ түсіргіштердің басқа түрлерін пайдаланбаңыз.
- 3** Су ыдысын сірке су ерітіндісімен (немесе цитрустық қышқыл) және сумен толтырыңыз.
- 4** Су құятын саңылау қақпағын жабыңыз.
- 5** Бос құмыраны (ешбір тағамсыз) монтаждalған пышақ бөлігімен және мотор бөлігіндегі қақпақты булау күйіне салыңыз (мысалы, төмен қаратылған қақпақ).
- 6** Басқару тұтқасын булау күйіне бұраңыз.
↳ Құралдың булап жатқанын көрсету үшін булау шамы сарғыш түспен жанады.
- 7** 5-6 мин булаудан кейін құралды өшіріп, қуат көзінен ажыратыңыз.
- 8** Су ыдысынан пайдаланылған ақ сірке су (8 % сірке су қышқылы) ерітіндісін және суды төгіңіз.

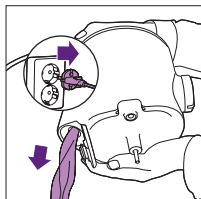

- 9** Су ыдысын және құмыраны таза сумен бірнеше рет шайыңыз.
- 10** Су ыдысын 200 ml сумен толтырып, құралды тағаммен қайта пайдаланбастан бұрын бос құмырамен 20 минут булау циклін орындауға мүмкіндік беріңіз.
- 11** Бактериялық өсімді болдырмау үшін толтыру саңылауы қақпағын ашық қалдырыңыз.

Өңдеу

- Бұл белгі электр өнімдерін күнделікті үй қоқыстарымен бірге тастауға болмайтынын білдіреді.
- Электр өнімдерін бөлек жинау бойынша жергілікті ережелерді орындаңыз.



Сақтау

- 1** Құралды сақтамастан бұрын су ыдысын босатыңыз.

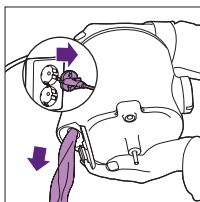

- 2** Құралды сақтап қояр алдында, оның барлық бөліктерінің таза және құрғақ екенін тексеріңіз. («Тазалау және техникалық қызмет көрсету» тарауын қараңыз).
- 3** Құралды зақымдамау үшін пышақты құмыра ішінде сақтаңыз.
- 4** Бактериялық өсімді болдырмау үшін қақпақты құмыраға орналастырмаңыз және толтыру саңылауының қақпағын ашық қалдырмаңыз.

Қолдау көрсету

Жиі қойылатын сұрақтар сияқты барлық өнім қолдауын алу үшін www.philips.com/support веб-сайтына кіріңіз.

Техникалық ерекшеліктер

- Кернеу/ватт: 220-240 V ~, 50-60 Hz, 400 W.
- Су ыдысының ең жоғарғы сыйымдылығы: 200 ml.
- Құмыраның ең жоғарғы сыйымдылығы, сұйықтық: 450 ml.
- Қорғаныс: температура басқарылатын қыздыру жүйесі және қауіпсіздік құлпы

Ақаулықтарды шешу

Бұл тарауда құралда ең жиі кездесетін мәселелер жинақталған. Төмендегі ақпараттың көмегімен мәселені шеше алмасаңыз, жиі қойылатын сұрақтар тізімін көру үшін www.philips.com/support торабына кіріңіз немесе еліңіздегі Тұтынушыларды қолдау орталығына хабарласыңыз.

Ақаулық	Мүмкін себептер	Шешімі
Құрал жұмыс жасамайды.	Құрал қауіпсіздік құлпымен жабдықталған. Егер бөлшектер мотор бөлігіне дұрыс орнатылмаған болса, құрал жұмыс істемейді.	Барлық бөлшектерді дұрыстап құрастырыңыз. «Құралды пайдалану» тарауын қараңыз.
Булау шамы жанбайды.	Құрал розеткаға жалғанбаған. Құмыра мотор бөлігіне дұрыс салынбайды.	Штепсельдік ұшты қабырға розеткасына қосыңыз. Құмыраны мотор бөлігіне дұрыс салыңыз.
	Біреуі аяқталғаннан кейін екінші булау процесін бастауға болады.	Құралды өшіріп, екінші булау процесін бастау алдында бірнеше минут суытыңыз.
Ингредиенттер толығымен қыздырылмайды.	Құмырадағы бөліктер тым үлкен, құмырада тағам тым көп немесе тағам жеткілікті уақыт буланбаған.	Тағамды кішкентай бөліктерге (2-3 см) кесіп, құмырадағы тағам мөлшерін азайтыңыз немесе ұзақ булау уақытын (ең көбі 20 минут) таңдаңыз. Буланатын ингредиенттерге дұрыс булау уақыты және дайындау керек рецепті таңдалғанын тексеру үшін рецепт буклетін және «Ингредиенттер және булау уақыты» тарауындағы кестені тексеріңіз.
Құралдан бу шықпайды.	Құралға су құймағансыз. Құмыраны мотор бөлігіне дұрыс күймен қоймаңыз.	Құралды өшіріп, судың дұрыс мөлшерін құралға құймаңыз. Құмыраны құралға дұрыс күймен салыңыз («Құралды пайдалану» тарауындағы «Булау» бөлімін қараңыз).
Булау ұзақ уақыт алады немесе бу функциясы толығымен жұмыс істемейді.	Су ыдысындағы қақ мөлшері тым көп.	Су ыдысы қағын тазалаңыз. «Тазалау және техникалық қызмет көрсету» тарауын, «Қақты кетіру» бөлімін қараңыз.

Ақаулық	Мүмкін себептер	Шешімі
Толтыру саңылауынан бу шығады.	Толтыру саңылауының қақпағы дұрыстап жабылмаған.	Толтыру саңылауы қақпағын дұрыстап жабыңыз («сырт»).
	Мотор бөлігіндегі бу шығысы тағаммен немесе қақпен құлыпталады.	Бекітпеге зақым келтірмей үшкір нысанды бу шығысын тазалап, болашақта қақты кетіру нұсқауларын орындаңыз. «Тазалау және техникалық қызмет көрсету» тарауын, «Қақты кетіру» бөлімін қараңыз.
	Қақпақтағы бу саңылауы құлыпталады.	Клапанды алып, қақпақтағы бу саңылауын дұрыстап тазалаңыз.
Булау процесі аяқталғаннан кейін булау шамы жанады. Шамалы уақыттан кейін құралдан қайта сигнал шығады.	Құралды өшірусіз құмыраны негізге 10 минуттан аса кездейсоқ қалдырдыңыз.	Булау процесі аяқталғаннан кейін құралды 10 минут өшіріп, тағамды араластырып, құмырадан алыңыз.
Пышақтар немесе мотор бөлігі айналмай тұрып қалды.	Құмыра ішіндегі тағам мөлшері тым көп.	Құралды өшіріп, кішкентай мөлшерін өңдеңіз. Жасыл пышақ бөлігінің үстіңгі шетінен асыра толтырмаңыз.
Алғашқы бірнеше рет қолданған кезде мотордан жаман иіс шығады.	Бұл әдеттегі нәрсе.	Егер бірнеше рет қолданғаннан кейін де иіс кетпесе, дайындап жатқан тағамдар көлемі мен дайындау уақытының дұрыс қойылғанын тексеріңіз. «Ингредиенттер және булау уақыты» тарауын қараңыз.
Бірнеше рет пайдаланғаннан кейін құралдан жағымсыз иіс шыға береді.	Құмыраға тым көп тағам салғансыз немесе құралмен тым көп араластырғансыз.	Кішкентай мөлшерін өңдеңіз және бір қолданғанда араластыру құралын 30 секундтан артық уақытқа қоспаңыз.
Құрал қатты қызады, одан қатты шу, түтін, жағымсыз иіс және т.б. шығады.	Құмыра ішіндегі тағам мөлшері тым көп.	Электр құралын өшіріңіз және өнімнің аз көлемін дайындаңыз.
	Сіз құралды үздіксіз тым ұзақ уақыт бойы қосып қойған боларсыз.	Бір қолданғанда араластыру құралын 30 секундтан артық уақытқа қоспаңыз.
Құмыра қақпағынан тамақ ағып жатыр.	Құмыраға қақпақ дұрыс монтаждалмаған.	Құмыраға қақпақты дұрыстап бекітіңіз. «Құралды пайдалану» тарауын қараңыз.

Ақаулық	Мүмкін себептер	Шешімі
	Құмыра ішіндегі тағам мөлшері тым көп.	Электр құралын өшіріңіз және өнімнің аз көлемін дайындаңыз.
Толтыру саңылауында және құмырада, торда және қақпақта ақ дақтар бар.	Осы бөлшектерде қақ түзілген.	Бұл — қалыпты жағдай. Қақты жүйелі түрде кетіріңіз. «Тазалау және техникалық қызмет көрсету» тарауын, «Қақты кетіру» бөлімін қараңыз.
Құралмен араластыру кезінде тым көп шу шығады.	Құмыра қақпағына тор тіркелмеген.	Құмыра қақпағына тор тіркелмегенін тексеріңіз.
Су ыдысы сыртына құйған кезде немесе булау кезінде құмыраға енген кезде су ыдысындағы су қалыпсыз түске ие болады немесе су ыдысындағы су жағымсыз иіске ие болады.	Пайдалану кезінде тағам бөлшектері су ыдысына енді.	«Тазалау және техникалық қызмет көрсету» тарауындағы, «Су ыдысын тазалау» бөліміндегі нұсқауларға сәйкес су ыдысын тазалаңыз. Нұсқауларға сәйкес құралды дұрыс пайдаланыңыз. Су ыдысын сумен (ең көбі 200 ml) артық толтырылмағанын және тағаммен құмыраны артық толтырылмағанын тексеріңіз (жасыл пышақ бөлігінің үстіңгі шетінен асыра толтырмаңыз). Бірдей ингредиенттерді 20 минуттан аса буламаңыз және булау суын тікелей құмыраға құймаңыз. Сонымен қатар, клапан қақпаққа бекітілгенін тексеріңіз.
Су ыдысынан гриль немесе күйген тағам иісі шығады	Пайдалану барысында тағам бөліктері су ыдысына енген және қыздыру элементінде күйген.	«Тазалау және техникалық қызмет көрсету» тарауындағы, «Су ыдысын тазалау» бөліміндегі нұсқауларға сәйкес су ыдысын тазалаңыз. Нұсқауларға сәйкес құралды дұрыс пайдаланыңыз. Су ыдысын сумен (ең көбі 200 ml) артық толтырылмағанын және тағаммен құмыраны артық толтырылмағанын тексеріңіз (жасыл пышақ бөлігінің үстіңгі шетінен асыра толтырмаңыз). Бірдей ингредиенттерді 20 минуттан аса буламаңыз және булау суын тікелей құмыраға құймаңыз. Сонымен қатар, клапан қақпаққа бекітілгенін тексеріңіз.

Ақаулық	Мүмкін себептер	Шешімі
Сәби тағамында қара дақтар бар немесе құмырадағы су қалыпсыз түске ие.	Пайдалану барысында тағам бөліктері су ыдысына енген және қыздыру элементінде күйген. Бұл булау барысында осы тағам бөліктері қалдықтарының құмыраға енуіне себеп болады.	«Тазалау және техникалық қызмет көрсету» тарауындағы, «Су ыдысын тазалау» бөліміндегі нұсқауларға сәйкес су ыдысын тазалаңыз. Нұсқауларға сәйкес құралды дұрыс пайдаланыңыз. Су ыдысын сумен (ең көбі 200 ml) артық толтырылмағанын және тағаммен құмыраны артық толтырылмағанын тексеріңіз (жасыл пышақ бөлігінің үстіңгі шетінен асыра толтырмаңыз). Бірдей ингредиенттерді 20 минуттан аса буламаңыз және булау суын тікелей құмыраға құймаңыз. Сонымен қатар, клапан қақпаққа бекітілгенін тексеріңіз.

EAC

Бала тағамын булағыш-блендер SCF870
 Өндіруші: "Филипс Консьюмер Лайфстайл Б.В.", Туссендиепен 4,
 9206 АД, Драхтен, Нидерланды
 Ресей және Кедендік Одақ территориясына импорттаушы:
 "ФИЛИПС" ЖШҚ, Ресей Федерациясы, 123022 Мәскеу қаласы,
 Сергей Макеев көшесі, 13-үй, тел. +7 495 961-1111

Тұрмыстық қажеттіліктерге арналған
 Түркияда жасалған
 I санатты аспап

- Пайдалану шарттары
- Температура: +10 °C - +40 °C
- Салыстырмалы ылғалдылық: 40 °C температурасында 20-90%,
 конденсациясыз
- Биіктігі: теңіз деңгейінен 0–1500 метр
- Сақтау шарттары
- Температура: -10 °C - +60 °C
- Салыстырмалы ылғалдылық: 45 °C температурасында 10-90%,
 конденсациясыз

Егер басқа материал ретінде белгіленбесе, жәшік ішіндегі барлық бума материалдары қайта өңделмелі қағаздан жасалады; жәшік сыртынан PAP белгісін қараңыз

Мазмуну

Маанилүү.....	135
Киришүү.....	139
Жалпы сүрөттөлүшү	140
Эске алчу нерселер	141
Биринчи колдонуу алдында	142
Шайманды колдонуу.....	142
Суу челегин толтуруу	143
Бууда бышыруу.....	143
Буулоодон кийин аралаштыруу.....	146
Буулабай аралаштыруу	148
Ингредиенттер жана буулоо убакыттары.....	151
Тазалоо жана тейлөө.....	152
Суу челегин кебээрдөн тазалоо	154
Кайра иштетүү	155
Сактоо.....	155
Колдоо көрсөтүү	155
Техникалык мүнөздөмөлөр	155
Мүчүлүштүктөрдү оңдоо	156

Маанилүү

Түзмөктү колдонуудан мурун ушул колдонуучу маалыматын кылдат окуп чыгыңыз жана кийинчерээк колдонуу үчүн сактап коюңуз.

Коркунуч

- Мотор блогун эч качан сууга же башка суюктукка салбаңыз жана крандагы сууга чайкабаңыз.

Эскертүү

- Шайманды туташтыруудан мурда шайманда көрсөтүлгөн чыңалуу жергиликтүү тармактын чыңалуусуна дал келерин текшериңиз.
- Эгер адаптер, электр кабели же шайман өзү бузук болсо, шайманды колдонбоңуз.
- Эгерде электр кабели бузулган болсо, коркунучтун алдын алуу үчүн Philips'ке, Philips тарабынан уруксат берилген тейлөө борборуна же ушул сыяктуу квалификациялуу адамдарга алмаштыртышыңыз керек.
- Эгер коопсуз пайдалануу боюнча нускамалар менен таанышып же көзөмөл алдында болуп, шаймандын коркунучтары тууралуу кабарланган болсо, бул шайманды физикалык жактан, сезүү жөндөмү же акыл-эси чектелген адамдар же тажрыйбасыз адамдар колдоно алат.
- Бул шайманды балдар колдонбошу керек. Шайманды жана анын шнурун балдар жетпейт турган жерге коюңуз.
- Балдар шайман менен ойнобошу керек.
- Шайман сайылып турганда жана тазалоо учурунда бычак блогунун курч кесүүчү учтарына тийбеңиз. Кесүүчү жээктери абдан курч.
- Эгер бычак блогу тыгылып калса, бычактарды тосуп калган ингредиенттерди чыгарардан мурун, шайманды розеткадан сууруңуз.

- Буулоо учурунда шайман абдан ысып кетип, тийгенде күйүп калууга алып келиши мүмкүн. Идишти туткасынан гана көтөрүңүз.
- Буулоо учурунда жана капкагын ачып жатканда идиштен чыккан буудан абайлаңыз.
- Суу челегин толтуруучу көзөнөктүн капкагын ачып жатканда андан чыгып жаткан ысык буудан абайлаңыз.
- Буулоо процесси бүткөндөн кийин, ысык буу мотор блогундагы буу чыгуучу жерден жана идиштин капкагындагы буу тешигинен бир нече убакытка чейин чыга берет. Идишти мотор блогунан алып жатканда этият болуңуз.
- Шайманды туура эмес колдонсо, суу толтуруучу көзөнөктөн ысык буу чыгышы мүмкүн. Мунун алдын алуу үчүн же чечүү үчүн, “Мүчүлүштүктөрдү жоюу” бөлүмүн караңыз.
- Шаймандын кароосуз иштешине эч качан жол бербейиз.
- Мотор блогун оңдоо же тазалоо процесстерин жүргүзүү үчүн чечпейиз. Аны оңдотуу үчүн Philips уруксат берген тейлөө борборуна алып барыңыз.

Эскертүү

- Эч качан башка өндүрүүчүлөрдүн же Philips компаниясы атайын сунуштабаган аксессуарларды же бөлүктөрдү колдонбоңуз. Эгерде сиз мындай аксессуарларды же тетиктерди колдонсоңуз, анда сиздин кепилдигиңиз жараксыз болуп эсептелинет.
- Шайманды күйүп турган же муздай элек мештин же плитанын үстүнө же жанына койбоңуз.
- Тазалоодон мурда шайманды сөзсүз түрдө сууруп, муздатып коюңуз.

- Шаймандын идишин же башка бөлүгүн эч качан микротолкундуу меште колдонбоңуз, анткени идиштин кармагычынын жана бычак блогунун темир бөлүктөрү мындай колдонууга ылайыктуу эмес.
- Шаймандын идишин же шаймандын башка бөлүктөрүн стерилизатордо же микротолкундуу меште стерилизациялоого болбойт, анткени идиштин кармагычы менен бычак блогунун темир бөлүктөрү мындай колдонууга ылайыксыз.
- Бул шайман үй шартында колдонууга гана багытталган. Эгер шайман туура эмес, кесипкөйлүк же жарым кесипкөйлүк максаттарда колдонулса же колдонуучунун нускамаларына ылайык колдонулбаса, анда кепилдик жараксыз болуп эсептелинет жана Philips компаниясы келтирилген зыян үчүн жоопкерчилик алуудан баш тартат.
- Стаканга ысык суюктук куюп жатканда этият болуңуз, анткени ысык суюктук жана буу түртүп чыгып, күйүп калууга алып келиши мүмкүн.
- Ингредиенттердин башка партиясын буулоого чейин, шайманды 10 мүнөткө муздатыңыз.
- Шайман муз же кант кубиктери сыяктуу катуу ингредиенттерди майдалоого арналган эмес.
- Шайманды бир иштеткенде 30 секунддан ашык аралаштыруусуна жол бербейсиз. Эгер 30 секунддун ичинде аралаштырып бүтпөсөңүз, шайманды өчүрүп, улантууга чейин бир нече секунд күтүп туруңуз. Эгерде шайман ысып кетсе, аны бир нече мүнөт муздатып, андан соң улантаңыз.
- Шайманды туруктуу, горизонталдуу жана тегиз жерге коюңуз. Шкафтарга же башка буюмдарга зыян тийгизбөө үчүн, анын тегерегинде жетиштүү бош орун калышы керек, анткени шайман колдонуу учурунда ысык буу чыгарат.
- Шайман жерге түшүп кеткен болсо же башка бузук жерлери болсо, аны колдонбоңуз. Аны оңдотуу үчүн Philips уруксат берген тейлөө борборуна алып барыңыз.

- Шайманды бузуп албоо үчүн, суу, башка суюктуктарды же аралаштырылган тамакты идишке буулоо үчүн салбаңыз.
- Ингредиенттерди буулап жатканда, идишти ашыкча толтурбаңыз. Жашыл бычак блогунун үстүн тамак жаап калбаганын текшериңиз.
- Суюк нерселерди аралаштырып жатканда, кумурада көрсөтүлгөн максималдуу деңгээлден ашырбаңыз (450 ml).
- Толтуруу көзөнөгүнө же буу чыгуучу жерге эч нерсе салбаңыз.
- Буулоо функциясын эч качан суусуз колдонбоңуз.
- Суу резервуарын ашык толтурбаңыз (макс. 200 ml). Өлчөө чынысында көрсөтүлгөн максималдуу деңгээлден ашырбаңыз.
- Буулоо процесси учурунда суу челегин эч качан толтурбаңыз, анткени анын кесепетинен шаймандан ысык суу жана буу чыгышы мүмкүн.
- Керек болгон учурда, буулоодон кийин башка ингредиенттерди аралаштырууга кошуу үчүн капкакты ачуудан мурун, ал муздак экенин сөзсүз текшериңиз.
- Бул шайманды таймер сыяктуу тышкы алмаштыруучу түзмөккө же аны дайыма өчүрүп-күйгүзүп турган схемага туташтырбаңыз. Бул термикалык өчүрүүнү кокусунан кайра орнотуудан келип чыгышы мүмкүн болгон коркунучтун алдын алат.
- Балаңызга тамак берерден мурун баланын тамагынын температурасын дайыма колуңуздун сырты менен текшериңиз.
- Баланын тамагынын коюулугун дайыма текшериңиз. Тамакта чоң бөлүктөр жок экенин текшериңиз.
- Буулоо процесси (макс. 20 мүнөт) бүткөндөн кийин, бөбөктүн тамагын кайра ысытып же буулабаңыз.



- Идиштеги тамакты алуу үчүн берилген депкирди гана колдонуңуз.
- Байма-бай кебээрден тазалап туруу шаймандын бузулушунун алдын алат.
- Аксессуарларды алмаштыруунун же колдонууда кыймылдап жаткан бөлүктөрүн кармоонун алдында шайманды өчүрүп, токтон ажыратып коюңуз.
- Идишти бошотуп жатканда жана тазалоо учурунда курч бычактарды кармаганда этият болуңуз.
- Кароосуз калган болсо, шайманды сөзсүз электр тогунан сууруп коюңуз.
- Жаш балдарга шайманды тазалоого же техникалык тейлөө иштерин жүргүзүүгө тыюу салынат.
- Ызы-чуу деңгээли: $L_c = 89$ дБ(А).

Коопсуздук системасы

Шайман камтылган коопсуздук кулпусу менен жабдылган. Шайман бардык бөлүктөрү мотор блогунан туура куралган болсо гана иштейт. Эгер бардык бөлүктөрү туура куралса, камтылган коопсуздук кулпусу ачылат.

Шайман ошондой эле ашыкча ысып кетүүдөн коргоо менен жабдылган. Эки буулоо процессинин ортосундагы убакыт өтө кыска болсо, аралаштыруу функциясы көпкө созулса же идиште өтө көп ингредиенттер болсо, ашыкча ысып кетүү орун алышы мүмкүн. Эгер ашыкча ысып кетүүдөн коргоо функциясы колдонуу учурунда шайманды өчүрүп салса, башкаруу буроосун 0го коюп, шайманды бир нече мүнөткө чейин муздатыңыз. Андан соң, шайманды кайра колдоно берсеңиз болот.

Электромагниттик талаалар (ЭМТ)

Бул Philips шайманы электромагниттик талаа боюнча күчүндөгү стандарттардын жана эрежелердин баарына жооп берет.

Киришүү

Сатып алганыңыз үчүн куттуктайбыз жана Philips Avent'ке кош келиңиз! Philips Avent сунуштаган колдоону толук пайдалануу үчүн өнүмүңүздү баракчасынан каттоодон өткөрүңүз www.philips.com/welcome

Бул айкалыштырылган буулагыч жана блендер баланын тамагын кичинеден даярдоого өзгөчө ылайыктуу. Айкалыштырылган буулагыч жана блендер бир шайманда жөнөкөй буулоо жана аралаштыруу функциясы менен бардык ата-энелерге балдарына жаңы тамактарды даярдоодо жардам берет.

Жалпы сүрөттөлүшү

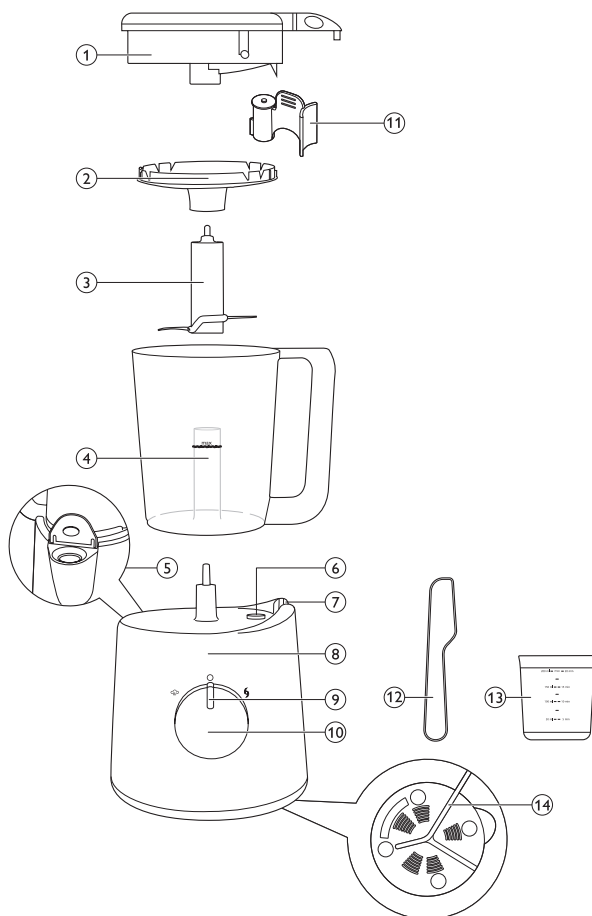

1	Буу чыгуучу тешиги бар капкак	8	Мотор блогу
2	Элек	9	Буулоо жарыгы
3	Бычак блогу	10	Башкаруу буроосу
4	Бычак блогу кармагычы менен идиш	11	Клапан
5	Суу челегин толтуруу көзөнөгү	12	Депкир
6	Мотор блогунун буу чыгуучу көзөнөгү	13	Өлчөөчү чөйчөк
7	Тутка үчүн бекитүүчү жер	14	Электр шнуру менен шаймандын түбү

Эске алчу нерселер

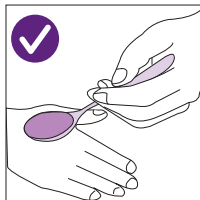

- Тамакты балага берерден мурун, баланын тамагынын температурасын колуңздун сырты менен текшеріңиз.

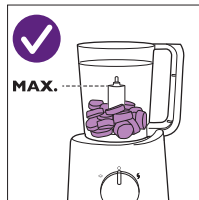

- Кумурада көрсөтүлгөн максималдуу деңгээлден ашырбаңыз (450 ml).

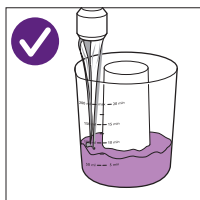

- Суу резервуарын 200 ml тазаланган суу менен толтуруңуз.

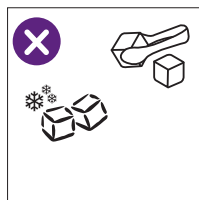

- Муз кубиктери же кант кубиктери сыяктуу катуу ингредиенттерди кеспеңиз.

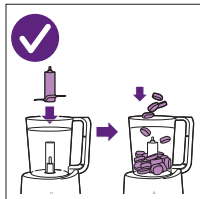

- Буулоо же аралаштыруу үчүн тамакты идишке салганга чейин бычак блогун идиштеги бычак блогун кармагычка коюңуз.

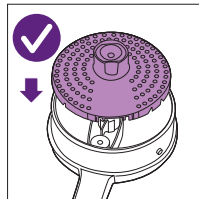

- Кумуранын капкагына дайыма электри коюңуз ('чык').

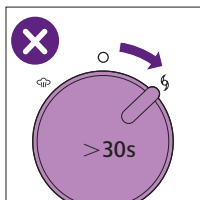

- Шайманды бир иштеткенде 30 секунддан ашык аралаштыруусуна жол бербейсиз.

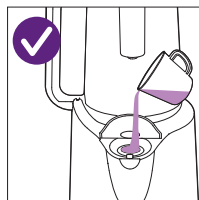

- Шайманды 4 жумада бир кебээрден тазалап туруңуз.

Биринчи колдонуу алдында

- 1** Шаймандан бардык таңгактоочу материалды алып салыңыз.
- 2** Мотор блогунан башка бардык бөлүктөрдү тазалаңыз ('Тазалоо жана тейлөө' бөлүмүн караңыз).

Шайманды колдонуу

Керек болгон учурда, башка ингредиенттерди кошуу үчүн капкакты ачуудан мурун, капкак муздак экенин текшериңиз. Кумурада көрсөтүлгөн максималдуу деңгээлден ашырбаңыз.

Жаңы буулоо процессин баштоо үчүн суу челегин кайра толтуруудан мурун, аны бошотуңуз.

Буулап баштаганда, жашыл бычак блогунун үстүңкү четинде тамак жок экенин текшериңиз.

Бул шайман жаңы, катуу ингредиенттерди буулап, андан соң баланын тамагын жасоо үчүн аларды аралаштырууга арналган. Кээ бир мисалдар үчүн, рецепт китепчесин караңыз. Демейде, сиз алгач ингредиенттерди буулап, андан кийин аларды аралаштырасыз. Бирок шайманды буулоо же аралаштыруу үчүн гана колдонсоңуз да болот. Шайманды аралаштыруу үчүн гана колдонгондо, "Суу резервуарын толтуруу" жана "Буулоо" бөлүмдөрүн өткөрүп жиберип, "Аралаштыруу" бөлүмүндөгү нускамаларды гана аткарыңыз. Аралаштыргандан кийин, эч качан тамакты буулабаңыз. Ошол эле ингредиенттердин партиясын эч качан 20 мүнөттөн же жолудан ашык буулабаңыз.

Бул шайман төмөнкү нерселер үчүн арналган ЭМЕС:

- Тамакты эритүү
- Тондурулган тамакты буулоо
- Аралаштырылган тамакты буулоо
- Ошол эле ингредиенттерди 20 мүнөттөн ашык буулоо
- Күрүч жана кесме бышыруу
- Биринчи ингредиенттерди аралаштырып, андан кийин буулоо
- Суюктуктарды ысытуу, мис.шорпо же суу
- Тамакты бир нече саатка чейин жылуу кармоо
- Тамакты кайра ысытуу

Суу челегин толтуруу

1 Өлчөө чөйчөгүн керектүү деңгээлге чейин суу менен толтуруңуз.

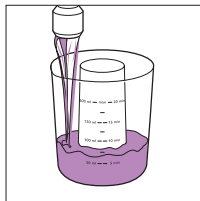

Өлчөө чөйчөгү миллилитрлерди жана тиешелүү буулоо убактысын мүнөт менен көрсөтөт.

Рецепттердин сунушталган өлчөмдөрү үчүн өзүнчө рецепт буклетин караңыз.

2 Куюучу тешикке сууну куюп, капкагын жабыңыз.



Эскертүү: Суу челегине суудан башка эч нерсе салбаңыз.

Бууда бышыруу

Эгерде белгилүү бир жашылчаларды жана мөмө-жемиштерди жумшак бышырса, алар катуу тамактарды жеп баштаган наристелер үчүн эң сонун. Буулоо тамакты даярдоонун эң пайдалуу жолу болуп саналат, анткени тамакта көптөгөн витаминдер жана башка пайдалуу азыктар сакталат.

Эскертүү: Сиз рецепттерди жана ал рецепттерге туура болгон бышыруу убактыларын айрым рецепт буклетинен таба аласыз. Рецепттер бөбөктүн жашына байланыштуу экенин эске алыңыз.

Эскертүү: Тоңдурулган ингредиенттерди буулабаңыз, анткени шайман тоңдурулган тамакты буулоого керек болгон температурага чейин ысыта албайт. Тоңдурулган катуу ингредиенттерди бул шайманда буулаганга чейин сөзсүз эритип алыңыз. Тоңдурулган ингредиенттерди идишке салардан мурун андагы ашыкча эриген сууну кетириңиз.

1 Бычак блогун кумурадагы бычак блогунун сабына салыңыз.

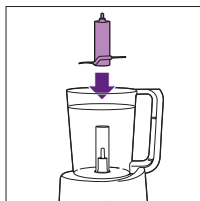

2 Катуу ингредиенттерди кумурага салуудан мурун майда бөлүктөргө кесип алыңыз (кубиктер 2–3 сантиметрден чоң эмес болушу керек).

Эскертүү: Бир учурда чоң көлөмдөгү катуу ингредиенттерди иштетпеңиз. Бул ингредиенттерди кичинеден бөлүп иштетиңиз.

3 Ингредиенттерди кумурага салыңыз.

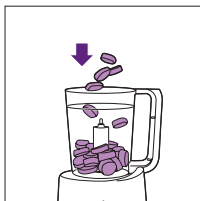

Эскертүү: Жашыл бычак блогунун үстүнкү четинен ашпаңыз.

Эскертүү: Шайманды бузуп албаш үчүн буулоочу кумурага эч качан суу же башка суюктук куйбаңыз.

4 Клапанды капкакка салыңыз.

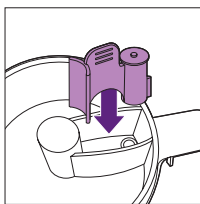

Эскертүү: Клапан туура бекитилгенин текшериңиз.

5 Кумуранын капкагына электи коюңуз ('чык').

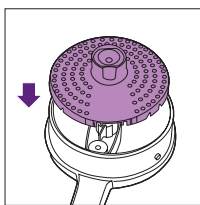

6 Капкакты кумурага коюп, бекитүү үчүн аны саат жебеси боюнча бураңыз. Капкактагы кичинекей уркуяп турган жерлер кумурадагы оюктарга жылыш керек. Капкактын чоң уркуяп турган жери кумуранын сабынын так үстүнө коюлганын текшериңиз.

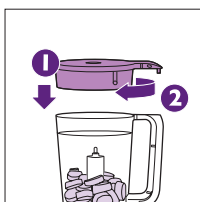

- 7** Кумураны мотор блогуна тескери каратып коюңуз, б.а. капкагын ылдый каратып. Сабы оң тарапта экенин жана анын туура бекитилгенин текшеріңиз.

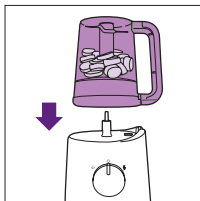

Эскертүү: Тутка жана идиш туура абалда болбосо, шайман буулоону баштабайт.

- 8** Башкаруу бурама баскычын буулоо абалына бураңыз.

↳ Шайман буулап жатканын билдирүү үчүн, буулоо жарыгы кызгылт сары болуп күйөт.

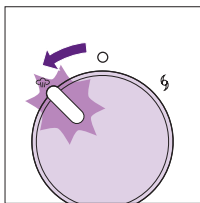

Ысык буу же ысык суу манжаларыңызды күйгүзүп салышы мүмкүн. Ысык жерлерди жана бууну кармабаңыз жана балдарга карматпаңыз, анткени ал күйгүзүп жиберши мүмкүн.



- ↳ Буулоо убактысы суу резервуарына куюлган суунун көлөмүнө жараша болот. "Ингредиенттер жана буулоо убакыттары" бөлүмүндөгү таблицаны жана рецепт буклетин караңыз.
- ↳ Буулоо процесси бүткөндөн кийин, шайман дырылдаган үн чыгарат жана буулоо жарыгы өчөт.

- 9** Бурама баскычты өчүк абалга коюңуз. Ысык бууга күйүп калбаш үчүн, буу чыгуучу тешиктен буу чыкпай калганга чейин 2 мүнөт күтө туруңуз.

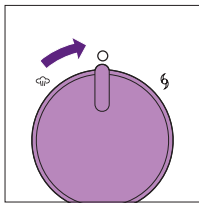

Эскертүү: Эгер ингредиенттердин дагы бир партиясын буулоону кааласаңыз, кайра буулоону баштаганга чейин шайманды 10 мүнөт муздатып алыңыз.

- 10** Эгерде бууланган тамакты аралаштырууну улантууну кааласаңыз, төмөндөгү "Буулоодон кийин аралаштыруу" бөлүмүндөгү нускамаларды аткарыңыз.
- 11** Кадимки шарттарда, буулоодон кийин суу резервуарында суу калбайт. Бирок, кээ бир учурларда, (мис., суу резервуарында кебээр чогулуп калса, буулоо процесси үзгүлтүккө учураса же максаттуу эмес колдонулса), суу резервуарында бир аз суу калып калышы мүмкүн. Мындай учурда, бактерия көбөйүп кетпеши үчүн колдонгондон кийин суу резервуарын толук бошотуңуз. Суу резервуарынан кебээрдү кетириүү үчүн 'Тазалоо жана тейлөө' бөлүмүн караңыз.

Буулоодон кийин аралаштыруу

- 1** Кумуранын сабынан кармап, кумураны мотор блогунан алыңыз. Кумураны оодарып, тамак бычак блогунга түшкүчөктү чайкаңыз.

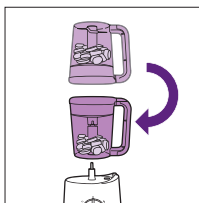

Кумураны сабынан гана көтөрүңүз. Кумуранын капкагы, түбү жана сырткы бети ЫСЫК.

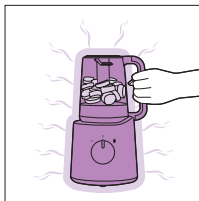

2 Керек болгон учурда, капкакты ачып, аралаштыруу үчүн кошумча ингредиенттерди кошуңуз (мис., суу же май).

Буулоодон кийин, кумурага башка ингредиенттерди кошуудан же суу резервуарындагы калган сууну төгүүдөн мурун, кумуранын капкагы жана суу резервуарынын капкагы муздаганын текшериңиз.

Суюктуктарды кумурага куйгандан кийин, аны эч качан буулоо абалына койбоңуз.

3 Кумураны мотор блогунга тик тургузуңуз, б.а. капкактын өйдө каратып. Сабы оң тарапта экенин жана бекитүүчү аймактын эки кырынын ортосунда жайгашканын текшериңиз.

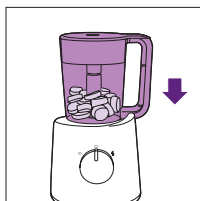

4 Башкаруу бурама баскычын аралаштыруу абалына бураңыз. Тамак көңүлдөгүдөй аралашканга чейин бурама баскычты ушул абалда кармап туруңуз.

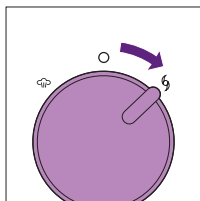

Ашыкча ысып кетүүдөн коргоо үчүн, аралаштыруу функциясы үчүн 30 секунддук таймер коюлган. Эгер 30 секунддан кийин аралаштырып бүтпөсөңүз, шайман өчөт жана билдирүү катары эки жолу үн чыгарат. 30 секунд муздагандан кийин, шайман кайра бир жолу үн чыгарат жана сиз кайра аралаштыра берсеңиз болот.

Эскертүү: Эгер идиштин четтерине ингредиенттер жабышып калса, шайманды өчүрүп, депкир менен жибитиңиз же кичине суу куюңуз.

Эскертүү: Бөбөктүн аралаштырылган тамагынын коюулугу туура экенин текшериңиз (мис. тоголок үзүмдөр жок экенин).

Эскертүү: Эгер бөбөктүн тамагы дагы деле өтө катуу болсо, бөбөктүн тамагы жумшак жана тегиз болгонго чейин бир аз суюктук (мис. суу) кошуңуз.

5 Аралаштырып бүткөндөн кийин жөн гана башкаруу бурама баскычын бошотуңуз.

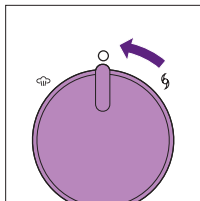

↳ Бурама баскыч автоматтык түрдө өчүк абалга кайтып келет.

6 Шайманды розеткадан сууруңуз.

7 Бычак блогун чыгарыңыз. Абайлаңыз, бычак блогун алып жатканда ал дагы деле ысык болушу мүмкүн. Аралашкан тамакты идиштен алып чыгыңыз. Керек болгон учурда, бул шайман менен кошо берилген депкирди колдонуңуз.

Бөбөктүн тамагы бөбөгүңүз үчүн коопсуз температурада экенин текшериңиз.

8 Кадимки шарттарда, буулоодон кийин суу резервуарында суу калбайт. Бирок, кээ бир учурларда, (мис., суу резервуарында кебээр чогулуп калса, буулоо процесси үзгүлтүккө учураса же максаттуу эмес колдонулса), суу резервуарында бир аз суу калып калышы мүмкүн. Мындай учурда, бактерия көбөйүп кетпеши үчүн колдонгондон кийин суу резервуарын толук бошотуңуз. Суу резервуарынан кебээрд кетирүү үчүн 'Тазалоо жана тейлөө' бөлүмүн караңыз.

Буулабай аралаштыруу

Шайман төмөнкү максатка арналган:

- бөбөктүн тамагы үчүн бууланган жана бышырылган ингредиенттерди эзүү
- бөбөктүн суусундуктарын даярдоо үчүн суюктуктарды жана жемиштерди аралаштыруу

Шайман муз же кант кубиктери сыяктуу катуу ингредиенттерди майдалоого арналган эмес.

Суюктуктарды кумурага куйгандан кийин, кумураны эч качан буулоо абалына койбоңуз.

Эскертүү: Суюктуктарды аралаштырганыңызда, кумураны андагы эң жогорку деңгээлдеги индикатордон ашык толтурбаңыз.

Эскертүү: Бөбөктүн тамагын аралаштыргандан кийин аны эч качан буулабаңыз.

1 Бычак блогун кумурадагы бычак блогунун сабына салыңыз.

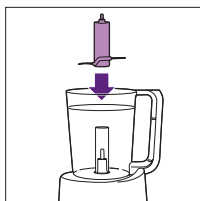

2 Катуу ингредиенттерди кумурага салуудан мурун майда бөлүктөргө кесип алыңыз (кубиктер 2–3 сантиметрден чоң эмес болушу керек).

Кеңеш: Бир учурда чоң көлөмдөгү катуу ингредиенттерди иштетпеңиз. Бул ингредиенттерди кичинеден бөлүп иштетиңиз.

3 Ингредиенттерди кумурага салыңыз.

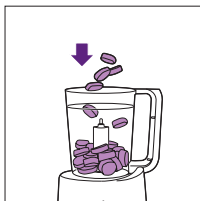

Эскертүү: Жашыл бычак блогунун үстүнкү четинен ашпаңыз.

4 Клапанды капкакка салыңыз.

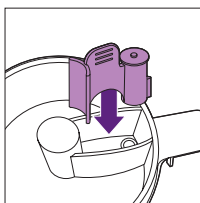

Эскертүү: Клапан туура бекитилгенин текшериңиз.

5 Кумуранын капкагына электи коюңуз ('чык').

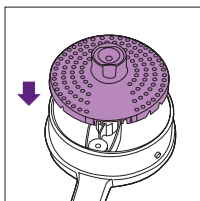

6 Капкакты кумурага коюп, бекитүү үчүн аны саат жебеси боюнча бураңыз. Капкактагы кичинекей уркуяуп турган жерлер кумурадагы оюктарга жылыш керек. Капкактын чоң уркуяуп турган жери кумуранын сабынын так үстүнө коюлганын текшериңиз.

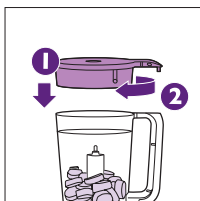

- 7** Кумураны мотор блогуна тик тургузуңуз, б.а. капкагын өйдө каратып. Сабы оң тарапта экенин жана бекитүүчү аймактын эки кырынын ортосунда жайгашканын текшериңиз.

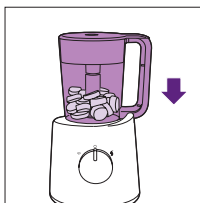

- 8** Башкаруу бурама баскычын аралаштыруу абалына бураңыз. Тамак көңүлдөгүдөй аралашканга чейин бурама баскычты ушул абалда кармап туруңуз.

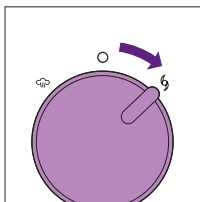

Ашыкча ысып кетүүдөн коргоо үчүн, аралаштыруу функциясы үчүн 30 секунддук таймер коюлган. Эгер 30 секунддан кийин аралаштырып бүтпөсөңүз, шайман өчөт жана билдирүү катары эки жолу үн чыгарат. 30 секунд муздагандан кийин, шайман кайра бир жолу үн чыгарат жана сиз кайра аралаштыра берсеңиз болот.

Эскертүү: Эгер идиштин четтерине ингредиенттер жабышып калса, шайманды өчүрүп, депкир менен жибитиңиз же кичине суу куюңуз. Кумурада көрсөтүлгөн максималдуу деңгээлдеги индикатордон ашпаңыз.

Эскертүү: Бөбөктүн аралаштырылган тамагынын коюулугу туура экенин текшериңиз (мис. тоголок үзүмдөр жок экенин).

Эскертүү: Эгер бөбөктүн тамагы дагы деле өтө катуу болсо, бөбөктүн тамагы жумшак жана тегиз болгонго чейин бир аз суюктук (мис. суу) кошуңуз. Кумурада көрсөтүлгөн максималдуу деңгээлдеги индикатордон ашпаңыз.

Эскертүү: Бөбөктүн тамагын аралаштыргандан кийин аны эч качан буулабаңыз.

- 9** Аралаштырып бүткөндөн кийин жөн гана башкаруу бурама баскычын бошотуңуз.

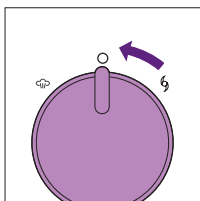

↳ Бурама баскыч автоматтык түрдө өчүк абалга кайтып келет.

- 10** Шайманды розеткадан сууруңуз.

11 Бычак блогун чыгарыңыз. Абайлаңыз, бычак блогун алып жатканда ал дагы деле ысык болушу мүмкүн. Аралашкан тамакты идиштен алып чыгыңыз. Керек болгон учурда, бул шайман менен кошо берилген депкирди колдонуңуз.

Бөбөктүн тамагы бөбөгүңүз үчүн коопсуз температурада экенин текшериңиз.

Ингредиенттер жана буулоо убакыттары

Тамак түрү	Ингредиент	Болжолдуу буулоо убакыты*
Жемиш	Алма	5 мүнөт
	Кызгылт сары	10 мүнөт
	Шабдалы	10 мүнөт
	Алмурут	5 мүнөт
	Ананас	15 мүнөт
Жашылчалар	Кара өрүк	10 мүнөт
	Спаржа	10 мүнөт
	Брокколи	20 мүнөт
	Сабиз	15 мүнөт
	Түстүү капуста	15 мүнөт
	Сельдерей	15 мүнөт
	Кабакча	15 мүнөт
	Фенхель	15 мүнөт
	Фасоль	20 мүнөт
	Көк пияз	15 мүнөт
	Пияз	15 мүнөт
	Буурчак	20 мүнөт
	Калемпир	15 мүнөт
	Картөшкө	20 мүнөт
	Ашкабак	15 мүнөт
	Шпинат	15 мүнөт
Швед	15 мүнөт	
Таттуу картөшкө	15 мүнөт	
Помидор	15 мүнөт	

Тамак түрү	Ингредиент	Болжолдуу буулоо убактысы*
Эт	Тоок эти, уй эти, кой эти, чочко эти ж.б.	20 мүнөт
Балык	Лосось, камбала, треска, форель ж.б.	15 мүнөт

* Бардык азыктарды 2–3 см ашпаган кичинекей кубиктерге кесүү керек.

Эскертүү: Өлчөө чөйчөгү миллилитрлерди жана тиешелүү буулоо убактысын мүнөт менен көрсөтөт (50 ml = 5 мүн, 100 ml = 10 мүн, 150 ml = 15 мүн, 200 ml = 20 мүн).

Тазалоо жана тейлөө

Ар бир колдонгондон кийин шайманды тазалаңыз.

Мотор блогун сууга эч качан салбаңыз.

Шайманга эч качан агартуучу каражат же химиялык стерилизациялоочу эритмелерди/таблеткаларды колдонбоңуз.

Шайманды тазалоо үчүн эч качан жышкычтарды, абразивдүү тазалоо каражаттарын же бензин, ацетон же спирт сыяктуу агрессивдүү суюктуктарды колдонбоңуз.

1 Шайманды розеткадан сууруп, кумураны мотор блогунан чыгарыңыз.

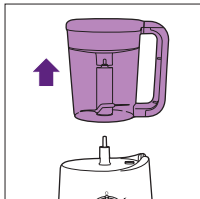

2 Кумурадан капкакты чыгарып, капкакты түбүн өйдө каратып бураңыз.

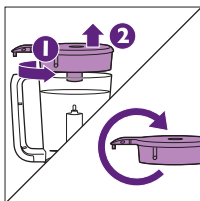

- 3** Электи жана клапанды капкактан чыгарыңыз.

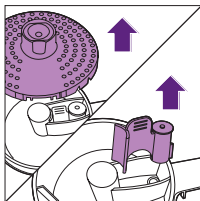

- 4** Клапанды ысык сууга жуучу каражат кошуп жууп, крандагы сууга чайкаңыз.
5 Кумураны бычак блогунан чыгарыңыз.

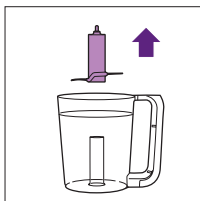

- 6** Бычак блогун колдонгондон кийин дароо крандагы сууга жакшылап жууңуз. Бычак блогунун ичин дагы жакшылап чайкаңыз.

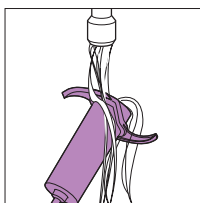

Бычак блогун абайлап кармаңыз. Кесүүчү жээктери абдан курч.

Эскертүү: Эгер бычак блогун жакшыраак тазалагыңыз келсе, аны чайкагандан кийин идиш жуучу машинага салсаңыз болот.

- 7** Тамакка тийген башка бөлүктөрүн колдонгондон кийин дароо ысык сууга жуучу каражат кошуп жууңуз.

Эскертүү: Мотор блогунан башка бардык бөлүктөрүн дагы идиш жуучу машинада жууса болот.

- 8** Керек болгон учурда, мотор блогун ным чүпүрөк менен тазалаңыз.

- 9** Суу челегине тамактын бөлүктөрү кирип кетпегенин текшериңиз. Сиз муну куюу тешигин карап, суунун түсү өзгөрүп же өзгөрбөгөнүн текшерип же суу резервуарынан жагымсыз же күйгөн жыт чыгып жатпаганын жыттап көрүп текшере аласыз.

Мындай учурда, суу резервуарын тазалаңыз ('Суу резервуарын тазалоо' бөлүмүн караңыз).

- 10** Бактериялардын көбөйүшүнө жол бербөө үчүн куюу тешигинин капкагын ачык калтырыңыз.

Суу челегин кебээрден тазалоо

Эгер тамактын калдыктары суу резервуарына кирип кетсе, алар кийинки буулоо процесстеринде суу резервуарындагы ысытуучу элементке тыгылып калышы мүмкүн. Калдыктарды суу челегин чайкап эле кетирүүгө болбойт.

Ага кошумча, шаймандын 100% натыйжалуу иштешин камсыз кылуу үчүн, сиз аны ар бир төрт жумада кебээрден тазалап турушуңуз керек. Кебээрдин чогулушун азайтуу үчүн, шайманда алдын ала кайнатылган же чыпкаланган сууну колдонуу жакшыраак.

Суу резервуарынын ичиндеги тамак калдыктарын жана шаймандагы кебээрди тазалоо үчүн төмөндөгү кебээрди кетирүү боюнча нускамаларды аткарыңыз.

1 Шайман өчкөнүн текшерипиз.

2 50 ml ак уксту (8% уксус кислотасын) 150 ml сууга кошуңуз.

Эскертүү: Ошондой эле лимон кислотасына негизделген кебээрди кетирүүчү каражаттарды колдонсоңуз болот. Кебээр кетирүүчү башка каражаттарды колдонбоңуз.

3 Суу резервуарын уксус (же лимон кислотасы) жана суу эритмеси менен толтуруңуз.

4 Куюучу тешиктин капкагын жабыңыз.

5 Бычак блогу менен капкагы толук чогултулган бош кумураны (ичинде эч кандай тамак-ашы жок) мотор блогундагы буулоо абалына (б.а. капкагын ылдый каратып) коюңуз.

6 Башкаруу бурама баскычын буулоо абалына бураңыз.

↳ Шайман буулап жатканын билдирүү үчүн, буулоо жарыгы кызгылт сары болуп күйөт.

7 Буулагандан кийин шайманды 5–6 мүнөттөн кийин өчүрүп, андан соң розеткадан сууруңуз.

8 Колдонулган укстун эритмесин (8% уксус кислотасы) жана резервуардагы сууну төгүңуз.

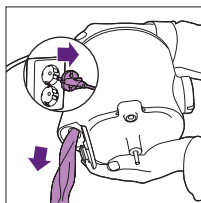

9 Суу резервуарын жана кумураны таза суу менен бир нече жолу жакшылап чайкаңыз.

10 Резервуарга 200 ml сууну толтуруңуз жана шайманды тамак менен кайра колдонуудан мурун бош кумура менен 20 мүнөттүк буулоо процессин бүтүрүңуз.

11 Бактериялардын көбөйүшүнө жол бербөө үчүн куюу тешигинин капкагын ачык калтырыңыз.

Кайра иштетүү

- Бул символ электрикалык өнүмдөр кадимки тиричилик таштандысы катары ыргытууга болбостугун билдирет.



Сактоо

- 1** Шайманды сактоодон мурун суу резервуарын бошотуңуз.

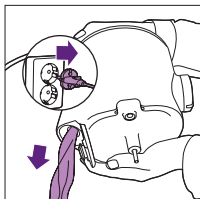

- 2** Шайманды сактоонун алдында бардык бөлүктөрү таза жана кургак экенин текшерипиз ("Тазалоо жана кебээрди тейлөө" бөлүмүн караңыз).
- 3** Бузулуп калбашы үчүн, шайманды бычак блогу менен кумурада сактаңыз.
- 4** Бактериялардын көбөйүшүнө жол бербөө үчүн капкакты кумурага койбоңуз жана куюучу тешиктин капкагын ачык калтырбаңыз.

Колдоо көрсөтүү

Көп берилүүчү суроолор сыяктуу өнүм боюнча бардык колдоону алуу үчүн www.philips.com/support сайтына баш багыңыз.

Техникалык мүнөздөмөлөр

- Чыңалуу/кубаттуулук: шаймандын түбүнөн заводдук көрнөкчөнү караңыз.
- Суу резервуарынын максималдуу сыйымдуулугу: 200 ml.
- Кумуранын максималдуу сыйымдуулугу, суюктук: 450 ml.
- Коргогуч: температураны башкара турган ысытуу тутуму жана коопсуздук кулпусу.

Мүчүлүштүктөрдү оңдоо

Бул бөлүм сиз шайманды иштетүүдө туш болгон жалпы көйгөйлөрдү камтыйт. Эгер көйгөйдү төмөндөгү маалымат менен чече албасаңыз, төмөнкү баракчадан көп берилүүчү суроолорду караңыз же өз өлкөңүздөгү Кардарларды Тейлөө Борборуна кайрылыңыз: www.philips.com/support

Көйгөй	Болжолдуу себеби	Чечим
Шайман иштебей жатат.	Шайман камтылган коопсуздук кулпусу менен жабдылган. Эгерде тетиктер мотор блогунга туура чогултулбаса, шайман иштебейт.	Бардык бөлүктөрдү тийиштүү түрдө чогултуңуз. 'Шайманды колдонуу' бөлүмүн караңыз.
Буулоо жарыгы күйгөн жок.	Шайман электр кубатына туташкан эмес. Кумура мотор блогунга туура эмес орнотулган.	Ачакейди дубалдагы розеткага сайыңыз. Кумураны мотор блогунга туура орнотуңуз.
	Биринчи буулоо процесси бүткөндөн кийин эле экинчисин баштагыңыз келет.	Экинчи буулоо процессин баштоодон мурун шайманды өчүрүп, бир нече мүнөт муздатып алыңыз.
Ингредиенттер толук ысытылган жок.	Кумурадагы бөлүктөр өтө чоң, анда өтө көп тамак бар же тамакты көпкө чейин бууга бышыра элексиз.	Тамакты кичинекей бөлүктөргө (2–3 см) кесип, кумурадагы тамактын көлөмүн азайтыңыз же көбүрөөк буулоо убактысын тандаңыз (макс. 20 мүнөт). Рецепт буклетин жана/же 'Ингредиенттер жана буулоо убактысы' бөлүмүндөгү таблицаны, буулоо ингредиенттерин же даярдагыңыз келген рецепттин буулоо убактысына жараша тандаганыңызды текшерипиз.
Шайман буу чыгарбай жатат.	Шайманга суу куйган жоксуз.	Шайманды өчүрүп, ага керектүү өлчөмдө суу куюңуз.

Көйгөй	Болжолдуу себеби	Чечим
	Кумураны мотор блогуна туура жайгаштырган жоксуз.	Кумураны мотор блогуна туура жайгаштырыңыз ('Шайманды колдонуу' бөлүмүндөгү 'Буулоо' бөлүмүн караңыз).
Буулоо өтө көп убакытты талап кылат же буулоо функциясы такыр иштебейт.	Суу резервуарында кебээр өтө көп.	Суу резервуарын кебээрдөн тазалоо. 'Кебээрдөн тазалоо' бөлүмүндөгү 'Тазалоо жана тейлөө' бөлүмүн караңыз.
Куюучу тешиктен буу чыгып жатат.	Куюучу тешиктин капкагы туура жабылган эмес.	Куюучу тешиктин капкагын туура жабыңыз ('чык').
	Мотор блогунун буу чыгуучу бөлүгү тамак же кебээр менен бөгөттөлгөн.	Буу чыгаруучу тешикти учтуу нерсе менен тыгыздагычка зыян келтирбестен тазалаңыз жана мындан ары кебээрди тазалоо боюнча нускамаларды аткарыңыз. 'Кебээрдөн тазалоо' бөлүмүндөгү 'Тазалоо жана тейлөө' бөлүмүн караңыз.
	Капкактагы буу чыгуучу тешик бөгөттөлгөн.	Клапанды чыгарып, капкактагы буу чыгуучу тешикти туура тазалаңыз.
Буулоо процесси аяктагандан кийин буулоо жарыгы кайра күйөт. Бир нече убакыт өткөндөн кийин, шайман кайрадан дырылдай баштайт.	Шайманды өчүрбөй туруп кумураны кокустан негизде 10 мүнөттөн ашык калтыргансыз.	Буулоо процесси аяктагандан кийин 10 мүнөттүн ичинде шайманды өчүрүп, андан кийин тамакты аралаштырыңыз же кумурадан чыгарыңыз.
Бычак блогу же мотор блогу бөгөттөлгөн.	Кумурада тамак өтө көп.	Шайманды өчүрүп, азыраак өлчөмдө иштетиңиз. Кумураны жашыл бычак блогунун үстүнкү четинен ары толтурбаңыз.
Мотор блогун биринчи жолу колдонуп жатканда жагымсыз жыттын чыгышы кадимки көрүнүш.	Бул кадимки көрүнүш	Эгерде шайманды бир нече жолу колдонгондон кийин да бул жыт чыга берсе, иштетүү көлөмү жана иштетүү убактысы туура экенин текшериниз. 'Ингредиенттер жана буулоо убакыттары' бөлүмүн караңыз.

Көйгөй	Болжолдуу себеби	Чечим
Шайманды бир нече жолу колдонгондон кийин да жагымсыз жыт чыга берет.	Кумурага өтө көп тамак салгансыз же шайманды өтө көп аралаштыргансыз.	Кичинекей өлчөмдөрдү иштетиңиз жана шайманды бир убакта 30 секунддан ашык аралаштырбаңыз.
Шайман көп добуш жана жагымсыз жыт чыгарат, тийгенде ысык сезилип, түтүн чыгарат ж.б.	Кумурада тамак өтө көп. Шаймандын үзгүлтүксүз узак иштөөсүнө уруксат бересиз.	Шайманды өчүрүп, азыраак өлчөмдө иштетиңиз. Шайманды бир иштеткенде 30 секунддан ашык аралаштыруусуна жол бербейсиз.
Кумуранын капкагынан агып чыгат.	Кумурага капкакты туура орноткон жоксуз. Кумурада тамак өтө көп.	Кумурага капкакты туура орнотуңуз. 'Шайманды колдонуу' бөлүмүн караңыз. Шайманды өчүрүп, азыраак өлчөмдө иштетиңиз.
Куюучу тешикте жана/же кумурада, электе жана капкакта ак тактар бар.	Бул бөлүктөрдө кебээр топтолгон.	Бул кадимки көрүнүш Мезгил-мезгили менен кебээрдиге тазалаңыз. 'Кебээрдиге тазалоо' бөлүмүндөгү 'Тазалоо жана тейлөө' бөлүмүн караңыз.
Шайман аралаштыруу учурунда көп добуш чыгарат.	Элек кумурадагы капкакка бекитилбеген.	Элек кумурадагы капкакка бекитилгенин текшерип.

Көйгөй	Болжолдуу себеби	Чечим
Резервуардагы сууну төккөндө же буулоо учурунда суу кумурага киргенде өзгөчө түскө ээ болот же суу резервуарындагы суу жагымсыз жыттанып калат.	Колдонуу учурунда тамактын бөлүктөрү кирип кетпегенин текшерипиз.	Суу резервуарын 'Суу резервуарын тазалоо' бөлүмүндөгү 'Тазалоо жана тейлөө' бөлүмүндөгү нускамаларга ылайык тазалаңыз. Шайманды нускамаларга ылайык колдонуңуз. Суу резервуарына сууну ашыкча (макс. 200 ml) толтурбаганыңызды жана кумурага тамак-ашты ашыкча салбаганыңызды текшерипиз (кумураны жашыл бычак блогунун үстүнкү четинен ары толтурбаңыз). Бир эле ингредиенттерди 20 мүнөттөн ашык буулабаңыз жана буулоо үчүн сууну түздөн-түз кумурага куйбаңыз. Ошондой эле клапан капкакка бекитилгенин текшерипиз.
Суу резервуарынан грилде бышырылган же күйгөн тамактын жыты чыгат	Колдонуу учурунда тамактын бөлүктөрү суу резервуарына кирип кеткен жана ысытуучу элементке жабышып калган.	Суу резервуарын 'Суу резервуарын тазалоо' бөлүмүндөгү 'Тазалоо жана тейлөө' бөлүмүндөгү нускамаларга ылайык тазалаңыз. Шайманды нускамаларга ылайык колдонуңуз. Суу резервуарына сууну ашыкча (макс. 200 ml) толтурбаганыңызды жана кумурага тамак-ашты ашыкча салбаганыңызды текшерипиз (кумураны жашыл бычак блогунун үстүнкү четинен ары толтурбаңыз). Бир эле ингредиенттерди 20 мүнөттөн ашык буулабаңыз жана буулоо үчүн сууну түздөн-түз кумурага куйбаңыз. Ошондой эле клапан капкакка бекитилгенин текшерипиз.
Бөбөк тамагында кара тактар бар же кумурадагы суу адаттан тыш түскө ээ.	Колдонуу учурунда тамактын бөлүктөрү суу резервуарына кирип кеткен жана ысытуучу элементке жабышып калган. Анын кесепетинен тамак-аш бөлүкчөлөрүнүн калдыктары буулоо учурунда кумурага кирип кетиши мүмкүн.	Суу резервуарын 'Суу резервуарын тазалоо' бөлүмүндөгү 'Тазалоо жана тейлөө' бөлүмүндөгү нускамаларга ылайык тазалаңыз. Шайманды нускамаларга ылайык колдонуңуз. Суу резервуарына сууну ашыкча (макс. 200 ml) толтурбаганыңызды жана кумурага тамак-ашты ашыкча салбаганыңызды текшерипиз (кумураны жашыл бычак блогунун үстүнкү четинен ары толтурбаңыз). Бир эле ингредиенттерди 20 мүнөттөн ашык буулабаңыз жана буулоо үчүн сууну түздөн-түз кумурага куйбаңыз. Ошондой эле клапан капкакка бекитилгенин текшерипиз.



Блендер буулоочу SCF870

Өндүрүүчү: «Филипс Консьюмер Лайфстайл Б.В.»,
Нидерланд, Драхтен, 9206 АД, Туссендиепен 4

Россия аймагына жана Бажы биримдигине
импорттоочу: ЖЧК «ФИЛИПС», Россия Федерациясы,
123022, Москва ш., Сергей Макеев көч., 13-үй,
телефон номери +7 495 961-1111

220–240 V; 50/60 Hz; 400 W

Үй тиричилигине керектөө үчүн

Түркияда жасалган

I класстагы жабдык

Сактоо жана колдонуу шарттары:

- Температура: +10 °C - +40 °C
- Салыштырма нымдуулук: 20 - 90% 40 °C
конденсациясыз

Бийиктиги: деңиз деңгээлинен 0-1500 метр

Сактоо шарттары:

- Температура: -10 °C - +60 °C
- Салыштырмалуу нымдуулук: 10 - 90% 45°C
(конденсацияланбаган)

Эгерде башкасы белгиленбесе, кутудагы бардык
таңгактоочу материалдар кайра иштетилген
кагаздан жасалган; кутудагы PAP белгисин караңыз

Содержание

Важная информация.....	162
Введение.....	166
Общее описание.....	167
Важные примечания.....	168
Перед первым использованием.....	169
Использование прибора.....	169
Заполнение резервуара для воды.....	170
Отпаривание.....	170
Измельчение после приготовления на пару.....	173
Измельчение без предварительного приготовления на пару.....	175
Ингредиенты и время обработки паром.....	178
Очистка и уход.....	179
Очистка резервуара от накипи.....	181
Утилизация.....	182
Хранение.....	182
Поддержка.....	182
Технические характеристики.....	182
Поиск и устранение неисправностей.....	183

Важная информация

Перед использованием прибора внимательно ознакомьтесь с руководством пользователя и сохраните его для дальнейшего использования в качестве справочного материала.

Опасно!

- Запрещается погружать блок электродвигателя в воду или другие жидкости, а также промывать его под струей воды.

Предупреждение

- Перед подключением прибора убедитесь, что указанное на нем номинальное напряжение соответствует напряжению местной электросети.
- Запрещено пользоваться прибором, если сетевая вилка, сетевой шнур или сам прибор повреждены.
- В случае повреждения сетевого шнура его необходимо заменить. Чтобы обеспечить безопасную эксплуатацию прибора, заменяйте шнур только в авторизованном сервисном центре Philips или в сервисном центре с персоналом аналогичной квалификации.
- Лица с ограниченными физическими или интеллектуальными возможностями, а также лица с недостаточным опытом и знаниями могут пользоваться этим прибором только под присмотром или после получения инструкций по безопасному использованию прибора и при условии понимания потенциальных опасностей.
- Запрещается использование прибора детьми. Храните прибор и шнур в недоступном для детей месте.
- Не позволяйте детям играть с прибором.
- Не прикасайтесь к режущим краям ножевого блока, если прибор подключен к электросети или во время очистки. Лезвия очень острые!
- В случае заедания ножевого блока отключите прибор от сети, прежде чем извлечь продукты, препятствующие движению лезвий.

- При использовании функции пароварки прибор сильно нагревается, что может привести к ожогам при непосредственном контакте. Поднимая кувшин, обязательно беритесь за ручку.
- Остерегайтесь выхода горячего пара из кувшина во время приготовления пищи и при снятии крышки.
- Остерегайтесь выхода горячего пара из наливного отверстия резервуара для воды при снятии крышки.
- После завершения процесса обработки паром горячий пар какое-то время продолжает выходить из отверстия для выхода пара на блоке электродвигателя и из отверстия на крышке кувшина. Соблюдайте осторожность, снимая кувшин с блока электродвигателя.
- При неправильном использовании прибора из наливного отверстия может выходить горячий пар. Чтобы избежать возникновения подобной ситуации, а также для ее решения, ознакомьтесь с информацией в главе "Поиск и устранение неисправностей".
- Не оставляйте включенный прибор без присмотра.
- Запрещается отсоединять блок электродвигателя для очистки прибора или ухода за ним. Отнесите прибор в авторизованный сервисный центр Philips для проведения ремонта.

Внимание!

- Запрещается пользоваться какими-либо аксессуарами или деталями других производителей без специальной рекомендации компании Philips. При использовании таких аксессуаров гарантийные обязательства утрачивают силу.
- Запрещается ставить прибор на включенную или не остывшую плиту или в духовку, а также в непосредственной близости от них.
- Прежде чем убрать прибор на хранение, обязательно отключите его от электросети и дайте ему остыть.
- Никогда не ставьте кувшин или любую другую часть прибора в микроволновую печь. Металлические элементы ручки кувшина и ножевого блока делают прибор непригодным для использования в микроволновой печи.

- Никогда не ставьте кувшин или любую другую часть прибора в микроволновую печь или стерилизатор. Металлические элементы ручки кувшина и ножевого блока делают прибор непригодным для использования в микроволновой печи и стерилизаторе.
- Прибор предназначен только для домашнего использования. В случае неверного использования прибора, в профессиональных или полупрофессиональных условиях или при нарушении правил данного руководства гарантийные обязательства утрачивают силу, и компания Philips не несет ответственности за любой причиненный ущерб.
- Будьте осторожны при наливании горячих жидкостей в стакан: горячая жидкость или пар могут стать причиной ожогов.
- Дайте прибору остыть в течение 10 минут перед приготовлением на пару еще одной порции ингредиентов.
- Прибор не предназначен для измельчения твердых ингредиентов, например кубики льда и сахар-рафинад.
- Запрещается непрерывное использование прибора в качестве блендера более 30 секунд. Если для смешивания требуется более длительное время, выключите прибор через 30 секунд, подождите несколько секунд, затем продолжайте смешивание. Если прибор нагреется, подождите несколько минут, пока он не остынет, затем продолжайте смешивание.
- Установите прибор на устойчивой и ровной горизонтальной поверхности. Убедитесь, что вокруг прибора достаточно свободного места, поскольку недостаток пространства может привести к повреждению мебели или других предметов горячим паром.
- Не пользуйтесь прибором, если он упал или неисправен. По вопросам ремонта обращайтесь в авторизованный сервисный центр Philips.
- Запрещается использовать функцию пароварки без воды.
- Во избежание повреждения прибора запрещается наливать воду, жидкости или измельченные продукты в кувшин для приготовления на пару.

- Убедитесь, что уровень воды в резервуаре не превышает максимально допустимый (200 мл), указанный на мерном стакане.
- Готовя на пару продукты, не наполняйте кувшин выше допустимого уровня. Верхний край зеленого ножевого блока не должен быть покрыт продуктами.
- Смешивая жидкости, не наполняйте кувшин выше допустимого уровня, указанного на кувшине (450 мл).
- Запрещается вставлять объекты в наливное отверстие или в отверстие для выхода пара.
- Запрещается наполнять резервуар во время работы прибора. Существует вероятность получения ожогов от горячей воды и пара.
- Если после варки необходимо добавить дополнительные ингредиенты для смешивания, убедитесь, что крышка прибора остыла.
- Не подключайте прибор к внешним отключающим устройствам, например, к таймеру, или к сети, в которой возможны сбои подачи электропитания. Это предотвратит возникновение опасных ситуаций в результате случайного сброса аварийного предохранителя.
- Перед кормлением ребенка всегда проверяйте температуру продукта детского питания обратной стороной ладони.
- Всегда проверяйте однородность продуктов детского питания. Убедитесь, что пища не содержит кусочков.
- По окончании процесса приготовления на пару (максимальный цикл приготовления составляет 20 минут), не разогревайте детское питание повторно и не запускайте новый цикл приготовления.
- Извлекайте продукты из кувшина только при помощи прилагаемой лопаточки.
- Регулярная чистка от накипи позволяет предотвратить порчу прибора.
- Прежде чем сменить аксессуар или прикоснуться к частям, движущимся во время работы, убедитесь, что прибор выключен и отключен от источника питания.



- Соблюдайте осторожность при обращении с острыми лезвиями, особенно при опустошении кувшина и во время очистки прибора.
- Отключайте устройство от источника питания, когда оно остается без присмотра.
- Не разрешайте детям осуществлять очистку и обслуживание прибора.
- Уровень шума: $L_c = 89$ дБ(А)

Система безопасности

Прибор оснащен встроенным замком безопасности. Прибор будет работать, только если все детали блока электродвигателя собраны правильно. При правильной сборке всех деталей встроенный замок безопасности будет разблокирован.

В приборе также предусмотрена защита от перегрева. Вероятность перегрева существует в том случае, когда между двумя циклами приготовления на пару прошло слишком мало времени, если функция измельчения работала слишком долго или в кувшин загружено слишком много ингредиентов. Если во время работы срабатывает функция защиты от перегрева, установите переключатель режимов в положение 0 и дайте прибору остыть в течение нескольких минут. После этого прибор снова готов к работе.

Электромагнитные поля (ЭМП)

Этот прибор Philips соответствует всем применимым стандартам и нормам по воздействию электромагнитных полей.

Введение

Поздравляем с покупкой! Добро пожаловать в клуб Philips Avent! Чтобы воспользоваться всеми преимуществами поддержки Philips Avent, зарегистрируйте приобретенный продукт на веб-сайте по адресу www.philips.com/welcome.

Это устройство, совмещающее в себе функции пароварки и блендера, прекрасно подходит для приготовления небольших порций еды для малышей. Оно будет незаменимым помощником для родителей, позволяя готовить свежую еду для детей с помощью удобных функций пароварки и блендера, совмещенных в одном устройстве.

Общее описание

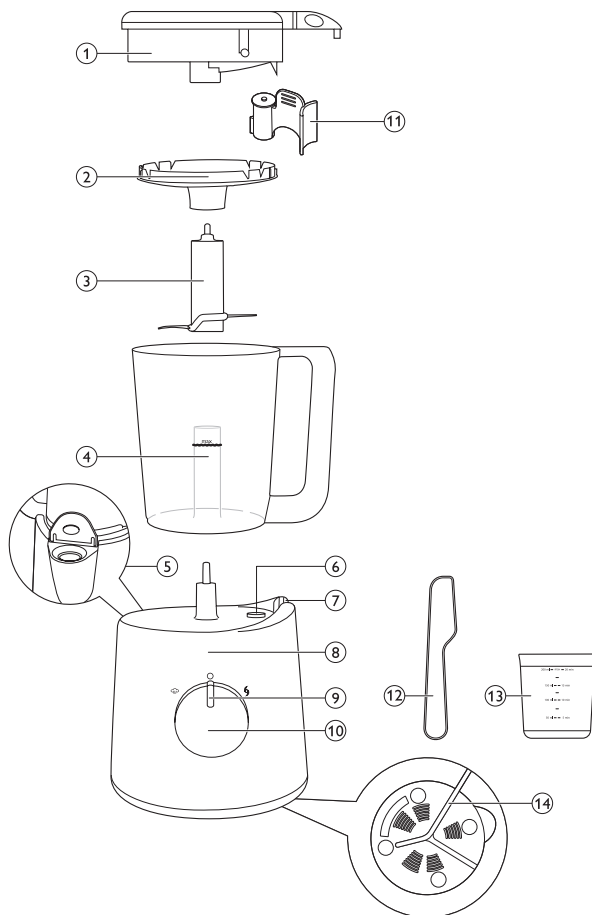

1	Крышка с отверстием для пара	8	Блок электродвигателя
2	Фильтр	9	Индикатор варки
3	Ножевой блок	10	Регулятор
4	Кувшин с держателем ножевого блока	11	Клапан
5	Наливное отверстие резервуара для воды	12	Лопаточка
6	Отверстие для выхода пара на блоке электродвигателя	13	Мерный стакан
7	Область блокирования ручки	14	Нижняя часть прибора с сетевым шнуром

Важные примечания

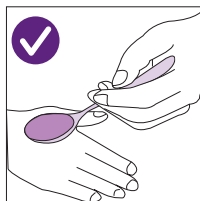

- Проверьте температуру пищи для ребенка тыльной стороной руки перед кормлением.

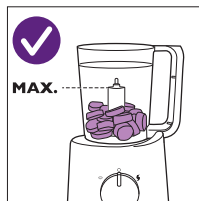

- Не заполняйте кувшин блендера выше отметки максимального уровня (450 мл).

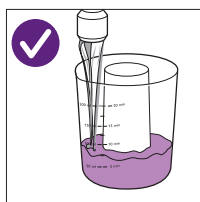

- Используйте 200 мл дистиллированной воды для наполнения резервуара для воды.

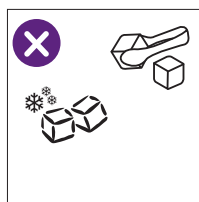

- Не измельчайте твердые ингредиенты, например кубики льда или сахара.

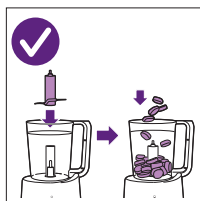

- Поместите ножевой блок в держатель ножевого блока в кувшине, прежде чем класть в него продукты для обработки паром или смешивания.

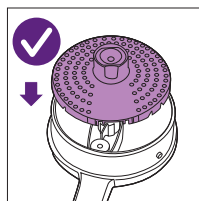

- Всегда вставляйте сито в крышку кувшина (до щелчка).

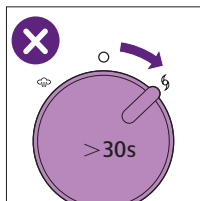

- Прибор не должен работать более 30 секунд без перерыва.

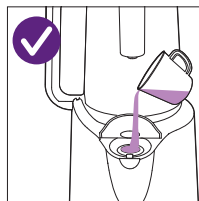

- Очищайте прибор от накипи каждые 4 недели.

Перед первым использованием

- 1** Снимите весь упаковочный материал с прибора.
- 2** Вымойте все детали прибора, за исключением блока электродвигателя (см. главу “Очистка и уход”).

Использование прибора

Прежде чем поднять крышку для добавления ингредиентов, убедитесь, что она остыла. Не наполняйте кувшин выше отметки максимального уровня.

Прежде чем снова включить прибор, слейте остатки воды из резервуара и залейте чистую воду.

Перед началом приготовления убедитесь, что продукты не закрывают зеленый ножевой блок.

Устройство предназначено для приготовления на пару свежих твердых ингредиентов и их последующего измельчения для получения детского питания. Примеры рецептов можно найти в буклете. Подразумевается, что сначала ингредиенты готовятся на пару, а затем измельчаются. Однако прибор можно также использовать либо только для приготовления продуктов на пару, либо только для измельчения. Если устройство используется в качестве блендера, пропустите разделы “Заполнение резервуара для воды” и “Приготовление на пару”, следуйте инструкциям в разделе “Измельчение”. Не разогревайте на пару измельченные продукты. Не готовьте ингредиенты на пару больше 20 минут и не обрабатывайте их повторно.

Прибор НЕ предназначен для:

- разморозки продуктов;
- приготовления на пару замороженных продуктов;
- приготовления на пару измельченных в блендере продуктов;
- приготовления одних и тех же продуктов на пару дольше 20 минут;
- приготовления риса и макаронных изделий;
- измельчения ингредиентов и последующего их приготовления на пару;
- подогрева жидкостей, например супов и воды;
- поддержания температуры продуктов в течение нескольких часов;
- разогрева продуктов.

Заполнение резервуара для воды

- 1 Наполните мерный стакан водой до необходимого уровня.

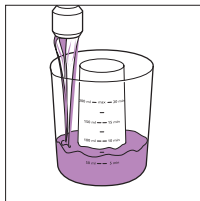

На мерном стакане указан уровень в миллилитрах и необходимое время варки в минутах. Сведения о рекомендуемом количестве продуктов см. в отдельном буклете с рецептами.

- 2 Залейте воду в наливное отверстие и закройте крышку.



Примечание. *Никогда не наливайте в резервуар ничего, кроме воды.*

Отпаривание

Некоторые фрукты и овощи, если их предварительно подвергнуть щадящей обработке паром, прекрасно подходят детям, которым можно есть твердую пищу. Обработка паром — наиболее здоровый способ приготовления пищи, в результате которого сохраняется большинство витаминов и других полезных веществ.

Примечание. *Рецепты и время приготовления каждого блюда указаны в отдельном буклете. Обратите внимание, что каждый рецепт соответствует определенному возрасту ребенка.*

Примечание. *Не загружайте в прибор замороженные ингредиенты, прибор не предназначен для нагревания замороженных продуктов до нужной температуры для обработки паром. Перед обработкой паром всегда размораживайте замороженные продукты. Перед тем как положить продукты в кувшин, удалите с них излишнюю жидкость.*

- 1 Поместите ножевой блок на держатель ножевого блока в кувшине.

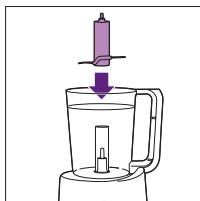

2 Прежде чем положить твердые ингредиенты в кувшин, порежьте их на мелкие кусочки (кубики размером не более 2-3 см).

Примечание. Не измельчайте большое количество твердых ингредиентов одновременно. Измельчайте такие ингредиенты небольшими порциями.

3 Поместите ингредиенты в ёмкость.

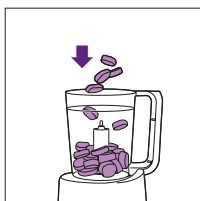

Примечание. Не загружайте продукты выше верхнего края зеленого ножевого блока.

Примечание. Чтобы избежать повреждения устройства, никогда не наливайте воду или другую жидкость в кувшин перед запуском процесса приготовления.

4 Установите клапан в крышку.

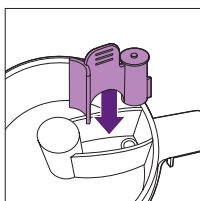

Примечание. Убедитесь, что клапан надежно зафиксирован.

5 Установите фильтр в крышку кувшина (раздается щелчок).

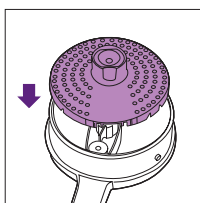

6 Закройте кувшин крышкой, поверните крышку по часовой стрелке для фиксации. Небольшие выступы на крышке должны совпасть с пазами на кувшине. Убедитесь, что большой выступ на крышке находится непосредственно над ручкой кувшина.

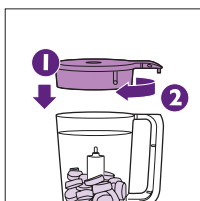

- 7** Поместите кувшин на блок электродвигателя основанием вверх, а крышкой — вниз. Убедитесь, что ручка правильно установлена и находится с правой стороны.

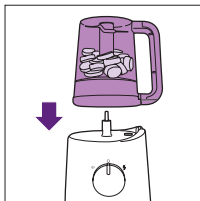

Примечание. Прибор не будет работать, если крышка и кувшин установлены неправильно.

- 8** Переведите переключатель режимов в положение обработки паром.

- ↳ Индикатор варки загорится оранжевым, указывая, что прибор находится в этом режиме.

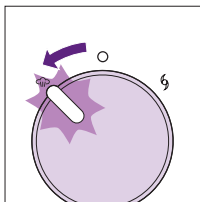

Горячий пар или вода могут обжечь пальцы. Избегайте контакта с горячими деталями прибора и паром и не позволяйте это делать детям. Это может привести к ожогам.



- ↳ Время приготовления на пару зависит от количества воды, залитой в резервуар. См. таблицу в главе “Продукты и время приготовления на пару” и буклет с рецептами.
- ↳ Завершение процесса приготовления сопровождается сигналом и выключением индикатора варки.

- 9** Установите переключатель режимов в положение выключения. Чтобы избежать ожогов, подождите 2 минуты, пока пар перестанет появляться из отверстия для выхода пара.

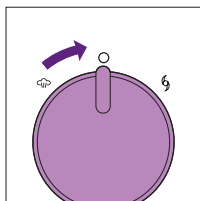

Примечание. Если необходимо приготовить на пару еще одну порцию продуктов, перед запуском следующего цикла приготовления дайте прибору остыть в течение 10 минут.

- 10** Если необходимо измельчить приготовленные на пару продукты, следуйте инструкциям в разделе “Измельчение после приготовления на пару”.
- 11** При правильной эксплуатации после приготовления на пару в резервуаре не должно остаться воды. Однако в некоторых случаях (например, при скоплении накипи в резервуаре, при прерывании процесса или при использовании прибора не по назначению) в резервуаре скапливается некоторое количество воды. В этом случае для предотвращения размножения бактерий вылейте остатки воды из резервуара. Инструкции по очистке резервуара от накипи см. в главе “Очистка и уход”.

Измельчение после приготовления на пару

- 1** Возьмите кувшин за ручку и снимите его с блока электродвигателя. Поверните кувшин и встряхните, чтобы пища попала в режущий блок.

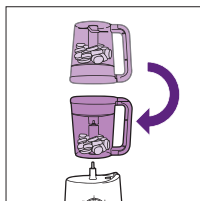

Берите кувшин только за ручку. Нижняя часть крышки и внешняя поверхность кувшина горячие.

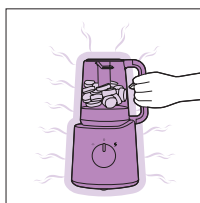

2 При необходимости снимите крышку и добавьте дополнительные ингредиенты для смешивания (например, вода или масло).

Прежде чем открыть крышку кувшина или резервуара для воды, чтобы добавить новые ингредиенты или вылить оставшуюся воду из резервуара, убедитесь, что они остыли после приготовления на пару.

После добавления жидкости в кувшин, никогда не включайте режим приготовления на пару.

3 Поставьте кувшин вертикально на блок электродвигателя (крышка должна быть направлена вверх). Убедитесь, что ручка находится справа и расположена между двумя ребрами области блокирования.

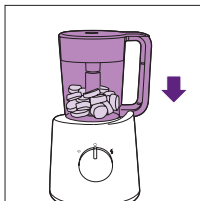

4 Поверните переключатель режимов в положение измельчения. Удерживайте переключатель в таком положении до тех пор, пока продукты не будут измельчены до нужной консистенции.

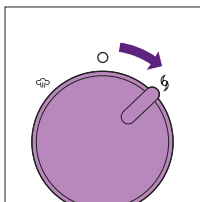

Функция блендера ограничена 30-секундным таймером в качестве защиты от перегрева. Если вы не закончили смешивание за 30 секунд, прибор отключится и издаст два звуковых сигнала в качестве уведомления. По прошествии 30 секунд прибор издаст один звуковой сигнал, означающий, что вы можете продолжить смешивание.

Примечание. Если ингредиенты прилипают к стенкам кувшина блендера, выключите прибор и снимите их с помощью лопатки или добавьте немного жидкости.

Примечание. Перед кормлением убедитесь, что смешанное детское питание имеет правильную консистенцию (в частности, не содержит комков).

Примечание. Если детское питание получилось слишком густым, добавьте немного жидкости (например, воды) для образования мягкой однородной массы.

5 После смешивания просто отпустите переключатель режимов.

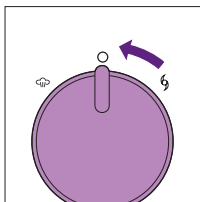

↳ Переключатель автоматически вернется в положение Off (Выкл.).

6 Отключите прибор от электросети.

7 Снимите ножевой блок. Будьте осторожны: ножевой блок может быть горячим. Извлеките смешанные продукты из кувшина. При необходимости воспользуйтесь лопаткой, которая входит в комплект поставки прибора.

Убедитесь, что температура пищи безопасна для ребенка.

8 При правильной эксплуатации после приготовления на пару в резервуаре не должно остаться воды. Однако в некоторых случаях (например, при скоплении накипи в резервуаре, при прерывании процесса или при использовании прибора не по назначению) в резервуаре скапливается некоторое количество воды. В этом случае для предотвращения размножения бактерий вылейте остатки воды из резервуара. Инструкции по очистке резервуара от накипи см. в главе “Очистка и уход”.

Измельчение без предварительного приготовления на пару

Прибор предназначен для следующих целей:

- приготовление пюре для детского питания из обработанных паром и вареных ингредиентов
- смешивание жидкостей и фруктов для ребенка

Прибор не предназначен для измельчения твердых ингредиентов, например кубики льда и сахар-рафинад.

После добавления жидкости в кувшин никогда не включайте режим приготовления на пару.

Примечание. При смешивании жидкостей убедитесь, что жидкость в кувшине не превышает максимальную отметку.

Примечание. Никогда не готовьте на пару детское питание после измельчения в блендере.

1 Поместите ножевой блок на держатель ножевого блока в кувшине.

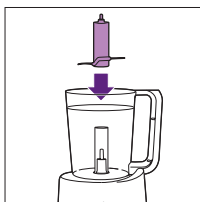

2 Прежде чем положить твердые ингредиенты в кувшин, порежьте их на мелкие кусочки (кубики размером не более 2-3 см).

Совет. Не измельчайте большое количество твердых ингредиентов одновременно. Измельчайте такие ингредиенты небольшими порциями.

3 Поместите ингредиенты в ёмкость.

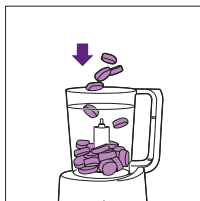

Примечание. Не загружайте продукты выше верхнего края зеленого ножевого блока.

4 Установите клапан в крышку.

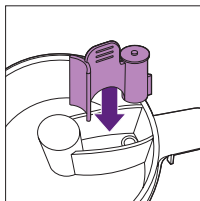

Примечание. Убедитесь, что клапан надежно зафиксирован.

5 Установите фильтр в крышку кувшина (раздастся щелчок).

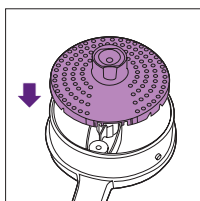

6 Закройте кувшин крышкой, поверните крышку по часовой стрелке для фиксации. Небольшие выступы на крышке должны совпасть с пазами на кувшине. Убедитесь, что большой выступ на крышке находится непосредственно над ручкой кувшина.

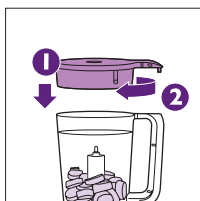

- 7** Поставьте кувшин вертикально на блок электродвигателя (крышка должна быть направлена вверх). Убедитесь, что ручка находится справа и расположена между двумя ребрами области блокирования.

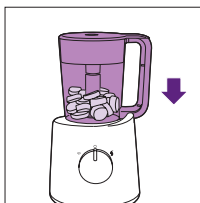

- 8** Поверните регулятор в положение для смешивания. Удерживайте регулятор в этом положении до завершения смешивания.

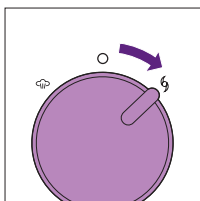

Функция блендера ограничена 30-секундным таймером в качестве защиты от перегрева. Если вы не закончили смешивание за 30 секунд, прибор отключится и издаст два звуковых сигнала в качестве уведомления. По прошествии 30 секунд прибор издаст один звуковой сигнал, означающий, что вы можете продолжить смешивание.

Примечание. Если продукты прилипли к стенкам кувшина, отключите устройство и, добавив немного воды или используя лопаточку, снимите продукты со стенок. Не наполняйте кувшин выше максимально допустимого уровня.

Примечание. Перед кормлением убедитесь, что смешанное детское питание имеет правильную консистенцию (в частности, не содержит комков).

Примечание. Если детское питание получилось слишком густым, добавьте немного жидкости (например, воды) для образования мягкой однородной массы. Не наполняйте кувшин выше отметки максимального уровня.

Примечание. Никогда не готовьте на пару детское питание после измельчения в блендере.

- 9** После смешивания просто отпустите переключатель режимов.

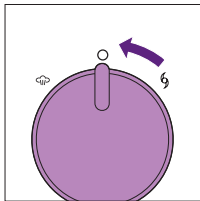

↳ Переключатель автоматически вернется в положение Off (Выкл.).

- 10** Отключите прибор от электросети.

11 Снимите ножевой блок. Будьте осторожны: ножевой блок может быть горячим. Извлеките смешанные продукты из кувшина. При необходимости воспользуйтесь лопаткой, которая входит в комплект поставки прибора.

Убедитесь, что температура пищи безопасна для ребенка.

Ингредиенты и время обработки паром

Тип продуктов	Ингредиенты	Приблизительное время обработки паром*
Фрукты	Яблоки	5 мин.
	Апельсины	10 мин.
	Персики	10 мин.
	Груши	5 мин.
	Ананас	15 мин.
	Сливы	10 мин.
Овощи	Спаржа	10 мин.
	Брокколи	20 мин.
	Морковь	15 мин.
	Цветная капуста	15 мин.
	Сельдерей	15 мин.
	Цуккини	15 мин.
	Фенхель	15 мин.
	Фасоль	20 мин.
	Лук-порей	15 мин.
	Лук	15 мин.
	Горох	20 мин.
	Перец	15 мин.
	Картофель	20 мин.
	Тыква	15 мин.
	Шпинат	15 мин.
	Брюква	15 мин.
Батат	15 мин.	
Помидоры	15 мин.	

Тип продуктов	Ингредиенты	Приблизительное время обработки паром*
Мясо	Куриное мясо, говядина, баранина, свинина и т.д.	20 мин.
Рыба	Лосось, камбала, треска, форель и т.д.	15 мин.

* Все продукты необходимо порезать небольшими кубиками размером не более 2-3 см.

Примечание. На мерном стакане указан уровень в миллилитрах и соответствующее время обработки паром в минутах (50 мл = 5 мин, 100 мл = 10 мин, 150 мл = 15 мин, 200 мл = 20 мин).

Очистка и уход

Всегда очищайте устройство после использования.

Запрещается погружать блок электродвигателя в воду.

Никогда не используйте отбеливатель или химические вещества/таблетки для стерилизации прибора.

Запрещается использовать для чистки прибора губки с абразивным покрытием, абразивные чистящие средства или такие растворители, как бензин, ацетон или спирт.

1 Отключите прибор от сети и снимите кувшин с блока электродвигателя.

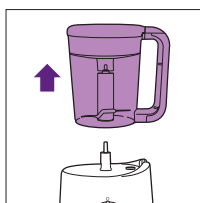

2 С кувшина снимите крышку и переверните ее.

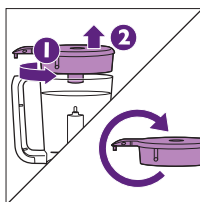

- 3** Снимите фильтр и клапан с крышки.

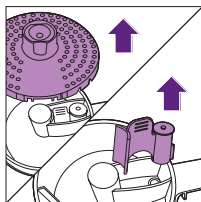

- 4** Вымойте клапан теплой водой с добавлением моющего средства, затем сполосните клапан.
- 5** С кувшина снимите ножевой блок.

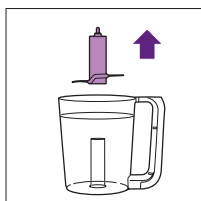

- 6** Тщательно промойте режущий блок под струей воды сразу после использования. Обязательно промойте внутреннюю часть режущего блока.

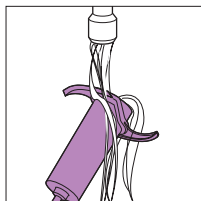

При очистке ножевого блока будьте очень осторожны. Лезвия ножей очень острые!

Примечание. Если промывки под струей воды недостаточно, можно вымыть режущий блок более тщательно в посудомоечной машине.

- 7** Сразу после использования прибора промойте все детали, которые соприкасались с пищевыми продуктами, в горячей воде с небольшим количеством моющего средства.

Примечание. Все части прибора, кроме блока электродвигателя, можно мыть в посудомоечной машине.

- 8** При необходимости очистите блок электродвигателя влажной тканью.
- 9** Убедитесь, что частички пищи не попали в резервуар для воды. Это можно проверить, заглянув в наливное отверстие или обратив внимание на цвет и запах воды. Если в резервуар попали частички продуктов, цвет воды изменился или резервуар издает неприятный запах или запах дыма, очистите резервуар для воды (см. раздел “Очистка резервуара для воды” в этой главе).
- 10** Чтобы предотвратить рост бактерий, откройте крышку наливного отверстия.

Очистка резервуара от накипи

Если частички продуктов попали в резервуар для воды, они могут попасть на нагревательный элемент резервуара для воды во время следующего цикла приготовления пищи на пару. Их нельзя удалить, промыв резервуар.

Для обеспечения эффективной работы прибора очищайте прибор от накипи один раз в месяц. Для уменьшения образования минеральных отложений используйте кипяченую или фильтрованную воду.

Чтобы удалить частички пищи, скопившиеся в резервуаре для воды, и очистить устройство от накипи, следуйте инструкциям, приведенным ниже.

- 1** Прибор должен быть выключен.
- 2** Смешайте 50 мл белого уксуса (8 % уксусной кислоты) и 150 мл воды.
Примечание. Также можно использовать средства для удаления накипи на основе лимонной кислоты. Не используйте другие виды средств для удаления накипи.
- 3** Налейте в резервуар раствор из уксусной (или лимонной) кислоты и воды.
- 4** Закройте крышку наливного отверстия.
- 5** Поставьте собранный пустой кувшин (без продуктов) с установленным ножевым блоком и крышкой на блок электродвигателя (крышка должна смотреть вниз).
- 6** Переключите переключатель режимов в положение приготовления на пару.
↳ Индикатор варки загорится оранжевым, указывая, что прибор находится в этом режиме.
- 7** Через 5-6 минут работы выключите прибор и отключите его от электросети.
- 8** Вылейте воду и белый уксус (8 % уксусной кислоты) из резервуара.

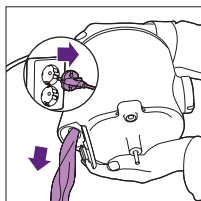

- 9** Несколько раз тщательно промойте резервуар и кувшин чистой водой.
- 10** Налейте в резервуар 200 мл воды, поставьте пустой кувшин на блок электродвигателя и включите прибор на 20 минут, прежде чем использовать его для приготовления пищи.
- 11** Чтобы предотвратить рост бактерий, откройте крышку наливного отверстия.

Утилизация

- Этот символ означает, что данные электротехнические изделия запрещено утилизировать вместе с обычным бытовым мусором.
- Соблюдайте правила своей страны по разделному сбору электрических изделий.



Хранение

- 1** Прежде чем убрать прибор на хранение, слейте воду из резервуара.

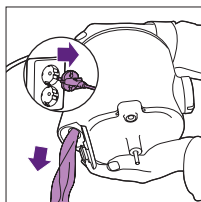

- 2** Прежде чем убрать прибор на хранение, убедитесь, что все его детали сухие и чистые (см. главу “Очистка и уход”).
- 3** Для предотвращения повреждений храните ножевой блок в кувшине блендера.
- 4** Чтобы избежать роста бактерий, не закрывайте кувшин и наливное отверстие крышкой.

Поддержка

Все сведения о продукте, например, раздел часто задаваемых вопросов, см. на веб-странице www.philips.com/support.

Технические характеристики

- Питание: 220-240 В, 50-60 Гц, 400 Вт.
- Макс. объем резервуара для воды: 200 мл.
- Макс. объем кувшина, жидкостей: 450 мл.
- Защита: система управления нагревом и встроенный замок безопасности.

Поиск и устранение неисправностей

Данная глава посвящена наиболее распространенным проблемам, возникающим при использовании прибора. Если самостоятельно справиться с возникшими проблемами не удастся, см. список часто задаваемых вопросов на веб-странице www.philips.com/support или обратитесь в центр поддержки потребителей в вашей стране.

Проблема	Возможная причина	Способы решения
Прибор не работает.	Прибор оснащен встроенным замком безопасности. Прибор может быть включен только в случае правильного подсоединения всех деталей к блоку электродвигателя.	Чтобы правильно собрать все детали прибора, см. главу “Эксплуатация прибора”.
Не горит индикатор варки.	Прибор не подключен к электросети. Кувшин установлен на блок электродвигателя неправильно.	Вставьте вилку сетевого шнура в розетку электросети. Установите кувшин на блок электродвигателя должным образом.
	Требуется повторить обработку паром.	Выключите прибор и дайте ему остыть в течение нескольких минут перед началом повторной обработки паром.
Ингредиенты прогреваются не полностью.	Кусочки продуктов в кувшине блендера слишком велики. Слишком много продуктов в кувшине. Продукты обрабатывались паром недостаточно долго.	Нарежьте продукты на более маленькие кусочки (2-3 см), положите в кувшин меньше продуктов или выберите более длительное время приготовления (максимум 20 минут). Ознакомьтесь с буклетом рецептов и/или таблицей в главе “Продукты и время приготовления на пару”, чтобы убедиться, что для продуктов или рецепта выбрано правильное время приготовления.
Прибор не вырабатывает пар.	Необходимо добавить воды в прибор.	Выключите прибор и заполните прибор необходимым количеством воды.

Проблема	Возможная причина	Способы решения
	Кувшин неправильно установлен на блоке электродвигателя.	Установите кувшин должным образом (см. раздел “Приготовление на пару” в главе “Эксплуатация прибора”).
Обработка паром выполняется слишком долго, или функция обработки не работает.	В резервуаре для воды слишком много накипи.	Очистите резервуар для воды от накипи. См. главу “Очистка и уход”, раздел “Очистка от накипи”.
Пар выходит из наливного отверстия.	Неплотно закрыта крышка наливного отверстия.	Плотно закройте крышку наливного отверстия (должен прозвучать щелчок).
	Отверстие для выхода пара на блоке электродвигателя забились кусочками пищи или частицами накипи.	Очистите отверстие для выхода пара заостренным предметом, стараясь не повредить уплотнитель. Регулярно выполняйте очистку от накипи в соответствии с инструкциями. См. главу “Очистка и уход”, раздел “Очистка от накипи”.
	Отверстие для пара в крышке засорилось.	Снимите клапан и тщательно очистите отверстие для пара в крышке.
После завершения процесса приготовления на пару снова включается индикатор варки. Через некоторое время устройство снова подает звуковой сигнал.	Кувшин был оставлен на базе более чем на 10 минут при включенном устройстве.	Выключите прибор в течение 10 минут после окончания обработки паром, затем смешайте пищу или извлеките ее из кувшина.

Проблема	Возможная причина	Способы решения
Режущий блок или блок электродвигателя заблокированы.	Кувшин блендера перегружен продуктами.	Выключите прибор, выложите часть продуктов. Не наполняйте кувшин выше верхнего края зеленого ножевого блока.
После первого включения электродвигателя появляется неприятный запах.	Это нормально.	Если запах от прибора остается при последующем использовании, проверьте, не превышено ли количество загруженных продуктов и время работы прибора. См. главу "Продукты и время приготовления на пару".
Запах прибора остается при последующем использовании.	В кувшине блендера слишком много продуктов или прибор работал слишком долго.	Готовьте меньшее количество продуктов и не включайте блендер более чем на 30 секунд непрерывной работы.
Прибор издает сильный шум, распространяет запах, нагревается, дымит и т.д.	Кувшин блендера перегружен продуктами.	Отключите прибор и уменьшите объем продуктов.
	Прибор использовался долгое время и без перерывов.	Не включайте блендер более чем на 30 секунд непрерывной работы.
Крышка кувшина протекает.	Крышка установлена на кувшин неправильно.	Закройте кувшин крышкой должным образом. См. главу "Эксплуатация прибора".
	Кувшин блендера перегружен продуктами.	Отключите прибор и уменьшите объем продуктов.
На наливном отверстии и/или на кувшине, фильтре и крышке заметны белые пятна.	На этих деталях образовалась накипь.	Это не является неисправностью. Регулярно очищайте прибор от накипи. См. главу "Очистка и уход", раздел "Очистка от накипи".

Проблема	Возможная причина	Способы решения
Процесс смешивания сопровождается сильным шумом.	Фильтр на крышке кувшина плохо закреплен.	Убедитесь, что фильтр на крышке кувшина закреплен должным образом.
Вода в резервуаре необычного цвета (это заметно при сливе остатков воды или при попадании воды в кувшин во время процесса приготовления), или вода в резервуаре имеет неприятный запах.	Во время использования в резервуар попали частицы продуктов.	Очистите резервуар от накипи, следуя инструкциям в главе “Очистка и уход”, в разделе “Очистка резервуара для воды”. Используйте прибор строго в соответствии с инструкциями. Не наполняйте резервуар водой выше максимальной отметки (максимум 200 мл), не кладите в кувшин слишком много продуктов (не наполняйте кувшин выше верхнего края зеленого ножевого блока). Не готовьте одни и те же ингредиенты более 20 минут и не наливайте воду перед приготовлением на пару непосредственно в кувшин. Также всегда проверяйте, чтобы клапан был зафиксирован в крышке.
Из резервуара для воды пахнет гарью.	Во время использования в резервуар попали частицы продуктов, которые пригорели к нагревательному элементу.	Очистите резервуар от накипи, следуя инструкциям в главе “Очистка и уход”, в разделе “Очистка резервуара для воды”. Используйте прибор строго в соответствии с инструкциями. Не наполняйте резервуар водой выше максимальной отметки (максимум 200 мл), не кладите в кувшин слишком много продуктов (не наполняйте кувшин выше верхнего края зеленого ножевого блока). Не готовьте одни и те же ингредиенты более 20 минут и не наливайте воду перед приготовлением на пару непосредственно в кувшин. Также всегда проверяйте, чтобы клапан был зафиксирован в крышке.

Проблема	Возможная причина	Способы решения
В детском питании есть темные пятна или вода в кувшине необычного цвета.	Во время использования в резервуар попали частицы продуктов, которые пригорели к нагревательному элементу. Это приводит к тому, что остатки этих частичек попадают в кувшин во время процесса приготовления пищи.	Очистите резервуар от накипи, следуя инструкциям в главе "Очистка и уход", в разделе "Очистка резервуара для воды". Используйте прибор строго в соответствии с инструкциями. Не наполняйте резервуар водой выше максимальной отметки (максимум 200 мл), не кладите в кувшин слишком много продуктов (не наполняйте кувшин выше верхнего края зеленого ножевого блока). Не готовьте одни и те же ингредиенты более 20 минут и не наливайте воду перед приготовлением на пару непосредственно в кувшин. Также всегда проверяйте, чтобы клапан был зафиксирован в крышке.

EAC

Пароварка-блендер SCF870

Сделано в Турции

Изготовитель: "Филипс Консьюмер Лайфстайл Б.В.", Туссендиепен 4, 9206 АД, Драхтен, Нидерланды

Импортер на территорию России и Таможенного Союза:
ООО "ФИЛИПС", Российская Федерация, 123022 г. Москва, ул. Сергея Макеева, д.13, тел. +7 495 961-1111

Прибор класса I

Для бытовых нужд

- Условия эксплуатации
- Температура: +10 °C - +40 °C
- Относительная влажность: 20–90 % при 40 °C, без конденсации
- Высота: 0-1500 м над уровнем моря
- Условия хранения
- Температура: -10 °C - +60 °C
- Относительная влажность: 10-90% при 45 °C (без конденсации)

Если не указано иное, весь упаковочный материал в коробке изготовлен из переработанной бумаги; см. маркировку PAP на коробке

Мундарица

Муҳим.....	189
Муқаддима	193
Шарҳи умумӣ.....	194
Чизҳое, ки бояд қайд карда шаванд.....	195
Пеш аз истифодаи якум	196
Истифодаи дастгоҳ.....	196
Пур кардани зарфи об	197
Буғи пухтан	197
Пас аз буғкунӣ омехта кардан	200
Омехта кардан бе буғкунӣ	202
Маҳсулот ва вақти буғпазӣ.....	205
Тозакунӣ ва нигоҳдорӣ.....	206
Тоза кардани зарфи об аз карахш	207
Истифодаи дубора	208
Захира.....	209
Дастгирӣ	209
Мушаххасоти техникӣ.....	209
Чустуҷӯ ва ислоҳи нуқсонҳо.....	210

Муҳим

Пеш аз истифода бурдани таҷҳизот, ин дастури корбариро мутолиа кунед ва барои мууроҷиати оянда нигоҳ доред.

Хатар

- Ҳеҷ гоҳ блоки муҳаррикро ба об ё дигар моеъ ғарқ накунед ё дар зери оби равон нашӯед.

Огоҳӣ

- Пеш аз васл кардани дастгоҳ, санҷед, ки оё шиддати дар дастгоҳ нишондодашуда ба шиддати барқии маҳаллӣ мувофиқ аст ё не.
- Агар васлаки барқӣ, сими барқӣ ё худӣ дастгоҳ осеб дида бошад, дастгоҳро истифода набаред.
- Агар сими барқӣ хароб шуда бошад, шумо бояд онро аз ҷониби Philips, маркази хидматрасонии аз ҷониби Philips ваколатдоршуда ё шахсони ба ин монанд тахассусӣ иваз намоед, то аз хатар пешгирӣ карда шавад.
- Ин дастгоҳро ашхоси дорои қобилияти ҷисмонӣ, ҳассосӣ ё ақлӣ ё таҷрибаи кофӣ ва дониш надошта истифода бурда метавонанд, агар онҳо дар истифодаи бехатарии дастгоҳ назорат карда шуда бошанд ва агар хатарҳои эҳтимолро фаҳмида бошанд.
- Ин дастгоҳ набояд аз ҷониби кӯдакон истифода шавад. Дастгоҳ ва сими онро аз дастрасии кӯдакон нигоҳ доред.
- Кӯдакон набояд бо асбоб бозӣ кунанд.
- Ҳангоми васл кардани дастгоҳ ва ҳангоми тоза кардан ба канораҳои буридаи воҳиди теғҳо даст нарасонед. Нӯғҳои бурида хеле тезанд.
- Агар воҳиди теғҳо часпида бошанд, пеш аз хориҷ кардани қисмҳои таркибие, ки воҳиди теғҳоро маҳкам мекунанд, дастгоҳро аз барқ ҷудо кунед.

- Дастгоҳ ҳангоми буғпазӣ хеле гарм мешавад ва дар сурати даст расидан метавонад боиси сӯхтан шавад. Кӯзаро танҳо аз дасташ боло кунед.
- Аз буғи гарм эҳтиёт шавед, ки ҳангоми бухоршавӣ ва ҳангоми кушодани сарпӯш берун меояд.
- Аз буғи гарм эҳтиёт шавед, ки ҳангоми кушодани сарпӯши зарфи об аз сӯроҳӣ барои баромадани буғ берун мешавад.
- Пас аз ба охир расидани раванди буғдиҳӣ, чанд вақт баъд аз баромадгоҳи буғ дар воҳиди муҳаррик ва сӯроҳии буғ дар сарпӯши кӯза буғи гарм берун меояд. Ҳангоми бардоштани кӯза аз воҳиди муҳаррик боэҳтиёт бошед.
- Агар дастгоҳ нодуруст истифода шавад, метавонад аз сӯроҳи пуркунӣ буғи гарм берун ояд. Барои пешгирӣ ё ҳалли ин боби 'Ҳалли мушкилот' муроҷиат кунед.
- Ҳеҷ гоҳ нагузored, ки дастгоҳ бе назорат фаъолият кунад.
- Воҳиди моторро барои нигоҳдорӣ ё тозакунӣ ҷудо накунад. Онро барои таъмир ба маркази хидматрасонии ваколатдори Philips баред.

Огоҳӣ

- Ҳеҷ гоҳ лавозимот ё қисмҳои дигар истехсолкунандагонро, ки Philips тавсия накардааст, истифода набаред. Агар шумо чунин лавозимот ё қисмҳоро истифода баред, кафолати шумо безътибор мешавад.
- Дастгоҳро дар назди оташдон ё печи коркунанда ё ҳанӯз гарм нагузored.
- Ҳамеша дастгоҳро аз барқ ҷудо кунед ва пеш аз тоза кардан онро хунук кунед.
- Ҳеҷ гоҳ кӯза ё ягон қисми дигари дастгоҳро дар тафдони мавҷдор истифода набаред, зеро қисмҳои металли дастаки кӯза ва воҳиди теғҳо барои ин кор мувофиқ нестанд.
- Ҳеҷ гоҳ кӯза ё ягон қисми дигари дастгоҳро дар стерилизатор ё дар тафдони мавҷдор стерилизатсия

накунед, зеро қисмҳои металии дастаки кӯза ва воҳиди теғҳо барои ин кор мувофиқ нестанд.

- Ин дастгоҳ танҳо барои истифодаи хонавода пешбинӣ шудааст. Агар дастгоҳ нодуруст ё бо мақсадҳои касбӣ ё ним касбӣ истифода шавад ё агар он мувофиқи дастурҳои дар дастури корбар истифода нашавад, кафолат беэтибор мешавад ва Philips аз масъулияти зарари расонидашуда даст мекашад.
- Ҳангоми ба стакон рехтани моеъи гарм эҳтиёт шавед, зеро моеъи гарм ва буғ метавонад боиси сӯхта гардад.
- Пеш аз он ки як қисми қисмҳои таркибии дигарро буғ кунед, дастгоҳро барои 10 дақиқа хунук кунед.
- Таҷҳизот барои буридани қисмҳои таркибии саҳт ба монанди мукаабҳои ях ва мукаабҳои шакар пешбинӣ нашудааст.
- Нагузored, ки дастгоҳ дар як вақт зиёда аз 30 сония омехта кунад. Агар шумо пас аз 30 сония омехта карданро ба охир нарасонед, дастгоҳро хомӯш кунед ва пеш аз идома додан чанд сония интизор шавед. Агар дастгоҳ гарм шавад, пеш аз идома додан онро якчанд дақиқа хунук кунед.
- Дастгоҳро дар сатҳи устувор уфуқӣ ва ҳамвор ҷойгир кунед. Боварӣ ҳосил кунед, ки дар атрофи он фазои кофии ҳолӣ мавҷуд аст, то зарар ба ҷевонҳо ё дигар ашё пешгири шавад, зеро дастгоҳ ҳангоми истифода буғи гарм мебарорад.
- Дастгоҳро истифода набаред, агар он афтида бошад ё ба ягон тарз вайрон шавад. Онро барои таъмир ба маркази хидматрасонии ваколатдори Philips баред.
- Ҳеҷ гоҳ об, дигар моеъҳо ё хӯроки омехтаро барои буғ додан ба зарф нагузored, то дастгоҳ осеб набинад.
- Вақте ки шумо қисмҳои таркибиро буғ мекунед, боварӣ ҳосил кунед, ки кӯзаро аз ҳад зиёд пур накунед. Боварӣ ҳосил кунед, ки нӯги болоии воҳиди теғи сабз бо ғизо пӯшонида нашудааст.

- Ҳангоми омехта кардани моеъ, аз ҳадди ниҳоии дар кӯза нишондодашуда (450 ml) зиёд нашавад.
- Ба сӯрохи пуркунӣ ё баромади буғ ягон чиз ворид накунед.
- Ҳеҷ гоҳ функцияи буғдиҳиро бе об истифода набаред.
- Боварӣ ҳосил кунед, ки зарфи обро аз ҳад зиёд пур намекунед (ниҳой 200 ml). Аз ҳадди ниҳоии дар косаи ченкунӣ нишондодашуда нагузаред.
- Ҳангоми буғдиҳӣ ҳеҷ гоҳ зарфи обро пур накунед, зеро дар натиҷа аз дастгоҳ оби гарм ва **MAX**... буғ баромада метавонад.
- Ҳамеша боварӣ ҳосил кунед, ки сарпӯш пас аз буғдиҳӣ пеш аз кушодан ва илова кардани қисмҳои таркибӣ агар лозим бошад, барои омехта хунук шудааст.
- Дастгоҳро ба дастгоҳи берунии тағирдиҳанда, ба монанди вақтсанҷ, пайваст накунед ё ба занҷире пайваст накунед, ки мунтазам аз шабака пайваст ва хомӯш карда шавад. Ин хатареро пешгирӣ мекунад, ки метавонад дар сурати ногаҳон аз нав танзимкунии тугмаи гармидиҳӣ ба вучуд ояд.
- Пеш аз он ки ба кӯдак ғизо диҳед, ҳамеша ҳарорати хӯроки кӯдакро дар пушти дастатон тафтиш кунед.
- Ҳамеша мувофиқатии пайдарпайии ғизои кӯдакро тафтиш кунед. Боварӣ ҳосил кунед, ки дар хӯрок ягон қисм вучуд надорад.
- Вақте ки раванди буғпазӣ (ниҳой 20 дақиқа) ба охир мерасад, ғизои кӯдакро аз нав буғ ё гарм накунед.
- Танҳо аз спатулаи додашуда истифода баред, ки хӯрокро аз кӯза хориҷ кунед.
- Тозакунии мунтазам аз карахш вайроншавии дастгоҳро пешгирӣ мекунад.
- Пеш аз иваз кардани лавозимот ё наздик шудани қисмҳои дар истифодабуда дастгоҳро хомӯш кунед ва аз барқ ҷудо кунед.

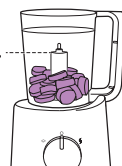

- Ҳангоми холӣ кардани кӯза ва ҳангоми тоза кардани теғҳои тез эҳтиёт шавед.
- Ҳамеша дастгоҳро аз таъминот ҷудо кунед, агар он беназорат монад.
- Тозакунӣ ва нигоҳубини истифодабарандагон набояд аз ҷониби кӯдакон анҷом дода шавад.
- Сатҳи садо: $L_c = 89$ дБ(А).

Системаи бехатарӣ

Дастгоҳ бо қулфи бехатарии дарунсохт мучаҳҳаз шудааст. Дастгоҳ танҳо дар сурате кор мекунад, ки агар шумо ҳамаи қисмҳои муҳаррикро дуруст ҷамъ карда бошед. Агар ҳамаи қисмҳо дуруст ҷамъ карда шаванд, қулфи муҳофизатӣ кушода мешавад.

Дастгоҳ инчунин бо муҳофизати аз гармшавии аз ҳад зиёд мучаҳҳаз шудааст. Аз ҳад зиёд гарм шудан метавонад руҳ диҳад, агар вақти байни ду ҷараёни буғдиҳӣ хеле кӯтоҳ бошад, агар функцияи омехта хеле дароз истифода шавад ё дар зарф қисмҳои таркибӣ аз ҳад зиёд мавҷуд бошанд. Агар муҳофизати аз ҳад зиёд гармкунӣ ҳангоми истифодаи дастгоҳро фаъол шавад, тугмаи идоракунии ба 0 тоб диҳед ва дастгоҳро барои якчанд дақиқа хунук кунед. Баъд аз ин, шумо метавонед дастгоҳро дубора истифода баред.

Майдонҳои электромагнитӣ (EMF)

Ин дастгоҳи Philips ба ҳама стандартҳо ва қоидаҳои амалкунанда оид ба таъсири майдонҳои электромагнитӣ мувофиқат мекунад.

Муқаддима

Шуморо барои харид табрик мегӯем ва ба Philips Avent хуш омадед! Барои пурра истифода бурдан аз дастгирии пешниҳодкардаи Philips Avent, маҳсулоти худро дар www.philips.com/welcome сабти ном кунед.

Ин бухорпаз ва блендери омехта махсусан барои омода кардани миқдори ками хӯроки кӯдакон мувофиқ аст. Буғпазӣ ва блендер якҷоя ба ҳамаи волидоне, ки барои кӯдаконашон ғизои тару тоза омода мекунанд, бо вазифаи буғпазии оддӣ ва омехта кардан дар як дастгоҳ дастгирӣ мекунад.

Шарҳи умумӣ

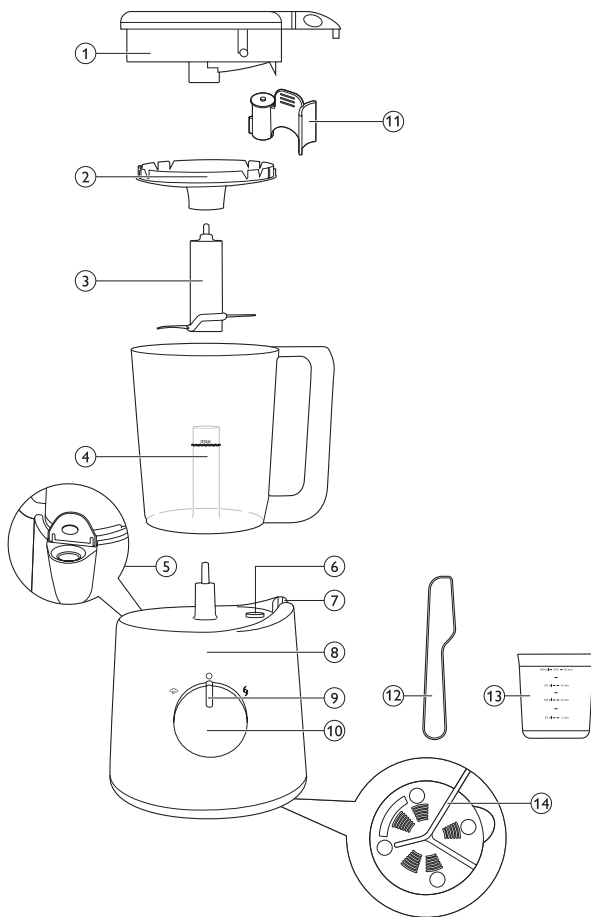

1	Сарпӯш бо сӯрохи буғбарор	8	Воҳиди моторӣ
2	Элак	9	Чароғи буғ
3	Воҳиди теғҳо	10	Тугмаи назорат
4	Кӯза бо дорандаи воҳиди теғҳо	11	Клапан
5	Сӯроҳӣ барои пур кардани зарфи об	12	Шпатула
6	Сӯроҳӣ барои баромади буғ дар воҳиди моторӣ	13	Косаи андозагирӣ
7	Минтақаи қулф барои дастак	14	Қисми поёнии дастгоҳ бо сими барқ

Чизҳое, ки бояд қайд карда шаванд

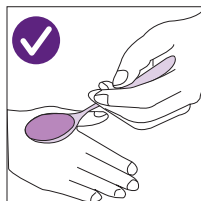

- Пеш аз он ки ба кӯдак ғизо диҳед, ҳарорати хӯроки кӯдакро дар пушти дастатон тафтиш кунед.

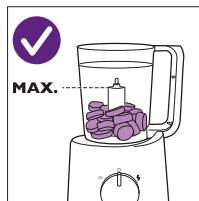

- Сатҳи ниҳоии дар кӯза нишондодашударо (450 ml) зиёд накунад.

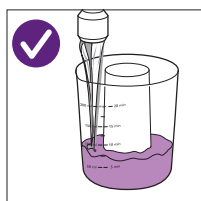

- Барои пур кардани зарфи об 200 ml оби софро истифода баред.

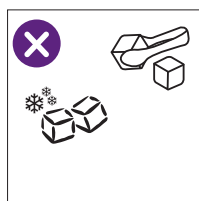

- Маҳсулотҳои саҳт ба монанди мукабаи ях ва шакарро нарезед.

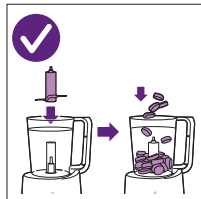

- Пеш аз гузоштани хӯрок дар зарф ҳангоми буғ кардан ё омехтан, воҳиди теғхоро ба дорандаи воҳиди теғҳо дар зарф гузоред.

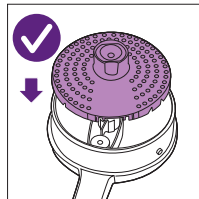

- Ҳамеша элакро ба сарпӯши кӯза гузоред («пахш»).

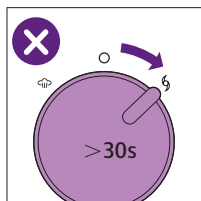

- Нагузоред, ки дастгоҳ дар як вақт зиёда аз 30 сония омехта кунад.

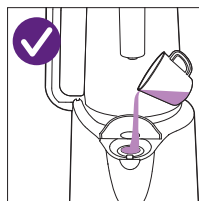

- Дастгоҳро ҳар 4 ҳафта тоза кунед.

Пеш аз истифодаи якум

- 1 Ҳама маводи бастабандиро аз дастгоҳ ҷудо кунед.
- 2 Ҳама қисмҳоро, ба истиснои воҳиди муҳаррик тоза кунед (ниг. ба боби «Тозакунӣ ва нигоҳдорӣ»).

Истифодаи дастгоҳ

Ҳамеша боварӣ ҳосил кунед, ки сарпӯш пас аз буғдиҳӣ пеш аз хорич ва илова кардани қисмҳои таркибӣ агар лозим бошад, барои омехта хунук шудааст. Аз ҳадди ниҳони дар зарф нишондодашуда зиёд накунад.

Пеш аз пур кардани зарфи об онро ҳолӣ кунед, то раванди нави буғдиҳиро оғоз кунед.

Ҳамеша боварӣ ҳосил кунед, ки ғангоми оғози буғкунӣ канори болои воҳиди теғҳои сабз бо хӯрок пӯшонида нашудааст.

Ин дастгоҳ барои буғ кардани қисмҳои таркибӣ тару тоза ва сипас омехта кардани онҳо барои хӯроки кӯдакон пешбинӣ шудааст. Барои мисолҳо ба китобчаи дастурҳо нигаред. Одатан шумо аввал қисмҳои таркибиро буғ карда, сипас омехта мекунед. Аммо, Шумо метавонед дастгоҳро танҳо барои буғпазӣ ё омехтан истифода баред. Вақте ки Шумо дастгоҳро танҳо барои омехтан истифода мебаред, бахшҳои «Пуркунии зарфи об» ва «Буғпазӣ» -ро нигаред ва танҳо дастурҳои дар бахши «Омехтан» бударо иҷро кунед. Пас аз омезиш, ҳеҷ гоҳ хӯроки омехтаро буғ накунад. Ҳеҷ гоҳ як гуруҳи маҳсулотро зиёда аз 20 дақиқа ё зиёда аз як маротиба буғ накунад.

Ин дастгоҳ барои:

- Об кардани ғизо аз ях
- Буғкунии ғизои яккардашуда
- Буғкунии ғизои аллакай омехташуда
- Ҳамон маҳсулотро зиёда аз 20 дақиқа буғ кунед
- Пухтани биринҷ ва макарон
- Аввал омехта кардани қисмҳои таркибӣ ва сипас буғ кардани онҳо
- Гарм кардани моеъҳо, масалан. шӯрбо ё об
- Дар давоми якчанд соат хӯрокро гарм нигоҳ доштан
- Хӯрокро аз нав гарм кардан пешбинӣ НАШУДААСТ

Пур кардани зарфи об

1 Косаи ченкуниро бо об то сатҳи зарури пур кунед.

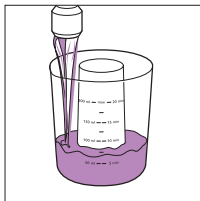

Косаи ченкунӣ бо миллилитрҳо ва вақти мувофиқи буғпазиро дар дақиқаҳо нишон медиҳад. Барои миқдори тавсияшудаи он дастурҳо ба китобчаи алоҳидаи дастурҳо нигаред.

2 Обро ба сӯрохи пуркунӣ бирезед ва сарпӯшро пӯшед.



Шарҳ: Дар зарфи об ҳеҷ гоҳ ба чуз об чизи дигаре нагузоред.

Буғи пухтан

Агар баъзе сабзавот ва меваҳо нарм пухта шаванд, онҳо барои кӯдаконе, ки ба хӯрдани ғизои саҳт шурӯъ мекунанд, комиланд. Буғпазӣ роҳи солимтарини тайёр кардани ғизо аст, зеро ғизо миқдори зиёди витаминҳо ва дигар маводи ғизоии солимро нигоҳ медорад.

Шарҳ: Шумо метавонед дастурҳо ва вақтҳои пухтани барои ғизои заруриро дар китобчаи алоҳидаи дастурҳо пайдо кунед. Дар хотир доред, ки дастур ба синну соли кӯдак вобаста аст.

Шарҳ: Маҳсулоти яхкардашударо буғ накунад, зеро дастгоҳ наметавонад ғизои яхшударо то ҳарорати барои буғпазӣ зарури гарм кунад. Ҳамеша маҳсулоти саҳти яхшударо пеш аз буғ кардан дар дастгоҳ гарм кунед. Оби зиёдатиرو аз қисмҳои таркибии яхкардашуда пеш аз ба кӯза андохтан хориҷ кунед.

1 Воҳиди теғро ба дастаки воҳиди теғ дар кӯза гузоред.

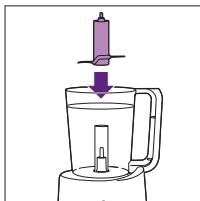

2 Маҳсулотҳои сахтро пеш аз гузоштан ба кӯза ба қисмҳои хурд (мукааб на бештар аз 2–3 см) буред.

Шарҳ: Дар як вақт миқдори зиёди қисмҳои таркибии сахтро коркард накунед. Ба ҷои ин қисмҳои таркибиро дар як силсила бо партияҳои хурд коркард кунед.

3 Маҳсулотро дар кӯза гузоред.

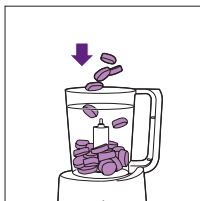

Шарҳ: Аз нӯги болоии воҳиди теғи сабз зиёд накунед.

Шарҳ: Ҳеҷ гоҳ об ё ягон моеъи дигарро ба кӯза нарезед, то ба дастгоҳ осеб нарасонад.

4 Клапанро дар сарпӯш гузоред.

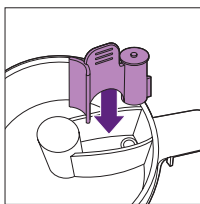

Шарҳ: Боварӣ ҳосил кунед, ки клапан дуруст ҷойгир карда шудааст.

5 Элакро ба сарпӯши кӯза гузоред («пахш»).

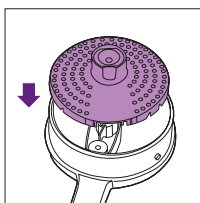

6 Сарпӯшро ба кӯза гузоред ва онро аз рӯи ақрабаки соат тоб диҳед, то мустаҳкам кунед. Баромадҳои хурд дар сарпӯш бояд ба чуқуриҳои кӯза ғеҷонда шаванд. Боварӣ ҳосил кунед, ки баромади калони сарпӯш маҳз дар болои дастаки кӯза ҷойгир карда шудааст.

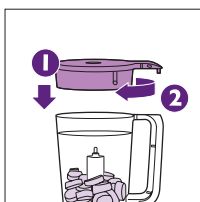

- 7** Кӯзаро чаппа ба воҳиди муҳаррик ҷойгир кунед, яъне бо сарпӯшаш ба поён. Боварӣ ҳосил кунед, ки дастак дар тарафи рост ҷойгир аст ва он дуруст васл шудааст.

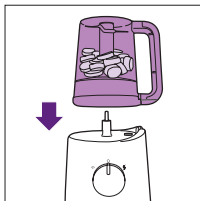

Шарҳ: Агар зарф ва дастак дар ҳолати дуруст набошанд, дастгоҳ буғдиҳиро оғоз намекунад.

- 8** Тугмаи идоракуниро ба ҳолати буғпазӣ тоб диҳед.

↳ Чароғи буғпазӣ норанҷӣ фурузон мекунад, то нишон диҳад, ки дастгоҳ дар буғпазӣ аст.

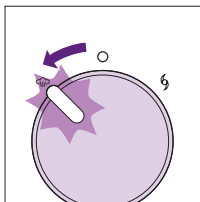

Буғи гарм ё оби гарм метавонад ангуштони шуморо сӯзонад. Даст нарасонед ва ҳеч гоҳ нагузored, ки кӯдакон ба қисмҳои гарм ва буғ даст расонанд, зеро ин метавонад боиси сӯхтан гардад.



- ↳ Вақти буғпазӣ аз миқдори обе, ки Шумо дар зарфи об гузоштаед, вобаста аст. Ба ҷадвал дар боби «Маҳсулот ва вақти буғпазӣ» ва китобчаи дастурҳо нигаред.
- ↳ Вақте ки раванди буғдиҳӣ ба охир мерасад, дастгоҳ садои баланд мебарорад ва чароғи буғ хомӯш мешавад.

- 9** Тугмаи идоракуниро ба ҳолати хомӯш гузоред. 2 дақиқа мунтазир бошед, то аз баромади буғ дигар буғ набарояд, то аз буғи гарм насӯзед.

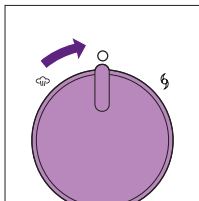

Шарҳ: Агар Шумо хоҳед, ки гурӯҳи дигари маҳсулотро буғ кунед, бигзоред, ки дастгоҳ 10 дақиқа сард шавад, пеш аз он ки дубора буғ карданро оғоз кунед.

- 10** Агар Шумо хоҳед, ки ба омехта кардани ғизои буғшуда идома диҳед, дастурҳои бахши «Омехтан пас аз буғпазӣ»-и зеринро иҷро кунед.
- 11** Дар шароити муқаррарӣ, пас аз буғпазӣ об дар зарфи об наместонад. Бо вучуди ин, дар баъзе ҳолатҳо (масалан, дар сурати чамъ шудани ғаш дар дохили зарфи об, қатъ шудани раванди буғпазӣ ё истифодаи ғайримақсаднок) метавонад дар зарфи об каме об боқӣ монад. Дар ин ҳолат пас аз истифода зарфи обро пурра ҳолӣ кунед, то аз афзоиши бактерияҳо пешгири кунед. Барои тоза кардани зарфи об, ба боби «Тозакунӣ ва нигоҳдорӣ» нигаред.

Пас аз буғкунӣ омехта кардан

- 1** Дасти кӯзаро гиред ва кӯзаро аз воҳиди муҳаррик бардоред. Кӯзаро тоб дода ҷунбонед, то ғизо ба воҳиди теғ афтад.

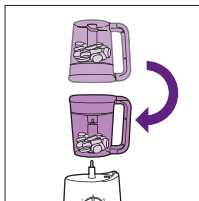

Танҳо дасти кӯзаро даст расед. Сарпӯш, поён ва сатҳи берунии кӯза гарм аст.

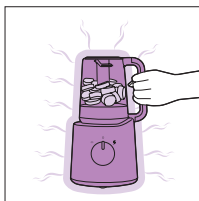

2 Агар лозим бошад, сарпӯшро хориҷ кунед ва маҳсулотҳои иловагириро барои омехта кардан илова кунед (масалан об ё равшан).

Ҳамеша боварӣ ҳосил кунед, ки сарпӯши кӯза ва сарпӯши зарфи об пас аз бӯғ кардан сард шудаанд, то онҳоро кушоед, то ба кӯза маҳсулоти бештар илова кунед ё оби боқимондари аз зарфи об хориҷ кунед.

Агар Шумо моеъҳоро дар кӯза ҷойгир кардед, ҳеҷ гоҳ кӯзаро дар ҳолати бӯғпазӣ нагузоред.

3 Кӯзаро ба воҳиди муҳаррик рост гузоред, яъне бо сарпӯшаш боло. Боварӣ ҳосил кунед, ки дастак дар тарафи рост ва дар байни ду қатори минтақаи қулф ҷойгир шудааст.

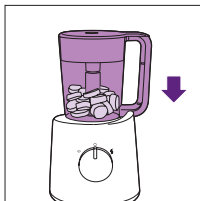

4 Тугмаи идоракуниро ба ҳолати омехтан тоб диҳед. То он даме, ки ғизо пурра омехта шавад, тугмаро дар ин ҳолат нигоҳ доред.

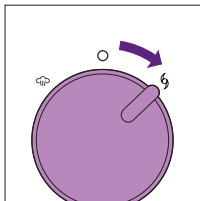

30 сония вақт барои функцияи омехтакуни ҳамчун муҳофизат аз гармшавии аз ҳад зиёд мавҷуд аст. Агар шумо пас аз 30 сония омехта карданро ба охир нарасонед, дастгоҳ хомӯш мешавад ва ду маротиба ҳамчун огоҳӣ садо медиҳад. Пас аз 30 сония хунук шудан, дастгоҳ як маротиба садо медиҳад ва шумо метавонед дубора омехта кунед.

Шарҳ: Агар қисмҳои таркибӣ ба девори кӯза часпанд, дастгоҳро хомӯш кунед ва бо спатула тоза кунед ё каме моеъ илова кунед.

Шарҳ: Боварӣ ҳосил кунед, ки ғизои кӯдакони омехташуда пеш аз он ки ба он шарӯъ кунад, ғафсии дуруст дорад (масалан, ягон саҳтӣ нест).

Шарҳ: Агар ғизои кӯдак ҳанӯз хеле саҳт бошад, каме моеъ (масалан, об) илова кунед, то он даме, ки ғизои кӯдак нарм ва ҳамвор шавад.

5 Вақте ки Шумо омехтанро анҷом додед, танҳо тугмаи идоракуниро озод кунед.

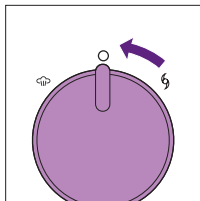

↳ Тугма ба таври худкор ба ҳолати хомӯш бармегардад.

6 Дастгоҳро аз барқ ҷудо кунед.

7 Воҳиди теғро ҷудо кунед. Ҳангоми хорич кардани воҳиди теғро эҳтиёт шавед, зеро он метавонад гарм бошад. Хӯроки омехтаро аз кӯза хорич кунед. Агар лозим бошад, аз спатулаи дар дастгоҳ мавҷудбуда истифода баред.

Боварӣ ҳосил кунед, ки ғизои кӯдак дар ҳарорати бехатар барои кӯдаки Шумо бошад.

8 Дар шароити муқаррарӣ, пас аз буғпазӣ об дар зарфи об наметавонад. Бо вуҷуди ин, дар баъзе ҳолатҳо (масалан, дар сурати чамъ шудани ғаш дар дохили зарфи об, қатъ шудани раванди буғпазӣ ё истифодаи ғайримаксаднок) метавонад дар зарфи об каме об боқӣ монад. Дар ин ҳолат пас аз истифода зарфи обро пурра холӣ кунед, то аз афзоиши бактерияҳо пешگیری кунед. Барои тоза кардани зарфи об, ба боби «Тозакунӣ ва нигоҳдорӣ» нигаред.

Омехта кардан бе буғкунӣ

Дастгоҳ барои инҳо пешбинӣ шудааст:

- пюре кардани маҳсулоти буғпазӣ барои ғизои кӯдакон
- омехта кардани моеъҳо ва меваҳо барои нӯшокиҳои кӯдакон

Таҷҳизот барои буридани қисмҳои таркибии саҳт ба монанди мукаабҳои ях ва мукаабҳои шакар пешбинӣ нашудааст.

Агар Шумо моеъҳоро ба кӯза резед, ҳеҷ гоҳ кӯзаро дар ҳолати буғпазӣ нагузоред.

Шарҳ: Ҳангоми омехта кардани моеъҳо, боварӣ ҳосил кунед, ки кӯзаро аз ҳадди нишондодди ниҳой дар зарф пур намекунед.

Шарҳ: Ҳеҷ гоҳ ғизои кӯдакро пас аз омехта кардан буғпазӣ накунад.

1 Воҳиди теғро ба дастаки воҳиди теғ дар кӯза гузоред.

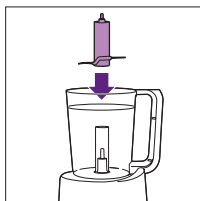

2 Маҳсулотҳои сахтро пеш аз гузоштан ба кӯза ба қисмҳои хурд (мукааб на бештар аз 2–3 см) буред.

Маслиҳат: Дар як вақт миқдори зиёди қисмҳои таркибии сахтро коркард накунед. Ба ҷои ин қисмҳои таркибиро дар як силсила бо партияҳои хурд коркард кунед.

3 Маҳсулотро дар кӯза гузоред.

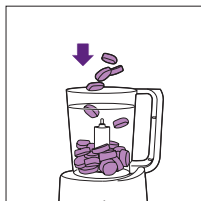

Шарҳ: Аз нӯги болоии воҳиди теғи сабз зиёд накунед.

4 Клапано дар сарпӯш гузоред.

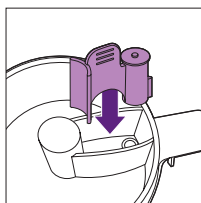

Шарҳ: Боварӣ ҳосил кунед, ки клапан дуруст ҷойгир карда шудааст.

5 Элакро ба сарпӯши кӯза гузоред («пахш»).

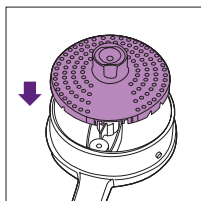

6 Сарпӯшро ба кӯза гузоред ва онро аз рӯи ақрабаки соат тоб диҳед, то мустақкам кунед. Баромадҳои хурд дар сарпӯш бояд ба чуқуриҳои кӯза ғеҷонда шаванд. Боварӣ ҳосил кунед, ки баромади калони сарпӯш маҳз дар болои дастаки кӯза ҷойгир карда шудааст.

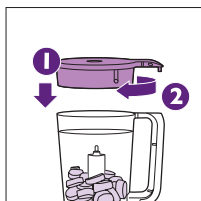

- 7** Кӯзаро ба воҳиди муҳаррик рост гузored, яъне бо сарпӯшаш боло. Боварӣ ҳосил кунед, ки дастак дар тарафи рост ва дар байни ду қатори минтақаи қулф ҷойгир шудааст.

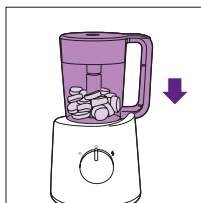

- 8** Тугмаи идоракуниро ба ҳолати омехтан гузored. Тугмаро дар ин ҳолат нигоҳ доред, то даме ки ғизо омехта шавад махсус.

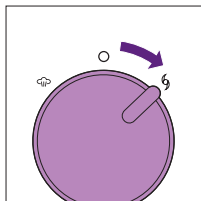

30 сония вақт барои функцияи омехтакуни ҷамчун муҳофизат аз гармшавии аз ҳад зиёд мавҷуд аст. Агар шумо пас аз 30 сония омехта карданро ба охир нарасонед, дастгоҳ хомӯш мешавад ва ду маротиба ҷамчун огоҳӣ садо медиҳад. Пас аз 30 сония хунук шудан, дастгоҳ як маротиба садо медиҳад ва шумо метавонед дубора омехта кунед.

Шарҳ: Агар қисмҳои таркибӣ ба девори кӯза часпанд, дастгоҳро хомӯш кунед ва бо спатула тоза кунед ё каме моеъ илова кунед. Нишондиҳандаи ҳадди ниҳоии кӯзаро зиёд накунад.

Шарҳ: Боварӣ ҳосил кунед, ки ғизои кӯдакони омехташуда пеш аз он ки ба он шуруъ кунад, ғафсии дуруст дорад (масалан, ягон саҳтӣ нест).

Шарҳ: Агар ғизои кӯдак ҳанӯз хеле саҳт бошад, каме моеъ (масалан, об) илова кунед, то он даме, ки ғизои кӯдак нарм ва ҷамвор шавад. Нишондиҳандаи ҳадди ниҳоии кӯзаро зиёд накунад.

Шарҳ: Ҳеҷ гоҳ хӯрокро пас аз омехта кардан ба бугпазӣ накунад.

- 9** Вақте ки Шумо омехтанро анҷом додед, танҳо тугмаи идоракуниро озод кунед.

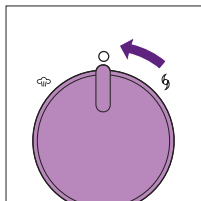

↳ Тугма ба таври худкор ба ҳолати хомӯш бармегардад.

- 10** Дастгоҳро аз барқ ҷудо кунед.

11 Воҳиди теғро чудо кунед. Ҳангоми хориҷ кардани воҳиди теғро эҳтиёт шавед, зеро он метавонад гарм бошад. Хӯроки омехтаро аз кӯза хориҷ кунед. Агар лозим бошад, аз спатулаи дар дастгоҳ мавҷудбуда истифода баред.

Боварӣ ҳосил кунед, ки ғизои кӯдак дар ҳарорати бехатар барои кӯдаки Шумо бошад.

Маҳсулот ва вақти бугпазӣ

Намуди ғизо	Маҳсулот	Вақти тахминии бугпазӣ*
Мева	Себ	5 дақ
	Афлесун	10 дақ
	Шафтолу	10 дақ
	Нок	5 дақ
	Ананас	15 дақ
	Олуболу	10 дақ
Сабзавот	Сарсабил ё морчӯба	10 дақ
	Брокколи	20 дақ
	Сабзӣ	15 дақ
	Гулкарам	15 дақ
	Карафс	15 дақ
	Кадуи сабз	15 дақ
	Розиёна	15 дақ
	Лӯбиё	20 дақ
	Гандано	15 дақ
	Пиёз	15 дақ
	Нахӯд	20 дақ
	Қаламфур	15 дақ
	Картошка	20 дақ
	Каду	15 дақ
	Исфаноҷ	15 дақ
	Харшалғам	15 дақ
Картошкаи ширин	15 дақ	
Помидор	15 дақ	

Намуди ғизо	Маҳсулот	Вақти тахминии буғпазӣ*
Гӯшт	Мурғ, гӯшти гов, барра, хук ва ғайра.	20 дақ
Моҳӣ	Салмӯн, камбала, треска, гулмоҳӣ ва ғайра.	15 дақ

* Ҳама хӯрокҳо бояд дар мукаабҳои хурд, на бештар аз 2–3 см бурида шаванд.

Шарҳ: Дар косаи ченақдор бо миллилитрҳо ва вақти мувофиқи буғпазӣ бо дақиқаҳо нишон дода мешавад (50 ml = 5 дақ, 100 ml = 10 дақ, 150 ml = 15 дақ, 200 ml = 20 дақ).

Тозакунӣ ва нигоҳдорӣ

Ҳамеша баъди ҳар истифода, дастгоҳро тоза кунед.

Ҳеҷ гоҳ муҳаррикро ба об нагузоред.

Ҳеҷ гоҳ дар дастгоҳ маҳлулҳои шустагарӣ ё стерилизатсияи кимиёвиро истифода набаред.

Барои тоза кардани дастгоҳ ҳеҷ гоҳ матои хашмгин, абразивӣ ё моеъҳои агрессивӣ, аз қабилҳои бензин, атсетон ё машруботро истифода набаред.

1 Таҷизотро аз сими барқ ҷудо кунед ва кӯзаро аз воҳиди муҳаррик ҷудо кунед.

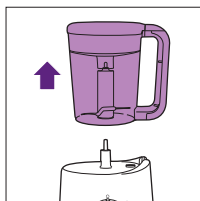

2 Сарпӯшро аз кӯза бардоред ва сарпӯшро чаппа кунед.

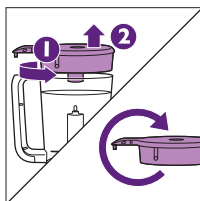

3 Элак ва клапанро аз сарпӯш ҷудо кунед.

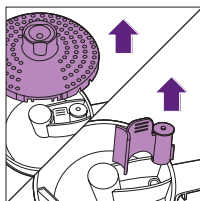

- 4** Клапанро дар оби гарм бо каме моеъи шустушӯй тоза кунед ва дар зери оби раван шӯед.
- 5** Воҳиди теғро аз кӯза чудо кунед.

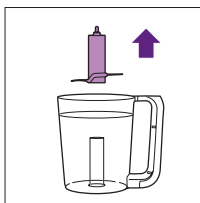

- 6** Воҳиди теғро дар зери оби раван Ҷавран пас аз истифода тоза кунед. Боварӣ ҳосил кунед, ки Шумо инчунин дохили найчаи воҳиди теғро шустаед.

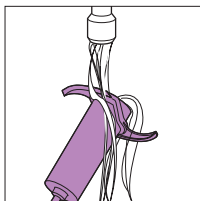

Бо воҳиди теғ бодикқат муносибат кунед. Нӯғҳои бурида хеле тезанд.

Шарҳ: Агар шумо хоҳед, ки воҳиди теғро дақиқтар тоза кунед, шумо метавонед онро пас аз шустан дар мошини зарфшӯй ҷойгир кунед.

- 7** Қисмҳои бо ашё алоқадортаро дар оби гарм бо каме моеъи шустушӯй Ҷавран пас аз истифода тоза кунед.

Шарҳ: Ҷама қисмҳоро, ба истиснои воҳиди муҳаррик, метавонед дар мошини зарфшӯй тоза кунед.

- 8** Агар лозим бошад, муҳаррикро бо матои тар тоза кунед.

- 9** Санҷед, ки оё қисмҳои ғизо ба зарфи об ворид нашудаанд. Шумо метавонед ин корро бо азназаргузаронӣ фаҳмед, агар ба сӯрохии пуркунӣ нигоҳ кунед, мебинед, ки оё дар он зарраҳои ғизоӣ вучуд доранд ё тафтиш кунед, ки ранги об ғайриоддӣ аст ва бӯй дорад, агар зарфи об бӯи ногувор ё сӯхтаро ба вучуд орад.

Агар ин тавр бошад, зарфи обро тоза кунед (ниг. ба бахши «Тозакунии зарфи об» боби мазкур).

- 10** Сарпӯши сӯрохи пуркунандаро кушода гузоред, то афзоиши бактерияҳо пешгирӣ карда шавад.

Тоза кардани зарфи об аз карахш

Агар зарраҳои ғизо ба зарфи об ворид шаванд, онҳо метавонанд ҳангоми равандҳои навбати бугпазӣ ба элементи гармидиҳии зарфи об часпанд. Ин зарраҳоро бо шустани зарфи об нест намешаванд.

Илова бар ин, шумо бояд дастгоҳро дар ҳар чор ҳафта як бор аз карахш тоза кунед, то он 100% самаранок кор кунад. Барои кам кардани ҷамъшавии карахш, истифодаи оби пешаки ҷӯшонидашуда ё филтршуда дар дастгоҳ муфид аст.

Барои тоза кардани зарраҳои ғизо дар доҳили зарфи об ва тоза кардани ғаши дастгоҳ, дастурҳои дар поён овардашуда оид ба тоза кардани ғашҳо иҷро кунед.

1 Боварӣ ҳосил кунед, ки дастгоҳ хомӯш аст.

2 Ба 150 ml об 50 ml сиркои сафед (8% турши сирко) илова кунед.

Шарҳ: Шумо инчунин метавонед ғаштозакуниро дар асоси кислотаи лиму гузаронед. Дигар намуди маҳлулҳои тозакунанда аз карахшро истифода набаред.

3 Зарфи обро бо маҳлули сирко (ё турши лиму) ва об пур кунед.

4 Сарпӯши баромади пуркуниро пӯшед.

5 Кӯзаи холиро (бе ягон хӯрок дар доҳили он), ки бо воҳиди теғ ва сарпӯш пурра васл карда шудааст, ба воҳиди муҳаррик дар ҳолати буғпазӣ (яъне бо сарпӯш ба поён нигаронида) ҷойгир кунед.

6 Тугмаи идоракуниро ба ҳолати буғпазӣ тоб диҳед.

↳ Чароғи буғпазӣ норанҷӣ фурузон мекунад, то нишон диҳад, ки дастгоҳ дар буғпазӣ аст.

7 Пас аз 5–6 дақиқаи буғпазӣ дастгоҳро хомӯш карда, аз сими барқӣ ҷудо кунед.

8 Маҳлули истифодашудаи сирко (8% турши сирко) ва обро аз зарфи об резед.

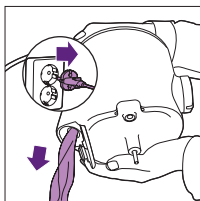

9 Якчанд маротиба зарфи об ва кӯзаро оби тоза бодикқат шӯед.

10 Зарфро бо 200 ml об пур кунед ва бигзоред, ки пеш аз истифодаи дубора бо ғизо дастгоҳ раванди буғпазиро дар зарфи холӣ 20 дақиқа анҷом диҳад.

11 Сарпӯши сӯроҳи пуркунандаро кушода гузоред, то афзоиши бактерияҳо пешгирӣ карда шавад.

Истифодаи дубора

- Ин рамз маънои онро дорад, ки маҳсулоти электрикӣ бояд дар якҷоягӣ бо партовҳои оддии хонагӣ ҷойгир карда нашаванд.
- Қоидаҳои кишвари худро барои алоҳида ҷамъ кардани маҳсулоти электрикӣ риоя намоед.



Захира

- 1 Пеш аз нигоҳ доштани дастгоҳ зарфи обро холӣ кунед.

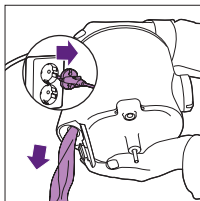

- 2 Пеш аз нигоҳ доштани дастгоҳ, боварӣ ҳосил кунед, ки ҳамаи қисмҳо тоза ва хушк мебошанд (ниг. боби «Тозакунӣ ва нигоҳдорӣ»).
- 3 Дастгоҳро бо воҳиди теғ дар кӯза нигоҳ доред, то осеб надихад.
- 4 Сарпӯшро ба кӯза нагузоред ва сарпӯши сӯрохи баромадро кушода бимонед, то афзоиши бактерияҳо пешгирӣ карда шавад.

Дастгирӣ

Барои маълумоти дастгирӣ оид ба ҳамаи маҳсулот, монанди саволҳои роиҷ, лутфан ба сомонаи www.philips.com/support ворид шавед.

Мушаххасоти техникӣ

- Шиддат/тавоноӣ: ба лавҳаи навъӣ дар поёни дастгоҳ нигаред.
- Ҳаҷми ниҳони зарфи об: 200 ml.
- Ҳаҷми ниҳони кӯза, моеъҳо: 450 ml.
- Муҳофизат: системаи гармидихии бо ҳарорат идорашаванда ва қулфи бехатарӣ.

Ҷустуҷӯ ва ислоҳи нуқсонҳо

Ин боб мушкилоти маъмултаринеро, ки шумо бо дастгоҳ дучор меед, ҷамъбаст мекунад. Агар Шумо бо маълумоти зерин мушкилотро ҳал карда натавонед, боздид кунед ба барои гирифтани рӯйхати саволҳои зуд-зуд пурсидашуда ё ба www.philips.com/support Маркази нигоҳубини истеъмолкунандагон дар давлати худ муроҷиат кунед.

Мушкилот	Сабаби эҳтимолӣ	Роҳи ҳал
Дастгоҳ кор намекунад.	Дастгоҳ бо қулфи бехатарӣ мӯҳтаҷ аст. Агар қисмҳо ба воҳиди муҳаррик дуруст васл карда нашуда бошанд, дастгоҳ кор намекунад.	Ҳама қисмҳоро дуруст васл кунед. Ба боби «Истифодаи дастгоҳ» нигаред.
Чароғи буғпазӣ фурузон намешавад.	Дастгоҳ ба найчаи барқ пайваст карда нашудааст. Кӯза дар болои воҳиди муҳаррик дуруст гузошта нашудааст.	Васлакро ба найчаи барқии деворӣ гузоред. Кӯзаро ба воҳиди муҳаррик дуруст ҷойгир кунед.
	Шумо мехоҳед, раванди дуҷумлаи буғпазиро яқбор пас аз анҷоми кори он оғоз кунед.	Дастгоҳро хомӯш кунед ва бигзоред, ки он якчанд дақиқа хунук шавад, пеш аз он ки раванди дуҷумлаи буғпазиро оғоз кунед.
Маҳсулот пурра гарм карда намешаванд.	Мукаабҳои ғизо дар кӯза хеле калонанд, дар кӯза ғизои аз ҳад зиёд мавҷуд аст ё Шумо хӯрокро ба қадри кофӣ буғпазӣ накардед.	Хӯрокро ба қисмҳои хурдтар (2–3 см) буред, миқдори ғизои дар кӯза кам кунед ё вақти бештари буғпазиро интиҳоб кунед (ниҳой 20 дақиқа). Китобчаи дастурҳо ва/ё ҷадвалро дар боби «Маҳсулот ва вақти буғпазӣ» тафтиш кунед, то боварӣ ҳосил кунед, ки вақти дурусти буғпазиро барои маҳсулотҳое, ки мехоҳед буғ кунед ё дастуреро, ки тайёр кардан мехоҳед, интиҳоб кунед.
Дастгоҳ буғпазӣ намекунад.	Шумо ба дастгоҳ об нагузоштед.	Дастгоҳро хомӯш кунед ва ба дастгоҳ ба миқдори зарурӣ об гузоред.

Мушкилот	Сабаби эҳтимолий	Роҳи ҳал
	Шумо кӯзаро ба воҳиди муҳаррик дар ҳолати дуруст нагузоштед.	Кӯзаро ба болои дастгоҳ дар ҳолати дуруст ҷойгир кунед (ниг. ба баҳши «Буғпазӣ» дар боби «Истифодаи дастгоҳ»).
Буғпазӣ хеле бисёр тӯл мекашад ё вазифаи буғпазӣ тамоман қор намекунад.	Дар зарфи об ғашӣ аз ҳад зиёд мавҷуд аст.	Зарфи обро аз ғаш тоза кунед. Ба боби «Тозакунӣ ва нигоҳдорӣ», ба баҳши «Ғаштозакунӣ» нигаред.
Аз баромади пурқунӣ буғ мебарояд.	Сарпӯши сӯроҳи баромади пурқунӣ дуруст маҳкам нашудааст.	Сарпӯши баромади пурқуниро дуруст пӯшед («пахш»).
	Баромади буғи воҳиди муҳаррик бо ғизо ё ғаш баста мешавад.	Сӯроҳии баромади буғро бо ашёи тез тоза кунед зичиро вайрон накарда ва дар оянда дастурҳои тоза кардани ғашро риоя кунед. Ба боби «Тозакунӣ ва нигоҳдорӣ», ба баҳши «Ғаштозакунӣ» нигаред.
	Сӯроҳи буғбарорӣ дар сарпӯш баста шуд.	Клапанро ҷудо кунед ва сӯроҳи буғбарориро дар сарпӯш дуруст тоза кунед.
Пас аз ба охир расидани раванди буғпазӣ, ҷароғи буғпазӣ дубора фурӯзон мешавад. Пас аз чанд вақт дастгоҳ боз садо медиҳад.	Шумо тасодуфан кӯзаро аз дастгоҳ зиёда аз 10 дақиқа бидуни хомӯш кардани дастгоҳ ҷудо кардед.	Дастгоҳро дар давоми 10 дақиқа пас аз анҷоми раванди буғпазӣ хомӯш кунед ва сипас хӯрокро омехта кунед ё аз кӯза хориҷ кунед.
Воҳиди теғ ё воҳиди муҳаррик баста шудааст.	Дар кӯза ғизо аз ҳад зиёд аст.	Дастгоҳро хомӯш кунед ва миқдори камро қорқард кунед. Кӯзаро аз қисми болои воҳиди теғи сабз пур накунад.
Муҳаррик дар давоми якчанд маротибаи аввали истифода бӯи нохуш мебарорад.	Ин муқаррарӣ аст.	Агар дастгоҳ пас аз чанд маротиба истифода бурдани Шумо ин бӯиро давом диҳад, тафтиш кунед, ки миқдор ва вақти қорқард дуруст аст ё не. Ба боби «Маҳсулот ва вақти буғпазӣ» нигаред.

Мушкилот	Сабаби эҳтимоли	Роҳи ҳал
Дастгоҳ пас аз чанд маротиба истифода бурдан бӯи нохушро идома медиҳад.	Шумо дар кӯза ғизои аз ҳад зиёд мегузored ё ба дастгоҳ хеле бисёр омехта мекунед.	Миқдори камтарро коркард кунед ва нагузored, ки дастгоҳ дар як вақт зиёда аз 30 сония омехта кунад.
Дастгоҳ садои зиёд мебарорад, бӯи нохуш мебарорад, ҳангоми даст расидан гармӣ ҳис мешавад, дуд мебарорад ва ғайра.	Дар кӯза ғизо аз ҳад зиёд аст.	Дастгоҳро хомӯш кунед ва миқдори камро коркард кунед.
	Шумо иҷозат медиҳед, ки дастгоҳ хеле тӯлонӣ бидуни таваққуф кор кунад.	Нагузored, ки дастгоҳ дар як вақт зиёда аз 30 сония омехта кунад.
Сарпӯши кӯза мечакад.	Шумо сарпӯши кӯзаро дуруст васл накардаед.	Сарпӯши кӯзаро дуруст васл кунед. Ба боби «Истифодаи дастгоҳ» нигаред.
	Дар кӯза ғизо аз ҳад зиёд аст.	Дастгоҳро хомӯш кунед ва миқдори камро коркард кунед.
Дар баромади пуркунӣ ва/ё дар зарф, элак ва сарпӯш доғҳои сафед мавҷуданд.	Дар ин қисмҳо ғаш чамъ шудааст.	Ин муқаррарӣ аст. Ғашро давра ба давра тоза кунед. Ба боби «Тозакунӣ ва нигоҳдорӣ», ба бахши «Ғаштозакунӣ» нигаред.

Мушкилот	Сабаби эҳтимолий	Роҳи ҳал
Дастгоҳ ҳангоми омехтан садои зиёд ба вучуд меорад.	Элак ба сарпӯши кӯза маҳкам нашудааст.	Боварӣ ҳосил кунед, ки элак ба сарпӯши кӯза васл шудааст.
Оби зарфи об, ҳангоми аз зарфи об рехтан ё ҳангоми буғ кардан дар кӯза ранги дигар дорад ё оби зарфи об бӯи нохуш дорад.	Зарраҳои ғизо ҳангоми истифода ба зарфи об ворид шудаанд.	Зарфи обро мувофиқи дастурҳои боби «Тозакунӣ ва нигоҳдорӣ», баҳши «Тозакунӣ зарфи об» тоза кунед. Дастгоҳро қатъиян мувофиқи дастурҳо истифода баред. Боварӣ ҳосил кунед, ки зарфи обро бо об (ниҳой 200 ml) барзиёд пур накунад ва кӯзаро бо ғизо аз ҳад зиёд пур накунад (кӯзаро аз нӯги болоии воҳиди теғи сабз пур накунад). Ҳамон як маҳсулотро зиёда аз 20 дақиқа буғ накунад ва обро барои буғ кардан мустақиман дар кӯза нагузored. Инчунин боварӣ ҳосил кунед, ки клапан дар сарпӯш ҷойгир аст.
Аз зарфи об бӯи ғизои бирён ё сӯхта мебарояд	Зарраҳои ғизо ҳангоми истифода ба зарфи об ворид шуда, ба элементи гармидиҳӣ часпиданд.	Зарфи обро мувофиқи дастурҳои боби «Тозакунӣ ва нигоҳдорӣ», баҳши «Тозакунӣ зарфи об» тоза кунед. Дастгоҳро қатъиян мувофиқи дастурҳо истифода баред. Боварӣ ҳосил кунед, ки зарфи обро бо об (ниҳой 200 ml) барзиёд пур накунад ва кӯзаро бо ғизо аз ҳад зиёд пур накунад (кӯзаро аз нӯги болоии воҳиди теғи сабз пур накунад). Ҳамон як маҳсулотро зиёда аз 20 дақиқа буғ накунад ва обро барои буғ кардан мустақиман дар кӯза нагузored. Инчунин боварӣ ҳосил кунед, ки клапан дар сарпӯш ҷойгир аст.
Дар ғизои кӯдакон доғҳои сиёҳ вучуд доранд ё оби кӯза ранги ғайриоддӣ дорад.	Зарраҳои ғизо ҳангоми истифода ба зарфи об ворид шуда, ба элементи гармидиҳӣ часпиданд. Ин боиси он мегардад, ки ҳангоми буғпазӣ пасмондаҳои ин зарраҳои ғизо ба кӯза ворид мешаванд.	Зарфи обро мувофиқи дастурҳои боби «Тозакунӣ ва нигоҳдорӣ», баҳши «Тозакунӣ зарфи об» тоза кунед. Дастгоҳро қатъиян мувофиқи дастурҳо истифода баред. Боварӣ ҳосил кунед, ки зарфи обро бо об (ниҳой 200 ml) барзиёд пур накунад ва кӯзаро бо ғизо аз ҳад зиёд пур накунад (кӯзаро аз нӯги болоии воҳиди теғи сабз пур накунад). Ҳамон як маҳсулотро зиёда аз 20 дақиқа буғ накунад ва обро барои буғ кардан мустақиман дар кӯза нагузored. Инчунин боварӣ ҳосил кунед, ки клапан дар сарпӯш ҷойгир аст.

Mazmuny

Möhüm.....	215
Tanyşdyryş.....	219
Umumy beýany.....	220
Bellemeli zatlar.....	221
Ilkinji gezek ulanmazdan öň.....	222
Enjamy ulanmak.....	222
Suw gabyny doldurmak.....	223
Buglamak.....	223
Bulaýyşdan soň blenderlemek.....	226
Buglamazdan blenderlemek.....	228
Ingredientler we buglaýyş wagtlary.....	231
Arassalamak we abatlamak.....	232
Suw gabyny arassalamak.....	233
Zibile zyňmak.....	234
Ammarda saklamak.....	234
Goldaw.....	235
Tehniki häsiýetnamalar.....	235
Näsazlyklary düzetmek.....	235

Möhüm

Enjamy ulanmazdan ozal şu ulanyjy gollanmasyny üns bilen okaň we geljekde gollanmak üçin ýygnap goýuň.

Howp

- Enjamyň hereketlendiriji bölümini suwa ýa-da başga islendik suwuklyga çümdürmäh ýa-da ony kranyň aşagynda ýuwmaň.

Duýduryş

- Enjamy toga dakmazdan ozal enjamyň üstünde görkezilen güýjenmäniň ýerli elektrik ulgamyndaky güýjenme bilen gabat gelýändigini barlaň.
- Elektrik dürtgüjine, elektrik kabeline ýa-da enjamyň özüne zeper ýeten bolsa, enjamy ulanmaň.
- Eger-de elektrik kabeline zeper ýeten bolsa, howpuň öňüni almak üçin onuň Philips, Philips ygtyýarly hyzmat ediş merkezi ýa-da şoňa meňzeş ygtyýarly şahslar tarapyndan çalşylmagyny üpjün etmelisiňiz.
- Enjamy onuň howpsuz görnüşde ulanylmagy boýunça gözegçilik edilýän we gözükdirijiler berlen bolsa, döräp biläýjek howplara düşünen halatynda fiziki, duýgurlyk ýa-da akyl başarjaňlyklary taýdan pes ýa-da tejribesi we habary bolmadyk hem adamlar ulanyp biler.
- Çagalar bu enjamy ulanmaly däl. Enjamy we onuň elektrik kabelini çagalaryň eli ýetmejek ýerde saklaň.
- Çagalar enjam bilen oýnamaly däl.
- Enjam toga dakylgy wagty we ony arassalaýan wagtyňyz pyçak toplumynyň kesgir gyalaryna degmäh. Kesgir gyalary iňňän ýiti bolýar.
- Pyçagy dykylp galsa, pyçak toplumyna dykylan azyk önümlerini aýyrmazdan ozal enjamyň elektrik dürtgüjini tokdan aýryň.

- Enjam buglaýan wagty örän gyzgyn bolýar we oňa degilse, ýanyklara sebäp bolup bilýär. Golçany diňe tutawajyndan tutmak arkaly ýokary galdyryň.
- Buglaýan wagtyňyz we gapagyny açanyňyzda golçadan çykýan gyzgyn bugdan ägä boluň.
- Gapagyny açanyňyzda suw gabynyň suw guýulýan agzyndan çykýan gyzgyn bugdan ägä boluň.
- Buglamak işi tamamlananda hereketlendiriji bölüminiň bug çykalgasyndan we golçadaky bug çykýan deşikden gyzgyn buguň çykmagy biraz wagt dowam edýär. Golçany hereketlendiriji bölüminden aýranyňyzda seresap boluň.
- Enjam nädogry ulanylsa, suw guýulýan agzyndan gyzgyn bug çykyp biler. Munuň öňüni almak ýa-da ony çözmek üçin “Näsazlyklary anyklamak we çözmek” bölümüne göz aýlaň.
- Enjamyň hiç haçan gözegçiliksiz işlemegine ýol bermäň.
- Hereketlendiriji bölümüni abatlamak ýa-da arassalamak maksady bilen dargatmaň. Ony bejertmek üçin ygtyýarly Philips tehniki hyzmat merkezine eltiň.

Seresap boluň

- Beýleki öndürijilerden alnan ýa-da Philips tarapyndan ýörite maslahat berilmeyän aksesuarlary ýa-da şaýlary hiç haçan ulanmaň. Şeýle aksesuarlary ýa-da şaýlary ulanan halatyňyzda size berlen kepilligiň güýji ýitýär.
- Enjamy işläp duran ýa-da henizem gyzgyn ojagyň ýa-da pejiň üstünde goýmaň.
- Enjamy arassalamazdan ozal ony elmydama tokdan aýryň we sowamagyna maý beriň.
- Golçany ýa-da enjamyň islendik başga bölegini hiç haçan mikrotolkunly peçde ulanmaň, sebäbi golçanyň sapynyň we pyçak toplumynyň metal bölekleri şeýle ulanmak üçin ýaramly däl.

- Golçany ýa-da enjamyň islendik başga bölegini hiç haçan sterilizatorda ýa-da mikrotolkunly peçde sterilizasiýa etmän, sebäbi golçanyň sapynyň we pyçak toplumynyň metal bölekleri şeýle ulanmak üçin ýaramly däl.
- Enjam diňe öý şertlerinde ulanylmaga niýetlenilýär. Eger-de enjam nädogry maksatlar üçin, professional ýa-da ýarym-professional maksatlar üçin ulanylan bolsa, şeýle-de ol şu ulanyjy gollanmasyndaky gözükdirijilere laýyklykda ulanylmadyk bolsa, kepilligiň güýji ýatyrylýar we Philips ýeten zeper üçin jogapkärçilik çekmekden ýüz öwürýär.
- Jüründige gyzgyn suwuklyk guýanyňyzda seresap boluň, sebäbi gyzgyn suwuklyk we bug çykyp, ýanyklara sebäp bolup biler.
- Azyk önümleriniň başga bir tapgyryny buglamazdan ozal enjamyň 10 minut sowamagyna maý beriň.
- Enjam buz bölekleri we gant ýaly gaty azyk önümlerini dogramaga niýetlenilmeýär.
- Enjamyň bir gezekde 30 sekuntadan köp blenderlemegine ýol bermäň. Eger garmak işi 30 sekuntda tamamlanmadyk bolsa, enjamy öçüriň we dowam etmezden ozal birnäçe sekunt garaşyň. Enjam gyzgyn bolsa, dowam etmezden ozal birnäçe minut garaşyň.
- Enjamy durnukly, kese we tekiz üstde ýerleşdiriň. Zeper ýetmeginiň önüni almak üçin şkaflar ýa-da başga närseler bilen arasynda ýeterlik boşlugyň bardygyna göz ýetiriň, sebäbi enjam işleýän wagty ondan gyzgyn bug çykýar.
- Enjam ýere gaçan bolsa ýa-da oňa islendik görnüşde zeper ýeten bolsa, ony ulanmaň. Ony bejertmek üçin ygtyýarly Philips tehniki hyzmat merkezine eltiň.
- Enjama zeper ýetmeginiň önüni almak üçin hiç haçan golçanyň içine buglamak üçin suw, başga suwuklyk ýa-da blenderden geçirilen azyk önümlerini guýmaň.

- Azyk önümlerini buglanyňyzda golçany çendenaşa doldurmaň. Ýaşyl pyçak toplumynyň üstüniň azyk önümleri bilen örtülmändigine göz ýetiriň.
- Suwuklyklary işläp taýýarlanyňyzda golçada görkezilen aňryçäk derejededen geçmäň (450 ml).
- Suw guýulýan agzyna ýa-da bug çykalgasyna hiç hili närseleri girizmäň.
- Buglamak funksiýasyny hiç haçan suwsuz ulanmaň.
- Suw gabyny çendenaşa doldyrmadygyňyza göz ýetiriň (aňryçäk 200 ml). Ölçege bulgurynda görkezilen aňryçäk derejededen geçmäň.
- Buglamak dowam edýärkä suw gabyna suw guýmaň, sebäbi onuň netijesinde enjamdan gyzgyn suw we bug çykyp biler.
- Buglanyňyzdan soň zerur halatda has köp azyk önümini işläp taýýarlamak maksady bilen üstüne goşmak üçin golçanyň gapagyny açmazdan ozal elmydama onuň sowandygyna göz ýetiriň.
- Enjamy taýmer ýaly daşarky geçirgiç enjamyna birikdirmäň ýa-da ulgam tarapyndan zygiderli açylýan we öçürilýän kontura birikdirmäň. Şeýle etmeklik gyzgynlyk sebäpli öçmegiň biygtyýar nol edilmeginiň sebäp bolup biljek howpunyň öňüni alýar.
- Çagaňyzy ýimitlendirmezden ozal elmydama ýimitiň temperaturasyny eliňiziň arkasy bilen barlaň.
- Bäbegiň ýimitiniň goýulygyny elmydama barlaň. Ýimitiň içinde gaty bölekleriň ýokdugyna göz ýetiriň.
- Buglamak işi tamamlananda (aňryçäk 20 minut) bäbegiň ýimitini gaýtadan buglamaň ýa-da gyzdyрмаň.
- Ýimiti golçadan çykarmak üçin diňe enjam bilen üpjün edilen çolpyny ulanyň.
- Enjamyň kesmegini zygiderli aýyrmak oňa zeper ýetmeginiň öňüni alýar.



- Kömekçi enjamlaryny çalşyrmazdan ýa-da ulanylýan wagty hereket edýän şaýlara golaýlamazdan ozal enjamy öçürüň hem-de ony tokdan aýryň.
- Ýiti pyçaklary bilen işläniňizde, golçany boşadanyňyzda we arassaçylyk işlerini geçirýän wagtyňyzda seresap boluň.
- Gözegçiliksiz galdyryljak bolsa, enjamy hemişe tokdan sogruň.
- Çagalar enjamda arassaçylyk we ulanyjy tarapyndan geçirilmäge degişli abatlaýyş işlerini geçirmeli däl.
- Galmagal derejesi: $L_c = 89 \text{ dB(A)}$.

Howpsuzlyk ulgamy

Enjamyň içine ornaşdyrylan howpsuzlyk gulpy bar. Enjam diňe haçan-da ähli bölekleri hereketlendiriji bölümine dogry gurnanyňyzda işleýär. Ähli bölekleri dogry gurnalan bolsa, ornaşdyrylan howpsuzlyk gulpy açylýar.

Enjam aşa gyzmaga garşy goraýjy enjam bilen hem enjamlaşdyrylan. Iki buglamak işiniň arasyndaky wagt juda gysga bolsa, blender funksiýasy juda uzak wagtlap ulanylsa ýa-da golçada çendenaşa köp azyk önümi bar bolsa, çendenaşa gyzmagy ýüze çykyp biler. Enjam ulanylýan wagty çendenaşa gyzmaklyga garşy goraýan funksiýa sebäpli öçse, dolandyryş nurbadyny 0 ýagdaýyna aýlaň we enjamyň birnäçe minutlap sowamagyna maý beriň. Şondan soň enjamy gaýtadan ulanyp bilersiňiz.

Elektromagnit meýdanlar (EMF)

Şu Philips enjamy elektromagnit meýdançalara sezewar bolmak boýunça ähli degişli standartlara we düzgünnamalara gabat gelýär.

Tanyşdyryş

Satyn almagyňyz bilen gutlaýarys we Philips Avent dünýäsine hoş geldiňiz! Philips Avent tarapyndan hödürüleniň goldawdan doly peýdalanmak üçin önümiňizi www.philips.com/welcome salgysynda bellige aldyryň. Bu birleşdirilen bug we blender, az mukdarda çaga iýmitini taýýarlamak üçin has amatlydyr. Birleşdirilen bug we blender ähli ene-atalara bir enjamda toplanan ýönekeý bug we blender funksiýasy bilen çagalary üçin täze naharlary taýýarlamakda goldaw berýär.

Umumy beýany

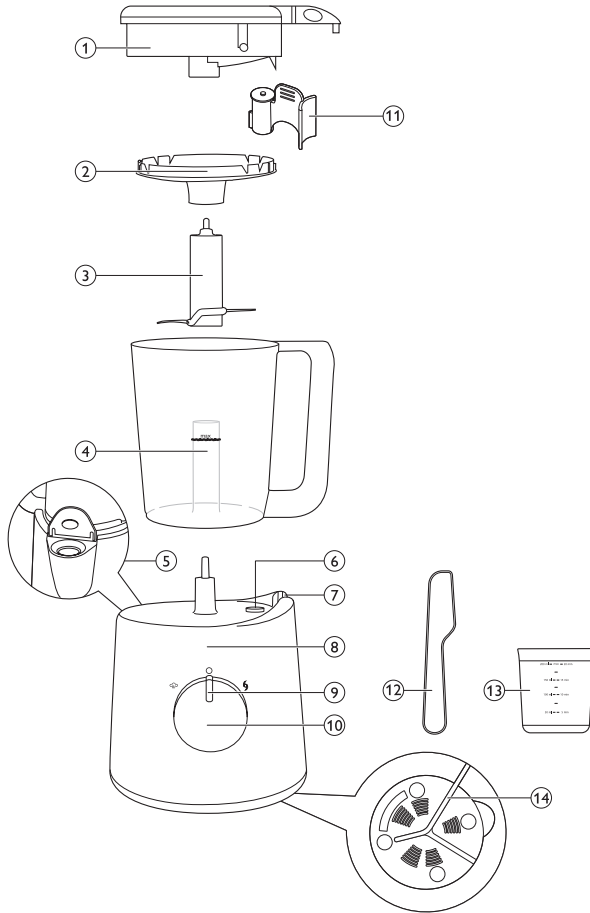

1	Bug çykaryş deşikli gapak	8	Hereketlendiriji bölümi
2	Elek	9	Bug çyrasy
3	Pyçak toplumy	10	Dolandyryş nurbady
4	Pyçak toplumy bilen blenderiň golçasý	11	Klapan
5	Suw gabyny dolduryjy deşik	12	Spatula
6	Motor bölümindäki bug çykary	13	Ölçeg bulgury
7	Tutawajyň gulplaýjy meýdany	14	Enjamyň kabelli aşagy

Bellemeli zatlar

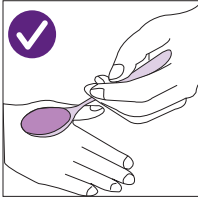

- Çagany naharlamazdan ozal çaga iýmitiniň temperaturasyny eliňiziň arkasy bilen barlaň.

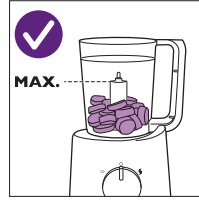

- Golçada görkezilen aňryçäk derejeden (450 ml) geçmäň.

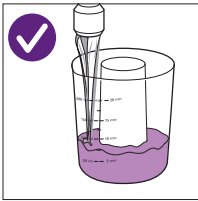

- Suw gabyny 200 ml distillirlenen suw bilen dolduryň.

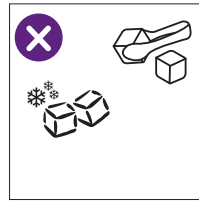

- Buz kublary we gant ýaly gaty azyk önümlerini dogratmaň.

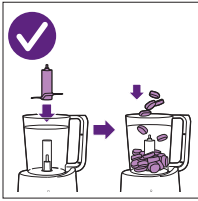

- Buglamaga ýa-da blenderlemäge başlamazdan ozal pyçak toplumyny bankadaky pyçak toplumy saklaýjysyna goýuň.

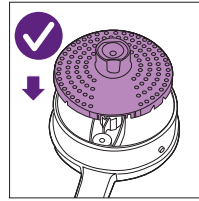

- Elegi elmydama golçanyň gapagyna dakyň (tykgyldy sesi).

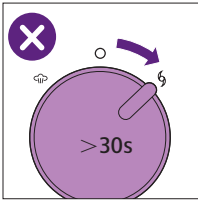

- Enjamyň bir gezekde 30 sekuntan köp blenderlemegine ýol bermäň.

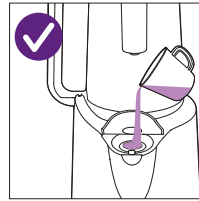

- Her 4 hepede bir gezek enjamyň kesmegini aýryň.

Ilkinji gezek ulanmazdan öň

- 1 Ähli gaplaýyş materialyny enjandan aýryň.
- 2 Motor bölüminden başga ähli ýölekleri arassalaň («Arassalamak we abatlamak» bölümüne serediň).

Enjamy ulanmak

Eger zerur bolsa, blenderlemek üçin goşmaça ingredientleri goşmak üçin gapagy açmazdan ozal onuň sowandygyna göz ýetiriň. Golçada görkezilen aňryçäk derejeden geçmäň.

Täze buglaýyş işine başlamak üçin täzeden doldurmazdan ozal suw gabyny boşadyň.

Buglamaga başlamazdan ozal elmydama ýaşyl pyçak toplumynyň ýokary gyrasyna çenli iýmit bilen doldurylmandygyna göz ýetiriň.

Bu enjam çaga iýmiti üçin gerek bolan ter gaty ingredientleri buglamaga we blenderlemäge niýetlenilýär. Käbir üllüler üçin respt kitapçasyna serediň. Adatça siz ingredientleri ilki buglamaly soňra blenderlemeli. Muňa garamazdan, enjamy diňe blenderlemek ýa-da diňe buglamak üçin hem ulanyp bilýärsiňiz. Enjamy diňe blender hökmünde ulananyňyzda «Suw gabyny doldurmak» we «Buglamak» bölümlerine ähmiýet bermäň hem-de diňe «Blenderlemek» bölümündäki gözükdirijileri berjaý ediň. Blenderleýişden soň, hiç haçan eýýäm blenderlenen iýmitleri buglamaň. Azyk önümleriniň şol bir tapgyryny hiç haçan 20 minutdan köp ýa-da bir gezekden artyk buglamaň.

Bu enjam NIÝETLENILMEÝÄR:

- Iýmitleri eretmek
- Doňdurylan iýmitleri buglamak
- Eýýäm blenderlenen iýmitleri buglamak
- Şol bir azyk önümlerini 20 minutdan köp buglamak
- Tüwi we makaron bişirmek
- Ingredientleri ilki blenderlemek we soňra buglamak
- Suwuklyklary gyzdirmek, meselem, çorba ýa-da suw
- Iýmitleri birnäçe sagatlap ýyly saklamak
- Iýmitleri täzeden gyzdirmek

Suw gabyny doldurmak

1 Ölçeç kasesini zerur derejä çenli suw bilen dolduryň.

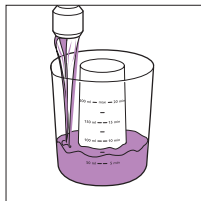

Ölçeç kasesi millilitrleri we degişli buglama wagtyny minutlarda görkezýär. Taýýarlaýyş usullarynyň maslahat berilýän möçberlerini görmek üçin aýratyn taýýarlaýyş usullary kitapçasyna göz aýlaň.

2 Suw guýulýan agzyndan suw guýuň we gapagy ýapyň.



Bellik: Suw gabyna suwdan başga hiç zat guýmaň.

Buglamak

Belli gök önümler we miweler mylaýymlyk bilen buglananda olar gaty azyk önümlerini iýip başlan bäbekler üçin ajaýyp bolýar. Buglamak nahar taýýarlamagyň iö bir saglyga peýdaly täri bolup durýar, sebäbi azyk önümi köp sanly witaminleri we beýleki peýdaly iýmitlendirijileri özünde saklap galýar.

Bellik: Nahar taýýarlaýyş tärleri we bu tärlere görä naharyň bişirilýän wagtlaryny aýratyn taýýarlaýyş usullary kitapçasyndan tapyp bilersiňiz. Taýýarlaýyş usullarynyň çaganyň ýaşyna görädigini ýadyňyzda saklaň.

Bellik: Doňdurylan azyk önümlerini buglamaň, sebäbi enjam doňdurylan iýmitleri buglamak üçin zerur bolan temperatura çenli gyzdyryp bilmeýär. Doňdurylan gaty azyk önümlerini bu enjamda buglamazdan ozal elmydama olary erediň. Eredilen ingredientlerdäki suwy aýrmak üçin olary banka goýmazdan ozal silteläň.

1 Pyçak toplumyny golçadaky pyçak toplumyny tutuja ýerleşdiriň.

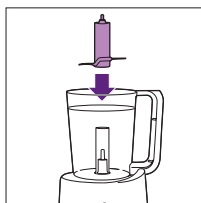

2 Gaty azyk önümlerini golça salmazdan ozal kesip, kiçi böleklere (2–3 santimetrden uly bolmadyk kublara) bölüň.

Bellik: Gaty ingredientleriň köp mukdaryny bir wagtda işlemäň. Eýsem, has inçe netijeleri gazanmak üçin bu ingredientleri kiçi görnüşde işläň.

3 Azyk önümlerini golça ýerleşdiriň.

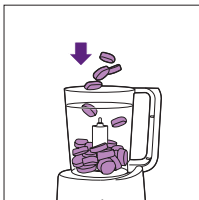

Bellik: Azyk önümlerini ýaşyl pyçak toplumynyň ýokarky eňreginden ýokary geçirmäň.

Bellik: Enjama zeper ýetmeginiň önüni almak üçin hiç haçan buglama golçasyna suw ýa-da başga bir suwuklyk guýmaň.

4 Klapany gapaga dakyň.

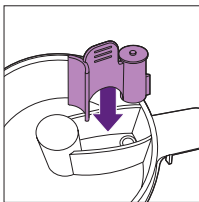

Bellik: Klapanyň göwnejaý berkidilendigine göz ýetiriň.

5 Elegi golçanyň gapagyna dakyň (tykgyldy sesi).

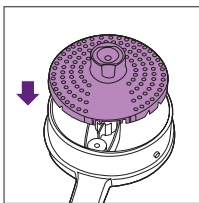

6 Gapagy golça dakyň we ony berkitmek üçin sagadyň diliniň ugruna aýlaň. Gapakdaky ownuk ösüntgiler golçadaky gädiklere girýän bolmaly. Gapakdaky iri ösüntginiň golçanyň tutawajynyň edil üstüne ýerleşdirilendigine göz ýetiriň.

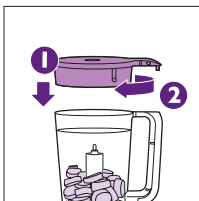

- 7** Golçany motor bölüminiň üstüne başaşak, ýagny gapagy aşak seredip durar ýaly ýerleşdiriň. Tutawajyň sag tarapdadygyna we onuň talabalaýyk dakylandygyna göz ýetiriň.

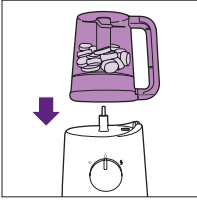

Bellik: Banka we tutawaç dogry ýagdaýda bolmasa enjam buglamaga başlamaýar.

- 8** Dolandyryş nurbadyny buglama ýagdaýyna aýlaň.

↳ Enjamyň buglamaga başlandygyny habar bermek üçin buglama çyrasy mämişi reňkde ýanýar.

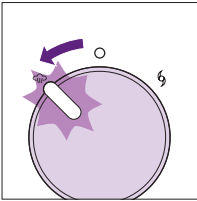

Gyzgyn bug ýa-da gyzgyn suw barmaklaryňyzy ýakyp biler. Ýanyklara sebäp bolup bilýängidi üçin, gyzgyn bölekleri ellemän we hiç haçan çagalaryň ellemegine ýol bermän.



- ↳ Buglama wagty suw gabyna guýan suwuňyzyň möçberine bagly bolup durýar. «Azyk önümleri we buglama wagtlary» bölümindäki hem-de tayýarlaýyş tärleri kitapçasyndaky tablisa serediň.
- ↳ Buglama tamamlananda, enjam sesli duýduryş berýär we bug çyrasy öçýär.

- 9** Dolandyryş nurbadyny öçürilen ýagdaýyna aýlaň. Gyzgyn buguň endamyňyzy ýakmagynyň önüni almak üçin bug çykalgasyndan buguň çykmagy kesilýänçä 2 minut garaşyň.

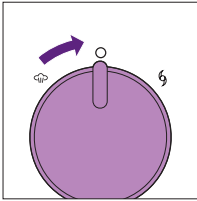

Bellik: Eger azyk önümleriniň başga bir toplumyny buglamak isleýän bolsaňyz, täzededen buglamaga başlamazdan ozal enjamyň 10 minutlap sowamagyna maý beriň.

- 10** Buglanan iýmiti blenderden geçirmek arkaly dowam etmek isleseňiz, aşakdaky «Bulgamakdan soň blenderlemek» bölümündäki gözükdirijileri berjaý ediň.
- 11** Adaty şertlerde, buglaýyşdan soň suw gabynda hiç hili suw galmaýar. Muňa garamazdan, käbir ýagdaýlarda (meselem, suw gabyňyň içinde galyndy emele gelen bolsa, buglaýyş prosesinde päsgelçilik dörän bolsa ýa-da maksadalaýyk ulanylmadyk bolsa), suw gabynda käbir mukdarda suw galyp biler. Şeýle ýagdaýda, bakteriýalaryň ösmeginiň önüni almak üçin ulanyşdan soň dessine suw gabyňy doly arassalaň. Suw gabyňyň kesmegini aýyrmak üçin «Arassalamak we abatlamak» bölümüne serediň.

Bulaýyşdan soň blenderlemek

- 1** Golçanyň sapyndan tutuň we golçany hereketlendiriji bölüminden aýryň. Golçany başaşak aýlaň we iýmitiň pyçak toplumynyň üstüne gaçmagy üçin golçany silkiň.

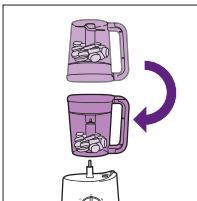

Golçanyň diňe tutawajyndan tutuň. Golçanyň gapagy, aşagy we daş ýüzi gyzgyn bolýar.

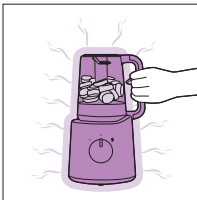

2 Zerur bolsa, gapagy açyň we blenderlemek üçin goşmaça ingredientleri goşuň (meselem, suw ýa-da ýag).

Buglaýyşdan soň golçany goşmaça azyk önümlerini goşmak üçin açmazdan ýa-da suw gabyndaky suwy aýyrmak üçin suw gabyny açmazdan ozal elmydama golçanyň gapagynyň we suw gabynyň gapagynyň sowandygyna göz ýetiriň.

Golça suw guýanyňyzdan soň hiç haçan golçany buglaýyş ýagdaýynda goýmaň.

3 Golçany motor bölüminiň üstünde dik, ýagny gapagy ýokaryk seredip durar ýaly ýerleşdiriň. Tutawajyň sag tarapdadygyna we gulplayyş meýdançasynyň iki tümmeginiň arasynda ýerleşýändigine göz ýetiriň.

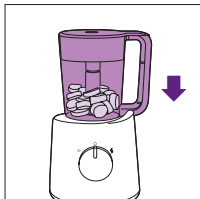

4 Dolandyryş nurbadyny blender ýagdaýyna aýlaň. Iýmit göwnejaý blenderden geçirilýänçä nurbady şu ýagdaýda saklaň.

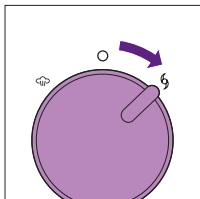

Aşa gyzmaklygyň öňüni almak üçin 30 sekunt blenderlemek funksiyasy bar. Eger 30 sekundyň dowamynda blenderlemegi tamamlamasaňyz, enjam öçýär we iki gezek sesli duýduryş berýär. 30 sekuntlap sowanyndan soň, enjam bir gezek sesli duýduryş berýär we siz işe dowam edip bilýärsiňiz.

Bellik: Eger ingredientler bankanyň diwaryna ýapyşsa, enjamy öçüriň we olary spatula bilen gowşadyň ýa-da biraz suw goşuň.

Bellik: Çaga iýmitini hödür etmezden ozal onuň kada laýykdygyna (mysal üçin, ýapyşan düwürleriň ýokdugyna) göz ýetiriň.

Bellik: Eger çaga iýmiti henizem gaty bolsa, ol ýumşayaňça we endigan bolýançä suwuklyk (meselem, suw) goşuň.

5 Blenderden geçirip bolanyňyzda dolandyryş nurbadyny gosberseňiz bolany.

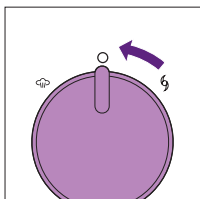

↳ Dolandyryş nurbady awtomatk isilda öçürilen ýagdaýyna gaýdyp barýar.

6 Enjamy tokdan aýryň.

7 Pyçak toplumyny aýryň. Pyçak toplumu aýranyňyzda seresap boluň, ol gyzgyn bolup biler. Blenderlenen iýmitleri bankadan aýryň. Zerur bolsa, enjamyň ýany bilen gelen spatulany ulanyň.

Bäbeğiň iýmitiniň bäbeğiňiz üçin howpsuz temperaturadadygyna göz ýetiriň.

8 Adaty şertlerde, buglaýyşdan soň suw gabynda hiç hili suw galmaýar. Muňa garamazdan, käbir ýagdaýlarda (meselem, suw gabynyň içinde galyndy emele gelen bolsa, buglaýyş prosesinde päsgelçilik dörän bolsa ýa-da maksadalaýyk ulanylmadyk bolsa), suw gabynda käbir mukdarda suw galyp biler. Şeýle ýagdaýda, bakteriýalaryň ösmeginiň önüni almak üçin ulanyşdan soň dessine suw gabyny doly arassalaň. Suw gabynyň kesmegini aýyrmak üçin «Arassalamak we abatlamak» bölümüne serediň.

Buglamazdan blenderlemek

Enjam şu aşakdaky maksatlar üçin niýetlenilýär:

- çaga iýmiti üçin ýuglanan we bişirilen azyk önümlerini pýure etmek
- çaga içgileri üçin miweleri we suwuklyklary garmak

Enjam buz bölekleri we gant ýaly gaty azyk önümlerini dogramaga niýetlenilmeyär.

Golça suw guýanyňyzdan soň hiç haçan golçany buglaýyş ýagdaýynda goýmaň.

Bellik: Suwuklyklary garanyňyzda golçany golçadaky aňryçäk derejäni görkezijiden artykmaç doldurmandygyňyza göz ýetiriň.

Bellik: Blenderden geçireniňizden soň çaga iýmiti hiç haçan buglamaň.

1 Pyçak toplumyny golçadaky pyçak toplumyny tutuja ýerleşdiriň.

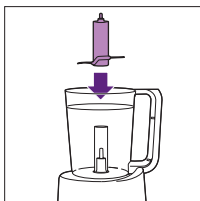

2 Gaty azyk önümlerini golça salmazdan ozal kesip, kiçi bölekler (2–3 santimetrden uly bolmadyk kublara) bölüň.

Maslahaht: Gaty ingredientleriň köp mukdaryny bir wagtda işlemäň. Eýsem, has inçe netijeleri gazanmak üçin bu ingredientleri kiçi görnüşde işläň.

3 Azyk önümlerini golça ýerleşdiriň.

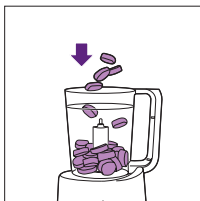

Bellik: Azyk önümlerini ýaşyl pyçak toplumynyň ýokarky eňreginden ýokary geçirmäň.

4 Klapany gapaga dakyň.

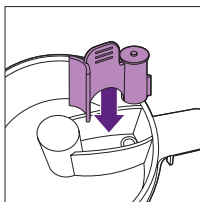

Bellik: Klapanyň göwnejaý berkidilendigine göz ýetiriň.

5 Elegi golçanyň gapagyna dakyň (tykgyldy sesi).

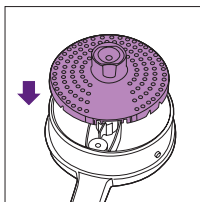

6 Gapagy golça dakyň we ony berkitmek üçin sagadyň diliniň ugruna aýlaň. Gapakdaky ownuk ösüntgiler golçadaky gädiklere girýän bolmaly. Gapakdaky iri ösüntginiň golçanyň tutawajynyň edil üstüne ýerleşdirilendigine göz ýetiriň.

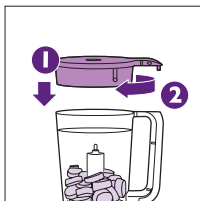

7 Golçany motor bölüminiň üstünde dik, ýagny gapagy ýokaryk seredip durar ýaly ýerleşdiriň. Tutawajyň sag tarapdadygyna we gulplayyş meýdançasynyň iki tüzmeğiniň arasynda ýerleşýändigine göz ýetiriň.

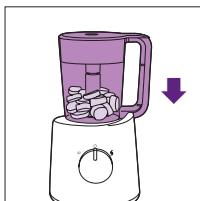

- 8** Dolandyryş nurbadyny blender ýagdaýyna aýlaň. Íýmit göwnejaý blenderden geçirilýänçä nurbady şu ýagdaýda saklaň.

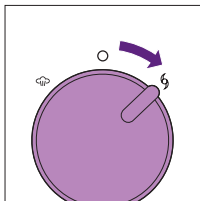

Aşa gyzmaklygyň öňüni almak üçin 30 sekunt blenderlemek funksiýasy bar. Eger 30 sekundyň dowamynda blenderlemegi tamamlamasaňyz, enjam öçýär we iki gezek sesli duýduryş berýär. 30 sekuntlap sowanyndan soň, enjam bir gezek sesli duýduryş berýär we siz işe dowam edip bilýärsiňiz.

Bellik: Eger ingredientler bankanyň diwaryna ýapyşsa, enjamy öçüriň we olary spatula bilen gowşadyň ýa-da biraz suw goşuň. Golçadadaky aňryçäk dereje görkezijisinden geçmäň.

Bellik: Çaga íýmitini hödür etmezden ozal onuň kada laýykdygyna (mysal üçin, ýapyşan düwürleriň ýokdugyna) göz ýetiriň.

Bellik: Eger çaga íýmiti henizem gaty bolsa, ol ýumşaýançä we endigan bolýançä suwuklyk (meselem, suw) goşuň. Golçadadaky aňryçäk dereje görkezijisinden geçmäň.

Bellik: Blenderden geçireniňizden soň çaga íýmiti hiç haçan buglamaň.

- 9** Blenderden geçirip bolanyňyzda dolandyryş nurbadyny gosberseňiz bolany.

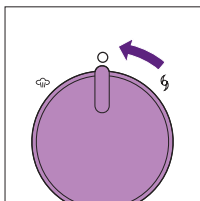

↳ Dolandyryş nurbady awtomatk isilda öçürilen ýagdaýyna gaýdyp barýar.

- 10** Enjamy tokdan aýryň.

11 Pyçak toplumyny aýryň. Pyçak toplumu aýranyňyzda seresap boluň, ol gyzgyn bolup biler. Blenderlenen íýmitleri bankadan aýryň. Zerur bolsa, enjamyň ýany bilen gelen spatulany ulanyň.

Bäbeğiň íýmitiniň bäbeğiňiz üçin howpsuz temperaturadadygyna göz ýetiriň.

Ingredientler we buglaýyş wagtlary

Lýmitiň görnüşi	Ingredient	Taksmyny buglaýyş wagty*
Miwe	Alma	5 min
	Pyrtýkal	10 min
	Şetdaly	10 min
	Armyt	5 min
	Ananas	15 min
	Garaly	10 min
Gök önümler	Asparagus	10 min
	Brokkoli	20 min
	Käşir	15 min
	Reňkli kelem	15 min
	Seldereý	15 min
	Ownuk kädi	15 min
	Ukrop	15 min
	Fransuz noýbasy	20 min
	Ýaşyl sogan	15 min
	Sogan	15 min
	Goroh	20 min
	Garaburç	15 min
	Ýeralma	20 min
	Kädi	15 min
	Ysmanak	15 min
	Turp	15 min
	Süýji ýeralma	15 min
	Pomidor	15 min
Et	Towuk, sygyr eti, goýun eti, doňuz eti we ş.m.	20 min
Balyk	Salomon, sol, kod, ýylan kelle we ş.m.	15 min

* Ähli ýmitler 2–3sm-den uly bolmadyk böleklere bölünmeli.

Bellik: Bellik: ölçýji gap millitrleri we degişli buglaýyş wagtyny minutlarda görkezýär (50 ml = 5 min, 100 ml = 10 min, 150 ml = 15 min, 200 ml = 20 min).

Arassalamak we abatlamak

Her ulanyşdan soň enjamy arassalaň.

Motory hiç haçan suwa çümdürmäň.

Enjamy agartmak ýa-da sterilizasiýa üçin hiç haçan himiki erginleri/gerdeleri ulanmaň.

Enjamy arassalamak üçin hiç haçan gazawlary, iýiji arassaçylyk serişdelerini ýa-da benzin ýa-da spirt ýaly güýçli suwuklyklary ulanmaň.

1 Enjamy tokdan agryň we golçany hereketlendiriji bölüminden aýryň.

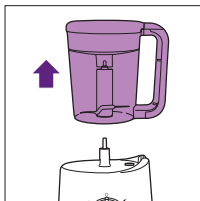

2 Gapagy golçadan aýryň we gapagy başaşak aýlaň.

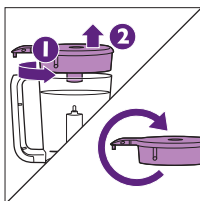

3 Elegi we klapany gapakdan aýryň.

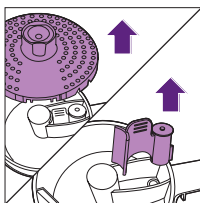

4 Klapany gyzgyn suwda käbir ýuwujy serişde bilen ýuwuň we kranyň astynda durlaň.

5 Pyçak toplumyň golçadan aýryň.

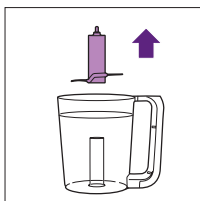

- 6** Pyçak toplumyny ulanyşdan soň dessine kanyň astynda gowy edip ýuwuň. Pyçak toplumynyň turbasynyň iç tarapyny hem ýuwandyggyňyza göz ýetiriň.

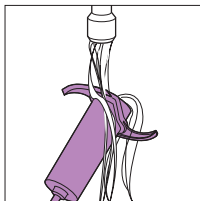

Pyçak toplumy bilen örän seresap çemeleşiş. Kesgir gyalary iňňän ýiti bolýar.

Bellik: Pyçak toplumyny has gowy arassalamak isleýän bolsaňyz, ony durlanyňyzdan soň gap-gaç ýuwujy maşyna salyp bilersiňiz.

- 7** Ulanyşdan soň dessine ýmit bilen galtaşýan beýleki bölekleri ýuwujy serişde bilen ýuwuň.

Bellik: Motordan başga ähli bölekleri gap-gaç ýuwujy maşynda ýuwup bolýar.

- 8** Zerur bolsa, hereketlendirijini çygly mata bilen arassalaň.

- 9** Suw gabyna haýsydyr bir ýmit bölekleriniň girmändigini barlaň. Siz muny suw gabyny dolduryjy deşiğe seretmek arkaly ýa-da suwuň adaty däl reňkine seredip we suw gabyndan nähoş ys ýa-da ýanyk ysy gelýän bolsa, ysgamak arkaly ýerine ýetirip bilersiňiz.

Eger şeýle ýagdaý ýüze çyksa, suw gabyny arassalaň (şu bölümdäki «Suw gabyny arassalamak» bölümçesine serediň).

- 10** Bakteriýalaryň ösmeginiň önüni almak üçin doldurylýan agzynyň gapagyny açyp goýuň.

Suw gabyny arassalamak

Eger suw gabyna ýmit bölekleri girse, indiki buglaýyşda olar suw gabyndaky gyzdyryjy elementiň üstüne ýelmeşip bilýär. Bu bölejikler suw gabyny diňe durlamak arkaly aýrylmaýar.

Goşmaça hökmünde, enjamyň 100% netijeli işlemegini üpjün etmek üçin her dört hepdeden ony arassalap durmaly. Galyndylaryň emele gelmegini azaltmak üçin, enjamda arassalanan ýa-da öňden gaýnadylan suwy ulanmak peýdaly bolar.

Suw gabyndaky ýmit bölejiklerini aýyrmak we enjamyň kesmegini aýyrmak üçin aşakdaky kesmegi aýyrmak boýunça gözükdirijileri berjaý ediň.

- 1** Enjamyň öçürilendigine göz ýetiriň.

- 2** 150 ml suwa 50 ml ak sirke (8 % limon turşusy) goşuň.

Bellik: Limon turşusy esasly kesmek aýryjylary hem ulanyp bilersiňiz. Başga görünüşli arassalaýjylary ulanmaň.

- 3** Suw gabyny sirke (ýa-da limon turşusy) we suwuň ergini bilen dolduryň.

- 4** Suw guýulýan deşiğiň gapagyny ýapyň.

- 5** Pyçak toplumy we gapagy bilen doly ýygnalan boş golçany (içinde hiç hili ýmit bolmazdan) hereketlendiriji bölümüne buglaýyş ýagdaýynda ýerleşdiriň (ýagny, gapagy aşak seredip durar ýaly).

- 6** Dolandyryş nurbadyny buglama ýagdaýyna aýlaň.
↳ Enjamyň buglamaga başlandygyny habar bermek üçin buglama çyrasy mämişi reňkde ýanýar.
- 7** 5–6 minut buglanandan soň enjamy öçüriň we ony tokdan aýryň.
- 8** Ulanyljan sirke (8 % limon turşusy) we suwuň erginini suw gabyndan döküň.

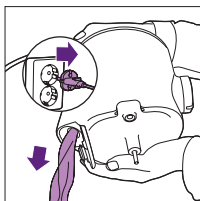

- 9** Suw gabyny we golçany arassa suw bilen birnäçe gezek oňat edip ýuwuň.
- 10** Suw gabyny 200 ml suw bilen dolduryň we enjamy ýimit üçin gaýtadan ulanmazdan ozal enjamyň golçasy boş ýagdaýda 20 minutlap buglamagy tamamlamagyna maý beriň.
- 11** Bakteriýalaryň ösmeginiň önüni almak üçin doldurylýan agzynyň gapagyny açyp goýuň.

Zibile zyňmak

- Bu nyşan elektrikli önümleri adaty hojalyk zibilleri bilen bilelikde zibile zyňmak bolmaýandygyny aňladýar.
- Elektrikli önümleri aýratynlykda ýygnamak boýunça öz ýurduňyzyň düzgünlerini berjaý ediň.



Ammarda saklamak

- 1** Enjamy saklamazdan ozal elmydama suw gabyny boşadyň.

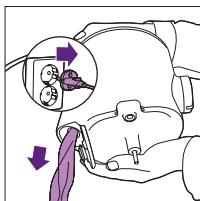

- 2** Enjamy ammarda saklamazdan ozal ähli bölekleriň arassa we gurdydygyna göz ýetiriň («Arassalamak we abatlamak» bölümüne serediň).
- 3** Zeper ýetmeginiň önüni almak üçin pyçak toplumu golçanyň içinde goýlan ýagdaýda enjamy ammarda saklaň.
- 4** Bakteriýalaryň ösmeginiň önüni almak üçin gapagy golçanyň üstünde goýmaň we doldurylýan agzynyň gapagyny açyp goýuň.

Goldaw

Ýgy soralyň soraglar ýaly önüm boýunça doly goldaw üçin www.philips.com/support salgysyna baryň.

Tehniki häsiýetnamalar

- Gýýjenme/Kuwwaty: enjamyň aşagyndaky zawod tagmasyna serediň.
- Suw gabynyň aňryçäk sygymy: 200 ml.
- Golçanyň aňryçäk sygymy, suwuklyklar: 450 ml.
- Gorag: temperaturasy dolandyrylýan gyzdryş ulgamy we howpsuzlyk gulpy.

Näsazlyklary düzetmek

Bu bölümde enjamda öňüňize çykyp biljek umumy meseleler barada gysgaça maglumat berilýär. Aşakda berlen maglumatlar bilen meseläni çözüp bilmeseňiz, köp soralyň soraglaryň sanawyny görmek üçin www.philips.com/support salgysyna giriň ýa-da ýurduňyzdaky Müşderiler bilen işleşmek boýunça merkeze ýüz tutuň.

Näsazlyk	Ähtimal sebäbi	Çözgüt
Enjam işlemeýär.	Enjam howpsuzlyk gulpy bilen enjamlaşdyrylan. Ähli bölekler hereketlendiriji bölümine talabalaýyk gurnalmadyk bolsa, enjam işlemeýär.	Ähli bölekleri talabalaýyk ýygnaň. «Enjamy ulanmak» bölümüne serediň.
Buglama çyrasy ýanmaýar.	Enjam elektrik ulgamyna birikdirilmedik. Golça hereketlendiriji bölümine talabalaýyk dakylmadyk.	Elektrik dürtgüjini diwar rozetkasyna dakyň. Golçany hereketlendiriji bölümüne talabalaýyk dakyň.
	Bir buglama işi tamamlanan badyna ikinji buglama işini başlatjak bolýarsyňyz.	Enjamy öçüriň we ikinji buglama işini başlatmazdan ozal onuň birnäçe minutlap sowamagyna maý beriş.

Näsazlyk	Ähtimal sebäbi	Çözgüt
Azyk önümleri doly ýylamaýar.	Golçadaky bölekler juda uly, golçada çendenaşa köp azyk önümi bar ýa-da iýmiti ýeterlik uzak wagtlap buglamansyňyz.	Iýmiti kesip, kiçiräk bölekler (2–3 sm) bölekler bölün, golçadaky iýmitiň möçberini azaldyň ýa-da has uzak buglama wagty (aňryçäk 20 minut) saýlaň. Buglamak isleýän azyk önümleriňiz üçin ýa-da taýýarlamak isleýän naharyňyz üçin dogry buglama wagty saýlandygyňyz göz ýetirmek üçin taýýarlaýyş usullary kitapçasyna we/ýa-da «Azyk önümleri we buglama wagtlary» bölümündäki tablisa göz aýlaň.
Enjam buglamaýar.	Enjama suw guýmansyňyz. Golçany hereketlendiriji bölümüne dogry orunda yerleşdirmänsiňiz.	Enjamy öçürniň we enjama dogry mukdarda suw guýuň. Golçany enjamda dogry orynda ýerleşdiriň («Enjamy ulanmak» bölümüniň «Buglamak» bölümçesine serediň).
Buglamak juda köp wagt alýar ýa-da bug funksiýasy düýbünden işlemeýär.	Suw gabýnda çendenaşa köp kesmek bar.	Suw gabynyň kesmegini aýryň. «Arassalamak we abatlamak» bölümüniň «Kesmegi aýyrmak» bölümçesine serediň.
Suw guýulýan deşigiň bug çykýar.	Suw guýulýan deşigiň gapagy göwnejaý ýapylmandyr.	Suw guýulýan deşigiň gapagy göwnejaý yapıň (tykgyldy sesi).
	Hereketlendiriji bölümüniň bug çykarylýan ýagdaýda kesmek dykylan.	Bug çykarylýan ujy ýiti närsä bilen dykzylýaja zeper ýetirmezden arassalaň we geljekde kesmegi aýyrmak boýunça gözükdirijileri berjaý ediň. «Arassalamak we abatlamak» bölümüniň «Kesmegi aýyrmak» bölümçesine serediň.
	Gapdaky bug çykýan deşik dyklypdyr.	Klapany aýryň we gapdaky bug çykýan deşigi talabalaýyk arassalaň.
Buglama tamamlanandan soň buglama çyrazy gaýtadan ýanýar. Birneçe wagt geçenden soň enjam gaýtadan sesli duýduryş berýär.	Enjamy açmazdan tötänleýin ýagdaýda golçany esasyň üstünde 10 minutdan has köp wagtlap goýupsyňyz.	Buglama işi tamamlanandan soň 10 minudyň içinde enjamy öçürniň, soňra iýmiti blenderden geçiriň ýa-da ony golçadan aýryň.

Näsazlyk	Ähtimal sebäbi	Çözgüt
Pyçak toplumy ýa-da hereketlendiriji bölümi dyklypdyr.	Golçada çendenaşa köp ýimit bar.	Enjamy öçüriň we has az mukdarda ýimiti işläp taýýarlaň. Golçany ýaşyl pyçak toplumynyň ýokarky eňreginden artykmaç doldurmaň.
Ilkibaşda birnäçe gezek ulanylynynda hereketlendiriji bölüminden ýakymсыз ys çykýar.	Bu adaty ýagdaýdyr.	Birnäçe gezek ulananyňyzdan soň enjamdan şu ysnyň çykmagy dowam etse, işläp taýýarlanylýan möçberini we işläp taýýarlanylýan wagtyň dogrudygyny barlaň. «Azyk önümleri we buglama wagtlyry» bölümüne serediň.
Birnäçe gezek ulanylynyndan soň enjamdan ýakymсыз ys çykmagy dowam edýär.	Golça çendenaşa köp ýimit salypsyňyz ýa-da enjamyň çendenaşa köp wagtlyp blenderlemegine ýol beripsiňiz.	Has az möçberde ýimiti işläp taýýarlaň we enjamyň bir gezekde 30 sekuntadan köp blenderlemegine ýol bermäň.
Enjamdan juda köp galmagal çykýar, ýakymсыз ys çykýar, el degrip bolmajak derejede gyzgyn bolýar, tüsse çykýar we ş.m.	Golçada çendenaşa köp ýimit bar.	Enjamy öçüriň we has az mukdarda ýimiti işläp taýýarlaň.
	Enjamyň çendenaşa uzak wagtlyp arakesmesiz işlemegine ýol beripsiňiz.	Enjamyň bir gezekde 30 sekuntadan köp blenderlemegine ýol bermäň.
Golçanyň gapagyndan suwuklyk syzyp çykýar.	Gapagy golça talabalaýyk dakmansyňyz.	Gapagy golça talabalaýyk dakyň. «Enjamy ulanmak» bölümüne serediň.
	Golçada çendenaşa köp ýimit bar.	Enjamy öçüriň we has az mukdarda ýimiti işläp taýýarlaň.
Suw guýulýan deşiginde we/ýa-da golçada, elekde we gapakda ak tegmiller bar.	Şu böleklerde kesmek ýygnanypdyr.	Bu adaty ýagdaýdyr. Kesmegi wagtly-wagtynda aýryp duruň. «Arassalamak we abatlamak» bölümüniň «Kesmegi aýyrmak» bölümçesine serediň.

Näsazlyk	Ähtimal sebäbi	Çözgüt
Enjam blenderden geçireninde köp galmagal çykarýar.	Elek golçanyň gapagyna dakylmandyr.	Elegiň golçanyň gapagyna dakylandygyna göz ýetiriň.
Suw gabyndaky suwy dökeniňizde suw gabyndaky suwuň reňki ýa-da buglaýyş wagtynda golça girýän suwuň reňki adaty däl ýa-da suw gabyndaky suwuň ýakymсыz ysy bar.	Ulanýlýan wagty suw gabyňa iýmit bölekleri giripdir.	Suw gabyňy «Arassalamak we abatlamak» bölümindäki «Suw gabyňy arassalamak» bölümçesinde berlen gözükdirijilere laýyklykda arassalaň. Enjamy gözükdirijileri gyşarnyksyz berjaý etmek bilen ulanyň. Suw gabyňy suw bilen çedenäşe doldurmandygyňyza (aňryçäk 200 ml) we golçany iýmit bilen çedenäşe doldurmandygyňyza göz ýetiriň (golçany ýaşyl pyçak toplumynyň ýokarky eňreginden artykmaç doldurmaň). Şol bir azyk önümlerini 20 minutdan köp buglamaň we buglamak üçin suwy hiç haçan golçanyň içine gönümel guýmaň. Şeýle hem, klapanyň gapaga berkidilendigine göz ýetiriň.
Suw gabyndan bişirilen ýa-da ýanan iýmitiň ysy gelýär	Ulanýlýan wagty suw gabyňa iýmit bölekleri giripdir we gyzdryyjy elemente ýelmeşipdir.	Suw gabyňy «Arassalamak we abatlamak» bölümindäki «Suw gabyňy arassalamak» bölümçesinde berlen gözükdirijilere laýyklykda arassalaň. Enjamy gözükdirijileri gyşarnyksyz berjaý etmek bilen ulanyň. Suw gabyňy suw bilen çedenäşe doldurmandygyňyza (aňryçäk 200 ml) we golçany iýmit bilen çedenäşe doldurmandygyňyza göz ýetiriň (golçany ýaşyl pyçak toplumynyň ýokarky eňreginden artykmaç doldurmaň). Şol bir azyk önümlerini 20 minutdan köp buglamaň we buglamak üçin suwy hiç haçan golçanyň içine gönümel guýmaň. Şeýle hem, klapanyň gapaga berkidilendigine göz ýetiriň.
Bäbegiň iýmitinde goýy tegmiller bar ýa-da golçadaky suwuň reňki adaty däl.	Ulanýlýan wagty suw gabyňa iýmit bölekleri giripdir we gyzdryyjy elemente ýelmeşipdir. Bu ýagdaý buglaýyş wagtynda şu iýmit bölejikleriniň golça girmegine ýol açýar.	Suw gabyňy «Arassalamak we abatlamak» bölümindäki «Suw gabyňy arassalamak» bölümçesinde berlen gözükdirijilere laýyklykda arassalaň. Enjamy gözükdirijileri gyşarnyksyz berjaý etmek bilen ulanyň. Suw gabyňy suw bilen çedenäşe doldurmandygyňyza (aňryçäk 200 ml) we golçany iýmit bilen çedenäşe doldurmandygyňyza göz ýetiriň (golçany ýaşyl pyçak toplumynyň ýokarky eňreginden artykmaç doldurmaň). Şol bir azyk önümlerini 20 minutdan köp buglamaň we buglamak üçin suwy hiç haçan golçanyň içine gönümel guýmaň. Şeýle hem, klapanyň gapaga berkidilendigine göz ýetiriň.

Mundarija

Muhim	240
Muqaddima	244
Umumiy tavsif	245
Qayd uchun.....	246
Foydalanishdan oldin	247
Jihozdan foydalanish.....	247
Suv bakini to'ldirish	248
Bug'lash	248
Bug'lashdan keyin aralashtirish.....	251
Bug'lamasdan aralashtirish	253
Masalliqar va bug'lash vaqtlari.....	255
Tozalash va texnik xizmat ko'rsatish.....	256
Suv idishini qasmoqdan tozalash.....	258
Qayta ishlash	259
Saqlash	259
Qo'llab-quvvatlash.....	259
Texnik xususiyatlar	259
Muammolarni bartaraf qilish	260

Muhim

Jihozdan foydalanishdan avval, ushbu qo'llanmani diqqat bilan o'qib chiqing va keyinchalik murojaat qilish uchun uni saqlab qo'ying.

Xavfli

- Motor blokini hech qachon suv yoki boshqa suyuqlikka botirmang yoki oqava suv ostida chaymang.

Ogohlantirish

- Jihozni ulashdan oldin namunaviy tablichkada ko'rsatilgan kuchlanish mahalliy tarmoq kuchlanishiga mos kelishini tekshiring.
- Agar vilka, tarmoq shnuri yoki jihozning o'zi shikastlangan bo'lsa, jihozdan foydalanmang.
- Agar tarmoq shnuri shikastlangan bo'lsa, uni Philips kompaniyasi, Philips tomonidan vakolat berilgan servis markazi yoki shu kabi malakali mutaxassislar almashtirishi kerak.
- Bu jihozdan xavfsiz foydalanish bo'yicha ko'rsatma berilgan yoki xavfsiz foydalanish uchun kuzatuv ostida bo'lsa va unga bog'liq xatarlardan xabardor bo'lsa, jismoniy, sezgi yoki ruhiy qobiliyati cheklangan yoki tajribasiz va tushunchaga ega bo'lmagan odamlar ham foydalanishi mumkin.
- Jihoz bolalar tomonidan ishlatilmasligi kerak. Jihoz va uning shnurini bolalar ololmaydigan joyda saqlang.
- Bolalar jihoz bilan o'ynashiga yo'l qo'ymang.
- Jihoz tarmoqqa ulanganda va tozalash paytida pichoq blokining kesuvchi qirralariga tegmang. Kesish qirralari juda o'tkir.
- Agar pichoq bloki tiqilib qolsa, pichoq bloki tiqilib qolgan masalliqnlarni olib tashlashdan oldin jihozni tarmoqdan uzing.
- Bug'lash vaqtida jihoz qattiq qizishi va teginanda kuydirishi mumkin. Idishni faqat dastasidan ushlab ko'taring.
- Bug'lash paytida va idishning qopqog'ini ochganingizda chiquvchi issiq bug'dan ehtiyot bo'ling.

- Suv idishini ochganingizda uning to'ldirish teshigidan chiquvchi issiq bug'dan ehtiyot bo'ling.
- Bug'lash jarayoni tugagach, motor blokidagi bug' chiqadigan joydan va idish qopqog'idagi bug' teshigidan bir qancha vaqt mobaynida issiq bug' chiqishda davom etadi. Motor blokidan idishni olishda ehtiyot bo'ling.
- Agar jihoz noto'g'ri ishlatilsa, to'ldirish teshigidan issiq bug' chiqishi mumkin. Buning oldini olish yoki tuzatish uchun "Muammolarni bartaraf etish" bobini qarab chiqing.
- Jihozni nazoratsiz ishlatmang.
- Texnik xizmat ko'rsatish yoki tozalash maqsadida motor blokini bo'laklarga ajratmang. Uni ta'mirlash uchun vakolatli Philips xizmat ko'rsatish markaziga olib boring.

Diqqat

- Hech qachon boshqa ishlab chiqaruvchilarning yoki Philips tomonidan tavsiya etilmagan aksessuarlar yoki qismlarni ishlatmang. Agar bunday aksessuarlar yoki ehtiyot qismlaridan foydalanilsa, kafolat bekor qilinadi.
- Jihozni ishlayotgan yoki hali ham issiq plita yoki pishirgich ustiga yoki yaqiniga qo'ymang.
- Tozalashdan oldin jihozni har doim rozetkadan uring va sovishini kuting.
- Hech qachon jihozning idishi yoki boshqa har qanday qismini mikroto'lqinli pechda foydalanmang, chunki idish dastasining metal qismlari va pichoq bloki bunday foydalanish uchun mos kelmaydi.
- Hech qachon jihozning idishi yoki boshqa har qanday qismini sterilizatorlarda yoki mikroto'lqinli pechda sterillamang, chunki idish dastasining metall qismlari va pichoq bloki bunday foydalanish uchun mos kelmaydi.

- Bu jihoz faqat maishiy foydalanishga mo'ljallangan. Agar jihozdan noto'g'ri foydalanilsa yoki professional yoki yarim professional maqsadlarda ishlatilsa yoki ushbu foydalanuvchi qo'llanmasining ko'rsatmalariga muvofiq ishlatilmasa, kafolat bekor qilinadi va Philips har qanday shikastlanishga nisbatan majburiyatni tan olmaydi.
- Stakanga issiq suyuqlik quyishda ehtiyot bo'ling, chunki issiq suyuqlik va bug' to'kilib ketishi va kuyishga sabab bo'lishi mumkin.
- Boshqa masalliqlar to'plamini bug'lashingizdan oldin jihoz 10 daqiqa sovishini kuting.
- Jihoz muz kubiklar va shakar kubiklar kabi qattiq masallilarni maydalash uchun mo'ljallanmagan.
- Jihoz bir martada 30 soniyadan ko'proq aralashtirishiga yo'l qo'ymang. Agar siz 30 soniyadan keyin aralashtirishni tugatmagan bo'lsangiz, jihozni o'chiring va davom etish uchun bir necha soniya kuting. Agar jihoz qizib ketsa, davom etishdan oldin uni bir necha daqiqa soviting.
- Jihozni barqaror, gorizontal va tekis joyga qo'ying. Shkaflar yoki boshqa narsalarga shikast yetmasligi uchun uning atrofida yetarlicha bo'sh joy bo'lishini ta'minlang, chunki foydalanish mobaynida jihoz issiq bug' chiqaradi.
- Agar jihoz tushib ketgan yoki biron-bir tarzda shikastlangan bo'lsa, undan foydalanmang. Uni ta'mirlash uchun vakolatli Philips xizmat ko'rsatish markaziga olib boring.
- Jihoz shikastlanmasligi uchun hech qachon bug'lash uchun idishga suv, boshqa suyuqlik yoki aralashtirilgan ozuqalarni solmang.
- Masallilarni bug'laganingizda idishni ortiqcha to'ldirib yubormang. Yashil pichoqning ustki qirradi ovqat bilan qoplanmaganiga ishonch hosil qiling.
- Suyuqliklarni aralashtirsangiz, bankada ko'rsatilgan maksimal to'ldirish miqdori (450 ml) belgisidan oshirib yubormang.

- To'ldirish teshigiga yoki bug' chiqish joyiga hech qanday narsa kiritmang.
- Hech qachon bug'lash funksiyasidan suvsiz foydalanmang.
- Suv idishni to'ldirib yubormaganingizga ishonch hosil qiling (maks. – 200 ml). O'lchov idishida ko'rsatilgan maksimal darajadan oshirmang.
- Hech qachon bug'lash jarayonida suv idishini qayta to'ldirmang, chunki buning natijasida jihozdan issiq suv va bug' chiqishi mumkin.
- Har doim aralashtirish maqsadida qo'shimcha masalliqarni qo'shish uchun qopqog'ni ochishdan oldin agar kerak bo'lsa, bug'lash jarayonidan keyin uning soviganligiga ishonch hosil qiling.
- Jihozni taymer kabi tashqi kalit qurilmasiga va muntazam ravishda yordamchi dastur tomonidan yoqiladigan va o'chiriladigan quvvat zanjiriga ulamang. Bu issiqlik uzilishining kutilmagan qayta tiklanishi natijasida yuzaga kelishi mumkin bo'lgan xatarning oldini oladi.
- Har doim go'dagingizni ovqatlantirishdan oldin go'dak ozuqasining haroratini kaftingizning orqa tomoni bilan tekshiring.
- Har doim go'dak ozuqasining quyuq-suyuqligini tekshiring. Ozuqada bo'laklar yo'qligiga ishonch hosil qiling.
- Bug'lash jarayoni (maksimum 20 daqiqa) yakunlanganda, bola ovqatini qayta bug'latmang yoki isitmang.
- Idishdan ozuqani olishda faqat taqdim etilgan kurakchadan foydalaning.
- Qasmoqlarni muntazam tozalash jihoz shikastlanishining oldini oladi.
- Aksessuarlarni almashtirish yoki ishlatganda harakatlanadigan qismlarga yaqinlashishdan oldin jihozni o'chiring va tarmoqdan uzing.



- Idishni bo'shatish va tozalash paytida o'tkir pichoqlar bilan ishlashda ehtiyot bo'ling.
- Qurilma qarovsiz qoldirilganda uni har doim elektr ta'minotidan uzing.
- Tozalash va foydalanuvchi o'tkazadigan texnik xizmatlar bolalar tomonidan amalga oshirilishi mumkin emas.
- Shovqin darajasi: $L_c = 89 \text{ dB(A)}$.

Xavfsizlik tizimi

Jihoz ichki o'rnatilgan xavfsizlik qulfi bilan jihozlangan. Jihoz faqat motor blokidagi barcha qismlar to'g'ri yig'ilgan bo'lsa ishlaydi. Agar barcha qismlar to'g'ri yig'ilsa, ichki o'rnatilgan xavfsizlik qulfi ochiladi.

Shuningdek, bu jihoz haddan tashqari qizishdan himoya bilan jihozlangan. Haddan tashqari qizib ketish ikki bug'lash davri oralig'i juda qisqa bo'lsa, aralashtirish funksiyasi juda uzoq vaqt ishlatilsa yoki idishda juda ko'p masalliq bo'lsa, yuz beradi. Agar foydalanish davrida haddan tashqari isishdan himoya jihozni o'chirsa, boshqaruv murvatini 0 holatiga o'tkazing va jihozning bir necha daqiqa davomida sovishini kuting. Bundan keyin jihozdan qayta foydalanishingiz mumkin.

Elektromagnit maydonlar (EMF)

Bu Philips jihozi elektromagnit maydonlarning ta'siri bo'yicha barcha amaldagi standart va me'yorlarga javob beradi.

Muqaddima

Xaridingiz muborak bo'lsin va Philips Avent'ga xush kelibsiz! Philips Avent taklif qiladigan qo'llab-quvvatlash xizmatidan to'liq foydalanish uchun mahsulotingizni

www.philips.com/welcome saytida ro'yxatdan o'tkazing.

Bu birlashtirilgan bug'lovchi va blender ayniqsa oz miqdorda go'dak ozuqasini tayyorlash uchun mos keladi. Bug'lash va aralashtirish kombayni, bitta jihozdagi bug'lashning va aralashtirishning oddiy funksiyasi yordamida ota-onalar o'z bolalariga yangi taomlar tayyorlay olishlariga imkon beradi.

Umumiy tavsif

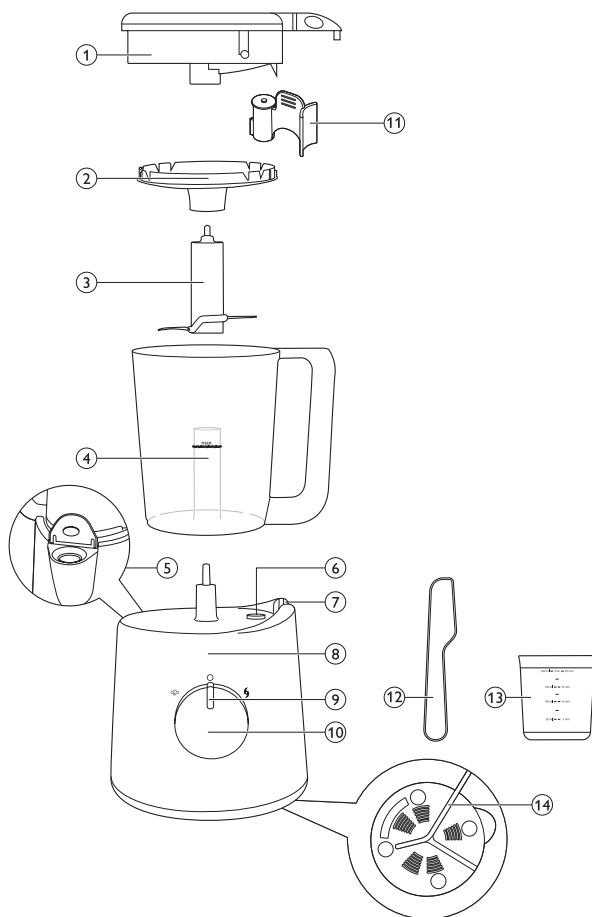

1	Bug' tirqishiga ega qopqoq	8	Motor bloki
2	Elak	9	Bug'lash chirog'i
3	Pichoq bloki	10	Boshqarish murvati
4	Pichoq blokli idish tutqichi	11	Klapan
5	Suv idishini to'ldirish teshigi	12	Kurakcha
6	Motor blokidagi bug' chiqish tirqishi	13	O'lchov idishi
7	Dastadagi qulflash hududi	14	Tarmoq shnuri bilan jihozning pastki qismi

Qayd uchun

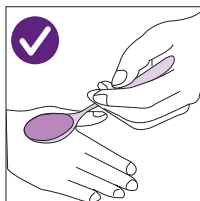

- Go'dagingizni ovqatlantirishdan oldin go'dak ozuqasining haroratini kaftingizning orqa tomoni bilan tekshiring.

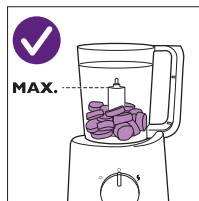

- Bankada ko'rsatilgan maksimal to'ldirish miqdori (450 ml) belgisidan oshirib yubormang.

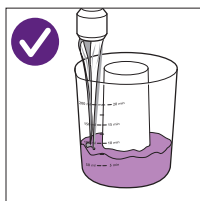

- Suv idishini to'ldirish uchun 200 ml distillangan suv ishlating.

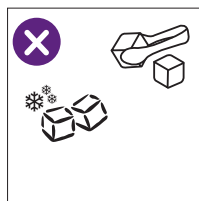

- Muz bo'lagi va oq qand kabi qattiq masallqlarni maydalmang.

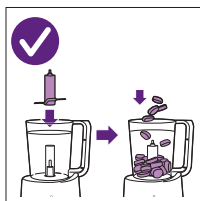

- Bug'lash yoki aralashtirishda idishga ozuqa solishdan oldin undagi pichoq bloki tutqichini joylashtiring.

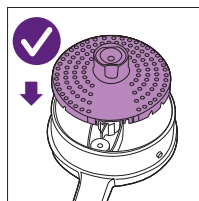

- Banka qopqog'iga doimo elak qo'ying ("tiq" tovushi).

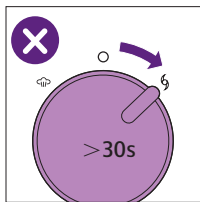

- Jihoz bir martada 30 soniyadan uzoq aralashtirishiga yo'l qo'ymang.

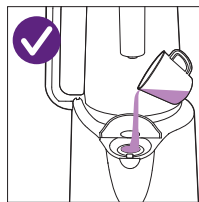

- Jihozni har 4 haftada qasmoqdan tozalang.

Foydalanishdan oldin

- 1** Jihozdan barcha qadoqlash materiallarini olib tashlang.
- 2** Motor blokidan tashqari boshqa barcha qismlarni tozalang (“Tozalash va xizmat ko’rsatish” bobiga qarang).

Jihozdan foydalanish

Har doim aralashtirish maqsadida qo’shimcha masalliqni qo’shish uchun qopqogni olib tashlashdan oldin, agar kerak bo’lsa, bug’lash jarayonidan keyin uning soviganligiga ishonch hosil qiling. Bankada ko’rsatilgan maksimal to’ldirish miqdori belgisidan oshirib yubormang.

Yangi bug’lash jarayonini boshlash uchun suv idishini to’ldirishdan oldin uni bo’shating.

Bug’lashni boshlayotganda yashil pichoq blokining yuqori qirrasini ozuqa bilan qoplanmaganiga ishonch hosil qiling.

Bu jihoz yangi qattiq masalliqni bug’lash va keyin go’dak ozuqasini tayyorlash uchun masalliqni aralashtirish uchun mo’ljallangan. Ayrim namunalar uchun retseptlar risolasiga qarang. Normal holatda siz masalliqni birinchi navbatda bug’laysiz va keyin ularni aralashtirasiz. Biroq, jihozni faqat bug’lash yoki aralashtirish uchun ham ishlatishingiz mumkin. Agar jihozni faqat aralashtirish uchun ishlatasangiz, “Suv idishini to’ldirish” va “Bug’lash” bo’limlarini o’tkazib yuborib, “Aralashtirish” bo’limidagi yo’riqlarga amal qiling. Aralashtirgandan keyin oldinroq aralashtirilgan ozuqani bug’lamang. Masalliqning bir xil to’plamini hech qachon 20 daqiqadan uzoq yoki bir martadan ko’p bug’lamang.

Bu jihoz quyidagilarga MO’LJALLANMAGAN:

- Ozuqani muzdan eritish
- Muzlatilgan ozuqani bug’lash
- Oldinroq aralashtirilgan ozuqani bug’lash
- Masalliqning bir xil to’plamini 20 daqiqadan uzoq bug’lash.
- Guruch va makaron pishirish
- Birinchi masalliqni aralashtirish va keyin ularni bug’lash
- Sho’rva va suv kabi suyuqliklarni isitish
- Ozuqani bir necha soat davomida issiq saqlash
- Ozuqani qayta isitish

Suv bakini to'ldirish

- 1 O'lchovli finjonni kerakli darajagacha suv bilan to'ldiring.

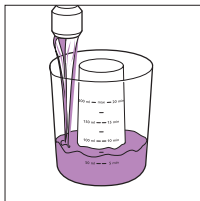

O'lchovli finjon millilitrni va shunga mos bug'lash vaqtini ko'rsatadi. Retseptlarning tavsiya qilingan miqdori ko'rsatilgan retseptli alohida bukletga qarang.

- 2 To'ldirish tirqishiga suv soling va qopqoqni yoping.



Eslatma: Suv idishiga suvdan boshqa hech nima solmang.

Bug'lash

Agar ayrim sabzavotlar va mevalar yumshoq tayyorlangan bo'lsa, ular qattiq ovqat yeyishni boshlayotgan bolalarga to'liq mos keladi. Bug'lash – taom tayyorlashning eng sog'lom turib bo'lib, bunda taom tarkibidagi juda ko'p vitaminlar va boshqa foydali ozuqa moddalar saqlanib qoladi.

Eslatma: Retseptli alohida bukletda siz taom retseptlarini va ularni tayyorlashga ketadigan vaqtlarni bilib olishingiz mumkin. Retseptlar yosh bolalarning yoshiga bog'liqligini inobatga oling.

Eslatma: Muzlagan masallqlarni bug'lamang chunki jihoz muzlagan ovqatni bug'lash uchun talab qilinadigan haroratgacha isita olmaydi. Bu jihozda bug'lashdan avval, har doim qattiq masallqlar muzini eriting. Muzdan eritilgan masallqlarni idishga solishdan oldin ulardagi ortiqcha suvni to'kib tashlang.

- 1 Pichoq blokini bankadagi pichoq bloki ushlagichiga qo'ying.

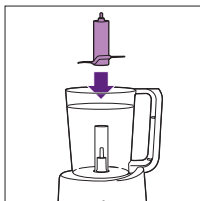

2 Qattiq masalliqni bankaga solishdan oldin ularni mayda (2-3 sm kattalikdagi kubiklar) bo'lak qilib to'g'rang.

Eslatma: Bir paytning o'zida ko'p miqdordagi qattiq masalliqdagi ishlov bermang. Buning o'rniga bu masalliqni kichik qismlarga bo'lib ishlov bering.

3 Masalliqni bankaga soling.

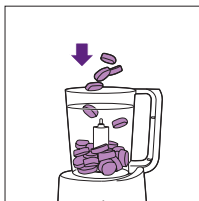

Eslatma: Yashil pichoq blokining tepa qirrasidan oshirmang.

Eslatma: Jihozga shikast yetishidan saqlanish uchun hech qachon bug'lash bankasiga suv yoki boshqa suyuqlik solmang.

4 Klapanni qopqoqqa soling.

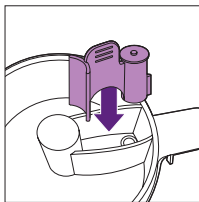

Eslatma: Klapanni to'g'ri mahkamlanganiga ishonch hosil qiling.

5 Banka qopqog'iga elak qo'ying ("tiq" tovushi).

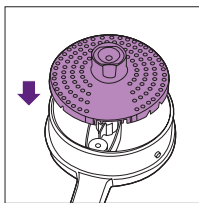

6 Qopqoqni bankaga qo'ying va mahkamlash uchun soat harakati tomon buring. Qopqoqdagi kichik bo'rtiqlar, bankadagi o'yiqlarga kirishi lozim. Qopqoqning katta bo'rtig'i banka tutqichining aniq tepasida turganiga ishonch hosil qiling.

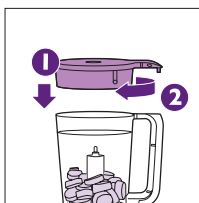

- 7** Bankani motor blokiga teskari ya'ni qopqog'ini pastga qaratib qo'ying. Tutqich o'ng tarafda turganiga va mahkam qotirilganiga ishonch hosil qiling.

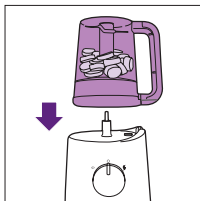

Eslatma: Agar idish va uning dastasi to'g'ri joylashmagan bo'lsa, jihoz bug'lashni boshlamaydi.

- 8** Boshqaruv dastagini bug'lash holatiga burang.

↳ Bug'lash chirog'i jihoz bug'layotganini ko'rsatish uchun olovrang bo'lib yonadi.

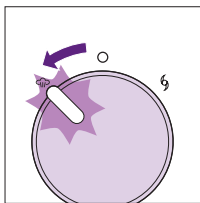

Issiq bug' yoki issiq suv barmoqlaringizni kuydirishi mumkin. Hech qachon issiq qismlar va bug'ga teginmang va bolalarga ham teginishga ruxsat bermang, chunki bu kuyishga sabab bo'lishi mumkin.



↳ Bug'lash vaqti suv idishga solingan suv miqdoriga bog'liq bo'ladi. "Masalliqar va bug'lash vaqti" bobidagi jadvalga va retsept bukletiga qarang.

↳ Bug'lash jarayoni tugaganda, jihoz ovoz chiqaradi va bug'lash chirog'i o'chadi.

- 9** Boshqaruv dastagini off holatiga burang. Bug'da kuymaslik uchun bug' chiqadigan joydan boshqa bug' chiqmaguncha 2 daqiqa kuting.

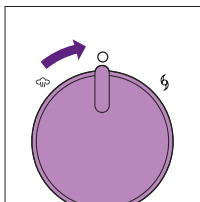

Eslatma: Boshqa masalliqar to'plamini bug'lamoqchi bo'lsangiz, bug'lashni qayta ishga tushirishdan avval jihozni 10 daqiqa sovitishga qoldiring.

- 10** Agar bug'langan taomni aralashtirishni davom etmoqchi bo'lsangiz, "Bug'lashdan keyin aralashtirish" bo'limidagi yo'riqlarga amal qiling.
- 11** Odatiy sharoitda, bug'lashdan keyin suv idishda suv qolmaydi. Ammo ayrim holatlarda (masalan, suv idishi ichida qasmoq to'plangan, bug'lash jarayonga xalaqit berilgan yoki belgilanmagan maqsadda foydalanilgan bo'lsa) suv idishida biroz suv qolishi mumkin. Bunday holda, bakteriyalar rivojlanmasligi uchun suv idishi to'liq bo'shatilishi kerak. Suv idishni qasmoqdan tozalash uchun "Tozalash va xizmat ko'rsatish" bobiga qarang.

Bug'lashdan keyin aralashtirish

- 1** Banka tutqichini ushlang va bankani motor blokidan chiqarib oling. Bankani aylantiring va ovqat pichoq blokiga tushishi uchun uni silkiting.

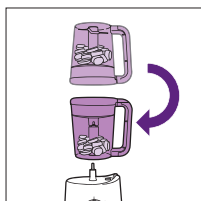

Faqat banka tutqichiga tegining. Bankaning qopqog'i, tag qismi va tashqi yuzasi issiq.

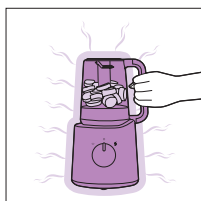

- 2** Agar kerak bo'lsa, qopqoqni olib tashlang hamda aralashtirish uchun qo'shimcha masalliq soling (masalan, suv, moy).

Bankaga qo'shimcha masalliq qo'shish yoki qoldiq suvni chiqarib tashlash uchun doimo banka qopqog'i va suv idishning qopqog'i bug'lashdan keyin soviganiga ishonch hosil qiling.

Bankaga suyuqlik quyilgandan keyin hech qachon bankani bug'lash holatiga qo'ymang.

- 3** Bankani motor blokiga to'g'ri ya'ni qopqog'ini tepaga qaratib qo'ying. Tutqich o'ng tarafdaligiga va qulflanish joyining ikkita bo'rtig'i orasida turganiga ishonch hosil qiling.

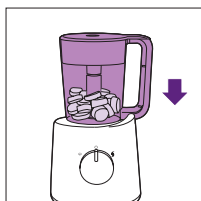

- 4** Boshqaruv dastagini aralashtirish holatiga burang. Taom yaxshi aralashguncha, dastakni shu holatda ushlab turing.

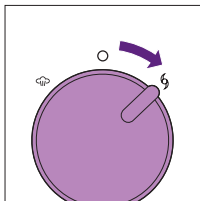

Haddan tashqari qizib ketishidan himoya sifatida aralashtirish funksiyasi uchun 30 soniyalik taymer mavjud. Agar siz 30 soniyadan keyin aralashtirishni tugatmagan bo'lsangiz, jihoz o'chadi va sizga bu haqda xabar berish uchun ikki marta ovoz chiqaradi. 30 soniya sovganidan keyin jihoz bir marta ovoz chiqaradi va siz qaytadan aralashtirishni boshlashingiz mumkin.

Eslatma: Agar masalliqlar idish devoriga yopishsa, jihozni o'chiring hamda ularni kurakcha bilan tozalang yoki ozroq suv qo'shing.

Eslatma: Aralashtirilgan bola ovqatini berishdan oldin, aralashtirilgan bola ovqati to'g'ri konsistensiyaga ega (guvalachalarsiz) ekanligiga ishonch hosil qiling.

Eslatma: Agar bola ovqati hamon qattiq bo'lsa, bola ovqati yumshoq bo'lishi uchun biroz suyuqlik (masalan suv) qo'shing.

- 5** Aralashtirishni tugatgandan keyin, boshqaruv dastagini shunchaki qo'yib yuboring.

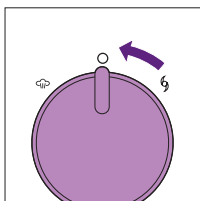

↳ Boshqaruv dastagi avtomatik off holatiga qaytadi.

- 6** Jihozni tarmoqdan uzing.

- 7** Pichoq blokini oling. Pichoq blokini olib tashlashda ehtiyot bo'ling, u issiq bo'lishi mumkin. Aralashtirilgan ozuqani chiqarib oling. Agar kerak bo'lsa, jihoz bilan taqdim etilgan kurakchadan foydalaning.

Bola ovqatining harorati bolangiz uchun xavfsiz ekanligiga ishonch hosil qiling.

- 8** Odatiy sharoitda, bug'lashdan keyin suv idishda suv qolmaydi. Ammo ayrim holatlarda, (masalan, suv idishi ichida qasmoq to'plangan, bug'lash jarayonga xalaqit berilgan yoki belgilanmagan maqsadda foydalanilgan bo'lsa) suv idishda biroz suv qolishi mumkin. Bunday holda, bakteriyalar rivojlanmasligi uchun suv idishi to'liq bo'shatilishi kerak. Suv idishni qasmoqdan tozalash uchun "Tozalash va xizmat ko'rsatish" bobiga qarang.

Bug'lamasdan aralashtirish

Jihoz quyidagi maqsadlarga mo'ljallangan:

- bolalar ovqati uchun bug'langan va pishirilgan masalliqlarni pyure qilish
- bolalar ichimliklari uchun suyuqliklarni va mevalarni aralashtirish

Jihoz muz kubiklar va shakar kubiklar kabi qattiq masalliqlarni maydalash uchun mo'ljallanmagan.

Bankaga suyuqliklar quyilgandan keyin, hech qachon bankani bug'lash holatiga qo'ymang.

Eslatma: Suyuqliklarni aralashtirganda, bankani unda ko'rsatilgan maksimal daraja belgisidan yuqori qilib to'ldirmang.

Eslatma: Hech qachon bola ovqatini aralashtirgandan keyin bug'lamang.

1 Pichoq blokini bankadagi pichoq bloki ushlagichiga qo'ying.

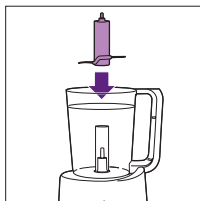

2 Qattiq masalliqlarni bankaga solishdan oldin ularni mayda (2-3 sm kattalikdagi kubiklar) bo'lak qilib to'g'rang.

Maslahat: Bir paytning o'zida ko'p miqdordagi qattiq masalliq'larga ishlov bermang. Buning o'rniga bu masalliq'larni kichik qismlarga bo'lib ishlov bering.

3 Masalliqlarni bankaga soling.

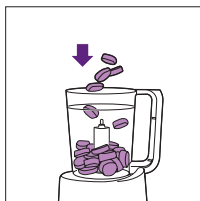

Eslatma: Yashil pichoq blokining tepa qirrasidan oshirmang.

4 Klapanni qopqoqqa soling.

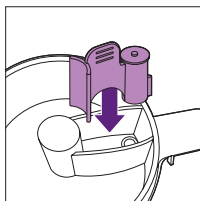

Eslatma: Klapanni to'g'ri mahkamlanganiga ishonch hosil qiling.

5 Banka qopqog'iga elak qo'ying ("tiq" tovushi).

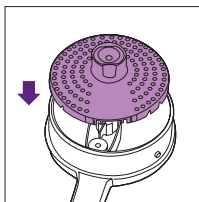

6 Qopqoqni bankaga qo'ying va mahkamlash uchun soat harakati tomon buring. Qopqoqdagi kichik bo'rtiqlar, bankadagi o'yiqlarga kirishi lozim. Qopqoqning katta bo'rtig'i banka tutqichining aniq tepasida turganiga ishonch hosil qiling.

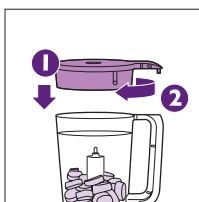

7 Bankani motor blokiga to'g'ri ya'ni qopqog'ini tepaga qaratib qo'ying. Tutqich o'ng tarafdaligiga va qulflanish joyining ikkita bo'rtig'i orasida turganiga ishonch hosil qiling.

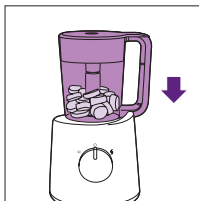

8 Boshqaruv dastagini aralashtirish holatiga burang. Taom yaxshi aralashguncha, dastakni shu holatda ushlab turing.

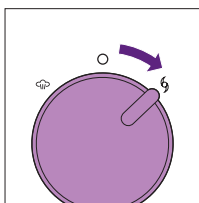

Haddan tashqari qizib ketishidan himoya sifatida aralashtirish funksiyasi uchun 30 soniyalik taymer mavjud. Agar siz 30 soniyadan keyin aralashtirishni tugatmagan bo'lsangiz, jihoz o'chadi va sizga bu haqda xabar berish uchun ikki marta ovoz chiqaradi. 30 soniya sovganidan keyin jihoz bir marta ovoz chiqaradi va siz qaytadan aralashtirishni boshlashingiz mumkin.

Eslatma: Agar masalliqlar idish devoriga yopishsa, jihozni o'chiring hamda ularni kurakcha bilan tozalang yoki ozroq suv qo'shing. Bankadagi maksimal daraja belgisidan oshirib yubormang.

Eslatma: Aralastirilgan bola ovqatini berishdan oldin, aralastirilgan bola ovqati to'g'ri konsistensiyaga ega (guvalachalarsiz) ekanligiga ishonch hosil qiling.

Eslatma: Agar bola ovqati hamon qattiq bo'lsa, bola ovqati yumshoq bo'lishi uchun biroz suyuqlik (masalan suv) qo'shing. Bankadagi maksimal daraja belgisidan oshirib yubormang.

Eslatma: Hech qachon bola ovqatini aralastirgandan keyin bug'lamang.

9 Aralastirishni tugatgandan keyin, boshqaruv dastagini shunchaki qo'yib yuboring.

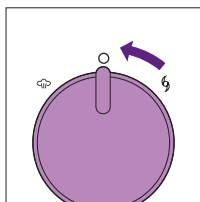

↳ Boshqaruv dastagi avtomatik off holatiga qaytadi.

10 Jihozni tarmoqdan uzing.

11 Pichoq blokini oling. Pichoq blokini olib tashlashda ehtiyot bo'ling, u issiq bo'lishi mumkin. Aralastirilgan ozuqani chiqarib oling. Agar kerak bo'lsa, jihoz bilan taqdim etilgan kurakchadan foydalaning.

Bola ovqatining harorati bolangiz uchun xavfsiz ekanligiga ishonch hosil qiling.

Masalliqlar va bug'lash vaqtlari

Ozuqa turi	Masalliq	Taxminiy bug'lash vaqti*
Meva	Olma	5 daq
	Apelsin:	10 daq
	Shaftoli	10 daq
	Nok	5 daq
	Ananas	15 daq
Sabzavotlar	Olxo'ri	10 daq
	Sarsabil	10 daq
	Brokoli	20 daq
	Sabzi	15 daq
	Gulkaram	15 daq
	Selderey	15 daq
	Qovoqcha	15 daq

Ozuqa turi	Masalliq	Taxminiy bug'lash vaqti*
	Arpabodiyon	15 daq
	Fransuz loviyasi	20 daq
	Porey piyozi	15 daq
	Piyoz	15 daq
	No'xot	20 daq
	Qalampir	15 daq
	Kartoshka	20 daq
	Oshqovoq	15 daq
	Ismaloq	15 daq
	Bryukva	15 daq
	Batat	15 daq
	Pomidor	15 daq
Go'sht	Tovuq, mol, qo'y, cho'chqa go'shti va boshqalar	20 daq
Baliq	Losos, kambala, treska, forel va boshqalar	15 daq

*Masalliqlar 2-3 sm kattalikdagi mayda kubik qilib to'g'ralishi kerak.

Eslatma: O'Ichovli finjon millitrlni va shunga mos bug'lash vaqtini ko'rsatadi (50 ml = 5 daq; 100 ml = 10 daq; 150 ml = 15 daq; 200 ml = 20 daq.).

Tozalash va texnik xizmat ko'rsatish

Jihozni har safar ishlatgandan keyin tozalang.

Motor blokini hech qachon suvga botirmang.

Jihozda hech qachon oqartiruvchi yoki kimyoviy sterilizatsiya qiluvchi eritmalar/tabletkalardan foydalanmang.

Jihozni tozalash uchun hech qachon tozalovchi mochalkalar, abraziv tozalash vositalari yoki benzin, atseton va spirt kabi o'tkir suyuqliklardan foydalanmang.

1 Jihozni tarmoqdan uzing va bankani asosiy blokdan oling.

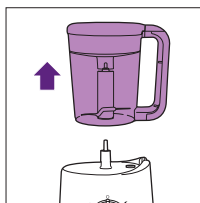

2 Qopqoqni bankadan oling va qopqoqni teskari qilib qo'ying.

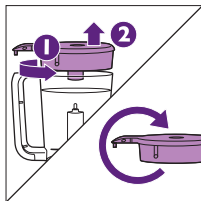

3 Qopqoqdan elakni va klapanni oling.

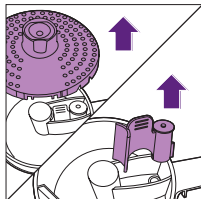

4 Klapanni yuvish suyuqligi bilan issiq suvda yuving hamda oqava suv ostida chaying.

5 Bankadan pichoq blokini oling.

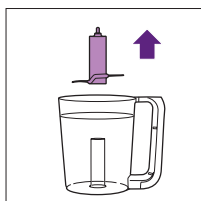

6 Foydalanishdan keyin darhol pichoq blokini oqava suvda yaxshilab yuving. Pichoq bloki naychasining ichkarisini ham chayganingizga ishonch hosil qiling.

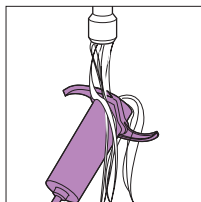

Pichoq blokini juda ehtiyotlik bilan ushlang. Kesish qirralari juda o'tkir.

Eslatma: Agar pichoq blokini yanada yaxshi tozalamoqchi bo'lsangiz, uni chaygandan keyin idish yuvish mashinasiga qo'yishingiz mumkin.

7 Foydalangandan keyin darhol ozuqa bilan aloqaga kirishgan boshqa qismlarni yuvish suyuqligi bilan issiq suvda yuving.

Eslatma: Motor blokidan tashqari barcha qismlarni idish yuvish mashinasida ham tozalasa bo'ladi.

8 Kerak bo'lsa, motor blokini nam mato bilan tozalang.

9 Suv idishiga ovqat zarralari kirmaganligini tekshiring. Buni to'ldirish teshigiga qarab, unda ovqat qoldiqlari bor-yo'qligini yoki suvning noodatiy rangga egaligini tekshirish hamda suv idishdan yoqimsiz yoki kuygan hid paydo bo'lishini hidlash orqali bajarishingiz mumkin.

Agar shunday bo'lsa, suv idishni tozalang (ushbu bobdagi "Suv idishni tozalash bo'limiga qarang").

10 Bakteriyalar ko'payishining oldini olish uchun to'ldirish teshigi qopqog'ini ochiq qoldiring.

Suv idishini qasmoqdan tozalash

Agar ovqat qoldiqlari suv idishga kirsam, keyingi bug'lash jarayonlarida ular suv idishdagi isitish elementiga yopishib qolishi mumkin. Bu zarralarni suv idishini shunchaki chayish orqali tozalab bo'lmaydi.

Bundan tashqasi, jihoz 100% samarali ishlashda davom etishi uchun har to'rt haftada uni qasmoqlardan tozalashingiz kerak. Qasmoq to'planishini kamaytirish uchun jihozda avvaldan qaynatilgan yoki filtrlangan suvdan foydalanish yordam beradi.

Suv idish ichidagi ovqat qoldiqlarini olib tashlash hamda qasmoqdan tozalash uchun quyidagi qasmoqdan tozalash ko'rsatmalariga amal qiling.

1 Jihaz o'chirilganiga ishonch hosil qiling.

2 150 ml suvga 50 ml oq sirka (8% sirka kislotasi) soling.

Eslatma: Siz shuningdek, limon kislotasi asosidagi qasmoqdan tozalash vositalaridan ham foydalanishingiz mumkin. Boshqa turdagi qasmoqlarni tozalovchi vositalardan foydalanmang.

3 Suv idishni sirka va suv eritmasi bilan to'ldiring.

4 To'ldirish tirqishining qopqog'ini yoping.

5 Pichoq bloklari va motor blokidagi qopqoq bilan to'liq yig'ilgan bo'sh bankani (ichida hech qanday ovqatlarsiz) bug'lash holatiga joylang (ya'ni qopqoq nuqtalari pastga qaragan holda).

6 Boshqaruv dastagini bug'lash holatiga burang.

↳ Bug'lash chirog'i jihoz bug'layotganini ko'rsatish uchun olovrang bo'lib yonadi.

7 Bug'lashdan keyin 5-6 daqiqa o'tgach jihozni o'chiring va uni tarmoqdan uzing.

8 Ishlatilgan sirkani (8% sirka kislotasi) va suvni idishdan to'kib yuboring.

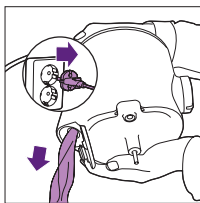

9 Suv idishni va bankani toza suv bilan bir necha marotaba yuving.

10 Idishni 200 ml suv bilan to'ldiring va jihozni ovqat bilan ishlatishdan avval, jihoz bo'sh banka bilan bug'lash jarayonini 20 daqiqada yakunlashiga qo'yib bering.

11 Bakteriyalar ko'payishining oldini olish uchun to'ldirish teshigi qopqog'ini ochiq qoldiring.

Qayta ishlash

- Bu belgi elektrotexnika mahsulotlarini odatiy maishiy chiqindilar bilan birga yo'q qilish mumkin emasligini anglatadi.
- Mamlakatingizdagi elektrotexnika mahsulotlarini alohida to'plash qoidalariga amal qiling.



Saqlash

- 1** Jihozni saqlab qo'yishdan oldin suv idishni bo'shating.

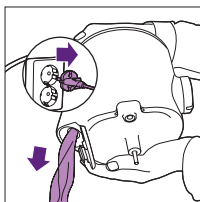

- 2** Jihozni saqlab qo'yishdan avval, barcha qismlar toza va quruq ekanligiga ishonch hosil qiling ("Tozalash va xizmat ko'rsatish" bobiga qarang).
- 3** Shikastlanishning oldini olish maqsadida, jihazni, pichoq bloki banka ichida turgan holda saqlang.
- 4** Bankaning ustiga qopqoqni joylamang va bakteriyal o'sishning oldini olish maqsadida to'ldirish teshigining qopqog'ini ochiq qoldiring.

Qo'llab-quvvatlash

Tez-tez beriladigan savollar kabi mahsulotni qo'llab-quvvatlashning barcha masalalari yuzasidan www.philips.com/support saytiga kiring.

Texnik xususiyatlar

- Kuchlanish/quvvat: jihazning tagidagi tur plastinasiga qarang.
- Suv idishning maksimal sig'imi: 200 ml
- Bankaning, suyuqliklarning maksimal sig'imi: 450 ml
- Himoya: harorati boshqariladigan isitish tizimi va xavfsizlik qulfi.

Muammolarni bartaraf qilish

Bu bobda jihozda uchraydigan eng keng tarqalgan muammolar umumlashtirilgan. Agar quyidagi ma'lumot yordamida muammoni hal qila olmasangiz, savol-javoblar ro'yxatini olish uchun www.philips.com/support saytiga kiring yoki mamlakatingizdagi mijozlar markaziga murojaat qiling.

Muammo	Ehtimoliy sababi	Yechim
Jihoz ishlamayapti.	Jihoz xavfsiz qulflash funksiyasi bilan jihozlangan. Agar qismlar asosiy blokka to'g'ri yig'ilmasa, jihoz ishlamaydi.	Barcha qismlarni to'g'ri yig'ing. "Jihozdan foydalanish bobiga qarang.
Bug'lash chirog'i yonmayapti.	Jihoz tarmoqqa ulanmagan. Banka motor blokiga to'g'ri qo'yilmagan.	Vilkani tarmoqqa ulang. Bankani motor blokiga to'g'ri joylashtiring.
	Oldingi bug'lash sikli tugashi bilan oq ikkinchi bug'lash siklini boshlamoqchisiz.	Ikkinchi bug'lash jarayonini boshlashdan avval jihozni o'chiring va uni bir necha daqiqa sovishga qoldiring.
Masalliqlar to'liq isitilmagan.	Bankadagi bo'laklar juda katta, banka ichida ovqat juda ko'p yoki ovqatni yetarlicha uzoq vaqt bug'lamagansiz.	Ovqatni maydaroq qilib to'g'rang (2-3 sm), bankadagi ovqat miqdorini kamaytiring yoki uzoqroq bug'lash vaqtini tanlang (maksimum – 20 daqiqa). Bug'lashni istaydigan masalliqlar yoki tayyorlashni istaydigan retseptga asosan masalliq larni bug'lashga yetarli vaqt tanlaganingizga ishonch hosil qilish uchun retsept bukletini va/yoki "Masalliqlar va bug'lash vaqti" bobidagi jadvalga qarang.
Jihoz bug'lamayapti.	Jihozga suv solmagansiz. Bankani motor blokiga to'g'ri qilib qo'ymagansiz.	Jihozni o'chiring va ichiga kerakli miqdorda suv quyung. Bankani jihozga to'g'ri joylashtiring ("Jihozdan foydalanish" bobidagi "Bug'lash" bobiga qarang).
Bug'lashga uzoq vaqt ketyapti yoki bug'lash funksiyasi to'liq ishlamayapti.	Suv idishda juda ko'p qasmoq to'plangan.	Suv idishni qasmoqdan tozalang. "Tozalash va xizmat ko'rsatish" bobidagi "Qasmoqdan tozalash" bo'limiga qarang.

Muammo	Ehtimoliy sababi	Yechim
To'ldirish tirqishidan bug' chiqyapti.	To'ldirish tirqishining qopqog'i to'g'ri yopilgan.	To'ldirish tirqishining qopqog'ini to'g'ri yoping ("tiq" tovushi).
	Motor blokidagi bug' chiqarish teshigi ovqat yoki qasmoq bilan to'silib qolgan.	Bug' chiqarish teshigini uchi o'tkir narsa bilan muhrni buzmasdan tozalang va keyinchalik qasmoqdan tozalash ko'rsatmalariga rioya qiling. "Tozalash va xizmat ko'rsatish" bobidagi, "Qasmoqdan tozalash" bo'limiga qarang.
	Qopqoqdagi bug' teshigi to'silib qolgan.	Klapanni chiqaring va qopqoqdagi bug' teshigini yaxshilab tozalang.
Bug'lash jarayoni yakunlanganda, bug'lash chirog'i yonyapti. Biroz vaqtdan so'ng jihoz yana vizillagan signal chiqaryapti.	Jihozni o'chirmasdan, asosdagi bankani 10 daqiqadan oshiq vaqtga bexosdan qoldirib ketgansiz.	Bug'lash jarayoni yakunlangandan so'ng 10 daqiqa o'tgach, jihozni o'chiring, keyin esa ovqatni aralashtiring yoki uni bankadan oling.
Pichoq bloki yoki motor bloki tiqilib qolgan.	Bankada taom juda ko'p.	Jihozni o'chiring va kamroq miqdorga ishlov bering. Bankani yashil pichoq blokining tepa qirrasidan oshirmang.
Ilk bir necha foydalanish davomida motor blokidan yoqimsiz hid chiqyapti.	Bu normal holat.	Agar bir necha foydalanishdan keyin ham jihozdan shu hid chiqayotgan bo'lsa, ishlov berish miqdori va ishlov berish vaqti to'g'riligini tekshiring. "Masalliqalar va bug'lash vaqtlari" bobiga qarang.
Bir necha foydalanishimdan keyin ham jihoz yoqimsiz hid chiqarishda davom etyapti.	Bankaga juda ko'p ovqat solgansiz yoki jihoz ancha vaqtdan beri aralashtiryapti.	Kamroq miqdor bilan ishlang va jihoz bir martada 30 soniyadan ko'p vaqt aralashtirishiga yo'l qo'ymang.
Jihozdan juda ko'p shovqin chiqyapti, yopimsiz hid taralaypti, tegindanda issiq, tutaypti va hokazo.	Bankada taom juda ko'p.	Jihozni o'chiring va kamroq miqdorga ishlov bering.

Muammo	Ehtimoliy sababi	Yechim
	Siz jihozni to'xtatmasdan juda uzoq vaqt ishlatgansiz.	Jihoz bir martada 30 soniyadan uzoq aralashtirishga yo'l qo'ymang.
Banka qopqog'idan suyuqlik sizyapti.	Bankadagi qopqoqni to'g'ri yig'magansiz.	Bankadagi qopqoqni to'g'ri yig'ing. "Jihozdan foydalanish bobiga qarang.
	Bankada taom juda ko'p.	Jihozni o'chiring va kamroq miqdorga ishlov bering.
To'ldirish tirqishida va/yoki bankada, elakda va qopqoqda oq dog'lar bor.	Bu qismlarda qasmoq to'plangan.	Bu normal holat. Qasmoqlardan muntazam tozalab turing. "Tozalash va xizmat ko'rsatish" bobidagi "Qasmoqdan tozalash" bo'limiga qarang.
Aralashtirish vaqtida jihozdan juda ko'p shovqin chiqadi.	Elak bankaning qopqog'iga biriktirilmagan.	Elak banka qopqog'iga biriktirilganiga ishonch hosil qiling.
Suv idishdan suvni to'kkanda undagi suv noodatiy rangga ega yoki bug'lash vaqtida bankaga kiradi yoki suv idishdagi suv yoqimsiz hidga ega.	Ishlatish vaqtida taom bo'laklari suv idishga kirgan.	Suv idishni "Suv idishni tozalash" bobidagi ko'rsatmalarga muvofiq tozalang. Jihozni qat'iy ko'rsatmalarga muvofiq ishlating. Suv idishni suv bilan to'ldirib yubormaganingizga (maks. 200 ml) va bankani ovqat bilan to'ldirib yubormaganingizga ishonch hosil qiling (bankani yashil pichoq blokining tepa qirrasidan ortiq to'ldirmang). Hech qachon bir xil masalliqlarni 20 daqiqadan ko'proq bug'lamang yoki bug'lash uchun suvni to'g'ri bankaga quymang. Shuningdek, klapan qopqoqqa mahkamlanganiga ishonch hosil qiling.

Muammo	Ehtimoliy sababi	Yechim
Suv idishdan qovurilgan yoki kuygan ovqat hidi kelyapti.	Ishlatish vaqtida taom bo'laklari suv idishga kirgan va isitish elementi ustida pishib qolgan.	Suv idishni "Suv idishni tozalash" bobidagi ko'rsatmalarga muvofiq tozalang. Jihazni qat'iy ko'rsatmalarga muvofiq ishlating. Suv idishni suv bilan to'ldirib yubormaganingizga (maks. 200 ml) va bankani ovqat bilan to'ldirib yubormaganingizga ishonch hosil qiling (bankani yashil pichoq blokining tepa qirrasidan ortiq to'ldirmang). Hech qachon bir xil masalliq larni 20 daqiqadan ko'proq bug'lamang yoki bug'lash uchun suvni to'g'ri bankaga quymang. Shuningdek, klapan qopqoqqa mahkamlanganiga ishonch hosil qiling.
Bola ovqatida qora dog'lar bor yoki bankadagi suv noodatiy rangda.	Ishlatish vaqtida taom bo'laklari suv idishga kirgan va isitish elementi ustida pishib qolgan. Bu bug'lash vaqtida bankaga ushbu ovqat qoldiqlari kirib qolishiga olib keladi.	Suv idishni "Suv idishni tozalash" bobidagi ko'rsatmalarga muvofiq tozalang. Jihazni qat'iy ko'rsatmalarga muvofiq ishlating. Suv idishni suv bilan to'ldirib yubormaganingizga (maks. 200 ml) va bankani ovqat bilan to'ldirib yubormaganingizga ishonch hosil qiling (bankani yashil pichoq blokining tepa qirrasidan ortiq to'ldirmang). Hech qachon bir xil masalliq larni 20 daqiqadan ko'proq bug'lamang yoki bug'lash uchun suvni to'g'ri bankaga quymang. Shuningdek, klapan qopqoqqa mahkamlanganiga ishonch hosil qiling.



© 2023 Koninklijke Philips N.V.
All rights reserved.

16/05/2023