

Register your product and get support at www.philips.com/welcome

HP4585		PT	Manual do utilizador	
HP4586		TH	คู่มือการใช้งาน	
HP4588				
HP4589				
				
EN	User manual	PT	Manual do utilizador	
ID	Buku Petunjuk Pengguna	TH	คู่มือการใช้งาน	
KO	사용 설명서		دليل المستخدم	AR
MS-MY	Manual pengguna		راهنمای کاربر	FA

PHILIPS

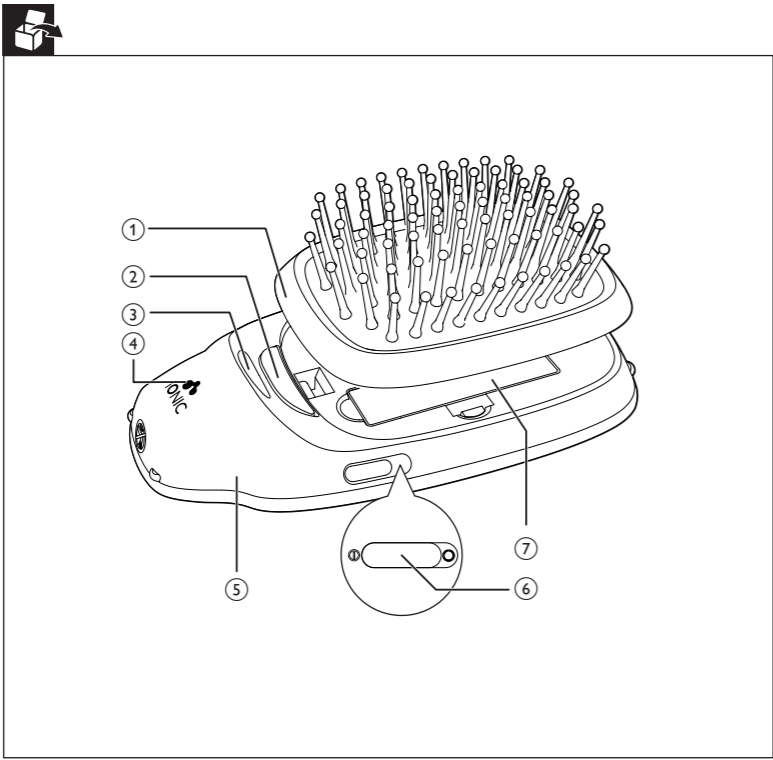

- Do not expose the appliance to direct sunlight.
- Do not expose the appliance to temperature higher than 35°C.

Electromagnetic fields (EMF)
This Philips appliance complies with all applicable standards and regulations regarding exposure to electromagnetic fields.

Environment
Do not throw away the appliance with the normal household waste at the end of its life, but hand it in an official collection point for recycling. By doing this, you help to preserve the environment.

2 Introduction

The new **Philips Ionic Styling Brush** helps to make your hair smooth and shiny anytime, anywhere with great brushing experience.

- Ionic Care**

This ionic styling brush has built-in ionizer, which generates negative ions and neutralize positive charge of static electricity. It helps to reduce frizz and bring back shine and smoothness to your hair instantly.

- Gentle Bristle**

All bristles tips are seamless to avoid scrubbing damage on scalp or hair trapping during usage. The special round ball tip has bigger touching surface so that it's more gentle to vulnerable scalp.

- Optimal 3D Large Cushion**

The optimally designed bristle cushion enables better force distribution and follows the contours of the head naturally for more convenience and comfort.

- Ergonomic Shape Brush**

The seamless and ergonomically curved shell fits in women's hand perfectly, ensuring great handling experience.

- Detachable Bristle Cushion**

Bristle cushion can be easily detached so that you may clean it with water regularly to keep bristle clean.

3 Overview

- Brush cushion**
- Brush cushion release button**
- Ion outlet**
- Power-on indicator**
- Brush body**
- Power on/off switch**
- Battery compartment**

4 Use your ionic styling brush

- Install and detach the brush cushion**
- (**Fig.C**) To remove the brush cushion (①), push the release button (②) to detach it.
 - (**Fig.E**) To install the brush cushion (①), press it down into the brush body, you will hear a “click” if it is installed correctly.

Install and remove the battery

The ionic styling brush runs on one 1.5V AAA alkaline battery. (**Fig.D**) We provide with one 1.5V AAA battery.

- To remove the battery compartment cover, pull it off the appliance.
- Put the battery in the battery holder (⑦).
- Push the battery compartment cover back onto the appliance (“click”).

Note
<ul style="list-style-type: none">Make sure that the + and - poles of the battery point in the right direction. Make sure that your hands are dry when you insert the battery. To avoid damage due to battery leakage, Remove the battery if you are not going to use the appliance for a month or more. Do not leave empty battery in the appliance.

Brush your hair (Fig.B)

- Turn on the ion styling brush by sliding the power on/off switch (④) to **I**.
 - The power-on indicator (④) lights up.
 - When the appliance is powered on, ions are automatically and continuously released, reducing frizz and providing additional shine.
 - You may hear a sizzling sound. It's common because it is caused by the ion generator.
- Brush softly your hair from the roots to the ends. Repeat this step several times for smoother results.
- Switch to **O** to switch off the appliance.
 - You may hear a sizzling sound. It's common because the ions are not released fully.

After use:

- You can use a damp cloth to clean the brush body (③).
- To clean the brush cushion (①):
 - Use your fingers to remove the dust or hair on the brush.
 - Detach the brush cushion from the brush body and rinse it under tap water (**Fig.F**).

Note
<ul style="list-style-type: none">Make sure the brush cushion is completely dried before re-attaching to the brush body. Never use corrosive liquid to clean the brush cushion as it may cause damage to the product. It is recommended to use household cleanser to clean the brush cushion if needed.
<ol style="list-style-type: none">Keep it in a safe and dry place or put it in your makeup bag for daily use.

Tips & Tricks

- The ionic brush performs better when the hair is slightly wet.
- If you wish to use the brush after washing your hair, dry your hair until 70% dry. Do not over dry your hair because it may affect the result.
- Comb your hair slowly and repeatedly from the root until your hair is smooth. The time to comb varies according to your hair type and length.

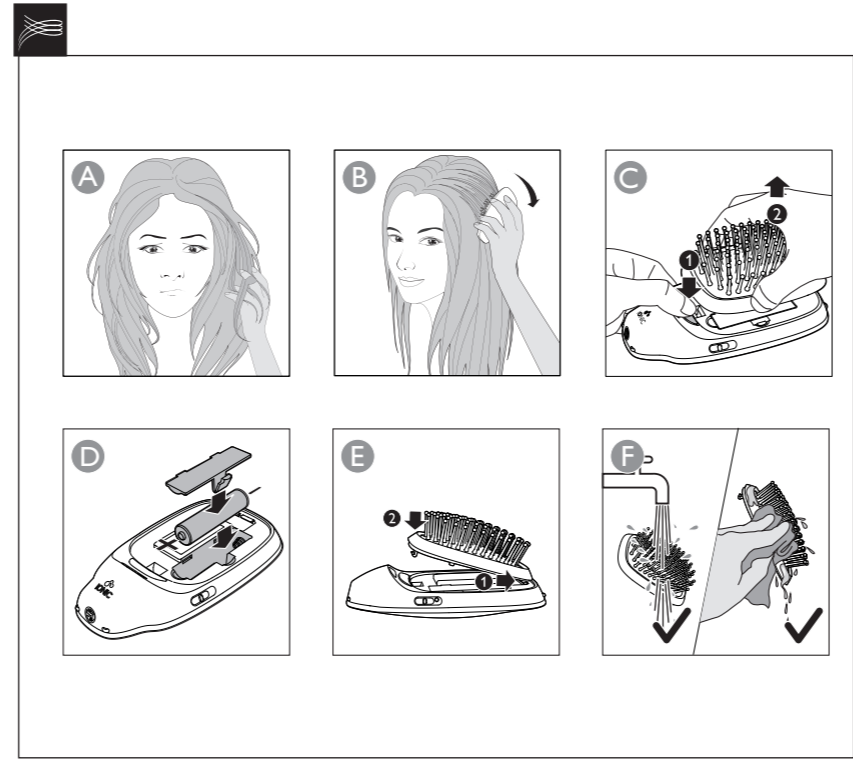

- Jangan sampai sikat terkena sinar matahari langsung dalam waktu lama. Sinar ultraviolet dapat menyebabkan keausan sikat, sehingga produk mudah rusak.
- Gunakan dan simpan alat pada suhu antara 15°C dan 35°C.

- Jangan biarkan alat terkena sinar matahari langsung.
- Jangan sampai alat berada pada suhu di atas 35°C.

Medan elektromagnet (EMF)
Alat Philips ini mematuhi semua standar dan peraturan yang berlaku terkait paparan terhadap medan elektromagnet.

Problem	Cause	Solution
The appliance does not work.	The battery is exhausted.	Replace the battery.
	You have not place the battery in the battery compartment correctly.	Put the battery in the compartment in accordance with the + and - indications in the compartment.
	You have not attach the battery compartment cover properly.	Push the battery compartment cover onto the appliance (“click”).
The ion indicator does not light up	The battery is installed incorrectly. The battery is nearly empty.	Check if the battery is installed with the right pole. Replace with a new battery.

Indonesian
Selamat atas pembelian Anda dan selamat datang di Philips! Untuk memanfaatkan sepenuhnya dukungan yang ditawarkan Philips, daftarkan produk Anda di www.philips.com/welcome .

English
Congratulations on your purchase, and welcome to Philips! To fully benefit from the support that Philips offers, register your product at www.philips.com/welcome .

1 Penting
Baca petunjuk pengguna ini dengan saksama sebelum menggunakannya dan simpanlah sebagai referensi nanti.
<ul style="list-style-type: none">PERINGATAN:Jangan gunakan alat ini di dekat air. Jangan sekali-kali merendam bodi sikat di dalam air atau cairan lain apa pun, jangan pula membilasnya di bawah keran air. Matikan selalu alat setelah selesai digunakan. Alat ini dapat digunakan oleh anak-anak di atas 8 tahun dan orang dengan cacat fisik, indera atau kecakapan mental yang kurang atau kurang pengalaman dan pengetahuan jika mereka diberi pengawasan atau petunjuk mengenai cara penggunaan alat yang aman dan mengerti bahayanya. Anak-anak dilarang memainkan alat ini. Pembersihan dan perawatan tidak boleh dilakukan oleh anak-anak tanpa pengawasan. Bawahlah selalu alat ke pusat servis resmi Philips untuk diperiksa atau diperbaiki. Perbaikan yang dilakukan oleh orang yang tidak ahli dapat sangat merugikan bagi penggunaanya. Jangan sekali-kali menggunakan aksesoris atau komponen apa pun dari produsen lain atau yang tidak secara khusus direkomendasikan oleh Philips. Jika Anda menggunakan aksesoris atau komponen tersebut, garansi Anda menjadi batal. Jangan gunakan alat untuk keperluan selain yang diterangkan dalam buku petunjuk ini. Jangan menggunakan alat pada rambut tiruan. Jangan menghalangi lubang keluaran ion. Jangan memasukkan benda logam ke dalam lubang keluaran ion untuk menghindari bahaya yang tidak diduga. Jangan gunakan sikat ion ini bersama dengan pengering rambut untuk tujuan peneataan. Jangan pernah membilas bodi sikat di bawah air keran.

3 Gambaran umum
<ol style="list-style-type: none">Bantalan sikat Tombol pelepas bantalan sikat Lubang keluaran ion Indikator daya Bodi sikat Sakelar hidup/mati Wadah baterai

4 Menggunakan sikat penata ion Anda

Memasang dan melepas bantalan sikat
<ol style="list-style-type: none">(Gbr.C) Untuk melepas bantalan sikat (①), tekan tombol pelepas (②) untuk melepaskannya. (Gbr.E) Untuk memasang bantalan sikat (①), letakkan bantalan ke bawah ke bodi sikat. Anda akan mendengar “klik” jika terpasang dengan benar.

Memasang dan melepas baterai
Sikat penata ion bekerja dengan satu baterai alkalin 1,5V AAA. (Gbr.D) Kami menyertakan satu baterai 1,5V AAA. <ol style="list-style-type: none">Untuk melepas penutup wadah baterai, lepaskan lepas dari alat. Pasang baterai pada penahan baterai. Tekan tutup wadah baterai kembali ke alat. (klik).

Catatan
<ul style="list-style-type: none">Pastikan kutub + dan - baterai menunjuk ke arah yang benar. Pastikan tangan Anda kering ketika memasukkan baterai. Untuk menghindari kerusakan karena baterai bocor: Keluarkan baterai jika Anda tidak akan menggunakan alat selama satu bulan atau lebih. Jangan meninggalkan baterai kosong di dalam alat.

Menyikat rambut Anda (Gbr.B)
<ol style="list-style-type: none">Nyalakan sikat penata ion dengan menggeser sakelar hidup/mati (④) ke I . <ul style="list-style-type: none">Lampu tanda hidup (④) akan menyala. Saat alat menyala, ion terus dikeluarkan secara otomatis, mengurangi kusut dan memberikan kilau tambahan. Anda mungkin mendengar suara mendesis. Hal ini umum karena disebabkan oleh generator ion. Sikat rambut Anda dengan lembut dari akar ke ujungnya. Ulangi langkah ini beberapa kali untuk hasil yang lebih lembut. Setel sakelar ke O untuk mematikan alat. <ul style="list-style-type: none">Anda mungkin mendengar suara mendesis. Hal ini umum karena ion belum dilepas seluruhnya. <p>Setelah penggunaan:</p> <ol style="list-style-type: none">Anda dapat menggunakan kain lembab untuk membersihkan bodi sikat (③). Untuk membersihkan bantalan sikat (①): <ul style="list-style-type: none">Gunakan jari Anda untuk menghilangkan debu atau rambut pada sikat. Lepaskan bantalan sikat dari bodi sikat dan bilas di bawah air keran (Gbr.F).

Catatan
<ul style="list-style-type: none">Pastikan bantalan sikat benar-benar kering sebelum memasangnya kembali ke bodi sikat. Jangan gunakan cairan korosif untuk membersihkan bantalan sikat karena bisa menyebabkan kerusakan pada produk. Disarankan untuk menggunakan pembersih rumaham untuk membersihkan bantalan sikat jika diperlukan.

- Simpan di tempat yang aman dan kering atau masukkan ke dalam tas rias Anda untuk penggunaan sehari-hari.

Tip & Trik

- Sikat ion bekerja lebih baik saat rambut sedikit basah.
- Jika ingin menggunakan sikat setelah mencuci rambut, keringkan rambut hingga 70%. Jangan terlalu mengeringkan rambut karena dapat mempengaruhi hasilnya.
- Siir rambut Anda secara perlahan dan berulang dari akar hingga rambut Anda menjadi lembut. Waktu penyesiran berbeda-beda tergantung jenis dan panjang rambut Anda.
- Tidak mudah untuk mengamati pengaruhnya jika:
 - rambut Anda pendek atau kering alami.
 - rambut Anda mudah berombak.
 - kondisi rambut Anda terlalu kering atau rusak.
 - Anda melakukan pelurusan dalam 3 hingga 4 bulan.
 - Anda memiliki beberapa rambut pendek yang baru tumbuh.
- Berikan kondisioner rambut ke rambut Anda setelah penyikatan untuk hasil terbaik.

5 Garansi dan servis

Jika Anda memerlukan informasi, misalnya tentang penggantian alat pelengkap atau menemui masalah, harap kunjungi situs web Philips di www.philips.com atau hubungi Pusat Layanan Pelanggan Philips di negara Anda (nomor telepon bisa Anda peroleh pada leaflet garansi internasional). Jika di negara Anda tidak terdapat Pusat Layanan Pelanggan, kunjungi dealer Philips setempat.

6 Pemecahan masalah

Masalah	Penyebab	Solusi
Alat tidak mau bekerja.	Baterai habis.	Ganti baterai.
	Anda belum memasang baterai pada wadah baterai dengan benar.	Letakkan baterai dalam wadah sesuai dengan tanda + dan - pada wadah.
	Anda belum memasang tutup wadah baterai dengan benar.	Tekan tutup wadah baterai ke alat (klik).
Indikator ion tidak menyala	Baterai tidak dipasang dengan benar. Baterai hampir habis.	Periksa apakah baterai dipasang pada kutub yang benar. Ganti dengan baterai baru.

한국어
필립스 제품을 구입해 주셔서 감사합니다! 필립스가 드리는 지원 혜택을 받으실 수 있도록 www.philips.com/welcome 에서 제품을 등록하십시오.

1 중요 사항

본 제품을 사용하기 전에 이 사용 설명서를 주의 깊게 읽고 나중에 참조할 수 있도록 잘 보관하십시오.

- 경고: 본 제품은 물이 없는 곳에서 사용하십시오.
- 절대 브러쉬 본체를 물 또는 다른 액체에 담그거나 헹구지 마십시오.
- 제품을 사용한 후에는 반드시 전원을 끄십시오.
- 8세 이상의 아이들과 신체적인 감각 및 정서적인 능력이 떨어지거나 경험과 지식이 풍부하지 않은 어린이 이 제품을 사용하려면 제품 사용과 관련하여 안전하게 사용할 수 있도록 지도사항을 충분히 숙지한 사람의 도움을 받아야 합니다.
- 어린이가 제품을 가지고 놀지 않도록 하십시오. 어린이가 혼자 제품 청소나 정비를 하지 않도록 하십시오.
- 검사 또는 수리가 필요한 경우에는 항상 필립스 서비스 지정점으로 문의하십시오. 비공인업체에서 수리하는 경우 제품 사용자에게 심각한 상황을 초래할 수 있습니다.
- 다른 제조업체에서 만들었거나 필립스에서 권장하지 않은 제품 액세서리 또는 부품은 절대 사용하지 마십시오. 이러한 액세서리나 부품을 사용했을 경우에는 품질 보증이 무효화됩니다.

- 이 설명서에 나와있는 이외의 용도로 제품을 사용하지 마십시오.

- 제품을 인조 모발에 사용하지 마십시오.
- 이온 배출구를 절대로 막지 마십시오.
- 예상치 못한 위험을 방지하려면 이온 배출구에 금속 물질을 삽입하지 마십시오.
- 이 이온 브러쉬를 스타일링 용도의 헤어 드라이어와 함께 사용하지 마십시오.
- 절대 브러쉬 본체를 흐르는 물에 헹구지 마십시오.
- 브러쉬를 햇빛에 장시간 노출시키지 마십시오. 자외선으로 인해 브러쉬가 노후될 수 있으며

그 결과 제품이 쉽게 손상될 수 있습니다.

- 제품은 15° C – 35° C 사이의 온도에서 사용 및 보관하는 것이 적합합니다.
- 제품을 직사광선에 노출시키지 마십시오.
- 제품을 35° C 이상의 고온에 노출시키지 마십시오.

EMF(전자기장)
이 제품은 EMF(전자기장)와 관련된 모든 기존 및 규정을 준수합니다.

환경
수령이 다 된 제품은 일반 가정용 쓰레기와 함께 버리지 말고 지정된 재활용물 수거 장소에 버리십시오. 이런 방법으로 환경 보호에 동참하실 수 있습니다.

2 소개

새로운 필립스 이온 스타일링 브러쉬는 언제 어디서나 머릿결을 부드럽고 윤기 있게 만들어 줍니다.

- 이온 케어

이온 스타일링 브러쉬에 내장되어 있는 이온기는 음이온을 생성하여 정전기 및 염전하를 중화시켜줍니다. 이를 통해 굽을거림이 감소하고 모발이 즉시 윤기와 부드러움을 회복할 수 있습니다.

- 부드러운 브러쉬 숲

모든 브러쉬 숲 팁 부분은 이온새가 없어 두피의 긁힘과 사용 중 모발 염증을 방지합니다. 둥근 형태의 특수한 팁 부분은 닿는 면적이 더 넓으므로 민감한 두피에 더욱 부드럽게 사용할 수 있습니다.

- 최적의 3D 대형 쿠션

최적으로 설계된 브러쉬 숲 쿠션을 사용하면 힘이 더 고르게 분배되어 머리의 곡선에 자연스럽게 밀착할 수 있어 더욱 편리하고 편안합니다.

- 인체공학적 형태의 브러쉬

이온새가 없고 인체공학적인 곡선을 가진 케이스는 여성의 손에 딱 맞으므로 편리하게 사용할 수 있습니다.

- 분리형 브러쉬 숲 쿠션

브러쉬 숲 쿠션은 쉽게 분리할 수 있으므로 정기적으로 물에 세척하여 브러쉬 숲을 깨끗하게 유지할 수 있습니다.

3 개요

- 브러쉬 쿠션
- 브러쉬 쿠션 분리 버튼
- 이온 배출구
- 전원 표시등
- 브러쉬 본체
- 전원 스위치
- 배터리함

4 이온 스타일링 브러쉬 사용

브러쉬 쿠션 탈부착
<ol style="list-style-type: none">(그림 C) 브러쉬 쿠션 (①)을 분리하려면 분리 버튼 (b)을 눌러 분리하십시오. (그림 E) 브러쉬 쿠션 (①)을 끼우려면 브러쉬 본체에 밀어 넣으십시오. 제대로 끼워진 경우, “딸깍” 소리가 납니다.

배터리 설치 및 분리
이온 스타일링 브러쉬는 1.5V AAA 알카라인 배터리 1개로 작동합니다. (그림 D)
1.5V AAA 배터리 1개가 제공됩니다.
1 배터리를 삽입할 때에는 손이 젖은 상태에서는 안됩니다.
2 배터리를 배터리를 넣으십시오 (⑦).
3 배터리를 덮개를 다시 제품에 밀어 넣으십시오(“딸깍” 소리가 남).

참고
<ul style="list-style-type: none">배터리의 극성 (+/-)에 맞게 끼우십시오. 배터리를 삽입할 때에는 손이 젖은 상태에서는 안됩니다. 배터리 누액에 의한 손상을 방지하려면, 한 달 이상 제품을 사용하지 않을 경우에는 배터리를 꺼낸 후 보관하십시오. 수령이 다 된 배터리를 제품에 넣은 상태로 두지 마십시오.

밀착하기 (그림 B)
<ol style="list-style-type: none">전원 스위치 (⑥)를 I 까지 밀어서 이온 스타일링 브러쉬를 켜십시오. <ul style="list-style-type: none">전원 표시등 (⑥)이 켜집니다. 제품의 전원이 켜져 있을 경우, 모발에 광택을 더해주고 굽을거림을 방지하기 위한 이온이 자동으로 연속 분사됩니다. 지직거리는 소리가 날 수 있습니다. 이는 발생지에서 나는 소리로 일반적인 현상입니다. 모근부터 모발 끝까지 부드럽게 밀착합니다. 더욱 부드러운 머릿결을 위해 이 단계를 여러 번 반복하십시오. 제품의 전원을 끄려면 스위치를 O로 전환합니다. <ul style="list-style-type: none">지직거리는 소리가 날 수 있습니다. 이온이 완전히 방출되지 않아서 나는 소리로 일반적인 현상입니다.

사용 후:
<ol style="list-style-type: none">젖은 천을 사용하여 브러쉬 본체 (③)를 닦을 수 있습니다. 브러쉬 쿠션 (①)을 세척하려면 <ul style="list-style-type: none">손가락을 사용하여 브러쉬에서 먼지 또는 머리카락을 제거하십시오. 브러쉬 본체에서 브러쉬 쿠션을 분리한 후 물에 헹구십시오(그림 F).

참고
<ul style="list-style-type: none">브러쉬 쿠션을 브러쉬 본체에 다시 부착하기 전에 완전히 말랐는지 확인하십시오. 제품에 손상을 줄 수 있으므로 절대 부식성 액체를 사용하여 브러쉬 쿠션을 세척하지 마십시오. 필요한 경우 집 안의 클렌저를 사용하여 브러쉬 쿠션을 세척하는 것이 좋습니다.

- 안전하고 건조한 장소에 보관하거나 매일 사용하는 경우 화장실 가방에 넣으십시오.
- 이온 브러쉬는 모발이 약간 젖은 상태에서 더 나은 성능을 발휘합니다.
- 머리를 감은 후 브러쉬를 사용하려면 모발을 70%까지 말리십시오. 결과에 영향을 미칠 수 있으므로 모발을 완전히 말리지 마십시오.
- 모발이 부드러워질 때까지 모근부터 천천히 반복해서 밀착을 하십시오. 밀착 시간은 모발 타입 및 길이에 따라 다릅니다.
- 다음의 경우 효과가 쉽게 나타나지 않습니다.
 - 모발이 짧거나 자연 굽을진 경우
 - 모발이 잘릴하기 쉬운 경우
 - 모발 상태가 심하게 건조하거나 손상된 경우
 - 3~4개월 내에 스트레이트 파마를 한 경우
 - 새로 자란 짧은 모발이 있는 경우
- 최상의 결과를 위해 모발을 빗은 후 리브-인(헹구지 않는) 헤어 컨디셔너를 바르십시오.

5 품질 보증 및 서비스

액세서리 교체 등 보다 자세한 정보가 필요하시거나, 사용상의 문제가 있을 경우에는 필립스전자 홈페이지(www.philips.co.kr)를 방문하시거나 필립스 고객센터를 문의하십시오. 전국 서비스 센터 안내는 제품 보증서를 참조하십시오. 해당 지역에 서비스 센터가 없는 경우 필립스 대리점에 문의하십시오.

6 문제 해결

문제점	원인	해결책
제품이 작동하지 않습니다.	배터리가 방전되었습니다.	배터리를 교체하십시오.
배터리를 배터리함에 올바르게 끼우지 않습니다.	배터리를 배터리함에 표시된 극성(+/-)에 맞게 끼우십시오.	배터리를 배터리함에 다시 제대로 끼우지 않습니다.
배터리함 덮개를 잘못 끼우지 않았습니다.	배터리함 덮개를 극성에 맞게 (“딸깍” 소리가 남).	배터리를 극성에 맞게 놓았습니다.
이온 표시등이 켜지지 않습니다.	배터리가 거의 방전되었습니다.	넣었는지 확인하십시오. 배터리가 거의 방전되었습니다.

Bahasa Melayu
Tahiah atas pembelian anda dan selamat menggunakan Philips! Untuk mendapat manfaat sepenuhnya daripada sokongan yang ditawarkan oleh Philips, daftarkan produk anda di www.philips.com/welcome .

1 Penting
Baca dan teliti manual pengguna ini sebelum anda menggunakan perkakas dan simpan untuk rujukan masa depan.

- AMARAN:**Jangan gunakan perkakas ini dekat dengan air.
- Jangan sekali-kali tenggelamkan badan berus ke dalam air atau sebarang cecair lain, atau bilas di bawah paip.
- Matikan perkakas setiap kali selepas digunakan.
- Perkakas ini boleh digunakan oleh kanak-kanak berumur 8 tahun dan ke atas dan orang yang kurang keupayaan fizikal, deria atau mental, atau kekurangan pengalaman dan pengetahuan jika mereka diberi pengawasan dan arahan berkaitan penggunaan perkakas secara selamat dan memahami bahaya yang mungkin berlaku.
- Kanak-kanak tidak sepatutnya bermain dengan perkakas ini. Pembersihan dan penyenggaraan tidak sepatutnya dilakukan oleh kanak-kanak tanpa pengawasan.
- Kembalikan perkakas ke pusat servis yang dibenarkan oleh Philips setiap kali anda hendak mendapatkan pemeriksaan atau pembaikan. Pembaikan oleh orang yang tidak berkelayakan boleh menyebabkan situasi yang amat berbahaya kepada pengguna.
- Jangan sekali-kali gunakan sebarang perkakas atau bahagian dari mana-mana pengilang atau yang tidak disyorkan secara khusus oleh Philips. Jika anda menggunakan aksesori atau bahagian yang sedemikian, jaminan anda menjadi tidak sah.
- Jangan gunakan perkakas untuk sebarang tujuan lain selain daripada yang diterangkan dalam buku panduan ini.
- Jangan gunakan perkakas pada rambut palsu.
- Jangan sekali-kali halang alur keluar ion.
- Jangan masukkan objek logam ke dalam alur keluar ion untuk mengelakkan bahaya yang tidak dijangka.
- Jangan gunakan berus ion dengan pengering rambut untuk tujuan pengggayaan.
- Jangan sekali-kali bilas badan berus di bawah paip.
- Jangan dedahkan berus kepada cahaya matahari untuk tempoh yang lama. Sinar ultraangku mungkin menyebabkan peneuan pada berus dan produk boleh pecah dengan mudah.
- Gunakan dan simpan perkakas pada suhu di antara 15°C dan 35°C.
- Jangan dedahkan perkakas kepada cahaya matahari langsung.
- Jangan dedahkan perkakas kepada suhu yang melebihi 35°C.

Medan elektromagnet (EMF)
Perakas Philips mematuhi semua piawaian dan peraturan berkaitan dengan pendedahan kepada medan elektromagnet.

Alam sekitar
Jangan buang perkakas ini dengan sampah rumah biasa di akhir hayatnya, sebaliknya bawa ke pusat pengumpulan rasmi untuk dikitar semula. Dengan melakukan ini, anda membantu memelihara alam sekitar.

2 Pengenalan

Berus Pengayaan Ionik Philips yang baru membantu menjadikan rambut anda lembut dan bersinar di mana sahaja,pada bila-bila masa dengan pengalaman pemberusan yang hebat.

- Jagan ion**

Berus pengayaan ionik mempunyai pengion terбина dalam, yang menjana ion negatif dan meneutralkan cas positif elektrik statik la membantu mengurangkan kering halus dan mengembalikan struktur serta kelembutan rambut dengan segera.



