

Register your product and get support at
www.philips.com/welcome

HP4696



PHILIPS



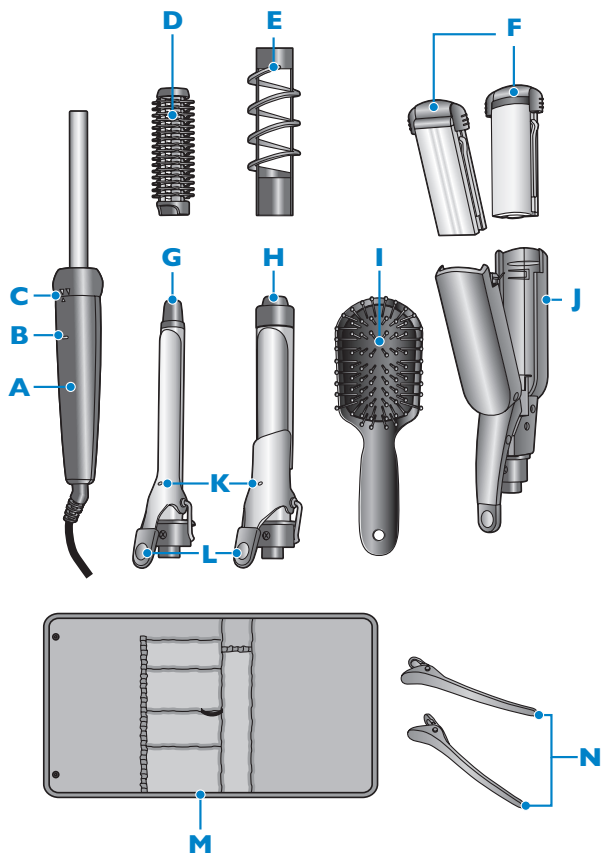

ENGLISH 6

ESPAÑOL 14

FRANÇAIS 23

PORTUGUÊS DO BRASIL 32

العربية 46

فارسی 53

Introduction

Congratulations on your purchase and welcome to Philips! To fully benefit from the support that Philips offers, register your product at www.philips.com/welcome.

With the new Salon Multistylist, you can create a unique look for every occasion. It offers unlimited creativity and versatility in hairstyling.

General description (Fig. 1)

- A** Handle
- B** Power-on light
- C** Locking ring
- D** Slide-on brush
- E** Slide-on spiral
- F** Straightening plates (with curved and flat sides)
- G** Small curling attachment
- H** Large curling attachment
- I** Paddle brush
- J** Straightening attachment
- K** Ready dot
- L** Lever
- M** Storage pouch
- N** Hair clips

Important

Read this user manual carefully before you use the appliance and save it for future reference.

Danger

- Keep the appliance away from water. Do not use it near or over water contained in baths, washbasins, sinks etc. When you use the appliance in a bathroom, unplug it after use.

Warning

- Check if the voltage indicated on the appliance corresponds to the local mains voltage before you connect the appliance.

- Check the condition of the mains cord regularly. Do not use the appliance if the plug, the mains cord or the appliance itself is damaged.
- If the mains cord is damaged, you must have it replaced by Philips, a service centre authorised by Philips or similarly qualified persons in order to avoid a hazard.
- This appliance is not intended for use by persons (including children) with reduced physical, sensory or mental capabilities, or lack of experience and knowledge, unless they have been given supervision or instruction concerning use of the appliance by a person responsible for their safety.
- Children should be supervised to ensure that they do not play with the appliance.
- Keep the appliance away from non-heat-resistant surfaces and never cover the appliance with anything (e.g. a towel or clothing) when it is hot.
- Keep the appliance away from flammable items.
- Never leave the appliance unattended when it is plugged in.
- Always unplug the appliance after use.
- Always return the appliance to a service centre authorised by Philips for examination or repair. Repair by unqualified people could cause an extremely hazardous situation for the user.

Caution

- For additional protection, we advise you to install a residual current device (RCD) in the electrical circuit that supplies the bathroom. This RCD must have a rated residual operating current not higher than 30mA. Ask your installer for advice.
- Keep the attachments clean and free of dust, dirt and styling products such as mousse, spray and gel. Never use the appliance in combination with styling products.
- The attachments and the plastic parts near the attachments reach a high temperature quickly. Prevent the hot surfaces of the appliance from coming into contact with your skin.
- The attachments have a ceramic coating. This coating slowly wears away over time. This does not affect the performance of the appliance.

8 ENGLISH

- Do not leave attachments in your hair for more than a few seconds at a time, to prevent damage to your hair.
- Only use the appliance on dry hair.
- Do not use the appliance on artificial hair.
- Do not use the appliance for any other purpose than described in this manual.
- Wait until the appliance has cooled down before you store it.
- Do not wind the mains cord round the appliance.

Electromagnetic fields (EMF)

This Philips appliance complies with all standards regarding electromagnetic fields (EMF). If handled properly and according to the instructions in this user manual, the appliance is safe to use based on scientific evidence available today.

Preparing for use

Connecting/disconnecting attachments

This procedure applies to all attachments.

- 1** Slide the attachment onto the handle. Make sure that the support points downwards (Fig. 2).
- 2** Turn the locking ring on the handle to the right until the bold arrow on the locking ring is in line with the arrow on the handle (Fig. 3).

The attachment is now securely fixed to the handle.

- 3** To disconnect attachments, turn the locking ring to the left and pull the attachment off the handle.

Unplug the appliance when you remove an attachment after or during styling. Do not touch the metal and ceramic parts of the attachment, as they are hot.

Using the appliance

With the Salon Multistylist you can create tight curls, large curls, waves, ringlets, flicks and a sleek look.

- 1 Comb or brush your hair so that it is disentangled and smooth.
- 2 Connect an attachment to the handle (see chapter 'Preparing for use'). Make sure that the support points downwards.
- 3 Place the appliance on the support of the attachment.
- 4 Put the mains plug in the wall socket.
 - ▶ The power-on light goes on and the appliance heats up (Fig. 4).
 - ▶ The appliance is ready for use when the ready dot on the attachment changes colour (Fig. 5).
- 5 Style your hair. See the sections below for specific instructions for each attachment.

Note: When you use one of the curling attachments or the slide-on brush, always make sure that you wind the end of the lock in the required direction.

- 6 Leave the styler in your hair for a few seconds.
How long you have to keep the styler in your hair depends on the thickness of your hair.

Do not leave the styler in your hair longer than 10 seconds.

Large or tight curls

- 1 Connect the large or small curling attachment to the handle.
- 2 Take a lock of hair, press the lever to open the clip and place the lock between the barrel and the clip (Fig. 6).
- 3 Release the lever and slide the barrel to the end of the lock. Then wind the lock round the barrel.

Note: Make sure that you wind the end of the lock in the required direction.

- 4 Open the clip after 5 to 10 seconds and remove the barrel from the hair.
- 5 Let the curls cool down before you comb, brush or finger-comb the hair into its final style.

Tip: You can comb the curls with your fingers to add volume.

Waves

- 1 Connect the small curling attachment to the handle. Slide the slide-on brush onto the curling attachment.
- 2 Take a lock of hair and wind it round the slide-on brush (Fig. 7). Prevent the slide-on brush from getting tangled in the hair in the following way:
 - Do not put too much hair in one lock.
 - Do not wind a lock of hair more than twice round the slide-on brush.
 - When you unwind a lock of hair, make sure that you hold the slide-on brush away from the underlying hair.
- 3 Remove the slide-on brush from your hair after 5 to 10 seconds.
- 4 Let the waves cool down before you comb, brush or finger-comb the hair into its final style.

Ringlets

- 1 Connect the large curling attachment to the handle. Slide the slide-on spiral onto the curling attachment.
- 2 Take a lock of hair, press the lever to open the clip and place the lock between the barrel and the clip (Fig. 8).
- 3 Release the lever and slide the barrel to the end of the lock. Then wind the lock round the barrel following the spiral profile.

Note: Make sure that you wind the end of the lock in the required direction.

- 4 Open the clip after 5 to 10 seconds and remove the barrel from the hair.
- 5 Let the ringlets cool down before you comb, brush or finger-comb the hair into its final style.

Flicks

- 1 Connect the straightening attachment to the handle.
- 2 Slide the straightening plates into the attachment with the curved sides pointing towards each other (Fig. 9).

- 3 Take a lock of hair (max. 5 to 6cm wide). Press the lever to open the straightening attachment and place the lock between the plates (Fig. 10).

Decide if you want to create inward or outward flicks. Hold the appliance in such a way that the curved sides of the plates create the desired type of flick.

- 4 Slide the styler gently down the length of the hair in a few seconds. When the plates are 3-5cm above the end of the lock, slightly twist the appliance inwards or outwards to create the desired type of flick.

Sleek look

- 1 Press the lever to open the straightening attachment.
- 2 Remove the straightening plates one by one. Grab the cool tip and pull each plate out of the straightening attachment (Fig. 11).
- 3 Turn the plates round and slide them back into the attachment with the flat sides pointing towards each other (Fig. 12).

You can now use the straightening attachment to create sleek hair without flicks.

Make sure that the edges of the plates are inserted properly into the grooves.

- 4 Take a lock of hair (max. 5 to 6cm wide). Press the lever to open the straightening attachment and place the lock between the plates.
- 5 Slide the styler gently down the length of the hair in a few seconds.
- 6 Let the sleek hair cool down before you comb or brush it.

Cleaning

Never immerse the appliance in water or any other liquid, nor rinse it under the tap.

- 1 Unplug the appliance.

12 ENGLISH

- 2 Place the styler on the support of the attachment in a safe place and let it cool down.
- 3 Clean the appliance and the attachments with a small brush or a dry cloth.

Storage

- 1 Unplug the appliance.
- 2 Place the styler on the support of the attachment in a safe place and let it cool down.
- 3 Store the appliance in a safe and dry place.

Do not wind the mains cord round the appliance.

Environment

- Do not throw away the appliance with the normal household waste at the end of its life, but hand it in at an official collection point for recycling. By doing this, you help to preserve the environment (Fig. 13).

Guarantee & service

If you need information or if you have a problem, please visit the Philips website at www.philips.com or contact the Philips Customer Care Centre in your country (you find its phone number in the worldwide guarantee leaflet). If there is no Customer Care Centre in your country, go to your local Philips dealer or contact the Service Department of Philips Domestic Appliances and Personal Care BV.

Troubleshooting

This chapter summarises the most common problems you could encounter with the appliance. If you are unable to solve the problem with the information below, contact the Customer Care Centre in your country.

Problem	Solution
The appliance does not work.	Perhaps there is a power failure or the socket is not live. Check if the power supply works. If it does, plug in another appliance to check whether the socket is live.
	Perhaps the appliance is not suitable for the mains voltage to which it is connected. Make sure that the voltage indicated on the appliance corresponds to the local mains voltage.
	Perhaps the mains cord of the appliance is damaged. If the mains cord is damaged, you must have it replaced by Philips, a service centre authorised by Philips or similarly qualified persons in order to avoid a hazard.
The styling results are not satisfactory.	Perhaps you did not let the appliance heat up long enough. Let the appliance heat up until the ready dot changes colour:
	Perhaps you wound too much hair round the barrel or put too much hair between the plates. When you use the curling attachments or the slide-on brush, do not make the locks too thick. The thinner the lock of hair, the tighter the curl. When you use the straightening attachment, make sure the locks are no wider than 5 to 6cm for a good result.
	Perhaps you did not leave the styling attachment in your hair long enough. Keep the styler in your hair for 5 to 10 seconds, depending on the thickness of your hair.

Introducción

Enhorabuena por la compra de este producto y bienvenido a Philips. Para sacar el mayor partido de la asistencia que Philips le ofrece, registre su producto en www.philips.com/welcome.

Con el nuevo Salon Multistylist puede crear un estilo único para cada ocasión. Ofrece versatilidad y creatividad ilimitadas para moldear su cabello.

Descripción general (fig. 1)

- A** Mango
- B** Piloto de encendido
- C** Aro de bloqueo
- D** Cepillo deslizante
- E** Espiral deslizante
- F** Placas alisadoras (con lados planos y curvados)
- G** Accesorio para rizos pequeños
- H** Accesorio para rizos grandes
- I** Cepillo plano
- J** Accesorio para alisar
- K** Indicador de listo
- L** Palanca
- M** Funda de viaje
- N** Pinzas para el pelo

Importante

Antes de usar el aparato, lea atentamente este manual de usuario y consérvelo por si necesitara consultarlo en el futuro.

Peligro

- Mantenga el aparato alejado del agua. No lo use cerca o sobre el agua contenida en bañeras, lavabos, fregaderos, etc. Cuando lo use en un cuarto de baño, desenchufe el aparato después de usarlo.

Advertencia

- Antes de enchufar el aparato, compruebe si el voltaje indicado en el mismo se corresponde con el voltaje de red local.

- Compruebe el estado del cable de alimentación con regularidad. No utilice el aparato si la clavija, el cable de alimentación o el propio aparato están dañados.
- Si el cable de alimentación está dañado, debe ser sustituido por Philips o por un centro de servicio autorizado por Philips, con el fin de evitar situaciones de peligro.
- Este aparato no debe ser usado por personas (adultos o niños) con su capacidad física, psíquica o sensorial reducida, ni por quienes no tengan los conocimientos y la experiencia necesarios, a menos que sean supervisados o instruidos acerca del uso del aparato por una persona responsable de su seguridad.
- Asegúrese de que los niños no jueguen con este aparato.
- Mantenga el aparato lejos de superficies no resistentes al calor y nunca cubra el aparato (por ejemplo, con una toalla o ropa) mientras esté caliente.
- Mantenga el aparato lejos de objetos inflamables.
- No deje nunca el aparato desatendido cuando esté enchufado.
- Desenchufe siempre el aparato después de usarlo.
- Para revisiones o reparaciones, lleve siempre el aparato a un centro de servicio autorizado por Philips. Las reparaciones llevadas a cabo por personal no cualificado pueden dar lugar a situaciones extremadamente peligrosas para el usuario.

Precaución

- Como protección adicional, aconsejamos que instale en el circuito que suministre electricidad al cuarto de baño un dispositivo de corriente residual (RCD) con una corriente residual de funcionamiento que no exceda los 30 mA. Consulte a su electricista.
- Mantenga los accesorios limpios y sin polvo, suciedad ni productos para moldear el pelo, tales como espuma moldeadora, laca o gel. No utilice nunca el aparato junto con este tipo de productos.
- Los accesorios y las piezas de plástico cercanas a los accesorios se calientan mucho rápidamente. Evite que las superficies calientes del aparato entren en contacto directo con su piel.
- Los accesorios tienen un revestimiento cerámico. Este revestimiento se desgasta lentamente con el tiempo, lo cual no influye en el rendimiento del aparato.

- No deje los accesorios en contacto con el cabello más de unos pocos segundos cada vez para evitar dañarlo.
- Utilice el aparato sólo sobre el pelo seco.
- No utilice el aparato sobre cabello artificial.
- No utilice este aparato para otros fines distintos a los descritos en este manual.
- Espere a que se enfríe el aparato antes de guardarlo.
- No enrolle el cable de alimentación alrededor del aparato.

Campos electromagnéticos (CEM)

Este aparato Philips cumple todos los estándares sobre campos electromagnéticos (CEM). Si se utiliza correctamente y de acuerdo con las instrucciones de este manual, el aparato se puede usar de forma segura según los conocimientos científicos disponibles hoy en día.

Preparación para su uso

Conexión/desconexión de los accesorios

Este procedimiento se aplica a todos los accesorios.

- 1** Deslice el accesorio por el mango. Asegúrese de que el soporte de apoyo quede hacia abajo (fig. 2).
- 2** Gire el aro de bloqueo del mango hacia la derecha, hasta que la flecha del aro de bloqueo quede alineada con la flecha del mango (fig. 3).

Ahora el accesorio ya está bien sujeto al mango.

- 3** Para desconectar los accesorios, gire el aro de bloqueo hacia la izquierda y tire del accesorio para sacarlo del mango.

Desenchufe el aparato cuando quite un accesorio, ya sea durante o al final del moldeado. No toque las piezas metálicas ni las de cerámica del accesorio, ya que están muy calientes.

Uso del aparato

Con el moldeador Salon Multistylist podrá crear rizos grandes o pequeños, ondulaciones, tirabuzones o un estilo liso o rizado.

- 1 Peine o cepille el cabello para desenredarlo y dejarlo suave.
- 2 Coloque un accesorio en el mango (consulte el capítulo “Preparación para su uso”). Asegúrese de que el soporte de apoyo quede hacia abajo.
- 3 Coloque el aparato sobre el soporte de apoyo del accesorio.
- 4 Enchufe la clavija de red a la toma de corriente.
 - ▶ El piloto de encendido se ilumina y el aparato se calienta (fig. 4).
 - ▶ El aparato estará listo para usar cuando el indicador del accesorio cambie de color (fig. 5).
- 5 Dé forma a su cabello. Consulte las secciones siguientes para conocer las instrucciones de uso de cada accesorio.

Nota: Al utilizar uno de los accesorios para rizar o el cepillo deslizante, asegúrese siempre de enrollar las puntas del mechón en la dirección correcta.

- 6 Mantenga el moldeador en el pelo durante unos segundos. El tiempo que debe permanecer el moldeador en el pelo dependerá del grosor del mismo.

No deje el moldeador en el pelo durante más de 10 segundos.

Rizos grandes o pequeños

- 1 Coloque el accesorio para hacer rizos grandes o pequeños en el mango.
- 2 Tome un mechón de pelo, presione la palanca para abrir la pinza y coloque el mechón entre el cilindro y la pinza (fig. 6).
- 3 Suelte la palanca y deslice el cilindro hasta el final del mechón. A continuación enrolle el mechón alrededor del cilindro.

Nota: Asegúrese de enrollar la punta del mechón en la dirección correcta.

- 4 Abra la pinza transcurridos entre 5 y 10 segundos, y retire el cilindro del pelo.
- 5 Deje que los rizos se enfríen antes de peinar, cepillar o retocar con los dedos para obtener el peinado definitivo.

Consejo: Puede peinar los rizos con los dedos para darles más volumen.

Ondulaciones

- 1** Conecte el accesorio para hacer rizos pequeños en el mango. Luego coloque el cepillo deslizante sobre dicho accesorio.
- 2** Coja un mechón de pelo y enróllelo en el cepillo deslizante (fig. 7). Para evitar que el pelo se enrede en el cepillo deslizante, proceda de la siguiente manera:
 - No ponga demasiado cabello en un mechón.
 - No enrolle un mechón más de dos veces alrededor del cepillo deslizante.
 - Cuando desenrolle el mechón, asegúrese de que mantiene el cepillo deslizante alejado de las capas de pelo inferiores.
- 3** Retire el cepillo deslizante del pelo transcurridos entre 5 y 10 segundos.
- 4** Deje que las ondulaciones se enfríen antes de peinar, cepillar o dar el acabado final con los dedos.

Tirabuzones

- 1** Conecte el accesorio para hacer rizos grandes en el mango. Luego coloque el cepillo sobre dicho accesorio.
 - 2** Tome un mechón de pelo, presione la palanca para abrir la pinza y coloque el mechón entre el cilindro y la pinza (fig. 8).
 - 3** Suelte la palanca y deslice el cilindro hasta el final del mechón. Luego enrolle el mechón alrededor del cilindro a lo largo de la espiral.
- Nota: Asegúrese de enrollar la punta del mechón en la dirección correcta.*
- 4** Abra la pinza transcurridos entre 5 y 10 segundos, y retire el cilindro del pelo.
 - 5** Deje que los tirabuzones se enfríen antes de peinar, cepillar o dar el acabado final con los dedos.

Formas

- 1 Conecte el accesorio para alisar al mango.
- 2 Deslice las placas alisadoras por el accesorio con los lados curvados apuntando uno hacia el otro (fig. 9).
- 3 Tome un mechón de pelo (de 5 ó 6 cm como máximo). Presione la palanca para abrir el accesorio para alisar y coloque el mechón entre las placas (fig. 10).

Decida si desea dar forma al cabello hacia dentro o hacia fuera. Sujete el aparato de tal manera que los lados curvados de las placas creen la forma deseada.

- 4 Deslice el moldeador suavemente a lo largo del cabello durante unos segundos. Cuando las placas se encuentren a 3-5 cm de la punta del mechón, gire suavemente el aparato hacia dentro o hacia fuera para crear la forma deseada.

Alisado

- 1 Presione la palanca para abrir el accesorio para alisar.
- 2 Saque las placas una a una. Cójalas por su punta fría y tire de ellas para sacarlas del accesorio (fig. 11).
- 3 Dé la vuelta a las placas y vuelva a ponerlas en el accesorio con los lados planos apuntando uno hacia el otro (fig. 12).

Ya puede utilizar este accesorio para alisar completamente el pelo.

Asegúrese de que los bordes de las placas se introduzcan bien en las ranuras.

- 4 Tome un mechón de pelo (de 5 ó 6 cm como máximo). Presione la palanca para abrir el accesorio para alisar y coloque el mechón entre las placas.
- 5 Deslice el moldeador suavemente a lo largo del cabello durante unos segundos.
- 6 Deje que el cabello alisado se enfríe antes de peinarlo o cepillarlo.

Limpieza

No sumerja nunca el aparato en agua u otros líquidos, ni lo enjuague bajo el grifo.

- 1 Desenchufe el aparato.
- 2 Coloque el moldeador sobre el soporte de apoyo del accesorio en un lugar seguro y deje que se enfríe.
- 3 Limpie el aparato y los accesorios con un cepillo pequeño o un paño seco.

Almacenamiento

- 1 Desenchufe el aparato.
- 2 Coloque el moldeador sobre el soporte de apoyo del accesorio en un lugar seguro y deje que se enfríe.
- 3 Guarde el aparato en un lugar seco y seguro.

No enrolle el cable de alimentación alrededor del aparato.

Medio ambiente

- Al final de su vida útil, no tire el aparato junto con la basura normal del hogar. Llévelo a un punto de recogida oficial para su reciclado. De esta manera ayudará a conservar el medio ambiente (fig. 13).

Garantía y servicio

Si necesita información o tiene algún problema, visite la página Web de Philips en www.philips.com, o póngase en contacto con el Servicio de Atención al Cliente de Philips en su país (hallará el número de teléfono en el folleto de la garantía mundial). Si no hay Servicio de Atención al Cliente de Philips en su país, diríjase a su distribuidor local Philips o póngase en contacto con el Service Department de Philips Domestic Appliances and Personal Care BV.

Guía de resolución de problemas

En este capítulo se resumen los problemas más frecuentes que pueden surgir. Si no puede resolver el problema, póngase en contacto con el Servicio de Atención al Cliente de su país.

Problema	Solución
<p>El aparato no funciona.</p>	<p>Quizás haya un fallo en el suministro de energía o la toma de corriente no esté activa. Compruebe si la toma de corriente funciona. Si es así, enchufe otro aparato a la red para comprobar si la toma de corriente está activa.</p> <p>Quizás el aparato no es adecuado para el voltaje de red al que está conectado. Asegúrese de que el voltaje indicado en el aparato se corresponde con el de la red local.</p> <p>Puede que el cable de red del aparato esté dañado. Si es así, deberá ser sustituido por Philips, por un centro de servicio autorizado por Philips o por personal cualificado para evitar situaciones de peligro.</p>
<p>Los resultados del moldeado no son los esperados.</p>	<p>Quizás no haya dejado que el aparato se caliente lo suficiente. Deje que se caliente hasta que el indicador de listo cambie de color.</p> <p>Quizás haya colocado demasiado pelo alrededor del cilindro o entre las placas. Cuando utilice los accesorios para rizar o el cepillo deslizante, no coja mechones demasiado gruesos. Cuanto más fino sea el mechón, más marcado quedará el rizo. Cuando utilice el accesorio para alisar, asegúrese de que los mechones no tengan más de 5 ó 6 cm de ancho para conseguir un buen resultado.</p>

Problema	Solución
	<p>Quizás no haya dejado el accesorio el tiempo suficiente en el cabello. Mantenga el moldeador en el pelo entre 5 y 10 segundos, dependiendo del grosor del cabello.</p>

Introduction

Félicitations pour votre achat et bienvenue dans l'univers Philips ! Pour profiter pleinement de l'assistance Philips, enregistrez vos produits sur le site à l'adresse suivante : www.philips.com/welcome.

Avec le nouveau Salon Multistylist, vous pouvez créer un nouveau look à chaque occasion. Cet appareil offre un choix illimité de coiffures.

Description générale (fig. 1)

- A** Poignée
- B** Témoin lumineux
- C** Bague de verrouillage
- D** Brosse repliable
- E** Spirale coulissante
- F** Plaques lissantes (avec parois incurvées et plates)
- G** Petit fer à boucler
- H** Grand fer à boucler
- I** Brosse plate
- J** Fer à lisser
- K** Témoin Prêt-à-l'emploi
- L** Manette
- M** Étui de rangement
- N** Pinces à cheveux

Important

Lisez attentivement ce mode d'emploi avant d'utiliser l'appareil et conservez-le pour un usage ultérieur.

Danger

- Tenez l'appareil à l'écart de l'eau. Ne l'utilisez pas près d'une baignoire, d'un lavabo ou d'un évier. Si vous utilisez l'appareil dans la salle de bain, débranchez-le après usage.

Avertissement

- Avant de brancher l'appareil, vérifiez que la tension indiquée sur l'appareil correspond à la tension secteur locale.

- Vérifiez régulièrement le cordon d'alimentation. N'utilisez jamais l'appareil si la fiche, le cordon d'alimentation ou l'appareil lui-même est endommagé.
- Si le cordon d'alimentation est endommagé, il doit être remplacé par Philips, un Centre Service Agréé ou un technicien qualifié afin d'éviter tout accident.
- Cet appareil n'est pas destiné à être utilisé par des personnes (notamment des enfants) dont les capacités physiques, sensorielles ou intellectuelles sont réduites, ou par des personnes manquant d'expérience ou de connaissances, à moins que celles-ci ne soient sous surveillance ou qu'elles aient reçu des instructions quant à l'utilisation de l'appareil par une personne responsable de leur sécurité.
- Veillez à ce que les enfants ne puissent pas jouer avec l'appareil.
- Ne posez pas l'appareil sur des surfaces sensibles à la chaleur et ne le couvrez jamais (par exemple, d'une serviette ou d'un vêtement) lorsqu'il est chaud.
- Ne laissez pas l'appareil à proximité d'objets inflammables.
- Ne laissez jamais l'appareil branché sans surveillance.
- Débranchez toujours l'appareil après utilisation.
- Confiez toujours l'appareil à un Centre Service Agréé Philips pour réparation ou vérification. Toute réparation par une personne non qualifiée peut s'avérer dangereuse pour l'utilisateur.

Attention

- Pour plus de sécurité, il est conseillé de brancher l'appareil sur une prise de courant protégée par un disjoncteur différentiel de 30 mA dans la salle de bains. Demandez conseil à votre électricien.
- Les accessoires doivent être propres et ne doivent comporter aucune trace de poussières, saletés, ni de produits coiffants tels que mousse, spray ou gel. N'appliquez pas de produits coiffants lorsque vous utilisez l'appareil.
- Les accessoires et les éléments en plastique environnants sont portés rapidement à haute température. Évitez tout contact entre les surfaces chaudes et votre peau.

- Le revêtement en céramique des accessoires présente une usure normale au fil du temps. Cela n'a aucune incidence sur les performances de l'appareil.
- Ne laissez pas les accessoires plus de quelques secondes consécutives sur vos cheveux, vous risqueriez de les abîmer.
- Utilisez l'appareil uniquement sur cheveux secs.
- N'utilisez pas l'appareil sur cheveux artificiels.
- N'utilisez pas l'appareil dans un autre but que celui qui est indiqué dans ce manuel.
- Attendez que l'appareil ait refroidi avant de le ranger.
- N'enroulez pas le cordon d'alimentation autour de l'appareil.

Champs électromagnétiques (CEM)

Cet appareil Philips est conforme à toutes les normes relatives aux champs électromagnétiques (CEM). Il répond aux règles de sécurité établies sur la base des connaissances scientifiques actuelles s'il est manipulé correctement et conformément aux instructions de ce mode d'emploi.

Avant utilisation

Branchement et débranchement des accessoires

La procédure suivante s'applique à tous les accessoires.

- 1** Faites glisser l'accessoire sur la poignée. Assurez-vous que le support est orienté vers le bas (fig. 2).
- 2** Pour fixer correctement l'accessoire, tournez la bague de verrouillage de la poignée vers la droite jusqu'à ce que la flèche de la bague coïncide avec la flèche de la poignée (fig. 3).
L'accessoire est alors branché correctement.
- 3** Pour débrancher un accessoire, tournez la bague de verrouillage vers la gauche et tirez sur l'accessoire pour le détacher de la poignée.

Débranchez l'appareil lorsque vous enlevez un accessoire après ou durant le coiffage. Prenez garde à ne pas toucher les parties en métal ou en céramique de l'accessoire car celles-ci sont très chaudes.

Utilisation de l'appareil

Avec le système de coiffure Salon Salon Multistylist, vous pouvez créer des boucles serrées ou larges et des anglaises ; vous pouvez également créer des mèches ou lisser vos cheveux.

- 1 Démêlez vos cheveux au peigne ou à la brosse.
- 2 Branchez un accessoire sur la poignée (Voir la section « Avant utilisation »). Assurez-vous que le support est orienté vers le bas.
- 3 Placez l'appareil sur le support de l'accessoire.
- 4 Branchez le cordon d'alimentation sur la prise secteur.
 - ▶ Le voyant d'alimentation s'allume et l'appareil commence à chauffer (fig. 4).
 - ▶ L'appareil est prêt à l'emploi lorsque le témoin de l'accessoire change de couleur (fig. 5).
- 5 Mettez vos cheveux en forme. Consultez les sections suivantes pour connaître les instructions propres à chaque accessoire.

Remarque : Lors de l'utilisation de l'un des accessoires à boucler ou de la brosse coulissante, assurez-vous que l'extrémité de la mèche est enroulée dans la direction souhaitée.

- 6 Gardez la brosse coiffante dans vos cheveux pendant quelques secondes.

Le temps de coiffage dépend de l'épaisseur de vos cheveux.

Ne gardez pas la brosse coiffante dans vos cheveux plus de 10 secondes.

Boucles larges ou serrées

- 1 Fixez le petit ou le grand fer à boucler sur la poignée.
- 2 Prenez une mèche, ouvrez la pince en appuyant sur la manette, puis placez la mèche entre le corps et la pince (fig. 6).
- 3 Relâchez la manette et glissez le corps jusqu'à l'extrémité de la mèche. Ensuite enroulez la mèche autour du corps.

Remarque : Assurez-vous que l'extrémité de la mèche est enroulée dans la direction souhaitée.

- 4** Ouvrez la pince après 5 à 10 secondes et retirez le corps.
- 5** Laissez refroidir les boucles avant de les peigner, de les brosser ou d'y passer vos doigts afin d'obtenir la mise en forme finale.

Conseil : Vous pouvez passer les doigts dans vos cheveux afin de leur donner du volume.

Crans

- 1** Fixez le petit fer à boucler sur la poignée et faites glisser la brosse coulissante sur l'accessoire.
- 2** Prenez une mèche et enroulez-la autour de la brosse coulissante (fig. 7).

Pour éviter que les cheveux s'emmêlent dans la brosse coulissante, procédez comme suit :

- Ne faites pas de mèches trop épaisses.
- N'enroulez pas une mèche autour de la brosse coulissante plus de deux fois.
- Lorsque vous déroulez une mèche, veillez à tenir la brosse coulissante à une distance raisonnable des cheveux se trouvant sous la mèche.

- 3** Retirez la brosse coulissante après 5 à 10 secondes.
- 4** Laissez refroidir les ondulations avant de les peigner, de les brosser ou d'y passer vos doigts afin d'obtenir la mise en forme finale.

Anglaises

- 1** Branchez le grand fer à boucler sur la poignée et faites glisser la spirale coulissante dessus.
- 2** Prenez une mèche, ouvrez la pince en appuyant sur la manette, puis placez la mèche entre le corps et la pince (fig. 8).
- 3** Relâchez la manette et glissez le corps jusqu'à l'extrémité de la mèche. Ensuite enroulez la mèche autour du corps en suivant la spirale.

Remarque : Assurez-vous que l'extrémité de la mèche est enroulée dans la direction souhaitée.

- 4 Ouvrez la pince après 5 à 10 secondes et retirez le corps.
- 5 Laissez refroidir les anglaises avant de les peigner, de les brosser ou d'y passer vos doigts afin d'obtenir la mise en forme finale.

Mèches

- 1 Branchez le fer à lisser sur la poignée.
- 2 Faites glisser les plaques lissantes sur l'accessoire en vous assurant que les côtés incurvés sont orientés l'un vers l'autre (fig. 9).
- 3 Prenez une mèche de 5 ou 6 cm de largeur maximum. Ouvrez l'accessoire lissant en appuyant sur la manette et placez la mèche entre les plaques (fig. 10).

Choisissez entre créer des mèches vers l'intérieur ou l'extérieur. Tenez l'appareil de telle sorte que les côtés incurvés des plaques créent le type de mèche voulu.

- 4 Faites glisser l'appareil en quelques secondes sur toute la longueur du cheveu. Lorsque les plaques sont à 3 à 5 cm de l'extrémité de la mèche, tournez doucement l'appareil vers l'intérieur ou vers l'extérieur pour créer le type de mèche voulu.

Cheveux lisses

- 1 Ouvrez l'accessoire lissant en appuyant sur la manette.
- 2 Retirez les plaques lissantes une à une. Saisissez l'extrémité refroidie de chaque plate pour la détacher de l'accessoire lissant (fig. 11).
- 3 Tournez les plaques et faites-les à nouveau glisser sur l'accessoire en orientant les côtés plats l'un vers l'autre (fig. 12).

Vous pouvez maintenant utiliser l'accessoire lissant pour obtenir des cheveux lisses sans mèche.

Assurez-vous que les bords des plaques sont correctement insérés dans les rainures.

- 4 Prenez une mèche de 5 ou 6 cm de largeur maximum. Ouvrez l'accessoire lissant en appuyant sur la manette et placez la mèche entre les plaques.
- 5 Faites glisser l'appareil en quelques secondes sur toute la longueur du cheveu.
- 6 Laissez les cheveux refroidir avant de les peigner ou de les brosser.

Nettoyage

Ne plongez jamais l'appareil dans de l'eau, ni dans d'autres liquides et ne le rincez pas sous le robinet.

- 1 Débranchez l'appareil.
- 2 Placez la brosse coiffante sur le support du fer dans un endroit sûr et laissez-la refroidir.
- 3 L'appareil et les accessoires peuvent être nettoyés avec une petite brosse ou un chiffon sec.

Rangement

- 1 Débranchez l'appareil.
- 2 Placez la brosse coiffante sur le support du fer dans un endroit sûr et laissez-la refroidir.
- 3 Placez l'appareil dans un endroit sûr et sec.

N'enroulez pas le cordon d'alimentation autour de l'appareil.

Environnement

- Lorsqu'il ne fonctionnera plus, ne jetez pas l'appareil avec les ordures ménagères, mais déposez-le à un endroit assigné à cet effet, où il pourra être recyclé. Vous contribuerez ainsi à la protection de l'environnement (fig. 13).

Garantie et service

Si vous souhaitez obtenir des informations supplémentaires ou si vous rencontrez un problème, visitez le site Web de Philips à l'adresse **www.philips.com** ou contactez le Service Consommateurs Philips de votre pays (vous trouverez le numéro de téléphone correspondant sur le dépliant de garantie internationale). S'il n'existe pas de Service Consommateurs Philips dans votre pays, renseignez-vous auprès de votre revendeur Philips local ou contactez le « Service Department of Philips Domestic Appliances and Personal Care BV ».

Dépannage

Cette rubrique présente les problèmes les plus courants que vous pouvez rencontrer avec votre appareil. Si vous ne parvenez pas à résoudre le problème à l'aide des informations ci-dessous, contactez le Service Consommateurs Philips de votre pays.

Problème	Solution
L'appareil ne fonctionne pas.	Il y a peut-être une panne de courant ou la prise n'est pas alimentée. Vérifiez si l'alimentation électrique fonctionne. Si c'est le cas, branchez un autre appareil sur la prise pour vérifier qu'elle est bien alimentée.
	La tension nominale de l'appareil ne correspond peut-être pas à la tension secteur. Assurez-vous que la tension indiquée sur l'appareil correspond bien à la tension secteur locale.
	Le cordon d'alimentation est peut-être endommagé. Si tel est le cas, il doit être remplacé par Philips, un Centre Service Agréé ou un technicien qualifié afin d'éviter tout accident.
Les résultats obtenus ne sont pas satisfaisants.	Vous n'avez peut-être pas laissé l'appareil chauffer assez longtemps. Laissez l'appareil chauffer jusqu'à ce que le témoin Prêt-à-utiliser change de couleur.

Problème	Solution
	<p>Vous avez peut-être enroulé une mèche trop épaisse autour du corps ou placé trop de cheveux entre les plaques. Lorsque vous utilisez les fers à boucler ou la brosse coulissante, les mèches ne doivent pas être trop épaisses. Plus la mèche est mince, plus la boucle est serrée. Lorsque vous utilisez le fer à lisser, la largeur des mèches ne doit pas dépasser 5 à 6 cm pour obtenir de bons résultats.</p>
	<p>Vous n'avez peut-être pas laissé l'accessoire dans vos cheveux assez longtemps. Laissez la brosse coiffante dans vos cheveux pendant 5 à 10 secondes, selon l'épaisseur de vos cheveux.</p>

Introdução

Parabéns pela sua compra e bem-vindo à Philips! Para aproveitar ao máximo o suporte oferecido pela Philips, registre o produto em www.philips.com/welcome.

Com o novo Salon Multistylist, você pode criar um visual exclusivo para cada ocasião. Ele oferece penteados com criatividade e versatilidade sem limites.

Descrição geral (fig. 1)

- A** Alça
- B** Luz indicadora de energia
- C** Trava
- D** Escova deslizante
- E** Espiral
- F** Placas alisadoras (com laterais curvas e planas)
- G** Acessório para fazer cachos pequenos
- H** Acessório para fazer cachos largos
- I** Escova de cabelo
- J** Pente alisador
- K** Sinal indicador de "pronto"
- L** Alavanca
- M** Estojo de transporte
- N** Presilhas para cabelos

Importante

Leia este manual atentamente antes de usar o aparelho e guarde-o para consultas futuras.

Perigo

- Mantenha o aparelho longe da água. Não coloque-o próximo ou sobre a água contida em banheiras, bacias, pias, etc. Quando usar o aparelho no banheiro, tire-o da tomada após o uso.

Aviso

- Antes de ligar o aparelho, verifique se a voltagem indicada no aparelho corresponde à voltagem do local.

- Verifique regularmente o fio. Não utilize o aparelho se o plugue, o fio e/ou o próprio aparelho estiverem danificados.
- Se o fio estiver danificado, deverá ser substituído pela Philips, por uma das assistências técnicas autorizadas da Philips ou por técnicos igualmente qualificados para evitar situações de risco.
- Este aparelho não deve ser usado por pessoas (inclusive crianças) com capacidades físicas, mentais ou sensoriais reduzidas ou pouca experiência e conhecimento, a menos que sejam supervisionadas ou instruídas sobre o uso do aparelho por uma pessoa responsável por sua segurança.
- Crianças pequenas devem ser supervisionadas para que não brinquem com o aparelho.
- Mantenha o aparelho longe de superfícies não resistentes ao calor e nunca cubra-o (com toalha ou tecido) quando estiver quente.
- Mantenha o aparelho longe de itens inflamáveis.
- Nunca deixe o aparelho ligado sem vigilância.
- Sempre desligue o aparelho após o uso.
- Para avaliações ou consertos, dirija-se a uma das assistências técnicas autorizadas da Philips. O conserto efetuado por pessoas não qualificadas poderá causar situações extremamente perigosas.

Cuidado

- Para obter proteção adicional, recomendamos instalar um dispositivo de corrente residual (RCD) no circuito elétrico do banheiro. O RCD deve ter uma corrente de operação residual não superior a 30 mA. Peça informações ao instalador profissional.
- Mantenha os acessórios limpos e sem poeira, sujeira e produtos modeladores como mousse, spray ou gel. Não faça uso do aparelho com produtos modeladores.
- Os acessórios e as peças plásticas próximas às placas atingem altas temperaturas rapidamente. Evite que as superfícies quentes do aparelho entrem em contato com a sua pele.
- Os acessórios dispõem de um revestimento em cerâmica que se desgasta lentamente com o tempo, mas isso não afeta o desempenho do aparelho.
- Não deixe os acessórios em contato com os cabelos por mais de alguns segundos para evitar que sejam danificados.

- Só utilize o aparelho em cabelos secos.
- Não use o aparelho em cabelos artificiais.
- Não use o aparelho para nenhum outro fim a não ser o descrito neste manual.
- Deixe-o esfriar antes de guardá-lo.
- Não enrole o fio em volta do aparelho.

Campos eletromagnéticos

Este aparelho Philips atende a todos os padrões relacionados a campos eletromagnéticos. Se manuseado adequadamente e de acordo com as instruções deste manual do usuário, a utilização do aparelho é segura baseando-se em evidências científicas atualmente disponíveis.

Preparação para o uso

Encaixe/desencaixe dos acessórios

Este procedimento se aplica a todos os acessórios.

- 1** Deslize o acessório pelo cabo. Verifique se o suporte está voltado para baixo (fig. 2).
- 2** Gire a trava no cabo para a direita até que a seta na trava fique alinhada com a seta no cabo (fig. 3).
O acessório agora está fixado firmemente ao cabo.
- 3** Para desencaixar os acessórios, gire a trava para a esquerda e puxe o acessório para fora do cabo.

Desligue o aparelho da tomada quando remover um acessório antes ou durante o uso. Não toque nas partes de metal e cerâmica do acessório, pois elas ficam quentes.

Utilização do aparelho

Com o Salon Multistylist, você pode criar cachos definidos, cachos largos, ondas, cachos longos, franjas e penteados lisos.

- 1** Penteie ou escove os cabelos para que fiquem desembaraçados e sedosos.

- 2** Encaixe um acessório no cabo (consulte o capítulo ‘Preparação para o uso’). Verifique se o suporte está voltado para baixo.
- 3** Coloque o aparelho no suporte do acessório.
- 4** Conecte o plugue à tomada elétrica.
 - ▶ A lâmpada piloto acende e o aparelho aquece (fig. 4).
 - ▶ O aparelho estará pronto para uso quando o sinal indicador de “pronto” mudar de cor (fig. 5).
- 5** Modele seus cabelos. Consulte as seções abaixo para obter instruções específicas sobre cada acessório.

Nota: Quando você usar um dos acessórios para fazer cachos ou a escova deslizante, certifique-se de enrolar a extremidade da mecha na direção desejada.

- 6** Deixe o modelador em seus cabelos por alguns segundos. O tempo em que o modelador deve permanecer em seus cabelos depende da espessura dos fios.

Não deixe o modelador em seus cabelos por mais de 10 segundos.

Cachos largos ou definidos

- 1** Encaixe o acessório para fazer cachos largos ou pequenos no cabo.
- 2** Separe uma mecha. Pressione a alavanca para abrir a presilha e coloque a mecha entre a haste e a presilha (fig. 6).
- 3** Solte a alavanca e deslize a haste até o final da mecha. Em seguida, enrole a mecha ao redor da haste.

Nota: Verifique se enrolou a ponta da mecha na direção desejada.

- 4** Espere de 5 a 10 segundos e retire a haste dos cabelos.
- 5** Deixe os cachos esfriarem antes de pentear, escovar ou passar os dedos para dar o toque final.

Dica: Para dar mais volume às mechas, penteie os cachos com a ponta dos dedos.

Ondas

- 1 Encaixe o acessório para cachos pequenos no cabo e deslize a escova deslizante pelo acessório para cachos.
- 2 Separe uma mecha e enrole-a em volta da escova deslizante (fig. 7). Evite que a escova deslizante se enrosque no cabelo da seguinte maneira:
 - Não separe mechas com muitos cabelos.
 - Não enrole uma mecha mais de duas vezes em volta da escova deslizante.
 - Após desenrolar uma mecha, certifique-se de manter a escova deslizante longe dos cabelos na camada inferior.
- 3 Remova a escova deslizante dos cabelos depois de 5 a 10 segundos.
- 4 Deixe as ondas esfriarem antes de pentear, escovar ou passar os dedos para dar o toque final.

Cachos longos

- 1 Encaixe o acessório para cachos longos no cabo e deslize a espiral pelo acessório para cachos.
- 2 Separe uma mecha. Pressione a alavanca para abrir a presilha e coloque a mecha entre a haste e a presilha (fig. 8).
- 3 Solte a alavanca e deslize a haste até o fim da mecha. Enrole a mecha ao redor da haste seguindo a espiral.

Nota: Verifique se enrolou a ponta da mecha na direção desejada.

- 4 Espere de 5 a 10 segundos e retire a haste dos cabelos.
- 5 Deixe os cachos longos esfriarem antes de pentear, escovar ou passar os dedos para dar o toque final.

Franjas

- 1 Encaixe o pente alisador no cabo.
- 2 Deslize as placas alisadoras do acessório com cada lateral em curva voltada para a outra (fig. 9).

- 3 Separe uma mecha (no máximo 5 cm a 6 cm). Pressione a alavanca para abrir o pente alisador e coloque a mecha entre as placas (fig. 10).

Decida se deseja as pontas do cabelo para dentro ou para fora. Segure o aparelho de forma que as laterais em curva das placas criem o tipo de franja desejado.

- 4 Deslize o modelador suavemente ao longo do comprimento dos cabelos por alguns segundos. Quando as placas estiverem a 3-5 cm do final da mecha, gire delicadamente o aparelho para dentro ou para criar o tipo de franja desejado.

Penteado liso

- 1 Pressione a alavanca para abrir o pente alisador.
- 2 Remova as placas alisadoras uma por uma. Segure o cabo antitérmico e puxe cada placa para fora do pente alisador (fig. 11).
- 3 Vire as placas e deslize-as novamente pelo acessório com cada lateral em curva voltada para a outra (fig. 12).

Você agora pode usar o pente alisador para obter cabelos lisos sem franjas.

Verifique se as extremidades das placas estão inseridas corretamente nos entalhes.

- 4 Separe uma mecha (no máximo 5 cm a 6 cm). Pressione a alavanca para abrir o pente alisador e coloque a mecha entre as placas.
- 5 Deslize a chapa alisadora ao longo do comprimento dos cabelos por alguns segundos.
- 6 Deixe os cabelos alisados esfriarem antes de pentear ou escovar.

Limpeza

Nunca mergulhe o aparelho na água nem em outro líquido e não lave-o sob a pia.

- 1 Desligue o aparelho da tomada.

- 2 Coloque o modelador no suporte do acessório e deixe-o esfriar.
- 3 Limpe o aparelho e os acessórios com uma escova pequena e/ou um pano seco.

Para guardar a aparelho

- 1 Desligue o aparelho da tomada.
- 2 Coloque o modelador no suporte do acessório e deixe-o esfriar.
- 3 Guarde o aparelho em um local seguro e seco.

Não enrole o fio em volta do aparelho.

Meio ambiente

- Não descarte o aparelho com o lixo doméstico no final de sua vida útil. Leve-o a um posto de coleta oficial para que possa ser reciclado. Com esse ato, você ajuda a preservar o meio ambiente (fig. 13).

Garantia e assistência técnica

Se necessitar de informações ou tiver algum problema, visite a página da Philips em www.philips.com.br ou contate o Atendimento ao Cliente Philips do seu país (os números de telefone encontram-se no folheto da garantia mundial). Se não existir um Atendimento ao Cliente Philips no seu país, dirija-se a um representante local da Philips ou contate o Departamento de Assistência Técnica de Eletrodomésticos e Cuidados Pessoais Philips.

Resolução de problemas

Este capítulo resume os problemas mais comuns que você pode ter ao usar o aparelho. Se não conseguir resolver o problema com as informações abaixo, entre em contato com o Atendimento ao Cliente em seu país.

Problema	Solução
<p>O aparelho não funciona.</p>	<p>Talvez tenha havido uma queda de energia ou a tomada não esteja alimentada. Verifique se o fornecimento de energia está normal. Se estiver, conecte outro aparelho à tomada para verificar a alimentação.</p> <p>Talvez o aparelho não seja adequado à voltagem da tomada à qual está conectado. Verifique se a voltagem indicada na placa do modelo do aparelho corresponde à voltagem local.</p> <p>O fio pode estar danificado. Nesse caso, deverá ser substituído pela Philips, por uma das assistências técnicas autorizadas da Philips ou por técnicos igualmente qualificados para evitar situações de risco.</p>
<p>O resultado da modelagem não foi o esperado.</p>	<p>O aparelho pode não ter aquecido por tempo suficiente. Deixe-o aquecer até o indicador de "pronto" mudar de cor.</p> <p>Você pode ter posicionado fios demais na haste ou entre as pranchas. Quando usar os acessórios para cachos ou a escova deslizante, não faça mechas muito espessas. Quanto mais fina a mecha, mais definido será o cacho. Quando usar o pente alisador, verifique se as mechas têm no máximo de 5 cm a 6 cm para obter um bom resultado.</p> <p>O acessório modelador não ficou em contato com os cabelos por tempo suficiente. Mantenha-o nos cabelos de 5 a 10 segundos, dependendo da espessura dos fios.</p>

الحل	المشكلة
<p>قد يكون هناك عطل كهربائي أو قد لا يوجد تيار كهربائي في المقبس. تأكد من تشغيل مصدر التيار الكهربائي. في هذه الحالة وصلي جهاز آخر بالمقبس للتأكد من احتوائه على تيار كهربائي.</p>	<p>الجهاز لا يعمل.</p>
<p>قد لا يكون هناك توافق بين فولتية الجهاز وفولتية التيار الكهربائي الموصل به. تأكد من مواءمة مستوى الفولتية المشار إليها على الجهاز مع فولتية مغذيات الكهرباء المحلية.</p>	
<p>قد يكون هناك تلف في سلك التيار الكهربائي الخاص بالجهاز. في حالة تلف سلك التيار الكهربائي، يجب استبداله دوماً عن طريق Philips أو من أي مركز صيانة معتمد منها أو بواسطة أشخاص على نفس الدرجة من التأهيل لتفادي وقوع الخطر.</p>	
<p>يمكن ألا تكوني قد تركتي الجهاز ليسخن بالشكل الكافي. اتركي الجهاز ليسخن حتى يتغير لون نقطة الاستعداد.</p>	<p>نتائج التصفيف غير مرضية.</p>
<p>ربما تكونين قد قمت بلف خصلات شعر كبيرة حول الاسطوانة أو وضعت كمية شعر كبيرة بين الصفائح. عند استخدام ملحقات التجعيد أو الفرشاة المنزقة، احرصى على ألا تكون الخصلات زائدة الحجم. كلما كانت خصلة الشعر أنحف كلما أصبحت تجعيده أقوى. عند استخدام ملحق الفرد، تأكدى من أن قطر الخصلة لا يزيد عن ٥ إلى ٦ سم للحصول على نتائج مثالية.</p>	
<p>يمكن ألا تكوني قد تركتي ملحق التصفيف في شعرك لمدة كافية. أبقى مصفف الشعر بشعرك لمدة من ٥ إلى ١٠ ثواني وفقاً لسلك شعرك.</p>	

التنظيف

لا تغمرى الجهاز أبدًا في الماء أو أي سائل آخر ولا تشطفه تحت الصنبور أيضًا.

١ افصلي الجهاز عن التيار الكهربائي.

٢ ضعى جهازالتصفيى على داعمة الملحق في مكان آمن واتركيه ليبرد.

٣ نظفى الجهاز والملحقات باستخدام فرشاة صغيرة أو قطعة قماش جافة.

التخزين

١ افصلي الجهاز عن التيار الكهربائي.

٢ ضعى جهازالتصفيى على داعمة الملحق في مكان آمن واتركيه ليبرد.

٣ خزنى الجهاز في مكان آمن وجاف.

لا تلفى سلك التيار الكهربى حول الجهاز.

البيئة

– لا تتخلصى من الجهاز مع المخلفات المنزلية العادية عند نهاية فترة استخدامه، لكن قومى بتسليمه إلى نقطة تجميع رسمية لإعادة تدويره. تساعدن من خلال القيام بهذا الإجراء في الحفاظ على البيئة (شكل ١٣).

الضمان والصيانة

إذا كنت في حاجة إلى المعلومات أو إذا واجهتك أي مشكلة، يرجى زيارة الموقع الإلكتروني الخاص بشركة Philips على www.Philips.com. أو اتصلى بمركز رعاية عملاء Philips في بلدك (ستجدن رقم الهاتف الخاص به في كتيب الضمان العالمي). في حالة عدم وجود مركز خدمة عملاء في بلدك، توجهي إلى موزع Philips المحلي الخاص بك أو اتصلى بقسم صيانة أجهزة Philips المنزلية أو الرعاية الشخصية BV.

دليل حل المشكلات

يلخص هذا الفصل المشاكل العامة التي يمكن أن تواجهينها مع استخدام الجهاز. في حالة تعذر حل المشكلة باستخدام المعلومات الموضحة أدناه، يرجى الاتصال بمركز خدمة العملاء في بلدك.

٤ افتحى المشبك بعد مدة تتراوح من ٥ إلى ١٠ ثوان وانزعي الاسطوانة من الشعر.

٥ اتركي حلقات الشعر حتى تتبدد منها الحرارة قبل أن تقومي بتصفيف الشعر بالمشط أو الفرشاة أو بأصابعك لإضفاء الشكل النهائي عليه.

النقرات

١ وصلي ملحق الفرد بالمقبض.

٢ ركبي صفائح الفرد في الملحق بحيث تكون الجوانب المنحنية مواجهة لبعضها البعض (شكل ٩).

٣ أمسكي بخصلة من شعرك (عرضها من ٥ إلى ٦ سم كحد أقصى). اضغطي على الذراع لفتح ملحق الفرد وضعي الخصلة بين الصفائح (شكل ١٠).
حددي ما إذا كنت ترغبين في عمل نقرات إلى الداخل أو إلى الخارج. أمسكي بالجهاز بحيث تحقق الجوانب المنحنية من الصفائح النوع المطلوب من النقرة.

٤ مرري جهاز التصفيف برفق لأسفل على طول الشعر خلال بضع ثواني.
عندما تكون الصفائح على ارتفاع من ٣ إلى ٥ سم فوق نهاية الخصلة، قومي بطي الجهاز إلى الداخل أو إلى الخارج قليلاً لتحقيق النوع المطلوب من النقرة.

الشعر الأملس

١ اضغطي على الذراع لفتح ملحق الفرد.

٢ قومي بإزالة صفائح الفرد الواحدة تلو الأخرى. أمسكي بطرف التبريد واسحبي كل صفيحة إلى خارج ملحق الفرد (شكل ١١).

٣ أدبري الصفائح ومرريها للخلف في الملحق بحيث تكون الجوانب المسطحة مشيرة في اتجاه بعضها البعض (شكل ١٢).

يمكنك الآن استخدام ملحق الفرد في الحصول على شعر أملس بدون نقرات.

تأكدي من إدخال أطراف الصفائح بالشكل الملائم في الفتحات.

٤ أمسكي بخصلة من شعرك (عرضها من ٥ إلى ٦ سم كحد أقصى). اضغطي على الذراع لفتح ملحق الفرد وضعي الخصلة بين الصفائح.

٥ مرري جهاز التصفيف برفق لأسفل على طول الشعر خلال بضع ثواني.

٦ اتركي الشعر الأملس لتتبدد منه الحرارة قبل تصفيفه بالمشط أو الفرشاة.

تجاعيد صغيرة أو كبيرة

- ١ وصلي ملحق التجعيد الكبير أو الصغير بالمقبض.
 - ٢ امسكي بإحدى خصلات شعرك ثم افتحى المشبك بالضغط على الذراع وضعي الخصلة بين الاسطوانة والمشبك (شكل ٦).
 - ٣ حرري الذراع ومرري الاسطوانة إلى نهاية الخصلة. بعدئذ قومي بلف الخصلة حول الاسطوانة. ملاحظة: تأكدي من أن نهاية الخصلة ملفوفة في الاتجاه المطلوب.
 - ٤ افتحى المشبك بعد مدة تتراوح من ٥ إلى ١٠ ثوان وانزعي الاسطوانة من الشعر.
 - ٥ اتركي تجاعيد الشعر حتى تتبدد منها الحرارة قبل أن تقومي بتصفيف شعرك باستخدام مشط أو فرشاة أو أصابعك لإضفاء الشكل النهائي عليه.
- نصيحة: يمكنك تمشيط التجاعيد باستخدام أصابعك لزيادة حجم الشعر.

تموجات الشعر

- ١ وصلي ملحق التجعيد الصغير بالمقبض. ركبي الفرشاة المنزلة على ملحق التجعيد.
- ٢ قومي بلف إحدى خصلات الشعر حول الفرشاة المنزلة (شكل ٧).
تجنبني تعلق الفرشاة المنزلة في الشعر من خلال القيام بالتالي:
- لا تضيفي الكثير من الشعر في الخصلة الواحدة.
- لا تلغي خصلة شعر واحدة أكثر من مرتين حول الفرشاة المنزلة.
- عند فك إحدى خصلات الشعر، تأكدي من تثبيت الفرشاة المنزلة بعيداً عن الشعر الأساسي.
- ٣ قومي بإزالة الفرشاة المنزلة من شعرك بعد مرور من ٥ إلى ١٠ ثواني.
- ٤ اتركي تموجات الشعر حتى تتبدد منها الحرارة قبل أن تقومي بتصفيف شعرك باستخدام مشط أو فرشاة أو أصابعك لإضفاء الشكل النهائي عليه.

حلقات الشعر الصغيرة

- ١ وصلي ملحق التجعيد الكبير بالمقبض. ركبي الجزء الحلزوني على ملحق التجعيد.
- ٢ امسكي بإحدى خصلات شعرك ثم افتحى المشبك بالضغط على الذراع وضعي الخصلة بين الاسطوانة والمشبك (شكل ٨).
- ٣ حرري الذراع ومرري الاسطوانة إلى نهاية الخصلة. ثم لفي الخصلة حول الاسطوانة بإتباع الوضع الحلزوني.

ملاحظة: تأكدي من أن نهاية الخصلة ملفوفة في الاتجاه المطلوب.

توصيل/فك الملحقات

ينطبق هذا الإجراء على جميع الملحقات.

١ ركبي الملحق على المقبض. تأكدي من إشارة نقاط الدعامة في اتجاه الأسفل (شكل ٢).

٢ أديري حلقة الغلق الموجودة في المقبض إلى اليمين حتى يصبح السهم العريض الموجودة على حلقة الغلق متوازيًا مع السهم الموجود على المقبض (شكل ٣).
الملحق مثبت الآن بإحكام على المقبض.

٣ لفك الملحقات، أديري حلقة الغلق يسارًا وانزعي الملحق من المقبض.

افصلي الجهاز عن الكهرباء عند فك أحد الملحقات بعد أو أثناء التصفيف. لا تلمسي الأجزاء المعدنية والخزفية من الملحق، حيث أنها ساخنة.

استخدام الجهاز

مع جهاز Salon Multistylist للعديد من تسريحات الشعر، يمكنك عمل تجاعيد صغيرة أو كبيرة، وتوجات، وحلقات صغيرة، ونقرات، وللحصول على شعر أملس ناعم.

١ استخدم مشطًا أو فرشاة لتصفيف شعرك حتى يصبح غير متشابك وانسيابيًا.

٢ وصلي الملحق بالمقبض (انظري فصل "التجهيز للاستخدام"). تأكدي من إشارة نقاط الدعامة في اتجاه الأسفل (شكل ٢).

٣ ضعي الجهاز على دعامة الملحق.

٤ ضعي قابس التيار الكهربائي في مقبس الحائط.

تضئي لمبة التشغيل ويبدأ الجهاز في السخونة (شكل ٤).

٥ يصبح الجهاز جاهز للاستخدام عند تغير لون نقطة الاستعداد الموجودة على الملحق (شكل ٥).

٥ ابدئي في تصفيف شعرك. انظري الأقسام التالية للتعرف على التعليمات الخاصة بكل ملحق.

ملاحظة: عند استخدام أحد ملحقات التجعيد أو الفرشاة المنزلفة، احرصي دائماً على لف نهاية الخصلة في الاتجاه المطلوب.

٦ اتركي المصّف في شعرك لبضع ثواني.

تتوقف المدة التي يجب فيها استخدام الجهاز على الشعر على كثافته.

لا تتركي الجهاز في شعرك لمدة أطول من ١٠ ثواني.

- هذا الجهاز غير مخصص للاستخدام عن طريق أشخاص يعانون من نقص في القدرات الجسدية أو الحسية أو العقلية (بما في ذلك الأطفال)، أو من تنقصهم الخبرة والمعرفة، ما لم تتوافر لهم المراقبة أو تعليمات استعمال الجهاز عن طريق أحد الأشخاص يكون مسؤولاً عن سلامتهم.
- يجب مراقبة الأطفال للتأكد من عدم عبثهم بالجهاز
- احتفظي بالجهاز بعيداً عن الأسطح غير المقاومة للحرارة ولا تقومي أبداً بتغطية الجهاز بأي شيء (مثل الفوط أو الملابس) عندما يكون ساخناً.
- احتفظي بالجهاز بعيداً عن المواد القابلة للاشتعال.
- لا تتركي الجهاز دون مراقبة عندما يكون موصلاً بالتيار الكهربائي.
- احرصى دوماً على فصل الجهاز عن الكهرباء بعد الاستعمال.
- احرصى دائماً على فحص الجهاز أو إصلاحه عن طريق أحد مراكز الصيانة المعتمدة من شركة Philips، حيث أن الإصلاح عن طريق أشخاص غير مؤهلين قد يؤدي إلى تعرض المستخدم لمخاطر هائلة.

تنبيه

- لتحقيق مستوى إضافي من الحماية، ننصحك بتركيب جهاز تيار متخلف (RCD) في الدائرة الكهربائية المغذية للحمام. حيث يجب أن يعمل جهاز التيار المتخلف هذا على تيار متخلف للتشغيل لا يزيد عن ٣٠ مللي أمبير. اطلبي المشورة من فني التركيب.
- احرصى على نظافة الملحقات وخلوها من الأتربة والأوساخ ومنتجات التنظيف مثل الموس والاسبراي والجيل. لا تستخدمى الجهاز مع منتجات التنظيف الأخرى.
- ترتفع درجة حرارة الملحقات والقطع البلاستيكية الواقعة بالقرب من الملحقات على نحو سريع. لا تسمحي بملامسة الأسطح الساخنة بالجهاز لبشرتك.
- الملحقات مغلفة بطبقة من الخزف. يتعرض هذا الغلاف للتآكل بمرور الوقت. إلا أن ذلك لا يؤثر على أداء الجهاز.
- لا تتركي الملحقات على شعرك لأكثر من بضع ثوان في آن واحد لتجنب إتلاف شعرك.
- استخدمى الجهاز مع الشعر الجاف فقط.
- لا تستخدمى الجهاز على الشعر الصناعي (الباروكة).
- لا تستخدمى الجهاز في أي أغراض أخرى غير الموضحة في هذا الدليل.
- انتظري حتى يبرد الجهاز قبل تخزينه.
- لا تلمس سلك التيار الكهربائي حول الجهاز.

الحقول الكهرومغناطيسية (EMF)

هذا الجهاز من Philips متوافق مع كافة المعايير المتعلقة بالحقول الكهرومغناطيسية (EMF). يعد استخدام هذا الجهاز آمناً إذا استخدم بشكل صحيح حسب التعليمات الواردة في دليل المستخدم هذا، وذلك حسب الدلائل العلمية المتوفرة اليوم.

مبروك على شرائك الجهاز ومرحباً بك في عالم Philips! للاستفادة الكاملة من الدعم الذي تقدمه Philips، سجلي منتجك على www.Philips.com/welcome. يمكنك مع جهاز Salon Multistylist الجديد للعديد من تسيريحات الشعر أن تحسلي فريداً لكل مناسبة. وهو يقدم لك مستوى غير محدود من الإبداع وتعدد الاستخدامات في تصفيف الشعر.

الوصف العام (شكل ١)

A	المقبض
B	لمبة التشغيل
C	حلقة الغلق
D	فرشاة منزلقة
E	جزء حلزوني منزلق
F	صفائح الفرد (ذات جوانب منحنية ومسطحة)
G	ملحق تجميع صغير
H	ملحق تجميع كبير
I	فرشاة تبديل
J	ملحق الفرد
K	نقطة الاستعداد
L	ذراع
M	حقيبة التخزين
N	مشابك شعر

هام

يرجى قراءة دليل المستخدم هذا بعناية قبل استخدام الجهاز والاحتفاظ به للرجوع إليه في المستقبل.

خطر

- احتفظي بالجهاز بعيداً عن المياه. لا تستخدميه بالقرب من أو فوق أحواض المياه بالحمام أو أحواض غسل الوجه أو أحواض الاستحمام...إلخ. افصلي التيار الكهربائي عن الجهاز بعد الاستخدام في حالة استخدامه بالحمام.

تحذير

- تأكدي من موائمة مستوى الفولتية الموضح على الجهاز لفولتية مغذيات الكهرباء المحلية قبل توصيل الجهاز بالكهرباء.
- افحصي حالة السلك الكهربائي بصفة منتظمة. لا تستخدمي الجهاز إذا كان السلك الكهربائي أو القابس أو الجهاز نفسه تالفاً.
- في حالة تلف سلك التيار الكهربائي، يجب استبداله دوماً عن طريق Philips أو من أي مركز صيانة معتمد منها أو بواسطة أشخاص على نفس الدرجة من التأهيل لتفادي وقوع الخطر.

این فصل مشکلات معمول که هنگام استفاده از دستگاه با آن مواجه می گردید را بطور خلاصه تشریح می کند. اگر با استفاده از اطلاعات ارائه شده قادر به رفع مشکل نیستید، با مرکز حمایت مشتریان در کشور خود تماس بگیرید.

مشکل

راه حل

دستگاه کار نمی کند. شاید اشکال از برق باشد یا پریز برق ندارد. مطمئن شوید که برق وجود دارد. در صورتی که دستگاه سالم باشد، وسیله دیگری را به آن وصل کنید تا مطمئن شوید که پریز برق دارد.

دستگاه ممکن است برای ولتاژی که به آن وصل شده است مناسب نباشد. مطمئن شوید که ولتاژ مشخص شده روی پلاک دستگاه با ولتاژ برق محل مطابقت دارد.

ممکن است سیم برق دستگاه صدمه دیده باشد. اگر سیم برق صدمه دیده است، باید آن را شرکت Philips یا مرکز خدمات مجاز توسط شرکت Philips یا افرادی تایید شده دیگری برای اجتناب از ایجاد خطر، تعویض نمایند.

حالت بوجود آمده رضایت بخش نمی باشد. شاید نگذاشته اید که دستگاه به قدر کافی داغ شود. بگذارید دستگاه داغ شود تا چراغ آماده تغییر رنگ دهد.

شاید مقدار موی پیچیده شده دور لوله زیادتر از حد معمول است یا موی زیادی را بین صفحات قرار داده اید. وقتی که از دستگاه فر زدن یا برس لغزشی استفاده می کنید، دسته های مو را خیلی ضخیم نگیرید. هر چقدر که دسته مو نازکتر باشد، فر محکمر خواهد شد. وقتی که از ابزار صاف کردن استفاده می کنید، برای بدست آوردن نتیجه مطلوب دقت کنید که عرض دسته های مو بیشتر از ۵ تا ۶ سانتی متر نشود.

شاید نگذاشته اید دستگاه حالت دادن به قدر کافی در موهایتان قرار بگیرد. با توجه به ضخامت موهایتان، حالت دهنده را بمدت ۵ تا ۱۰ ثانیه در موهایتان نگاه دارید.

دقت کنید که صفحات بطرز صحیح در شیرها قرار گرفته باشند.

- ۴ يك دسته مو را در دست بگیرید (۵ تا ۶ سانتی متر عرض) اهرم را فشار دهید تا ابزار صاف کردن باز شود و دسته مو را در میان لوله و صفحات قرار دهید.
- ۵ حالت دهنده را به نرمی به طرف پایین در طول مو برای چند ثانیه حرکت دهید.
- ۶ قبل از شانه کردن یا برس زدن موها بگذارید که این حالت مو خنک شود.

تمیز کردن

هرگز دستگاه را در آب یا هرگونه مایع دیگر فرو نبرید و آن را زیر شیر آب نگیرید.

- ۱ برق دستگاه را قطع کنید.
- ۲ حالت دهنده را روی پایه ابزار در مکانی امن قرار داده و اجازه دهید تا دستگاه خنک شود.
- ۳ دستگاه و ملحقات آن را با برسی کوچک یا يك تکه پارچه خشک تمیز کنید.

نگهداری

- ۱ برق دستگاه را قطع کنید.
 - ۲ حالت دهنده را روی پایه ابزار در مکانی امن قرار داده و اجازه دهید تا دستگاه خنک شود.
 - ۳ دستگاه را در محل مطمئن و خشک نگهداری کنید.
- سیم برق را دور دستگاه نپیچانید.

محیط زیست

- دستگاه را مانند سایر زباله های خانگی دور نریزید، و آن را در محلهای تعیین شده دور بریزید. با انجام این کار شما به حفظ محیط زیست کمک می کنید (شکل ۱۳).

ضمانت و سرویس

در صورتی که به اطلاعات نیاز داشتید یا با مشکلی مواجه شدید، لطفاً از سایت اینترنتی Philips به نشانی www.philips.com بازدید کرده یا مرکز مراقبت از مشتری Philips در کشور خود تماس بگیرید (شما می توانید این شماره تلفن را در برگه ضمانت جهانی پیدا کنید). چنانچه در کشور شما مرکز خدمات مشتریان وجود ندارد، به فروشنده لوازم Philips مراجعه نموده یا با بخش لوازم خانگی Philips یا حمایت شخصی وی بی تماس بگیرید.

- ۱ دستگاه فر درشت را به دستگیره متصل نمایید. ماریچ جا زدنی را روی ابزار فر زدن جا بزنید.
 - ۲ یک دسته از مو را در دست بگیرید، اهرم را فشار داده تا گیره را باز کنید و دسته مو را بین لوله و گیره قرار دهید (شکل ۸).
 - ۳ اهرم را رها کنید و لوله را تا انتهای رشته مو پائین بیاورید. بعد رشته مو را دور لوله در مسیر ماریچ بپیچانید.
- توجه: دقت کنید که انتهای رشته مو در جهت مورد نظر تابیده شده باشد.
- ۴ بعد از ۵ یا ۱۰ ثانیه گیره را باز کنید و لوله را از مو جدا کنید.
 - ۵ بگذارید که حلقه ها قبل از شانه زدن، برس زدن یا با حالت دادن با نوک انگشتان جهت ایجاد حالت نهایی خنک شود.

پیچ

- ۱ ابزار صاف کردن را به دستگیره متصل نمایید.
 - ۲ صفحات صاف کننده را به ابزار وصل کنید بطوریکه بخشهای خمیده رو به بالا به سمت یکدیگر قرار گیرند (شکل ۹).
 - ۳ یک دسته مو را در دست بگیرید (۵ تا ۶ سانتی متر عرض) اهرم را فشار دهید تا صفحات صاف کننده باز شود و دسته مو را در میان صفحات قرار دهید (شکل ۱۰).
- در مورد اینکه می خواهید به طرف بیرون یا داخل برس بزنید تصمیم بگیرید. دستگاه را به حالتی نگاه دارید که صفحات خمیده آن پیچ دلخواه را ایجاد نماید.
- ۴ حالت دهنده را به نرمی به طرف پایین در طول مو برای چند ثانیه حرکت دهید.
- هنگامی که صفحات ۳ تا ۵ سانتی متر در بالای دسته مو می باشند، دستگاه را کمی به طرف داخل یا خارج بچرخانید تا پیچ دلخواه را ایجاد کنید.

ظاهر صیقلی

- ۱ اهرم را برای باز کردن صفحات صاف کننده فشار دهید.
 - ۲ صفحات صاف کننده را یک به یک جدا کنید. نوک خنک را گرفته و هر صفحه را از ابزار صاف کردن بیرون بکشید (شکل ۱۱).
 - ۳ صفحات را بگردانید بطوریکه بخشهای صاف رو به بالا به سمت یکدیگر قرار گیرند (شکل ۱۲).
- اکنون می توانید از ابزار صاف کردن را برای ایجاد موی صاف بدون چین استفاده کنید.

توجه: وقتی که از یکی از ابزارهای فر زدن یا یکی از برسها استفاده می کنید، دقت کنید که انتهای ضامن وسیله در جهت درست پیچیده شده باشد.

- ۶ حالت دهنده را برای چند ثانیه در موی خود نگاه دارید.
- مدت زمانی که باید حالت دهنده را در موهایتان نگاه دارید به ضخامت موهایتان بستگی دارد.
- حالت دهنده را در موی خود برای بیش از ۱۰ ثانیه نگهداری نکنید.

فرهای درشت یا ریز

- ۱ ابزار فر درشت یا ریز را به دستگیره متصل کنید.
- ۲ یک دسته از مو را در دست بگیرید، اهرم را فشار داده تا گیره را باز کنید و دسته مو را بین لوله و گیره قرار دهید (شکل ۶).
- ۳ اهرم را رها کنید و لوله را تا انتهای رشته مو پائین بیاورید. بعد رشته مو را دور لوله ببیچید.
- توجه: دقت کنید که انتهای رشته مو در جهت مورد نظر تابیده شده باشد.
- ۴ بعد از ۵ یا ۱۰ ثانیه گیره را باز کنید و لوله را از مو جدا کنید.
- ۵ بگذارید که فر قبل از شانه زدن، برس زدن یا با حالت دادن با نوک انگشتان جهت ایجاد حالت نهایی خنک شود.
- نکته: برای افزایش حجم می توانید فرها را با انگشتانتان شانه کنید.

موج

- ۱ وسیله فر کوچک را به دستگیره متصل نکنید. برس را روی ابزار فر زدن جا بزنید.
- ۲ یک دسته مو را در دست گرفته و آن را دور برس بتابانید (شکل ۷).
- از گیر کردن برس جا زدنی در موها با استفاده از روش زیر جلوگیری کنید:
 - مقدار زیادی مو در هر رشته قرار ندهید.
 - بیشتر از دو بار یک دسته مو را دور برس نتابانید.
 - وقتی که یک دسته مو را باز می کنید، دقت کنید که برس را از موهایی که در زیر آن قرار گرفته اند دور نگاه داشته اید.
- ۳ بعد از ۵ تا ۱۰ ثانیه برس را از موهایتان جدا کنید.
- ۴ بگذارید که موجها قبل از شانه زدن، برس زدن یا با حالت دادن با نوک انگشتان جهت ایجاد حالت نهایی خنک شود.

میدان الکترومغناطیسی (EMF)

این دستگاه Philips از کلیه استانداردهای میدان الکترومغناطیسی (EMF) پیروی می کند. در صورت استفاده صحیح و بهره گیری از دستورالعمل های موجود در این دفترچه راهنما، طبق شواهد علمی موجود کنونی، استفاده ایمن از این دستگاه امکان پذیر می باشد.

آماده ساختن دستگاه برای استفاده

وصل کردن و باز کردن ملحقات

این روش در مورد کلیه ملحقات اعمال می شود.

۱ ابزار را روی دسته وصل کنید. دقت کنید که پایه رو به پائین قرار گرفته باشد (شکل ۲).

۲ حلقه ضامن روی دستگیره را به سمت راست بچرخانید تا پیکان روی حلقه ضامن در امتداد پیکان روی دستگیره قرار بگیرد (شکل ۳).
اکنون این قطعه روی دسته محکم نصب شده است.

۳ برای جدا کردن ملحقات، حلقه ضامن را به چپ بتابانید و قطعه را از دستگیره به بیرون بکشید.

هنگام جدا کردن ملحقات بعد از یا در حین حالت دادن موها دستگاه را از برق خارج کنید. از لمس کردن قطعات فلزی و سرامیکی ملحقات خودداری کنید چون داغ می باشند.

استفاده از دستگاه

با استفاده از Salon Multistylist می توانید رهای ریز، فرهای درشت، موج، حلقه های کوچک، چین و ظاهری آراسته را بوجود آورید.

۱ موی خود را برس زده یا شانه کنید تا گره های آن باز شده و صاف شود.

۲ وسیله مورد نظر را به دسته وصل کنید (به فصل آماده کردن دستگاه برای استفاده" مراجعه کنید). دقت کنید که پایه رو به پائین قرار گرفته باشد.

۳ دستگاه را روی پایه وسیله قرار دهید.

۴ دو شاخه برق را به بریز وصل کنید.

چراغ روشن شدن دستگاه روشن می شود و دستگاه شروع به گرم شدن می کند (شکل ۴).
هنگامی که چراغ آماده در وسیله تغییر رنگ داد، دستگاه برای استفاده آماده است (شکل ۵).

۵ موی خود را حالت دهید. به بخشهای زیر برای دستورالعملهای خاص مربوط به هر وسیله مراجعه کنید.

- اگر سیم برق صدمه دیده است، باید آن را شرکت Philips یا مرکز خدمات مجاز توسط شرکت Philips یا افرادی تایید شده دیگری برای اجتناب از ایجاد خطر، تعویض نمایند.
- این دستگاه برای استفاده اشخاصی که دارای وضعیت ضعیف جسمانی (شامل کودکان)، حساسیت و یا عقب ماندگی ذهنی و یا عدم داشتن تجربه و درک صحیح از آن هستند نمی باشد، مگر اینکه اینگونه اشخاص تحت آموزش و یا سرپرستی توسط افرادی که مسئولیت حفاظت از آنها را دارند در رابطه با این دستگاه قرار داشته باشند.
- کودکان باید در رابطه با این دستگاه تحت مراقبت باشند و مطمئن شوید که با آن بازی نکنند. اجازه ندهید کودکان بدون نظارت از دستگاه استفاده کنند.
- دستگاه را از سطوحی که در برابر حرارت مقاوم نیستد دور نگاه داشته و هرگز دستگاه را هنگامی که داغ است با چیزی نپوشانید (مثال، حوله یا پارچه).
- دستگاه را از مواد قابل اشتعال دور نگاه دارید.
- هرگز دستگاه را در زمانی که به برق وصل است، بدون مراقب رها نکنید.
- دوشاخه دستگاه را همیشه بعد از استفاده از برق خارج کنید.
- همیشه دستگاه را برای بازدید یا تعمیر نزد مرکز خدمات مجاز Philips ببرید. تعمیر دستگاه توسط افراد غیر مجاز می تواند باعث ایجاد موقعیتهای بسیار خطرناک برای استفاده کننده گردد.

هشدار

- برای حفاظت بیشتر، توصیه می کنیم يك دستگاه جریان اضافه (RCD) را که جریان درجه بندی شده آن از ۳۰ میلی آمپر تجاوز نکند استفاده کنید، در مدار الکتریکی موجود در حمام نصب کنید جریان برق دستگاه جریان اضافه نباید از ۳۰ میلی آمپر بیشتر باشد. از برقکار خود در این مورد کمک بگیرید.
- ملحقات را تمیز، عاری از گرد و غبار و محصولات حالت دهنده مانند موس، اسپری و ژل نگاه دارید. هرگز از دستگاه همراه با محصولات حالت دهنده استفاده نکنید.
- ملحقات و بخشهای پلاستیکی نزدیک به ملحقات به سرعت به درجه حرارت بالا می رسند. از تماس بخشهای داغ دستگاه با پوست خود جلوگیری به عمل آورید.
- ابزارها دارای روکش سرامیک می باشند. این روکش در اثر مرور زمان به آهستگی ساییده می شود. این مسئله روی عملکرد دستگاه تاثیر نمی گذارد.
- ملحقات را بیشتر از چند ثانیه در مور خود نگاه ندارید چون این کار موجب رسیدن آسیب به موی شما می شود.
- دستگاه را فقط روی موی خشک یا مرطوب استفاده کنید.
- از دستگاه روی موی مصنوعی استفاده نکنید.
- از دستگاه برای موارد دیگر به غیر از مواردی که در این دفترچه راهنما ذکر شده است، استفاده نکنید.
- قبل از ذخیره، صبر کنید تا دستگاه خنک شود.
- سیم برق را دور دستگاه نپیچانید.

بخطرات این خرید به شما تبریک می‌گوییم و به Philips خوش آمدید! برای استفاده کامل از پشتیبانی ارایه شده Philips، محصول خود را در www.philips.com/welcome ثبت کنید. با استفاده از Salon Multistylist می‌توانید ظاهری عالی و منحصر بفرد برای خود بوجود آورید. این دستگاه به شما خلاقیت و تنوع در حالت دادن مو را ارائه می‌نماید.

شرح کلی (شکل ۱)

A	دستگیره
B	چراغ روشن بودن دستگاه
C	حلقه ضامن
D	برس جا زدن
E	مارپیچ جا زدن
F	صفحات صاف کننده (با سطوح خمیده و صاف)
G	ابزار فر کوچک
H	ابزار فر درشت
I	برس پارویی
J	ابزار صاف کردن
K	چراغ آماده بودن
L	اهرم
M	کیسه ذخیره
N	گیره های مو

مهم

این راهنمای کاربر را قبل از استفاده از دستگاه با دقت بخوانید و آنها را برای مراجعه آینده نگهداری کنید.

خطر

- دستگاه را دور از آب نگاه دارید. دستگاه را کنار آب یا روی وان حمام دارای آب، دست شویی، سینک و غیره استفاده نکنید. هنگامی که از دستگاه در حمام استفاده می‌کنید، دوشاخه دستگاه را بعد از استفاده از پریز خارج کنید.

هشدار

- قبل از اتصال دستگاه به برق دقت کنید که ولتاژ مشخص شده روی دستگاه با برق محل هماهنگی داشته باشد.
- وضعیت سیم برق را مرتباً بررسی کنید. در صورتی که سیم و دو شاخه و یا خود دستگاه آسیب دیده باشد از دستگاه استفاده نکنید.

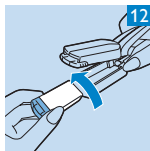
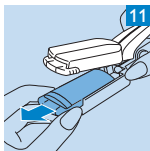
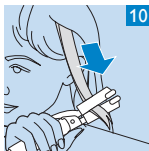
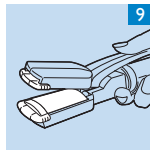
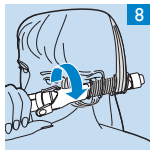
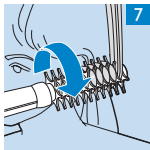
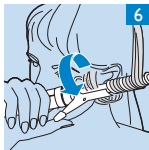
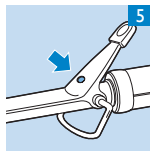
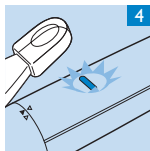
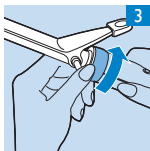
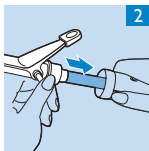



www.philips.com



4222.002.2433.7