

HP8372

English

Congratulations on your purchase, and welcome to Philips!
To fully benefit from the support that Philips offers, register
your product at www.philips.com/welcome.

1 Important

Read this user manual carefully before you use the
appliance and keep it for future reference.

- **WARNING:** Do not use this appliance near water.
- When the appliance is used in a bathroom, unplug it after use since the proximity of water presents a risk, even when the appliance is switched off.
- **WARNING:** Do not use this appliance near bathtubs, showers, basins or other vessels containing water.
- Always unplug the appliance after use.
- If the main cord is damaged, you must have it replaced by Philips, a service centre authorised by Philips or similarly qualified persons in order to avoid a hazard.
- This appliance can be used by children aged from 8 years and above and persons with reduced physical, sensory or mental capabilities or lack of experience and knowledge if they have been given supervision or instruction concerning use of the appliance in a safe way and understand the hazards involved. Children shall not play with the appliance. Cleaning and user



EN User manual

PT-BR Manual do Usuário

PHILIPS

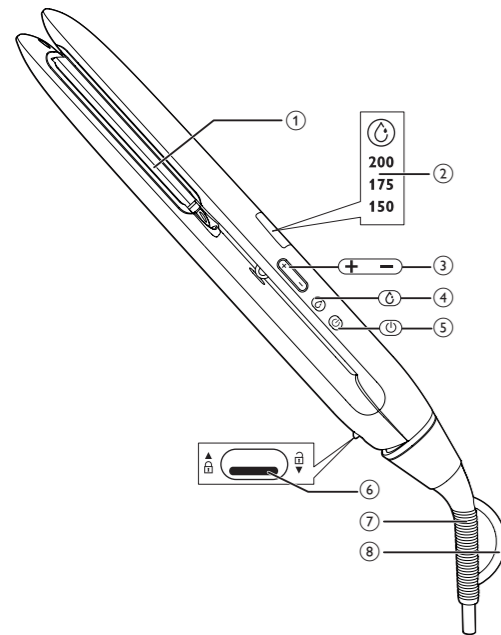

Specifications are subject to change without notice
© 2019 Koninklijke Philips N.V.
All rights reserved.

3000 043 56511

- maintenance shall not be made by children without supervision.
- Before you connect the appliance, ensure that the voltage indicated on the appliance corresponds to the local power voltage.
- Do not use the appliance for any other purpose than described in this manual.
- When the appliance is connected to the power, never leave it unattended.
- Never use any accessories or parts from other manufacturers or that Philips does not specifically recommend. If you use such accessories or parts, your guarantee becomes invalid.
- Do not wind the main cord round the appliance.
- Wait until the appliance has cooled down before you store it.
- Pay full attention when using the appliance since it could be extremely hot. Only hold the handle as other parts are hot and avoid contact with the skin.
- Always place the appliance with the stand on a heat-resistant, stable flat surface. The hot heating plates should never touch the surface or other flammable material.
- Avoid the main cord from coming into contact with the hot parts of the appliance.

- Keep the appliance away from flammable objects and material when it is switched on.
- Never cover the appliance with anything (e.g. a towel or clothing) when it is hot.
- Only use the appliance on dry hair.
- Do not operate the appliance with wet hands.
- Keep the heating plates clean and free of dust and styling products such as mousse, spray and gel. Never use the appliance in combination with styling products.
- The heating plates has coating. This coating might slowly wear away over time. However, this does not affect the performance of the appliance.
- If the appliance is used on color-treated hair, the heating plates may be stained. Before using it on artificial hair, always consult their distributor.
- Always return the appliance to a service centre authorized by Philips for examination or repair. Repair by unqualified people could result in an extremely hazardous situation for the user.
- Do not insert metal objects into openings to avoid electric shock.

- For additional protection, we advise you to install a residual current device (RCD) in the electrical circuit that supplies the bathroom. This RCD must have a rated residual operating current not higher than 30mA. Ask your installer for advice.
- Burn hazard. Keep appliance out of reach from young children, particularly during use and cool down.

Electromagnetic fields (EMF)

This Philips appliance complies with all applicable standards and regulations regarding exposure to electromagnetic fields.

Recycling

– Do not throw away the appliance with the normal household waste at the end of its life, but hand it in an official collection point for recycling. By doing this, you help to preserve the environment.



– Follow your country's rules for the separate collection of electrical and electronic products. Correct disposal helps prevent negative consequences for the environment and human health.

2 Introduction

The MoistureProtect straightener has an innovative new sensor technology called the Moisture Protect sensor. This technology has been specifically designed to preserve the natural hydration of your hair. The sensor diagnoses your hair 30 times per second and adapts the temperature to preserve natural hydration of your hair. This gives advanced protection to your hair from overheating and therefore keeps your hair healthier and shinier. We've already turned the sensor on so you can enjoy maximum protection right from the start.

3 Overview

- ① Heating plates
- ② Display panel
- ③ Temperature setting
- ④ MoistureProtect on/off
- ⑤ Power on/off
- ⑥ Closing lock
- ⑦ Swivel cord
- ⑧ Hanging loop

4 Straighten your hair

Before use:

- Wash your hair with shampoo and conditioner.
- Blow dry your hair with a brush.

Note: Always select a low setting when you use the straightener for the first time.

- 1 Connect the plug to a power supply socket.
- 2 Push down the closing lock to unlock the appliance (⑥).
- 3 Press the power on/off button (⑤) for one second to switch on the straightener.
 - The Moisture Protect LED is lit and the temperature indicator '175' (②) starts blinking on the display.
 - If the appliance is powered on, ions are automatically and continuously dispensed from the outlet, reducing frizz and providing additional shine.
- 4 Press the temperature button + or – to select a suitable temperature setting for your hair. The selected temperature starts blinking on the display. You can refer to the Hair Type table below.

Hair Type	Temperature Setting
Coarse, curly, hard-to-straighten	200°C
Fine, medium-textured or softly waved	175°C
Pale, blonde, bleached or color-treated	150°C

- When the straightening plates have heated up to the selected temperature, the digits stop blinking.
- 5 To switch off/on the MoistureProtect, press and hold the (④) button (④) for one second.
 - 6 Comb your hair and take a section that is not wider than 5cm for straightening.

Note: For thicker hair, it is suggested to create more sections.

For max. moisture preservation we recommend 1 stroke with relatively fewer hair strands.

- 7 Place it between the straightening plates and press the handles firmly together.
- 8 Slide the straightener down the length of the hair in a single motion (max. 5 seconds) from root to end without stopping.
- 9 To straighten the rest of your hair, repeat steps 6 to 8.
- 10 To finish your hair styling, mist with a shine spray or flexible hold hairspray.

Note: The appliance is equipped with an auto-shut off function. After 60 minutes, the appliance switches off automatically. You can re-start the appliance by pressing and holding the power on/off button until the LED screen lights up.

After use:

- 1 Switch off the appliance and unplug it.
- 2 Place it on a heat-resistant surface until it cools down.
- 3 Clean the appliance and straightening plates by damp cloth.
- 4 Lock the straightening plates (⑥).
- 5 Keep it in a safe and dry place, free of dust. You can also hang it with the hanging loop (⑧).

5 Guarantee and service

If you need information e.g. about replacement of an attachment or if you have a problem, please visit the Philips website at www.philips.com/support or contact the Philips Customer Care Centre in your country (you find its phone number in the worldwide guarantee leaflet). If there is no Consumer Care Centre in your country, go to your local Philips dealer.

Português (Brasil)

Parabéns pela aquisição e seja bem-vindo à Philips! Para aproveitar ao máximo o suporte oferecido pela Philips, registre seu produto em www.philips.com/welcome.

1 Importante

Leia este manual atentamente antes de usar o aparelho e guarde-o para consultas futuras.

- **AVISO:** não use este aparelho próximo à água.
- Quando usar o aparelho no banheiro, tire-o da tomada após o uso, pois a proximidade da água é um risco, mesmo com o aparelho desligado.
- **AVISO:** não use este aparelho próximo a banheiras, chuveiros, pias ou outros recipientes que contenham água.
- Sempre desligue o aparelho após o uso.
- Se o fio de energia estiver danificado, deverá ser substituído pela Philips, por uma assistência técnica autorizada da Philips ou por técnicos igualmente qualificados para evitar situações de risco.



- Este aparelho pode ser usado por crianças a partir de 8 anos e pessoas com capacidades físicas, mentais ou sensoriais reduzidas ou com pouca experiência e conhecimento, desde que sejam supervisionadas ou instruídas sobre o uso e os riscos. Não deixe o aparelho ao alcance de crianças. Crianças não devem realizar limpeza ou manutenção sem a supervisão de um adulto.
- Antes de conectar o aparelho à tomada elétrica, verifique se a voltagem indicada no aparelho corresponde à voltagem da rede elétrica local.
- Não use o aparelho para nenhum outro fim a não ser o descrito neste manual.
- Nunca deixe o aparelho conectado à tomada elétrica sem vigilância.
- Nunca use acessórios ou peças de outros fabricantes ou que não sejam especificamente recomendados pela Philips. Caso contrário, a garantia será anulada.
- Não enrole o fio de energia em volta do aparelho.
- Deixe-o esfriar antes de guardá-lo.
- Tenha muito cuidado ao usar o aparelho, pois ele pode estar extremamente quente. Segure somente o cabo já que as outras partes estão quentes e evite o contato com a pele.
- Sempre coloque o aparelho com o suporte em uma superfície plana e resistente a calor. Não deixe que as placas de aquecimento entrem em contato com a superfície ou outro material inflamável.
- Não deixe que o fio de energia entre em contato com as partes quentes do aparelho.
- Quando o aparelho estiver ligado, mantenha-o longe de objetos e materiais inflamáveis.
- Nunca cubra o aparelho (por exemplo, com toalhas ou roupas) enquanto ele estiver quente.
- Só utilize o aparelho em cabelos secos.
- Não use o aparelho com as mãos molhadas.
- Mantenha as placas de aquecimento limpas e sem poeira e produtos de modelagem, como mousse, gel e spray. Nunca use o aparelho com produtos de modelagem.
- As placas de aquecimento possuem revestimento. O revestimento desgasta lentamente conforme o uso. Isso não afeta o desempenho do aparelho.
- Se o aparelho for usado em cabelos tingidos, as placas de aquecimento poderão ficar manchadas. Antes de usar o

aparelho em cabelos artificiais, consulte o distribuidor do produto.

- Para avaliações ou consertos, dirija-se a uma das assistências técnicas autorizadas da Philips. O conserto realizado por pessoas não qualificadas poderá causar situações de risco.
- Não insira objetos de metal nas aberturas para evitar choque elétrico.
- Para obter proteção adicional, recomendamos instalar um dispositivo de proteção contra corrente residual (RCD) no circuito elétrico do banheiro. O RCD deve ter uma corrente de operação residual de até 30 mA. Peça informações a um instalador profissional.
- Risco de queimadura. Mantenha aparelho fora do alcance de crianças pequenas, principalmente enquanto ele estiver em uso ou esfriando.

Campos eletromagnéticos

Este aparelho Philips está em conformidade com todos os padrões aplicáveis e regulamentos relacionados à exposição a campos eletromagnéticos.

Reciclagem

Não descarte o aparelho com o no final de sua vida útil. Leve-o a um posto de coleta oficial para que possa ser reciclado. Ao fazer isso, você ajuda a preservar o meio-ambiente.

- Siga as regras de seu país referentes à coleta seletiva de produtos elétricos e eletrônicos. O descarte correto ajuda a prevenir consequências negativas para o meio ambiente e para a saúde humana.

2 Introdução

A chapa alisadora MoistureProtect tem uma nova tecnologia de sensores inovadora chamada de sensor Moisture Protect.

Essa tecnologia foi especificamente projetada para preservar a hidratação natural do seu cabelo. O sensor faz diagnósticos do seu cabelo 30 vezes por segundo e adapta a temperatura para preservar a hidratação natural do cabelo. Isso proporciona proteção avançada contra o superaquecimento para seu cabelo e o mantém saudável e com brilho. Já ativamos o sensor para você aproveitar ao máximo a proteção desde o primeiro uso!

3 Visão geral

- ① Placas de aquecimento
- ② Display
- ③ Ajuste de temperatura
- ④ MoistureProtect ligado/desligado
- ⑤ Botão liga/desliga
- ⑥ Trava de fechamento
- ⑦ Cabo giratório
- ⑧ Argola para pendurar

4 Alise os cabelos

Antes do uso:

- Lave o cabelo com xampu e condicionador.
- Seque-o usando um secador e uma escova.

Observação: Selecione sempre um ajuste baixo ao usar a chapa alisadora pela primeira vez.

- 1 Conecte o plugue à tomada de alimentação.
- 2 Pressione para baixo a trava de fechamento para destravar o aparelho (⑥).
- 3 Pressione o botão ligar/desligar ⏻ (⑤) por um segundo para ligar a prancha alisadora.
 - ↳ O LED do Moisture Protect acende e o indicador de temperatura '175' (②) começa a piscar no visor.
 - ↳ Se o aparelho for acionado, os íons serão distribuídos de forma automática e contínua pela tomada, reduzindo o frizz e fornecendo brilho adicional.
- 4 Pressione o botão de temperatura + ou - ou para selecionar um ajuste de temperatura adequado para o seu cabelo. A temperatura selecionada começa a piscar no visor. Você pode consultar a tabela **Tipo de cabelo a seguir**.

Tipo de cabelo	Ajuste de temperatura
Grosso, cacheado ou difícil de alisar	200°C
Fino, de textura média ou levemente ondulado	175°C
Claro, loiro, descolorido ou tingido	150°C

- ↳ Quando as chapas alisadoras atingirem a temperatura selecionada, os dígitos param de piscar.

- 5 Para ligar/desligar o MoistureProtect, mantenha pressionado o botão ⏻ (④) por um segundo.

- 6 Penteie o cabelo e separe uma mecha com menos de 5 cm para o alisamento.

Observação: ao usar em cabelos mais grossos, separe-os em mais mechas.

Para máxima preservação da umidade, recomendamos um movimento com uma quantidade relativamente menor de cabelo.

- 7 Coloque-o entre as placas alisadoras e una os cabos com firmeza.
- 8 Deslize a chapa alisadora para baixo ao longo do comprimento dos cabelos, fazendo um único movimento (no máx. 5 segundos), da raiz até as pontas, sem parar.
- 9 Para alisar o restante do cabelo, repita as etapas de 6 a 8.
- 10 Para finalizar a modelagem dos cabelos, aplique um spray para brilho ou com controle de flexibilidade.

Nota: o aparelho é equipado com uma função de desligamento automático. Depois de 1 hora, o aparelho desliga automaticamente. Você pode reiniciar o aparelho mantendo pressionado o botão ligar/desligar até que a tela LCD acenda.

Após o uso:

- 1 Desligue e desconecte o aparelho da tomada.
- 2 Deixe o aparelho esfriar sobre uma superfície resistente ao calor.
- 3 Limpe o aparelho e as placas alisadoras com um pano úmido.
- 4 Trave as placas alisadoras (⑥).
- 5 Guarde o aparelho em local seguro e seco, livre de poeira. Você também pode pendurá-lo pela argola para pendurar (⑧).

5 Garantia e assistência técnica

Se precisar de informações, por exemplo, sobre a substituição de um acessório, ou se tiver algum problema, visite o site da Philips em www.philips.com/support ou entre em contato com a Central de Atendimento ao Cliente Philips do seu país (o número de telefone encontra-se no folheto da garantia mundial). Se não existir um Centro de Atendimento ao Cliente no seu país, dirija-se a um representante local da Philips.