

English

Congratulations on your purchase, and welcome to Philips!
To fully benefit from the support that Philips offers, register
your product at www.philips.com/welcome.

1 Important

Read this user manual carefully before you use the
appliance and keep it for future reference.

- **WARNING:** Do not use this appliance near water.
- When the appliance is used in a bathroom, unplug it after use since the proximity of water presents a risk, even when the appliance is switched off.
- **WARNING:** Do not use this appliance near bathtubs, showers, basins or other vessels containing water.
- Always unplug the appliance after use.
- If the mains cord is damaged, you must have it replaced by Philips, a service centre authorised by Philips or similarly qualified persons in order to avoid a hazard.
- This appliance can be used by children aged from 8 years and above and persons with reduced physical, sensory or mental capabilities or lack of experience and knowledge if they have been given supervision or instruction concerning use of the appliance in a safe way and understand the hazards involved. Children shall not play with the appliance. Cleaning and user



maintenance shall not be made by children without supervision.

- Before you connect the appliance, ensure that the voltage indicated on the appliance corresponds to the local power voltage.
- Do not use the appliance for any other purpose than described in this manual.
- When the appliance is connected to the power, never leave it unattended.
- Never use any accessories or parts from other manufacturers or that Philips does not specifically recommend. If you use such accessories or parts, your guarantee becomes invalid.
- Do not wind the mains cord round the appliance.
- Wait until the appliance has cooled down before you store it.
- Pay full attention when using the appliance since it could be extremely hot. Only hold the handle as other parts are hot and avoid contact with the skin.
- Always place the appliance with the stand on a heat-resistant, stable flat surface. The hot heating plates should never touch the surface or other flammable material.
- Avoid the mains cord from coming into contact with the hot parts of the appliance.
- Keep the appliance away from flammable objects and material when it is switched on.
- Never cover the appliance with anything (e.g. a towel or clothing) when it is hot.
- Only use the appliance on dry hair. Do not operate the appliance with wet hands.
- Keep the heating plates clean and free of dust and styling products such as mousse, spray and gel. Never use the appliance in combination with styling products.
- The heating plates have Keratin ceramic coating. This coating might slowly wear away over time. However, this does not affect the performance of the appliance.
- If the appliance is used on color-treated hair, the heating plates may be stained.
- Always return the appliance to a service centre authorized by Philips for examination or repair. Repair by unqualified people could result in an extremely hazardous situation for the user.
- Do not insert metal objects into openings to avoid electric shock.
- Do not pull on the power cord after using. Always unplug the appliance by holding the plug.



EN User manual ID Buku Petunjuk Pengguna

PHILIPS

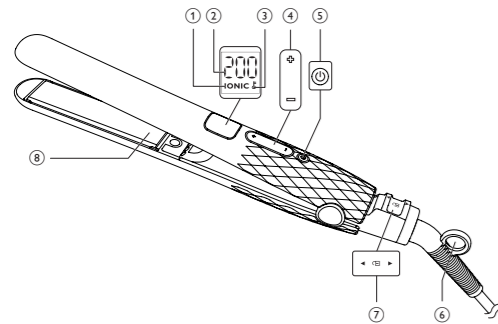

Electromagnetic fields (EMF)

This Philips appliance complies with all applicable standards and regulations regarding exposure to electromagnetic fields.

Environment

This symbol means that this product shall not be disposed of with normal household waste (2012/19/EU). Follow your country's rules for the separate collection of electrical and electronic products. Correct disposal helps prevent negative consequences for the environment and human health.



2 Overview

- ① Ion indicator
- ② Temperature setting display
- ③ Lock/Unlock display
- ④ Temperature setting
- ⑤ Power on/off button
- ⑥ Hanging loop
- ⑦ Closing lock
- ⑧ Straightening plates

3 Straighten your hair

Preparation for hair

- Wash hair with shampoo and conditioner
- Use heat protection product and comb your hair with large-toothed comb
- Blow dry your hair with a brush

Usage

Ensure that you select a temperature setting that is suitable for your hair. Please refer to the Hair Type table at the end of the chapter. Always select a lower setting when you use the straightener for the first time.

Tip

- It is suggested to keep the heating plates locked before use.

- 1 Connect the plug to a power supply socket.
- 2 Press and hold the Φ button (⑤) until the display screen lights up.
 - ↳ The default temperature setting 160°C is displayed (②).
- 3 Press the + or - buttons (④) to select your desired temperature setting. Refer to the Hair Type table at the end of the chapter.
 - ↳ When the heating plates are heating up, the temperature digits will blink.
 - ↳ When the heating plates have reached the selected temperature, the temperature digits stop blinking.

ThermoGuard

ThermoGuard prevents you from unintentional heat exposure above 200°C. When you increase the temperature above 200°C, the temperature will increase only 5°C by each step.

- 4 The ion function is activated when the appliance is switched on, which provides additional shine and reduces frizz.
 - ↳ The ion indicator (①) is displayed.
 - ↳ You may smell a special odor and hear a sizzling noise. It is common because they are caused by the ion generator.
 - 5 Slide the closing lock (⑦) downwards to unlock the appliance.
 - 6 After the straightener is switched on, the keys are automatically locked if no button is pressed for 15 sec. Subsequently, the keys are locked if no button is pressed for 5 sec.
- To unlock the keys, press + for 1 sec.
- 7 Comb your hair and then start by clipping your blow dried hair into sections not wider than 5cm.

Note: For thicker hair, it is suggested to create more sections.

- 8 Place one section of hair in between the heating plates (⑧) and press the handles firmly together.
- 9 Slide the straightener down the length of the hair in a single motion (max. 5 sec) from root to end, without stopping to prevent overheating.
- 10 To straighten the rest of your hair, repeat step 7 to 9 until you achieve your desired look.
- 11 To finish your hair styling, mist with a shine spray or flexible hold hairspray.

Tip: Do not brush your hair while setting your hair style.

Note: The appliance has auto shut-off function. It switches off automatically after 60 minutes.

After use:

- 1 Switch off the appliance and unplug it.
- 2 Place it on a heat-resistant surface until it cools down.
- 3 Clean the appliance and heating plates by damp cloth.
- 4 Close the heating plates (⑧) and slide the closing lock (⑦) upwards to lock the appliance.
- 5 Keep it in a safe and dry place, free of dust. You can also hang it with the hanging loop (⑥).

Tip

- Use the straightener only when your hair is dry.
- Frequent users are recommended to use heat protection products when straightening.

Hair Type Temperature Setting

Coarse, curly, hard-to-straighten	Mid to High (180 °C and above)
Fine, medium-textured or softly waved	Low to Mid (150 °C to 180 °C)
Pale, blonde, bleached or color-treated	Low (Below 150 °C)

4 Guarantee and service

If you need information e.g. about replacement of an attachment or if you have a problem, please visit the Philips website at www.philips.com/support or contact the Philips Customer Care Centre in your country (you find its phone number in the worldwide guarantee leaflet). If there is no Consumer Care Centre in your country, go to your local Philips dealer.

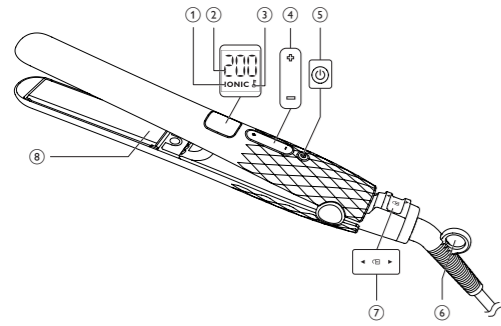

Indonesia

Selamat atas pembelian Anda dan selamat datang di Philips! Untuk memanfaatkan sepenuhnya dukungan yang ditawarkan Philips, daftarkan produk Anda di www.philips.com/welcome.

1 Penting

Baca petunjuk pengguna ini dengan saksama sebelum menggunakannya dan simpanlah sebagai referensi nanti.

- **PERINGATAN:** Jangan gunakan alat ini dekat air.
- Bila alat digunakan di kamar mandi, cabutlah stekernya setelah digunakan karena dekat dengan air dapat menimbulkan risiko, sekalipun alat telah dimatikan.
- **PERINGATAN:** Jangan gunakan alat ini bak mandi, pancuran, bak atau tempat berisi air lainnya. 
- Selalu cabut steker setiap kali selesai menggunakan alat.
- Jika kabel listrik rusak, maka harus diganti oleh Philips, pusat layanan resmi Philips atau orang yang mempunyai keahlian sejenis agar terhindar dari bahaya.
- Alat ini dapat digunakan oleh anak-anak di atas 8 tahun

dan orang dengan cacat fisik, indera atau kecakapan mental yang kurang atau kurang pengalaman dan pengetahuan jika mereka diberi pengawasan atau petunjuk mengenai cara penggunaan alat yang aman dan mengerti bahayanya. Anak-anak dilarang memainkan alat ini. Pembersihan dan perawatan pengguna tidak boleh dilakukan oleh anak-anak tanpa pengawasan.

- Sebelum Anda menghubungkan alat, pastikan voltase yang ditunjukkan pada alat sesuai dengan voltase listrik di tempat Anda.
- Jangan gunakan alat untuk keperluan selain yang diterangkan dalam buku petunjuk ini.
- Bila alat telah terhubung ke listrik, jangan sekali-kali meninggalkannya tanpa diawasi.
- Jangan sekali-kali menggunakan aksesoris atau komponen apa pun dari produsen lain atau yang tidak secara khusus direkomendasikan oleh Philips. Jika Anda menggunakan aksesoris atau komponen tersebut, garansi Anda menjadi batal.
- Jangan melilitkan kabel listrik pada alat.

- Tunggulah sampai alat sudah dingin sebelum menyimpannya.
- Berhati-hatilah saat menggunakan alat karena bisa menjadi sangat panas. Cukup pegang gagang karena bagian lain panas dan hindari kontak dengan kulit.
- Selalu tempatkan alat secara berdiri pada permukaan yang tahan panas, stabil dan datar. Pelat pemanas yang panas tidak boleh menyentuh permukaan atau bahan yang mudah terbakar.
- Jangan biarkan kabel listrik menyentuh bagian alat yang panas.
- Jauhkan alat dari barang dan bahan yang mudah terbakar saat dihidupkan.
- Jangan pernah menutupi alat dengan sesuatu (mis. handuk atau pakaian) saat sedang panas.
- Gunakan alat hanya pada rambut yang kering. Jangan operasikan alat dengan tangan yang basah.
- Jagalah pelat pemanas agar selalu bersih dan bebas dari debu serta produk penata seperti mousse, semprotan dan gel. Jangan sekali-kali menggunakan alat bersama dengan produk penata.
- Pelat pemanas memiliki lapisan keramik Keratin. Lapisan ini lambat laun

- akan menipis seiring waktu. Meskipun demikian, hal ini tidak memengaruhi performa alat.
- Jika alat digunakan pada rambut yang diwarnai, pelat pemanas bisa berkarat.
- Bawalah selalu alat ke pusat servis resmi Philips untuk diperiksa atau diperbaiki. Perbaikan yang dilakukan oleh orang yang tidak ahli dapat sangat merugikan bagi penggunaannya.
- Jangan memasukkan barang logam ke dalam lubang untuk menghindari kejutan listrik.
- Jangan menarik kabel listrik setelah penggunaan. Selalu cabut alat dengan memegang stekernya.

Medan elektromagnet (EMF)

Alat Philips ini mematuhi semua standar dan peraturan yang berlaku terkait paparan terhadap medan elektromagnet.

Lingkungan

Simbol ini berarti produk ini dilarang dibuang bersama limbah rumah tangga normal (2012/19/EU). Patuhi peraturan mengenai pengumpulan produk-produk elektrik dan elektronik di negara Anda. Pembuangan produk secara benar membantu mencegah dampak negatif terhadap lingkungan dan kesehatan manusia.



2 Ikhtisar

- ① Indikator ion
- ② Tampilan pengatur suhu
- ③ Kunci/Buka tampilan
- ④ Pengaturan suhu
- ⑤ Tombol daya
- ⑥ Gantungan
- ⑦ Pengunci
- ⑧ Pelat pelurus

3 Meluruskan rambut Anda

Persiapan untuk rambut

- Cuci rambut dengan sampo dan conditioner
- Gunakan produk pelindung panas dan sisir rambut Anda dengan sisir bergigi besar
- Hembus rambut Anda dengan sikat hingga kering

Penggunaan

Pastikan Anda memilih setelan suhu yang cocok dengan jenis rambut Anda. Harap lihat tabel Jenis Rambut di akhir bab ini. Pilihlah selalu setelan lebih rendah bila Anda menggunakan pelurus untuk pertama kali.

Tip

- Anda disarankan untuk membiarkan pelat pemanas terkunci sebelum menggunakan.

- 1 Hubungkan steker ke soket catu daya.
- 2 Tekan dan tahan tombol Φ (⑤) sampai layar tampilan menyala.
 - ↳ Setelan suhu default 160°C akan ditampilkan (②).
- 3 Tekan tombol $+$ atau $-$ (④) untuk memilih setelan suhu yang Anda inginkan. Lihat tabel Jenis Rambut di akhir bab ini.
 - ↳ Bila pelat pemanas mulai panas, angka suhu akan berkedip.
 - ↳ Bila pelat pemanas telah mencapai suhu yang dipilih, angka suhu akan berhenti berkedip.

ThermoGuard

ThermoGuard menghindarkan Anda dari paparan panas tak disengaja di atas 200°C. Bila Anda menambah suhu di atas 200°C, suhu hanya akan bertambah 5°C setiap kenaikan.

- 4 Fungsi ion diaktifkan bila alat dinyalakan, yang memberikan kemilau tambahan dan mengurangi keriting.
 - ↳ Indikator ion (①) ditampilkan.
 - ↳ Anda mungkin mencium bau aneh dan mendengar bunyi desisan. Wajar saja karena ini disebabkan oleh generator ion.
- 5 Geser kunci penutup (⑦) ke bawah untuk membuka kunci alat.
- 6 Setelah pelurus dinyalakan, tombol-tombol secara otomatis dikunci jika tidak ada tombol yang ditekan selama 15 dtk. Selanjutnya, tombol-tombol akan dikunci jika tidak ada tombol yang ditekan selama 15 detik.

Untuk membuka kuncinya, tekan $+$ selama 1 dtk.

- 7 Sisirlah rambut Anda kemudian mulailah membagi rambut Anda yang telah dikeringkan menjadi beberapa bagian yang lebarnya tidak lebih dari 5 cm.

Catatan: Untuk rambut yang lebih tebal, disarankan membuat bagian yang lebih banyak.

- 8 Tempatkan satu bagian rambut di antara pelat pemanas (⑧) dan tekan kuat kedua gagangnya secara bersamaan.
- 9 Geser pelurus dari atas ke bawah rambut dalam satu arah (maks. 5 dtk) dari akar sampai ke ujung, tanpa berhenti agar tidak kepanasan.

- 10 Untuk meluruskan bagian rambut selebihnya, ulangi langkah 7 hingga 9 sampai memperoleh gaya yang diinginkan.

- 11 Untuk menyelesaikan penataan rambut Anda, semprot dengan semprotan pengkilap atau semprotan penjaga kelembasan rambut.

Tips: Jangan menyikat rambut Anda setelah mengatur tataan rambut.

Catatan: Alat ini dilengkapi fungsi mati otomatis. Alat dimatikan secara otomatis setelah 60 menit.

Setelah menggunakan:

- 1 Matikan alat dan cabut stekernya.
- 2 Letakkan pada permukaan yang tahan panas hingga dingin.
- 3 Bersihkan alat dan pelat pemanas dengan kain lembap.
- 4 Rapatkan pelat pemanas (⑧) dan geser kunci penutup (⑦) ke atas untuk mengunci alat.
- 5 Simpan di tempat yang aman dan kering serta bebas debu. Anda juga dapat menggantungnya pada lubang gantungannya (⑥).

Tip

- Gunakan pelurus hanya bila rambut Anda sudah kering.
- Pengguna yang sering menggunakan disarankan untuk menggunakan produk pelindung panas saat meluruskan.

Jenis Rambut	Setelan Suhu
Kasar, keriting, sulit diluruskan	Sedang hingga Tinggi (180 °C ke atas)
Halus, bertekstur sedang atau berombak halus	Rendah hingga Sedang (150 °C hingga 180 °C)
Pucat, pirang, dikelantang atau diwarnai	Rendah (Di bawah 150 °C)

4 Garansi dan layanan

Jika Anda memerlukan informasi, misalnya tentang penggantian alat pelengkap atau menemui masalah, harap kunjungi situs web Philips di www.philips.com/support atau hubungi Pusat Layanan Pelanggan Philips di negara Anda (nomor telepon bisa Anda peroleh pada leaflet garansi internasional). Jika di negara Anda tidak terdapat Pusat Layanan Pelanggan, kunjungi dealer Philips setempat.

Philips
Pelurus Rambut
HP8348
110-240V - 50-60Hz 43W
Diimpor oleh:
PT Philips Indonesia Commercial
Gedung Cibis Nine Lantai 10
Jl. T.B. Simatupang No. 2 RT. 001 RW. 005
Kel. Cilandak Timur, Kec. Pasar Minggu,
Jakarta Selatan 12560 - Indonesia
Negara Pembuat: Cina
No. Reg.: IMKG.557.02.2020