

Register your product and get support at

www.philips.com/welcome

HP8183/00, HP8182/00,

HP8181/00, HP8180/00



PHILIPS

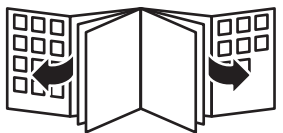

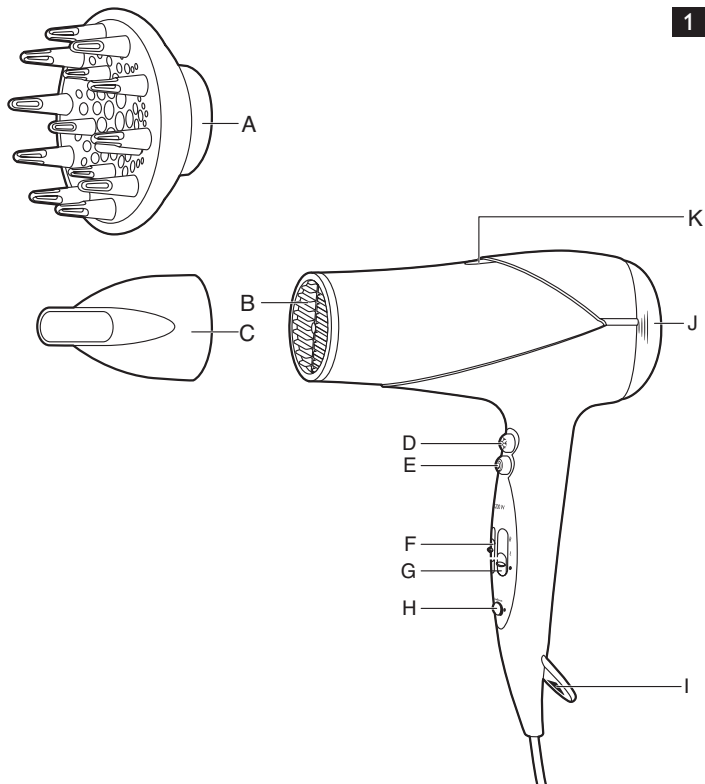

HP8183/00, HP8182/00, HP8181/00, HP8180/00

ENGLISH	6
DEUTSCH	11
ESPAÑOL	17
FRANÇAIS	23
ITALIANO	29
NEDERLANDS	35
PORTUGUÊS	41

Introduction

Congratulations on your purchase and welcome to Philips! To fully benefit from the support that Philips offers, register your product at www.philips.com/welcome.

General description (Fig. 1)

- A** Volume diffuser (HP8183/HP8182 only)
- B** Air outlet grille
- C** Concentrator
- D** Cool shot button
- E** Turbo button for extra airflow
- F** Airflow slide switch
 - II = Strong airflow for quick drying
 - I = Gentle airflow specially intended for styling
 - 0 = Off
- G** Temperature slide switch
 - ☺ Hot setting
 - ☺ Warm setting
 - ● Cool setting
- H** Ion slide switch (HP8183/HP8182 only)
- I** Hanging loop
- J** Removable air inlet grille
- K** Ion indicator light (HP8183/HP8182 only)

Important

Read this user manual carefully before you use the appliance and save it for future reference.

Warning

- Do not use this appliance near water. Do not use this appliance near bathtubs, showers, basins or other vessels containing water (Fig. 2).
- When you use the appliance in a bathroom, unplug it after use. The proximity of water presents a risk, even when the appliance is switched off.
- Do not insert any objects into the appliance to avoid electric shock.

- Check if the voltage indicated on the appliance corresponds to the local mains voltage before you connect the appliance.
- Check the condition of the mains cord regularly. Do not use the appliance if the plug, the mains cord or the appliance itself is damaged.
- If the mains cord is damaged, you must have it replaced by Philips, a service centre authorised by Philips or similarly qualified persons in order to avoid a hazard.
- This appliance is not intended for use by persons (including children) with reduced physical, sensory or mental capabilities, or lack of experience and knowledge, unless they have been given supervision or instruction concerning use of the appliance by a person responsible for their safety.
- Children should be supervised to ensure that they do not play with the appliance.

Caution

- For additional protection, we advise you to install a residual current device (RCD) in the electrical circuit that supplies the bathroom. This RCD must have a rated residual operating current not higher than 30mA. Ask your installer for advice.
- Never block the air grilles.
- The appliance has a safety function. If the appliance overheats, it switches off automatically. Unplug the appliance and let it cool down for a few minutes. Before you switch on the appliance again, check the grilles to make sure they are not blocked by fluff, hair, etc.
- Always switch off the appliance before you put it down, even if it is only for a moment.
- Always unplug the appliance after use.
- Do not wind the mains cord round the appliance.
- HP8183/HP8182/HP8181 only: You may notice a characteristic odour when you use this hairdryer with the ion function switched on. This is caused by the ions that are generated and it is not harmful to the human body.
- Do not use the appliance on artificial hair.
- This appliance is only intended for drying scalp hair.
- Do not use the appliance for any other purpose than described in this manual.

8 ENGLISH

- Keep the hairdryer clean and free of dust, dirt and styling products such as mousse, spray and gel.
- Never use any accessories or parts from other manufacturers or that are not specifically advised by Philips. If you use such accessories or parts, your guarantee becomes invalid.

Electromagnetic fields (EMF)

This Philips appliance complies with all standards regarding electromagnetic fields (EMF). If handled properly and according to the instructions in this user manual, the appliance is safe to use based on scientific evidence available today.

Using the appliance

Drying

- 1** Put the plug in the wall socket.
- 2** Select the desired airflow setting to switch on the appliance (Fig. 3).
 - Set the slide switch to airflow setting II for ultra-quick drying.
 - Set the slide switch to airflow setting I for drying short hair or styling your hair.

Tip: You can also use the turbo button for an extra powerful airflow (Fig. 4).

- 3** Set the temperature slide switch to the cool, warm or hot setting (Fig. 5).
 - The hot setting ☹ allows you to dry shower-wet hair very quickly and safely until it is damp.
 - The warm setting ☺ is especially suitable for drying damp hair until it is almost dry.
 - The cool setting ● allows you to gently dry hair that is almost dry and helps to seal in shine.

- 4** Dry your hair by making brushing movements with the hairdryer at a small distance from your hair (Fig. 6).

Tip: When you have finished drying each section, press the cool shot button and direct the cool airflow at your hair. This fixes your style and adds shine (Fig. 7).

- 5** HP8183/HP8182 only: Switch the ion function on or off with the ion slide switch (Fig. 8).
- D** The ion indicator light goes on to indicate that the ion function has been activated.

HP8181 only: The ion function is always switched on.

The ion function provides additional shine and reduces frizz and static electricity. It is particularly suitable for dry and almost-dry hair.

Concentrator

The concentrator enables you to direct the airflow straight at the brush or comb with which you are styling your hair.

- 1** Snap the concentrator onto the appliance (Fig. 9).

To disconnect the concentrator, pull it off the appliance.

Volume diffuser (HP8183/HP8182 only)

The volume diffuser has been specially developed to gently dry both straight and curly or wavy hair.

- 1** To connect the volume diffuser, snap it onto the appliance (Fig. 10).

To disconnect the volume diffuser, pull it off the appliance.

- 2** To add volume at the roots, insert the pins into your hair in such a way that they touch your scalp (Fig. 11).

- 3** Make rotating movements with the appliance to distribute the warm air evenly through your hair (Fig. 12).

Cleaning

Do not immerse the appliance in water or any other liquid, nor rinse it under the tap.

- 1** Switch off the appliance and unplug it.
- 2** Remove the concentrator or diffuser (HP8183/HP8182 only) before you clean the appliance.
- 3** Clean the appliance with a dry cloth.

- 4** Take the air inlet grille off the appliance to remove hairs and dust (Fig. 13).
 - To remove the air inlet grille, press the thumbrests on the left and the right side of the air inlet grille simultaneously and pull the air inlet grille off the appliance.
 - To reattach the air inlet grille, press the thumbrests on the left and the right side of the air inlet grille simultaneously and press the inlet grille onto the appliance.
- 5** Clean the concentrator or diffuser (HP8183/HP8182 only) with a moist cloth or rinse it under the tap.
- 6** Make sure the concentrator or diffuser (HP8183/HP8182 only) is dry before you use or store it.

Storage

Do not wind the mains cord round the appliance.

- 1** Switch off the appliance and unplug it.
- 2** Put the appliance in a safe place and let it cool down.
- 3** You can store the appliance by hanging it from its hanging loop.

Environment

- Do not throw away the appliance with the normal household waste at the end of its life, but hand it in at an official collection point for recycling. By doing this, you help to preserve the environment (Fig. 14).

Guarantee and service

If you need service or information or if you have a problem, please visit the Philips website at www.philips.com or contact the Philips Consumer Care Centre in your country (you find its phone number in the worldwide guarantee leaflet). If there is no Consumer Care Centre in your country, go to your local Philips dealer.

Einführung

Herzlichen Glückwunsch zu Ihrem Kauf und willkommen bei Philips! Um den Support von Philips optimal nutzen zu können, registrieren Sie Ihr Produkt bitte unter www.philips.com/welcome.

Allgemeine Beschreibung (Abb. 1)

- A** Diffusor für extra Volumen (nur HP8183/HP8182)
- B** Gebläseöffnung
- C** Stylingdüse
- D** Kaltlufttaste
- E** Turbotaste für zusätzlichen Luftstrom
- F** Gebläseschalter
 - II = Starker Luftstrom zum schnellen Trocknen
 - I: Sanfter Luftstrom – insbesondere zum Stylen
 - 0 = Aus
- G** Temperaturschalter
 - ☼ Heißluftstufe
 - ☽ Warmluftstufe
 - ● Kaltluftstufe
- H** Ionen-Schalter (nur HP8183/HP8182)
- I** Aufhängeöse
- J** Abnehmbare Lufteinlassöffnung
- K** Ionen-Anzeige (nur HP8183/HP8182)

Wichtig

Lesen Sie diese Bedienungsanleitung vor dem Gebrauch des Geräts aufmerksam durch, und bewahren Sie sie für eine spätere Verwendung auf.

Warnhinweis

- Verwenden Sie dieses Gerät niemals in der Nähe von Wasser. Verwenden Sie dieses Gerät niemals in der Nähe von Badewannen, Duschen, Becken oder Behältern mit Wasser (Abb. 2).

12 DEUTSCH

- Wenn Sie das Gerät in einem Bad verwenden, trennen Sie es nach dem Gebrauch von der Stromversorgung. Die Nähe zum Wasser stellt ein Risiko dar, sogar wenn das Gerät abgeschaltet ist.
- Führen Sie keine Gegenstände in das Gerät ein, da dies zu Stromschlägen führen kann.
- Prüfen Sie, bevor Sie das Gerät in Betrieb nehmen, ob die Spannungsangabe auf dem Gerät mit der örtlichen Netzspannung übereinstimmt.
- Überprüfen Sie das Netzkabel regelmäßig auf Unversehrtheit. Verwenden Sie das Gerät keinesfalls, wenn der Netzstecker, das Netzkabel oder das Gerät selbst defekt ist.
- Ist das Netzkabel defekt, darf es nur von einem Philips Service-Center oder einer von Philips autorisierten Werkstatt durch ein Original-Ersatzkabel ausgetauscht werden, um Gefährdungen zu vermeiden.
- Dieses Gerät ist für Benutzer (einschl. Kinder) mit eingeschränkten physischen, sensorischen oder psychischen Fähigkeiten bzw. ohne jegliche Erfahrung oder Vorwissen nur dann geeignet, wenn eine angemessene Aufsicht oder ausführliche Anleitung zur Benutzung des Geräts durch eine verantwortliche Person sichergestellt ist.
- Achten Sie darauf, dass Kinder nicht mit dem Gerät spielen.

Achtung

- Der Einbau einer Fehlerstromschutzeinrichtung in dem Stromkreis, der das Badezimmer versorgt, bietet zusätzlichen Schutz. Dieses Gerät muss über einen Nennauslösestrom von maximal 30 mA verfügen. Lassen Sie sich von Ihrem Elektroinstallateur beraten.
- Halten Sie Lufteinlassgitter und Gebläseöffnung immer frei.
- Das Gerät verfügt über eine Sicherheitsfunktion. Bei Überhitzung wird das Gerät automatisch ausgeschaltet. Ziehen Sie den Stecker aus der Steckdose, und lassen Sie das Gerät einige Minuten lang abkühlen. Vergewissern Sie sich vor dem erneuten Einschalten, dass keine Flusen, Haare usw. das Lufteinlassgitter oder die Gebläseöffnung blockieren.
- Schalten Sie das Gerät immer aus, auch wenn Sie es nur für einen Augenblick aus der Hand legen.
- Ziehen Sie nach jedem Gebrauch den Netzstecker aus der Steckdose.
- Wickeln Sie das Netzkabel nicht um das Gerät.

- Nur HP8183/HP8182/HP8181: Beim Gebrauch des Geräts mit eingeschalteter Ionisierungsfunktion nehmen Sie möglicherweise einen Geruch wahr. Dieser Geruch wird von den erzeugten Ionen verursacht und ist vollkommen harmlos.
- Verwenden Sie das Gerät nicht zum Trocknen von Kunsthaar.
- Das Gerät ist ausschließlich zum Trocknen von Kopfhair vorgesehen.
- Verwenden Sie das Gerät nie für andere als in dieser Bedienungsanleitung beschriebene Zwecke.
- Halten Sie den Haartrockner sauber und frei von Staub, Schmutz sowie Schaumfestiger, Styling-Spray, Gel usw.
- Verwenden Sie keine Zubehörteile anderer Hersteller oder solche, die von Philips nicht ausdrücklich empfohlen werden. Falls Sie derartiges Zubehör benutzen, erlischt die Garantie.

Elektromagnetische Felder

Dieses Philips Gerät erfüllt sämtliche Normen bezüglich elektromagnetischer Felder (EMF). Nach aktuellen wissenschaftlichen Erkenntnissen ist das Gerät sicher im Gebrauch, sofern es ordnungsgemäß und entsprechend den Anweisungen in dieser Bedienungsanleitung gehandhabt wird.

Das Gerät benutzen

Trocknen

- 1** Stecken Sie den Stecker in die Steckdose.
- 2** Wählen Sie zum Einschalten des Geräts den gewünschten Luftstrom (Abb. 3).
 - Schieben Sie den Schalter auf Gebläsestufe II für besonders schnelles Trocknen.
 - Schieben Sie den Schalter auf Gebläsestufe I zum Trocknen kurzer Haare oder zum Stylen.

Tipp: Mithilfe der Turbotaste können Sie den Luftstrom erhöhen (Abb. 4).

- 3** Schieben Sie den Temperaturschalter auf kühl, warm oder heiß (Abb. 5).

14 DEUTSCH

- Mit der Heißluftstufe ☼ können Sie nasses Haar schnell und sicher trocknen, bis es feucht ist.
- Mit der Warmluftstufe ☽ können Sie feuchtes Haar trocknen, bis es fast trocken ist.
- Mit der Kaltluftstufe ● können Sie fast trockenes Haar schonend trocknen und ihm extra Glanz verleihen.

4 Föhnen Sie mit bürstenden Bewegungen in kurzem Abstand zum Haar (Abb. 6).

Tipp: Drücken Sie nach dem Trocknen der einzelnen Strähnen die Kaltlufttaste, und richten Sie die Kaltluft zum Fixieren und für zusätzlichen Glanz auf Ihre Haare (Abb. 7).

5 Nur HP8183/HP8182: Schalten Sie die Ionisierungsfunktion mithilfe des Ionen-Schalters ein oder aus (Abb. 8).

▶ Die Ionen-Betriebsanzeige leuchtet auf, um anzuzeigen, dass die Ionisierungsfunktion aktiviert wurde.

Nur HP8181: Die Ionisierungsfunktion ist immer aktiviert.

Die Ionisierungsfunktion verleiht Ihrem Haar mehr Glanz, zerzaust es weniger und reduziert die statische Aufladung. Sie eignet sich insbesondere für trockenes und fast trockenes Haar.

Stylingdüse

Mit der Stylingdüse können Sie den Luftstrom gezielt auf die Bürste oder den Kamm richten, mit der bzw. dem Sie Ihr Haar stylen.

1 Stecken Sie die Stylingdüse auf das Gerät (Abb. 9).

Zum Abnehmen wird die Stylingdüse einfach vom Gerät abgezogen.

Diffusor für extra Volumen (nur HP8183/HP8182)

Der Diffusor wurde zum schonenden Trocknen glatter sowie lockiger oder welliger Haare entwickelt.

1 Stecken Sie den Diffusor einfach auf das Gerät (Abb. 10).

Zum Abnehmen wird der Diffusor einfach vom Gerät abgezogen.

- 2 Setzen Sie die Diffusorfinger in das Haar, so dass sie die Kopfhaut berühren. So erhalten Sie ab dem Haaransatz volles Volumen (Abb. 11).
- 3 Bewegen Sie das Gerät kreisförmig, um die warme Luft gleichmäßig im Haar zu verteilen (Abb. 12).

Reinigung

Tauchen Sie das Gerät niemals in Wasser oder andere Flüssigkeiten; spülen Sie es auch nicht unter fließendem Wasser ab.

- 1 Schalten Sie das Gerät aus, und ziehen Sie den Netzstecker aus der Steckdose.
- 2 Nehmen Sie die Stylingdüse oder den Diffusor (nur HP8183/HP8182) ab, bevor Sie das Gerät reinigen.
- 3 Reinigen Sie das Gerät mit einem trockenen Tuch.
- 4 Nehmen Sie das Lufteinlassgitter vom Gerät, um Haare und Staub zu entfernen (Abb. 13).
 - Zum Abnehmen des Lufteinlassgitters drücken Sie gleichzeitig die Daumenauflagen links und rechts neben dem Gitter und ziehen Sie das Gitter vom Gerät.
 - Zum Einsetzen des Lufteinlassgitters drücken Sie gleichzeitig die Daumenauflagen links und rechts neben dem Gitter und setzen Sie das Gitter auf das Gerät.
- 5 Reinigen Sie die Stylingdüse oder den Diffusor (nur HP8183/HP8182) mit einem feuchten Tuch, oder spülen Sie sie unter fließendem Wasser ab.
- 6 Achten Sie darauf, dass Stylingdüse und Diffusor (nur HP8183/HP8182) trocken sind, bevor Sie sie benutzen oder wegräumen.

Aufbewahrung

Wickeln Sie das Netzkabel nicht um das Gerät.

16 DEUTSCH

- 1 Schalten Sie das Gerät aus, und ziehen Sie den Netzstecker aus der Steckdose.
- 2 Lassen Sie das Gerät an einem sicheren Ort abkühlen.
- 3 Sie können das Gerät an der Aufhängeöse aufhängen.

Umweltschutz

- Werfen Sie das Gerät am Ende der Lebensdauer nicht in den normalen Hausmüll. Bringen Sie es zum Recycling zu einer offiziellen Sammelstelle. Auf diese Weise helfen Sie, die Umwelt zu schonen (Abb. 14).

Garantie und Kundendienst

Benötigen Sie weitere Informationen oder treten Probleme auf, besuchen Sie bitte die Philips Website www.philips.com, oder setzen Sie sich mit einem Philips Service-Center in Ihrem Land in Verbindung (Telefonnummer siehe Garantieschrift). Sollte es in Ihrem Land kein Service-Center geben, wenden Sie sich bitte an Ihren Philips Händler.

Introducción

Enhorabuena por la compra de este producto y bienvenido a Philips. Para sacar el mayor partido de la asistencia que Philips le ofrece, registre su producto en www.philips.com/welcome.

Descripción general (fig. 1)

- A** Difusor de volumen (sólo modelos HP8183 y HP8182)
- B** Rejilla de salida de aire
- C** Boquilla concentradora
- D** Botón de chorro de aire frío
- E** Botón turbo para mayor flujo de aire
- F** Botón de flujo de aire
 - II = flujo de aire fuerte, para un secado rápido
 - I = Flujo de aire suave, especialmente indicado para moldear
 - 0 = apagado
- G** Botón de temperatura
 - ☼ Aire caliente
 - ☾ Aire templado
 - ● Aire frío
- H** Botón de iones (sólo modelos HP8183 y HP8182)
- I** Anilla para colgar
- J** Rejilla de entrada de aire desmontable
- K** Piloto indicador de iones (sólo modelos HP8183 y HP8182)

Importante

Antes de usar el aparato, lea atentamente este manual de usuario y consérvelo por si necesitara consultarlo en el futuro.

Advertencia

- No utilice este aparato cerca del agua ni cerca de bañeras, duchas, cubetas u otros recipientes que contengan agua (fig. 2).
- Si utiliza el aparato en el cuarto de baño, desenchúfelo después de usarlo. La proximidad de agua representa un riesgo, aunque el aparato esté apagado.

- No inserte ningún objeto en el aparato para evitar descargas eléctricas.
- Antes de enchufar el aparato, compruebe si el voltaje indicado en el mismo se corresponde con el voltaje de red local.
- Compruebe el estado del cable de alimentación con regularidad. No utilice el aparato si la clavija, el cable de alimentación o el propio aparato están dañados.
- Si el cable de alimentación está dañado, debe ser sustituido por Philips o por un centro de servicio autorizado por Philips, con el fin de evitar situaciones de peligro.
- Este aparato no debe ser usado por personas (adultos o niños) con su capacidad física, psíquica o sensorial reducida, ni por quienes no tengan los conocimientos y la experiencia necesarios, a menos que sean supervisados o instruidos acerca del uso del aparato por una persona responsable de su seguridad.
- Asegúrese de que los niños no jueguen con este aparato.

Precaución

- Como protección adicional, aconsejamos que instale en el circuito que suministre electricidad al cuarto de baño un dispositivo de corriente residual (RCD) con una corriente residual de funcionamiento que no exceda los 30 mA. Consulte a su electricista.
- No bloquee nunca las rejillas del aire.
- Este aparato tiene una función de seguridad. Si el aparato se calienta en exceso, se apagará automáticamente. Desenchufe el aparato y déjelo enfriar unos minutos. Antes de volver a enchufarlo, compruebe las rejillas para asegurarse de que no estén obstruidas con pelusas, pelos, etc.
- Apague siempre el aparato cuando lo deje en algún sitio, aunque sólo sea por un momento.
- Desenchufe siempre el aparato después de usarlo.
- No enrolle el cable de alimentación alrededor del aparato.
- Sólo modelos HP8183, HP8182 y HP8181: Es posible que note un olor característico cuando utilice este secador con la función iónica encendida. Esto se debe a los iones que se generan. No es nocivo para el cuerpo humano.
- No utilice el aparato sobre cabello artificial.

- Este aparato ha de ser usado solamente para secar cabello humano.
- No utilice este aparato para otros fines distintos a los descritos en este manual.
- Mantenga el secador limpio y sin polvo, suciedad o productos de peluquería como, por ejemplo, espuma moldeadora, laca o gel.
- No utilice nunca accesorios o piezas de otros fabricantes o que no hayan sido específicamente recomendados por Philips. La garantía quedará anulada si utiliza tales piezas o accesorios.

Campos electromagnéticos (CEM)

Este aparato Philips cumple todos los estándares sobre campos electromagnéticos (CEM). Si se utiliza correctamente y de acuerdo con las instrucciones de este manual, el aparato se puede usar de forma segura según los conocimientos científicos disponibles hoy en día.

Uso del aparato

Secado

- 1** Enchufe el aparato a la toma de corriente.
- 2** Seleccione la posición de flujo de aire deseada para encender el aparato (fig. 3).
 - Deslice el botón de flujo de aire hasta la posición II para un secado ultra rápido.
 - Deslice el botón de flujo de aire hasta la posición I para secar pelo corto o para peinarse.

Consejo: También puede utilizar el botón turbo para obtener un flujo de aire más potente (fig. 4).

- 3** Deslice el botón de temperatura hasta la posición de aire frío, templado o caliente (fig. 5).
 - La posición de aire caliente ☺ le permite secarse el cabello mojado rápidamente y de forma segura hasta que quede húmedo.
 - La posición de templado ☽ es especialmente adecuada para secar el cabello húmedo hasta que esté casi seco.
 - La posición de aire frío ● le permite secar de forma suave el cabello que ya está casi seco, aportándole brillo.

- 4** Seque el cabello haciendo movimientos de cepillado con el secador a una pequeña distancia del cabello (fig. 6).

Consejo: Cuando haya terminado de secar todas las secciones, pulse el botón de chorro de aire frío y dirija el flujo de aire hacia el cabello. Esto fija el peinado y le da más brillo (fig. 7).

- 5** Sólo modelos HP8183 y HP8182: active o desactive la función de iones con el botón de iones (fig. 8).

- El piloto indicador de iones se ilumina para indicar que la función de iones se ha activado.

Sólo modelo HP8181: la función de iones siempre está activada.

La función de iones proporciona brillo adicional al cabello y reduce el encrespado y la electricidad estática, siendo especialmente adecuada para el cabello seco o casi seco.

Boquilla concentradora

La boquilla concentradora le permite dirigir el flujo de aire directamente al cepillo o peine que esté utilizando para dar forma a su cabello.

- 1** Coloque la boquilla concentradora en el aparato (fig. 9).

Para quitar la boquilla concentradora del aparato, tire de ella.

Difusor de volumen (sólo modelos HP8183 y HP8182)

El difusor de volumen está diseñado especialmente para secar suavemente tanto el cabello liso como el rizado u ondulado.

- 1** Para conectar el difusor de volumen, encájelo en el aparato (fig. 10).

Para quitar el difusor de volumen del aparato, tire del mismo.

- 2** Para añadir volumen desde las raíces, introduzca las púas en el cabello de modo que lleguen a tocar el cuero cabelludo (fig. 11).

- 3** Efectúe movimientos circulares con el aparato para distribuir el aire caliente de manera uniforme por el cabello (fig. 12).

Limpieza

No sumerja el aparato en agua ni en otros líquidos, ni lo enjuague bajo el grifo.

- 1** Apague el aparato y desenchúfelo.
- 2** Quite la boquilla concentradora o el difusor (sólo modelos HP8183 y HP8182) antes de limpiar el aparato.
- 3** Limpie el aparato con un paño seco.
- 4** Desmonte la rejilla de entrada de aire del aparato para eliminar los pelos y el polvo (fig. 13).
 - Para quitar la rejilla de entrada de aire, presione simultáneamente en los 2 puntos de agarre situados a ambos lados de la rejilla, y tire de ésta para sacarla del aparato.
 - Para volver a montar la rejilla de entrada de aire, presione simultáneamente en los 2 puntos de agarre situados a ambos lados de la rejilla, y empuje ésta para encajarla en el aparato.
- 5** Limpie la boquilla concentradora y el difusor (sólo modelos HP8183 y HP8182) con un paño húmedo o enjuagándolos bajo el grifo.
- 6** Asegúrese de que la boquilla concentradora y el difusor (sólo modelos HP8183 y HP8182) estén secos antes de utilizarlos o guardarlos.

Almacenamiento

No enrolle el cable de alimentación alrededor del aparato.

- 1** Apague el aparato y desenchúfelo.
- 2** Ponga el aparato en un lugar seguro y deje que se enfríe.
- 3** Puede guardar el aparato colgándolo por la anilla.

Medio ambiente

- Al final de su vida útil, no tire el aparato junto con la basura normal del hogar. Llévelo a un punto de recogida oficial para su reciclado. De esta manera ayudará a conservar el medio ambiente (fig. 14).

Garantía y servicio

Si necesita información o si tiene algún problema, visite la página Web de Philips en **www.philips.com**, o póngase en contacto con el Servicio de Atención al Cliente de Philips en su país (hallará el número de teléfono en el folleto de la garantía mundial). Si no hay Servicio de Atención al Cliente de Philips en su país, diríjase a su distribuidor local Philips.

Introduction

Félicitations pour votre achat et bienvenue dans l'univers Philips ! Pour profiter pleinement de l'assistance Philips, enregistrez votre produit sur le site à l'adresse suivante : www.philips.com/welcome.

Description générale (fig. 1)

- A** Diffuseur de volume (HP8183/HP8182 uniquement)
- B** Grille de sortie d'air
- C** Concentrateur d'air
- D** Bouton du flux d'air froid
- E** Bouton Turbo pour un flux d'air plus puissant
- F** Interrupteur du flux d'air
 - II = flux d'air puissant pour un séchage rapide
 - I = flux d'air doux spécialement conçu pour la mise en forme
 - 0 = arrêt
- G** Bouton de réglage de la température
 - ☺ Chaud
 - ☹ Modéré
 - ● Froid
- H** Interrupteur du système ionisant (HP8183/HP8182 uniquement)
- I** Anneau de suspension
- J** Grille d'entrée d'air amovible
- K** Voyant du système ionisant (HP8183/HP8182 uniquement)

Important

Lisez attentivement ce mode d'emploi avant d'utiliser l'appareil et conservez-le pour un usage ultérieur.

Avertissement

- Tenez l'appareil à l'écart de l'eau. Ne l'utilisez pas près d'une baignoire, d'une douche, d'un lavabo ni de tout autre récipient contenant de l'eau (fig. 2).
- Si vous utilisez l'appareil dans la salle de bain, débranchez-le après usage car la proximité de l'eau peut présenter un risque pour l'utilisateur même si l'appareil est éteint.

- N'insérez jamais d'objets dans l'appareil afin d'éviter toute électrocution.
- Avant de brancher l'appareil, vérifiez que la tension indiquée sur l'appareil correspond à la tension supportée par le secteur locale.
- Vérifiez régulièrement le cordon d'alimentation. N'utilisez jamais l'appareil si la fiche, le cordon d'alimentation ou l'appareil lui-même est endommagé.
- Si le cordon d'alimentation est endommagé, il doit être remplacé par Philips, un Centre Service Agréé Philips ou un technicien qualifié afin d'éviter tout accident.
- Cet appareil n'est pas destiné à être utilisé par des personnes (notamment des enfants) dont les capacités physiques, sensorielles ou intellectuelles sont réduites, ou par des personnes manquant d'expérience ou de connaissances, à moins que celles-ci ne soient sous surveillance ou qu'elles n'aient reçu des instructions quant à l'utilisation de l'appareil par une personne responsable de leur sécurité.
- Veillez à ce que les enfants ne puissent pas jouer avec l'appareil.

Attention

- Pour plus de sécurité, il est conseillé de brancher l'appareil sur une prise de courant protégée par un disjoncteur différentiel de 30 mA dans la salle de bains. Demandez conseil à votre électricien.
- N'obstruez jamais les grilles de sortie d'air froid.
- L'appareil est doté d'un système de sécurité. En cas de surchauffe, l'appareil s'éteint automatiquement. Débranchez-le et laissez-le refroidir pendant quelques minutes. Avant de remettre l'appareil sous tension, vérifiez que les grilles ne sont pas obturées par des cheveux, des poussières, etc.
- Éteignez toujours l'appareil avant de le poser, même pour un court instant.
- Débranchez toujours l'appareil après utilisation.
- N'enroulez pas le cordon d'alimentation autour de l'appareil.
- HP8183/HP8182/HP8181 uniquement : lorsque le système ionisant est activé, le sèche-cheveux peut dégager une odeur spécifique due aux ions diffusés. Cette odeur n'est pas nocive.
- N'utilisez pas l'appareil sur cheveux artificiels.

- Cet appareil a été conçu uniquement pour sécher les cheveux.
- N'utilisez pas l'appareil dans un autre but que celui qui est indiqué dans ce manuel.
- Le sèche-cheveux doit être propre et ne doit comporter aucune trace de poussières, saletés, ni de produits coiffants tels que mousse, spray ou gel.
- N'utilisez jamais d'accessoires, ni de pièces d'autres fabricants ou qui n'ont pas été spécifiquement recommandés par Philips. Votre garantie ne sera pas valable en cas d'utilisation de tels accessoires ou pièces.

Champs électromagnétiques (CEM)

Cet appareil Philips est conforme à toutes les normes relatives aux champs électromagnétiques (CEM). Il répond aux règles de sécurité établies sur la base des connaissances scientifiques actuelles s'il est manipulé correctement et conformément aux instructions de ce mode d'emploi.

Utilisation de l'appareil

Séchage

1 Branchez le cordon d'alimentation sur la prise secteur.

2 Mettez l'appareil en marche en sélectionnant le flux d'air de votre choix (fig. 3).

- Réglez l'interrupteur sur la position II pour un séchage ultra-rapide.
- Réglez l'interrupteur sur la position I pour le séchage de cheveux courts ou pour une mise en forme.

Conseil : Vous pouvez également utiliser le bouton Turbo pour obtenir un flux d'air plus puissant (fig. 4).

3 Positionnez le thermostat sur le réglage froid, modéré ou chaud (fig. 5).

- Le réglage chaud ☼ permet de sécher des cheveux mouillés rapidement et en toute sécurité jusqu'à ce qu'ils soient juste humides.
- Le réglage modéré ☽ convient particulièrement au séchage des cheveux humides jusqu'à ce qu'ils soient presque secs.

26 FRANÇAIS

- Le réglage froid ● permet de sécher en douceur les cheveux presque secs et de leur donner de la brillance.

4 Lors du séchage, déplacez le sèche-cheveux du haut vers le bas en le tenant à courte distance de vos cheveux (fig. 6).

Conseil : Lorsque vous avez fini, appuyez sur le bouton du flux d'air froid et dirigez le flux vers vos cheveux pour fixer la mise en forme et obtenir des cheveux plus brillants (fig. 7).

5 HP8183/HP8182 uniquement : activez ou désactivez le système ionisant à l'aide du bouton correspondant (fig. 8).

▶ Le voyant du système ionisant s'allume pour indiquer que le système ionisant est activé.

HP8181 uniquement : le système ionisant est toujours activé.

Le système ionisant garantit plus de brillance et contribue à réduire les frisottis et l'électricité statique. Il convient particulièrement aux cheveux secs et presque secs.

Concentrateur d'air

Le concentrateur d'air vous permet de diriger le flux d'air vers la brosse ou le peigne que vous utilisez pour modeler vos cheveux.

1 Fixez le concentrateur d'air sur l'appareil (fig. 9).

Détachez le concentrateur d'air en le retirant de l'appareil.

Diffuseur de volume (HP8183/HP8182 uniquement)

Le diffuseur de volume permet de sécher en douceur les cheveux lisses, bouclés et ondulés.

1 Fixez le diffuseur de volume sur l'appareil (fig. 10).

Détachez le diffuseur de volume en le retirant de l'appareil.

2 Pour donner du volume aux racines, introduisez les pointes du diffuseur dans vos cheveux jusqu'à ce qu'elles touchent le cuir chevelu (fig. 11).

3 Effectuez des mouvements circulaires avec l'appareil pour diffuser l'air chaud dans vos cheveux (fig. 12).

Nettoyage

Ne plongez jamais l'appareil dans l'eau, ni dans d'autres liquides et ne le rincez pas non plus.

- 1** Arrêtez l'appareil et débranchez-le.
- 2** Retirez le concentrateur d'air ou le diffuseur (HP8183/HP8182 uniquement) avant de nettoyer l'appareil.
- 3** Nettoyez l'appareil avec un chiffon sec.
- 4** Détachez la grille d'entrée d'air de l'appareil pour enlever les cheveux et la poussière (fig. 13).
 - Pour détacher la grille d'entrée d'air, appuyez simultanément sur les manettes situées à gauche et à droite de la grille d'entrée d'air, puis détachez la grille d'entrée d'air de l'appareil.
 - Pour remettre la grille d'entrée d'air en place, appuyez simultanément sur les manettes situées à gauche et à droite de la grille d'entrée d'air, puis appuyez sur cette dernière pour la fixer sur l'appareil.
- 5** Nettoyez le concentrateur d'air ou le diffuseur (HP8183/HP8182 uniquement) avec un chiffon humide ou rincez-le à l'eau.
- 6** Assurez-vous que le concentrateur d'air ou le diffuseur (HP8183/HP8182 uniquement) est sec avant de l'utiliser ou de le ranger.

Rangement

N'enroulez pas le cordon d'alimentation autour de l'appareil.

- 1** Arrêtez l'appareil et débranchez-le.
- 2** Posez l'appareil dans un endroit sûr et laissez-le refroidir.
- 3** Vous pouvez ranger l'appareil en l'accrochant par son anneau de suspension.

Environnement

- Lorsqu'il ne fonctionnera plus, ne jetez pas l'appareil avec les ordures ménagères, mais déposez-le à un endroit assigné à cet effet, où il

pourra être recyclé. Vous contribuerez ainsi à la protection de l'environnement (fig. 14).

Garantie et service

Si vous souhaitez obtenir des informations supplémentaires ou faire réparer l'appareil, ou si vous rencontrez un problème, rendez-vous sur le site Web de Philips à l'adresse **www.philips.com** ou contactez le Service Consommateurs Philips de votre pays (vous trouverez le numéro de téléphone correspondant sur le dépliant de garantie internationale). S'il n'existe pas de Service Consommateurs Philips dans votre pays, renseignez-vous auprès de votre revendeur Philips local.

Introduzione

Congratulazioni per l'acquisto e benvenuti in Philips! Per trarre il massimo vantaggio dall'assistenza Philips, registrate il vostro prodotto su www.philips.com/welcome.

Descrizione generale (fig. 1)

- A** Diffusore (solo HP8183/HP8182)
- B** Griglia di uscita dell'aria
- C** Concentratore del flusso d'aria
- D** Pulsante getto d'aria fredda
- E** Pulsante turbo per potenziare il flusso d'aria
- F** Selettore del flusso d'aria
 - II = getto d'aria potente, per una rapida asciugatura
 - I = getto delicato, particolarmente indicato per lo styling
 - 0 = spento
- G** Selettore della temperatura
 - ☰ Caldo
 - ☱ Tiepido
 - ● Freddo
- H** Selettore dello ionizzatore (solo HP8183/HP8182)
- I** Gancio
- J** Griglia di ingresso dell'aria removibile
- K** Spia dello ionizzatore (solo HP8183/HP8182)

Importante

Prima di utilizzare l'apparecchio, leggete attentamente il presente manuale e conservatelo per eventuali riferimenti futuri.

Avvertenza

- Non utilizzate l'apparecchio vicino all'acqua. Non utilizzatelo vicino a vasche da bagno, docce, lavelli o altri recipienti che contengano acqua (fig. 2).
- Quando utilizzate l'apparecchio in bagno, scollegatelo dopo l'uso. La vicinanza dell'acqua rappresenta un rischio anche quando l'apparecchio è spento.

- Non inserite alcun oggetto all'interno del prodotto per evitare scariche elettriche.
- Prima di collegare l'apparecchio, verificate che la tensione riportata sulla spina corrisponda alla tensione disponibile.
- Verificate periodicamente le condizioni del cavo di alimentazione. Non utilizzate l'apparecchio nel caso in cui la spina, il cavo di alimentazione o l'apparecchio stesso siano danneggiati.
- Nel caso in cui il cavo di alimentazione fosse danneggiato, dovrà essere sostituito presso i centri autorizzati Philips, i rivenditori specializzati oppure da personale debitamente qualificato, per evitare situazioni pericolose.
- L'apparecchio non è destinato a persone (inclusi bambini) con capacità mentali, fisiche o sensoriali ridotte, fatti salvi i casi in cui tali persone abbiano ricevuto assistenza o formazione per l'uso dell'apparecchio da una persona responsabile della loro sicurezza.
- Adottate le dovute precauzioni per evitare che i bambini giochino con l'apparecchio.

Attenzione

- Per una maggiore protezione, vi consigliamo di installare sull'impianto elettrico del bagno un dispositivo di corrente residua (RCD) non superiore a 30 mA. Per ulteriori suggerimenti, rivolgetevi all'installatore di fiducia.
- Fate attenzione a non ostruire le griglie d'aerazione.
- Questo apparecchio è dotato di una funzione di sicurezza. In caso di surriscaldamento, l'apparecchio si spegne automaticamente. Scollegate la spina dalla presa e lasciate raffreddare l'apparecchio per alcuni minuti. Prima di accendere nuovamente l'apparecchio, controllate che le griglie non siano ostruite da capelli, lanugine o altro.
- Spegnete sempre l'apparecchio prima di appoggiarlo, anche se solo per un istante.
- Scollegate sempre il cavo di alimentazione dopo l'uso.
- Non avvolgete il cavo di alimentazione attorno all'apparecchio.
- Solo HP8183/HP8182/HP8181: usando l'asciugacapelli con la funzione di ionizzazione attivata, potreste avvertire un odore particolare. Quest'ultimo è causato dagli ioni prodotti ed è del tutto innocuo per la salute.

- Non usate l'apparecchio sui capelli artificiali.
- Questo prodotto è stato progettato solo per asciugare i capelli.
- Non usate l'apparecchio per scopi diversi da quelli descritti nel presente manuale.
- Assicuratevi che l'asciugacapelli sia pulito e privo di polvere, sporco, residui di prodotti modellanti come mousse, spray o gel.
- Non usate accessori o ricambi di altri produttori o non specificatamente consigliati da Philips. Nel caso in cui utilizzate detti accessori o ricambi, la garanzia decade.

Campi elettromagnetici (EMF)

Questo apparecchio Philips è conforme a tutti gli standard relativi ai campi elettromagnetici (EMF). Se utilizzato in modo appropriato seguendo le istruzioni contenute nel presente manuale utente, l'apparecchio consente un utilizzo sicuro come confermato dai risultati scientifici attualmente disponibili.

Modalità d'uso dell'apparecchio

Asciugatura

- 1** Inserite la spina nella presa di corrente a muro.
 - 2** Selezionate il flusso d'aria desiderato per accendere l'apparecchio (fig. 3).
 - Impostate il selettore del flusso d'aria su II per una rapida asciugatura.
 - Impostate il selettore del flusso d'aria su I per asciugare capelli corti e creare un'acconciatura.
- Consiglio potete anche usare il turbo per ottenere un flusso d'aria molto potente (fig. 4).*
- 3** Impostate il selettore della temperatura su freddo, tiepido o caldo (fig. 5).
 - L'impostazione del caldo ☺ vi consente di asciugare i capelli bagnati dopo la doccia in modo rapido e fino a quando non sono umidi.
 - L'impostazione ☾ (tiepido) è ideale per asciugare i capelli umidi fino a quando non sono quasi completamente asciutti.

- L'impostazione del freddo ● vi consente di asciugare delicatamente i capelli quasi asciutti e vi aiuta a mantenerli lucidi.

4 Asciugate i capelli spazzolandoli e tenendo l'asciugacapelli a breve distanza dai capelli (fig. 6).

Consiglio Dopo aver asciugato tutte le ciocche, premete il pulsante getto d'aria fredda e direzionate il flusso d'aria fredda verso i capelli per fissare l'acconciatura e renderla lucente (fig. 7).

5 Solo HP8183/HP8182: attivate o disattivate la funzione di ionizzazione usando l'apposito selettore (fig. 8).

► La spia dello ionizzatore si accende quando la funzione è attiva.

Solo HP8181: la funzione che genera ioni è sempre attiva.

La funzione di ionizzazione rende ancora più lucenti i capelli e riduce l'effetto crespo e la staticità.

Concentratore del flusso d'aria

Il concentratore permette di dirigere il flusso d'aria direttamente alla spazzola o al pettine che state utilizzando per lo styling.

1 Applicare il concentratore sull'apparecchio facendolo scattare in posizione (fig. 9).

Per rimuovere il concentratore, estraetelo dall'apparecchio.

Diffusore (solo HP8183/HP8182)

Il diffusore è stato ideato per asciugare con la massima delicatezza i capelli lisci, mossi o ricci.

1 Per collegare il diffusore di volume, inseritelo sull'apparecchio (fig. 10).

Per rimuovere il diffusore, estraetelo dall'apparecchio.

2 Per dare volume alle radici, infilate i perni fra i capelli, portandoli a contatto con il cuoio capelluto (fig. 11).

3 Cercate di compiere movimenti circolari con l'apparecchio, per distribuire l'aria tiepida in modo uniforme fra i capelli (fig. 12).

Pulizia

Non immergete l'apparecchio nell'acqua o in altri liquidi e non risciacquatelo sotto l'acqua corrente.

- 1** Spegnete l'apparecchio e staccate la spina.
- 2** Rimuovete il concentratore del flusso d'aria o il diffusore (solo HP8183/HP8182) prima di pulire l'apparecchio.
- 3** Pulite sempre l'apparecchio con un panno asciutto.
- 4** Togliete la griglia di ingresso dell'aria per rimuovere capelli e polvere (fig. 13).
 - Per rimuovere la griglia di ingresso dell'aria, premere simultaneamente le leve con poggiatesta sul lato sinistro e destro della griglia ed estrarla dall'apparecchio.
 - Per rimettere la griglia di ingresso dell'aria, premere simultaneamente le leve con poggiatesta sul lato sinistro e destro della griglia ed inserirla di nuovo nell'apparecchio.
- 5** Pulite il concentratore o il diffusore (solo HP8183/HP8182) con un panno umido oppure risciacquatelo sotto l'acqua corrente.
- 6** Assicuratevi che il concentratore o il diffusore (solo HP8183/HP8182) sia asciutto prima di utilizzarlo o riporlo.

Conservazione

Non avvolgete il cavo di alimentazione attorno all'apparecchio.

- 1** Spegnete l'apparecchio e staccate la spina.
- 2** Appoggiate l'apparecchio in un luogo sicuro e lasciatelo raffreddare.
- 3** Potete riporre l'apparecchio appendendolo all'apposito gancio.

Tutela dell'ambiente

- Per contribuire alla tutela dell'ambiente, non smaltite l'apparecchio insieme ai rifiuti domestici, ma consegnatelo a un centro di raccolta ufficiale (fig. 14).

Garanzia e assistenza

Per assistenza o informazioni e in caso di problemi, visitate il sito Web Philips all'indirizzo **www.philips.com** oppure contattate il Centro Assistenza Clienti Philips del vostro paese (per conoscere il numero di telefono consultate l'opuscolo della garanzia). Se nel vostro paese non esiste un Centro Assistenza Clienti, rivolgetevi al vostro rivenditore Philips.

Inleiding

Gefeliciteerd met uw aankoop en welkom bij Philips! Als u volledig wilt profiteren van de ondersteuning die Philips biedt, registreer uw product dan op www.philips.com/welcome.

Algemene beschrijving (fig. 1)

- A** Volumediffuser (alleen HP8183/HP8182)
- B** Luchtuitlaatrooster
- C** Concentrator
- D** Knop voor koele luchtstroom
- E** Turboknop voor extra luchtstroom
- F** Luchtstroomknop
 - II = hoge luchtsnelheid voor snel drogen
 - I = lage luchtsnelheid speciaal bedoeld om te stylen
 - 0 = uit
- G** Temperatuurknop
 - ☼ Extra warme stand
 - ☽ Warme stand
 - ● Koele stand
- H** Ionenknop (alleen HP8183/HP8182)
- I** Ophangoog
- J** Afneembaar luchtinlaatrooster
- K** Indicatielampje voor ionen (alleen HP8183/HP8182)

Belangrijk

Lees deze gebruiksaanwijzing zorgvuldig door voordat u het apparaat gaat gebruiken. Bewaar de gebruiksaanwijzing om deze indien nodig te kunnen raadplegen.

Waarschuwing

- Gebruik dit apparaat niet in de buurt van water. Gebruik dit apparaat niet in de buurt van een bad, douche, waterbak of andere houders met water (fig. 2).

- Als u het apparaat in de badkamer gebruikt, haal de stekker dan na gebruik altijd uit het stopcontact. De nabijheid van water kan gevaar opleveren, zelfs als het apparaat is uitgeschakeld.
- Steek geen voorwerpen in het apparaat om een elektrische schok te voorkomen.
- Controleer of het voltage aangegeven op het apparaat overeenkomt met de plaatselijke netspanning voordat u het apparaat aansluit.
- Controleer regelmatig of het netsnoer niet beschadigd is. Gebruik het apparaat niet indien de stekker, het netsnoer of het apparaat zelf beschadigd is.
- Indien het netsnoer beschadigd is, moet u het laten vervangen door Philips, een door Philips geautoriseerd servicecentrum of personen met vergelijkbare kwalificaties om gevaar te voorkomen.
- Dit apparaat is niet bedoeld voor gebruik door personen (waaronder kinderen) met verminderde lichamelijke, zintuiglijke of geestelijke vermogens, of die gebrek aan ervaring of kennis hebben, tenzij iemand die verantwoordelijk is voor hun veiligheid toezicht op hen houdt of hen heeft uitgelegd hoe het apparaat dient te worden gebruikt.
- Houd toezicht op kinderen om te voorkomen dat ze met het apparaat gaan spelen.

Let op

- Voor extra veiligheid adviseren we u een aardlekschakelaar te installeren in de elektrische groep die de badkamer van stroom voorziet. Deze aardlekschakelaar dient een waarde te hebben die niet hoger is dan 30 mA. Raadpleeg uw installateur.
- Blokkeer nooit de luchtroosters.
- Het apparaat is voorzien van een veiligheidsfunctie. Als het apparaat oververhit raakt, schakelt het uit. Haal de stekker uit het stopcontact en laat het apparaat een paar minuten afkoelen. Controleer voordat u het apparaat weer inschakelt of de luchtroosters niet verstopt zitten met pluizen, haar enz.
- Schakel het apparaat uit voordat u het neerlegt, al is het maar voor even.
- Haal na gebruik altijd de stekker uit het stopcontact.
- Wikkel het netsnoer niet om het apparaat.

- Alleen HP8183/HP8182/HP8181: het is mogelijk dat u een specifieke geur ruikt wanneer u deze haardroger gebruikt terwijl de ionenfunctie is ingeschakeld. Deze geur wordt veroorzaakt door de ionen die de haardroger produceert en is niet schadelijk voor het menselijk lichaam.
- Gebruik het apparaat niet op kunsthaar.
- Dit apparaat is alleen bedoeld voor het drogen van hoofdhaar.
- Gebruik het apparaat niet voor andere doeleinden dan beschreven in deze gebruiksaanwijzing.
- Houd de föhn schoon en vrij van stof, vuil en stylingproducten zoals mousse, haarlak en gel.
- Gebruik geen accessoires of onderdelen van andere fabrikanten of die niet specifiek door Philips worden aangeraden. Als u dergelijke accessoires of onderdelen gebruikt, vervalt de garantie.

Elektromagnetische velden (EMV)

Dit Philips-apparaat voldoet aan alle richtlijnen met betrekking tot elektromagnetische velden (EMV). Mits het apparaat op de juiste wijze en volgens de instructies in deze gebruiksaanwijzing wordt gebruikt, is het veilig te gebruiken volgens het nu beschikbare wetenschappelijke bewijs.

Het apparaat gebruiken

Drogen

- 1** Steek de stekker in het stopcontact.
- 2** Schakel het apparaat in door de gewenste luchtsnelheid te selecteren (fig. 3).
 - Zet de knop op luchtsnelheidsstand II voor extra snel drogen.
 - Zet de knop op luchtsnelheidsstand I voor het drogen van kort haar of om uw haar te stylen.

Tip U kunt ook de turboknop gebruiken voor een extra krachtige luchtstroom (fig. 4).

- 3** Zet de temperatuurknop op de koele, warme of extra warme stand (fig. 5).

38 NEDERLANDS

- Met de extra warme stand ☼ kunt u erg nat haar zeer snel en veilig drogen tot het haar vochtig is.
- De warme stand ☽ is met name geschikt voor het drogen van vochtig haar tot het haar bijna droog is.
- Met de koele stand ● kunt u haar dat bijna droog is, voorzichtig drogen en meer glans geven.

4 Droog uw haar door met de föhn borstelbewegingen te maken op korte afstand van uw haar (fig. 6).

Tip Als u alle lokken hebt gedroogd, druk dan op de knop voor koele luchtstroom en richt de koele luchtstroom op uw haar. Zo fixeert u uw kapsel en krijgt het meer glans (fig. 7).

5 Alleen HP8183/HP8182: schakel de ionenfunctie in of uit met de ionenknop (fig. 8).

▶ Het indicatielampje voor ionen gaat branden om aan te geven dat de ionenfunctie is ingeschakeld.

Alleen HP8181: de ionenfunctie is altijd ingeschakeld.

De ionenfunctie geeft extra glans en vermindert pluizigheid en statische elektriciteit. Deze functie is vooral geschikt voor droog en bijna droog haar.

Concentrator

De concentrator stelt u in staat de luchtstroom te richten op de borstel of kam waarmee u uw haar in model aan het brengen bent.

1 Klik de concentrator op het apparaat (fig. 9).

Om de concentrator te verwijderen, trekt u deze van het apparaat af.

Volumediffuser (alleen HP8183/HP8182)

De volumediffuser is speciaal ontwikkeld om zowel steil als golvend of krullend haar op zachte wijze te drogen.

1 U bevestigt de volumediffuser door deze op het apparaat te klikken (fig. 10).

Om de volumediffuser te verwijderen, trekt u deze van het apparaat af.

- 2 Steek de pennen zo in uw haar dat ze uw hoofdhuid raken om uw haar meer volume te geven vanaf de wortels (fig. 11).
- 3 Maak ronddraaiende bewegingen met het apparaat om de warme lucht gelijkmatig door het haar te verspreiden (fig. 12).

Schoonmaken

Dompel het apparaat nooit in water of een andere vloeistof en spoel het ook niet af onder de kraan.

- 1 Schakel het apparaat uit en haal de stekker uit het stopcontact.
- 2 Verwijder de concentrator of diffuser (alleen HP8183/HP8182) voordat u het apparaat schoonmaakt.
- 3 Maak het apparaat schoon met een droge doek.
- 4 Neem het luchtinlaatrooster van het apparaat om haar en stof te verwijderen (fig. 13).
 - Om het luchtinlaatrooster te verwijderen, drukt u tegelijkertijd op de duimsteunen aan de linkerkant en aan de rechterkant van het luchtinlaatrooster en trekt u het van het apparaat.
 - Om het luchtinlaatrooster weer te bevestigen, drukt u tegelijkertijd op de duimsteunen aan de linkerkant en aan de rechterkant van het luchtinlaatrooster en drukt u het op het apparaat.
- 5 Maak de concentrator of diffuser (alleen HP8183/HP8182) schoon met een vochtige doek of door deze onder de kraan af te spoelen.
- 6 Zorg ervoor dat de concentrator of diffuser (alleen HP8183/HP8182) droog is voordat u deze gebruikt of opbergt.

Opbergen

Wikkel het netsnoer niet om het apparaat.

- 1 Schakel het apparaat uit en haal de stekker uit het stopcontact.
- 2 Leg het apparaat op een veilige plaats en laat het afkoelen.

- 3** U kunt het apparaat opbergen door het aan het ophangoog te hangen.

Milieu

- Gooi het apparaat aan het einde van zijn levensduur niet weg met het normale huisvuil, maar lever het in op een door de overheid aangewezen inzamelpunt om het te laten recyclen. Op die manier levert u een bijdrage aan een schonere leefomgeving (fig. 14).

Garantie en service

Als u service of informatie nodig hebt of als u een probleem hebt, bezoek dan de Philips-website www.philips.nl, of neem contact op met het Philips Consumer Care Centre in uw land (u vindt het telefoonnummer in het 'worldwide garantie'-vouwblad). Als er geen Consumer Care Centre in uw land is, ga dan naar uw Philips-dealer.

Introdução

Parabéns pela sua compra e bem-vindo à Philips! Para tirar todo o partido da assistência fornecida pela Philips, registre o seu produto em www.philips.com/welcome.

Descrição geral (fig. 1)

- A** Difusor de volume (apenas HP8183/HP8182)
- B** Grelha de saída de ar
- C** Concentrador
- D** Botão de ar frio
- E** Botão turbo para um fluxo extra de ar
- F** Botão do fluxo de ar
 - II = Fluxo de ar forte para secar rapidamente
 - I = Fluxo de ar suave especial para modelar
 - 0 = Desligado
- G** Botão de temperatura
 - ☺ Posição de ar quente
 - ☹ Posição de ar morno
 - ● Posição de ar frio
- H** Interruptor de função iónica (apenas HP8183/HP8182)
- I** Argola de suspensão
- J** Grelha de entrada de ar destacável
- K** Luz indicadora de função iónica (apenas HP8183/HP8182)

Importante

Leia cuidadosamente este manual do utilizador antes de utilizar o aparelho e guarde-o para consultas futuras.

Aviso

- Não utilize este aparelho perto de água. Não utilize este aparelho perto de banheiras, chuveiros, lavatórios ou outros recipientes que contenham água (fig. 2).
- Quando utilizar o aparelho numa casa-de-banho, desligue-o da corrente eléctrica após a utilização. A proximidade de água representa um risco, mesmo quando o aparelho está desligado.

- Não introduza objectos no aparelho para evitar choques eléctricos.
- Verifique se a voltagem indicada no aparelho corresponde à voltagem eléctrica local antes de o ligar.
- Verifique regularmente o estado do fio de alimentação. Não utilize o aparelho se a ficha, o fio de alimentação ou o próprio aparelho estiverem danificados.
- Se o fio estiver danificado, deve ser sempre substituído pela Philips, por um centro de assistência autorizado da Philips ou por pessoal devidamente qualificado para se evitarem situações de perigo.
- Este aparelho não se destina a ser utilizado por pessoas (incluindo crianças) com capacidades físicas, sensoriais ou mentais reduzidas, ou com falta de experiência e conhecimentos, salvo se tiverem recebido supervisão ou instruções sobre o uso do aparelho por alguém responsável pela sua segurança.
- As crianças devem ser supervisionadas para garantir que não brincam com o aparelho.

Cuidado

- Para maior segurança, aconselhamos a instalação de um dispositivo de corrente residual (disjuntor) no circuito eléctrico que abastece a casa de banho. Este disjuntor deve ter uma corrente residual nominal não superior a 30 mA. Aconselhe-se com o seu electricista.
- Nunca obstrua as grelhas de ventilação.
- Este aparelho tem uma função de segurança. Se o aparelho aquecer demasiado, desligar-se-á automaticamente. Desligue-o da corrente e deixe arrefecer durante alguns minutos. Antes de voltar a ligar o aparelho à corrente, verifique se as grelhas não estão obstruídas com algodão, cabelos, etc.
- Desligue sempre o aparelho antes de o pousar, mesmo que seja apenas por breves instantes.
- Desligue sempre da corrente após cada utilização.
- Não enrole o fio de alimentação à volta do aparelho.
- Apenas HP8183/HP8182/HP8181: Quando utilizar o secador com a função 'ion' activada, poderá notar algum cheiro característico. Esse cheiro é provocado pelos iões que estão a ser gerados mas não é prejudicial para o ser humano.
- Não utilize o aparelho sobre cabelo artificial.

- Este aparelho destina-se apenas a secar cabelo humano.
- Não utilize o aparelho para outro fim que não o descrito neste manual.
- Mantenha o secador limpo e sem poeiras, sujidade e produtos de beleza como espuma, spray e gel.
- Nunca utilize quaisquer acessórios ou peças de outros fabricantes ou que a Philips não tenha especificamente recomendado. Se utilizar tais acessórios ou peças, a garantia torna-se inválida.

Campos electromagnéticos (EMF)

Este aparelho Philips cumpre com todas as normas correspondentes a campos electromagnéticos (EMF). Se manuseado correctamente e de acordo com as instruções fornecidas neste manual do utilizador, o aparelho pode ser utilizado em segurança com base em provas científicas disponíveis actualmente.

Utilizar o aparelho

Secar

- 1** Ligue a ficha à tomada eléctrica.
- 2** Seleccione a posição pretendida para o fluxo de ar para ligar o aparelho (fig. 3).
 - Coloque o botão na posição de fluxo de ar II para uma secagem ultra-rápida.
 - Coloque o botão na posição de fluxo de ar I para secar cabelos curtos ou para modelar o penteado.

Sugestão: Pode também utilizar o botão turbo para um fluxo de ar extra potente (fig. 4).

- 3** Regule a temperatura para frio, morno ou quente (fig. 5).
 - A posição de ar quente ☺ permite-lhe secar de forma bastante rápida e segura o cabelo acabado de sair do chuveiro até ficar húmido.
 - A posição de ar morno ☽ é ideal para secar o cabelo húmido até ficar quase seco.
 - A posição de ar frio ● permite secar suavemente o cabelo que está quase seco, ajuda a fixar e a dar brilho.

- 4 Seque o cabelo movimentando o secador como uma escova, a uma pequena distância do cabelo (fig. 6).

Sugestão: Depois de secar cada madeixa de cabelo, prima o botão de ar frio e dirija o fluxo de ar frio para o cabelo para fixar o penteado e dar mais brilho (fig. 7).

- 5 Apenas no HP4983/HP4982: ligue ou desligue a função de iões movendo o botão para a posição pretendida (fig. 8).
- ▶ A luz indicadora de iões acende-se para indicar que a função foi ligada.

Apenas HP8181: A função de iões está sempre ligada.

A função de iões oferece um brilho extra e evita que o cabelo fique embaraçado e com electricidade estática. É particularmente indicada para cabelo seco e quase seco.

Concentrador

O concentrador permite direccionar o fluxo de ar directamente para a escova ou para o pente com que estiver a modelar o cabelo.

- 1 Encaixe o concentrador no aparelho (fig. 9).

Para retirar o concentrador, puxe-o do aparelho.

Difusor de volume (apenas HP8183/HP8182)

O difusor de volume foi especialmente concebido para secar de forma suave tanto cabelos lisos como cabelos encaracolados ou ondulados.

- 1 Para ligar o difusor de volume, encaixe-o no aparelho (fig. 10).

Para retirar o difusor de volume, puxe-o do aparelho.

- 2 Para dar volume às raízes, introduza as pontas do difusor no cabelo de modo a tocar o couro cabeludo (fig. 11).

- 3 Efectue movimentos circulares com o secador para distribuir uniformemente o ar quente por todo o cabelo (fig. 12).

Limpeza

Nunca mergulhe o aparelho em água ou noutro líquido, nem o enxágue com água da torneira.

- 1** Desligue o aparelho e retire a ficha da corrente.
- 2** Retire o concentrador ou difusor (apenas HP8183/HP8182) antes de limpar o aparelho.
- 3** Limpe o aparelho com um pano seco.
- 4** Retire a grelha de entrada de ar do aparelho para remover a acumulação de cabelos e pó (fig. 13).
 - Para remover a grelha de entrada de ar, prima em simultâneo os suportes do lado esquerdo e direito da grelha de entrada de ar e retire-a do aparelho.
 - Para voltar a colocar a grelha de entrada de ar, prima em simultâneo os suportes do lado esquerdo e direito da grelha de entrada de ar e coloque-a no aparelho.
- 5** Limpe o concentrador ou difusor (apenas HP8183/HP8182) com um pano húmido ou enxagúe-o com água da torneira.
- 6** Certifique-se de que o concentrador ou difusor (apenas HP8183/HP8182) está seco antes de o utilizar ou guardar.

Arrumação

Não enrole o fio de alimentação à volta do aparelho.

- 1** Desligue o aparelho e retire a ficha da corrente.
- 2** Coloque o aparelho num local seguro e deixe-o arrefecer.
- 3** Pode arrumar o aparelho pendurando-o pela argola de suspensão.

Meio ambiente

- Não deite fora o aparelho juntamente com o lixo doméstico normal no final da sua vida útil e entregue-o num ponto de recolha autorizado para reciclagem. Ao fazê-lo, ajuda a preservar o meio ambiente (fig. 14).

Garantia e assistência

Se necessitar de reparações, informações ou se tiver problemas, visite o Web site da Philips em **www.philips.pt** ou contacte o Centro de Assistência ao Consumidor local (pode encontrar o número de telefone no folheto de garantia mundial). Se não existir um Centro de Assistência no seu país, dirija-se ao seu representante Philips local.

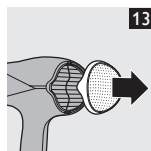
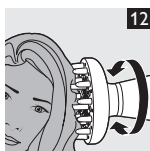
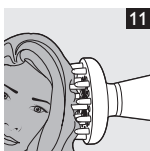
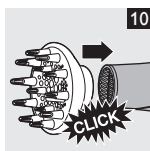
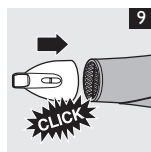
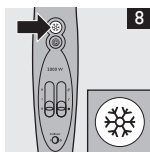
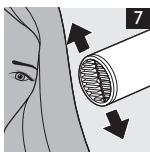
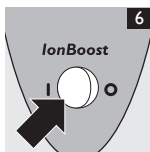
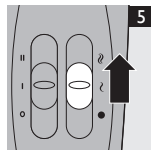
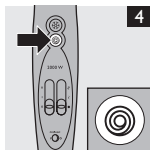
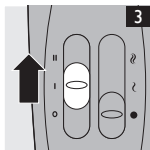



www.philips.com

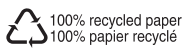

4222.002.7348.1