

HP8309/80  
HP8310/80



EN User manual

FR-CA Mode d'emploi

ES Manual del usuario

PT-BR Manual do utilizador

PHILIPS

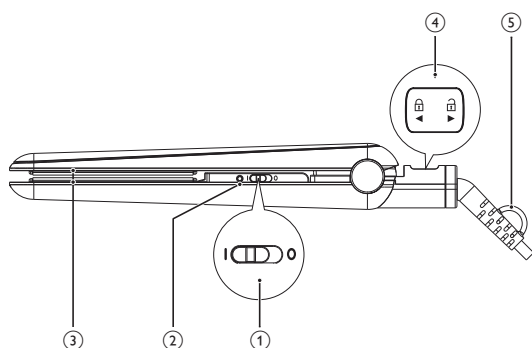

© Royal Philips Electronics N.V. 2012  
All rights reserved.  
Specifications are subject to change without notice.  
Trademarks are the property of Koninklijke Philips  
Electronics N.V. or their respective owners.

3140 035 29531



EN

Congratulations on your purchase, and welcome to Philips! To fully benefit from the support that Philips offers, register your product at [www.philips.com/welcome](http://www.philips.com/welcome).

## 1 Important

Read this user manual carefully before you use the appliance and keep it for future reference.

- **WARNING:** Do not use this appliance near water.
- When the appliance is used in a bathroom, unplug it after use since the proximity of water presents a risk, even when the appliance is switched off.
- **WARNING:** Do not use this appliance near bathtubs, showers, basins or other vessels containing water.
- Before you connect the appliance, ensure that the voltage indicated on the appliance corresponds to the local power voltage.
- Do not use the appliance for any other purpose than described in this manual.
- Only use the appliance on dry hair. Do not use the appliance on artificial hair.
- Keep the hot surfaces of the appliance away from your skin.
- When the appliance is connected to the power, never leave it unattended.
- Always unplug the appliance after use.
- When the appliance is hot, keep it on a heat-resistant surface and never cover the appliance with anything, such as a towel or clothing.
- Never use any accessories or parts from other manufacturers or that Philips does not specifically recommend. If you use such accessories or parts, your guarantee becomes invalid.
- Do not wind the mains cord round the appliance.
- If you use the appliance on color-treated hair, the straightening plates may stain.
- If the mains cord is damaged, you must have it replaced by Philips, a service centre authorised by Philips or similarly qualified persons in order to avoid a hazard.
- This appliance is not intended for use by persons (including children) with reduced physical, sensory or mental capabilities, or lack of experience and knowledge, unless they have been given supervision or instruction concerning use of the appliance by a person responsible for their safety.
- Children should be supervised to ensure that they do not play with the appliance.
- For additional protection, we advise you to install a residual current device (RCD) in the electrical circuit that supplies the bathroom. This RCD must have a rated residual operating current not higher than 30mA. Ask your installer for advice.
- (HP8310 only) Do not probe the ion outlet openings with metal objects.

## Electromagnetic fields (EMF)

This appliance complies with all standards regarding electromagnetic fields (EMF). If handled properly and according to the instructions in this user manual, the appliance is safe to use based on scientific evidence available today.

## Environment

Do not throw away the appliance with the normal household waste at the end of its life, but hand it in an official collection point for recycling. By doing this, you help to preserve the environment.



## 2 Straighten your hair

- 1 Connect the plug to a power supply socket.
- 2 Slide the on/off switch (1) to **I** to switch on the appliance.
  - ↳ The power-on indicator (2) lights up.
  - ↳ After 30 seconds, the appliance heats up.
  - ↳ **HP8309 only:** The ion function activates when the appliance is switched on. The function provides additional shine and reduces frizz. When the function is on, a special odor may be smelt and a sizzling noise may be heard, which is normal and caused by the ions that are generated.
- 3 Slide the closing lock (4) to unlock the appliance.
- 4 Comb your hair and take a section that is not wider than 5cm for straightening.
- 5 Place it between the straightening plates (3) and press the handles together.
- 6 Slide the straightener down the length of the hair in a single motion (max. 5 seconds) from root to end, without stopping to prevent overheating.
  - To create flicks, turn the straightener half-circle inwards (or outwards) when it reaches the hair ends. Hold the straightener in that position for 2 to 3 seconds, and then release it.
- 7 After 20 seconds, repeat step 6 until you achieve the desired look.
- 8 To straighten the rest of your hair, repeat steps 4 to 7.

After use:

- 1 Switch off the appliance and unplug it.
- 2 Place it on a heat-resistant surface until it cools down.
- 3 Clean the appliance and straightening plates by damp cloth.
- 4 Lock the straightening plates (4).
- 5 Keep it in a safe and dry place, free of dust. You can also hang it with the hanging loop (5).

## 3 Guarantee and service

If you need information e.g. about replacement of an attachment or if you have a problem, please visit the Philips website at [www.philips.com](http://www.philips.com) or contact the Philips Customer Care Centre in your country (you find its phone number in the worldwide guarantee leaflet). If there is no Consumer Care Centre in your country, go to your local Philips dealer.

ES

Felicitaciones por su compra y bienvenido a Philips. Para acceder a los servicios de asistencia técnica de Philips, registre su producto en [www.philips.com/welcome](http://www.philips.com/welcome).

## 1 Importante

- Antes de usar el aparato, lea atentamente este manual del usuario y consérvelo para futuras consultas.
- **ADVERTENCIA:** no utilice este aparato cerca del agua.
  - Si utiliza el aparato en el baño, desenchúfelo después de usarlo. Aunque esté apagado, la proximidad de agua representa un riesgo.
  - **ADVERTENCIA:** no utilice el aparato cerca de bañeras, duchas, lavamanos u otros recipientes que contengan agua.
  - Antes de enchufar el aparato, compruebe que el voltaje indicado en el producto coincida con el voltaje de la red eléctrica local.
  - No utilice este aparato para fines diferentes a los que se describen en el presente manual.
  - Use el aparato solamente en cabello seco. No utilice el aparato sobre cabello artificial.
  - Mantenga las superficies calientes del artefacto alejadas de la piel.

- Nunca deje el aparato sin vigilancia cuando esté enchufado a la red eléctrica.
- Desenchufe siempre el aparato después de usarlo.
- Cuando el artefacto esté caliente, colóquelo sobre una superficie resistente al calor: Nunca cubra la unidad con ningún objeto, como toallas o prendas de vestir.
- Nunca utilice accesorios ni piezas que Philips no recomiende específicamente o de otros fabricantes. Si utiliza otras piezas o accesorios, su garantía quedará anulada.
- No enrolle el cable de alimentación alrededor del aparato.
- Si lo utiliza sobre pelo teñido, las placas alisadoras pueden mancharse.
- Si el cable de alimentación está dañado, deberá ser sustituido por Philips, un centro de servicio autorizado por Philips u otras personas autorizadas para evitar riesgos.
- Este aparato no debe ser utilizado por personas con capacidad física, mental o sensorial reducida (adultos o niños), ni por personas que carezcan del conocimiento y la experiencia necesarios, salvo que una persona responsable de su seguridad los supervise o les brinde instrucciones acerca del uso del aparato.
- Evite que los niños jueguen con este aparato.
- Como protección adicional, sugerimos instalar un dispositivo de corriente residual (RCD) en el circuito eléctrico del baño. Este RCD debe tener una corriente operacional residual que no exceda los 30 mA. Consulte a su electricista.
- (Modelo HP8310 únicamente) No introduzca objetos metálicos en las aberturas de salida de iones.

## Campos electromagnéticos (CEM)

Este aparato cumple con todos los estándares de campos electromagnéticos (CEM). Si se utiliza correctamente y de acuerdo con las instrucciones de este manual, el artefacto puede usarse de forma segura según los conocimientos científicos disponibles en la actualidad.

## Medio ambiente

Cuando finalice la vida útil del aparato, no lo deseché junto con los residuos normales del hogar. Llévelo a un punto de recolección oficial para su reciclado. De esta manera, ayudará a conservar el medio ambiente.



## 2 Alisado del cabello

- 1 Enchufe el aparato en una toma de corriente.
- 2 Para encender el aparato, deslice el interruptor de encendido/apagado (1) a la posición **I**.
  - ↳ Se encenderá el indicador de encendido (2).
  - ↳ El aparato se calentará luego de 30 segundos.
  - ↳ **Modelo HP8309 únicamente:** la función de ionización se activa cuando el artefacto se enciende. Esta función proporciona brillo adicional y reduce el frizz. Cuando la función está activada, es normal que se sienta un olor particular y que se oiga un sonido llamativo que provocan los iones cuando se generan.
- 3 Para desbloquear el aparato, deslice el mecanismo de cierre (4).
- 4 Peine el cabello y tome un mechón de menos de 5 cm de ancho para alisarlo.
- 5 Colóquelo entre las placas alisadoras (3) y presione hasta unir los mangos.
- 6 Deslice la plancha a lo largo del pelo en un solo movimiento (máximo 5 segundos) de la raíz hacia las puntas y sin detenerse, para evitar que se caliente en exceso.
  - Para dar forma, gire la plancha en semicírculo hacia dentro (o hacia fuera) cuando llegue a las puntas. Mantenga la plancha en esa misma posición durante 2 o 3 segundos y suéltela.
- 7 Después de 20 segundos, repita el paso 6 hasta conseguir el aspecto deseado.
- 8 Para alisar el resto del cabello, repita los pasos 4 a 7.

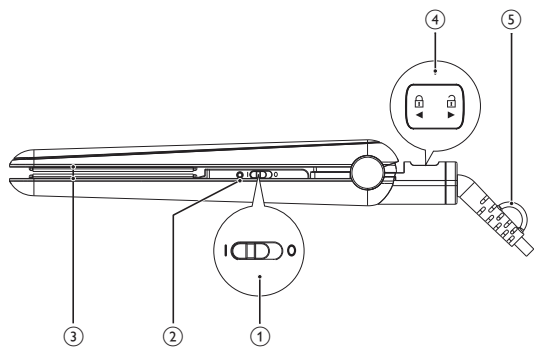

#### Después de usar:

- 1 Apague el aparato y desenchúfelo.
- 2 Colóquelo en una superficie resistente al calor hasta que se enfríe.
- 3 Limpie el aparato y las placas alisadoras con un paño húmedo.
- 4 Bloquee las placas alisadoras (4).
- 5 Guárdelo en un lugar seco, seguro y sin polvo. Para guardarlo, también puede usar el aro para colgar (5).

## 3 Garantía y servicio

Si necesita información, por ejemplo, sobre el remplazo de un accesorio o si tiene algún problema, visite la página Web de Philips en [www.philips.com](http://www.philips.com) o comuníquese con el centro de atención al cliente de Philips correspondiente a su país (el número de teléfono figura en la garantía internacional). Si no existe un centro de atención al cliente en su país, diríjase al distribuidor de Philips local.

## FR-CA

Nous vous félicitons de votre achat et vous souhaitons la bienvenue chez Philips! Pour profiter pleinement du soutien de Philips, enregistrez votre produit à l'adresse [www.philips.com/welcome](http://www.philips.com/welcome).

## 1 Important

Lisez attentivement ce mode d'emploi avant d'utiliser l'appareil et conservez-le pour un usage ultérieur.

- **AVERTISSEMENT** : Tenez l'appareil à l'écart de l'eau.
- Si vous l'utilisez dans la salle de bain, débranchez-le après usage car la proximité de l'eau peut présenter un risque, même lorsque l'appareil est éteint.
- **AVERTISSEMENT** : N'utilisez pas l'appareil à côté d'une baignoire, d'une douche, d'un lavabo ou de tout autre récipient contenant de l'eau.
- Avant de brancher l'appareil, assurez-vous que la tension indiquée sur l'appareil correspond bien à la tension locale du secteur.
- N'utilisez pas l'appareil dans un autre but que celui qui est indiqué dans ce manuel.
- Utilisez l'appareil uniquement sur des cheveux secs. N'utilisez pas l'appareil sur des cheveux artificiels.
- Tenez les surfaces chaudes de l'appareil à l'écart de votre peau.
- Ne laissez jamais l'appareil sans surveillance lorsqu'il est branché.
- Débranchez toujours l'appareil immédiatement après utilisation.

- Lorsque l'appareil est chaud, veillez à ce qu'il soit placé sur une surface résistante à la chaleur et ne posez rien dessus (serviette, vêtement, etc.).
- N'utilisez jamais d'accessoires ou de pièces provenant d'autres fabricants ou que Philips n'a pas expressément recommandés. L'utilisation de tels accessoires ou pièces entraîne l'invalidation de la garantie.
- N'enroulez pas le cordon d'alimentation autour de l'appareil.
- Si vous utilisez l'appareil sur des cheveux colorés, il est possible que les plaques lissantes se tachent.
- Si le cordon d'alimentation est endommagé, il doit être remplacé dans un centre de services agréé Philips ou par un technicien qualifié afin d'éviter tout accident.
- Cet appareil ne doit pas être utilisé par des personnes (incluant des enfants) avec des capacités physiques, sensorielles ou mentales réduites, ou qui n'ont pas l'expérience et les connaissances nécessaires, à moins qu'elles ne soient sous la surveillance d'une personne responsable de leur sécurité ou qu'elles aient reçu de cette personne des directives concernant l'utilisation de l'appareil.
- Les enfants doivent être surveillés pour s'assurer qu'ils ne s'amuse pas avec l'appareil.
- Pour une protection supplémentaire, nous vous recommandons de brancher l'appareil sur une prise de courant protégée par un disjoncteur différentiel de 30 mA dans la salle de bains. Demandez conseil à votre électricien.
- HP8310 uniquement : N'insérez pas d'objets métalliques dans les orifices de sortie des ions.

## Champs électromagnétiques (CEM)

Cet appareil est conforme à toutes les normes en matière de champs électromagnétiques (CEM). Lorsqu'il est manipulé correctement et conformément aux instructions de ce mode d'emploi, il satisfait aux règles de sécurité établies sur la base des connaissances scientifiques actuelles.

## Environnement

Lorsqu'il ne fonctionnera plus, ne jetez pas l'appareil avec les ordures ménagères mais déposez-le plutôt dans un endroit prévu à cet effet afin qu'il soit recyclé. Vous contribuerez ainsi à la protection de l'environnement.

## 2 Lissage de vos cheveux

- 1 Branchez l'appareil sur une prise murale.
- 2 Placez l'interrupteur marche-arrêt (1) sur la position **I** pour allumer l'appareil.
  - ↳ Le voyant de mise en marche (2) s'allume.
  - ↳ Au bout de 30 secondes, l'appareil chauffe.
  - ↳ **HP8309 uniquement** : La fonction ionique est activée à la mise sous tension de l'appareil. Cette fonction renforce la brillance et réduit les frisottis. Lorsque la fonction est active, il est possible que vous perceviez une odeur particulière et un bruit de grésillement découlant de l'émission des ions.
- 3 Faites glisser le verrou (4) pour bloquer l'appareil.
- 4 Coiffez vos cheveux et prenez une mèche de 5 cm de large maximum afin de la lisser.
- 5 Placez-la entre les plaques lissantes (3) et pressez les poignées de l'appareil l'une contre l'autre.
- 6 Faites glisser le lisseur sur toute la longueur en un seul mouvement (5 secondes max.) de la racine à la pointe, sans vous arrêter pour éviter les surchauffes.
  - Pour créer des boucles, effectuez un demi-cercle vers l'intérieur (ou l'extérieur) lorsque le lisseur atteint la pointe. Gardez le lisseur dans cette position pendant 2 à 3 secondes, puis libérez la mèche.
- 7 Au bout de 20 secondes, répétez l'étape 6 jusqu'à ce que vous obteniez l'effet désiré.

- 8 Pour lisser le reste de vos cheveux, répétez les étapes 4 à 7.

#### Après utilisation :

- 1 Éteignez l'appareil et débranchez-le.
- 2 Posez-le sur une surface résistante à la chaleur et laissez-le refroidir.
- 3 Nettoyez l'appareil et les plaques lissantes au moyen d'un chiffon humide.
- 4 Bloquez les plaques lissantes (4).
- 5 Rangez-le dans un endroit sûr et sec, à l'abri de la poussière. Vous pouvez également le suspendre par son anneau (5).

## 3 Garantie et services

Pour obtenir des renseignements supplémentaires concernant le remplacement d'un accessoire ou si vous rencontrez un problème, visitez le site Web de Philips à l'adresse [www.philips.com](http://www.philips.com) ou communiquez avec le centre de service à la clientèle Philips de votre pays (vous trouverez le numéro de téléphone correspondant sur le feuillet de garantie internationale). S'il n'existe pas de centre de service à la clientèle dans votre pays, rendez-vous chez votre revendeur Philips local.

## PT-BR

Parabéns pela aquisição e seja bem-vindo à Philips! Para aproveitar todos os benefícios oferecidos pelo suporte da Philips, registre seu produto no site [www.philips.com/welcome](http://www.philips.com/welcome).

## 1 Importante

Leia este manual atentamente antes de usar o aparelho e guarde-o para consultas futuras.

- **AVISO**: não use este aparelho próximo à água.
- Quando usar o aparelho no banheiro, tire-o da tomada após o uso, pois a proximidade da água é um risco, mesmo com o aparelho desligado.
- **AVISO**: não use este aparelho próximo a banheiras, chuveiros, pias ou outros recipientes que contenham água.
- Antes de conectar o aparelho à tomada elétrica, verifique se a voltagem indicada no aparelho corresponde à voltagem da rede elétrica local.
- Não use o aparelho para nenhum outro fim a não ser o descrito neste manual.
- Só utilize o aparelho em cabelos secos. Não use o aparelho em cabelos artificiais.
- Mantenha as superfícies quentes do aparelho longe da sua pele.
- Quando o aparelho estiver conectado à tomada elétrica, nunca deixe-o sem vigilância.
- Sempre desligue o aparelho após o uso.
- Quando o aparelho estiver quente, mantenha-o longe de superfícies não resistentes ao calor e nunca cubra-o (por exemplo, com uma toalha ou um tecido).
- Nunca use acessórios ou peças de outros fabricantes ou que não sejam especificamente recomendados pela Philips. Caso contrário, a garantia será anulada.
- Não enrole o fio em volta do aparelho.
- Se o aparelho for usado em cabelos tingidos, as placas alisadoras poderão ficar manchadas.
- Se o fio estiver danificado, deverá ser substituído pela Philips, por uma das assistências técnicas autorizadas da Philips ou por técnicos igualmente qualificados para evitar situações de risco.
- Este aparelho não deve ser usado por pessoas (inclusive crianças) com capacidades físicas, mentais ou sensoriais reduzidas ou pouca experiência e conhecimento, a menos que sejam supervisionadas ou instruídas sobre o uso do aparelho por uma pessoa responsável por sua segurança.
- Crianças pequenas devem ser supervisionadas para que não brinquem com o aparelho.

- Para obter proteção adicional, recomendamos instalar um dispositivo de proteção contra corrente residual (RCD) no circuito elétrico do banheiro. O RCD deve ter uma corrente de operação residual de até 30 mA. Peça informações a um instalador profissional.
- (HP8310 somente) Não toque nas aberturas de saída de íons com objetos de metal.

## Campos eletromagnéticos

O aparelho atende a todos os padrões relativos a campos eletromagnéticos. Se manuseado adequadamente e de acordo com as instruções deste manual do usuário, a utilização do aparelho é segura, com base em evidências científicas atualmente disponíveis.

## Meio ambiente

Não descarte o aparelho com o lixo doméstico no final de sua vida útil. Leve-o a um posto de coleta oficial para que possa ser reciclado. Ao fazer isso, você ajuda a preservar o meio ambiente.

## 2 Alisar os cabelos

- 1 Conecte o plugue à tomada de alimentação.
- 2 Coloque o botão liga/desliga (1) na posição **I** para ligar o aparelho.
  - ↳ O indicador liga/desliga (2) acende.
  - ↳ Após 30 segundos, o aparelho aquece.
  - ↳ **HP8309 somente**: a função de condicionamento iônico é ativada quando o aparelho é ligado. Ela dá aos cabelos um brilho extra e reduz o frizz. Quando essa função estiver ativada, você poderá sentir um odor característico e ouvir um chiado, decorrentes dos íons gerados. Isso é normal.
- 3 Deslize a trava de fechamento (4) para destravar o aparelho.
- 4 penteie o cabelo e separe uma mecha com menos de 5 cm para o alisamento.
- 5 Coloque-a entre as placas alisadoras (3) e pressione os cabos.
- 6 Deslize a placa alisadora para baixo ao longo do comprimento dos cabelos, fazendo um único movimento (5 segundos no máximo), da raiz até as pontas, sem parar, para evitar o superaquecimento.
  - Para criar cachos, faça movimentos semicirculares para dentro (ou para fora) quando ela atingir a ponta do cabelo. Mantenha a prancha alisadora nessa posição de 2 a 3 segundos e solte-a.
- 7 Após 20 segundos, repita a etapa 6 até atingir o visual desejado.
- 8 Para alisar o restante do cabelo, repita as etapas de 4 a 7.

#### Após o uso:

- 1 Desligue e desconecte o aparelho da tomada.
- 2 Deixe o aparelho esfriar sobre uma superfície resistente ao calor.
- 3 Limpe o aparelho e as placas alisadoras com um pano úmido.
- 4 Trave as placas alisadoras (4).
- 5 Guarde o aparelho em local seguro e seco, livre de poeira. Você também pode pendurá-lo pela argola (5).

## 3 Garantia e assistência técnica

Se precisar de informações, por exemplo, sobre a substituição de um acessório, ou se tiver algum problema, visite o site da Philips em [www.philips.com](http://www.philips.com) ou entre em contato com a Central de Atendimento ao Cliente Philips do seu país (o número de telefone encontra-se no folheto da garantia mundial). Se não existir uma Central de Atendimento ao Cliente no seu país, dirija-se a um representante local da Philips.