

TT3003

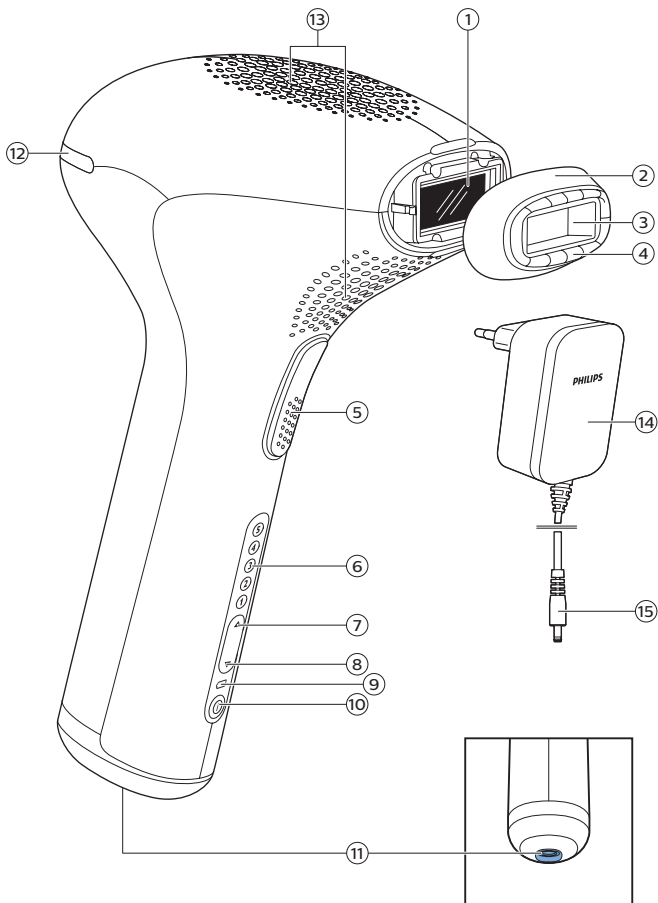

PHILIPS





English 6
Deutsch 46
Español 92
Français 137
Italiano 181
Nederlands 225
العربية 303

Contents

Introduction	6
Benefits	8
How Philips' Intense Pulsed Light technology works	9
General description	11
Important	11
Danger	11
Warning	12
Caution	13
Contraindications	14
Electromagnetic fields (EMF)	17
Charging	17
Preparing for use	19
Preparing treatment areas	19
Setting the light intensity	19
Using the appliance	23
First use and skin test	24
Subsequent use	24
Guidelines for treatment	28
Cleaning and maintenance	32
Storage	34
Ordering accessories	34
Recycling	34
Removing the rechargeable batteries	35
Warranty and support	36
Technical specifications	36
Troubleshooting	37

Introduction

Congratulations on your purchase and welcome to Philips! To fully benefit from the support that Philips offers, register your product at www.philips.com/welcome.

Light-based hair reduction is one of the most effective methods to treat unwanted body hair with longer-lasting results. It is different from current home hair removal methods because it significantly reduces hair regrowth. Philips has been investigating this method together with leading dermatologists for over 10 years. You can now use this innovative technology comfortably in the privacy of your own home, whenever you want.

This appliance has been designed and developed for removing men's body hair on areas mentioned below:

- arms
- underarms
- pubic area (excluding the scrotum)
- shoulders
- chest
- back
- legs

Do not use the Philips Lumea IPL hair removal system for men above the neckline, i.e. do not use it on your face or neck. Do not use the Philips Lumea IPL hair removal system for men on the scrotum. If you want to remove hair from the scrotum, use the Bodygroom included in the package. Please note that the Philips Lumea Plus for men is designed for use by one person only. This appliance has been specifically designed for use by men, but can be used by women as well.

For more information about Philips Lumea Plus for men, see **www.philips.com/welcome**. Check our homepage regularly for updates.

Benefits

This appliance provides the following benefits:

Intense Pulsed Light (IPL) technology for home use

Philips Lumea Plus for men uses a light-based technology called 'Intense Pulsed Light' (IPL). IPL is also used in the professional beauty market for hair removal and has been in use for the last fifteen years. Philips Lumea Plus for men now brings this innovative technology to the comfort of your home.

Effective hair re-growth prevention for everyday smoothness

This method provides you with long-lasting hair regrowth prevention and silky-smooth skin. Our studies have shown a significant hair reduction already after two treatments. Optimal results were generally achieved after six to seven treatments. A reduction in hair density is visible from treatment to treatment. How fast the effect becomes visible and how long the results last varies from person to person (see 'How to achieve optimal results').

Gentle treatment

Philips Lumea Plus for men has been developed in close cooperation with leading dermatologists for an effective and gentle treatment.

Cordless operation for maximum freedom and flexibility

Because the appliance runs on rechargeable batteries, it is portable and can be used anywhere.

No replacement parts needed, no hidden costs

Philips Lumea Plus for men is equipped with a high-performance lamp which does not require replacement. This lamp can generate over 250,000 flashes and should enable you to continuously maintain results for more than 5 years* while saving money on expensive replacement lamps.

*Based on the average treatment times for each area and the recommended intensities for one user.

How Philips' Intense Pulsed Light technology works

Hair growth

Hair growth rates differ from person to person, depending on age, metabolism and other factors. However, everyone's hair normally grows in 3 phases.

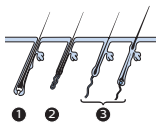

1 Growing phase (anagen phase)

The hair grows actively from the root. In this phase the concentration of melanin is highest. Melanin is responsible for the pigmentation of the hair. Melanin concentration is also the determining factor for the efficacy of this method. Only hairs in the growing phase are susceptible to treatment with light.

2 Degradation phase (catagen phase)

Hair growth stops and the root shrinks before the hair sheds.

3 Resting phase (telogen phase)

The old hair separates from its hair follicle and sheds. The follicle remains at rest until the biological clock tells it to become active again and grow a new hair.

Working principle

The appliance works by heating up the hair and root beneath the skin. The melanin in the hair and hair root absorbs the released light pulses. The darker the colour of the hair, the more light can be absorbed. This process stimulates the hair to go into the resting phase. The hair now sheds naturally and the hair growth is inhibited. Hairs can take one or two weeks to shed. Optimal hair removal cannot be obtained with a single session, since only hairs in the growing phase are susceptible to treatment with light. During a treatment, hairs on the treated area are usually in different stages of the hair growth cycle. To effectively treat all hairs you have to repeat the treatment every two weeks for a few times. An integrated optical filter ensures that no UV light reaches the skin and guarantees that the appliance is safe for the skin.

What effect can you expect after treatment?

- After you have treated the hairs every two weeks two to four times (depending on your skin/hair type and the intensity setting), you notice that hair growth decreases and that the hairs that grow back are softer.
- After you have treated the hairs six to eight times (depending on your skin/hair type and the intensity setting), you notice that most of the hairs do not return.
- After you have treated the hairs eight times, continue to use the Lumea Plus for men to maintain a smooth skin (see 'Maintenance phase').
- If you stop using the Lumea Plus for men, the hairs start to regrow after some time.

General description

- 1 Light exit window with integrated UV filter
- 2 Body attachment
- 3 Metallic frame inside the body attachment
- 4 Safety system (safety ring with contact switches)
- 5 Flash button
- 6 Intensity lights (1-5)
- 7 Intensity increase button
- 8 Intensity decrease button
- 9 Charging light and battery low indication
- 10 On/off button
- 11 Appliance socket
- 12 'Ready to flash' light
- 13 Air vents
- 14 Adapter
- 15 Small plug

Also included: pouch, cleaning cloth and Bodygroom

Important

Read this user manual carefully before you use the appliance and save it for future reference.

Danger

- Water and electricity are a dangerous combination. Do not charge this appliance in wet surroundings (e.g. in the bathroom or near a running shower or a filled swimming pool).
- Keep the adapter dry.



Warning

- If the appliance is broken, do not touch any inner part to avoid electric shock.
- Never insert any objects into the appliance.
- This appliance is not intended for use by persons younger than 15 years and persons with reduced with reduced physical, sensory or mental capabilities, or lack of experience and knowledge, unless they have been given supervision or instruction concerning use of the appliance by a person responsible for their safety.
- Teenagers aged between 15 and 18 years can use the appliance with the consent and/or assistance of their parents or the persons who have parental authority over them. Adults from 19 years and older can use the appliance freely.
- Only charge the appliance with the adapter supplied.
- Do not use the appliance or the adapter if it is damaged.
- Do not use the appliance if the light exit window is broken.
- If the adapter is damaged, always have it replaced with one of the original type in order to avoid a hazard.
- The adapter contains a transformer. Do not cut off the adapter to replace it with another plug, as this causes a hazardous situation.

To prevent damage:

- Only use the accessories supplied. All other accessories are not safe to use.
- Make sure nothing obstructs the air flow through the ventilation slots.
- Never subject the appliance to heavy shocks and do not shake or drop it.

- If you take the appliance from a very cold environment to a very warm environment or vice versa, wait approximately 3 hours before you use it.
- Store the appliance in the pouch so that it does not become dusty.
- Never leave the appliance unattended when it is switched on. Always switch off the appliance after use.
- Do not expose the appliance to direct sunlight or UV light.
- Do not flash against any other surface than the skin. This can cause severe damage to the body attachment and/or the light exit window. Only flash when the appliance is in contact with skin.

Caution



- This appliance is not washable. Never immerse the appliance in water, nor rinse it under the tap.
- This appliance is only intended for removing unwanted body hair from areas below the neck. Do not use it for any other purpose.
- Use the appliance only at settings suitable for your skin type. Use at higher settings than those recommended can increase the risk of skin reactions and side effects.
- Never use the appliance around the eyes and near the eyebrows to avoid the risk of eye damage.

Keep the following things in mind to avoid compromising the lifetime of your Philips Lumea Plus for men:

- Do not expose the appliance to temperatures lower than 15°C or higher than 35°C during use.
- The appliance is equipped with a built-in overheat protection. If the appliance overheats, it does not flash. Do not switch off the appliance, but let it cool down for approx. 15 minutes before you continue with your treatment.
- Always return the appliance to a service centre authorised by Philips for examination or repair. Repair by unqualified people could cause an extremely hazardous situation for the user.
- Never use the appliance in any of the cases mentioned in the section 'Contraindications'.

For whom is Philips Lumea Plus for men not suitable?

- Philips Lumea Plus for men is not designed for everyone. If any of the following is true for you, then this appliance is **not** suitable for you to use!

Contraindications

Never use the appliance if you have an unsuitable skin and/or hair colour, i.e.:

- If your natural hair colour in the treatment areas is light blond, white, grey or red.
- If you are of skin type VI (you rarely or never get sunburnt and you tan very darkly; your skin colour is brownish black or darker). In this case you run a high risk of developing skin reactions, such as strong redness, burns or discolourations (hyperpigmentation or hypopigmentation), when you use Philips Lumea Plus for men.

Never use the appliance if you suffer from any of the diseases listed below, i.e.:

- If you have a skin disease such as active skin cancer, if you have a history of skin cancer or any other localized cancer in the areas to be treated.
- If you have a history of collagen disorder, including a history of keloid scar formation or a history of poor wound healing.
- If you have a history of vascular disorder, such as the presence of varicose veins or vascular ectasia in the areas to be treated.
- If your skin is sensitive to light and easily develops a rash or an allergic reaction.
- If you have infections, eczema, burns, inflammation of hair follicles, open lacerations, abrasions, herpes simplex, wounds or lesions and haematomas in the areas to be treated.
- If you have had surgery in the areas to be treated in the last three weeks.
- If you have epilepsy with flashlight sensitivity.
- If you have diabetes, lupus erythematoses, porphyria or congestive heart disease.
- If you have any bleeding disorder.
- If you have a history of immunosuppressive disease (including HIV infection or AIDS)

Never use the appliance if you take any of the medications listed below, i.e.:

- If your skin is currently being treated with or has recently been treated with Alpha-Hydroxy Acids (AHAs), Beta- Hydroxy Acids (BHAs), topical isotretinoin and azelaic acid.

- If you have taken any form of isotretinoin Accutane® or Roaccutane® in the last six months. This treatment thins the skin and can therefore make it more susceptible to tears, wounds and irritations.
- If you are on painkillers, which reduce the skin's sensitivity to heat.
- If you are taking photosensitising agents or medications, check the package insert of your medicine and never use the appliance if it is stated that it can cause photo-allergic reactions, photo-toxic reactions or if you have to avoid sun when taking this medicine.
- If you take anticoagulation medications, including heavy use of aspirin, in a manner which does not allow for a minimum 1-week washout period prior to each treatment.
- If you take immunosuppressive medications.

Never use the appliance on the following areas:

- On the face.
- On the inside of the nostrils and ears.
- On the nipples, areolas and anus.
- If you are a man: on the scrotum.
- If you are a woman: on the labia minora and vagina. Never use the appliance if you are pregnant or breast feeding.
- Over or near anything artificial like silicone implants, pacemakers, subcutaneous injection ports (insulin dispenser) or piercings.

- On moles, freckles, large veins, darker pigmented areas, scars, skin anomalies without consulting your doctor. This can result in a burn and a change in skin colour, which makes it potentially harder to identify skin-related diseases (e.g. skin cancer).
- On warts, tattoos or permanent make-up. This can result in a burn and a change in skin color.
- On areas, where you use long-lasting deodorants. This can result in skin reactions. (see 'Possible side effects and skin reactions')

Never use the device on sunburned, recently tanned or fake-tanned skin:

- All types of tanning can influence the safety of the treatment. This applies to exposure to natural sunlight as well as artificial tanning methods, such as tanning lotions, tanning appliances etc. If you are tanned or are planning to tan, follow the instructions further in this user manual. (see 'Tanning advice')

Note: The list is not exhaustive. If you are not sure whether you can use the appliance, we advise you to consult a doctor.

Electromagnetic fields (EMF)

This Philips appliance complies with all applicable standards and regulations regarding exposure to electromagnetic fields.

Charging

Fully charge the batteries before you use the appliance for the first time and when the batteries are empty. Fully charging the batteries takes up to 1 hour and 40 minutes.

Charge the appliance when the charging light lights up orange during use to indicate that the battery is low and will run out soon.

Fully charged batteries provide at least 370 flashes at light intensity 5.

Fully charge the appliance every 3 to 4 months, even if you do not use the appliance for a longer time.

Charge the appliance in the following way:

1 Switch off the appliance.

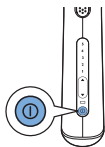

2 Insert the small plug into the appliance and put the adapter in the wall socket.

- The charging light flashes green to indicate that the appliance is charging.
- When the batteries are fully charged, the charging light lights up green continuously.

Notes:

- The adapter feels warm during charging. This is normal.
- You cannot use the appliance during charging.
- This appliance is equipped with battery overheat protection and does not charge if the room temperature exceeds 40°C.

Never cover the appliance and adapter during charging.

3 After charging, remove the adapter from the wall socket and pull the small plug out of the appliance.

Preparing for use

For optimal results and greatest effect, prepare the areas on which you intend to use the appliance in the manner described below.

Preparing treatment areas



- 1 Always shave the areas you intend to treat before you use the Lumea Plus for men. The Lumea Plus for men can only be used on a shaved skin.

Note: Philips recommends that you use the Philips Bodygroom included in the package to pre shave the areas to be treated with the Philips Lumea Plus for men. Use the Philips Bodygroom dry because the Philips Lumea Plus for men can only be used on dry skin.

Note: If your last depilation method involved removing hairs by the root (e.g epilating, waxing etc.), wait until you notice significant hair regrowth before you use Philips Lumea Plus for men.

Note: Do not use depilatory creams instead of shaving.

Setting the light intensity

Philips Lumea Plus for men is an appliance developed for home use and therefore not comparable with professional light-based appliances with respect to pain sensation. Pulses of light delivered by Philips Lumea Plus for men are gentler than those from professional appliances and therefore you can expect a **convenient** and **effective** treatment.

Adjust the light intensity to your skin and body hair colour and to a level you find comfortable.

The table with recommended light intensities below helps you to establish the right light intensity.

- 1 Consult the table below to determine which light intensities are most suitable for your skin and body hair colour and to check if this method is suitable for you (if it is not, this is indicated with x in the table).
- 2 Each body area and possibly even parts of a body area may require a separate appropriate light intensity according to the recommended light intensities table below. The method is more effective at higher intensities, but you should reduce the light intensity if you experience any pain or discomfort.

Persons with darker skin run a higher risk of skin irritation because their skin absorbs more light. Therefore lower intensities are recommended for persons with darker skin.

The light intensity you use can feel warm or hot on the skin, but should never feel uncomfortable. To prevent skin reactions, see chapter 'Using the appliance', section 'Possible side effects and skin reactions'.

Recommended light intensities (1-5)

In the table below, 'x' means that the appliance is not suitable for you.

Skin colour and characteristics	White (always sunburn, no tanning)	(easy sunburn, minimal tanning)	Light brown (sometimes sunburn, good tanning)	Mid brown (rarely sunburn, fast and good tanning)	Dark brown (rarely sunburn, very good tanning)	Black (rarely to never sunburn, very dark tanning)
hair colour: dark blond, light brown, brown, dark brown, black	4/5	4/5	4/5	3/4	1/2/3	X
hair colour: white, grey, red, light blond	X	X	X	X	X	X

Important:

Check whether Philips Lumea Plus for men is suitable for you. (see 'Contraindications')

If your skin has been exposed to natural sunlight or an artificial tanning method, it may be darker than during the previous treatment. Check the table above to determine which settings are suitable for your skin colour.

Tanning advice**Sun exposure before treatment**

- Wait at least 48 hours after sunbathing before you use the appliance. Sunbathing can cause skin to darken (tan) and/or can cause sunburn (reddening of the skin).
- After these 48 hours, check the skin for any remaining sunburn. Do not use Philips Lumea Plus for men as long as sunburn persists.
- When the sunburn has disappeared, perform a skin test on the area to be treated to determine the appropriate light intensity (see 'First use and skin test').
- If your skin is tanned, perform a skin test (see 'First use and skin test') on the area to be treated and select the appropriate light intensity. A failure to do so causes a risk of developing skin reactions after treatment with Philips Lumea Plus for men.

Sun exposure after treatment

- Wait at least 24 hours after treatment before you expose treated areas to the sun. Even after 24 hours, make sure that the treated skin does not show any redness from the treatment anymore before you expose it to the sun.

- Cover treated areas when you go out in the sun or use a sun block (SPF 30+) in the two weeks after the treatment.
- Exposing treated areas to the sun immediately after treatment without protection can increase the risk of adverse side effects and skin reactions (see 'Possible side effects and skin reactions').

Tanning with artificial light

- Follow the instructions in 'Sun exposure before treatment' and 'Sun exposure after treatment' above.

Tanning with creams

- If you have used artificial tanning lotion, wait until the artificial tan has fully disappeared before you use Philips Lumea Plus for men.

Using the appliance

Check the recommended light intensities table (see 'Setting the light intensity') to determine which light intensities are most suitable for your skin and body hair colour. Use the appliance in a **well-lit** room; this reduces the perceived brightness of the flash. Shave the area you intend to treat before you use the appliance (see 'Preparing treatment areas').

If the treatment becomes intolerably painful at any point in time, reduce the light intensity setting until the treatment is comfortable again. If you notice skin reactions stronger than slight redness, stop the treatment immediately and read section 'Possible side effects and skin reactions' in this chapter.

First use and skin test

When you use the appliance for the first time, we advise you to perform a skin test on the area to be treated to check your skin's reaction to the treatment and to get accustomed to light-based treatment.

- 1 Choose an area close to the intended treatment area.
- 2 Press the on/off button to switch on the appliance.

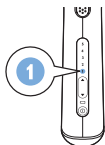
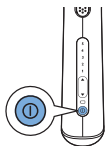

- Intensity light 1 goes on automatically to indicate that the appliance is switched on at default intensity 1.
- 3 Apply one flash at the lowest recommended intensity for your skin type.
 - 4 As long as it feels comfortable (not painful), increase the setting by one level within the recommended range for your skin type and apply one flash for each setting. Do not apply more than one flash on the same spot.
 - 5 After the skin test, wait for 24 hours and check your skin for any reaction. If the skin shows reactions, choose the highest setting that did not result in any skin reaction for subsequent use.

Subsequent use

- 1 Before every treatment, clean the body attachment, light exit window and metallic frame of Philips Lumea Plus for men.

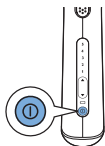

- 2 Press the on/off button to switch on the appliance.

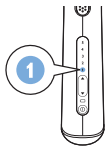

- Intensity light 1 goes on automatically to indicate that the appliance is switched on at default intensity 1.

Note: It is normal that the appliance and the attachment become warm during use.

- 3 Start each treatment by selecting the light intensity very carefully, based on your skin's sensitivity and on how comfortable the treatment feels.

Your skin may react differently on different days/occasions for a number of reasons. See section 'Possible side effects and skin reactions' in this chapter for more information.

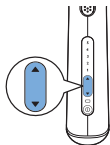

- 4 Press the intensity increase button to increase the intensity. To lower the intensity, press the intensity decrease button.
 - Every time you press the button, the corresponding intensity light starts to flash. This takes a few seconds.



- 5 Place the appliance at a 90° angle on the skin so that the body attachment and the safety ring are in contact with the skin.



Note: It may be difficult to have the safety ring make proper contact with the skin on certain areas. In that case, you could hold the Philips Lumea Plus for men upside down, while you press the flash button with your thumb.

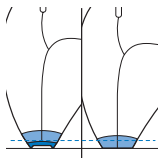

- 6 Press the safety ring fully onto the skin with slight pressure.

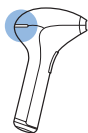

- The 'ready to flash' light on the back of the appliance lights up green when all contact switches of the safety ring are in contact with the skin and the appliance is charged.

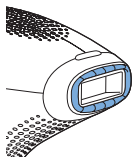

Note: The safety ring has contact switches that together are the safety system of the appliance. This safety ring prevents unintentional flashing without skin contact.

Tip: For easier use, stretch the skin you want to treat. On areas with softer skin, you may need to exert more pressure on the appliance to push in all contact switches.

Note: Bony areas like shinbone, ankles or ribs are more sensitive than other areas of the body. When you press the appliance hard onto these areas, the skin can be more susceptible to skin reactions like irritation and redness. See section 'Possible side effects and skin reactions' in this chapter. Press the appliance onto the skin just hard enough to make the 'ready to flash' light go on, but no harder.



- 7 Press the flash button to release a flash. Now you have 2 options to release the next flash:



- a Keep the flash button pressed. The appliance releases one flash after another as long as the safety ring is in full contact with the skin. Immediately after the appliance has flashed, slide the appliance to the next area. Make sure the safety ring is fully pressed onto the skin.

This 'Slide & Flash mode' is especially convenient for treatment of larger areas like the legs.

- b Let go of the flash button after each flash. For the next flash, place the appliance on the area right next to the previously flashed area. Make sure the safety ring is fully pressed onto the skin.

This 'Step & Flash mode' guarantees a precise treatment of e.g. the knees or ankles.

Note: After a few seconds, the appliance is ready to flash again, so make sure that you move it to the next area immediately after it has flashed.

Do not treat exactly the same area multiple times during one session. This does not improve the effectiveness of the treatment, but increases the risk of skin reaction.

Note: The visible light produced by the appliance is the reflection of the flash in the skin and is harmless to your eyes. It is not necessary to wear goggles during use.

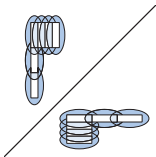

- 8 To avoid untreated areas, always make sure there is some overlap with the previously treated area when you place the appliance on the skin. The effective light only comes out of the light exit window with integrated UV filter. Make sure the flashes are produced close to each other. Ask somebody else to help you with the treatment if you want to treat your back to ensure that the treated areas overlap.
- 9 Switch off the appliance after you have finished the treatment.
- 10 Check the body attachment and light exit window for hairs and dirt and clean the appliance after use. See chapter 'Cleaning and maintenance'.

Guidelines for treatment

Average treatment time

Area	Approx. treatment time
Underarms	2 minutes
Entire pubic area (excluding scrotum)	2-5 minutes
Shoulders	7-12 minutes
Chest	up to 20 minutes, depending on size of hairy area
Back	up to 20 minutes, depending on size of hairy area
One lower leg	7-12 minutes
One full leg	up to 20 minutes

Note: The average treatment times above have been observed during research and tests. Individual treatment times may vary from person to person.

Note: Fully charged batteries offer at least 370 flashes at intensity 5. How long you can use the appliance depends on the size of the area to be treated and the intensity setting used.

Intended treatment areas

The appliance is intended to treat unwanted hairs on the underarms, shoulders, back, chest, arms, pubic area (excluding the scrotum) and legs.

Using the appliance on the shoulders, chest, back and legs

If you use the appliance to treat your shoulders, chest, back and legs you may have to recharge the appliance during the treatment. This is normal. How long you can use the appliance depends on the size of the treatment area and the intensity setting used.

Tip: If you want to treat your back and your shoulders, you require the help of your partner or a friend to guarantee complete coverage and best results.

Tip: The back and chest are often tanned. Take special care to select the appropriate intensity for treating the tanned skin to prevent skin reactions.

How to achieve optimal results

- It is normal that hairs are still visible after the first few treatments (see chapter 'Introduction', section 'Working principle' for more information).
- To remove all hairs successfully and prevent the hair follicle from becoming active again, the treatments have to be repeated once every two weeks for the first two to three months. Your skin should be smooth by then. Please read section 'Maintenance phase' to find out how you can keep these results.

Maintenance phase

- To ensure that your skin stays smooth, we advise you to repeat the treatment every four to six weeks. The time between treatments may vary based on your individual hair regrowth and also across different body areas. If too many hairs grow back between treatments, simply shorten the treatment interval again, but do not treat any area more often than once every two weeks. When you use the appliance more frequently than recommended, you do not increase the effectiveness but you do increase the risk of skin reactions.

Possible side effects and skin reactions

Common skin reactions:

- Your skin may show slight redness and/or may prickles, tingle or feel warm. This reaction is absolutely harmless and disappears quickly.
- A skin reaction similar to sunburn may occur on the treated area for a short while. If this does not disappear within 3 days, we advise you to consult a doctor.
- Dry skin and itching may occur because of the combination of shaving and light treatment. This is harmless and disappears within a few days. You can cool the area with an ice pack or a wet cloth. If dryness persists, you can apply a non-scented moisturiser on the treated area 24 hours after the treatment.

Rare side effects:

- Burns, excessive redness and swelling: these reactions occur very rarely. They are the result of using a light intensity that is too high for your skin colour. If these reactions do not disappear within 3 days, we advise you to consult a doctor. Wait with the next treatment until the skin has healed completely and make sure you use a lower light intensity.
- Skin discolouration: this occurs very rarely. Skin discolouration manifests itself as either a darker patch (hyperpigmentation) or lighter patch (hypopigmentation) than the surrounding area. This is the result of using a light intensity that is too high for your skin colour. If the discolouration does not disappear within 2 weeks, we advise you to consult a doctor. Do not treat discoloured areas until the discolouration has disappeared and your skin has regained its normal skin colour.

- Skin infection and inflammation: This occurs very rarely and may be caused by using the appliance on wounds or cuts that resulted from shaving, on already existing wounds or on ingrown hairs.
- Excessive pain: this can occur during or after treatment if you have used the appliance on unshaved skin, if you use the appliance at a light intensity that is too high for your skin colour, if you flash the same area more than once and if you use the appliance on open wounds, inflammations, infections, tattoos, burns, etc. See chapter 'Important', section 'Contraindications' for more information.

After use

- Do not apply any perfumed cosmetics to the areas treated immediately after treatment.
- Do not use deodorant immediately after treating the underarms. Wait until any skin redness has disappeared completely.
- See chapter 'Preparing for use', section 'Tanning advice' for information about sun exposure and artificial tanning.

Cleaning and maintenance

To ensure optimal results and a long life for the appliance, clean the appliance before and after each use and, if necessary, also during the treatment. The appliance loses its effectiveness if you do not clean it properly.



Never clean the appliance or any of its parts under the tap or in the dishwasher.

Never use scouring pads, abrasive cleaning agents or aggressive liquids such as petrol or acetone to clean the appliance.

Never scratch the light exit window or the metallic surface inside the body attachment.

Note: Make sure that the contact switches of the safety ring do not get congested with dirt.

Note: Stop using the appliance when it is no longer possible to clean the light exit window or the body attachment.

- 1 Switch off the appliance, unplug it and let it cool down.

Note: The light exit window becomes hot during use. Make sure it has cooled down before you clean it.

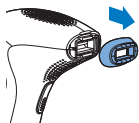

- 2 To remove the body attachment, put your fingers in the recesses at the top and bottom and pull gently. The attachment should come off easily.
- 3 Moisten the soft cloth supplied with the appliance with a few drops of water and use it to clean the following parts:
 - the light exit window
 - the outside surface of the body attachment
 - the metallic frame inside the body attachment

Note: If water does not clean effectively, use a few drops of highpercentage alcohol to clean the parts mentioned above.

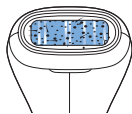

Note: A contaminated light exit window can look like this picture. Make sure you clean the appliance before and after each use and, if necessary, also during the treatment according to the instructions in this section.

- 4 If necessary, clean the outside of the appliance with the dry soft cloth supplied with the appliance.

Tip: If it is no longer possible to clean the edges of the attachment with the cleaning cloth supplied, use a cotton bud instead. Make sure that no fluff of fibres stay behind on the attachment or on the light exit window.

Storage

- 1 Switch off the appliance, unplug it and let it cool down.
- 2 Clean the appliance before you store it.
- 3 Put the appliance in the pouch supplied.
- 4 Store the appliance in a dry place at a temperature between 0°C and 60°C

Ordering accessories

To buy accessories or spare parts, visit **www.shop.philips.com/service** or go to your Philips dealer. You can also contact the Philips Consumer Care Center in your country (see the international warranty leaflet for contact details).

Recycling



- This symbol means that this product shall not be disposed of with normal household waste (2012/19/EU).



- This symbol means that this product contains a built-in rechargeable battery which shall not be disposed of with normal household waste (2006/66/EC). We strongly advise you to take your product to an official collection point or a Philips service centre to have a professional remove the rechargeable battery.
- Follow your country's rules for the separate collection of electrical and electronic products and rechargeable batteries. Correct disposal helps prevent negative consequences for the environment and human health.

Removing the rechargeable batteries

Only remove the rechargeable batteries if they are completely empty.

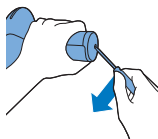

- 1 Insert an awl or another pointed tool into the bottom cap of the appliance and pry off the bottom cap.

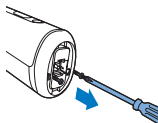

- 2 Undo the two screws in the bottom of the handle with a screwdriver.

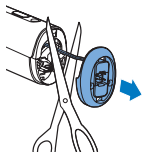

- 3 Remove the bottom part of the handle and cut the two wires that connect the bottom part to the appliance.

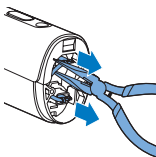

- 4 Pull the battery connectors off the battery terminals with long nose pliers.

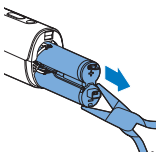

- 5 Pull the rechargeable batteries out of the appliance with long nose pliers.

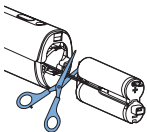

- 6 Cut the two wires one at a time to ensure that no mishaps due to possible residual charge occur

Warranty and support

If you need information or support, please visit www.philips.com/support or read the international warranty leaflet.

Technical specifications

Model TT3003

Rated voltage	100V-240V
Rated frequency	50Hz-60Hz
Rated input	7.5W
Protection against electric shock	Class II <tekening>
Protections rating	IP 30 (EN 60529)

Model TT3003

Operating conditions	Temperature: +15°C to +35 °C
	Relative humidity: 25% to 75%
Storage conditions	Temperature: 0°C to +60°C
	Relative humidity: 5% to 95%
Intense pulsed light lamp	Spectrum: >570nm
Lithium-ion battery	2 x 3.7 Volt
	1500 mAh

Troubleshooting

This chapter summarizes the most common problems you could encounter with the appliance. If you are unable to solve the problem with the information below, visit www.philips.com/support for a list of frequently asked questions or contact the Consumer Care Center in your country.

Problem	Cause	Solution
The appliance does not work.	The rechargeable batteries are empty.	Charge the appliance (see 'Charging').
	The appliance is broken.	Contact the Consumer Care Centre in your country, your Philips dealer or a Philips service centre.
The appliance suddenly switches off.	The rechargeable batteries are empty.	Charge the appliance (see 'Charging').

Problem	Cause	Solution
The adapter becomes warm during charging.	This is normal.	No action required.
The charging light does not go on when I put the small plug in the appliance socket.	You have not put the adapter in the wall socket.	Insert the small plug into the appliance socket and put the adapter in the wall socket.
	The wall socket is not live.	Connect another appliance to the wall socket to check if the wall socket is live. If the socket is live but the appliance still does not charge, contact the Consumer Care Centre in your country, your Philips dealer or a Philips service centre.
	The adapter is not inserted properly into the wall socket and/or the small plug is not inserted properly into the appliance socket.	Make sure the adapter is inserted properly into the wall socket and/or the small plug is inserted properly into the appliance socket.
	The appliance is broken.	Contact the Consumer Care Centre in your country, your Philips dealer or a Philips service centre.

Problem	Cause	Solution
I have switched on the appliance but I cannot increase or decrease the light intensity.	The appliance has to be reset.	To reset the appliance, switch off the appliance and then switch it on again. If you still cannot adjust the light intensity, contact the Consumer Care Centre in your country, your Philips dealer or a Philips service centre.
The 'ready to flash' light does not go on when I place the appliance on the skin.	You have not put the body attachment with safety ring properly on the skin.	Place the appliance at a 90° angle onto the skin in such a way that all contact switches touch the skin. Then check if the 'ready to flash' light is on and press the flash button.
		If this does not work, place the appliance on a part of your body where it is easy to establish full skin contact, for example on your lower arm. Then check if the 'ready to flash' light works. If the 'ready to flash' light still does not go on when you place the appliance on the skin, contact the Consumer Care Centre in your country, your Philips dealer or a Philips service centre.
	The safety ring is dirty.	Clean the safety ring carefully. If you are unable to clean the safety ring properly, contact the Consumer Care Centre in your country, your Philips dealer or a Philips service centre to replace the flash screen.

Problem	Cause	Solution
The 'ready to flash' light does not go on when I place the body attachment on my skin, but the cooling fan works.	The overheat protection has been activated.	When the overheat protection has been activated, the fan still works. Do not switch off the appliance and let it cool down for approx. 15 minutes before you continue to use it. If the 'ready to flash' light still does not go on when you place the appliance on the skin, contact the Consumer Care Centre in your country, your Philips dealer or a Philips service centre.
The 'ready to flash' light is green but the appliance does not produce a flash when I press the flash button.	The appliance needs to be reset.	To reset the appliance, switch off the appliance and switch it on again. If the 'ready to flash' light is green but the appliance still does not produce a flash when you press the flash button, contact the Consumer Care Centre in your country, your Philips dealer or a Philips service centre.
The appliance becomes warm during use.	This is normal.	No action required.
The appliance does not show light intensity 1 when I switch it on.	The appliance needs to be reset.	To reset the appliance, switch it off and on again. If the appliance still does not show light intensity 1, contact your Customer Care Centre, your Philips dealer or a Philips Service Centre.

Problem	Cause	Solution
The appliance produces a strange smell.	The body attachment is dirty.	Clean the body attachment carefully. If you are unable to clean the body attachment properly, contact the Consumer Care Centre in your country, your Philips dealer or a Philips service centre to replace the body attachment.
The appliance produces a strange smell.	You have not shaved the area to be treated properly.	If there are hairs on the area to be treated, these hairs may get burnt when you use the appliance. As a result, you notice a strange smell. Shave the area to be treated properly before you use the appliance. If shaving causes skin irritation, trim hairs as short as possible and use a comfortable setting.
You have not shaved the area to be treated properly.	You stored the appliance in a dusty environment.	The strange smell disappears after a few flashes.
The skin feels more sensitive than normal during treatment.	The light intensity you use is too high.	Check if you have selected the right light intensity. If necessary, select a lower light intensity.
Check if you have selected the right light intensity. If necessary, select a lower light intensity.	You did not shave the areas to be treated.	Shave the areas to be treated before you use the appliance. If shaving causes skin irritation, trim hairs as short as possible and use a comfortable setting.

Problem	Cause	Solution
	The filter glass in the light exit window is broken.	If the filter glass in the light exit window is broken, do not use the appliance anymore. Contact the Consumer Care Centre in your country, your Philips dealer or a Philips service centre.
The filter glass in the light exit window is broken.	The appliance is defective.	Contact the Consumer Care Centre in your country, your Philips dealer or a Philips service centre.
I experience an unacceptable pain sensation when I use the appliance.	You did not shave the areas to be treated.	Shave the areas to be treated before you use the appliance. If shaving causes skin irritation, trim hairs as short as possible and use a comfortable setting.
Shave the areas to be treated before you use the appliance. If shaving causes skin irritation, trim hairs as short as possible and use a comfortable setting.	You treated an area for which the appliance is not intended.	Only use the appliance on the underarms, pubic area (excluding the scrotum), shoulders, chest, back and legs.
	You have used a light intensity which is too high for you.	Reduce the light intensity to a level that is comfortable for you. See chapter 'Preparing for use', section 'Setting the light intensity'.
	The UV filter of the light exit window is broken.	If the UV filter of the light exit window is broken, do not use the appliance any more. Contact the Consumer Care Centre in your country, your Philips dealer or a Philips service centre.

Problem	Cause	Solution
	The appliance is not suitable for your skin colour.	Do not use the appliance if you have a very dark skin. Do not use it either if your body hair is light blond, red, grey or white.
The treated areas become red after the treatment.	Slight redness is harmless and normal and disappears quickly.	No action required.
The skin reaction after the treatment lasts longer than usual.	You have used a light intensity which is too high for you.	Select a lower light intensity the next time. See chapter 'Preparing for use', section 'Setting the light intensity'. If the skin reaction lasts longer than 3 days, contact your doctor.
The hair reduction results are not satisfactory.	You have used a light intensity which is too low for you.	Select a higher light intensity the next time.
	You did not make enough overlaps when you used the appliance.	For proper hair-removal results, you have to make overlaps when you use the appliance. See chapter 'Using the appliance', step 7.

Problem	Cause	Solution
	You do not use the appliance as often as recommended.	To remove all hairs successfully and prevent the hair follicle from becoming active again, the treatments have to be repeated once every two weeks for the first two to three months. Your skin should be smooth by then. To ensure that your skin stays smooth, we advise you to repeat the treatment every four to six weeks. The time between treatments may vary based on your individual hair regrowth and also across different body areas. If too many hairs grow back between treatments, simply shorten the treatment interval again, but do not treat any area more often than once every two weeks. When you use the appliance more frequently than recommended, you do not increase the effectiveness but you do increase the risk of skin reactions.
	The appliance is not suitable for your hair or skin colour.	Do not use the appliance if your body hair is light blond, red, grey or white. Do not use the appliance either if you have very dark skin.

Problem	Cause	Solution
Hair starts to grow again on some spots of the treated areas.	You did not make enough overlaps when you used the appliance.	For proper hair-removal results, you have to make overlaps when you use the appliance. See chapter 'Using the appliance', step 7.
For proper hair-removal results, you have to make overlaps when you use the appliance. See chapter 'Using the appliance', step 7.	Hair starts to grow again as part of the natural cycle of hair growth.	This is normal. It is part of the natural cycle of hair growth that hair starts growing again. The hairs that come back, however, tend to be softer and thinner.

Inhalt

Einführung	46
Die Ergebnisse	48
Funktionsweise der Intense Pulsed Light-Technologie von Philips_	49
Allgemeine Beschreibung	51
Wichtig	52
Gefahr	52
Warnhinweis	52
Achtung	54
Gegenanzeigen	55
Elektromagnetische Felder	59
Laden	59
Für den Gebrauch vorbereiten	60
Behandlungsvorbereitung der gewünschten Körperpartien	61
Die Lichtintensität einstellen	61
Das Gerät benutzen	65
Erster Gebrauch und Hauttest	66
Weitere Verwendung	67
Hinweise zur Behandlung	71
Reinigung und Wartung	76
Lagerräume	78
Bestellen von Zubehör	79
Recycling	79
Den Akku entfernen	80
Garantie und Support	81
Technische Daten	81
Fehlerbehebung	82

Einführung

Herzlichen Glückwunsch zu Ihrem Kauf und willkommen bei Philips! Um die Unterstützung von Philips optimal nutzen zu können, sollten Sie Ihr

Produkt unter www.philips.com/welcome registrieren.

Lichtbasierte Haarentfernung ist eine der effektivsten Methoden, um unerwünschtes Körperhaar langanhaltend zu entfernen. Sie unterscheidet sich von aktuellen Methoden der Haarentfernung zu Hause, da sie das Haarwachstum deutlich reduziert. Dieses Verfahren ist das Ergebnis von mehr als zehnjähriger gemeinsamer Forschungs- und Entwicklungsarbeit von Philips und führenden Dermatologen. Jetzt können Sie diese innovative Technologie jederzeit und ungestört zu Hause nutzen.

Dieses Gerät wurde für die Körperenthaarung bei Männern entwickelt. Es ist speziell für folgende Körperpartien geeignet:

- Arme
- Achselhöhlen
- Schambereich (mit Ausnahme des Hodensacks)
- Schultern
- Brust
- Rücken
- Beine

Verwenden Sie das Philips Lumea IPL Haarentfernungssystem für Männer nicht oberhalb des Halsansatzes, also nicht für Gesicht oder Hals. Wenden Sie das Philips Lumea IPL Haarentfernungssystem für Männer nicht am Hodensack an. Wenn Sie Haare am Hodensack entfernen möchten, benutzen Sie dafür den im Lieferumfang enthaltenen Bodygroom. Beachten Sie, dass der Philips Lumea Plus für Männer nur von einer Person verwendet werden sollte. Dieses Gerät wurde speziell für Männer entwickelt, es kann jedoch ebenso von Frauen verwendet werden.

Weitere Informationen zum Philips Lumea Plus für Männer erhalten Sie unter **www.philips.com/welcome**. Auf unserer Website finden Sie regelmäßig aktuelle Informationen.

Die Ergebnisse

Dieses Gerät bietet die folgenden Vorteile:

Intense Pulsed Light (IPL)-Technologie für den Gebrauch zu Hause

Philips Lumea Plus für Männer arbeitet mit einer lichtbasierten Technologie namens "Intense Pulsed Light" (IPL). IPL wird bereits seit 15 Jahren in der Kosmetikbranche zur Haarentfernung eingesetzt. Dank Philips Lumea Plus für Männer können Sie diese innovative Technologie nun auch zu Hause nutzen.

Das Nachwachsen von Haaren wird wirksam verhindert

Diese Methode sorgt langfristig dafür, dass weniger Haare nachwachsen und Ihre Haut seidig glatt bleibt. Unsere Studien zeigen eine deutliche Haarabnahme bereits nach zwei Behandlungen. Optimale Ergebnisse wurden im Allgemeinen nach vier bis fünf Behandlungen erzielt. Von Behandlung zu Behandlung ist eine Verringerung der Haardichte erkennbar. Wie schnell eine Wirkung sichtbar wird und wie lange die Ergebnisse anhalten, ist jedoch bei jeder Person (siehe 'Erzielen optimaler Ergebnisse') unterschiedlich.

Sanfte Behandlung

Philips Lumea Plus für Männer wurde in enger Zusammenarbeit mit führenden Dermatologen entwickelt. Das Resultat ist eine wirksame und sanfte Behandlung.

Akkubetrieb für maximale Bewegungsfreiheit und Flexibilität

Da das Gerät mit Akkus betrieben wird, ist es tragbar und kann überall eingesetzt werden.

Keine Ersatzteile erforderlich, keine versteckten Kosten

Philips Lumea Plus für Männer ist mit einer Hochleistungslampe ausgestattet, die nicht ersetzt werden muss. Diese Lampe kann über 250.000 Lichtimpulse erzeugen. Damit sollten Sie mehr als 5 Jahre* lang gute Ergebnisse erzielen und gleichzeitig Geld für teure Ersatzlampen sparen.

*Auf Basis der durchschnittlichen Behandlungsdauer pro Partie und der empfohlenen Intensitätsstufe für den Anwender.

Funktionsweise der Intense Pulsed Light-Technologie von Philips

Haarwuchs

Die Wuchsgeschwindigkeit von Haaren ist von Person zu Person unterschiedlich und von Alter, Stoffwechsel und anderen Faktoren abhängig. Im Allgemeinen erfolgt der Haarwuchs allerdings in 3 Phasen.

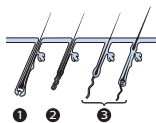

1 Wachstumsphase (Anagen-Phase)

Dies ist die aktive Wachstumsphase, in der das Haar über die Wurzel genährt wird. In dieser Phase enthält es die höchste Konzentration an Melanin – ein Pigment, das für die Färbung von Haaren verantwortlich ist. Die Melaninkonzentration ist darüber hinaus der entscheidende Faktor für die Wirksamkeit dieser Methode. Nur die Haare in der Wachstumsphase können durch Lichtbehandlung entfernt werden.

2 Abbauphase (Catagen-Phase)

Das Haar wächst nicht mehr, und die Wurzel schrumpft, bevor das Haar ausfällt.

3 Ruhephase (Telogen-Phase)

Das alte Haar löst sich vom Haarfollikel und fällt aus. Der Follikel ruht, bis ihm die biologische Uhr mitteilt, dass er wieder aktiv werden und ein neues Haar wachsen lassen soll.

Funktionsprinzip

Zum Entfernen von Haaren erhitzt das Gerät das Haar und die Wurzel unter der Haut. Das Melanin im Haar und in der Haarwurzel absorbiert die vom Gerät produzierten Lichtimpulse. Je dunkler das Haar, desto mehr Licht kann aufgenommen werden. Dieser Vorgang regt das Haar an, in die Ruhephase überzugehen. Das Haar fällt nun auf natürliche Weise aus, und der Haarwuchs wird unterdrückt. Es kann bis zu zwei Wochen dauern, bis die Haare ausfallen. Eine optimale Haarentfernung kann nicht durch eine einzige Behandlung erzielt werden, da nur Haare in der Wachstumsphase auf die Lichtbehandlung reagieren. Die Haare im behandelten Körperbereich befinden sich normalerweise in verschiedenen Wachstumsphasen. Zur effektiven Behandlung aller Haare sollten Sie die Behandlung mehrmals hintereinander in einem Rhythmus von zwei Wochen wiederholen. Ein integrierter optischer Filter sorgt dafür, dass keine UV-Strahlen auf die Haut gelangen und das Gerät somit keine Hautschäden verursacht.

Welche Ergebnisse können Sie nach der Behandlung erwarten?

- Nachdem Sie die Haare zwei- bis viermal in einem Rhythmus von zwei Wochen behandelt haben (je nach Haut-/Haartyp und Intensitätsstufe), werden Sie bemerken, dass das Haarwachstum abnimmt und die nachwachsenden Haare weicher sind.
- Nachdem Sie die Haare sechs- bis achtmal behandelt haben (je nach Haut-/Haartyp und Intensitätsstufe), werden Sie bemerken, dass die meisten Haare nicht mehr nachwachsen.
- Nachdem Sie die Haare achtmal behandelt haben, können Sie durch die weitere Verwendung von Lumea Plus für Männer dafür sorgen, dass Ihre Haut (siehe 'Behandlungsrhythmus') weiterhin glatt bleibt.
- Wenn Sie Lumea Plus für Männer nicht mehr verwenden, wachsen die Haare nach einiger Zeit wieder nach.

Allgemeine Beschreibung

- 1 Lichtaustrittsfenster mit integriertem UV-Filter
- 2 Körper-Aufsatz
- 3 Metallrahmen im Körper-Aufsatz
- 4 Sicherheitssystem (Sicherheitsring mit Kontaktschaltern)
- 5 Blitztaste
- 6 Lichtstärkeanzeigen (1 bis 5)
- 7 Taste zur Erhöhung der Lichtstärke
- 8 Taste zur Senkung der Lichtstärke
- 9 Ladeanzeige und Akkustandsanzeige
- 10 Ein-/Ausschalter
- 11 Buchse für Gerätestecker
- 12 Bereitschaftsanzeige
- 13 Belüftungsschlitze
- 14 Ladegerät
- 15 Gerätestecker

Ebenfalls im Lieferumfang enthalten: Tasche, Reinigungstuch und Bodygroom

Wichtig

Lesen Sie diese Bedienungsanleitung vor dem Gebrauch des Geräts aufmerksam durch, und bewahren Sie sie für eine spätere Verwendung auf.

Gefahr

- Wasser und Elektrizität sind eine gefährliche Kombination! Laden Sie dieses Gerät nicht in nasser Umgebung (z. B. im Badezimmer oder in der Nähe einer laufenden Dusche oder eines gefüllten Swimmingpools).
- Halten Sie das Ladegerät trocken.



Warnhinweis

- Berühren Sie keine inneren Komponenten, wenn das Gerät beschädigt ist, um einen Stromschlag zu vermeiden.
- Führen Sie keine Objekte in das Gerät ein.
- Dieses Gerät ist für Personen unter 15 Jahren oder mit eingeschränkten physischen, sensorischen oder psychischen Fähigkeiten bzw. ohne jegliche Erfahrung oder Vorwissen nur dann geeignet, wenn eine angemessene Aufsicht oder ausführliche Anleitung zur Benutzung des Geräts durch eine verantwortliche Person sichergestellt ist.

- Teenager zwischen 15 und 18 Jahren sollten das Gerät nur unter Aufsicht bzw. Anleitung ihrer Eltern oder Erziehungsberechtigten nutzen. Erwachsene ab 19 Jahren können das Gerät ohne Einschränkung nutzen.
- Laden Sie das Gerät nur mit dem mitgelieferten Adapter auf.
- Verwenden Sie das Gerät oder den Adapter nicht, wenn Beschädigungen daran erkennbar sind.
- Verwenden Sie das Gerät nicht, wenn das Lichtaustrittsfenster beschädigt ist.
- Wenn der Adapter defekt oder beschädigt ist, darf er nur durch ein Original-Ersatzteil ausgetauscht werden, um Gefährdungen zu vermeiden.
- Der Adapter enthält einen Transformator. Ersetzen Sie den Adapter keinesfalls durch einen anderen Stecker, da dies den Benutzer gefährden kann.

So vermeiden Sie Beschädigungen:

- Verwenden Sie ausschließlich das mitgelieferte Zubehör. Verwenden Sie nur die mitgelieferten Zubehörteile.
- Achten Sie darauf, dass ein ungehinderter Luftstrom durch die Lüftungsschlitze gewährleistet ist.
- Setzen Sie das Gerät keinen schweren Stößen aus, schütteln Sie es nicht, und lassen Sie es nicht fallen.
- Wenn das Gerät extremen Temperaturunterschieden ausgesetzt war, warten Sie etwa 3 Stunden, bevor Sie es benutzen.
- Bewahren Sie das Gerät im Beutel auf, um es vor Staub zu schützen.
- Lassen Sie das Gerät niemals unbeaufsichtigt, solange es eingeschaltet ist. Schalten Sie das Gerät nach Gebrauch immer aus.

- Setzen Sie das Gerät nicht direktem Sonnen- oder UV-Licht aus.
- Richten Sie den Lichtimpuls nicht auf eine andere Oberfläche als die Haut. Der Körper-Aufsatz und das Lichtaustrittsfenster können dabei schweren Schaden nehmen. Lösen Sie den Lichtimpuls nur aus, wenn das Gerät in Kontakt mit der Haut ist.

Achtung



- Dieses Gerät ist nicht waschbar. Tauchen Sie das Gerät niemals in Wasser; spülen Sie es auch nicht unter fließendem Wasser ab.
- Das Gerät ist ausschließlich zum Entfernen von unerwünschtem Körperhaar unterhalb des Halses vorgesehen. Benutzen Sie es nicht für andere Zwecke.
- Verwenden Sie das Gerät nur mit Einstellungen, die für Ihren Hauttyp geeignet sind. Eine höhere Einstellung kann zu Hautirritationen und Nebenwirkungen führen.
- Verwenden Sie das Gerät nicht im Bereich der Augen und Augenbrauen, um das Risiko von Augenverletzungen zu vermeiden.

Beachten Sie folgende Punkte, um die Lebensdauer von Philips Lumea Plus für Männer nicht zu beeinträchtigen:

- Setzen Sie das Gerät während des Gebrauchs keinen Temperaturen unter 15 °C oder über 35 °C aus.
- Das Gerät ist mit einem integrierten Überhitzungsschutz ausgestattet. Im Fall einer Überhitzung wird kein Lichtimpuls erzeugt. Schalten Sie das Gerät nicht ab, lassen Sie es aber ungefähr 15 Minuten abkühlen, bevor Sie die Behandlung fortsetzen.

- Geben Sie das Gerät zur Überprüfung bzw. Reparatur stets an ein Philips Service-Center. Unsachgemäß ausgeführte Reparaturen können den Benutzer extrem gefährden.
- Verwenden Sie das Gerät auf keinen Fall in den unter "Gegenanzeigen" aufgeführten Situationen.

Wer sollte Philips Lumea Plus für Männer nicht verwenden?

- Philips Lumea Plus für Männer ist nicht für jeden geeignet. Wenn eine der folgenden Aussagen auf Sie zutrifft, ist dieses Gerät für Sie nicht geeignet!

Gegenanzeigen

Verwenden Sie das Gerät nicht, wenn Ihre Haut- bzw. Haarfarbe für eine Behandlung ungeeignet ist, d. h.:

- Wenn Ihre natürliche Haarfarbe in den Behandlungsbereichen hellblond, weiß, grau oder rot ist.
- Wenn Sie den Hauttyp VI haben (d. h. wenn Sie selten oder niemals Sonnenbrand bekommen, sehr braun werden und Ihre Hautfarbe schwarzbraun oder dunkler ist).

In diesem Fall besteht bei der Verwendung von Philips Lumea Plus für Männer das Risiko von Hautirritationen wie starke Rötungen, Verbrennungen oder Farbveränderungen (Hypo- oder Hyperpigmentierung).

Verwenden Sie das Gerät nicht, wenn Sie an einer der unten aufgeführten Krankheiten leiden, d. h.:

- Wenn Sie unter einer Hautkrankheit leiden (z. B. aktivem Hautkrebs) bzw. bereits einmal Hautkrebs oder eine andere lokale Krebserkrankung an den zu behandelnden Hautpartien hatten.
- Sie unter Kollagenstörungen leiden, einschließlich der Bildung von Wulstnarben oder schlechter Wundheilung.
- Wenn Sie unter einer Gefäßkrankheit leiden und die zu behandelnden Körperpartien zum Beispiel Krampfadern oder Gefäßerweiterungen aufweisen.
- Wenn Ihre Haut lichtempfindlich ist und auf Licht mit Ausschlag reagiert oder eine allergische Reaktion zeigt.
- Wenn Sie an den zu behandelnden Hautpartien Infektionen, Ekzeme, Verbrennungen, entzündete Follikel, offene Wunden, Abschürfungen, Herpes, Wunden oder Läsionen und Blutergüsse haben.
- Wenn Sie an den betroffenen Körperzonen in den letzten drei Wochen operiert wurden.
- Wenn Sie Epileptiker/in mit Blitzlichtempfindlichkeit sind.
- Wenn Sie unter Diabetes, Lupus Erythematodes, Porphyrie oder kongestiver Herzerkrankung leiden.
- Wenn Sie Bluter/in sind.
- Wenn Sie unter einem Immundefekt leiden (einschließlich HIV oder AIDS)

Verwenden Sie das Gerät nicht, wenn Sie eines oder mehrere der unten aufgeführten Medikamente einnehmen, d. h.:

- Wenn Ihre Haut derzeit oder kürzlich mit Alpha-Hydroxycarbonsäure (Alpha-Hydroxy Acids, AHAs), Beta-Hydroxycarbonsäure (Beta-Hydroxy Acids, BHAs), lokal angewendetem Isotretinoin und Azelainsäure behandelt wurde.
- Wenn Sie in den letzten sechs Monaten jede Art von Isotretinoin-haltigen Medikamente Accutane® oder Roaccutane® eingenommen haben. Eine Behandlung mit diesen Medikamenten führt zu einer dünneren Haut und kann daher zur Folge haben, dass die Haut leichter aufreißt und eher zu Wunden und Reizungen neigt.
- Wenn Sie Schmerzmittel einnehmen, welche die Haut weniger wärmeempfindlich machen.
- Wenn Sie fotosensibilisierende Medikamente einnehmen, prüfen Sie den Beipackzettel, und verwenden Sie das Gerät auf keinen Fall, wenn als Nebenwirkungen fotoallergische oder fototoxische Reaktionen auftreten können oder Ihre Haut während der Einnahmezeit nicht direktem Sonnenlicht ausgesetzt werden darf.
- Wenn Sie Medikamente zur Blutverdünnung (einschließlich hoher Dosen von Aspirin) einnehmen und die Behandlung ein Absetzen des Medikaments mindestens eine Woche vor jeder Behandlung nicht zulässt.
- Wenn Sie Immunsuppressiva einnehmen.

Verwenden Sie das Gerät nicht an den folgenden Partien:

- Im Gesicht.
- In Nase und Ohren
- An Brustwarzen, Brustwarzenhöfen und Anus
- Wenn Sie ein Mann sind: am Hodensack.
- Wenn Sie eine Frau sind: an inneren Schamlippen und Vagina. Verwenden Sie das Gerät nicht, wenn Sie schwanger sind oder stillen.
- Über oder in der Nähe von künstlichen Materialien wie Silikonimplantaten, Herzschrittmachern, subkutanen Injektionsports (Insulinspendern) oder Piercings.
- An Körperpartien mit Muttermalen, Sommersprossen, großen Venen, dunkler pigmentierten Hautstellen, Narben, Hautanomalien, ohne zuvor einen Arzt konsultiert zu haben. Dies kann zu Verbrennungen und Hautverfärbung führen, wodurch die Diagnose von Hautkrankheiten (z. B. Hautkrebs) erschwert werden kann.
- An Warzen, Tätowierungen oder permanentem Make-Up. Dies kann zu Verbrennungen oder Hautverfärbung führen.
- An Bereichen, wo Sie ein langanhaltendes Deodorant verwenden. Dies kann zu Hautreizungen (siehe 'Mögliche Nebenwirkungen und Hautreaktionen') führen.

Verwenden Sie das Gerät niemals auf sonnenverbrannter, kürzlich gebräunter oder künstlich gebräunter Haut:

- Jede Art der Bräunung kann die Sicherheit der Behandlung beeinträchtigen. Dies gilt für natürliches Sonnenlicht genauso wie für künstliche Bräunungsmethoden, z. B.

Bräunungscremes oder Sonnenbänke. Wenn Sie gebräunt sind oder vorhaben, sich zu bräunen, befolgen Sie die Anwendungen in dieser Bedienungsanleitung (siehe 'Bräunungstipps').

Hinweis: Die Aufzählung erhebt keinen Anspruch auf Vollständigkeit. Wenn Sie nicht sicher sind, ob Sie das Gerät verwenden können, konsultieren Sie bitte einen Arzt/eine Ärztin.

Elektromagnetische Felder

Dieses Philips Gerät erfüllt sämtliche Normen und Regelungen bezüglich der Exposition in elektromagnetischen Feldern.

Laden

Laden Sie die Akkus vor dem ersten Gebrauch des Geräts, oder wenn die Akkus leer sind, vollständig auf. Es dauert ca. 100 Minuten, bis sie voll aufgeladen sind.

Laden Sie das Gerät auf, wenn die Ladeanzeige während des Betriebs orange leuchtet. Damit wird angezeigt, dass der Akku fast leer ist und aufgeladen werden muss.

Vollständig aufgeladene Akkus bieten bei einer Lichtintensität von Stufe 5 mindestens 370 Lichtimpulse.

Laden Sie das Gerät alle 3 bis 4 Monate vollständig auf, auch wenn Sie es längere Zeit nicht verwenden.

Laden Sie das Gerät folgendermaßen auf:

- 1 Schalten Sie das Gerät aus.

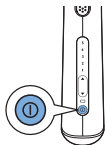



- 2 Führen Sie den Gerätestecker in das Gerät, und stecken Sie den Adapter in eine Steckdose.
 - Die Ladeanzeige blinkt grün und zeigt an, dass das Gerät aufgeladen wird.
 - Wenn die Akkus vollständig geladen sind, leuchtet die Ladeanzeige ununterbrochen grün.Hinweise:
 - Der Adapter wird beim Aufladen warm. Das ist normal.
 - Während des Ladevorgangs können Sie das Gerät nicht verwenden.
 - Der Akku dieses Geräts ist mit einem Überhitzungsschutz ausgestattet: bei einer Raumtemperatur von über 40 °C lädt das Gerät nicht auf.

Decken Sie das Gerät und den Adapter während des Ladevorgangs nicht ab.

- 3 Trennen Sie den Adapter nach dem Ladevorgang von der Steckdose und den kleinen Gerätestecker vom Gerät.

Für den Gebrauch vorbereiten

Um ein perfektes Ergebnis und die höchste Wirksamkeit zu gewährleisten, sollten Sie die Körperpartien, an denen das Gerät eingesetzt werden soll, wie unten beschrieben vorbereiten.

Behandlungsvorbereitung der gewünschten Körperpartien



- 1 Rasieren Sie die zu behandelnde Körperpartie, bevor Sie Lumea Plus für Männer benutzen. Lumea Plus für Männer kann nur auf rasierter Haut verwendet werden.

Hinweis: Philips empfiehlt, mit dem im Lieferumfang enthaltenen Philips Bodygroom die Körperpartien zu rasieren, die Sie mit dem Philips Lumea Plus für Männer behandeln möchten. Verwenden Sie den Philips Bodygroom trocken, da Philips Lumea Plus für Männer nur auf trockener Haut angewendet werden darf.

Hinweis: Wenn Sie bei Ihrer letzten Enthaarung die Haare an der Wurzel entfernt haben (z. B. durch Epilieren, mit Wachs usw.), warten Sie vor dem Einsatz von Philips Lumea Plus für Männer, bis die nachgewachsenen Haare wieder deutlich zu sehen sind.

Hinweis: Verwenden Sie keine Enthaarungscremes anstatt des Rasierers.

Die Lichtintensität einstellen

Philips Lumea Plus für Männer wurde für die Verwendung im privaten Bereich entwickelt und ist deshalb hinsichtlich des Schmerzempfindens nicht vergleichbar mit professionellen lichtbasierten Enthaarungsgeräten. Die Lichtimpulse von Philips Lumea Plus für Männer sind sanfter als die der professionellen Geräte, was Ihnen eine **angenehme** und **effektive** Behandlung ermöglicht. Passen Sie die Lichtintensität entsprechend ihrer Haut- und Haarfarbe an, und stellen Sie sie so ein, dass sie Ihnen angenehm ist.

Anhand der nachstehenden Tabelle mit Empfehlungen für die Lichtintensität können Sie die richtige Einstellung finden.

- 1 Konsultieren Sie die Tabelle, um herauszufinden, welche Lichtintensität für Ihre Haut und Haarfarbe am besten geeignet ist, und um zu prüfen, ob dies die richtige Enthaarungsmethode für Sie ist (ist dies nicht der Fall, enthält die Tabelle an der entsprechenden Stelle ein x).
- 2 Jede Körperpartie und möglicherweise auch einzelne Bereiche einer Körperpartie benötigen eventuell eine unterschiedliche Lichtintensität gemäß den empfohlenen Einstellungen in der Tabelle unten. Die Methode ist bei höheren Einstellungen effektiver, dennoch sollten Sie die Lichtintensität verringern, wenn Sie Schmerzen oder Unbehagen verspüren.

Personen mit dunklerer Haut müssen eher mit Hautreizungen rechnen, da ihre Haut mehr Licht absorbiert. Daher wird für sie eine niedrigere Lichtintensität empfohlen.

Die verwendete Lichtintensität kann sich auf der Haut warm oder heiß anfühlen, sollte aber nie unangenehm sein. Um Hautreizungen zu vermeiden, lesen Sie im Kapitel "Das Gerät benutzen" den Abschnitt "Mögliche Nebenwirkungen und Hautreaktionen".

Empfohlene Lichtstärken (1 bis 5)

In der folgenden Tabelle bedeutet das "x", dass das Gerät nicht für Sie geeignet ist.

Hautfarbe und -eigenschaften	Weiß (immer Sonnenbrand, keine Bräunung)	(leichter Sonnenbrand, minimale Bräunung)	Hellbraun (manchmal Sonnenbrand, gute Bräunung)	Mittelbraun (selten Sonnenbrand, schnelle und gute Bräunung)	Dunkelbraun (selten Sonnenbrand, sehr gute Bräunung)	Schwarz (selten bis nie Sonnenbrand, sehr dunkle Bräunung)
Haarfarbe: dunkelblond, hellbraun, braun, dunkelbraun, schwarz	4/5	4/5	4/5	3/4	1/2/3	X
Haarfarbe: weiß, grau, rot, hellblond	X	X	X	X	X	X

Wichtig:

Überprüfen Sie, ob Philips Lumea Plus für Männer für Sie (siehe 'Gegenanzeigen') geeignet ist.

Wenn Ihre Haut natürlichem Sonnenlicht oder einer künstlichen Bräunungsmethode ausgesetzt war, ist sie möglicherweise dunkler als bei der letzten Behandlung. Prüfen Sie in der Tabelle oben, welche Einstellungen für Ihre Hautfarbe geeignet sind.

Bräunungstipps

Sonnenbad vor der Behandlung

- Warten Sie nach einem Sonnenbad mindestens 48 Stunden, bevor Sie das Gerät verwenden. Sonnenbaden kann die Haut dunkler werden lassen (Bräunung) oder Sonnenbrand verursachen (Hautrötung).
- Überprüfen Sie die Haut nach diesen 48 Stunden auf verbleibenden Sonnenbrand. Verwenden Sie Philips Lumea erst, wenn der Sonnenbrand vollständig abgeheilt ist.
- Führen Sie dann an der zu behandelnden Körperpartie einen Hauttest durch (siehe Kapitel "Das Gerät benutzen", Abschnitt "Erster Gebrauch und Hauttest"), um die passende Lichtintensität (siehe 'Erster Gebrauch und Hauttest') zu ermitteln.
- Führen Sie bei gebräunter Haut an der zu behandelnden Körperpartie einen Hauttest (siehe 'Erster Gebrauch und Hauttest') durch, und wählen Sie die geeignete Lichtintensität aus. Beachten Sie dies nicht, besteht das Risiko, dass die Anwendung von Philips Lumea Plus für Männer Hautreaktionen verursacht.

Sonnenbad nach der Behandlung

- Warten Sie mindestens 24 Stunden, bis alle Rötungen abgeklungen sind, bevor Sie die behandelten Körperpartien der Sonne aussetzen. Gehen Sie auch nach 24 Stunden noch sicher, dass die behandelte Haut keine Rötungen mehr von der Behandlung zeigt.
- Decken Sie in den ersten zwei Wochen nach der Behandlung die betroffenen Hautpartien durch Kleidung ab, wenn Sie in die Sonne gehen, oder nutzen Sie einen Sun-Blocker (LSF 30+).

- Wenn Sie die betroffenen Körperpartien direkt nach der Behandlung ungeschützt der Sonne aussetzen, erhöhen Sie das Risiko unerwünschter Nebenwirkungen und Hautirritationen (siehe 'Mögliche Nebenwirkungen und Hautreaktionen').

Bräunen mit künstlichem Licht

- Halten Sie sich an die oben stehenden Anweisungen unter "Sonnenbad vor der Behandlung" und "Sonnenbad nach der Behandlung".

Bräunen mit Cremes

- Wenn Sie künstliche Bräunungsmittel benutzt haben, warten Sie, bis die künstliche Bräune vollständig verschwunden ist, bevor Sie Philips Lumea Plus für Männer verwenden.

Das Gerät benutzen

Prüfen Sie die Tabelle mit den empfohlenen Lichtintensitäten (siehe 'Die Lichtintensität einstellen'), um zu bestimmen, welche Lichtintensitäten für Ihre Haut und Körperhaarfarbe am besten geeignet sind. Verwenden Sie das Gerät in einem **gut beleuchteten** Raum. So werden die Blitze weniger hell wahrgenommen. Rasieren Sie die zu behandelnde Körperpartie, bevor Sie das Gerät (siehe 'Behandlungsvorbereitung der gewünschten Körperpartien') benutzen.

Wenn die Behandlung zu irgendeinem Zeitpunkt zu schmerzhaft wird, verringern

Sie die Lichtintensität, bis das unangenehme Gefühl wieder verschwindet. Wenn Sie Hautreaktionen beobachten, die über eine leichte Rötung hinausgehen, beenden Sie die Behandlung sofort, und lesen Sie den Abschnitt "Mögliche Nebenwirkungen und Hautreaktionen" in diesem Kapitel.

Erster Gebrauch und Hauttest

Wenn Sie das Gerät zum ersten Mal verwenden, sollten Sie einen Hauttest auf jeder zu behandelnden Körperpartie durchführen, um die Reaktion Ihrer Haut auf die Anwendung zu testen und sich an die Lichtbehandlung zu gewöhnen.

- 1 Wählen Sie eine Stelle in der Nähe der zu behandelnden Partie aus.
- 2 Drücken Sie den Ein-/Ausmacher, um das Gerät einzuschalten.

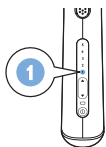
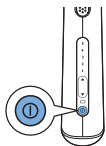

- Die Intensitätsanzeige 1 leuchtet automatisch auf und gibt an, dass das Gerät mit der Standardintensität 1 eingeschaltet wurde.
- 3 Geben Sie einen Lichtimpuls mit der für Ihren Hauttyp geringsten empfohlenen Intensität ab.
 - 4 Solange die Behandlung angenehm (nicht schmerzhaft) ist, erhöhen Sie die Einstellung um eine Stufe innerhalb der empfohlenen Skala für Ihren Hauttyp, und verwenden Sie einen Lichtimpuls für jede Einstellung. Verwenden Sie nicht mehr als einen Lichtimpuls auf der gleichen Stelle.

- 5 Nach dem Hauttest warten Sie 24 Stunden und prüfen, wie Ihre Haut reagiert hat. Falls die Haut Reaktionen zeigt, wählen Sie für die nachfolgende Behandlung die höchste Einstellung, die keine Hautreaktion hervorgerufen hat.

Weitere Verwendung

- 1 Reinigen Sie den Körper-Aufsatz, das Lichtaustrittsfenster und den Metallrahmen des Philips Lumea Plus für Männer vor jeder Behandlung.
- 2 Drücken Sie den Ein-/Ausschalter, um das Gerät einzuschalten.

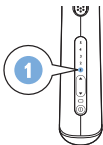
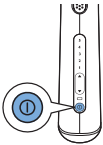

- Die Intensitätsanzeige 1 leuchtet automatisch auf und gibt an, dass das Gerät mit der Standardintensität 1 eingeschaltet wurde.

Hinweis: Es ist normal, dass das Gerät und der Aufsatz während des Gebrauchs warm werden.

- 3 Beginnen Sie jede Behandlung durch sorgfältige Auswahl der Lichtintensität. Achten Sie dabei auf die Empfindlichkeit Ihrer Haut und wie angenehm sich die Anwendung anfühlt. Ihre Haut kann an verschiedenen Tagen oder Gelegenheiten aus einer Reihe von Gründen unterschiedlich reagieren. Weitere Informationen finden Sie im Abschnitt "Mögliche Nebenwirkungen und Hautreaktionen" in diesem Kapitel.

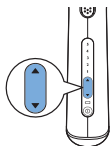

- 4 Wenn Sie die Intensität erhöhen möchten, drücken Sie die Taste zum Erhöhen der Intensität. Bei zu hoher Intensität drücken Sie die Taste zum Verringern der Intensität.
- Bei jedem Drücken der Taste blinkt die entsprechende Intensitätsanzeige auf. Dies dauert einige Sekunden.

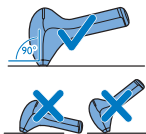

- 5 Setzen Sie das Gerät in einem 90-Grad-Winkel so auf die Haut auf, dass der Körper-Aufsatz und der Sicherheitsring Kontakt zur Haut haben.

Hinweis: Bei bestimmten Körperpartien kann es schwierig sein, den Sicherheitsring vollständig auf die Haut aufzusetzen. In diesem Fall könnten Sie den Philips Lumea Plus für Männer umgedreht halten und die Blitztaste mit dem Daumen betätigen.

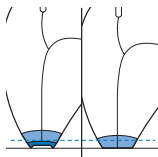

- 6 Drücken Sie den Sicherheitsring unter leichtem Druck ganz gegen die Haut.

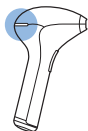

- Sobald alle Kontaktschalter des Sicherheitsrings Kontakt zur Haut haben und das Gerät aufgeladen ist, leuchtet die Bereitschaftsanzeige auf der Geräterückseite grün.

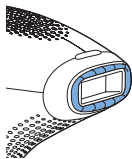

Hinweis: Der Sicherheitsring verfügt über Kontaktschalter, die gemeinsam das Sicherheitssystem des Geräts bilden. Dieser Sicherheitsring verhindert unbeabsichtigte Lichtblitze, wenn kein Hautkontakt besteht.

Tipp: Die Anwendung wird einfacher, wenn Sie die zu behandelnde Hautpartie straffen. An Stellen mit besonders weicher Haut müssen Sie eventuell mehr Druck ausüben, damit alle Kontaktschalter eingedrückt werden.

Hinweis: Knochige Bereiche wie Schienbein, Knöchel oder Rippen sind empfindlicher als andere Körperpartien. Wenn Sie das Gerät stark auf diese Bereiche drücken, können leicht Hautirritationen und Rötungen auftreten. Weitere Informationen finden Sie in diesem Kapitel unter "Mögliche Nebenwirkungen und Hautreaktionen". Drücken Sie das Gerät gerade fest genug auf die Haut, dass die Bereitschaftsanzeige aufleuchtet, jedoch keinesfalls fester.



- 7 Drücken Sie die Blitztaste, um einen Lichtimpuls auszulösen. Zum Auslösen des nächsten Lichtimpulses haben Sie nun 2 Möglichkeiten:
 - a Halten Sie die Blitztaste gedrückt. Das Gerät löst einen Lichtimpuls nach dem anderen aus, solange der Sicherheitsring vollständigen Hautkontakt hat. Schieben Sie das Gerät, sobald ein Lichtimpuls ausgelöst wurde, zur nächsten Zone. Achten Sie darauf, dass Sie den Sicherheitsring ganz gegen die Haut drücken.

Dieser „Schieben-Auslösen-Modus“ eignet sich besonders für die Behandlung von größeren Bereichen, wie z. B. der Beine.



- b Lassen Sie die Blitztaste nach jedem Lichtimpuls los. Setzen Sie das Gerät für den nächsten Lichtimpuls auf den Bereich direkt neben der zuvor behandelten Zone. Achten Sie darauf, dass Sie den Sicherheitsring ganz gegen die Haut drücken.

Dieser "Absetzen-Auslösen-Modus" garantiert die präzise Behandlung von Bereichen wie z. B. den Knien oder den Knöcheln.

Hinweis: Nach wenigen Augenblicken ist das Gerät für den nächsten Lichtimpuls bereit. Achten Sie also darauf, das Gerät sofort nach einem Lichtimpuls auf dem nächsten Bereich zu positionieren.

Vermeiden Sie die mehrfache Behandlung derselben Hautpartie in einer Sitzung. Dies erhöht nicht die Effektivität der Behandlung, jedoch das Risiko von Hautreizungen.

Hinweis: Das von dem Gerät erzeugte sichtbare Licht ist die Reflexion des Blitzlichts auf der Haut und für die Augen harmlos. Das Tragen einer Schutzbrille beim Gebrauch ist nicht notwendig.

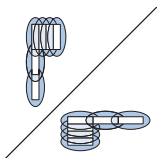

- 8 Um zu verhindern, dass Stellen ausgelassen werden, sollte sich der Behandlungsbereich immer mit einem Teil des zuvor behandelten Bereichs überschneiden. Das effektive Licht tritt nur aus dem Lichtaustrittsfenster mit integriertem UV-Filter aus. Stellen Sie sicher, dass die Lichtimpulse dicht nebeneinander erzeugt werden. Bitten Sie eine andere Person um Hilfe, wenn Sie Ihren Rücken behandeln möchten. So können Sie sicherstellen, dass sich die Behandlungsbereiche teilweise überschneiden.

- 9 Schalten Sie das Gerät nach der Behandlung aus.
- 10 Überprüfen Sie den Körper-Aufsatz und das Lichtaustrittsfenster nach Verwendung auf Haare und Schmutz, und reinigen Sie das Gerät sorgfältig. Weitere Informationen dazu finden Sie im Kapitel "Reinigung und Pflege".

Hinweise zur Behandlung

Durchschnittliche Behandlungszeit

Bereich	Ungefähre Behandlungszeit
Achselhöhlen	2 Minuten
Gesamter Schambereich (mit Ausnahme des Hodensacks)	2 bis 5 Minuten
Schultern	7 bis 12 Minuten
Brust	Bis zu 20 Minuten, je nach Größe des behaarten Bereichs
Rückseite	Bis zu 20 Minuten, je nach Größe des behaarten Bereichs
Ein Unterschenkel	7 bis 12 Minuten
Ein ganzes Bein	Bis zu 20 Minuten

Hinweis: Die oben angegebenen durchschnittlichen Behandlungszeiten wurden während unserer Forschungen und durch Tests ermittelt. Die individuelle Behandlungszeit kann bei jeder Person unterschiedlich sein.

Hinweis: Vollständig aufgeladene Akkus reichen für mindestens 370 Blitze der Intensität 5. Die Betriebsdauer hängt von der Größe der zu behandelnden Körperpartien und der Intensitätseinstellung ab.

Geeignete Behandlungsbereiche

Das Gerät ist zur Behandlung von Haaren in den Achselhöhlen, an Schultern, Rücken, Brust, Armen, Schambereich (mit Ausnahme des Hodensacks) und an den Beinen vorgesehen.

Das Gerät an den Schultern, der Brust, dem Rücken und den Beinen verwenden

Wenn Sie mit diesem Gerät Schultern, Brust, Rücken und Beine behandeln möchten, müssen Sie es während der Anwendung möglicherweise aufladen. Das ist normal. Die Betriebsdauer hängt von der Größe der zu behandelnden Körperpartien und der Intensitätseinstellung ab.

Tipp: Wenn Sie Rücken und Schultern behandeln möchten, benötigen Sie die Hilfe eines Partners/ einer Partnerin oder eines Freundes, um ein optimales Ergebnis zu erzielen.

Tipp: Rücken und Brust sind oft gebräunt. Wählen Sie daher besonders sorgfältig die passende Intensität für die Behandlung aus, um Hautreaktionen zu vermeiden.

Erzielen optimaler Ergebnisse

- Es ist normal, dass nach den ersten Behandlungen noch Haare zu sehen sind. Weitere Informationen finden Sie im Kapitel „Einleitung“ unter Abschnitt „Funktionsprinzip“.
- Um alle Haare erfolgreich zu entfernen und zu vermeiden, dass der Haarfollikel wieder aktiv wird, müssen Sie die Behandlungen in den ersten zwei bis drei Monaten alle zwei Wochen wiederholen. Danach sollte Ihre Haut glatt sein. Bitte lesen Sie Abschnitt „Behandlungsrhythmus“, um herauszufinden, wie Sie diese Ergebnisse beibehalten können.

Behandlungsrhythmus

- Um sicherzustellen, dass die Haut glatt bleibt, sollten Sie die Behandlung alle vier bis sechs Wochen wiederholen. Der Zeitraum zwischen den Behandlungen kann je nach individuellem Haarwuchs und je nach Körperpartie variieren. Wenn zwischen den Behandlungen zu viele Haare nachwachsen, verringern Sie einfach den Zeitraum zwischen den Behandlungen, jedoch nicht unter zwei Wochen. Wenn Sie das Gerät häufiger einsetzen als empfohlen, wird die Effektivität nicht verbessert, sondern stattdessen das Risiko von Hautreaktionen erhöht.

Mögliche Nebenwirkungen und Hautreaktionen

Häufige Hautreaktionen:

- Die Haut kann möglicherweise leicht gerötet sein, kribbeln oder sich warm anfühlen. Diese Reaktionen sind vollkommen harmlos und klingen rasch ab.
- An der behandelten Hautpartie kann kurzzeitig eine einem Sonnenbrand ähnelnde Hautreaktion auftreten. Wenn diese Reaktionen nicht innerhalb von drei Tagen abklingen, sollten Sie einen Arzt aufsuchen.
- Trockene Haut und Juckreiz können aufgrund der Verbindung von Rasur und Lichtbehandlung auftreten. Diese Reaktion ist harmlos und lässt in wenigen Tagen nach. Sie können die Hautpartie mit einem Eisbeutel oder einem feuchten Waschlappen kühlen. Wenn die Haut weiterhin zu trocken ist, können Sie 24 Stunden nach der Behandlung eine unparfümierte Feuchtigkeitscreme auftragen.

Seltene Nebenwirkungen:

- Verbrennungen, übermäßige Rötungen und Schwellungen: Diese Reaktionen treten nur sehr selten auf und sind die Folge davon, dass Sie eine für Ihre Hautfarbe zu starke Lichtintensität verwendet haben. Wenn diese Reaktionen nicht innerhalb von drei Tagen abklingen, sollten Sie einen Arzt aufsuchen. Warten Sie mit der nächsten Behandlung, bis die Haut vollständig geheilt ist, und verwenden Sie unbedingt eine geringere Lichtintensität.
- Verfärbung der Haut: Dies tritt sehr selten auf. Hautverfärbungen zeigen sich als dunklere (Hyperpigmentierung) oder hellere Flecken (Hypopigmentierung) auf der betroffenen Hautpartie. Die Ursache ist die Verwendung einer zu hohen Lichtintensität für Ihre Hautfarbe. Wenn die Verfärbung nicht innerhalb von zwei Wochen zurückgeht, sollten Sie einen Arzt aufsuchen. Behandeln Sie die verfärbten Bereiche erst wieder, wenn die Verfärbung vollständig abgeklungen ist und die Haut wieder ihren normalen Hautton angenommen hat.
- Hautinfektionen und -entzündungen: Diese Reaktionen treten sehr selten auf und können durch die Anwendung des Geräts auf Wunden oder Schnitten verursacht werden, die wiederum durch eine Rasur oder bereits vorhandene Wunden bzw. eingewachsene Haare entstanden sind.

- Übermäßige Schmerzen: Diese können während oder nach der Behandlung in folgenden Fällen auftreten: wenn Sie das Gerät auf unrasierter Haut anwenden; wenn Sie eine Lichtintensität einsetzen, die zu stark für Ihre Hautfarbe ist; wenn Sie dieselbe Hautpartie mit mehreren Lichtimpulsen behandeln; wenn Sie das Gerät auf offenen Wunden, Entzündungen, Tätowierungen, Verbrennungen usw. anwenden. Weitere Informationen finden Sie im Kapitel "Wichtig" unter Abschnitt "Wichtige Hinweise".

Nach dem Gebrauch

- Benutzen Sie unmittelbar nach der Behandlung keine parfümierten Kosmetika an den behandelten Körperpartien.
- Benutzen Sie unmittelbar nach der Behandlung der Achselhöhlen kein Deodorant. Warten Sie, bis Hautrötungen vollständig abgeklungen sind.
- Weitere Informationen zu Sonnenbädern und Bräunungsbehandlungen finden Sie im Kapitel „Für den Gebrauch vorbereiten“ im Abschnitt „Bräunungstipps“.

Reinigung und Wartung

Um optimale Ergebnisse und eine hohe Lebensdauer des Geräts zu gewährleisten, reinigen Sie es vor und nach jeder Behandlung und ggf. auch währenddessen. Bei unsachgemäßer Verliert das Gerät seine Effektivität.



Reinigen Sie das Gerät oder Teile davon nie unter fließendem Wasser oder im Geschirrspüler.

Benutzen Sie zum Reinigen des Geräts keine Scheuerschwämme und -mittel oder aggressive Flüssigkeiten wie Benzin oder Azeton.

Vermeiden Sie Kratzer am Lichtaustrittsfenster oder an der Metalloberfläche im Körper-Aufsatz.

Hinweis: Achten Sie darauf, dass die Kontaktschalter des Sicherheitsrings nicht verstopfen.

Hinweis: Stellen Sie die Verwendung des Geräts ein, wenn sich das Lichtaustrittsfenster oder der Körper-Aufsatz nicht mehr reinigen lassen.

- 1 Schalten Sie das Gerät aus, ziehen Sie den Stecker ab, und lassen Sie es abkühlen.
Hinweis: Das Lichtaustrittsfenster wird während des Gebrauchs heiß. Vergewissern Sie sich, dass es abgekühlt ist, bevor Sie es reinigen.
- 2 Zum Abnehmen des Körper-Aufsatzes stecken Sie Ihre Finger in die Einbuchtung des Gerätegehäuses, und ziehen Sie den Aufsatz ab. Er sollte sich leicht lösen lassen.
- 3 Befeuchten Sie das weiche Tuch, das im Lieferumfang des Geräts enthalten ist, mit einigen Tropfen Wasser, und reinigen Sie damit die folgenden Teile:
 - das Lichtaustrittsfenster
 - die äußere Oberfläche des Körper-Aufsatzes
 - Den Metallrahmen im Körper-Aufsatz

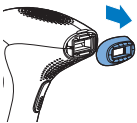

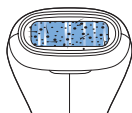

Hinweis: Wenn das Gerät allein durch Wasser nicht sauber wird, reinigen Sie die oben aufgeführten Teile mit einigen Tropfen hochprozentigem Alkohol.

Hinweis: Ein verunreinigtes Lichtaustrittsfenster kann wie auf dieser Abbildung dargestellt aussehen. Stellen Sie sicher, dass Sie das Gerät nach und, falls erforderlich, auch während der Behandlung gemäß den Anweisungen in diesem Abschnitt reinigen.

- 4 Reinigen Sie die Außenseite des Geräts mit dem weichen, trockenen Tuch, das im Lieferumfang des Geräts enthalten ist.

Tipp: Wenn die Reinigung des Aufsatzes mit dem mitgelieferten Reinigungstuch nicht mehr möglich ist, verwenden Sie stattdessen ein Wattestäbchen. Vergewissern Sie sich, dass keine Flusen am Aufsatz oder im Lichtaustrittsfenster zurückbleiben.

Lagerräume

- 1 Schalten Sie das Gerät aus, ziehen Sie den Stecker ab, und lassen Sie es abkühlen.
- 2 Reinigen Sie das Gerät, bevor Sie es weglegen.
- 3 Bewahren Sie das Gerät in der mitgelieferten Tasche auf.
- 4 Bewahren Sie das Gerät an einem trockenen Ort bei Temperaturen zwischen 0 °C und 60 °C auf.

Bestellen von Zubehör

Um Zubehör oder Ersatzteile zu kaufen, gehen Sie auf **www.shop.philips.com/service**, oder suchen Sie Ihren Philips Händler auf. Sie können sich auch an ein Philips Service-Center in Ihrem Land wenden. Die Kontaktdaten finden Sie in der internationalen Garantieschrift.

Recycling



- Dieses Symbol bedeutet, dass das Produkt nicht mit dem normalen Hausmüll entsorgt werden kann (2012/19/EU).



- Dieses Symbol bedeutet, dass das Produkt einen Akku enthält, der nicht mit dem normalen Hausmüll entsorgt werden darf (2006/66/EG). Wir empfehlen dringend, das Produkt bei einer offiziellen Sammelstelle oder einem Philips Service-Center abzugeben, um den Akku fachgerecht ausbauen zu lassen.
- Beachten Sie die örtlichen Vorschriften zur getrennten Entsorgung von elektrischen und elektronischen Produkten, Akkus und Batterien. Die ordnungsgemäße Entsorgung dient dem Schutz von Umwelt und Gesundheit.

Den Akku entfernen

Entnehmen Sie die Akkus erst, wenn sie ganz leer sind.

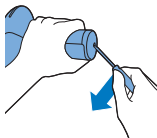

- 1 Führen Sie ein spitzen Werkzeug unten in das Gerät ein, und hebeln Sie die untere Abdeckung vom Griff ab.

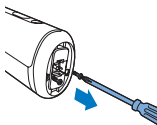

- 2 Lösen Sie die beiden Schrauben an der Unterseite des Griffes mit einem Schraubendreher.

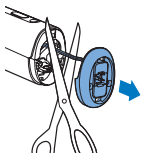

- 3 Nehmen Sie den unteren Teil des Griffes ab, und schneiden Sie die beiden Drähte, die mit dem unteren Teil des Geräts verbunden sind, durch.

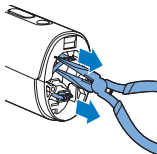

- 4 Trennen Sie die Akkus mit einer Spitzzange von den Anschlüssen.

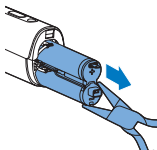

- 5 Ziehen Sie die Akkus mit einer Spitzzange aus dem Gerät.

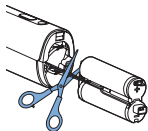

- 6 Trennen Sie die zwei Drähte nacheinander, damit keine Gefahr durch Restladungen entsteht.

Garantie und Support

Für Unterstützung und weitere Informationen besuchen Sie die Philips Website unter **www.philips.com/support**, oder lesen Sie die internationale Garantieschrift.

Technische Daten

Modell TT3003

Nennspannung	100 - 240 V
Nennfrequenz	50 - 60 Hz
Nenneingangsleistung	7,5 W
Schutz vor Stromschlägen	Schutzklasse II <tekening>
Schutzklasse	IP 30 (EN 60529)
Betrieb	Temperatur: +15 °C bis +35 °C
	Relative Luftfeuchtigkeit: 25 % bis 75 %
Aufbewahrung	Temperatur: 0 °C bis +60 °C
	Relative Luftfeuchtigkeit: 5 % bis 95 %
IPL-Lampe	Spektrum: > 570 nm
Lithium-Ionen-Akku	2 x 3,7 Volt
	1500 mAh

Fehlerbehebung

In diesem Kapitel sind die häufigsten Probleme aufgeführt, die beim Gebrauch des Geräts auftreten können. Sollten Sie ein Problem mithilfe der nachstehenden Informationen nicht beheben können, besuchen Sie unsere Website unter www.philips.com/support, und schauen Sie in der Liste „Häufig gestellte Fragen“ nach, oder wenden Sie sich an das Philips Service-Center in Ihrem Land.

Problem	Ursache	Die Lösung
Das Gerät funktioniert nicht.	Die Akkus sind leer.	Laden Sie das Gerät (siehe 'Laden') auf.
	Das Gerät ist beschädigt.	Wenden Sie sich an das Philips Service-Center in Ihrem Land oder Ihren Philips Händler.
Das Gerät schaltet sich plötzlich aus.	Die Akkus sind leer.	Laden Sie das Gerät (siehe 'Laden') auf.
Das Ladegerät wird beim Aufladen warm.	Das ist normal.	Sie brauchen nichts zu unternehmen.
Die Ladeanzeige leuchtet nicht auf, wenn Sie den Gerätestecker an das Gerät anschließen.	Sie haben den Adapter nicht an die Steckdose angeschlossen.	Führen Sie den Gerätestecker in das Gerät, und stecken Sie den Adapter in eine Steckdose.

Problem	Ursache	Die Lösung
	Die Steckdose führt keinen Strom.	Schließen Sie ein anderes Gerät an die Steckdose an, um zu testen, ob die Steckdose funktioniert. Wenn die Steckdose Strom führt, aber das Gerät immer noch nicht aufgeladen werden kann, wenden Sie sich an das Philips Service-Center in Ihrem Land oder Ihren Philips Händler.
	Der Stecker wurde nicht richtig an die Steckdose und/oder der Gerätestecker nicht richtig an das Gerät angeschlossen.	Prüfen Sie, ob der Adapter richtig an die Steckdose und/oder der Gerätestecker richtig an das Gerät angeschlossen wurde.
	Das Gerät ist beschädigt.	Wenden Sie sich an das Philips Service-Center in Ihrem Land oder Ihren Philips Händler.
Das Gerät ist eingeschaltet, aber die Lichtintensität lässt sich nicht erhöhen oder reduzieren.	Das Gerät muss zurückgesetzt werden.	Zum Zurücksetzen des Geräts schalten Sie das Gerät aus und wieder ein. Wenn Sie die Lichtintensität immer noch nicht ändern können, wenden Sie sich an das Philips Service-Center in Ihrem Land oder Ihren Philips Händler.

Problem	Ursache	Die Lösung
Die Anzeige für die Blitzbereitschaft leuchtet nicht auf, wenn das Gerät auf der Haut positioniert wird.	Der Körper-Aufsatz und der Sicherheitsring haben keinen richtigen Kontakt mit der Haut.	Positionieren Sie das Gerät in einem 90-Grad-Winkel so auf der Haut, dass alle Kontaktschalter die Haut berühren. Prüfen Sie dann, ob die Bereitschaftsanzeige aufleuchtet, und drücken Sie die Blitztaste.
		Funktioniert dies nicht, positionieren Sie das Gerät an einer Körperpartie, an der Sie problemlos vollen Hautkontakt herstellen können, z. B. am Unterarm. Prüfen Sie dann, ob die Anzeige für Blitzbereitschaft funktioniert. Leuchtet sie immer noch nicht auf, wenn das Gerät mit der Haut Kontakt hat, wenden Sie sich an das Philips Service-Center in Ihrem Land oder Ihren Philips Händler.
	Der Sicherheitsring ist verschmutzt.	Reinigen Sie den Sicherheitsring sorgfältig. Ist dies nicht möglich, wenden Sie sich an das Philips Service-Center in Ihrem Land oder Ihren Philips Händler, um das Lichtfenster zu ersetzen.

Problem	Ursache	Die Lösung
Die Bereitschaftsanzeige leuchtet nicht auf, wenn der Körper-Aufsatz mit der Haut in Kontakt ist, aber der Ventilator funktioniert.	Der Überhitzungsschutz wurde aktiviert.	Wenn der Überhitzungsschutz ausgelöst hat, arbeitet der Ventilator weiter. Schalten Sie das Gerät nicht aus, sondern lassen Sie es ca. 15 Minuten abkühlen, bevor Sie die Anwendung fortsetzen. Leuchtet sie immer noch nicht auf, wenn das Gerät mit der Haut Kontakt hat, wenden Sie sich an das Philips Service-Center in Ihrem Land oder Ihren Philips Händler.
Die Anzeige für Blitzbereitschaft leuchtet grün, doch das Gerät erzeugt beim Betätigen der Blitztaste keinen Lichtimpuls.	Das Gerät muss zurückgesetzt werden.	Zum Zurücksetzen des Geräts schalten Sie das Gerät aus und wieder ein. Wenn die Anzeige für Blitzbereitschaft grün leuchtet, das Gerät beim Drücken der Blitztaste aber immer noch keinen Lichtimpuls erzeugt, wenden Sie sich an das Philips Service-Center in Ihrem Land oder Ihren Philips Händler.
Das Gerät wird während des Gebrauchs warm.	Das ist normal.	Sie brauchen nichts zu unternehmen.

Problem	Ursache	Die Lösung
Beim Einschalten des Geräts leuchtet die Anzeige für Lichtintensität 1 nicht auf.	Das Gerät muss zurückgesetzt werden.	Zum Zurücksetzen des Geräts schalten Sie es aus und wieder ein. Leuchtet die Anzeige für Lichtintensität 1 immer noch nicht auf, wenden Sie sich an das Philips Service-Center in Ihrem Land oder Ihren Philips Händler.
Bei dem Gerät tritt ein ungewöhnlicher Geruch auf.	Der Körper-Aufsatz ist schmutzig.	Reinigen Sie den Körper-Aufsatz sorgfältig. Ist dies nicht möglich, wenden Sie sich an das Philips Service-Center in Ihrem Land oder Ihren Philips Händler, um den Körper-Aufsatz zu ersetzen.
Bei dem Gerät tritt ein ungewöhnlicher Geruch auf.	Sie haben die zu behandelnde Körperpartie nicht gründlich rasiert.	Wenn sich an der zu behandelnden Körperpartie Haare befinden, werden diese beim Verwenden des Geräts möglicherweise versengt. Dabei entsteht ein ungewöhnlicher Geruch. Rasieren Sie die zu behandelnde Körperpartie, bevor Sie das Gerät verwenden. Wenn durch das Rasieren Hautirritationen auftreten, schneiden Sie die Haare so kurz wie möglich, und nutzen Sie eine für Sie angenehme Einstellung.
Sie haben die zu behandelnde Körperpartie nicht gründlich rasiert.	Sie haben das Gerät in einer staubigen Umgebung aufbewahrt.	Der ungewöhnliche Geruch verfliegt nach einigen Lichtimpulsen.

Problem	Ursache	Die Lösung
Die Haut ist während der Behandlung empfindlicher als üblich.	Die verwendete Lichtintensität ist zu hoch.	Prüfen Sie, ob Sie die richtige Lichtintensität ausgewählt haben. Wählen Sie ggf. eine niedrigere Lichtintensität.
	Sie haben die zu behandelnde Körperpartie nicht rasiert.	Rasieren Sie die zu behandelnde Körperpartie, bevor Sie das Gerät verwenden. Wenn durch das Rasieren Hautirritationen auftreten, schneiden Sie die Haare so kurz wie möglich, und nutzen Sie eine für Sie angenehme Einstellung.
Prüfen Sie, ob Sie die richtige Lichtintensität ausgewählt haben. Wählen Sie ggf. eine niedrigere Lichtintensität.	Das Filterglas im Lichtaustrittsfenster ist beschädigt.	Verwenden Sie das Gerät nicht, wenn das Filterglas des Lichtaustrittsfensters beschädigt ist. Wenden Sie sich an das Philips Service-Center in Ihrem Land oder Ihren Philips Händler.
Das Filterglas im Lichtaustrittsfenster ist beschädigt.	Das Gerät ist defekt.	Wenden Sie sich an das Philips Service-Center in Ihrem Land oder Ihren Philips Händler.
Beim Benutzen des Geräts treten unzumutbare Schmerzen auf.	Sie haben die zu behandelnde Körperpartie nicht rasiert.	Rasieren Sie die zu behandelnde Körperpartie, bevor Sie das Gerät verwenden. Wenn durch das Rasieren Hautirritationen auftreten, schneiden Sie die Haare so kurz wie möglich, und nutzen Sie eine für Sie angenehme Einstellung.

Problem	Ursache	Die Lösung
	Sie haben eine Körperpartie behandelt, für die das Gerät nicht vorgesehen ist.	Verwenden Sie das Gerät ausschließlich an Achselhöhlen, Schambereich (mit Ausnahme des Hodensacks), Schultern, Brust, Rücken und Beinen.
	Sie haben eine Lichtintensität verwendet, die für Sie zu stark ist.	Verringern Sie die Lichtintensität auf eine Stufe, die für Sie angenehm ist. Siehe Kapitel "Für den Gebrauch vorbereiten", Abschnitt "Die Lichtintensität einstellen".
Sie haben eine Lichtintensität verwendet, die für Sie zu stark ist.	Der UV-Filter im Lichtaustrittsfenster ist beschädigt.	Verwenden Sie das Gerät nicht, wenn der UV-Filter des Lichtaustrittsfensters beschädigt ist. Wenden Sie sich an das Philips Service-Center in Ihrem Land oder Ihren Philips Händler.
Verwenden Sie das Gerät nicht, wenn der UV-Filter des Lichtaustrittsfensters beschädigt ist. Wenden Sie sich an das Philips Service-Center in Ihrem Land oder Ihren Philips Händler.	Das Gerät ist für Ihre Hautfarbe nicht geeignet.	Verwenden Sie das Gerät nicht, wenn Sie eine sehr dunkle Haut haben. Benutzen Sie das Gerät nicht bei hellblondem, rotem, grauem oder weißem Körperhaar.
Die behandelten Körperzonen sind anschließend gerötet.	Eine leichte Rötung ist harmlos und ganz normal und klingt schnell wieder ab.	Sie brauchen nichts zu unternehmen.

Problem	Ursache	Die Lösung
Die Haut ist nach der Behandlung länger als üblich gereizt.	Sie haben eine Lichtintensität verwendet, die für Sie zu stark ist.	Stellen Sie das nächste Mal eine niedrigere Lichtintensität ein. Siehe Kapitel "Für den Gebrauch vorbereiten", Abschnitt "Die Lichtintensität einstellen".
Die Haut ist nach der Behandlung länger als üblich gereizt.	Sie haben eine Lichtintensität verwendet, die für Sie zu stark ist.	Sollte die Hautreizung nicht innerhalb von drei Tagen abklingen, suchen Sie einen Arzt/eine Ärztin auf.
Die Enthaarungsergebnisse sind nicht zufriedenstellend.	Sie haben eine Lichtintensität verwendet, die für Sie zu niedrig ist.	Stellen Sie das nächste Mal eine höhere Lichtintensität ein.
Stellen Sie das nächste Mal eine höhere Lichtintensität ein.	Sie haben beim Benutzen des Geräts nicht genügend Hautfläche nochmals erfasst.	Für ein gutes Enthaarungsergebnis müssen Sie gewisse Hautpartien erneut behandeln. Weitere Informationen finden Sie im Kapitel "Das Gerät benutzen", Schritt 7.

Problem	Ursache	Die Lösung
	Sie benutzen das Gerät nicht so oft wie empfohlen.	Um alle Haare erfolgreich zu entfernen und zu vermeiden, dass der Haarfollikel wieder aktiv wird, müssen Sie die Behandlungen in den ersten zwei bis drei Monaten alle zwei Wochen wiederholen. Danach sollte Ihre Haut glatt sein. Um sicherzustellen, dass die Haut glatt bleibt, sollten Sie die Behandlung alle vier bis sechs Wochen wiederholen. Der Zeitraum zwischen den Behandlungen kann je nach individuellem Haarwuchs und je nach Körperpartie variieren. Wenn zwischen den Behandlungen zu viele Haare nachwachsen, verringern Sie einfach den Zeitraum zwischen den Behandlungen, jedoch nicht unter zwei Wochen. Wenn Sie das Gerät häufiger einsetzen als empfohlen, wird die Effektivität nicht verbessert, sondern stattdessen das Risiko von Hautreaktionen erhöht.
Sie benutzen das Gerät nicht so oft wie empfohlen.	Das Gerät ist für Ihre Haar- oder Hautfarbe nicht geeignet.	Benutzen Sie das Gerät nicht bei hellblondem, rotem, grauem oder weißem Körperhaar. Verwenden Sie das Gerät nicht, wenn Sie eine sehr dunkle Haut haben.

Problem	Ursache	Die Lösung
An einigen Stellen der behandelten Körperpartien wachsen Haare nach.	Sie haben beim Benutzen des Geräts nicht genügend Hautfläche nochmals erfasst.	Für ein gutes Enthaarungsergebnis müssen Sie gewisse Hautpartien erneut behandeln. Weitere Informationen finden Sie im Kapitel "Das Gerät benutzen", Schritt 7.
	Das Nachwachsen gehört zum natürlichen Wachstumszyklus der Haare.	Das ist normal. Zum natürlichen Wachstumszyklus der Haare gehört das Nachwachsen. Die nachwachsenden Haare sind für gewöhnlich jedoch weicher und feiner.

Contenido

Introducción	92
Ventajas	94
Funcionamiento de la tecnología de luz pulsada intensa de Philips	95
Descripción general	97
Importante	98
Peligro	98
Advertencia	98
Precaución	100
Contraindicaciones	101
Campos electromagnéticos (CEM)	104
Carga	104
Preparación para su uso	106
Preparación de las zonas que se van a tratar	106
Ajuste de la intensidad de la luz	106
Uso del aparato	110
Primer uso y prueba de piel	111
Uso posterior	112
Instrucciones para el tratamiento	116
Limpieza y mantenimiento	121
Almacenamiento	123
Solicitud de accesorios	123
Reciclaje	123
Cómo extraer la batería recargable	124
Garantía y asistencia	125
Especificaciones técnicas	125
Resolución de problemas	126

Introducción

Enhorabuena por la adquisición de este producto, y bienvenido a Philips. Para sacar el mayor partido a la asistencia que Philips le ofrece, registre el producto en **www.philips.com/welcome**.

La reducción de vello basada en pulsos de luz es uno de los métodos más efectivos para tratar el vello corporal no deseado con los resultados más duraderos. Es diferente a las soluciones caseras actuales porque reduce significativamente el crecimiento del vello. Philips ha estado investigando este método junto con los mejores dermatólogos durante más de 10 años. Ahora ya puede usar esta innovadora tecnología cómodamente en casa y siempre que lo desee. Este aparato se ha diseñado y desarrollado para eliminar el vello corporal masculino en las siguientes zonas:

- brazos
- axilas
- zona púbica (excluido el escroto)
- hombros
- pecho
- espalda
- piernas

No utilice el sistema de depilación masculina Lumea IPL de Philips encima de la línea del cuello, es decir, no lo utilice en la cara ni en el cuello. No utilice el sistema de depilación masculina Lumea IPL de Philips en el escroto. Si desea eliminar el vello del escroto, utilice el Bodygroom incluido en el paquete. Tenga en cuenta que Lumea Plus de Philips para hombres se ha diseñado para que lo use únicamente una persona. Este aparato se ha diseñado específicamente para ser utilizado por hombres, pero también puede ser utilizado por mujeres.

Para obtener más información acerca de Lumea Plus de Philips para hombres, consulte **www.philips.com/welcome**. Compruebe nuestra página de forma regular para estar al día.

Ventajas

Este aparato proporciona las siguientes ventajas:

Tecnología "Luz pulsada intensa" (IPL) para uso doméstico

Lumea Plus de Philips para hombres utiliza una tecnología basada en la luz que se denomina "luz pulsada intensa" (Intense Pulsed Light, IPL). La IPL también se utiliza en los tratamientos de belleza profesionales para la eliminación del vello y ha estado en uso durante los últimos quince años. Lumea Plus de Philips para hombres le lleva ahora esta tecnología innovadora a la comodidad de su hogar.

Evita eficazmente el crecimiento del vello para una suavidad diaria

Este método le ofrece una prevención duradera del crecimiento del vello para una piel suave como la seda. Nuestros estudios han demostrado una reducción significativa del vello tras dos tratamientos. Los resultados óptimos se lograron generalmente después de seis a siete tratamientos. Se aprecia una menor densidad del vello con cada tratamiento. La rapidez con que se aprecian resultados visibles y la duración entre cada depilación varía de una persona a otra (consulte 'Cómo lograr resultados óptimos').

Tratamiento suave

Lumea Plus de Philips para hombres se ha desarrollado en estrecha colaboración con importantes dermatólogos para conseguir un tratamiento eficaz y delicado.

Funcionamiento sin cables para una máxima libertad y flexibilidad

El aparato funciona con pilas recargables, por lo que podrá llevarlo a todas partes y usarlo en cualquier lugar.

No necesita piezas de repuesto, por lo que no hay gastos ocultos

Lumea Plus de Philips para hombres incorpora una lámpara de alto rendimiento que no requiere sustitución. Esta lámpara puede generar más de 250 000 pulsos y debe permitirle mantener los resultados de manera continua durante más de 5 años*, al mismo tiempo que le ahorra dinero en caras sustituciones de la lámpara.

*Según los tiempos de tratamiento medios para cada zona y las intensidades recomendadas para un usuario.

Funcionamiento de la tecnología de luz pulsada intensa de Philips

Crecimiento del vello

Los índices de crecimiento del vello varían según la persona, la edad, el metabolismo y otros factores. Sin embargo, por lo general, el crecimiento del vello se produce en tres fases.

1 Fase de crecimiento (fase anágena)

El vello crece activamente desde la raíz. Es en esta fase cuando se da la mayor concentración de melanina, responsable de la pigmentación del vello. La concentración de este pigmento es, además, el factor determinante de la eficacia del método. Únicamente el vello que está en fase de crecimiento puede tratarse con luz.

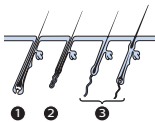

2 Fase de degradación (fase catágena)

El crecimiento del vello se detiene y la raíz se reduce antes de que el vello se caiga.

3 Fase de reposo (fase telógena)

El vello ya crecido se separa del folículo y cae. El folículo descansa hasta que el reloj biológico le indica que se vuelva a activar para generar vello nuevo.

Principio de funcionamiento

El aparato elimina el vello calentándolo desde la raíz, por debajo de la piel. La melanina del vello y la raíz absorbe los pulsos de luz emitidos. Cuanto más oscuro es el color del vello, más luz puede absorberse. Este proceso estimula el vello para que entre en la fase de reposo. Se produce la caída natural del vello y se inhibe el crecimiento. El vello puede tardar una o dos semanas en caer. Una sola sesión no consigue una eliminación óptima, ya que solo el vello que está en fase de crecimiento es susceptible al tratamiento por luz. Durante un tratamiento, el vello de las zonas tratadas suele estar en distintas fases del ciclo de crecimiento. Para tratar eficazmente todo el vello, es necesario repetir el tratamiento unas cuantas veces cada dos semanas. Un filtro óptico integrado evita que la luz UV llegue a la piel y garantiza que el aparato no produzca ningún daño en la piel.

¿Cuáles son los efectos del tratamiento?

- Después de tratar el vello cada dos semanas entre dos y cuatro veces (según su tipo de piel o de vello y el ajuste de intensidad), podrá advertir que el crecimiento del vello disminuye y el vello que vuelve a crecer es más débil.
- Después de tratar el vello entre seis y ocho veces (según su tipo de piel o de vello y el ajuste de intensidad), podrá advertir que gran parte del vello no vuelve a crecer.
- Después de tratar el vello ocho veces, continúe utilizando Lumea Plus para hombres con el fin de mantener la piel suave (consulte 'Fase de mantenimiento').
- Si detiene el tratamiento con Lumea Plus para hombres, el vello comienza a crecer de nuevo después de un tiempo.

Descripción general

- 1 Ventanilla de salida de luz con filtro UV integrado
- 2 Accesorio para el cuerpo
- 3 Marco metálico del interior del accesorio para el cuerpo
- 4 Sistema de seguridad (anillo de seguridad con puntos de contacto)
- 5 Botón de emisión de pulsos de luz
- 6 Pilotos de intensidad (1- 5)
- 7 Botón de aumento de intensidad
- 8 Botón de disminución de intensidad
- 9 Luz de carga e indicación de batería baja
- 10 Botón de encendido/apagado
- 11 Toma del aparato
- 12 Piloto de "listo para emisión de pulso"
- 13 Rejillas de ventilación
- 14 Adaptador de corriente
- 15 Clavija pequeña

También se incluye: funda, paño de limpieza y Bodygroom

Importante

Antes de usar el aparato, lea atentamente este manual de usuario y consérvelo por si necesitase consultarlo en el futuro.

Peligro



- El agua y la electricidad forman una combinación peligrosa. No cargue el aparato en entornos húmedos (por ejemplo, en el baño o cerca de una ducha abierta o una piscina llena).
- Mantenga el adaptador seco.

Advertencia

- Si el aparato se rompe, no toque ninguna pieza interior para evitar una descarga eléctrica.
- No inserte nunca ningún objeto en el aparato.
- Este aparato no debe ser usado por personas menores de 15 años o por personas con capacidad física, psíquica o sensorial reducida, ni por quienes no tengan los conocimientos y la experiencia necesarios, a menos que sean supervisados o instruidos acerca del uso del aparato por una persona responsable de su seguridad.
- Los adolescentes de entre 15 y 18 años pueden usar el aparato con el consentimiento o la ayuda de sus padres o de tutores que tengan la patria potestad. Los adultos a partir de 19 años pueden usar el aparato libremente.
- Cargue el aparato únicamente con el adaptador que se suministra.
- No utilice el aparato ni el adaptador si están dañados.

- No utilice el aparato si la ventanilla de salida de luz está rota.
- Si el adaptador está dañado, sustitúyalo siempre por otro del modelo original para evitar situaciones de peligro.
- El adaptador contiene un transformador. No corte el adaptador para sustituirlo por otra clavija, ya que podría provocar situaciones de peligro.

Para evitar daños:

- Utilice únicamente los accesorios que se suministran. No es seguro utilizar ningún otro accesorio.
- Compruebe que nada impida el paso del aire por las ranuras de ventilación.
- Evite golpes fuertes en el aparato, no lo sacuda ni lo deje caer.
- Si cambia el aparato de un entorno muy frío a otro muy cálido o al revés, espere unas tres horas antes de usarlo.
- Almacene el aparato en la funda para que no se llene de polvo.
- Nunca deje el aparato sin vigilancia mientras esté encendido. Apague siempre el aparato después de usarlo.
- No exponga el aparato a la luz solar directa ni a la luz UV.
- No enfoque hacia superficies que no sean la piel. Puede causar daños graves al accesorio para el cuerpo o a la ventanilla de salida de luz. Emita los pulsos solamente cuando el aparato esté en contacto con la piel.

Precaución



- El aparato no se puede lavar. No sumerja nunca el aparato en agua ni lo enjuague bajo el grifo.
- Este aparato solo está diseñado para eliminar el vello corporal no deseado de las zonas por debajo del cuello. No lo utilice con ninguna otra finalidad.
- Utilice el aparato solamente con el ajuste adecuado para su tipo de piel. La utilización del mismo con ajustes superiores a los recomendados puede aumentar el riesgo de reacciones cutáneas y efectos secundarios.
- No utilice nunca el aparato alrededor de los ojos ni cerca de las cejas para evitar el riesgo de sufrir daños oculares.

Tenga en cuenta lo siguiente para evitar comprometer la vida útil del Lumea Plus de Philips para hombres:

- No exponga el aparato a temperaturas inferiores a 15 °C o superiores a 35 °C durante su uso.
- El aparato está equipado con una protección integrada contra el sobrecalentamiento. Si se sobrecalienta, no emite pulsos de luz. No apague el aparato. Deje que se enfríe durante unos 15 minutos antes de continuar con el tratamiento.
- Lleve siempre el aparato a un centro de servicio autorizado por Philips para su comprobación y reparación. La reparación realizada por personal no cualificado puede provocar situaciones extremadamente peligrosas para el usuario.
- No use nunca el aparato en los supuestos mencionados en el apartado "Contraindicaciones".

¿Quién no debería utilizar el sistema Lumea Plus de Philips para hombres?

- El sistema Lumea Plus de Philips para hombres no es adecuado para todo el mundo. Si su caso es uno de los siguientes, este aparato **no** es adecuado para usted.

Contraindicaciones

Nunca utilice el aparato si tiene un color de piel o de vello inadecuado, es decir:

- Si el color natural del vello en las zonas de tratamiento es rubio claro, blanco, gris o pelirrojo.
- Si su piel es del tipo VI (si nunca o casi nunca se quema por el sol y se broncea mucho; el color de su piel es morena pardusca o casi negra). En este caso, corre un alto riesgo de desarrollar reacciones cutáneas, como piel muy roja, quemaduras o decoloraciones (hiperpigmentación e hipopigmentación), cuando use Philips Lumea Plus para hombres.

Nunca utilice el aparato si padece cualquiera de las enfermedades siguientes, es decir:

- Si padece alguna enfermedad cutánea, como cáncer de piel, si tiene antecedentes de cáncer de piel o cualquier otro tipo de cáncer localizado en las zonas que se van a tratar.
- Si tiene antecedentes de trastornos de colágeno, tiene propensión a la formación de queloides o sufre de mala cicatrización.
- Si tiene antecedentes de trastornos vasculares, como presencia de venas varicosas o ectasia vascular en las zonas que se van a tratar.

- Si su piel es sensible a la luz y sufre con facilidad reacciones alérgicas o erupciones.
- Si tiene infecciones, eccemas, quemaduras, folículos inflamados, heridas abiertas, abrasiones, herpes simple, heridas o lesiones y hematomas en las zonas que se van a tratar.
- Si en las tres últimas semanas se ha sometido a alguna operación en las zonas que se van a tratar.
- Si padece de epilepsia con sensibilidad a la luz parpadeante.
- Si padece de diabetes, lupus eritematoso, porfiria o una enfermedad cardíaca congestiva.
- Si sufre algún trastorno sanguíneo.
- Si tiene antecedentes de enfermedad inmunodepresiva (incluye la infección por VIH o SIDA)

Nunca utilice el aparato si está tomando las medicaciones siguientes, es decir:

- Si actualmente se está tratando la piel o si recientemente se ha tratado la piel con ácidos alfa-hidróxidos (AHA), ácidos beta-hidróxidos (BHA), isotretinoína tópica y ácido azelaico.
- Si ha tomado algún tipo de isotretinoína, como Accutane® o Roaccutane®, en los últimos seis meses. Este tratamiento afina la piel y, por tanto, la puede hacer más susceptible a los rasguños, heridas e irritaciones.
- Si toma analgésicos que reducen la sensibilidad de la piel al calor.

- Si toma medicación o componentes fotosensibles, consulte el prospecto y no use nunca el aparato si se indica que puede causar reacciones fotoalérgicas, fototóxicas o si tiene que evitar la luz solar durante el tratamiento con esta medicación.
- Si toma anticoagulantes o toma aspirinas de forma sistemática, sin que pueda suspender la medicación durante un mínimo de una semana antes de cada tratamiento.
- Si toma inmunodepresivos.

Nunca utilice el aparato en las zonas siguientes:

- En la cara.
- En el interior de los orificios nasales y las orejas.
- En los pezones, las areolas y el ano.
- En el caso de los hombres: en el escroto.
- En el caso de las mujeres: en los labios menores y la vagina. Nunca utilice el aparato si está embarazada o está dando el pecho.
- Sobre o cerca de ningún implante artificial de silicona, marcapasos, vías de inyección subcutáneas (dosificadores de insulina) o piercings.
- En los lunares, pecas, venas varicosas, zonas de pigmentación más oscura, cicatrices o anomalías cutáneas, sin consultar antes con su médico. El tratamiento puede ocasionar quemaduras y cambios en el color de la piel, lo que podría dificultar la identificación de enfermedades de la piel (por ejemplo, el cáncer de piel).

- En verrugas, tatuajes o maquillaje permanente. Este tratamiento podría ocasionar quemaduras y un cambio en el color de la piel.
- En zonas donde use desodorantes de acción prolongada. Puede ocasionar reacciones cutáneas (consulte 'Posibles efectos secundarios y reacciones cutáneas').

No utilice el dispositivo en piel con quemaduras solares, piel recientemente bronceada ni piel con autobronceante:

- Todos los tipos de bronceado pueden influir en la seguridad del tratamiento. Esto se aplica a la exposición natural a la luz solar y a los métodos de bronceado artificial, como lociones y aparatos autobronceadores, etc. Si está bronceada o planea estarlo, siga las instrucciones detalladas en este manual de usuario. (consulte 'Consejos de bronceado')

Nota: esta lista no es exhaustiva. Si no tiene la certeza de poder utilizar el aparato, le aconsejamos que lo consulte con un médico.

Campos electromagnéticos (CEM)

Este aparato de Philips cumple los estándares y las normativas aplicables sobre exposición a campos electromagnéticos.

Carga

Cargue completamente las pilas antes de usar el aparato por primera vez y siempre que se agoten. La carga completa de las pilas lleva un máximo de 1 hora y 40 minutos.

Cargue el aparato cuando la luz de carga se ilumine en naranja durante su uso para indicar que la batería se está agotando y se quedará sin energía pronto.

Con la batería totalmente cargada, hay capacidad para unos 370 pulsos con una intensidad de luz 5. Cargue por completo el aparato cada 3 ó 4 meses, incluso si no lo usa durante largo tiempo.

Cargue el aparato de la manera siguiente:

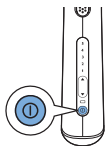

1 Apague el aparato.



2 Inserte la clavija pequeña en el aparato y enchufe el adaptador a la toma de corriente.

- La luz de carga parpadea en verde para indicar que el aparato se está cargando.
- Cuando la batería está completamente cargada, el piloto de carga se enciende en verde de forma continua.

Notas:

- El adaptador se calienta durante la carga. Esto es normal.
- No puede utilizar el aparato mientras se está cargando.
- Este aparato está equipado con una protección contra el sobrecalentamiento de las pilas y no carga si la temperatura ambiente excede de los 40 °C.

No cubra nunca el aparato ni el adaptador durante la carga.

3 Después de la carga, desenchufe el adaptador de la toma de corriente y la clavija pequeña del aparato.

Preparación para su uso

Para unos resultados óptimos y una máxima eficacia, prepare las zonas que va a tratar según lo descrito a continuación.

Preparación de las zonas que se van a tratar



- 1 Afeite siempre las zonas que va a tratar antes de usar el sistema Lumea Plus para hombres. Lumea Plus para hombres solo se puede utilizar sobre la piel afeitada.

Nota: Philips recomienda que utilice el Bodygroom incluido en el paquete para afeitar previamente las zonas que va a tratar con Lumea Plus de Philips para hombres. Utilice el Bodygroom de Philips seco, ya que el Lumea Plus de Philips para hombres solo se puede utilizar con la piel seca.

Nota: si su último método de depilación ha consistido en eliminar vello desde la raíz (por ejemplo, depiladora, cera, etc.), espere hasta que note un crecimiento del vello significativo antes de utilizar el sistema Lumea Plus de Philips para hombres.

Nota: no utilice cremas depilatorias en lugar del afeitado.

Ajuste de la intensidad de la luz

El sistema Lumea Plus de Philips para hombres es un aparato desarrollado para un uso doméstico y, por tanto, no es comparable a los aparatos basados en la luz profesionales en cuanto a la sensación de dolor. Los pulsos de luz del sistema Lumea Plus de Philips para hombres son más suaves que los de los aparatos profesionales y, por tanto, se puede esperar un tratamiento **cómodo y eficaz**.

Ajuste la intensidad de la luz al color de su vello y piel hasta un nivel que le resulte tolerable.

La tabla con las intensidades de luz recomendadas le ayuda a ajustar la intensidad adecuada a su caso.

- 1 Consulte la siguiente tabla para determinar qué intensidad de luz es la más apropiada para el color de su vello y piel, y comprobar si este método es adecuado para usted (si no lo es, está indicado con una x en la tabla).
- 2 Puede que cada zona del cuerpo y posiblemente incluso partes de cada zona necesiten distintas intensidades de luz adecuadas según las intensidades de luz recomendadas de la tabla siguiente. El método es más eficaz a intensidades de luz mayores, pero debe reducir la intensidad si experimenta algún tipo de dolor o molestia.

Las personas con la piel más oscura tienen mayor riesgo de sufrir irritaciones porque su piel absorbe más luz. Por tanto, en este caso se recomiendan intensidades menores.

Puede notar un efecto de más o menos calor en la piel por la intensidad de la luz aplicada, pero nunca deberá sentir molestias. Para evitar reacciones cutáneas, consulte el apartado "Posibles efectos secundarios y reacciones cutáneas" del capítulo "Uso del aparato".

Intensidades de luz recomendadas (1-5)

En la siguiente tabla, "x" significa que el aparato no es adecuado para usted.

Carac- terís- ticas y color de la piel	Blanca (siem- pre se quema al sol, no se bron- cea)	(se quema fácil- mente al sol, se bron- cea muy poco)	More- na clara (algunas veces se quema al sol, se broncea bien)	Morena media (rara- men- te se quema al sol, se broncea rápido y bien)	Morena oscura (rara- men- te se quema al sol, se bron- cea muy bien)	Negra (rara- mente o nunca se quema al sol, se bron- cea con un color muy os- curo)
color del vello: rubio oscuro, castaño claro, castaño, castaño oscuro, negro	4/5	4/5	4/5	3/4	1/2/3	X
color del vello: blanco, gris, pelirrojo, rubio claro	X	X	X	X	X	X

Importante:

Compruebe si el sistema Lumea Plus de Philips para hombres es adecuado para usted (consulte 'Contraindicaciones').

Si su piel ha estado expuesta a la luz natural del sol o a un método de bronceado artificial, puede estar más oscura que durante el tratamiento anterior. Compruebe la tabla anterior para determinar qué ajustes son adecuados para el color de su piel.

Consejos de bronceado**Exposición al sol antes del tratamiento**

- Si ha tomado el sol, espere al menos 48 horas antes de utilizar el aparato. Tomar el sol puede provocar que la piel se oscurezca (se broncee) o quemaduras solares (enrojecimiento de la piel).
- Después de estas 48 horas, compruebe que la piel no tenga ninguna quemadura solar. No utilice el sistema Lumea Plus de Philips para hombres mientras persistan las quemaduras.
- Cuando la quemadura solar desaparezca, realice la prueba de piel en la zona que se va a tratar para determinar la intensidad (consulte 'Primer uso y prueba de piel') de luz adecuada.
- Si la piel está bronceada, realice una prueba de piel (consulte 'Primer uso y prueba de piel') en la zona que se va a tratar y seleccione la intensidad de la luz apropiada. Si no lo hace, se podrían desarrollar reacciones cutáneas tras el tratamiento con Lumea Plus de Philips para hombres.

Exposición al sol tras el tratamiento

- Después del tratamiento, espere como mínimo 24 horas antes de exponer las zonas tratadas al sol. Incluso después de 24 horas, asegúrese de que la piel tratada ya no muestra ninguna rojez debido al tratamiento antes de exponerla al sol.
- Cubra las zonas tratadas si le va a dar el sol o utilice una protección solar (SPF 30+) durante las dos semanas siguientes al tratamiento.
- Exponer las zonas tratadas al sol inmediatamente después del tratamiento sin protección puede aumentar el riesgo de padecer efectos secundarios adversos y reacciones cutáneas (consulte 'Posibles efectos secundarios y reacciones cutáneas').

Bronceado con luz artificial

- Siga las instrucciones de los capítulos anteriores "Exposición al sol antes del tratamiento" y "Exposición al sol después del tratamiento".

Bronceado con cremas

- Si ha utilizado una loción autobronceadora, espere hasta que el bronceado artificial haya desaparecido completamente antes de utilizar el sistema Lumea Plus de Philips para hombres.

Uso del aparato

Compruebe la tabla de intensidades de luz recomendadas (consulte 'Ajuste de la intensidad de la luz') para determinar qué intensidades de luz son más adecuadas para su tipo de piel y color de vello. Utilice el aparato en una habitación **bien iluminada**; esto reduce el brillo que se percibe del pulso. Afeite la zona que va a tratar antes de usar el aparato (consulte 'Preparación de las zonas que se van a tratar').

Si el tratamiento le produce un dolor intolerable en cualquier momento, reduzca el ajuste de intensidad de la luz hasta que vuelva a resultar tolerable. Si nota reacciones cutáneas más fuertes que un simple enrojecimiento, detenga el tratamiento inmediatamente y lea el capítulo "Posibles efectos secundarios y reacciones cutáneas" de este capítulo.

Primer uso y prueba de piel

Cuando utilice el aparato por primera vez, le aconsejamos que realice una prueba de piel en la zona que se va a tratar para comprobar la reacción de la piel al tratamiento y para acostumbrarse al tratamiento basado en la luz.

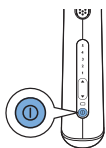

- 1 Elija una zona cercana a la que se va a tratar.
- 2 Pulse el botón de encendido/apagado para encender el aparato.
 - Se enciende automáticamente la luz con la intensidad 1 predeterminada.

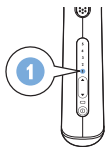

- 3 Aplique un pulso de luz con la menor intensidad recomendada para su tipo de piel.
- 4 Si no siente molestias ni le resulta doloroso, aumente el ajuste un nivel en el rango recomendado para su tipo de piel y aplique un pulso por cada ajuste. No aplique más de un pulso en el mismo lugar.
- 5 Después de la prueba de piel, espere 24 horas y compruebe si la piel muestra alguna reacción. Si la piel muestra alguna reacción, elija el ajuste de mayor intensidad que no le haya provocado ninguna reacción para el siguiente uso.

Uso posterior

- 1 Antes de cada tratamiento, limpie el accesorio para el cuerpo, la ventanilla de salida de luz y el marco metálico del sistema Lumea Plus de Philips para hombres.
- 2 Pulse el botón de encendido/apagado para encender el aparato.

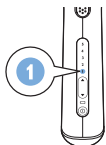
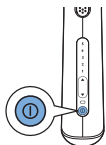

- Se enciende automáticamente la luz con la intensidad 1 predeterminada.

Nota: es normal que el aparato y el accesorio se calienten durante el uso.

- 3 Comience cada tratamiento seleccionando la intensidad de la luz cuidadosamente, según la sensibilidad de su piel y su tolerancia al tratamiento.

La piel puede reaccionar de manera diferente según el día o la ocasión por muchos motivos. Consulte la sección "Posibles efectos secundarios y reacciones cutáneas" en este capítulo para obtener más información.

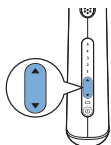

- 4 Presione el botón de aumento de la intensidad para subir la intensidad. Para disminuir la intensidad, presione el botón de reducción de la intensidad.
 - Cada vez que presione el botón, la luz de intensidad correspondiente empieza a parpadear. Esto puede tardar unos segundos.

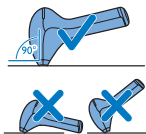

- 5 Coloque el aparato en un ángulo de 90° sobre la piel, de forma que el accesorio para el cuerpo y el anillo de seguridad estén en contacto con la piel.

Nota: en algunas zonas, puede que resulte complicado que el anillo de seguridad entre en contacto con la piel de la forma adecuada. En ese caso, puede sujetar Lumea Plus de Philips para hombres boca abajo mientras presiona el botón de emisión de pulsos de luz con el pulgar.

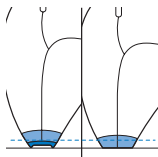

- 6 Presione el anillo de seguridad ligeramente para que entre en contacto con la piel.

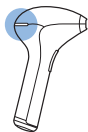

- La luz de "listo para emisión de pulso" de la parte posterior del aparato se ilumina en verde cuando todos los puntos de contacto del anillo de seguridad están en contacto con la piel y el aparato está cargado.

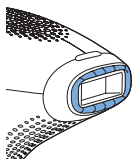

Nota: el anillo de seguridad tiene puntos de contacto que forman parte del sistema de seguridad del aparato. Este anillo evita que se produzcan pulsos de luz accidentales cuando no se está tocando la piel.

Consejo: para un uso más fácil, estire la zona de la piel que desea tratar. En las zonas con piel más suave, quizá tenga que ejercer más presión en el aparato para retraer todos los puntos de contacto.

Nota: las zonas huesudas como la tibia, los tobillos o las costillas son más sensibles que otras zonas del cuerpo. Cuando presione el aparato contra estas zonas, la piel puede ser más susceptible a desarrollar una reacción cutánea como irritaciones o rojeces. Consulte la sección „Posibles efectos secundarios y reacciones cutáneas“ en este capítulo. Presione el aparato contra la piel lo suficientemente fuerte como para activar la luz de „listo para emisión de pulsos“, pero no más fuerte.



- 7 Pulse el botón de emisión de pulsos de luz para generar un pulso. Ahora tiene dos opciones para emitir el próximo pulso:
 - a Mantenga pulsado el botón de emisión de pulsos de luz. El aparato emite un pulso tras otro siempre que el anillo de seguridad esté completamente en contacto con la piel. Inmediatamente después de que el aparato emita el pulso, deslícelo a la siguiente zona. Asegúrese de que el anillo de seguridad esté completamente presionado sobre la piel. Este "modo de deslizamiento y pulso" es especialmente cómodo para tratar zonas más grandes como las piernas.
 - b Suelte el botón de emisión de pulsos después de cada pulso. Para el siguiente pulso, coloque el aparato en la zona que está justo al lado de la zona en la que ha aplicado el pulso anterior. Asegúrese de que el anillo de seguridad esté completamente presionado sobre la piel.

Este „modo de paso y pulso“ garantiza un tratamiento preciso de las rodillas y los tobillos, por ejemplo.

Nota: después de unos segundos, el aparato está listo para emitir otro pulso, así que asegúrese de moverlo a la siguiente zona después de que haya emitido el pulso.

No trate exactamente la misma zona varias veces durante una sesión, ya que no mejorará la efectividad del tratamiento y aumentará el riesgo de reacciones cutáneas.

Nota: la luz visible producida por el aparato es reflejo de la aplicación del pulso en la piel y es inofensiva para la vista. No es necesario usar gafas protectoras durante la aplicación.

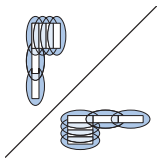

- 8 Para que no quede ninguna zona sin tratar, asegúrese siempre de abarcar parte de la zona anteriormente tratada cuando vuelva a colocar el aparato en la piel. La luz eficaz solo se emite desde la ventanilla de salida de la luz con filtro UV integrado. Asegúrese de que los pulsos de luz se producen cercanos entre sí. Pida a alguien que le ayude con el tratamiento si desea tratar la espalda y garantizar así que siempre se abarquen todas las zonas.
- 9 Apague el aparato cuando termine el tratamiento.
- 10 Compruebe si hay vello y suciedad en el accesorio para el cuerpo y la ventanilla de salida de luz, y limpie el aparato después de su uso. Consulte el capítulo "Limpieza y mantenimiento".

Instrucciones para el tratamiento

Duración media del tratamiento

Área	Duración aprox. del tratamiento
Axilas	2 minutos
Zona púbica entera (excluido el escroto)	2-5 minutos
Hombros	7 - 12 minutos
Pecho	hasta 20 minutos, según el tamaño de la zona con vello
Espalda	hasta 20 minutos, según el tamaño de la zona con vello
Media pierna	7 - 12 minutos
Pierna completa	hasta 20 minutos

Nota: los tiempos medios de tratamiento se han obtenido durante investigaciones y pruebas. El tiempo de tratamiento individual puede variar según la persona.

Nota: las baterías completamente cargadas tienen capacidad para al menos 370 pulsos con intensidad 5. La duración de la batería del aparato dependerá del tamaño de la zona tratada y del ajuste de intensidad utilizado.

Zonas que se van a tratar

El aparato se ha diseñado para tratar el vello no deseado de las axilas, los hombros, la espalda, el pecho, los brazos, la zona púbica (excepto el escroto) y las piernas.

Utilización del aparato en los hombros, el pecho, la espalda y las piernas

Si utiliza el aparato para tratar los hombros, el pecho, la espalda y las piernas, puede que tenga que recargar el aparato durante el tratamiento. Esto es normal. La duración de la batería del aparato dependerá del tamaño de la zona de tratamiento y del ajuste de luz utilizado.

Consejo: si desea tratar la espalda y los hombros, requerirá ayuda para garantizar una cobertura total y los mejores resultados.

Consejo: la espalda y el pecho a menudo están más bronceados. Tenga especial cuidado al seleccionar la intensidad adecuada para tratar piel bronceada y evitar así reacciones adversas de la piel.

Cómo lograr resultados óptimos

- Es normal que todavía haya vello visible después de los primeros tratamientos (para obtener más información, consulte el capítulo „Principio de funcionamiento“ del capítulo „Introducción“).
- Para eliminar todo el vello correctamente y evitar que el folículo vuelva a estar activo, es necesario repetir el tratamiento cada dos semanas durante los dos o tres primeros meses. Para entonces su piel ya debería estar suave. Consulte la sección „Fase de mantenimiento“ para averiguar cómo puede mantener estos resultados.

Fase de mantenimiento

- Para garantizar que su piel se mantenga suave, le recomendamos que repita el tratamiento cada cuatro a seis semanas. El tiempo entre tratamientos puede variar en función de la zona del cuerpo y de cuánto tarda en volver a crecer el vello de cada persona. Si le crece demasiado vello entre dos tratamientos, simplemente vuelva a acortar el intervalo entre los tratamientos, pero no realice el tratamiento con una frecuencia superior a una vez cada dos semanas. Si utiliza este aparato con más frecuencia de lo indicado, no mejorará la efectividad, sino que aumentará el riesgo de reacciones cutáneas.

Posibles efectos secundarios y reacciones cutáneas

Reacciones cutáneas comunes:

- La piel puede mostrar un leve enrojecimiento y puede sentir un cosquilleo, hormigueo o calor. Esta reacción es absolutamente inofensiva y desaparece rápidamente.
- Una reacción similar a una quemadura solar aparece en la zona tratada durante un corto tiempo. Si estas reacciones no desaparecen en 3 días, le aconsejamos que acuda a un médico.
- La piel podría quedar seca y con picazón a causa del afeitado o por combinar el afeitado con el tratamiento con luz. Esto es inofensivo y desaparece en unos pocos días. Puede refrescar la zona con hielo o con una toallita húmeda. Si la sequedad persiste, puede aplicar una crema hidratante no perfumada en la zona tratada 24 horas después del tratamiento.

Efectos secundarios poco frecuentes:

- Quemaduras, rojez excesiva o hinchazón: estas reacciones se producen con muy poca frecuencia como resultado de la utilización de una intensidad de luz que es demasiado alta para su color de piel. Si estas reacciones no desaparecen en 3 días, le aconsejamos que acuda a un médico. Espere a que la piel se haya curado completamente antes de iniciar el siguiente tratamiento y asegúrese de utilizar una intensidad de luz menor.

- Decoloración de la piel: se produce en contadas ocasiones. La decoloración de la piel se manifiesta con zonas más oscuras (hiperpigmentación) o más claras (hipopigmentación) que la piel de alrededor. Es el resultado de utilizar una intensidad de luz demasiado alta para su color de piel. Si la decoloración no desaparece en 2 semanas, le recomendamos que acuda a un médico. No trate estas zonas hasta que la decoloración haya desaparecido y la piel haya vuelto a su color normal.
- Infección e inflamación cutánea: esto ocurre con muy poca frecuencia y puede deberse a la utilización del aparato sobre heridas o cortes que han aparecido debido al afeitado previo, en heridas existentes o vello subcutáneo.
- Dolor excesivo: esto puede suceder durante o después del tratamiento si ha utilizado el aparato sobre la piel sin afeitar, si lo utiliza con una intensidad de luz demasiado alta para su color de piel, si enfoca a la misma zona más de una vez y si lo utiliza en heridas abiertas, inflamaciones, infecciones, tatuajes, quemaduras etc. Para obtener más información consulte el apartado „Contraindicaciones“ del capítulo „Importante“.

Después del uso

- No aplique sustancias cosméticas perfumadas en las zonas tratadas inmediatamente después del tratamiento.
- No utilice desodorante inmediatamente después de tratar las axilas. Espere hasta que cualquier enrojecimiento haya desaparecido completamente.

- Para obtener más información sobre la exposición solar y el bronceado artificial, consulte el capítulo "Consejos de bronceado" del capítulo "Preparación para su uso".

Limpeza y mantenimiento



Para garantizar resultados óptimos y una mayor duración del aparato, límpielo antes y después de cada uso y, si es necesario, también durante el tratamiento. El aparato pierde eficacia si no lo limpia correctamente.

No limpie nunca el aparato ni ninguna de sus piezas directamente bajo el grifo o en el lavavajillas.

No utilice estropajos, agentes abrasivos ni líquidos agresivos, como gasolina o acetona, para limpiar el aparato.

No arañe la ventanilla de salida de luz ni la superficie metálica del interior del accesorio para el cuerpo.

Nota: asegúrese de que los puntos de contacto del anillo de seguridad no se atascan con suciedad acumulada.

Nota: Deje de usar el aparato cuando ya no sea posible limpiar la ventanilla de salida de luz ni el accesorio para el cuerpo.

- 1 Apague el aparato, desenchúfelo y deje que se enfríe.

Nota: la ventanilla de salida de luz se calienta durante el uso. Asegúrese de que se ha enfriado antes de limpiarla.

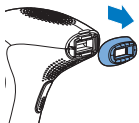

- 2 Para quitar el accesorio para el cuerpo, coloque los dedos en los huecos de la parte superior e inferior y tire suavemente. El accesorio debe salir fácilmente.
- 3 Humedezca el paño suministrado con el aparato con unas gotas de agua y utilícelo para limpiar las piezas siguientes:
 - la ventanilla de salida de luz
 - la superficie exterior del accesorio para el cuerpo
 - el marco metálico del interior del accesorio para el cuerpo

Nota: si no queda bien limpio con agua, utilice unas gotas de alcohol de porcentaje elevado para limpiar las piezas mencionadas anteriormente.

Nota: si la ventanilla de salida de luz está sucia, puede tener el aspecto de esta imagen. Asegúrese de que limpia el aparato antes y después de cada uso y, si es necesario, también durante el tratamiento según las instrucciones de esta sección.

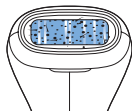

- 4 Si es necesario, limpie la parte exterior del aparato con el paño suave y seco suministrado con el aparato.

Consejo: cuando ya no sea posible limpiar los extremos del accesorio con el paño de limpieza incluido, utilice un bastoncillo de algodón en su lugar. Asegúrese de que ninguna pelusa de fibra se quede en el accesorio ni en la ventanilla de salida de luz.

Almacenamiento

- 1 Apague el aparato, desenchúfelo y deje que se enfríe.
- 2 Limpie el aparato antes de guardarlo.
- 3 Guarde el aparato en la funda que se suministra.
- 4 Guarde el aparato en un lugar seco a una temperatura de entre 0 °C y 60 °C.

Solicitud de accesorios

Para comprar accesorios o piezas de repuesto, visite **www.shop.philips.com/service** o acuda a su distribuidor de Philips. También puede ponerse en contacto con el Servicio de Atención al Cliente de Philips en su país (consulte los datos de contacto en el folleto de la garantía mundial).

Reciclaje



- Este símbolo significa que este producto no debe desecharse con la basura normal del hogar (2012/19/UE).



- Este símbolo significa que este producto contiene una batería recargable integrada, que no debe desecharse con los residuos domésticos normales (2006/66/EC). Recomendamos encarecidamente que se lleve la batería a un punto de recogida oficial o a un centro de asistencia de Philips, para desecharla de forma profesional.

- Siga la normativa de su país para la recogida selectiva de productos eléctricos y electrónicos y de baterías recargables. El desechado correcto ayuda a evitar consecuencias negativas para el medio ambiente y la salud humana.

Cómo extraer la batería recargable

Quite las baterías recargables sólo si están completamente descargadas.

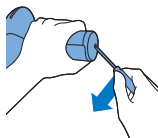

- 1 Inserte un punzón o cualquier otra herramienta de punta en la tapa inferior del aparato y haga palanca para quitarla.

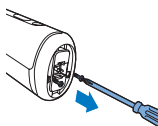

- 2 Quite los dos tornillos de la parte inferior del mango con un destornillador.

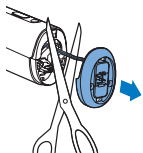

- 3 Quite la parte inferior del mango y corte los dos cables que conectan esta parte al aparato.

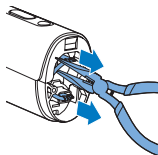

- 4 Saque los conectores de la batería de los terminales con alicates de largo alcance.

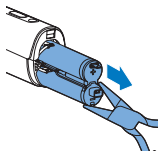

- 5 Retire la batería recargable del aparato con alicates de largo alcance.

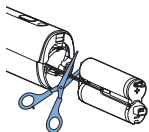

- 6 Corte los dos cables a la vez para asegurarse de que no suceda ningún contratiempo debido a una posible carga residual.

Garantía y asistencia

Si necesita asistencia o información, visite www.philips.com/support o lea el folleto de garantía internacional.

Especificaciones técnicas

Modelo TT3003

Voltaje nominal	100 V-240 V
Frecuencia nominal	50 Hz-60 Hz
Potencia nominal de entrada	7,5 W
Protección contra descargas eléctricas	Clase II <tekening>
Grado de protección	IP 30 (EN 60529)
Condiciones de funcionamiento	Temperatura: +15 °C a +35 °C Humedad relativa: del 25 % al 75 %
Condiciones de almacenamiento	Temperatura: 0 °C a +60 °C

Modelo TT3003

	Humedad relativa: del 5 % al 95 %
Bombilla de luz pulsada intensa	Espectro: > 570 nm
Pila de iones de litio	2 x 3,7 voltios
	1500 mAh

Resolución de problemas

En este capítulo se resumen los problemas más comunes que pueden surgir al usar el aparato. Si no puede resolver el problema con la siguiente información, visite **www.philips.com/support** para consultar una lista de preguntas frecuentes o comuníquese con el servicio de atención al cliente en su país.

Problema	Causa	Solución
El aparato no funciona.	La batería recargable está descargada.	Cargue el aparato (consulte 'Carga').
	El aparato está roto.	Póngase en contacto con el Servicio de Atención al Cliente de su país, con su distribuidor o con un centro de servicio Philips.
El aparato se apaga repentinamente.	La batería recargable está descargada.	Cargue el aparato (consulte 'Carga').
El adaptador se calienta durante la carga.	Esto es normal.	No tiene que preocuparse de nada.

Problema	Causa	Solución
La luz de carga no se enciende cuando enchufo la clavija pequeña en la toma del aparato.	No ha conectado el adaptador a la toma de corriente.	Inserte la clavija pequeña en la toma del aparato y enchufe el adaptador a la toma de corriente.
	La toma de corriente no está activa.	Conecte otro aparato a la toma de corriente para comprobar si recibe tensión. Si la toma de corriente está activa, pero el aparato sigue sin cargarse, póngase en contacto con el Servicio de Atención al Cliente de su país, con un distribuidor de Philips o con un centro de servicio Philips.
	El adaptador no queda conectado correctamente a la toma de corriente o la clavija pequeña no se inserta debidamente en la toma del aparato.	Compruebe que el adaptador queda conectado correctamente a la toma de corriente o que la clavija pequeña se inserta debidamente en la toma del aparato.
	El aparato está roto.	Póngase en contacto con el Servicio de Atención al Cliente de su país, con su distribuidor o con un centro de servicio Philips.

Problema	Causa	Solución
He encendido el aparato, pero no puedo aumentar ni disminuir la intensidad de la luz.	Es necesario reiniciar el aparato.	Para reiniciarlo, apáguelo y vuélvalo a encender. Si aun así no puede ajustar la intensidad de luz, póngase en contacto con el Servicio de Atención al Cliente de su país, con su distribuidor o con un centro de servicio Philips.
La luz de "listo para emisión de pulso" no se enciende cuando pongo el aparato sobre la piel.	No ha colocado el accesorio para el cuerpo con un anillo de seguridad correctamente en la piel.	Coloque el aparato en un ángulo de 90° sobre la piel de forma que todos los puntos estén en contacto con la piel. A continuación, compruebe si la luz de "listo para emisión de pulso" está encendida y pulse el botón de emisión de pulsos de luz.
		Si esto no funciona, coloque el aparato en una parte del cuerpo en la que toque fácilmente la piel, por ejemplo, en el antebrazo. A continuación compruebe si el piloto de "listo para emisión de pulso" funciona. Si el piloto de "listo para emisión de pulso" sigue sin encenderse al colocar el aparato sobre la piel, póngase en contacto con el Servicio de Atención al Cliente de su país, con su distribuidor o con un centro de servicio Philips.

Problema	Causa	Solución
	El anillo de seguridad está sucio.	Limpie el anillo de seguridad con cuidado. Si no lo puede limpiar bien, póngase en contacto con el Servicio de Atención al Cliente de su país, con su distribuidor o con un centro de servicio Philips para sustituir la pantalla de emisión de pulso.
La luz de "listo para emisión de pulso" no se enciende cuando coloco el accesorio para el cuerpo sobre la piel, pero el ventilador funciona.	La protección contra el sobrecalentamiento se ha activado.	Cuando se activa la protección contra el sobrecalentamiento, el ventilador continúa funcionando. No apague el aparato y deje que se enfríe durante unos 15 minutos antes de continuar utilizándolo. Si el piloto de "listo para emisión de pulso" sigue sin encenderse al colocar el aparato sobre la piel, póngase en contacto con el Servicio de Atención al Cliente de su país, con su distribuidor o con un centro de servicio Philips.
La luz de "listo para emisión de luz" está verde, pero el aparato no emite ningún pulso cuando presiono el botón correspondiente.	Es necesario reiniciar el aparato.	Para reiniciarlo, apáguelo y vuélvalo a encender. Si el piloto de "listo para emisión de pulso" se ilumina en verde, pero el aparato sigue sin emitir ningún pulso al presionar el botón correspondiente, póngase en contacto con el Servicio de Atención al Cliente de su país, con su distribuidor o con un centro de servicio Philips.

Problema	Causa	Solución
El aparato se calienta durante su uso.	Esto es normal.	No tiene que preocuparse de nada.
El aparato no muestra la intensidad de luz 1 cuando lo enciendo.	Es necesario reiniciar el aparato.	Para reiniciar el aparato, apáguelo y vuélvalo a encender. Si el aparato sigue sin mostrar la intensidad de luz 1, póngase en contacto con el Servicio de Atención al Cliente, con el distribuidor de Philips o con un centro de servicio Philips.
Sale un olor extraño del aparato.	El accesorio para el cuerpo está sucio.	Limpie cuidadosamente el accesorio para el cuerpo. Si no lo puede limpiar bien, póngase en contacto con el Servicio de Atención al Cliente de su país, con el distribuidor de Philips o con un centro de servicio Philips para sustituir el accesorio para el cuerpo.
El accesorio para el cuerpo está sucio.	No ha afeitado la zona que se va a tratar correctamente.	Si queda vello en la zona que va a tratar, estos vellos podrían quemarse al usar el aparato. Por tanto, notará un olor extraño. Afeite siempre adecuadamente las zonas que se van a tratar antes de usar el aparato. Si la piel se irrita con el afeitado, corte el vello al máximo y utilice un ajuste cómodo.

Problema	Causa	Solución
Si queda vello en la zona que va a tratar, estos vellos podrían quemarse al usar el aparato. Por tanto, notará un olor extraño. Afeite siempre adecuadamente las zonas que se van a tratar antes de usar el aparato. Si la piel se irrita con el afeitado, corte el vello al máximo y utilice un ajuste cómodo.	Ha guardado el aparato en un lugar en el que se acumula polvo.	El olor extraño desaparece tras emitir algunos pulsos de luz.
La piel está más sensible de lo normal durante el tratamiento.	La intensidad de luz que está utilizando es demasiado alta.	Compruebe si ha seleccionado la intensidad de luz correcta. Si es necesario, seleccione una intensidad de luz menor.
La piel está más sensible de lo normal durante el tratamiento.	No ha afeitado las zonas que se van a tratar.	Afeite las zonas que se van a tratar antes de usar el aparato. Si la piel se irrita con el afeitado, corte el vello al máximo y utilice un ajuste cómodo.
No ha afeitado las zonas que se van a tratar.	El cristal del filtro de la ventanilla de salida de luz está roto.	Si el cristal del filtro de la ventanilla de salida de luz está roto, no utilice el aparato. Póngase en contacto con el Servicio de Atención al Cliente de su país, con su distribuidor o con un centro de servicio Philips.

Problema	Causa	Solución
Si el cristal del filtro de la ventanilla de salida de luz está roto, no utilice el aparato. Póngase en contacto con el Servicio de Atención al Cliente de su país, con su distribuidor o con un centro de servicio Philips.	El aparato está defectuoso.	Póngase en contacto con el Servicio de Atención al Cliente de su país, con su distribuidor o con un centro de servicio Philips.
Al usar el aparato, el tratamiento me resulta demasiado doloroso.	No ha afeitado las zonas que se van a tratar.	Afeite las zonas que se van a tratar antes de usar el aparato. Si la piel se irrita con el afeitado, corte el vello al máximo y utilice un ajuste cómodo.
	Ha tratado una zona contraindicada.	Utilice el aparato solo en las axilas, la zona púbica (excluido el escroto), los hombros, el pecho, la espalda y las piernas.
	Ha utilizado un nivel de intensidad demasiado alto para usted.	Reduzca la intensidad de la luz a un nivel que le resulte tolerable. Consulte la sección "Ajuste de la intensidad de la luz" del capítulo "Preparación para su uso".
Reduzca la intensidad de la luz a un nivel que le resulte tolerable. Consulte la sección "Ajuste de la intensidad de la luz" del capítulo "Preparación para su uso".	El filtro UV de la ventanilla de salida de luz está roto.	Si el filtro UV de la ventanilla de salida de luz está roto, no utilice el aparato. Póngase en contacto con el Servicio de Atención al Cliente de su país, con su distribuidor o con un centro de servicio Philips.

Problema	Causa	Solución
Las zonas tratadas podrían enrojecerse después del tratamiento.	El aparato no es apropiado para el color de su piel. Un ligero enrojecimiento es normal y desaparece rápidamente.	No utilice el aparato si su piel es muy oscura. No lo utilice tampoco si su vello es rubio claro, pelirrojo, gris o blanco. No tiene que preocuparse de nada.
La reacción de la piel tras el tratamiento tarda en desaparecer más de lo normal.	Ha utilizado un nivel de intensidad demasiado alto para usted.	Seleccione una intensidad menor la próxima vez. Consulte la sección "Ajuste de la intensidad de la luz" del capítulo "Preparación para su uso". Si la reacción de la piel dura más de 3 días, consulte con su médico.
Los resultados de reducción del vello no son satisfactorios.	Ha utilizado un nivel de intensidad demasiado bajo para usted.	Seleccione una intensidad mayor la próxima vez.
	No ha abarcado bien la zona a tratar cuando uso el aparato.	Para que los resultados de la depilación sean óptimos, tiene que abarcar parte de las zonas anteriormente tratadas al usar el aparato. Consulte el paso 7 del capítulo "Uso del aparato".

Problema	Causa	Solución
	No ha usado el aparato con la frecuencia recomendada.	Para eliminar todo el vello correctamente y evitar que el folículo vuelva a estar activo, es necesario repetir el tratamiento cada dos semanas durante los dos o tres primeros meses. Para entonces su piel ya debería estar suave. Con el fin de garantizar que su piel se mantenga suave, le recomendamos que repita el tratamiento cada cuatro a seis semanas. El tiempo entre tratamientos puede variar en función de la zona del cuerpo y de cuánto tarda en volver a crecer el vello de cada persona. Si le crece demasiado vello entre dos tratamientos, simplemente vuelva a acortar el intervalo entre los tratamientos, pero no realice el tratamiento con una frecuencia superior a una vez cada dos semanas. Si utiliza este aparato con más frecuencia de lo indicado, no mejorará la efectividad, sino que aumentará el riesgo de reacciones cutáneas.

Problema	Causa	Solución
<p>Para eliminar todo el vello correctamente y evitar que el folículo vuelva a estar activo, es necesario repetir el tratamiento cada dos semanas durante los dos o tres primeros meses. Para entonces su piel ya debería estar suave. Con el fin de garantizar que su piel se mantenga suave, le recomendamos que repita el tratamiento cada cuatro a seis semanas. El tiempo entre tratamientos puede variar en función de la zona del cuerpo y de cuánto tarda en volver a crecer el vello de cada persona. Si le crece demasiado vello entre dos tratamientos, simplemente vuelva a acortar el intervalo entre los tratamientos, pero no realice el tratamiento con una frecuencia superior a una vez cada dos semanas.</p>	<p>El aparato no es apropiado para el color de su piel o vello.</p>	<p>No lo utilice si su vello es rubio claro, pelirrojo, gris o blanco. No utilice el aparato si su piel es muy oscura.</p>

Problema	Causa	Solución
Si utiliza este aparato con más frecuencia de lo indicado, no mejorará la efectividad, sino que aumentará el riesgo de reacciones cutáneas.		
El vello vuelve a crecer en algunas partes de las zonas tratadas.	No ha abarcado bien la zona a tratar cuando uso el aparato.	Para que los resultados de la depilación sean óptimos, tiene que abarcar parte de las zonas anteriormente tratadas al usar el aparato. Consulte el paso 7 del capítulo "Uso del aparato".
El vello vuelve a crecer en algunas partes de las zonas tratadas.	El vello vuelve a aparecer como parte de su ciclo natural de crecimiento.	Esto es normal. Forma parte del ciclo natural que el vello comience a crecer de nuevo. No obstante, el vello que vuelve a nacer tiende a ser más fino y más débil.

Table des matières

Introduction _____	138
Avantages _____	139
Quel est le principe de fonctionnement de la technologie de lumière intense pulsée de Philips ? _____	140
Description générale _____	142
Important _____	143
Danger _____	143
Avertissement _____	143
Attention _____	145
Contre-indications _____	146
Champs électromagnétiques (CEM) _____	149
Charge _____	150
Avant utilisation _____	151
Préparation des zones à flasher _____	152
Réglage de l'intensité lumineuse _____	152
Utilisation de l'appareil _____	156
Première utilisation et test cutané _____	157
Utilisation ultérieure _____	158
Recommandations relatives à la séance _____	162
Nettoyage et entretien _____	167
Rangement _____	168
Commande d'accessoires _____	169
Recyclage _____	169
Retrait de la batterie rechargeable _____	170
Garantie et assistance _____	171
Caractéristiques techniques _____	171
Dépannage _____	172

Introduction

Félicitations pour votre achat et bienvenue dans l'univers Philips ! Pour profiter pleinement de l'assistance offerte par Philips, enregistrez votre produit à l'adresse suivante : **www.philips.com/welcome**.

Pour épiler durablement les poils indésirables, l'élimination des poils basé sur la lumière constitue l'une des méthodes les plus efficaces. Elle se distingue des méthodes actuelles d'épilation à domicile par sa capacité à réduire considérablement la repousse des poils. Philips s'est investi depuis plus de 10 ans dans la recherche aux côtés de dermatologues de renom. Profitez de cette technologie innovante à domicile.

Cet appareil a été conçu et développé pour les hommes, pour éliminer les poils situés sur les zones du corps ci-dessous :

- Bras
- Aisselles
- Zone pubienne (à l'exception du scrotum)
- Épaules
- Torse
- Dos
- Jambes

N'utilisez pas l'épilateur à lumière pulsée Philips Lumea pour hommes au-dessus de la nuque, c'est-à-dire sur votre visage ou votre cou. N'utilisez pas l'épilateur à lumière pulsée intense Philips Lumea pour homme sur le scrotum. Si vous souhaitez épiler cette zone, utilisez le Bodygroom inclus dans l'emballage. Notez que Philips Lumea Plus pour hommes est conçu pour être utilisé par une seule personne. Cet appareil a été conçu particulièrement pour les hommes, mais peut être également utilisé par les femmes.

Pour plus d'informations sur Philips Lumea Plus pour hommes, rendez-vous sur www.philips.com/welcome. Consultez régulièrement notre page d'accueil pour découvrir les mises à jour.

Avantages

Cet appareil offre les avantages suivants :

Technologie dite de « lumière intense pulsée » ou IPL pour une utilisation à domicile

Philips Lumea Plus pour hommes utilise la technologie dite à « lumière intense pulsée » ou IPL, utilisée depuis quinze ans dans le secteur de l'esthétique professionnelle pour les épilations. Avec Philips Lumea Plus pour hommes, bénéficiez de cette technologie innovante chez vous.

Prévient efficacement la repousse des poils pour une peau lisse et nette tous les jours.

Cette méthode offre une prévention longue durée de la repousse des poils et vous laisse une peau douce comme de la soie. Nos études ont mis en évidence une diminution considérable des poils après seulement deux séances. Les résultats optimaux ont généralement été atteints après six à sept séances. La pilosité diminue visiblement de séance en séance. La rapidité d'apparition de cet effet et la longévité des résultats dépend de l'individu (voir 'Pour des résultats optimaux').

Une application tout en douceur

Conçu en étroite collaboration avec des dermatologues de renom, Philips Lumea Plus pour hommes offre une épilation efficace et douce.

Fonctionnement sans fil pour une liberté et une flexibilité maximales

L'appareil fonctionne avec une batterie rechargeable : vous pouvez donc l'emporter partout et l'utiliser où que vous soyez.

Aucune pièce de rechange nécessaire, aucun coût caché

Philips Lumea Plus pour hommes est équipé d'une lampe haute performance qui n'a pas besoin d'être remplacée. Cette lampe peut produire plus de 250 000 flashes : elle vous permettra d'obtenir des résultats continus sur plus de 5 ans* et de réaliser des économies sur le remplacement des lampes.

*Sur la base des durées de flashage moyennes pour chaque zone et des intensités recommandées pour un utilisateur.

Quel est le principe de fonctionnement de la technologie de lumière intense pulsée de Philips ?

Cycle de vie du poil

La vitesse de pousse des poils varie en fonction de l'individu, de son âge et de son métabolisme, entre autres facteurs. Toutefois, la pousse des poils s'effectue normalement en 3 phases.

1 Phase de pousse (la phase anagène)

Le poil pousse à la racine. C'est lors de cette phase que la concentration de mélanine, le pigment responsable de la couleur du poil, est la plus élevée. La concentration de mélanine est également déterminante pour l'efficacité de cette méthode. Seuls les poils en phase anagène sont réceptifs à l'exposition à la lumière intense pulsée.

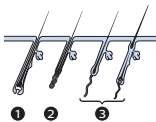

2 Phase de dégradation (phase catagène)

Le poil arrête de pousser, la racine passe en phase de repos, puis le poil tombe.

3 Phase de repos (phase télogène)

Le poil mort se détache de son follicule et tombe. Le follicule reste au repos jusqu'à ce que l'horloge biologique le réactive et lui fasse produire un nouveau poil.

Principes de fonctionnement de l'appareil

L'appareil chauffe le poil et la racine sous la peau. La mélanine contenue dans le poil et sa racine absorbe la lumière pulsée émise. Plus le poil est foncé, plus la lumière absorbée est élevée. Ce processus force le poil à passer en phase de repos. Le poil tombe alors naturellement, et sa pousse est inhibée. Les poils tombent en une ou deux semaines. Une épilation optimale nécessite plusieurs séances, car seuls les poils en phase anagène sont réceptifs au flashage à la lumière, alors qu'une zone donnée de la peau contient des poils à différentes phases du cycle de vie. Pour réussir à épiler tous les poils et à empêcher que les racines ne redeviennent actives, vous devez répéter le flashage à quelques reprises avec 2 semaines d'écart. Un filtre optique intégré protège votre peau des UV, pour une utilisation sans danger.

À quel effet pouvez-vous vous attendre après les séances ?

- Après avoir répété deux à quatre fois une séance toutes les deux semaines (en fonction de votre peau/type de poils et de l'intensité utilisée), vous remarquez que la repousse des poils diminue et que les poils qui repoussent sont plus doux.

- Après avoir répété une séance six à huit fois (en fonction de votre peau/type de poils et de l'intensité utilisée), vous remarquez que la plupart des poils ne repoussent pas.
- Après huit séances, continuez à utiliser le Lumea Plus pour hommes régulièrement afin de garder une peau (voir 'Phase d'entretien') douce.
- Si vous cessez d'utiliser le Lumea Plus pour hommes, les poils commenceront à repousser après un certain temps.

Description générale

- 1 Verre filtrant avec filtre UV intégré
- 2 Accessoire corps
- 3 Cadre métallique intégré à l'accessoire corps
- 4 Système de sécurité (anneau de sécurité avec interrupteurs de contact)
- 5 Bouton Flash
- 6 Voyants d'intensité (1 - 5)
- 7 Bouton d'augmentation de l'intensité
- 8 Bouton de diminution de l'intensité
- 9 Voyant de charge et indication de batterie faible
- 10 Bouton marche/arrêt
- 11 Prise de l'appareil
- 12 Voyant « prêt-à-flasher »
- 13 Fentes de ventilation
- 14 Adaptateur
- 15 Petite fiche

Comprend également : étui, tissu de nettoyage et Bodygroom

Important

Lisez attentivement ce mode d'emploi avant d'utiliser l'appareil et conservez-le pour un usage ultérieur.

Danger

- L'eau et l'électricité ne font pas bon ménage ! Ne chargez jamais l'appareil dans un environnement humide (dans la salle de bain ou près d'une douche en fonctionnement ou d'une piscine par exemple).
- Gardez l'adaptateur au sec.



Avertissement

- Si l'appareil est cassé, ne touchez aucun de ses composants internes afin d'éviter tout risque d'électrocution.
- N'introduisez jamais d'objets dans l'appareil.
- Cet appareil n'est pas destiné à être utilisé par des enfants de moins de 15 ans et des personnes dont les capacités physiques, sensorielles ou intellectuelles sont réduites, ou par des personnes manquant d'expérience ou de connaissances, à moins que celles-ci ne soient sous surveillance ou qu'elles n'aient reçu des instructions quant à l'utilisation de l'appareil par une personne responsable de leur sécurité.
- Les adolescents de 15 à 18 ans peuvent l'utiliser avec l'autorisation et/ou l'aide de leurs parents ou des personnes qui exercent sur eux l'autorité parentale. Les adultes de plus de 19 ans peuvent utiliser cet appareil en toute liberté.

- Chargez toujours l'appareil à l'aide de l'adaptateur fourni.
- N'utilisez pas l'appareil ou l'adaptateur secteur s'il est endommagé.
- N'utilisez pas l'appareil si le verre filtrant est cassé.
- Si l'adaptateur secteur est endommagé, il doit toujours être remplacé par un adaptateur secteur de même type pour éviter tout accident.
- L'adaptateur contient un transformateur. N'essayez pas de remplacer la fiche de l'adaptateur afin d'éviter tout accident.

Pour éviter tous dommages :

- Utilisez exclusivement les accessoires fournis. Tous les autres accessoires ne peuvent pas être utilisés en toute sécurité.
- Veillez à ce que rien n'obstrue le flux d'air à travers les fentes de ventilation.
- Ne soumettez jamais l'appareil à des chocs violents, des secousses ou des chutes.
- Lorsque l'appareil passe d'un environnement très froid à un environnement très chaud, et inversement, attendez environ 3 heures avant de l'utiliser.
- Rangez l'appareil dans la housse pour éviter l'accumulation de poussière.
- Ne laissez jamais l'appareil branché sans surveillance. Éteignez toujours l'appareil après utilisation.
- N'exposez pas l'appareil aux rayons directs du soleil ou à des rayons UV.
- Ne faites pas fonctionner le flash sur d'autres surfaces que votre peau. Vous pourriez endommager l'accessoire corps et/ou le verre filtrant. Utilisez le flash uniquement lorsque l'appareil est en contact avec la peau.

Attention



- Cet appareil n'est pas lavable à l'eau. Ne plongez jamais l'appareil dans l'eau et ne le rincez pas sous le robinet.
- Cet appareil a été conçu uniquement pour épiler les poils indésirables situés en dessous du cou. Ne l'utilisez jamais à d'autres fins.
- N'utilisez cet appareil qu'avec une intensité adaptée à votre type de peau. Une utilisation avec une intensité supérieure à celle recommandée augmente le risque de réactions cutanées et d'effets secondaires.
- N'utilisez jamais l'appareil autour des yeux et près des sourcils afin d'éviter tout risque de lésion oculaire.

Pour assurer une durée de vie optimale à votre appareil Philips Lumea Plus pour hommes, tenez compte des considérations suivantes :

- Utilisez votre appareil à une température comprise entre 15 °C et 35 °C.
- L'appareil est équipé d'une protection anti-surchauffe intégrée. Le flash ne fonctionne pas en cas de surchauffe. N'éteignez pas l'appareil, mais laissez-le refroidir pendant environ 15 minutes avant de reprendre la séance.
- Confiez toujours l'appareil à un Centre Service Agréé Philips pour réparation ou vérification. Toute réparation par une personne non qualifiée peut s'avérer dangereuse pour l'utilisateur.
- N'utilisez jamais l'appareil dans les conditions mentionnées dans la section « Contre-indications ».

Pour quelles personnes Philips Lumea Plus pour hommes n'est-il pas recommandé ?

- Philips Lumea Plus pour hommes ne convient pas à tout le monde. Si l'une des conditions ci-dessous s'applique à vous, **n'utilisez pas** cet appareil !

Contre-indications

N'utilisez jamais l'appareil si la couleur de votre peau et/ou de vos poils n'est pas adaptée, à savoir :

- Dans les zones d'application, la couleur naturelle de vos poils est blond clair, blanc, gris ou roux.
- Si votre peau est de type VI (vous attrapez rarement, voire jamais, de coups de soleil et vous obtenez un bronzage très foncé ; votre peau est brun/noir ou plus foncée). Dans ce cas, vous risquez fortement d'avoir des réactions cutanées comme de vives rougeurs, des brûlures ou des altérations de la pigmentation (hypopigmentation ou hyperpigmentation) lorsque vous utilisez Philips Lumea Plus pour hommes.

N'utilisez jamais l'appareil si vous souffrez d'une des maladies répertoriées ci-dessous :

- Si vous avez une maladie de peau comme le cancer de la peau actif, si vous avez des antécédents de cancer de la peau ou un autre cancer localisé dans les zones à flasher.
- Si vous présentez des antécédents de maladie du collagène, y compris des antécédents de formation de cicatrices chéloïdes ou de cicatrisation difficile.

- Si vous présentez des antécédents de troubles vasculaires, tels que varices ou ectasie vasculaire dans les zones à flasher.
- Si votre peau est sensible à la lumière et développe facilement une irritation ou une réaction allergique.
- Si vous souffrez d'infections, d'eczéma, de brûlures, de follicules enflammés, de lacérations ouvertes, d'abrasions, d'herpès simplex, de plaies ou de lésions, d'hématomes sur les zones à flasher.
- Si vous avez subi une intervention chirurgicale sur les zones à flasher dans les trois dernières semaines.
- Si vous souffrez d'épilepsie avec sensibilité aux flashes.
- Si vous souffrez de diabète, de lupus érythémateux, de porphyrie ou d'une maladie cardiaque congestive.
- Si vous présentez un trouble de la coagulation.
- Si vous avez des antécédents de maladie immunodépressive (y compris infection par le VIH ou le SIDA).

N'utilisez jamais l'appareil si vous êtes dans l'un des cas suivants :

- Si vous suivez ou avez suivi récemment un traitement à base d'acides alpha hydroxylés (AHA), d'acides bêta hydroxylés (BHA), d'isotrétinoïne topique et d'acide azélaïque.
- Si vous avez pris de l'Accutane® ou du Roaccutane® à l'isotrétinoïne sous toute forme que ce soit au cours des six derniers mois. Ce traitement affine la peau et peut, par conséquent, la rendre plus sujette aux déchirures, plaies et irritations.

- Si vous prenez des analgésiques, qui réduisent la sensibilité de votre peau à la chaleur.
- Si vous prenez des médicaments ou produits photosensibilisants, reportez-vous à leur notice, et n'utilisez en aucun cas l'appareil si cette dernière indique des risques de réaction photo-allergique ou photo-toxique, ou si elle précise qu'il faut éviter une exposition au soleil.
- Si vous prenez des médicaments anticoagulants, y compris de fortes doses d'aspirine, à un rythme ne permettant pas d'aménager une période d'élimination d'une semaine avant chaque séance.
- Si vous prenez des immunosuppresseurs.

N'utilisez jamais l'appareil sur les zones suivantes :

- Sur le visage.
- Sur l'intérieur des narines et des oreilles.
- Sur les mamelons, les aréoles et l'anus.
- Si vous êtes un homme : sur le scrotum.
- Si vous êtes une femme : sur les petites lèvres et le vagin. N'utilisez jamais l'appareil si vous êtes enceinte ou si vous allaitez.
- Au-dessus ou près de produits artificiels tels que des implants en silicone, des stimulateurs cardiaques, des points d'entrée d'injection sous-cutanée (pompe à insuline) ou des piercings.
- Sur les grains de beauté, les taches de rousseur, les veines de taille importante, les zones à la pigmentation plus foncée, les cicatrices et les anomalies cutanées sans consultation préalable avec un médecin.

Cela peut entraîner des brûlures et des modifications de la pigmentation, ce qui peut rendre plus difficile l'identification des maladies de peau (par exemple, le cancer de la peau).

- Sur les verrues, les tatouages ou le maquillage permanent. Cela peut entraîner des brûlures et une modification de la couleur de la peau.
- Sur les zones sur lesquelles vous utilisez des déodorants longue durée. Cela peut entraîner des réactions cutanées. (voir 'Éventuels effets secondaires et réactions cutanées')

N'utilisez jamais l'appareil sur des coups de soleil ou sur une peau teintée par un bronzage récent ou artificiel :

- Tous les types de bronzage peuvent influencer sur la sécurité de la séance, qu'il s'agisse d'une exposition au soleil ou de méthodes de bronzage artificiel telles que crèmes de bronzage, appareils de bronzage, etc. Si vous êtes bronzée ou prévoyez de bronzer, suivez les instructions fournies dans le présent mode d'emploi. (voir 'Conseils de bronzage')

Remarque : cette liste n'est pas exhaustive. En cas de doute concernant l'utilisation de l'appareil, veuillez consulter votre médecin.

Champs électromagnétiques (CEM)

Cet appareil Philips est conforme à toutes les normes et à tous les règlements applicables relatifs à l'exposition aux champs électromagnétiques.

Charge

Chargez entièrement la batterie avant d'utiliser l'appareil pour la première fois et lorsque celle-ci est déchargée. Une charge complète prend jusqu'à environ 1 heure et 40 minutes.

Chargez l'appareil lorsque le voyant de charge s'allume en orange en cours d'utilisation pour indiquer que la batterie est faible et sera bientôt déchargée.

Une batterie entièrement chargée permet d'émettre au moins 370 flashes d'une intensité lumineuse de 5.

Rechargez entièrement l'appareil tous les 3 à 4 mois, même en cas d'inutilisation prolongée.

Pour charger l'appareil, suivez la procédure ci-dessous :

1 Éteignez l'appareil.

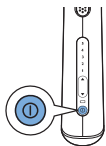



- 2 Insérez la petite fiche dans l'appareil et l'adaptateur secteur dans la prise secteur.
 - Le voyant de charge clignote en vert pour indiquer que l'appareil se charge.
 - Lorsque la batterie est complètement chargée, le voyant de charge cesse de clignoter et devient vert.

Remarques :

- L'adaptateur secteur chauffe en cours de charge. Ce phénomène est normal.
- Il est impossible d'utiliser l'appareil pendant la charge.
- Cet appareil est équipé d'un dispositif de protection de surchauffe de la batterie et ne se recharge pas si la température ambiante est supérieure à 40 °C.

Ne recouvrez jamais l'appareil ou l'adaptateur secteur lors de la charge.

- 3 Une fois la charge terminée, débranchez l'adaptateur de la prise secteur, puis retirez la petite fiche de l'appareil.

Avant utilisation

Pour une efficacité et des résultats optimaux, préparez les zones sur lesquelles vous souhaitez utiliser l'appareil de la manière indiquée ci-dessous.

Préparation des zones à flasher



- 1 Rasez impérativement les zones à épiler avant d'utiliser le Lumea Plus pour homme. Le Lumea Plus pour hommes ne peut être utilisé que sur une peau rasée.

Remarque : Philips vous recommande d'utiliser le Philips Bodygroom inclus dans l'emballage pour raser au préalable les zones à épiler avec le Philips Lumea Plus pour hommes. Utilisez le Philips Bodygroom à sec car le Philips Lumea Plus pour hommes ne peut être utilisé que sur une peau sèche.

Remarque : si votre dernière méthode d'épilation consistait à éliminer les poils à la racine (par exemple épilation électrique, à la cire, etc.), attendez la repousse des poils avant d'utiliser Philips Lumea Plus pour hommes.

Remarque : n'utilisez pas de crème dépilatoire pour remplacer le rasage.

Réglage de l'intensité lumineuse

Philips Lumea Plus pour hommes est un appareil destiné à un usage domestique. En ce qui concerne la douleur, il n'est donc pas comparable aux appareils professionnels qui utilisent la lumière. Les impulsions lumineuses de Philips Lumea Plus pour hommes sont plus modérées que celles des appareils professionnels, pour une épilation **pratique** et **efficace**.

Réglez l'intensité lumineuse en fonction de la couleur de votre peau et de vos poils, tout en recherchant un niveau confortable.

Le tableau ci-dessous indique les intensités lumineuses recommandées afin de vous aider à trouver le niveau qui vous convient.

- 1 Consultez le tableau ci-dessous pour déterminer les intensités lumineuses les plus adaptées à la couleur de votre peau et de vos poils, et pour vérifier que cette méthode d'épilation vous convient (une croix figure dans le tableau lorsque ce n'est pas le cas).
- 2 Chaque zone du corps et même certaines parties de celle-ci peuvent nécessiter une intensité lumineuse différente, conformément aux valeurs recommandées dans le tableau ci-dessous. La méthode est plus efficace à intensité élevée, mais nous vous invitons à réduire l'intensité lumineuse en cas de douleur ou d'inconfort.

Le risque d'irritation cutanée est plus important pour les personnes à peau foncée car leur peau absorbe plus de lumière. Les faibles intensités sont alors recommandées.

L'intensité lumineuse sélectionnée peut produire des sensations de chaleur plus ou moins importante sur la peau, mais ne doit jamais être inconfortable. Pour éviter les réactions cutanées, reportez-vous au chapitre « Utilisation de l'appareil », section « Éventuels effets secondaires et réactions cutanées ».

Intensités lumineuses recommandées (1-5)

Dans le tableau ci-dessous, la croix signifie qu'il n'est pas recommandé d'utiliser l'appareil.

Couleur et caractéristiques de la peau	Blanc (coups de soleil à chaque exposition, aucun bronzage)	(coups de soleil réguliers, léger bronzage)	Brun clair (quelques coups de soleil, bon bronzage)	Brun moyen (rares coups de soleil, bronzage bon et rapide)	Brun foncé (rares coups de soleil, très bon bronzage)	Noir (coups de soleil rares ou inexistant, bronzage très foncé)
Couleur des poils : blond foncé, brun clair, brun, brun foncé, noir	4/5	4/5	4/5	3/4	1/2/3	X
Couleur des poils : blanc, gris, roux, blond clair	X	X	X	X	X	X

Important :

Vérifiez si Philips Lumea Plus pour hommes vous convient. (voir 'Contre-indications')

Si votre peau a été exposée au soleil ou à une méthode de bronzage artificiel, elle peut être plus foncée que lors de la séance précédente. Consultez le tableau ci-dessus afin de déterminer le réglage le plus adapté à la couleur de votre peau.

Conseils de bronzage**Exposition au soleil avant la séance**

- Après un bain de soleil, attendez au moins 48 heures avant d'utiliser l'appareil. Les bains de soleil peuvent rendre la peau plus foncée (bronzée) et/ou provoquer des coups de soleil (rougeurs).
- Après 48 heures, regardez si votre peau présente toujours des coups de soleil. N'utilisez pas Philips Lumea Plus pour hommes tant que le coup de soleil persiste.
- Lorsque le coup de soleil a disparu, faites un test cutané sur la zone à flasher pour déterminer l'intensité (voir 'Première utilisation et test cutané') lumineuse appropriée.
- Si votre peau est bronzée, faites un test cutané (voir 'Première utilisation et test cutané') sur la zone à flasher et sélectionnez l'intensité lumineuse appropriée. Si vous ne respectez pas cette consigne, vous risquez de développer des réactions cutanées après avoir utilisé Philips Lumea Plus pour hommes.

Exposition au soleil après la séance

- Après la séance, attendez au moins 24 heures avant d'exposer les zones flashées au soleil. Même après 24 heures, assurez-vous que la peau ne présente plus de rougeurs dues aux flashes avant de l'exposer au soleil.

- Pendant les deux semaines qui suivent la séance, couvrez les zones flashées quand vous allez au soleil ou utilisez un écran total d'indice SPF 30+.
- L'exposition au soleil sans protection des zones tout juste flashées peut accroître le risque d'effets secondaires et de réactions cutanées (voir 'Éventuels effets secondaires et réactions cutanées').

Bronzage à la lumière artificielle

- Suivez les instructions décrites ci-dessus dans « Exposition au soleil avant la séance » et « Exposition au soleil après la séance ».

Bronzage avec des crèmes

- Si vous avez utilisé une crème de bronzage artificiel, attendez la disparition totale du bronzage artificiel avant d'utiliser Philips Lumea Plus pour hommes.

Utilisation de l'appareil

Consultez le tableau des intensités lumineuses recommandées (voir 'Réglage de l'intensité lumineuse') pour déterminer les intensités lumineuses les plus recommandées pour votre couleur de peau et de poils. Utilisez l'appareil dans une pièce bien éclairée de manière à réduire l'impression lumineuse du flash. Rasez la zone à flasher avant d'utiliser l'appareil (voir 'Préparation des zones à flasher').

Si, à un moment, Lumea provoque une douleur intolérable, réduisez l'intensité lumineuse jusqu'à ce que l'utilisation du produit redevienne plus confortable. Si vous remarquez des réactions cutanées plus importantes qu'une légère rougeur, arrêtez immédiatement la séance et lisez la section « Éventuels effets secondaires et réactions cutanées », dans le présent chapitre.

Première utilisation et test cutané

Lors de la première utilisation, nous vous conseillons d'effectuer un test cutané sur la zone à flasher pour voir comment votre peau réagit et pour vous habituer à cette méthode d'épilation.

- 1 Choisissez une zone à proximité de celle que vous voulez flasher.
- 2 Mettez l'appareil en marche en appuyant sur le bouton marche/arrêt.

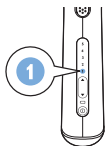
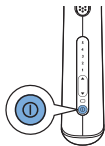

- Le voyant d'intensité 1 s'allume automatiquement pour indiquer que l'appareil est allumé et réglé sur l'intensité par défaut 1.
- 3 Appliquez un flash à l'intensité la plus faible recommandée pour votre type de peau.
 - 4 Tant que l'utilisation de Lumea reste sans douleur, augmentez l'intensité d'un niveau dans la plage recommandée pour votre type de peau et appliquez un flash pour chaque intensité. N'appliquez pas plus d'un flash à un même endroit.
 - 5 Après le test cutané, attendez 24 heures et vérifiez votre peau pour détecter toute réaction. Si votre peau présente des réactions, choisissez le réglage le plus haut n'ayant pas provoqué une réaction cutanée pour une utilisation ultérieure.

Utilisation ultérieure

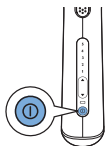

- 1 Avant chaque séance, nettoyez l'accessoire corps, le verre filtrant et le cadre métallique du Philips Lumea Plus pour hommes.
- 2 Mettez l'appareil en marche en appuyant sur le bouton marche/arrêt.

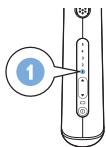

- Le voyant d'intensité 1 s'allume automatiquement pour indiquer que l'appareil est allumé et réglé sur l'intensité par défaut 1.

Remarque : il est normal que l'appareil et l'accessoire chauffent au cours de l'utilisation.

- 3 Commencez chaque séance en sélectionnant très soigneusement l'intensité lumineuse en fonction de la sensibilité de votre peau et de votre sensation de confort.

Votre peau peut réagir différemment en fonction des jours/occasions pour un certain nombre de raisons. Pour plus d'informations, reportez-vous à la section « Éventuels effets secondaires et réactions cutanées », dans le présent chapitre.

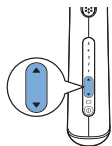

- 4 Appuyez sur le bouton d'augmentation de l'intensité pour augmenter l'intensité et sur le bouton de diminution de l'intensité pour la diminuer.
 - À chaque fois que vous appuyez sur le bouton, le voyant d'intensité correspondant au niveau clignote au bout de quelques secondes.

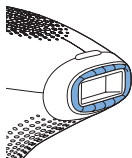
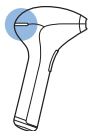
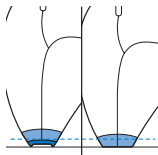

- 5 Placez l'appareil perpendiculairement à la peau de sorte que l'accessoire et l'anneau de sécurité soient en contact avec la peau.

Remarque : le contact de l'anneau de sécurité avec la peau peut s'avérer difficile sur certaines zones. Dans ce cas, vous pouvez tenir le Philips Lumea Plus pour hommes à l'envers et appuyer sur le bouton du flash avec le pouce.

- 6 L'anneau de sécurité doit exercer une légère pression sur la peau, de manière que le contact soit total.

- Le voyant « prêt-à-flasher » situé à l'arrière de l'appareil s'allume en vert lorsque tous les interrupteurs de contact de l'anneau de sécurité sont en contact avec la peau et que l'appareil est chargé.

Remarque : l'anneau de sécurité est équipé d'interrupteurs de contact servant de système de sécurité de l'appareil. Il évite tout flash indésirable lorsque l'appareil ne touche pas la peau.

Conseil : pour faciliter l'utilisation, étirez la peau à flasher. Il vous faudra peut-être exercer une pression plus forte sur les zones moins fermes du corps pour que tous les interrupteurs de contact s'enfoncent.

Remarque : les zones osseuses telles que le tibia, les chevilles et les côtes sont plus sensibles que d'autres. Si vous pressez l'appareil très fort sur ces zones, le risque de réactions cutanées telles que des irritations ou des rougeurs est plus important. Reportez-vous à la section « Éventuels effets secondaires et réactions cutanées », dans le présent chapitre. Pressez l'appareil sur la peau suffisamment fort pour que le voyant « prêt-à-flasher » s'allume, mais pas plus.



- 7 Appuyez sur le bouton du flash pour émettre un flash. Vous avez à présent deux possibilités pour émettre un autre flash :
- Maintenez le bouton du flash enfoncé. L'appareil émet un flash après l'autre tant que l'anneau de sécurité est entièrement en contact avec la peau. Immédiatement après que l'appareil a émis un flash, faites glisser l'appareil jusqu'à la zone suivante. Veillez à presser toute la surface de l'anneau de sécurité sur la peau.
- Ce mode « glisser-flasher » est particulièrement adapté aux zones les plus étendues (jambes, etc.).
- Relâchez le bouton du flash après chaque flash. Pour le flash suivant, placez l'appareil sur la zone immédiatement contiguë à la dernière zone flashée. Veillez à presser toute la surface de l'anneau de sécurité sur la peau.

Ce mode « déplacer-flasher » garantit un flashage précis des genoux ou des chevilles par exemple.

Remarque : après quelques secondes, l'appareil est prêt à émettre un nouveau flash. Veillez donc à le déplacer immédiatement après le dernier flash.

Ne flashez pas plusieurs fois la même zone au cours d'une même séance. Cela n'améliore pas l'efficacité de l'épilation, mais augmente le risque de réaction cutanée.

Remarque : la lumière visible produite par l'appareil correspond au flash reflété sur la peau, et ne représente aucun danger pour vos yeux. Il n'est pas nécessaire de porter des lunettes de protection pendant l'utilisation.

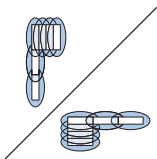

- 8 Pour vous assurer que toutes les zones sont flashées, veillez à ce que les zones d'application successives se chevauchent. Seule la lumière émise par le verre filtrant avec filtre UV intégré est efficace. Veillez à ce que les flashes soient rapprochés. Demandez à une autre personne de vous aider lors de l'épilation de votre dos afin de garantir le chevauchement des zones à flasher.
- 9 À la fin de la séance, mettez l'appareil hors tension.
- 10 Vérifiez si des poils et de la poussière ne sont pas présents sur l'accessoire corps et le verre filtrant et nettoyez l'appareil après utilisation. Reportez-vous au chapitre « Nettoyage et entretien ».

Recommandations relatives à la séance

Durée moyenne de la séance

Zone	Durée approximative d'une séance
Aisselles	2 minutes
Zone pubienne entière (à l'exception du scrotum)	2-5 minutes
Épaules	7-12 minutes
Torse	jusqu'à 20 minutes, en fonction de la taille de la zone à épiler
Dos	jusqu'à 20 minutes, en fonction de la taille de la zone à épiler
Demi-jambe	7-12 minutes
Jambe entière	jusqu'à 20 minutes

Remarque : les durées moyennes des séances indiquées ci-dessus ont été observées au cours de tests et d'études. La durée des séances peut varier d'une personne à l'autre.

Remarque : à pleine charge, la batterie permet d'émettre au moins 370 flashs d'une intensité de 5. La capacité d'utilisation de l'appareil dépend de la taille de la zone à flasher et de l'intensité utilisée.

Zones d'épilation recommandées

L'appareil a été conçu pour épiler les poils indésirables des aisselles, des épaules, du dos, du torse, des bras, de la zone pubienne (à l'exception du scrotum) et des jambes.

Utilisation de l'appareil sur les épaules, le torse, le dos et les jambes

Si vous utilisez l'appareil sur vos épaules, votre torse, votre dos ou vos jambes, vous devrez peut-être le recharger au cours de l'opération. Ce phénomène est normal. La capacité d'utilisation de l'appareil dépend de la taille de la zone à flasher et de l'intensité utilisée.

Conseil : si vous souhaitez épiler votre dos et vos épaules, demandez de l'aide à votre partenaire ou à un ami pour un résultat efficace et optimal.

Conseil : Le dos et le torse sont souvent bronzés. Veillez à choisir l'intensité appropriée pour flasher la peau bronzée et éviter des réactions cutanées.

Pour des résultats optimaux

- Il est normal que des poils restent visibles après les premières séances. Pour plus d'informations, reportez-vous au chapitre « Introduction », section « Principes de fonctionnement de l'appareil ».
- Pour éliminer efficacement tous les poils et bloquer la réactivation des follicules pileux, les séances doivent être répétées toutes les deux semaines pendant les deux ou trois premiers mois. Vous aurez alors une peau douce. Pour obtenir des astuces qui vous permettront de prolonger ces résultats, reportez-vous à la section « Phase d'entretien ».

Phase d'entretien

- Pour une peau durablement douce, nous vous recommandons de renouveler les séances toutes les quatre à six semaines. L'intervalle entre deux séances peut varier en fonction de la repousse de vos poils et également en fonction des différentes zones du corps. Si vos poils ont repoussé en abondance entre deux séances, réduisez simplement l'intervalle entre les séances, en veillant toutefois à respecter une fréquence d'au moins deux semaines. Lorsque vous utilisez l'appareil plus fréquemment que recommandé, vous n'augmentez pas son efficacité mais vous augmentez le risque de réactions cutanées.

Éventuels effets secondaires et réactions cutanées

Réactions cutanées courantes :

- Des rougeurs et/ou des fourmillements, des picotements ou une sensation de chaleur sur la peau peuvent apparaître. Ce phénomène est absolument normal et disparaît rapidement.
- Une réaction cutanée semblable à un coup de soleil peut apparaître momentanément sur la zone traitée. Si elle persiste plus de trois jours, consultez votre médecin.
- L'association du rasage et de l'utilisation de Lumea peut assécher la peau et provoquer des irritations. Cette réaction est sans danger et disparaît en quelques jours. Vous pouvez rafraîchir la zone avec de la glace ou un tissu humide. Si la sécheresse persiste, vous pouvez appliquer une lotion hydratante non parfumée sur la zone flashée 24 heures après l'opération.

Effets secondaires rares :

- Brûlures, rougeur excessive et enflure : ces réactions se produisent très rarement. Elles sont provoquées par l'utilisation d'une intensité lumineuse trop élevée pour votre couleur de peau. Si elles ne disparaissent pas au bout de 3 jours, consultez votre médecin. Attendez que la peau soit entièrement guérie avant de recommencer la séance, et utilisez une intensité lumineuse moins élevée.
- Altération de la pigmentation de la peau : cette réaction survient très rarement. L'altération de la pigmentation de la peau se manifeste par une plaque plus foncée (hyperpigmentation) ou plus claire (hypopigmentation) que la zone qui l'entoure. Elle est provoquée par l'utilisation d'une intensité lumineuse trop élevée pour votre couleur de peau. Si elle persiste au-delà de 2 semaines, consultez votre médecin. Ne flashez pas les zones atteintes tant que l'altération de la pigmentation n'a pas disparu et que votre peau n'a pas retrouvé sa couleur normale.
- Infection et inflammation cutanées : très rares, elles peuvent être causées par l'utilisation de l'appareil sur des plaies ou des coupures provoquées par le rasage, sur des plaies existantes ou sur des poils incarnés.
- Douleur excessive : celle-ci peut apparaître pendant ou après la séance si vous avez utilisé l'appareil sur une peau non rasée, à une intensité lumineuse trop élevée pour votre couleur de peau, si vous flashez plusieurs fois sur la même zone et si vous utilisez l'appareil sur des plaies ouvertes, inflammations, infections, tatouages, brûlures, etc. Pour plus d'informations, reportez-vous au chapitre « Important », section « Contre-indications ».

Après utilisation

- N'appliquez pas de produits cosmétiques parfumés sur les zones qui viennent d'être flashées.
- N'utilisez pas de déodorant immédiatement après avoir flashé les aisselles. Attendez que les rougeurs aient totalement disparu.
- Pour obtenir des informations sur l'exposition au soleil et le bronzage artificiel, reportez-vous au chapitre « Avant utilisation », section « Conseils de bronzage ».

Nettoyage et entretien

Pour garantir des résultats optimaux et assurer une longue durée de vie à l'appareil, nettoyez celui-ci avant et après chaque utilisation et, si nécessaire, pendant la séance. L'appareil perd son efficacité si vous ne le nettoyez pas correctement.



Ne nettoyez jamais l'appareil ou ses composants sous le robinet ou au lave-vaisselle.

N'utilisez jamais d'éponges à récurer, de produits abrasifs ou de détergents agressifs tels que l'essence ou l'acétone pour nettoyer l'appareil.

Ne rayez jamais le verre filtrant ou la surface métallique à l'intérieur de l'accessoire corps.

Remarque : veillez à ce que de la crasse ne bloque pas les interrupteurs de contact sur l'anneau de sécurité.

Remarque : arrêtez d'utiliser l'appareil lorsqu'il n'est plus possible de nettoyer le verre filtrant ou l'accessoire corps.

- 1 Éteignez l'appareil, débranchez-le et laissez-le refroidir.

Remarque : Le verre filtrant chauffe pendant l'utilisation. Assurez-vous qu'il a refroidi avant de le nettoyer.

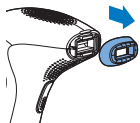

- 2 Pour retirer l'accessoire corps, placez vos doigts dans les renforcements situés en haut et en bas de l'appareil, puis tirez doucement. L'accessoire doit se retirer facilement.
- 3 À l'aide du chiffon doux fourni avec l'appareil, humidifié de quelques gouttes d'eau, nettoyez les pièces suivantes :
 - Le verre filtrant
 - La surface extérieure de l'accessoire corps
 - Le cadre métallique à l'intérieur de l'accessoire corps

Remarque : si l'eau n'est pas assez efficace, nettoyez les pièces mentionnées ci-dessus avec quelques gouttes d'alcool fort.

Remarque : Un verre filtrant contaminé peut ressembler à cette image. Veillez à nettoyer l'appareil avant et après chaque utilisation et, si nécessaire, pendant la séance, en suivant les instructions de cette section.

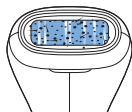

- 4 Si nécessaire, nettoyez l'extérieur de l'appareil à l'aide du tissu de nettoyage fourni avec l'appareil.

Conseil : Si vous ne pouvez plus nettoyer les bords de l'accessoire à l'aide du chiffon de nettoyage fourni, utilisez un coton-tige. Veillez à débarrasser l'accessoire ou le verre filtrant de toute peluche ou fibre.

Rangement

- 1 Éteignez l'appareil, débranchez-le et laissez-le refroidir.
- 2 Nettoyez l'appareil avant de le ranger.
- 3 Rangez l'appareil dans la trousse de rangement fournie.
- 4 Rangez l'appareil dans un lieu sec, à une température comprise entre 0°C et 60°C.

Commande d'accessoires

Pour acheter des accessoires ou des pièces de rechange, consultez le site Web

www.shop.philips.com/service ou rendez-vous chez votre revendeur Philips. Vous pouvez également communiquer avec le Service Consommateurs Philips de votre pays (consultez le dépliant de garantie internationale pour obtenir les coordonnées).

Recyclage



- Ce symbole signifie que ce produit ne doit pas être jeté avec les déchets ménagers (2012/19/EU).



- Ce symbole signifie que ce produit contient une batterie rechargeable intégrée, qui ne doit pas être jetée avec les déchets ménagers (2006/66/CE). Nous vous recommandons vivement de déposer votre produit dans un point de collecte agréé ou un centre de service après-vente Philips pour faire retirer la batterie rechargeable par des professionnels.
- Respectez les réglementations de votre pays concernant la collecte séparée des appareils électriques et électroniques et des piles rechargeables. La mise au rebut appropriée des piles permet de protéger l'environnement et la santé.

Retrait de la batterie rechargeable

Ne retirez la batterie que lorsqu'elle est complètement déchargée.

- 1 Insérez un poinçon ou autre outil pointu dans le couvercle de l'appareil pour le détacher.

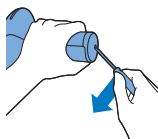

- 2 Dévissez les deux vis situées en bas du manche à l'aide d'un tournevis.

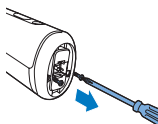

- 3 Retirez la partie inférieure de la poignée et coupez les deux fils connectés à la partie inférieure de l'appareil.

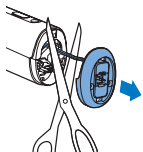

- 4 À l'aide d'une pince à bec long, tirez sur les connecteurs de la batterie pour les détacher des bornes de la batterie.

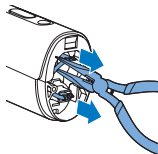

- 5 Utilisez cette pince pour retirer la batterie rechargeable de l'appareil.

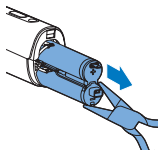

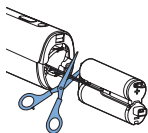

- 6 Coupez les deux fils l'un après l'autre pour éviter tout accident dû à une charge résiduelle éventuelle.

Garantie et assistance

Si vous avez besoin d'une assistance ou d'informations supplémentaires, consultez le site Web **www.philips.com/support** ou lisez le dépliant sur la garantie internationale.

Caractéristiques techniques

Modèle TT3003

Tension nominale	100-240 V
Fréquence nominale	50-60 Hz
Entrée nominale	7,5 W
Protection contre les électrocutions	Classe II
Niveau de protection	IP 30 (EN 60529)
Conditions de fonctionnement	Température : 15 °C à 35 °C
	Humidité relative : 25% à 75%
Conditions de stockage	Température : 0 °C à 60 °C
	Humidité relative : 5% à 95%
Lampe à lumière pulsée intense	Spectre : > 570 nm
Batterie lithium-ion	2 x 3,7 volts
	1 500 mAh

Dépannage

Cette rubrique récapitule les problèmes les plus courants que vous pouvez rencontrer avec l'appareil. Si vous ne parvenez pas à résoudre un problème à l'aide des renseignements ci-dessous, rendez-vous sur le site www.philips.com/support et consultez la liste des questions fréquemment posées ou contactez le Service Consommateurs Philips de votre pays.

Problème	Cause	Solution
L'appareil ne fonctionne pas.	La batterie rechargeable est déchargée.	Chargez l'appareil (voir 'Charge').
	L'appareil est cassé.	Contactez le Service Consommateurs de votre pays, votre revendeur Philips ou un Centre Service Agréé Philips.
L'appareil s'éteint sans prévenir.	La batterie rechargeable est déchargée.	Chargez l'appareil (voir 'Charge').
L'adaptateur secteur chauffe au cours de la charge.	Ce phénomène est normal.	Aucune action n'est requise.
Le voyant de charge ne s'allume pas lorsque je branche la petite fiche sur la prise de l'appareil.	Vous n'avez pas branché l'adaptateur sur la prise secteur.	Insérez la petite fiche dans la prise de l'appareil et branchez l'adaptateur sur la prise secteur.

Problème	Cause	Solution
	La prise n'est pas alimentée.	Branchez un autre appareil sur la prise secteur pour vérifier qu'elle est alimentée. Si la prise est alimentée mais que l'appareil ne se charge toujours pas, contactez le Service Consommateurs Philips de votre pays, votre revendeur Philips ou un Centre Service Agréé Philips.
	L'adaptateur n'est pas branché correctement sur la prise secteur et/ou la petite fiche n'est pas insérée correctement dans la prise de l'appareil.	Assurez-vous que l'adaptateur est branché correctement sur la prise secteur et/ou que la petite fiche est insérée correctement dans la prise de l'appareil.
	L'appareil est cassé.	Contactez le Service Consommateurs de votre pays, votre revendeur Philips ou un Centre Service Agréé Philips.
L'appareil est allumé, mais je ne parviens pas à augmenter ou à diminuer l'intensité lumineuse.	L'appareil doit être réinitialisé.	Pour réinitialiser l'appareil, éteignez-le, puis rallumez-le. Si vous ne parvenez toujours pas à régler l'intensité lumineuse, contactez le Service Consommateurs Philips de votre pays, votre revendeur Philips ou un Centre Service Agréé Philips.

Problème	Cause	Solution
Le voyant « prêt-à-flasher » ne s'allume pas lorsque je place l'appareil sur ma peau.	L'accessoire corps équipé de l'anneau de sécurité n'est pas correctement placé sur la peau.	Placez l'appareil perpendiculairement à la peau, de manière à ce que tous les interrupteurs de contact touchent la peau, puis vérifiez que le voyant « Prêt-à-flasher » est allumé et appuyez sur le bouton du flash.
		Si le problème n'est pas résolu, placez l'appareil sur une zone de votre corps où il est facile d'établir un bon contact, par exemple sur votre avant-bras, puis vérifiez que le voyant « prêt-à-flasher » est allumé. Si ce n'est pas le cas alors que l'appareil touche votre peau, contactez le Service Consommateurs de votre pays, votre revendeur Philips ou un Centre Service Agréé Philips.
	L'anneau de sécurité est sale.	Nettoyez soigneusement l'anneau de sécurité. Si vous ne parvenez pas à le faire, contactez le Service Consommateurs de votre pays, votre revendeur Philips ou un Centre Service Agréé Philips pour remplacer l'écran du flash.

Problème	Cause	Solution
Le voyant « prêt-à-flasher » ne s'allume pas lorsque je place l'accessoire corps sur ma peau, mais le ventilateur fonctionne.	La protection anti-surchauffe a été activée.	Lorsque la protection anti-surchauffe a été activée, le ventilateur fonctionne encore. N'éteignez pas l'appareil et laissez-le refroidir pendant environ 15 minutes avant de reprendre l'utilisation. Si ce n'est pas le cas alors que l'appareil touche votre peau, contactez le Service Consommateurs de votre pays, votre revendeur Philips ou un Centre Service Agréé Philips.
Le voyant « prêt-à-flasher » est vert mais l'appareil n'émet pas de flash lorsque j'appuie sur le bouton du flash.	L'appareil doit être réinitialisé.	Pour réinitialiser l'appareil, éteignez-le, puis rallumez-le. Si le voyant « prêt-à-flasher » est vert, mais que l'appareil n'émet toujours pas de flash lorsque vous appuyez sur le bouton du flash, contactez le Service Consommateurs de votre pays, votre revendeur Philips ou un Centre Service Agréé Philips.
L'appareil devient chaud en cours d'utilisation.	Ce phénomène est normal.	Aucune action n'est requise.
L'appareil n'indique pas l'intensité lumineuse 1 lorsque je l'allume.	L'appareil doit être réinitialisé.	Pour réinitialiser l'appareil, éteignez-le, puis rallumez-le. Si l'appareil n'indique toujours pas l'intensité lumineuse 1, contactez votre Service Consommateurs, votre revendeur Philips ou un Centre Service Agréé Philips.

Problème	Cause	Solution
L'appareil produit une odeur étrange.	L'accessoire corps est sale.	Nettoyez soigneusement l'accessoire corps. Si vous ne parvenez pas à le faire, contactez le Service Consommateurs de votre pays, votre revendeur Philips ou un Centre Service Agréé Philips pour remplacer l'accessoire corps.
	Vous n'avez pas correctement rasé la zone à flasher.	Si la zone à traiter contient des poils, ceux-ci peuvent brûler au passage de l'appareil, ce qui produit une odeur étrange. Rasez correctement la zone à traiter avant d'utiliser l'appareil. Si le rasage irrite votre peau, tondez les poils aussi court que possible et utilisez une intensité qui vous convient.
	Vous avez rangé l'appareil dans un lieu poussiéreux.	L'odeur étrange se dissipera au bout de quelques flashes.
La peau est plus sensible que d'habitude pendant la séance.	L'intensité lumineuse que vous utilisez est trop élevée.	Vérifiez que vous avez sélectionné la bonne intensité lumineuse. Si nécessaire, diminuez l'intensité lumineuse.
	Vous n'avez pas rasé les zones à flasher.	Rasez les zones à flasher avant d'utiliser l'appareil. Si le rasage irrite votre peau, tondez les poils aussi court que possible et utilisez une intensité qui vous convient.

Problème	Cause	Solution
	Le verre filtrant de l'écran d'émission de la lumière est cassé.	Si le verre filtrant de l'écran d'émission de la lumière est cassé, arrêtez d'utiliser l'appareil. Contactez le Service Consommateurs de votre pays, votre revendeur Philips ou un Centre Service Agréé Philips.
	L'appareil est défectueux.	Contactez le Service Consommateurs de votre pays, votre revendeur Philips ou un Centre Service Agréé Philips.
Je ressens une douleur importante lorsque j'utilise l'appareil.	Vous n'avez pas rasé les zones à flasher.	Rasez les zones à flasher avant d'utiliser l'appareil. Si le rasage irrite votre peau, tondez les poils aussi court que possible et utilisez une intensité qui vous convient.
	Vous avez flashé une zone pour laquelle l'appareil n'est pas conçu.	Utilisez l'appareil uniquement sur les aisselles, la zone pubienne (à l'exception du scrotum), les épaules, le torse, le dos et les jambes.
	Vous avez utilisé une intensité lumineuse trop élevée.	Réduisez l'intensité lumineuse à un niveau confortable pour vous. Reportez-vous au chapitre « Avant utilisation », section « Réglage de l'intensité lumineuse ».

Problème	Cause	Solution
	Le filtre UV du verre filtrant est cassé.	Si le filtre UV du verre filtrant est cassé, arrêtez d'utiliser l'appareil. Contactez le Service Consommateurs de votre pays, votre revendeur Philips ou un Centre Service Agréé Philips.
	L'appareil ne convient pas à votre couleur de peau.	N'utilisez pas l'appareil si votre peau est très foncée. Ne l'utilisez pas non plus si vos poils sont blond clair, roux, gris ou blancs.
Des rougeurs apparaissent sur les zones venant d'être flashées.	Il est normal d'observer de légères rougeurs ; celles-ci disparaissent rapidement.	Aucune action n'est requise.
La réaction cutanée suite à la séance dure plus longtemps qu'en temps normal.	Vous avez utilisé une intensité lumineuse trop élevée.	Sélectionnez une intensité lumineuse moins élevée la prochaine fois. Reportez-vous au chapitre « Avant utilisation », section « Réglage de l'intensité lumineuse ».
		Si la réaction cutanée persiste plus de 3 jours, contactez votre médecin.
La réduction de pilosité n'est pas satisfaisante.	Vous avez utilisé une intensité lumineuse trop basse.	Sélectionnez une intensité lumineuse plus importante la prochaine fois.

Problème	Cause	Solution
	Vous n'avez pas ménagé des chevauchements suffisants lorsque vous avez utilisé l'appareil.	Pour éliminer correctement les poils, vous devez passer l'appareil de manière à ce que les zones flashées se chevauchent. Reportez-vous au chapitre « Utilisation de l'appareil », étape 7.
	Vous n'utilisez pas l'appareil aussi souvent que nous le recommandons.	Pour éliminer efficacement tous les poils et bloquer la réactivation des follicules pileux, les séances doivent être répétées toutes les deux semaines pendant les deux ou trois premiers mois. Vous aurez alors une peau douce. Pour une peau durablement douce, nous vous recommandons de répéter les séances toutes les quatre à six semaines. L'intervalle entre deux séances peut varier en fonction de la repousse de vos poils et également en fonction des différentes zones du corps. Si vos poils ont repoussé en abondance entre deux séances, réduisez simplement l'intervalle entre les séances, en veillant toutefois à respecter une fréquence d'au moins deux semaines. Lorsque vous utilisez l'appareil plus fréquemment que recommandé, vous n'augmentez pas son efficacité mais vous augmentez le risque de réactions cutanées.

Problème	Cause	Solution
	L'appareil ne convient pas à votre couleur de peau ou de poils.	N'utilisez pas l'appareil si vos poils sont blond clair, roux, gris ou blancs. N'utilisez pas cet appareil non plus si votre peau est très foncée.
Les poils repoussent par endroits sur les zones flashées.	Vous n'avez pas ménagé des chevauchements suffisants lorsque vous avez utilisé l'appareil.	Pour éliminer correctement les poils, vous devez passer l'appareil de manière à ce que les zones flashées se chevauchent. Reportez-vous au chapitre « Utilisation de l'appareil », étape 7.
	Les poils repoussent dans le cadre de leur cycle de vie normal.	Ce phénomène est normal. La repousse fait partie du cycle de vie normal des poils. Toutefois, les poils qui repoussent sont généralement plus fins et doux.

Indice

Introduzione	181
Vantaggi	183
Funzionamento della tecnologia IPL di Philips	184
Descrizione generale	186
Importante	187
Pericolo	187
Avvertenza	187
Attenzione	189
Controindicazioni	190
Campi elettromagnetici (EMF)	193
Come ricaricare il dispositivo	193
Predisposizione del dispositivo	195
Preparazione delle aree al trattamento	195
Impostazione dell'intensità luminosa	195
Modalità d'uso dell'apparecchio	199
Primo utilizzo e test cutaneo	200
Utilizzo successivo	201
Indicazioni per il trattamento	205
Pulizia e manutenzione	210
Conservazione	212
Ordinazione degli accessori	212
Riciclaggio	212
Rimozione delle batterie ricaricabili	213
Garanzia e assistenza	214
Specifiche tecniche	214
Risoluzione dei problemi	215

Introduzione

Congratulazioni per l'acquisto e benvenuti in Philips! Per trarre il massimo vantaggio dall'assistenza fornita da Philips, registrate il vostro prodotto sul sito **www.philips.com/welcome**.

La riduzione dei peli tramite la luce è uno dei metodi più efficaci per rimuovere la peluria superflua con risultati duraturi. Questo metodo di depilazione è diverso dagli attuali metodi adottati a casa in quanto riduce significativamente la ricrescita del pelo. Philips è impegnata nella ricerca in questo settore da quasi 10 anni, con il supporto dei migliori dermatologi. Ora potete utilizzare questa innovativa tecnologia direttamente a casa, ogni volta che volete.

Questo apparecchio è stato progettato e sviluppato per rimuovere i peli degli uomini sulle aree menzionate di seguito:

- braccia
- ascelle
- zona pubica (escludendo lo scroto)
- spalle
- torace
- schiena
- gambe

Non utilizzate il sistema di epilazione a luce pulsata Lumea di Philips per uomo su viso o collo. Non utilizzatelo inoltre sullo scroto. Se desiderate rimuovere i peli dallo scroto, utilizzate l'accessorio Bodygroom incluso nella confezione. Tenete presente che Philips Lumea Plus per uomo è stato progettato per l'utilizzo da parte di una persona sola. Questo apparecchio è stato appositamente progettato per l'utilizzo da parte degli uomini, ma può essere usato anche dalle donne.

Per ulteriori informazioni su Philips Lumea Plus per uomo, visitate il sito **www.philips.com/welcome**. Controllate regolarmente la nostra homepage per aggiornamenti.

Vantaggi

Questo apparecchio offre i seguenti vantaggi:

Tecnologia IPL (Intense Pulsed Light, tecnologia basata sulla luce pulsata) per l'uso a casa

Philips Lumea Plus per uomo utilizza una tecnologia basata sulla luce pulsata, denominata IPL (Intense Pulsed Light). La tecnologia IPL viene utilizzata anche nel mercato professionale della bellezza per la depilazione ed è in uso da quindici anni. Grazie a Philips Lumea Plus per uomo, ora questa tecnologia innovativa può essere utilizzata nel comfort della vostra casa.

Prevenzione efficace della ricrescita dei peli per una pelle sempre vellutata

Questo metodo ritarda notevolmente la ricrescita dei peli e garantisce una pelle sempre liscia come la seta. I nostri studi hanno dimostrato che è possibile ottenere una significativa riduzione della crescita dei peli già dopo il secondo utilizzo. I risultati ottimali generalmente si ottengono dopo sei-sette trattamenti. Già da un trattamento all'altro potrete notare una riduzione dei peli. La rapidità e la durata dei risultati variano da persona a persona (vedere 'Come ottenere risultati ottimali').

Trattamento delicato

Philips Lumea Plus per uomo è stato sviluppato in stretta collaborazione con dermatologi esperti, per garantire un trattamento efficace e delicato.

Funzionamento senza filo per la massima libertà di movimento e flessibilità

Poiché l'apparecchio è alimentato da batterie ricaricabili, è portatile e può essere utilizzato ovunque.

Non sono necessarie parti di ricambio, nessun costo nascosto

Philips Lumea Plus per uomo è dotato di una lampada ad alte prestazioni che non richiede la sostituzione. Quest'ultima può generare oltre 250.000 flash di luce per mantenere risultati ottimali per oltre 5 anni* risparmiando allo stesso tempo il denaro per la sostituzione di lampade costose.

*Basato sulla durata media del trattamento per ogni area e con le intensità consigliate per un utente.

Funzionamento della tecnologia IPL di Philips

Crescita dei peli

I peli crescono in modo diverso da persona a persona in base all'età, al metabolismo e ad altri fattori, ma generalmente il processo di crescita è composto da 3 fasi.

1 Fase di crescita (fase anagen)

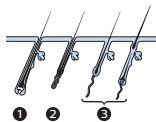

I peli si sviluppano dal bulbo. In questa fase la concentrazione di melanina è altissima. La melanina è responsabile della pigmentazione dei peli. La concentrazione di melanina è anche il fattore determinante dell'efficacia di questo metodo. Al trattamento con la luce sono sensibili solo i peli nella fase di crescita.

2 Fase di degradazione (fase catagen)

La crescita del pelo si interrompe, il bulbo si ritira e il pelo fuoriesce.

3 Fase di riposo (fase telogen)

Il vecchio pelo si separa dal bulbo e cade.

Il follicolo rimane a riposo finché l'orologio biologico gli ricorda che è il momento di attivarsi nuovamente e far crescere un nuovo pelo.

Principio di funzionamento

L'apparecchio funziona riscaldando il pelo e il bulbo pilifero sotto la cute. La melanina contenuta nel pelo e nel bulbo pilifero assorbe gli impulsi luminosi emessi. Più scuro è il colore dei peli, più elevata è la quantità di luce che può essere assorbita. Questo processo fa in modo che il pelo passi alla posizione di riposo. Il pelo ora fuoriesce naturalmente e la crescita del pelo è inibita. La caduta dei peli può richiedere una o due settimane. Per una rimozione ottimale dei peli non è sufficiente una singola sessione, poiché il trattamento con la luce ha effetto solo sui peli in fase di crescita. Durante un trattamento, i peli dell'area interessata si trovano generalmente in diverse fasi del ciclo di crescita. Per trattare efficacemente tutti i peli, è necessario ripetere più volte il trattamento a distanza di due settimane. Un filtro ottico integrato protegge la cute dalla luce UV e garantisce la sicurezza dell'apparecchio.

Effetti previsti dopo il trattamento

- Dopo avere trattato i peli 2-4 volte, ogni due settimane (a seconda del tipo di pelle/peli e dell'impostazione dell'intensità), noterete una diminuzione della ricrescita dei peli e che i peli ricrescono più morbidi.

- Dopo avere trattato i peli sei-otto volte (a seconda del tipo di pelle/peli e dell'impostazione dell'intensità), noterete che la maggior parte dei peli non ricresce.
- Dopo avere trattato i peli otto volte, continuate a utilizzare Lumea Plus per uomo per mantenere una pelle liscia (vedere 'Fase di mantenimento').
- Se interrompete l'utilizzo di Lumea Plus per uomo, dopo un certo tempo i peli riprendono a crescere.

Descrizione generale

- 1 Finestra di emissione della luce con filtro UV integrato
- 2 Accessorio corpo
- 3 Cornice metallica all'interno dell'accessorio per il corpo
- 4 Sistema di sicurezza (anello di sicurezza con interruttori a contatto)
- 5 Pulsante per l'emissione flash
- 6 Intensità luminosa (1-5)
- 7 Pulsante aumento intensità
- 8 Pulsante diminuzione intensità
- 9 Spia ricarica e indicatore batteria scarica
- 10 Pulsante on/off
- 11 Presa apparecchio
- 12 Spia di luce pronta
- 13 Fori di ventilazione
- 14 Adattatore
- 15 Spinotto

Include anche: custodia, panno per la pulizia e Bodygroom

Importante

Prima di utilizzare l'apparecchio, leggete attentamente il presente manuale e conservatelo per eventuali riferimenti futuri.

Pericolo



- Acqua ed elettricità costituiscono una combinazione pericolosa. Non caricate l'apparecchio in ambienti bagnati (ad esempio in bagno, vicino a una doccia aperta o a una piscina).
- Mantenete sempre asciutto l'adattatore.

Avvertenza

- Se l'apparecchio è rotto, non toccate le parti interne per evitare scariche elettriche.
- Non inserite mai alcun oggetto nell'apparecchio.
- L'apparecchio non è destinato a persone di età inferiore a 15 anni, persone con capacità mentali, fisiche o sensoriali ridotte o persone prive di esperienza e conoscenza adeguate, a meno che non siano seguite o istruite in merito all'uso da una persona responsabile della loro sicurezza.
- I ragazzi di età compresa tra 15 e 18 anni possono utilizzare l'apparecchio con il consenso e/o l'assistenza dei genitori o delle persone che ne fanno le veci. A partire da 19 anni è possibile utilizzare l'apparecchio liberamente.
- Ricaricate l'apparecchio solo con l'adattatore in dotazione.

- Non utilizzate l'apparecchio o l'adattatore se sono danneggiati.
- Non usate l'apparecchio se la finestra di emissione della luce è rotta.
- Nel caso in cui l'adattatore fosse danneggiato, dovrà essere sostituito esclusivamente con un adattatore originale al fine di evitare situazioni pericolose.
- L'adattatore contiene un trasformatore. Non tagliate l'adattatore per sostituirlo con un'altra spina onde evitare situazioni pericolose.

Per evitare danni:

- Utilizzate esclusivamente gli accessori in dotazione. Qualsiasi altro accessorio non è sicuro per l'uso.
- Accertatevi che nei fori per la ventilazione non ci sia nulla che ostruisca il flusso dell'aria.
- Proteggete l'apparecchio da urti violenti, forti scosse o cadute.
- Se spostate l'apparecchio da un ambiente molto freddo a un ambiente molto caldo o viceversa, attendete circa 3 ore prima di utilizzarlo.
- Conservate l'apparecchio nell'astuccio per evitare che si impolveri.
- Non lasciate mai l'apparecchio incustodito quando è acceso. Spegnete sempre l'apparecchio dopo l'uso.
- Non esponete l'apparecchio ai raggi diretti del sole o a raggi UV.
- Evitate che il flash venga emesso su superfici diverse dalla pelle. Ciò potrebbe causare seri danni all'accessorio per il corpo e/o alla finestra di emissione della luce. Consentite l'emissione del flash solo quando l'apparecchio è a contatto con la pelle.

Attenzione



- Questo apparecchio non è lavabile. Non immergete mai l'apparecchio in acqua, né sciacquatelo con acqua corrente.
- Questo apparecchio è stato realizzato unicamente per l'epilazione in aree al di sotto della nuca. Non utilizzatelo per scopi diversi.
- Usate questo apparecchio solo con impostazioni adatte al vostro tipo di pelle. L'utilizzo di un'intensità maggiore rispetto a quella consigliata può accrescere il rischio di reazioni cutanee ed effetti collaterali.
- Non usate mai l'apparecchio intorno agli occhi e vicino alle sopracciglia per evitare il rischio di danni agli occhi.

Per evitare di compromettere la durata del sistema Philips Lumea Plus per uomo, ricordate quanto segue:

- Durante l'utilizzo, non esponete l'apparecchio a temperature inferiori a 15°C o superiori a 35°C.
- L'apparecchio è dotato di una protezione dal surriscaldamento integrata. In caso di surriscaldamento, il flash non viene emesso. Non spegnete l'apparecchio, ma lasciatelo raffreddare per circa 15 minuti prima di continuare il trattamento.
- Per eventuali controlli o riparazioni, rivolgetevi sempre a un centro autorizzato Philips. L'intervento di manodopera non qualificata potrebbe compromettere la sicurezza dell'utente.
- Non utilizzate l'apparecchio nei casi riportati nella sezione "Controindicazioni".

Per chi non è adatto Philips Lumea Plus per uomo?

- Philips Lumea Plus per uomo non è progettato per tutti. Se una o più delle condizioni riportate di seguito corrispondono al vostro caso, questo apparecchio **non** è adatto a voi!

Controindicazioni

Non usate l'apparecchio se avete una carnagione e/o un colore dei peli non adatto, cioè:

- Se il colore naturale dei peli nelle aree da trattare è biondo chiaro, bianco, grigio o rosso.
- Se la vostra pelle è di tipo VI (raramente vi scottate e vi abbronzate molto; il colore della vostra pelle è naturalmente scura o nera). In questo caso, si corre un alto rischio di sviluppare reazioni cutanee, ad esempio, forte rossore, scottature o discromie (iperpigmentazione e ipopigmentazione), quando si utilizza il sistema Philips Lumea Plus per uomo.

Non usate l'apparecchio se soffrite di una delle malattie sotto elencate, ossia:

- Se siete stati o siete affetti da cancro della pelle o altre forme di cancro localizzate nelle aree da sottoporre al trattamento.
- In caso di anamnesi di malattie del collagene, incluse cicatrici cheloidee o scarsa cicatrizzazione.
- In caso di anamnesi di malattie vascolari, ad esempio la presenza di vene varicose o ectasia vascolare nelle aree da sottoporre al trattamento.

- Se la pelle è particolarmente sensibile alla luce e sviluppa facilmente sfoghi cutanei o reazioni allergiche.
- In caso di infezioni, eczema, ustioni, infiammazione dei follicoli piliferi, lacerazioni aperte, abrasioni, cicatrici chirurgiche, herpes simplex, ferite o lesioni ed ematomi nelle aree da sottoporre al trattamento.
- Nel caso in cui siate state sottoposti a interventi chirurgici nelle aree da sottoporre al trattamento durante le ultime tre settimane.
- In caso di reazioni epiletiche in presenza di flash.
- In caso di diabete, lupus eritematoso, porfiria o insufficienza cardiaca congestizia.
- In caso di disturbi emorragici.
- In caso di anamnesi di malattie immunosoppressive (inclusa l'infezione da HIV o AIDS).

Non usate l'apparecchio se assumete uno dei medicinali sotto elencati, ossia:

- Se la vostra pelle è stata recentemente o è attualmente sottoposta a trattamento con acido glicolico (AHA), acido salicilico (BHA), isotretinoina per uso topico e acido azelaico.
- Se avete assunto isotretinoina (farmaco Accutane® o Roaccutane®) negli ultimi sei mesi. Questo trattamento assottiglia la cute e può renderla più suscettibile a lacerazioni, ferite e irritazioni.
- Se assumete analgesici, in quanto riducono la sensibilità al calore.

- Se assumete medicinali o agenti che provocano fotosensibilità, controllate il foglietto illustrativo e, se sono evidenziate reazioni di fotosensibilità e fototossicità o se si sconsiglia l'esposizione al sole durante l'assunzione del prodotto, non utilizzate l'apparecchio.
- Se assumete farmaci anticoagulanti, inclusa l'aspirina, in un dosaggio tale da non permetterne l'interruzione per almeno 1 settimana prima di ogni trattamento.
- Se assumete farmaci immunosoppressivi.

Non usate l'apparecchio sulle seguenti zone:

- Sul viso.
- All'interno delle narici e delle orecchie.
- Su capezzoli, areole e ano.
- Su persone di sesso maschile: sullo scroto.
- Su persone di sesso femminile: sulle piccole labbra e vagina. Non usate l'apparecchio in gravidanza o se allattate.
- In caso di protesi artificiali, ad esempio in silicone, pace-maker, impianti sottocutanei (erogatori di insulina) o piercing.
- Su nei, lentiggini, vene grandi, aree con pigmentazione più scura, cicatrici e anomalie cutanee senza prima consultare un medico. L'utilizzo potrebbe provocare ustioni e una modifica del colore della pelle, rendendo più difficile l'eventuale diagnosi di una malattia cutanea (ad esempio, il cancro della pelle).
- Su verruche, tatuaggi o interventi di trucco permanente. L'utilizzo potrebbe infatti provocare bruciature e scolorimento della pelle.

- Nelle zone in cui utilizzate deodoranti a lunga durata. L'utilizzo può comportare reazioni cutanee. (vedere 'Possibili reazioni cutanee ed effetti collaterali')

Non usate il dispositivo se la pelle è scottata, è stata esposta al sole di recente o se avete un'abbronzatura artificiale:

- Tutti i tipi di abbronzatura possono influire sulla sicurezza del trattamento. Ciò è valido per l'esposizione ai raggi solari naturali e per i metodi di abbronzatura artificiali quali lozioni abbronzanti, solarium ecc. Se siete abbronzati o prevedete di abbronzarvi, seguite le istruzioni più avanti in questo manuale utente. (vedere 'Consigli per l'abbronzatura').

Nota: questo elenco non è esaustivo. Se non siete sicuri di poter usare l'apparecchio, vi consigliamo di consultare un medico.

Campi elettromagnetici (EMF)

Questo apparecchio Philips è conforme a tutti gli standard e alle norme relativi all'esposizione ai campi elettromagnetici.

Come ricaricare il dispositivo

Caricate completamente le batterie prima di utilizzare l'apparecchio per la prima volta e quando queste risultano scariche. Una ricarica completa delle batterie richiede fino a 1 ora e 40 minuti.

Caricate l'apparecchio quando la spia di ricarica si illumina di arancione durante l'uso a indicare che la batteria è quasi scarica e si esaurirà presto.

Le batterie completamente cariche forniscono almeno 370 flash con un'intensità luminosa pari a 5.

Effettuate una ricarica completa ogni 3 - 4 mesi, anche se non utilizzate l'apparecchio per un periodo di tempo prolungato.

Ricaricate l'apparecchio come indicato di seguito:

1 Spegnete l'apparecchio.

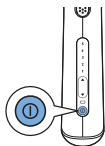

2 Inserite lo spinotto nella presa dell'apparecchio e l'adattatore nella presa di corrente.



- Quando l'apparecchio è in carica, la spia di ricarica emette una luce verde lampeggiante.
- Quando le batterie sono completamente cariche, la spia di ricarica emette una luce fissa verde.

Note:

- l'adattatore si surriscalda durante la ricarica. Si tratta di un fenomeno del tutto normale.
- Non è possibile utilizzare l'apparecchio durante la ricarica.
- Questo apparecchio è dotato di un sistema di protezione da surriscaldamento della batteria e non si ricarica se la temperatura ambiente è superiore a 40°C.

Non coprite l'apparecchio e l'adattatore durante la ricarica.

3 Dopo la ricarica, scollegate l'adattatore dalla presa e lo spinotto dall'apparecchio.

Predisposizione del dispositivo

Per ottenere risultati ottimali e per la massima efficacia, preparate le aree da sottoporre al trattamento nel modo descritto di seguito.

Preparazione delle aree al trattamento



- 1 Prima di utilizzare Lumea Plus per uomo, rasate sempre le aree da sottoporre al trattamento. Lumea Plus per uomo può essere utilizzato solo sulla pelle rasata.

Nota: Philips consiglia di utilizzare Bodygroom di Philips incluso nella confezione per la pre-rasatura delle aree da trattare con Philips Lumea Plus per uomo. Utilizzate Philips Bodygroom da asciutto, poiché Philips Lumea Plus per uomo può essere utilizzato solo sulla pelle asciutta.

Nota: se l'ultima volta che vi siete depilati, avete rimosso i peli alla radice (epilazione, ceretta, ecc.), attendete fino a quando non notate una ricrescita significativa prima di utilizzare il sistema Philips Lumea Plus per uomo.

Nota: non usate creme depilatorie al posto della rasatura.

Impostazione dell'intensità luminosa

Philips Lumea Plus per uomo è un apparecchio sviluppato per l'uso a casa, pertanto non paragonabile agli apparecchi a luce pulsata professionali, per quanto riguarda il dolore avvertito durante i trattamenti. Gli impulsi di luce generati dal sistema Philips Lumea Plus per uomo sono più delicati rispetto a quelli degli apparecchi professionali, pertanto potrete aspettarvi un trattamento **pratico ed efficace**.

Regolate l'intensità luminosa in base al colore della pelle e dei peli, impostando il livello che ritenete più adatto.

Nella tabella riportata di seguito, sono riportate le intensità luminose consigliate.

- 1 Consultate la tabella per stabilire l'intensità più adatta al colore della vostra pelle e dei peli e per verificare se questo metodo è adatto a voi (in caso negativo, nella tabella è riportata una "x").
- 2 Ogni area del corpo, o anche parti di un'area del corpo, potrebbero richiedere una diversa intensità luminosa secondo la tabella riportata di seguito. Il metodo è più efficace alle più alte intensità, tuttavia occorre ridurre l'intensità luminosa se avvertite dolore o disagio.

Le persone con una pelle più scura corrono maggiori rischi di irritazioni cutanee in quanto la pelle assorbe una maggiore quantità di luce. In questo caso, si consiglia di utilizzare intensità minori.

L'intensità luminosa genera una sensazione di calore più o meno intenso sulla cute, ma non dovrebbe provocare dolore. Per evitare reazioni cutanee, consultate il capitolo "Modalità d'uso dell'apparecchio", sezione "Possibili reazioni cutanee ed effetti collaterali".

Intensità luminose consigliate (1-5)

Nella tabella riportata di seguito, la "x" indica che l'uso dell'apparecchio non è adatto a voi.

Colore della pelle e caratteristiche	Bianca (si scotta sempre al sole e non si abbronzava)	(si scotta facilmente al sole, raggiunge una scarsa abbronzatura)	Dorata (a volte si scotta al sole, raggiunge una buona abbronzatura)	Mar- rone chiaro (si scotta raramente al sole, raggiunge una rapida e buona abbronzatura)	Mar- rone scuro (si scotta raramente al sole, raggiunge un'ottima abbronzatura)	Nera (si scotta raramente o quasi mai, raggiunge un'abbronzatura moltointensa)
colore dei peli: biondo scuro, castano chiaro, castano scuro, nero	4/5	4/5	4/5	3/4	1/2/3	X
colore dei peli: bianco, grigio, rosso, biondo chiaro	X	X	X	X	X	X

Importante:

Controllate se Philips Lumea Plus per uomo è adatto a voi. (vedere 'Controindicazioni')

Se avete esposto la pelle alla luce del sole o a un sistema di abbronzatura artificiale, potrebbe essere più scura rispetto al trattamento precedente.

Consultate la tabella riportata sopra per determinare quali impostazioni sono adatte per il vostro colore di pelle.

Consigli per l'abbronzatura

Esposizione al sole prima del trattamento

- Attendete almeno 48 ore dall'esposizione al sole prima di utilizzare l'apparecchio. L'esposizione al sole potrebbe scurire la pelle (abbronzatura) o causare scottature (arrossamento della pelle).
- Dopo 48 ore, verificate che sulla pelle non vi siano segni di scottature. Non utilizzate il sistema Philips Lumea Plus per uomo finché la scottatura non scompare.
- Quando la scottatura è scomparsa, effettuate un test cutaneo sull'area da trattare per stabilire l'intensità luminosa adeguata (vedere 'Primo utilizzo e test cutaneo').
- Se la vostra pelle è abbronzata, effettuate un test cutaneo sull'area da trattare per stabilire l'intensità luminosa adeguata. Se non viene effettuato il test, si rischia l'insorgenza di reazioni cutanee dopo il trattamento con Philips Lumea Plus per uomo.

Esposizione al sole dopo il trattamento

- Attendete almeno 24 ore prima di esporre le aree trattate al sole. Anche dopo 24 ore, accertatevi che le zone trattate non siano più arrossate prima di esporle al sole.
- Coprite le aree trattate quando vi esponete al sole oppure utilizzate uno schermo solare a protezione totale (SPF 30+) nelle due settimane successive al trattamento.
- L'esposizione al sole delle aree trattate senza protezione immediatamente dopo il trattamento può accrescere il rischio di effetti collaterali e reazioni cutanee (vedere 'Possibili reazioni cutanee ed effetti collaterali').

Abbronzatura con luce artificiale

- Seguite le istruzioni delle sezioni "Esposizione al sole prima del trattamento" e "Esposizione al sole dopo il trattamento" di cui sopra.

Abbronzatura con creme

- Se avete utilizzato una lozione per l'abbronzatura artificiale, aspettate che l'abbronzatura artificiale scompaia del tutto prima di utilizzare il sistema Philips Lumea Plus per uomo.

Modalità d'uso dell'apparecchio

Consultate la tabella delle intensità luminose consigliate (vedere 'Impostazione dell'intensità luminosa') per stabilire le intensità più adatte al colore della vostra pelle e dei vostri peli. Utilizzate l'apparecchio in una stanza **ben illuminata**; ciò riduce la luminosità percepita del flash. È opportuno radere sempre l'area da trattare prima di utilizzare l'apparecchio (vedere 'Preparazione delle aree al trattamento').

Se il trattamento diventa eccessivamente doloroso in qualunque momento, riducete l'impostazione dell'intensità luminosa finché non risulterà nuovamente confortevole. Se notate reazioni cutanee più intense di un leggero rossore, interrompete immediatamente il trattamento e consultate la sezione "Possibili reazioni cutanee ed effetti collaterali" di questo capitolo.

Primo utilizzo e test cutaneo

Quando utilizzate l'apparecchio per la prima volta, vi consigliamo di effettuare un test sull'area da trattare per verificare la vostra reazione cutanea e abituarvi al trattamento a luce pulsata.

- 1 Scegliete un'area vicina a quella che intendete trattare.
- 2 Premete il pulsante on/off per accendere l'apparecchio.

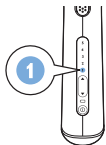
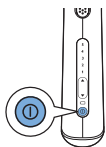

- L'intensità luminosa 1 si attiva automaticamente per indicare che l'apparecchio è acceso e impostato sull'intensità predefinita 1.
- 3 Applicate un flash alla minima intensità consigliata per il vostro tipo di pelle.
 - 4 Fin quando non avvertite fastidio (nessun dolore), aumentate l'impostazione di un livello entro l'intervallo consigliato per il vostro tipo di pelle e applicate un flash per ogni impostazione. Non applicate più di un flash sullo stesso punto.

- 5 Dopo il test cutaneo, aspettate 24 ore e controllate la reazione della pelle. In caso di reazioni, scegliete il valore più alto che non ha provocato reazioni dopo l'utilizzo.

Utilizzo successivo

- 1 Prima di ogni trattamento, pulite l'accessorio per il corpo, la finestra di emissione della luce e la cornice metallica di Philips Lumea Plus per uomo.
- 2 Premete il pulsante on/off per accendere l'apparecchio.

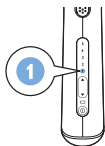
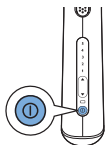

- L'intensità luminosa 1 si attiva automaticamente per indicare che l'apparecchio è acceso e impostato sull'intensità predefinita 1.

Nota: durante l'utilizzo, il riscaldamento dell'apparecchio e dell'accessorio è del tutto normale.

- 3 Iniziate ogni trattamento selezionando l'intensità luminosa con molta attenzione, in base alla sensibilità della pelle e al grado di comfort provato.

La pelle potrebbe reagire diversamente in giorni/occasioni differenti per una serie di motivi. Per ulteriori informazioni, consultate la sezione "Possibili reazioni cutanee ed effetti collaterali".

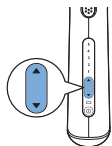

- 4 Premete il pulsante di aumento dell'intensità per aumentarla. Premete il pulsante di diminuzione dell'intensità per diminuirla.

- Ad ogni pressione del pulsante, la spia dell'intensità corrispondente inizia a lampeggiare. Questa operazione richiede alcuni secondi.



- 5 Appoggiate l'apparecchio sulla cute con un angolo di 90°, in modo che l'accessorio per il corpo e l'anello di sicurezza siano a contatto con la cute stessa.

Nota: su alcune aree, può essere difficile fare aderire perfettamente alla pelle l'anello di sicurezza. In tal caso, potete capovolgere Philips Lumea Plus per uomo, premendo il pulsante del flash con il pollice.

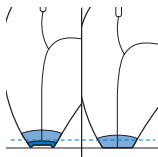

- 6 Premete completamente l'anello di sicurezza sulla cute con una leggera pressione.

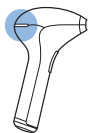

- La spia di luce pronta sulla parte posteriore dell'apparecchio si illumina di verde quando tutti gli interruttori a contatto dell'anello di sicurezza si trovano sulla pelle e il dispositivo è carico.

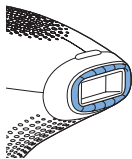

Nota: L'anello di sicurezza è dotato di interruttori a contatto che formano il sistema di sicurezza dell'apparecchio e impediscono l'emissione del flash in assenza di contatto con la cute.

Consiglio: per semplificare l'uso dell'apparecchio, tendete la cute nell'area desiderata. Nelle aree in cui la cute è più morbida, potrebbe essere necessario esercitare una maggiore pressione sull'apparecchio in modo da spingere all'interno tutti gli interruttori a contatto.

Nota: le aree in prossimità delle ossa come tibie, caviglie o costole sono più sensibili rispetto ad altre zone del corpo. Quando premete con forza l'apparecchio su queste aree, la pelle può essere più facilmente soggetta a reazioni cutanee, come irritazione e rossore. Consultate la sezione "Possibili reazioni cutanee ed effetti collaterali" in questo capitolo. Premete l'apparecchio sulla pelle solo fino a far accendere la spia del flash, ma non di più.



- 7 Per emettere un flash, premete il relativo pulsante. Ora avete 2 opzioni per emettere il flash successivo:



- a Tenete premuto il pulsante per l'emissione del flash. L'apparecchio emette un flash dopo l'altro finché l'anello di sicurezza è completamente a contatto con la pelle. Subito dopo che l'apparecchio ha emesso il flash, fate scorrere l'apparecchio sull'area successiva. Assicuratevi che l'anello di sicurezza sia premuto completamente sulla pelle.

Questa modalità di scorrimento ed emissione del flash è comoda soprattutto per il trattamento di aree grandi, come le gambe.

- b Rilasciate il pulsante del flash dopo l'emissione. Per il flash successivo, posizionate l'apparecchio sull'area immediatamente vicina a quella precedentemente trattata. Assicuratevi che l'anello di sicurezza sia premuto completamente sulla pelle.

Questa modalità di passaggio ed emissione del flash garantisce un trattamento preciso, ad esempio delle ginocchia o delle caviglie.

Nota: Dopo qualche secondo, l'apparecchio è di nuovo pronto, pertanto assicuratevi di spostarlo sulla successiva area subito dopo l'emissione del flash.

Non trattate la stessa area più volte durante una sessione. Ciò non migliora l'efficacia del trattamento, ma aumenta il rischio di sviluppare reazioni cutanee.

Nota: La luce visibile prodotta dall'apparecchio è il riflesso del flash sulla cute e non danneggia gli occhi. Non è necessario indossare occhiali di protezione durante l'uso.

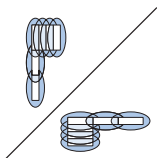

- 8 Per evitare che alcune aree restino escluse dal trattamento, quando appoggiate l'apparecchio sulla cute verificate sempre che vi sia una sorta di sovrapposizione con l'area appena trattata. La luce efficace viene emessa solo dall'apposita finestra con filtro UV integrato. Assicuratevi di applicare i flash in punti vicini tra loro. Se desiderate trattare la schiena, chiedete a qualcuno di aiutarvi affinché il trattamento sia effettuato in modo corretto.

- 9 Al termine del trattamento, spegnete l'apparecchio.
- 10 Controllate che sull'accessorio per il corpo e la finestra di emissione della luce non vi siano peli o sporizia e pulite l'apparecchio dopo l'uso. Consultate il capitolo „Pulizia e manutenzione“.

Indicazioni per il trattamento

Tempo di trattamento medio

Area	Durata approssimativa del trattamento
Ascelle	2 minuti
Zona pubica intera (escludendo lo scroto)	2-5 minuti
Spalle	7-12 minuti
Torace	fino a 20 minuti, a seconda delle dimensioni della zona in cui sono presenti peli
Schiena	fino a 20 minuti, a seconda delle dimensioni della zona in cui sono presenti peli
Un polpaccio	7-12 minuti
Una gamba intera	fino a 20 minuti

Nota: I tempi di trattamento medi sopra riportati sono il risultato di ricerche e test. I tempi di trattamento individuali possono variare da persona a persona.

Nota: le batterie completamente cariche offrono almeno 370 flash con un'intensità pari a 5. Il tempo di utilizzo dell'apparecchio dipende dalle dimensioni dell'area trattata e dall'impostazione dell'intensità utilizzata.

Aree da trattare

L'apparecchio è progettato per il trattamento dei peli superflui su ascelle, spalle, schiena, torace, braccia, zona pubica (escludendo lo scroto) e gambe.

Utilizzo dell'apparecchio su spalle, torace, schiena e gambe

Se utilizzate l'apparecchio su spalle, torace, schiena e gambe, potrebbe essere necessario ricaricarlo durante il trattamento. Si tratta di un fenomeno del tutto normale. Il tempo di utilizzo dell'apparecchio dipende dalle dimensioni dell'area da trattare e dall'impostazione dell'intensità utilizzata.

Consiglio: Se desiderate trattare schiena e spalle, è necessario farvi aiutare da qualcuno affinché possiate trattare tutta l'area desiderata con i migliori risultati.

Consiglio: schiena e torace spesso sono abbronzati. Selezionate con particolare attenzione l'intensità appropriata per trattare la pelle abbronzata ed evitare reazioni cutanee.

Come ottenere risultati ottimali

- Dopo pochi trattamenti, è normale che i peli siano ancora visibili. (Per ulteriori informazioni, consultate il capitolo „Introduzione“, sezione „Principio di funzionamento“).
- Per eliminare i peli con successo ed impedire che il bulbo pilifero si riattivi, è opportuno ripetere i trattamenti una volta ogni due settimane per i primi due o tre mesi. A quel punto la vostra pelle dovrebbe essere liscia. Leggete la sezione „Fase di mantenimento“ per scoprire come mantenere questi risultati.

Fase di mantenimento

- Per mantenere la pelle liscia, vi consigliamo di ripetere il trattamento ogni quattro-sei settimane. Il tempo tra un trattamento e l'altro varia a seconda della velocità di ricrescita dei peli e delle diverse zone del corpo. Se tra un trattamento e l'altro notate una ricrescita eccessiva, accorciate ulteriormente l'intervallo di tempo tra i trattamenti, ma non trattate la stessa area per più di una volta ogni due settimane. Usando l'apparecchio più spesso, non se ne aumenta l'efficacia, si aumenta solo il rischio di reazioni cutanee.

Possibili reazioni cutanee ed effetti collaterali

Reazioni cutanee comuni

- La cute potrebbe risultare leggermente arrossata e/o potrebbe avvertirsi una sensazione di pizzicore o di calore. Questa reazione è innocua e scompare rapidamente.
- Sulla parte trattata potrebbe verificarsi per un breve istante una reazione simile a una scottatura solare. Se questa reazione non scompare entro 3 giorni, consultate un medico.
- La combinazione di rasatura e trattamento a luce pulsata potrebbe causare pelle secca e irritazione. Questa reazione è innocua e scompare entro pochi giorni. Potete rinfrescare la zona con un po' di ghiaccio o un panno umido. Se la secchezza persiste, potete applicare una crema idratante inodore sull'area trattata 24 ore dopo il trattamento.

Effetti collaterali rari

- Scottature, gonfiori e rossore eccessivo: queste reazioni si verificano molto raramente. Sono il risultato dell'utilizzo di un'intensità luminosa troppo elevata per il colore della vostra pelle. Se queste reazioni non scompaiono entro 3 giorni, consultate un medico. Aspettate che la pelle guarisca completamente prima di un nuovo trattamento ed accertatevi di usare un'intensità luminosa più bassa.

- Depigmentazione della pelle: si verifica molto raramente. La depigmentazione della pelle si manifesta sotto forma di una zona più scura (iperpigmentazione) o più chiara (ipopigmentazione) rispetto all'area circostante. Questo accade quando si utilizza un'intensità luminosa che è troppo alta per il proprio colore di pelle. Se la depigmentazione non scompare entro 2 settimane, consultate un medico. Non trattate le aree soggette a depigmentazione fino a che tale fenomeno non scompare e la pelle non riacquista il proprio colore normale.
- Infezioni e infiammazioni cutanee: si verificano molto raramente e potrebbero essere causate da un utilizzo dell'apparecchio su ferite o tagli dovuti a rasatura, ferite già esistenti o peli incarniti.
- Dolore eccessivo: può verificarsi durante o dopo il trattamento se avete utilizzato l'apparecchio su pelle non rasata o a un'intensità luminosa troppo elevata per il colore della vostra pelle, se applicate il flash sulla stessa area più di una volta e se utilizzate l'apparecchio su ferite aperte, infiammazioni, infezioni, tatuaggi, scottature, ecc. Per ulteriori informazioni, consultate il capitolo „Importante“, sezione „Controindicazioni“.

Dopo l'uso

- Non applicate sostanze cosmetiche profumate sulle aree trattate immediatamente dopo il trattamento.
- Non utilizzate deodoranti immediatamente dopo il trattamento delle ascelle. Attendete finché l'eventuale rossore della pelle sia completamente scomparso.

- Per informazioni sull'esposizione al sole e sull'abbronzatura artificiale, consultate il capitolo "Predisposizione dell'apparecchio", sezione "Consigli per l'abbronzatura".

Pulizia e manutenzione



Per garantire risultati ottimali e una maggiore durata dell'apparecchio, effettuate la pulizia dello stesso prima e dopo ogni utilizzo e, se necessario, anche durante. L'apparecchio perde la sua efficacia se non viene pulito adeguatamente.

Non pulite mai l'apparecchio né le sue parti con acqua corrente o in lavastoviglie.

Non usate prodotti o sostanze abrasive o detergenti aggressivi, come benzina o acetone, per pulire l'apparecchio.

Non graffiate mai la finestra di emissione della luce o la superficie metallica all'interno dell'accessorio per il corpo.

Nota: verificate che gli interruttori a contatto dell'anello di sicurezza non presentino depositi di polvere.

Nota: interrompete l'utilizzo dell'apparecchio quando non è più possibile pulire la finestra di emissione della luce o l'accessorio per il corpo.

- 1 Spegnete l'apparecchio, scollegatelo dalla presa e lasciatelo raffreddare.

Nota: la finestra di emissione della luce si surriscalda durante l'uso. Prima di pulirla, lasciatela raffreddare.

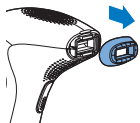

- 2 Per rimuovere l'accessorio per il corpo, mettere le dita nelle scanalature sulla parte superiore e inferiore e tirare delicatamente. L'accessorio dovrebbe staccarsi facilmente.
- 3 Inumidite il panno morbido fornito con l'apparecchio con poche gocce d'acqua e utilizzarlo per pulire le parti seguenti:
 - finestra di emissione della luce
 - superficie esterna dell'accessorio per il corpo
 - cornice metallica all'interno dell'accessorio per il corpo

Nota: per effettuare una pulizia efficace delle parti summenzionate, se l'acqua non è sufficiente, utilizzate poche gocce di alcol a percentuale elevata.

Nota: una finestra di emissione della luce contaminata assomiglia a quella mostrata in questa figura. Pulite l'apparecchio prima e dopo ogni uso e, se necessario, anche durante il trattamento come indicato nelle istruzioni di questa sezione.

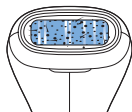

- 4 Se necessario, pulite la parte esterna dell'apparecchio con il panno morbido asciutto fornito con l'apparecchio stesso.

Consiglio: se non è più possibile pulire i bordi dell'accessorio con il panno in dotazione, usate un cotton fioc. Accertatevi che non vi sia della lanugine dietro l'accessorio o sulla finestra di emissione della luce.

Conservazione

- 1 Spegnete l'apparecchio, scollegatelo dalla presa e lasciatelo raffreddare.
- 2 Pulite l'apparecchio prima di riporlo.
- 3 Riponete l'apparecchio nell'apposita custodia.
- 4 Riponete l'apparecchio in un luogo asciutto ad una temperatura compresa tra 0°C e 60°C.

Ordinazione degli accessori

Per acquistare accessori o parti di ricambio, visitate il sito Web www.shop.philips.com/service o recatevi presso il rivenditore Philips di zona. Potete inoltre contattare il Centro Assistenza Clienti Philips del vostro paese. Per i dettagli, fate riferimento all'opuscolo della garanzia internazionale.

Riciclaggio



- Questo simbolo indica che il prodotto non può essere smaltito con i normali rifiuti domestici (2012/19/UE).



- Questo simbolo indica che il prodotto contiene una batteria ricaricabile integrata conforme alla direttiva europea 2006/66/CE e che quindi non può essere smaltita con i normali rifiuti domestici. Vi consigliamo di portare il prodotto presso un punto di raccolta ufficiale o un centro assistenza Philips, dove un tecnico provvederà alla rimozione della batteria ricaricabile.
- Ci sono due situazioni in cui potete restituire gratuitamente il prodotto vecchio a un rivenditore:

- 1 Quando acquistate un prodotto nuovo, potete restituire un prodotto simile al rivenditore.
- 2 Se non acquistate un prodotto nuovo, potete restituire prodotti con dimensioni inferiori a 25 cm (lunghezza, altezza e larghezza) ai rivenditori con superficie dedicata alla vendita di prodotti elettrici ed elettronici superiore ai 400 m².
 - In tutti gli altri casi, attenetevi alle normative di raccolta differenziata dei prodotti elettrici, elettronici e delle batterie ricaricabili in vigore nel vostro paese: un corretto smaltimento consente di evitare conseguenze negative per l'ambiente e la salute.

Rimozione delle batterie ricaricabili

Prima di rimuovere le batterie, verificate che siano completamente scariche.

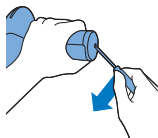

- 1 Inserite un punteruolo o un altro oggetto appuntito nel cappuccio inferiore dell'apparecchio ed estraetelo.

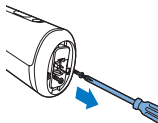

- 2 Svitare le due viti nella parte inferiore dell'impugnatura con un cacciavite.

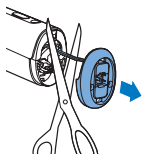

- 3 Rimuovete la parte inferiore dell'impugnatura e tagliate i due fili che collegano la parte inferiore all'apparecchio.

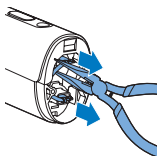

- 4 Estraete i connettori della batteria dai relativi terminali con delle pinze a becco lungo.

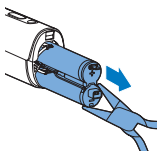

- 5 Estraete le batterie ricaricabili dall'apparecchio con delle pinze a becco lungo.

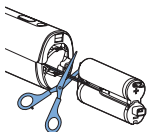

- 6 Tagliate i due fili uno alla volta per evitare incidenti a causa di possibili cariche residue

Garanzia e assistenza

Per assistenza o informazioni, visitate il sito Web all'indirizzo **www.philips.com/support** oppure leggete l'opuscolo della garanzia internazionale.

Specifiche tecniche

Modello TT3003

Tensione nominale	100 V-240 V
Frequenza nominale	50 Hz-60 Hz
Alimentazione nominale	7,5 W
Protezione dalle scosse elettriche	Classe II
Classificazione	IP 30 (EN 60529)

Modello TT3003

Condizioni operative	Temperatura: da +15°C a +35 °C
	Umidità relativa: dal 25% al 75%
Condizioni di conservazione	Temperatura: da 0°C a +60°C
	Umidità relativa: dal 5% al 95%
Lampada a luce pulsata	Spettro: > 570 nm
Batteria agli ioni di litio	2 x 3,7 Volt
	1500 mAh

Risoluzione dei problemi

Questo capitolo riassume i problemi più comuni che potreste riscontrare con il dispositivo. Se non riuscite a risolvere il problema con le informazioni riportate di seguito, visitate il sito www.philips.com/support per un elenco di domande frequenti oppure contattate il Centro Assistenza Clienti del vostro paese.

Problema	Causa	Soluzione
L'apparecchio non funziona.	Le batterie ricaricabili sono scariche.	Caricate l'apparecchio (vedere 'Come ricaricare il dispositivo').
	L'apparecchio è danneggiato.	Contattate il centro assistenza clienti del vostro paese, il rivenditore Philips o un centro autorizzato Philips.
L'apparecchio si spegne improvvisamente.	Le batterie ricaricabili sono scariche.	Caricate l'apparecchio (vedere 'Come ricaricare il dispositivo').

Problema	Causa	Soluzione
L'adattatore si surriscalda durante la ricarica.	Si tratta di un fenomeno del tutto normale.	Non è necessario intervenire in alcun modo.
La spia di ricarica non si accende quando inserisco lo spinotto nella presa dell'apparecchio.	Non avete inserito l'adattatore nella presa di corrente.	Inserite lo spinotto nella presa dell'apparecchio e l'adattatore nella presa di corrente.
	La presa di corrente a muro non funziona.	Collegate un altro apparecchio alla presa di corrente per verificare che quest'ultima sia funzionante. Se la presa funziona, ma l'apparecchio continua a non ricaricarsi, contattate il Centro Assistenza Clienti Philips del vostro paese, il rivenditore Philips o un centro autorizzato Philips.
	L'adattatore non è inserito correttamente nella presa di corrente e/o lo spinotto non è inserito correttamente nella presa dell'apparecchio.	Verificate che l'adattatore sia inserito correttamente nella presa di corrente e/o lo spinotto sia inserito correttamente nella presa dell'apparecchio.
	L'apparecchio è danneggiato.	Contattate il centro assistenza clienti del vostro paese, il rivenditore Philips o un centro autorizzato Philips.

Problema	Causa	Soluzione
L'apparecchio è acceso ma non riesco ad aumentare o diminuire l'intensità della luce.	L'apparecchio richiede una reimpostazione.	Per reimpostare l'apparecchio, spegnetelo e riaccendetelo. Se non è ancora possibile regolare l'intensità della luce, contattate il Centro Assistenza Clienti Philips del vostro paese, il rivenditore Philips o un centro autorizzato Philips.
La spia di luce pronta non si accende quando poso l'apparecchio sulla cute.	L'accessorio per il corpo e l'anello di sicurezza non sono stati posizionati correttamente sulla pelle.	Posizionate l'apparecchio ad un angolo di 90° sulla pelle in modo tale che tutti gli interruttori a contatto tocchino la pelle. Controllate quindi che la spia di luce pronta sia accesa e premete il pulsante del flash.
		Se questa operazione non produce alcun risultato, appoggiate l'apparecchio su una parte del corpo dove il contatto tra lo stesso e la cute risulti più facile, ad esempio il braccio. Quindi verificate che la spia di luce pronta sia funzionante. Se la spia ancora non si accende quando appoggiate l'apparecchio sulla cute, contattate il Centro Assistenza Clienti del vostro paese, il rivenditore Philips o un centro autorizzato Philips.

Problema	Causa	Soluzione
	L'anello di sicurezza è sporco.	Pulite l'anello di sicurezza con cura. Se non è possibile pulire correttamente l'anello di sicurezza, contattate il Centro Assistenza Clienti del vostro paese, il rivenditore Philips o un centro autorizzato Philips per la sostituzione dello schermo del flash.
La spia di luce pronta non si accende quando l'accessorio per il corpo viene appoggiato sulla cute, ma la ventola di raffreddamento funziona.	La protezione dal surriscaldamento è stata attivata.	Quando si attiva la protezione dal surriscaldamento, la ventola continua a funzionare. Non spegnete l'apparecchio e lasciatelo raffreddare per circa 15 minuti prima di continuare a usarlo. Se la spia ancora non si accende quando appoggiate l'apparecchio sulla cute, contattate il Centro Assistenza Clienti del vostro paese, il rivenditore Philips o un centro autorizzato Philips.
La spia di luce pronta è illuminata in verde, ma l'apparecchio non produce un flash alla pressione del relativo pulsante.	L'apparecchio richiede una reimpostazione.	Per reimpostare l'apparecchio, spegnetelo e riaccendetelo. Se la spia di luce pronta è illuminata in verde, ma l'apparecchio ancora non produce un flash alla pressione del relativo pulsante, contattate il Centro Assistenza Clienti del vostro paese, il rivenditore Philips o un centro autorizzato Philips.

Problema	Causa	Soluzione
Durante l'uso, l'apparecchio si surriscalda.	Si tratta di un fenomeno del tutto normale.	Non è necessario intervenire in alcun modo.
L'apparecchio non mostra l'intensità luminosa 1 quando lo accendo.	L'apparecchio richiede una reimpostazione.	Per reimpostare l'apparecchio, spegnetelo e riaccendetelo. Se l'apparecchio continua a non mostrare l'intensità luminosa 1, contattate il Centro Assistenza Clienti Philips del vostro paese, il rivenditore Philips o un centro autorizzato Philips.
Dall'apparecchio fuoriesce uno strano odore.	L'accessorio per il corpo è sporco.	Pulite l'accessorio per il corpo con cura. Se non è possibile pulire correttamente l'accessorio per il corpo, contattate il Centro Assistenza Clienti del vostro paese, il rivenditore Philips o un centro autorizzato Philips per la sostituzione dell'accessorio.
	Non avete praticato una adeguata rasatura dell'area da sottoporre al trattamento.	Se sono presenti dei peli nell'area da trattare, potrebbero bruciarsi durante l'uso dell'apparecchio. Di conseguenza, produrranno uno strano odore. Si consiglia di radere l'area da sottoporre al trattamento prima di utilizzare l'apparecchio. Se la rasatura provoca irritazioni cutanee, accorciate il più possibile i peli e utilizzate un'impostazione adeguata.

Problema	Causa	Soluzione
	Avete riposto l'apparecchio in un ambiente polveroso.	L'odore anomalo scompare dopo alcuni flash.
La pelle è più sensibile del solito durante il trattamento.	L'intensità luminosa utilizzata è troppo elevata.	Controllate se è stata selezionata l'impostazione adeguata di intensità luminosa. Se necessario, selezionate un'intensità inferiore.
	Non avete rasato le aree da sottoporre al trattamento.	È opportuno radere le aree da trattare prima di utilizzare l'apparecchio. Se la rasatura provoca irritazioni cutanee, accorciate il più possibile i peli e utilizzate un'impostazione adeguata.
	Il filtro in vetro della finestra di emissione della luce è danneggiato.	Non usate l'apparecchio se il filtro in vetro della finestra di emissione della luce è rotto. Contattate il centro assistenza clienti del vostro paese, il rivenditore Philips o un centro autorizzato Philips.
	L'apparecchio è difettoso.	Contattate il centro assistenza clienti del vostro paese, il rivenditore Philips o un centro autorizzato Philips.
Quando utilizzo l'apparecchio, provo un dolore intenso.	Non avete rasato le aree da sottoporre al trattamento.	È opportuno radere le aree da trattare prima di utilizzare l'apparecchio. Se la rasatura provoca irritazioni cutanee, accorciate il più possibile i peli e utilizzate un'impostazione adeguata.

Problema	Causa	Soluzione
	Avete sottoposto al trattamento un'area per la quale non è previsto l'uso dell'apparecchio.	Usate l'apparecchio solo su ascelle, zona pubica (escludendo lo scroto), spalle, torace, schiena e gambe.
	Avete utilizzato un'intensità luminosa troppo elevata.	Riducete l'intensità ad un livello adatto al vostro tipo di pelle. Consultate il capitolo "Predisposizione dell'apparecchio", sezione "Impostazione dell'intensità luminosa".
	Il filtro UV della finestra di emissione della luce è danneggiato.	Non usate l'apparecchio se il filtro UV della finestra di emissione della luce è rotto. Contattate il centro assistenza clienti del vostro paese, il rivenditore Philips o un centro autorizzato Philips.
	L'apparecchio non è adatto al vostro colore della pelle o dei peli.	Non usate l'apparecchio se avete una pelle molto scura. Non usatelo nemmeno se i vostri peli sono biondi chiari, rossi, grigi o bianchi.
Dopo il trattamento, le aree epilate si arrossano.	Un leggero rossore è innocuo e normale e scompare rapidamente.	Non è necessario intervenire in alcun modo.

Problema	Causa	Soluzione
La reazione cutanea dopo il trattamento dura più del previsto.	Avete utilizzato un'intensità luminosa troppo elevata.	Per il trattamento successivo, selezionate un'intensità inferiore. Consultate il capitolo "Predisposizione dell'apparecchio", sezione "Impostazione dell'intensità luminosa".
		Se la reazione cutanea dura più di 3 giorni, contattate un medico.
I risultati del trattamento non sono soddisfacenti.	Avete utilizzato un'intensità luminosa troppo bassa.	Per il trattamento successivo, selezionate un'intensità maggiore.
	Non avete praticato abbastanza sovrapposizioni durante l'utilizzo dell'apparecchio.	Per ottenere i risultati desiderati, è necessario praticare delle sovrapposizioni durante il trattamento. Consultare il capitolo "Modalità d'uso dell'apparecchio", passaggio 7.

Problema	Causa	Soluzione
	Non avete utilizzato l'apparecchio con la frequenza consigliata.	Per eliminare i peli con successo ed impedire che il bulbo pilifero si riattivi, è opportuno ripetere i trattamenti una volta ogni due settimane per i primi due o tre mesi. A quel punto la vostra pelle dovrebbe essere liscia. Per mantenere la pelle liscia, vi consigliamo di ripetere il trattamento ogni quattro-sei settimane. Il tempo tra un trattamento e l'altro varia a seconda della velocità di ricrescita dei peli e delle diverse zone del corpo. Se tra un trattamento e l'altro notate una ricrescita eccessiva, accorciate ulteriormente l'intervallo di tempo tra i trattamenti, ma non trattate la stessa area per più di una volta ogni due settimane. Usando l'apparecchio più spesso, non se ne aumenta l'efficacia, si aumenta solo il rischio di reazioni cutanee.
	L'apparecchio non è adatto al vostro colore della pelle o dei peli.	Non usate l'apparecchio se i vostri peli sono biondi chiari, rossi, grigi o bianchi. Non usatelo nemmeno se avete una pelle molto scura.

Problema	Causa	Soluzione
I peli cominciano a ricrescere su alcuni punti delle aree trattate.	Non avete praticato abbastanza sovrapposizioni durante l'utilizzo dell'apparecchio.	Per ottenere i risultati desiderati, è necessario praticare delle sovrapposizioni durante il trattamento. Consultare il capitolo "Modalità d'uso dell'apparecchio", passaggio 7.
	I peli cominciano a ricrescere seguendo il ciclo di crescita naturale.	Si tratta di un fenomeno del tutto normale. È normale che i peli ricrescano. I peli che ricrescono, tuttavia, tendono a essere più morbidi e sottili.

Inhoudsopgave

Introductie	226
Voordelen	227
Hoe werkt de Intense Pulsed Light-technologie van Philips? ..	228
Algemene beschrijving	230
Belangrijk	231
Gevaar	231
Waarschuwing	231
Let op	233
Contra-indicaties	234
Elektromagnetische velden (EMV)	238
Opladen	238
Klaarmaken voor gebruik	240
Behandelgebieden voorbehandelen	240
De lichtintensiteit instellen	240
Het apparaat gebruiken	244
Eerste gebruik en huidtest	245
Verder gebruik	246
Richtlijnen voor behandeling	250
Reiniging en onderhoud	255
Opbergen	257
Accessoires bestellen	257
Recyclen	258
De accu verwijderen	258
Garantie en ondersteuning	259
Technische gegevens	260
Problemen oplossen	260

Introductie

Gefeliciteerd met uw aankoop en welkom bij Philips! Registreer uw product op **www.philips.com/welcome** om optimaal gebruik te kunnen maken van de door Philips geboden ondersteuning.

Op licht gebaseerde haarreductie is een van de meest effectieve methoden om ongewenst lichaamshaar te behandelen met langduriger resultaat. Het verschilt van huidige thuis-ontharingsmethoden omdat het de teruggroei van haar significant reduceert. Philips onderzoekt deze methode, samen met hoogstaande dermatologen, al meer dan 10 jaar. U kunt deze innovatieve technologie nu op comfortabele wijze, op elk gewenst moment in de beslotenheid van uw eigen huis gebruiken.

Dit apparaat is ontworpen en ontwikkeld voor het verwijderen van het lichaamshaar van mannen op de hieronder genoemde lichaamsgebieden:

- armen
- oksels
- schaamstreek (met uitzondering van het scrotum)
- schouders
- borst
- rug
- benen

Gebruik het Philips Lumea IPL-ontharingsstelsel voor mannen niet boven de halslijn, met andere woorden, gebruik het niet op uw gezicht of nek. Gebruik het Philips Lumea IPL-ontharingsstelsel voor mannen niet op het scrotum. Als u het haar van het scrotum wilt verwijderen, dan gebruikt u de Bodygroom, meegeleverd in de verpakking. Merk

op dat de Philips Lumea Plus voor mannen, is ontworpen voor gebruik door slechts één persoon. Dit apparaat is speciaal ontworpen en geoptimaliseerd voor gebruik door mannen, maar kan ook door vrouwen worden gebruikt.

Ga voor meer informatie over Philips Lumea Plus voor mannen naar www.philips.com/welcome. Controleer onze thuispagina regelmatig op updates.

Voordelen

Dit apparaat biedt de volgende voordelen:

Intense Pulsed Light-technologie (IPL) voor thuisgebruik

Philips Lumea Plus voor mannen gebruikt een op licht gebaseerde technologie genaamd 'Intense Pulsed Light' (IPL). IPL wordt, al 15 jaar, ook in de professionele schoonheidsmarkt gebruikt voor haarverwijdering. Philips Lumea Plus voor mannen brengt nu deze innovatieve technologie naar het comfort van uw eigen woning.

Effectieve teruggroeipreventie voor dagelijkse gladheid

Deze methode voorziet u van een langdurige teruggroeipreventie en een zijdezachte huid. Uit onze onderzoeken is gebleken dat de hoeveelheid haar al na twee behandelingen aanzienlijk afneemt. Optimale resultaten werden in het algemeen na zes tot zeven behandelingen bereikt. Een reductie in de dichtheid van het haar is zichtbaar van behandeling tot behandeling. Hoe snel het effect zichtbaar wordt en hoe lang het resultaat meegaat, verschilt van persoon tot persoon (zie 'Optimale resultaten behalen').

Zachte behandeling

Philips Lumea Plus voor mannen is in nauwe samenwerking met toonaangevende dermatologen ontwikkeld om een effectieve en zachte behandeling te bieden.

Snoerloze werking voor maximale vrijheid en flexibiliteit

Omdat het apparaat op oplaadbare batterijen werkt, is het draagbaar en kan het overal worden gebruikt.

Geen vervangingsonderdelen nodig, geen onverwachte kosten

Philips Lumea Plus voor mannen is uitgerust met een lamp voor hoge prestaties die niet hoeft te worden vervangen. Deze lamp kan meer dan 250.000 keer flitsen. Zo kunt u het resultaat meer dan 5 jaar* in stand houden en tegelijkertijd geld besparen op dure vervangingslampen.

*Gebaseerd op gemiddelde behandel tijden voor elk gebied en de aanbevolen intensiteiten voor één gebruiker.

Hoe werkt de Intense Pulsed Light-technologie van Philips?

Haargroei

De haargroei snelheid varieert per persoon en is afhankelijk van leeftijd, stofwisseling en andere factoren. Haar groeit echter normaalgesproken in 3 fasen.

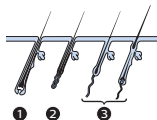

1 Groeifase (anagene fase)

Het haar groeit actief vanaf de wortel. In deze fase is de concentratie melanine het hoogst. Melanine is verantwoordelijk voor de pigmentatie van het haar. De concentratie van melanine is tevens de besluitende factor in de werkzaamheid van deze methode. Alleen haar in de groeifase is vatbaar voor de behandeling met licht.

2 Degradatiefase (catagene fase)

De haargroei stopt en de wortel slinkt voordat de haar uitvalt.

3 Rustfase (telogene fase)

Het oude haar scheidt zich van het haarzakje en valt uit. Het haarzakje blijft in rust tot de biologische klok aangeeft dat het opnieuw actief moet worden en een nieuwe haar moet produceren.

Werkingsprincipe

Het apparaat werkt door de haar en de haarwortel onder de huid te verhitten. De melanine in de haar en de haarwortel absorbeert de vrijgekomen lichtpulsen. Hoe donkerder de haarkleur, hoe meer licht kan worden geabsorbeerd. Door dit proces wordt de haar aangespoord om naar de rustfase te gaan. Het haar valt nu op natuurlijke wijze uit en de haargroei wordt geremd. Het kan een à twee weken duren voordat alle haren zijn uitgevallen. U bereikt geen optimale ontharing in één sessie omdat alleen de haren in de groeifase vatbaar zijn voor de behandeling met licht. Gedurende een behandeling, bevinden de haren in het behandelingsgebied zich vaak in verschillende fasen van de haargroeycyclus.

Om al het haar effectief te kunnen behandelen, moet u de behandeling elke twee weken een paar keer herhalen. Een geïntegreerd optisch filter zorgt ervoor dat er geen UV-licht op de huid komt en garandeert dat het apparaat veilig is voor de huid.

Welk effect kunt u verwachten na de behandeling?

- Nadat u elke twee weken het haar twee tot vier keer hebt behandeld (afhankelijk van uw huid/haartype en de ingestelde intensiteit), zult u opmerken dat de haargroei verminderd is en dat het haar dat teruggroeit zachter is.
- Nadat u het haar zes tot acht keer hebt behandeld (afhankelijk van uw huid/haartype en de ingestelde intensiteit), zult u opmerken dat het meeste haar niet teruggroeit.
- Nadat u het haar acht keer hebt behandeld, gaat u door met het gebruik van de Lumea Plus voor mannen om een soepele huid (zie 'Onderhoudsfase') te behouden.
- Als u stopt met het gebruik van Lumea Plus voor mannen, dan zal het haar na enige tijd beginnen terug te groeien.

Algemene beschrijving

- 1 Lichtvenster met geïntegreerd UV-filter
- 2 Lichaamsopzetstuk
- 3 Metalen frame in het lichaamsopzetstuk
- 4 Veiligheidssysteem (veiligheidsring met contactschakelaars)
- 5 Flitsknop
- 6 Intensiteitslampjes (1-5)
- 7 Knop voor verhogen van intensiteit
- 8 Knop voor verlagen van intensiteit
- 9 Oplaadlampje met 'bijna leeg'-indicatie

- 10 Aan/uitknop
- 11 Apparaataansluiting
- 12 'Klaar om te flitsen'-lampje
- 13 Ventilatieopeningen
- 14 Adapter
- 15 Kleine stekker

Ook bijgeleverd: etui, reinigingsdoek en Bodygroom

Belangrijk

Lees deze gebruiksaanwijzing zorgvuldig door voordat u het apparaat in gebruik neemt. Bewaar de gebruiksaanwijzing om deze zo nodig later te kunnen raadplegen.

Gevaar

- Water en elektriciteit vormen een gevaarlijke combinatie. Laad dit apparaat niet op in een vochtige omgeving (bijv. in de badkamer of naast een lopende douche of een gevuld zwembad).
- Houd de adapter droog.



Waarschuwing

- Raak als het apparaat kapot is geen delen binnenin aan om een elektrische schok te vermijden.
- Steek nooit voorwerpen in het apparaat.

- Dit apparaat is niet bedoeld voor gebruik door personen jonger dan 15 jaar en personen met verminderde lichamelijke, zintuiglijke of geestelijke vermogens, of die gebrek aan ervaring of kennis hebben, tenzij iemand die verantwoordelijk is voor hun veiligheid toezicht op hen houdt of hun heeft uitgelegd hoe het apparaat dient te worden gebruikt.
- Tieners tussen 15 en 18 jaar kunnen het apparaat gebruiken met toestemming en/of hulp van hun ouders of personen die ouderlijke zeggenschap over hen hebben. Volwassenen van 19 jaar en ouder kunnen het apparaat zonder beperkingen gebruiken.
- Laad het apparaat alleen op met de bijgeleverde adapter.
- Gebruik het apparaat en de adapter niet als deze beschadigd zijn.
- Gebruik het apparaat niet als het lichtvenster gebroken is.
- Als de adapter beschadigd is, moet u deze altijd laten vervangen door een adapter van het oorspronkelijke type om gevaar te voorkomen.
- De adapter bevat een transformator. Knip de adapter niet af om deze te vervangen door een andere stekker, want hierdoor ontstaat een gevaarlijke situatie.

Ga als volgt te werk om schade te voorkomen:

- Gebruik uitsluitend de bijgeleverde accessoires. Alle andere accessoires zijn niet veilig voor gebruik.
- Zorg dat niets de luchtstroom via de ventilatieopeningen belemmert.
- Stel het apparaat nooit bloot aan zware schokken, schud het niet en laat het niet vallen.

- Als u het apparaat van een zeer koude naar een zeer warme omgeving verplaatst, of omgekeerd, moet u ongeveer 3 uur wachten voordat u het in gebruik neemt.
- Bewaar het apparaat in het etui zodat het niet stoffig wordt.
- Laat het apparaat nooit onbeheerd achter wanneer het ingeschakeld is. Schakel het apparaat na gebruik altijd uit.
- Stel het apparaat niet bloot aan direct zonlicht of UV-licht.
- Flits niet op andere oppervlakken dan de huid. Dit kan ernstige schade aan het lichaamsopzetstuk en/of het lichtvenster veroorzaken. Flits alleen wanneer het apparaat in contact is met de huid.

Let op



- Dit apparaat is niet afspoelbaar. Dompel het apparaat nooit in water en spoel het nooit af onder de kraan.
- Dit apparaat is alleen bedoeld voor het verwijderen van ongewenst lichaamshaar van gebieden onder de nek. Gebruik het niet voor andere doeleinden.
- Gebruik het apparaat alleen op de standen die geschikt zijn voor uw huidtype. Als u een hogere stand gebruikt dan wordt aanbevolen, kan het risico op huidreacties en bijwerkingen toenemen.
- Gebruik het apparaat nooit rond de ogen en nabij de wenkbrauwen om het risico van oogletsel te vermijden.

Houd de volgende zaken in de gaten om te voorkomen dat de levensduur van uw Philips Lumea Plus voor mannen wordt verkort:

- Stel het apparaat tijdens het gebruik niet bloot aan een temperatuur lager dan 15°C of hoger dan 35°C.
- Dit apparaat is voorzien van een ingebouwde oververhittingsbeveiliging. Als het apparaat oververhit raakt, dan flitst het niet. Schakel het apparaat niet uit, maar laat het circa 15 minuten afkoelen voordat u doorgaat met uw behandeling.
- Breng het apparaat altijd naar een door Philips geautoriseerd servicecentrum voor onderzoek of reparatie. Reparatie door een onbevoegd persoon kan zeer gevaarlijke situaties opleveren voor de gebruiker.
- Gebruik het apparaat nooit in de gevallen die zijn vermeld in het gedeelte 'Contra-indicaties'.

Voor wie is de Philips Lumea Plus voor mannen niet geschikt?

- De Philips Lumea Plus voor mannen is niet ontworpen voor iedereen. Als een van de onderstaande punten op u van toepassing is, dan is dit apparaat **niet** geschikt voor u!

Contra-indicaties

Gebruik het apparaat nooit als u een ongeschikte huid en/of haarkleur hebt, d.w.z.:

- Als uw natuurlijke haarkleur in de te behandelen gebieden lichtblond, wit, grijs of rood is.

- Als uw huidtype VI is (u verbrandt zelden of nooit en bij het zonnen wordt u zeer donker; uw huidskleur is bruinachtig zwart of donkerder). In dit geval loopt u een groot risico om huidreacties te ontwikkelen zoals sterke roodheid, brandwonden of verkleuringen (hyperpigmentatie of hypopigmentatie), wanneer u Philips Lumea Plus voor mannen gebruikt.

Gebruik het apparaat nooit als u aan de hieronder genoemde aandoeningen lijdt:

- Als u een huidaandoening hebt zoals een actieve vorm van huidkanker, als u in het verleden huidkanker of een andere vorm van kanker hebt gehad in de te behandelen gebieden.
- Als u in het verleden bent behandeld voor een collageenaandoening, bijvoorbeeld de vorming van een keloidlitteken of slecht genezende wonden.
- Als u in het verleden bent behandeld voor een vasculaire aandoening, bijvoorbeeld de aanwezigheid van spataderen of vasculaire ectasie in de gebieden die worden behandeld.
- Als uw huid gevoelig is voor licht en u snel uitslag of een allergische reactie krijgt.
- Als u infecties, eczeem, brandwonden, ontstoken haarzakjes, snijwonden, schaafwonden, herpes simplex, wonden of laesies en hematomen hebt in de te behandelen gebieden.
- Als u in de afgelopen drie weken bent geopereerd in de te behandelen gebieden.
- Als u lijdt aan epilepsie met overgevoeligheid voor lichtflitsen.

- Als u lijdt aan diabetes, lupus erythematodes, porphyria of een congestieve hartaandoening.
- Als u aan een bloedingsstoornis lijdt.
- Als u in het verleden voor immuniteitsaandoeningen bent behandeld (waaronder HIV-infectie of aids).

Gebruik het apparaat nooit als u een van de hieronder genoemde medicaties gebruikt:

- Als uw huid momenteel wordt behandeld met of onlangs is behandeld met alfa-hydroxyzuren (AHA's), bèta-hydroxyzuren (BHA's), op de huid aangebrachte isotretinoïne en azelaïnezuur.
- Als u in de afgelopen zes maanden een vorm van isotretinoïne Accutane® of Roaccutance® hebt ingenomen. Deze behandeling verdunt de huid en kan deze om die reden vatbaarder maken voor scheuren, wonden en irritaties.
- Als u pijnstillers inneemt die de gevoeligheid van de huid voor warmte verminderen.
- Als u middelen of medicijnen gebruikt tegen lichtgevoeligheid, lees dan de bijsluiter van uw medicijn en gebruik het apparaat nooit als er staat dat het een fotoallergische of fototoxische reactie kan veroorzaken of dat u zonlicht moet vermijden wanneer u het medicijn gebruikt.
- Als u antistollingsmiddelen gebruikt (bijvoorbeeld hoge doses aspirine), op zodanige wijze dat een uitwasperiode van 1 week voorafgaand aan elke behandeling niet mogelijk is.
- Als u immunosuppressieve medicatie neemt.

Gebruik het apparaat nooit op de volgende gebieden:

- Op het gezicht.
- Aan de binnenkant van de neusgaten en oren.
- Op de tepels, tepelhoven en anus.
- Als u een man bent: op het scrotum.
- Als u een vrouw bent: op de kleine schaamlippen en vagina. Gebruik het apparaat nooit als u zwanger bent of borstvoeding geeft.
- Op of nabij kunstmatige dingen zoals siliconenimplantaten, pacemakers, onderhuidse injectieopeningen (insulinepomp) of piercings.
- Op moedervlekken, sproeten, grote aderen, gebieden met donkerder pigment, littekens, huidaandoeningen zonder uw huisarts te raadplegen. Dit kan leiden tot verbrandingen en verandering van de huidskleur, waardoor het mogelijk lastiger wordt om huidgerelateerde ziekten te ontdekken (bijv. huidkanker).
- Op wratten, tatoeages of permanente make-up. Dit kan leiden tot verbrandingen en verandering van de huidskleur.
- Op gebieden waar u langwerkende deodorant gebruikt. Dit kan leiden tot huidreacties. (zie 'Mogelijke bijwerkingen en huidreacties')

Gebruik het apparaat nooit op door de zon verbrande, onlangs gebruikte of kunstmatig gebruikte huid:

- Alle soorten bruining kunnen ervoor zorgen dat de behandeling minder veilig is. Dit geldt zowel voor blootstelling aan natuurlijk zonlicht als voor kunstmatige bruiningsmethoden zoals bruiningslotions, bruiningsapparaten, enz. Als u gebruikt bent of van plan bent om te bruinen, volg dan de instructies op in deze gebruikershandleiding. (zie 'Bruiningsadvies')

Opmerking: De lijst is niet uitputtend. Als u niet zeker weet of u het apparaat kunt gebruiken, dan raden wij u aan een arts te raadplegen.

Elektromagnetische velden (EMV)

Dit Philips-apparaat voldoet aan alle toepasselijke richtlijnen en voorschriften met betrekking tot blootstelling aan elektromagnetische velden.

Opladen

Laad de accu volledig op voordat u het apparaat voor het eerst gebruikt en wanneer de accu leeg is. Het duurt ongeveer 1 uur en 40 minuten om de accu volledig op te laden.

Laad het apparaat volledig op wanneer het oplaadlampje oranje begint te branden tijdens het gebruik. De accu is dan bijna leeg.

Een volledig opgeladen accu geeft ten minste 370 flitsen bij lichtintensiteit 5.

Laad het apparaat om de 3 tot 4 maanden op,

zelfs als u het apparaat langere tijd niet gebruikt.

U kunt het apparaat op de volgende manier opladen:

1 Schakel het apparaat uit.

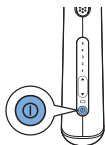

2 Steek de kleine stekker in het apparaat en steek de adapter in het stopcontact.



- Het oplaadlampje knippert groen om aan te geven dat het apparaat wordt opgeladen.
- Als de accu volledig is opgeladen, brandt het oplaadlampje continu groen.

Opmerkingen:

- Tijdens het opladen wordt de adapter warm. Dit is normaal.
- U kunt het apparaat niet gebruiken tijdens het opladen.
- Dit apparaat is voorzien van een oververhittingsbeveiliging voor de accu. Deze beveiliging voorkomt dat het apparaat wordt opgeladen bij een kamertemperatuur boven 40°C.

Bedek het apparaat en de adapter nooit tijdens het opladen.

3 Haal de adapter na het opladen uit het stopcontact en trek de kleine stekker uit het apparaat.

Klaarmaken voor gebruik

Voor optimale resultaten en de meeste uitwerking moet u de gebieden waarop u het apparaat wilt gebruiken op de hieronder beschreven wijze voorbereiden.

Behandelgebieden voorbehandelen



- 1 Scheer altijd de plekken u wilt behandelen voordat u de Lumea Plus voor mannen gebruikt. De Lumea Plus voor mannen kan uitsluitend op een geschoren huid worden gebruikt.

Opmerking: Philips raadt u aan om de bijgeleverde Philips Bodygroom te gebruiken om de gebieden die u met de Philips Lumea Plus voor mannen wilt behandelen voor te behandelen. Gebruik de Philips Bodygroom droog omdat de Philips Lumea Plus voor mannen alleen op de droge huid gebruikt kan worden.

Opmerking: Als uw laatste ontharingsmethode bestond uit het met wortel en al verwijderen van haren (d.w.z. epileren, waxen enz.), wacht dan tot u een duidelijk zichtbare terugkeer van haargroei waarneemt voordat u Philips Lumea Plus voor mannen gebruikt.

Opmerking: Gebruik geen ontharingscrèmes in plaats van te scheren.

De lichtintensiteit instellen

Philips Lumea Plus voor mannen is een apparaat ontwikkeld voor thuisgebruik en daarom niet vergelijkbaar met professionele op licht gebaseerde apparaten op het gebied van de pijnbeleving. De lichtpulsen die door de Philips Lumea Plus voor mannen worden afgegeven zijn zachter dan die van professionele apparaten. U kunt daarom een **handige** en **doeltreffende** behandeling verwachten.

Stel de lichtintensiteit in op uw huidskleur en de kleur van uw lichaamsbehaving en op een niveau dat u prettig vindt.

Aan de hand van onderstaande tabel met aanbevolen lichtintensiteiten kunt u vaststellen wat de juiste lichtintensiteit voor u is.

- 1 Raadpleeg de onderstaande tabel om vast te stellen welke lichtintensiteiten het meest geschikt zijn voor uw huidskleur en de kleur van uw lichaamsbehaving en om te controleren of deze methode op zichzelf geschikt voor u is (als dat niet het geval is, dan staat er een x in de tabel).
- 2 Elk lichaamsgebied en mogelijk zelfs elk gedeelte van een lichaamsgebied kan een aparte geschikte lichtintensiteit nodig hebben, volgens de aanbevolen lichtintensiteitentabel hieronder. De methode is doeltreffender bij hogere intensiteiten, maar u moet de lichtintensiteit verlagen als u pijn of ongemak ervaart.

Mensen met een donkerdere huidskleur hebben meer kans op huidirritaties, omdat hun huid meer licht absorbeert. Daarom wordt er een lagere lichtintensiteit aanbevolen voor mensen met een donkerdere huidskleur.

De lichtintensiteit die u gebruikt, kan warm of heet aanvoelen op de huid maar mag nooit onprettig zijn. Raadpleeg om huidreacties te voorkomen het gedeelte 'Mogelijke bijwerkingen en huidreacties' onder het hoofdstuk 'Het apparaat gebruiken'.

Aanbevolen lichtintensiteit (1-5)

In de onderstaande tabel betekent 'x' dat het apparaat niet geschikt voor u is.

Huidskleur en -kenmerken	Wit (altijd verbranden, geen bruining)	(makkelijk verbranden door de zon, minimale bruining)	Lichtbruin (verbrandt soms, goede bruining)	Gemiddeld bruin (zelden verbranden, snelle en goede bruining)	Donkerbruin (zelden verbranden, zeer goede bruining)	Zwart (zelden tot nooit verbrand door de zon, zeer donkere bruining)
Haarkleur: donkerblond, lichtbruin, bruin, donkerbruin, zwart	4/5	4/5	4/5	3/4	1/2/3	X
haarkleur: wit, grijs, rood, lichtblond	X	X	X	X	X	X

Belangrijk:

Controleer of de Philips Lumea Plus voor mannen geschikt is voor u. (zie 'Contra-indicaties')

Als uw huid aan natuurlijk zonlicht of een kunstmatige bruiningsmethode is blootgesteld, dan kan deze donkerder zijn dan tijdens de vorige behandeling. Raadpleeg de bovenstaande tabel om vast te stellen welke instellingen het meest geschikt zijn voor uw huidskleur.

Bruiningsadvies**Blootstelling aan de zon voor een behandeling**

- Wacht na het zonnebaden minstens 48 uur voordat u het apparaat gebruikt. Zonnebaden kan ertoe leiden dat de huid donkerder wordt (bruinen) en/of het kan verbranding door de zon veroorzaken (rood worden van de huid).
- Na deze 48 uur controleert u de huid op eventuele resterende zonnebrand. Gebruik Philips Lumea Plus voor mannen niet zolang de zonnebrand nog niet verdwenen is.
- Wanneer de zonnebrand is verdwenen voert u een huidtest uit op het te behandelen gebied om de juiste lichtintensiteit (zie 'Eerste gebruik en huidtest') te bepalen.
- Als uw huid gebruind is, voert u een huidtest (zie 'Eerste gebruik en huidtest') uit op het te behandelen gebied en kiest u de juiste lichtintensiteit. Als u dit niet doet dan neemt u het risico op huidreacties na behandeling met Philips Lumea Plus voor mannen.

Blootstelling aan de zon na een behandeling

- Wacht tenminste 24 uur na de behandeling voordat u de behandelde gebieden blootstelt aan de zon. Zelfs na 24 uur moet u alsnog controleren of de behandelde huid geen roodheid meer vertoont als gevolg van de behandeling voordat u deze blootstelt aan de zon.
- Bedek behandelde gebieden wanneer u in de zon gaat of gebruik een sunblock (beschermingsfactor 30+) gedurende twee weken na de behandeling.
- Blootstelling van behandelde gebieden aan de zon zonder bescherming direct na de behandeling kan het risico van ongunstige bijwerkingen en huidreacties (zie 'Mogelijke bijwerkingen en huidreacties') vergroten.

Bruining met kunstlicht

- Volg de instructies in 'Blootstelling aan de zon voorafgaand aan de behandeling' en 'Blootstelling aan de zon na de behandeling' hierboven.

Bruining met een zelfbruiner

- Als u kunstmatige bruiningslotion hebt gebruikt, wacht dan met het gebruik van de Philips Lumea Plus voor mannen tot de kunstmatige bruining volledig verdwenen is.

Het apparaat gebruiken

Raadpleeg de aanbevolen lichtintensiteitentabel (zie 'De lichtintensiteit instellen') om vast te stellen welke lichtintensiteiten het meest geschikt zijn voor uw huidskleur en de kleur van uw lichaamsbehaarung. Gebruik het apparaat in een **goed verlichte** ruimte; dit vermindert de waargenomen helderheid van de flits.

Scheer het gebied dat u wilt behandelen voordat u het apparaat (zie 'Behandelgebieden voorbehandelen') gebruikt.

Als de behandeling op welk moment dan ook, ondraaglijk pijnlijk wordt, verlaag dan de instelling van de lichtintensiteit tot de behandeling weer aangenaam is. Als u huidreacties opmerkt die sterker zijn dan een lichte roodheid, stop dan onmiddellijk met de behandeling en raadpleeg het gedeelte 'Mogelijke bijwerkingen en huidreacties' in dit hoofdstuk.

Eerste gebruik en huidtest

We adviseren u een huidtest uit te voeren op het gebied dat u wilt behandelen als u het apparaat voor het eerst gebruikt. Zo stelt u vast hoe uw huid reageert op de behandeling en raakt u gewend aan de behandeling op basis van licht.

- 1 Kies een gebied dat dichtbij het gebied ligt dat u van plan bent te behandelen.
- 2 Druk op de aan/uit-knop om het apparaat in te schakelen.

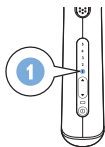
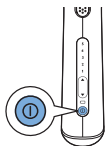

- Het intensiteitslampje 1 gaat automatisch branden om aan te geven dat het apparaat is ingeschakeld op de standaardintensiteit 1.
- 3 Breng één flits aan op de laagste aanbevolen intensiteit voor uw huidtype.

- 4 Verhoog de intensiteit steeds één stand binnen het aanbevolen bereik voor uw huidtype en geef op iedere stand één flits af zolang dit aangenaam (niet pijnlijk) aanvoelt. Geef niet meer dan één flits op dezelfde plek af.
- 5 Na de huidtest wacht u 24 uur en controleert u uw huid op eventuele reacties. Als de huid een reactie vertoont, dan kiest u voor verder gebruik de hoogste stand die niet tot een huidreactie heeft geleid.

Verder gebruik

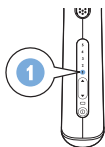
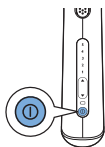

- 1 Reinig voorafgaand aan iedere behandeling het lichaamsopzetstuk, lichtvenster en metalen frame van de Philips Lumea Plus voor mannen.
- 2 Druk op de aan/uit-knop om het apparaat in te schakelen.

- Het intensiteitslampje 1 gaat automatisch branden om aan te geven dat het apparaat is ingeschakeld op de standaardintensiteit 1.

Opmerking: Het is normaal dat het apparaat en het opzetstuk warm worden tijdens gebruik.

- 3 Begin iedere behandeling met het zeer zorgvuldig kiezen van de lichtintensiteit op basis van de gevoeligheid van uw huid en hoe aangenaam de behandeling voelt.

Uw huid kan om uiteenlopende redenen op verschillende dagen/momenten verschillend reageren. Zie het gedeelte 'Mogelijke bijwerkingen en huidreacties' in dit hoofdstuk voor meer informatie.

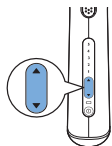

- 4 Druk op de intensiteitstoenameknop om de intensiteit te verhogen. Druk op de lichtintensiteitsafnameknop om de intensiteit te verlagen.

- Elke keer dat u op de knop drukt, begint het bijbehorende intensiteitslampje te knipperen. Dit duurt een paar seconden.

- 5 Plaats het apparaat loodrecht op de huid zodat het lichaamsopzetstuk en de veiligheidsring in contact zijn met de huid.

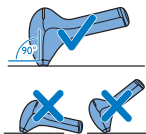

Opmerking: Het kan op bepaalde gebieden lastig zijn om de veiligheidsring goed contact te laten maken met de huid. In dat geval kunt u de Philips Lumea Plus voor mannen ondersteboven houden terwijl u met uw duim de flitsknop indrukt.

- 6 Druk de veiligheidsring met enige druk volledig op de huid.

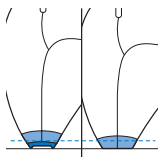

- Het 'klaar om te flitsen'-lampje op de achterzijde van het apparaat licht groen op wanneer alle contactschakelaars van de veiligheidsring in contact zijn met de huid en het apparaat is opgeladen.

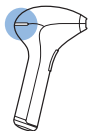

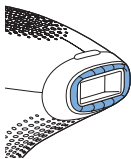

Opmerking: De veiligheidsring heeft contactschakelaars die samen het veiligheidssysteem van het apparaat vormen. Deze veiligheidsring voorkomt dat het apparaat onopzettelijk flitst terwijl er geen contact met de huid is.

Tip: Het apparaat is gemakkelijker te gebruiken wanneer u het stuk huid dat u wilt behandelen, strak trekt. Op gebieden met een zachtere huid moet u mogelijk meer druk uitoefenen op het apparaat om te zorgen dat alle contactschakelaars naar binnen worden gedrukt.

Opmerking: Doordat het bot er dicht onder de huid ligt, zijn de scheenbenen, de ribben en de enkels gevoeliger dan andere delen van het lichaam. Als u het apparaat hard op deze delen drukt, kan de huid eerder huidreacties vertonen zoals irritatie en roodheid. Zie het gedeelte 'Mogelijke bijwerkingen en huidreacties' in dit hoofdstuk. Druk het apparaat hard genoeg op de huid om het 'klaar om te flitsen'-lampje te laten branden, maar niet harder dan dat.



- 7 Druk op de flitsknop om een flits af te geven. Nu heeft u 2 opties om de volgende flits vrij te geven:



- a Houd de flits-knop ingedrukt. Het apparaat geeft één flits na de andere af zolang de veiligheidsring in volledig contact blijft met de huid. Schuif het apparaat, nadat het heeft geflitst, onmiddellijk naar het volgende gebied. Zorg dat de veiligheidsring volledig op de huid is gedrukt.

Deze 'Verplaats- & flitsmodus' is vooral handig bij een behandeling van grotere gebieden zoals de benen.

- b Laat na elke flits de flitsknop los. Voor de volgende flits plaatst u het apparaat op het gebied precies naast het gebied waar u hiervoor hebt geflitst. Zorg dat de veiligheidsring volledig op de huid is gedrukt.

Deze 'Stap- & flitsmodus' garandeert een nauwkeurige behandeling van bijv. de knieën of enkels.

Opmerking: Na enkele seconden is het apparaat klaar om opnieuw te flitsen. Zorg er dus voor dat u het apparaat naar het volgende gebied verplaatst direct nadat het heeft geflitst.

Behandel precies hetzelfde gebied van uw huid nooit meerdere keren gedurende één sessie. Dit verbetert de doeltreffendheid van de behandeling niet, maar vergroot het risico op een huidreactie.

Opmerking: Het zichtbare licht dat door het apparaat wordt geproduceerd, is de weerkaatsing van de flits op uw huid en is onschadelijk voor uw ogen. Het is niet nodig om tijdens het gebruik een beschermbril te dragen.

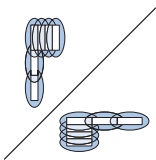

- 8 Zorg dat er een overlap met een vorig behandeld gebied is wanneer u het apparaat op de huid plaatst om te voorkomen dat bepaalde gebieden niet worden behandeld. Het effectieve licht komt alleen uit het lichtvenster met ingebouwd UV-filter. Zorg dat de geproduceerde flitsen dicht bij elkaar liggen. Vraag iemand anders om u te helpen met de behandeling als u uw rug wilt behandelen om er zeker van te zijn dat de behandelde gebieden overlappen.
- 9 Schakel het apparaat uit nadat u de behandeling hebt voltooid.
- 10 Controleer het lichaamsopzetstuk en het lichtvenster op haren en vuil en maak het apparaat schoon na gebruik. Zie hoofdstuk 'Schoonmaken en onderhoud'.

Richtlijnen voor behandeling

Gemiddelde behandelingstijd

Terrein	Geschatte behandelingstijd
Oksels	2 minuten
Gehele schaamstreek (met uitzondering van het scrotum)	2-5 minuten
Schouders	7-12 minuten
Terrein	Geschatte behandelingstijd
Borst	maximaal 20 minuten, afhankelijk van het formaat van het harige gebied
Rug	maximaal 20 minuten, afhankelijk van het formaat van het harige gebied

Terrein	Geschatte behandelingstijd
Eén onderbeen	7-12 minuten
Eén geheel been	tot 20 minuten

Opmerking: De gemiddelde behandelingstijden hierboven zijn vastgesteld tijdens onderzoek en tests. De individuele behandelingstijden kunnen per persoon variëren.

Opmerking: Een volledig opgeladen accu is goed voor ten minste 370 flitsen op intensiteit 5. Hoe lang u het apparaat kunt gebruiken, hangt af van het formaat van het te behandelen gebied en de intensiteit van de gebruikte stand.

Bedoelde behandelingsgebieden

Het apparaat is bedoeld om ongewenste haren op de onderarmen, schouders, rug, borst, armen, schaamstreek (exclusief het scrotum) en benen te behandelen.

Het apparaat gebruiken op de benen, schouders, borst en rug

Als u het apparaat gebruikt om uw schouders, borst, rug en benen te behandelen, dan moet u misschien het apparaat opladen tijdens de behandeling. Dit is normaal. Hoe lang u het apparaat kunt gebruiken, hangt af van het formaat van het te behandelen gebied en de intensiteit van de gebruikte stand.

Tip: Als u uw rug en schouders wilt behandelen, dan hebt u voor het beste resultaat misschien de hulp nodig van uw partner of een vriend om te garanderen dat alle delen zijn gedaan.

Tip: De rug en de borst zijn vaak gebruikt. Let er vooral op dat u de geschikte intensiteit voor de behandeling van de gebruikte huid kiest om huidreacties te voorkomen.

Optimale resultaten behalen

- Het is normaal dat er na de eerste paar behandelingen nog haartjes zichtbaar zijn. Zie het gedeelte 'Werkingsprincipe' in hoofdstuk 'Introductie' voor meer informatie.
- Om alle haren op succesvolle wijze te verwijderen en te voorkomen dat de haarwortel weer actief wordt, moeten de behandelingen, gedurende de eerste twee tot drie maanden, om de twee weken worden herhaald. Uw huid zou tegen die tijd glad moeten zijn. Lees het gedeelte 'Onderhoudsfase' om te leren hoe u deze resultaten kunt behouden.

Onderhoudsfase

- Om ervoor te zorgen dat uw huid glad blijft, adviseren wij u om de behandeling elke vier tot zes weken te herhalen. De tijd tussen de behandelingen kan variëren, afhankelijk van het lichaamsdeel en de snelheid waarmee uw haar teruggroeit. Als er teveel haren teruggroeien tussen de behandelingen, verkort dan simpelweg het behandelingsinterval. Maar behandel geen enkel gebied vaker dan eens per twee weken. Wanneer u het apparaat vaker gebruikt dan aanbevolen, dan verbetert u de doeltreffendheid niet, maar vergroot u wel het risico op huidreacties.

Mogelijke bijwerkingen en huidreacties

Vaak voorkomende huidreacties:

- Uw huid kan enige roodheid vertonen en/of prikken, tintelen of warm aanvoelen. Deze reactie is volstrekt onschadelijk en verdwijnt snel.
- Gedurende korte tijd kan een reactie vergelijkbaar met zonnebrand optreden op het behandelde gebied. Raadpleeg een arts als dit niet binnen 3 dagen verdwijnt.
- De combinatie van scheren en lichtbehandeling kan een droge huid en jeuk veroorzaken. Dit is onschadelijk en verdwijnt binnen een paar dagen. U kunt ter verkoeling een ijscompres of een nat washandje op het gebied leggen. Als de huid droog blijft, kunt u 24 uur na de behandeling een geurloze vochtinbrengende crème aanbrengen op het behandelde gebied.

Zeldzame bijwerkingen:

- Brandwonden, overmatige roodheid en zwellingen: deze reacties treden zeer zelden op. Ze zijn het gevolg van het gebruik van een lichtintensiteit die te hoog is voor uw huidskleur. Raadpleeg uw huisarts als deze reacties niet binnen 3 dagen verdwijnen. Wacht met de volgende behandeling tot de huid volledig is hersteld en gebruik een lagere lichtintensiteit.
- Huidverkleuring: dit komt zelden voor. Huidverkleuring openbaart zich als een vlek die donkerder (hyperpigmentatie) of lichter (hypopigmentatie) is dan de huid eromheen. Dit is het gevolg van het gebruik van een lichtintensiteit die te hoog is voor uw huidskleur. Raadpleeg een arts als de verkleuring niet binnen 2 weken verdwijnt. Behandel de verkleurde gebieden niet totdat de verkleuring is verdwenen en uw huid zijn normale kleur heeft teruggekregen.
- Huidinfectie en ontstekingen: dit komt zeer zelden voor en kan worden veroorzaakt door gebruik van het apparaat op wondjes of sneetjes die veroorzaakt zijn door scheren, op al bestaande wondjes of op ingegroeide haren
- Overmatige pijn: dit kan voorkomen tijdens of na de behandeling als u het apparaat hebt gebruikt op ongeschoren huid, als u het apparaat gebruikt op een te hoge lichtintensiteit voor uw huidskleur, als u meerdere malen een flits afgeeft op hetzelfde gebied en als u het apparaat gebruikt op open wonden, ontstekingen, infecties, tatoeages, brandwonden, enz. Zie 'Contra-indicaties' in hoofdstuk 'Belangrijk' voor meer informatie..

Na gebruik

- Gebruik geen geparfumeerde schoonheidsmiddelen op de behandelde gebieden onmiddellijk na de behandeling.
- Gebruik geen deodorant vlak na het behandelen van de onderarmen. Wacht totdat alle roodheid van de huid volledig is verdwenen.
- Raadpleeg het gedeelte 'Bruiningsadvies' in hoofdstuk 'Klaarmaken voor gebruik' voor informatie over blootstelling aan de zon en kunstmatige bruining.

Reiniging en onderhoud

Het apparaat gaat het langste mee en levert de beste resultaten indien u het voor en na, en zo nodig ook tijdens, elke behandeling schoonmaakt. Het apparaat verliest zijn effectiviteit als u het niet goed schoonmaakt.



Maak het apparaat en de onderdelen nooit schoon onder de kraan of in de vaatwasmachine.

Gebruik nooit schuursponzen, schuurmiddelen of agressieve vloeistoffen zoals wasbenzine of aceton om het apparaat schoon te maken.

Maak geen krassen op het lichtvenster of op het metalen oppervlak in het lichaamshulpstuk.

Opmerking: Zorg dat de contactschakelaars van de veiligheidsring niet verstopt raken met vuil.

Opmerking: Gebruik het apparaat niet meer wanneer het lichtvenster en het lichaamsopzetstuk niet meer kunnen worden gereinigd.

- 1 Schakel het apparaat uit, haal de stekker uit het stopcontact en laat het apparaat afkoelen.

Opmerking: Het lichtvenster wordt tijdens het gebruik erg heet. Zorg dat het is afgekoeld voordat u het schoonmaakt.

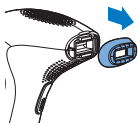

- 2 Verwijder het lichaamsopzetstuk door uw vingers in de uitsparingen aan de boven- en onderkant te plaatsen en voorzichtig te trekken. Het opzetstuk zou gemakkelijk los moeten laten.
- 3 Bevochtig het zachte doekje dat bij het apparaat is geleverd met wat water en gebruik het voor het schoonmaken van de volgende onderdelen:
 - het lichtvenster
 - het buitenoppervlak van het lichaamsopzetstuk
 - de metalen behuizing in het lichaamsopzetstuk

Opmerking: Als water niet doeltreffend reinigt, gebruik dan een paar druppels alcohol met een hoog percentage om de hierboven genoemde onderdelen schoon te maken.

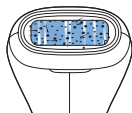

Opmerking: Een vervuild lichtvenster kan er uitzien zoals op deze afbeelding. Zorg dat u het apparaat voor en na elk gebruik schoonmaakt en indien nodig ook tijdens het gebruik, volgens de instructies in dit gedeelte.

- 4 Maak indien nodig de buitenkant van het apparaat schoon met het droge zachte doekje dat bij het apparaat is geleverd.

Tip: Als het niet langer mogelijk is om de randen van het opzetstuk schoon te maken met de meegeleverde schoonmaakdoek, gebruik dan in plaats daarvan een wattenstaafje. Zorg ervoor dat er geen pluisjes of vezels achterblijven op het opzetstuk of op het lichtvenster.

Opbergen

- 1 Schakel het apparaat uit, haal de stekker uit het stopcontact en laat het apparaat afkoelen.
- 2 Maak het apparaat schoon voordat u het opbergt.
- 3 Doe het apparaat in het bijgeleverde etui.
- 4 Bewaar het apparaat op een droge plaats bij een temperatuur tussen 0 °C en 60 °C.

Accessoires bestellen

Ga naar **www.shop.philips.com/service** of uw Philips-dealer om accessoires of reserveonderdelen aan te schaffen. U kunt ook contact opnemen met het Philips Consumer Care Centre in uw land (zie de meegeleverde wereldwijde garantieverklaring voor contactgegevens).

Recyclen



- Dit symbool betekent dat dit product niet samen met het gewone huishoudelijke afval mag worden weggegooid (2012/19/EU).



- Dit symbool betekent dat dit product een ingebouwde oplaadbare batterij bevat die niet samen met het gewone huishoudelijke afval mag worden weggegooid (2006/66/EC). Wij raden u aan om uw product in te leveren bij een officieel inzamelpunt of een Philips servicecentrum zodat een professional de oplaadbare batterij kan verwijderen.
- Volg de in uw land geldende regels voor de gescheiden inzameling van elektrische en elektronische producten en accu's. Als u oude producten correct verwijdert, voorkomt u negatieve gevolgen voor het milieu en de volksgezondheid.

De accu verwijderen

Verwijder de accu alleen als deze helemaal leeg is.

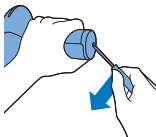

- 1 Duw een priem of een ander puntig gereedschap in het onderste afdekplaatje van het apparaat en verwijder het dan.

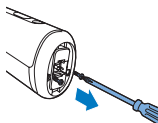

- 2 Draai de twee schroeven aan de onderzijde van het handvat los met een schroevendraaier.

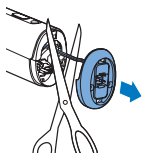

- 3 Verwijder het onderste gedeelte van het handvat en knip de twee draden door die het onderste gedeelte van het apparaat verbinden.

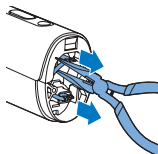

- 4 Haal de accustekkers met een tang los van de accuaansluitingen.

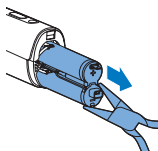

- 5 Haal de accu met een lange tang uit het apparaat.

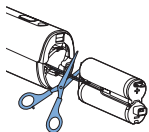

- 6 Knip de twee draden een voor een door om te voorkomen dat er ongelukjes gebeuren door mogelijke restlading.

Garantie en ondersteuning

Hebt u informatie of ondersteuning nodig, ga dan naar www.philips.com/support of lees de internationale garantieverklaring.

Technische gegevens

Model TT3003

Nominale spanning	100 V - 240 V
Nominale frequentie	50 Hz - 60 Hz
Nominaal ingangsvermogen	7,5W
Bescherming tegen elektrische schokken	Klasse II <tekening>
Beschermingsklasse	IP 30 (NL 60529)
Voorwaarden voor een goede werking	Temperatuur: 15 °C tot 35 °C
	Relatieve vochtigheid: 25% tot 75%
Opbergomstandigheden	Temperatuur: 0 °C tot 60 °C
	Relatieve vochtigheid: 5% tot 95%
IPL-lamp	Spectrum: >570 nm
Lithium-ionbatterij	2 x 3,7 volt
	1500 mAh

Problemen oplossen

In dit hoofdstuk worden in het kort de meest voorkomende problemen behandeld die zich kunnen voordoen tijdens het gebruik van het apparaat. Als u het probleem niet kunt oplossen met behulp van de onderstaande informatie, gaat u naar www.philips.com/support voor een lijst met veelgestelde vragen of neemt u contact op met het Consumer Care Center in uw land.

Probleem	Oorzaak	Oplossing
Het apparaat werkt niet.	De accu is leeg.	Laad het apparaat (zie 'Opladen') op.
	Het apparaat is defect.	Neem contact op met het Consumer Care Centre in uw land, uw Philips-dealer of een Philips-servicecentrum.
Het apparaat gaat plotseling uit.	De accu is leeg.	Laad het apparaat (zie 'Opladen') op.
Tijdens het opladen wordt de adapter warm.	Dit is normaal.	U hoeft niets te doen.
Het oplaadlampje gaat niet branden wanneer ik de kleine stekker in de aansluiting van het apparaat steek.	U hebt de adapter niet op het stopcontact aangesloten.	Steek de kleine stekker in de aansluiting van het apparaat en steek de adapter in het stopcontact.
	Er staat geen spanning op het stopcontact.	Sluit een ander apparaat aan op het stopcontact om te controleren of er stroom op het stopcontact staat. Als er stroom op het stopcontact staat maar het apparaat nog steeds niet wordt opgeladen, dan neemt u contact op met het Consumer Care Centre in uw land, uw Philips-dealer of een Philips-servicecentrum.

Probleem	Oorzaak	Oplossing
	De adapter is niet goed in het stopcontact geplaatst en/of de kleine stekker is niet goed in de aansluiting van het apparaat geplaatst.	Controleer of de adapter goed in het stopcontact is geplaatst en/of de kleine stekker goed in de aansluiting van het apparaat is geplaatst.
	Het apparaat is defect.	Neem contact op met het Consumer Care Centre in uw land, uw Philips-dealer of een Philips-servicecentrum.
Ik heb het apparaat ingeschakeld maar ik kan de lichtintensiteit niet verhogen of verlagen.	Het apparaat moet opnieuw worden ingesteld.	Om het apparaat te resetten, schakelt u het apparaat uit en schakelt u het daarna weer in. Als u nog steeds de lichtintensiteit niet kunt aanpassen, dan neemt u contact op met het Consumer Care Centre in uw land, uw Philips-dealer of een Philips-servicecentrum.
Het 'klaar om te flitsen'-lampje gaat niet branden wanneer ik het apparaat op de huid plaats.	U hebt het lichaamsopzetstuk met de veiligheidsring niet goed op de huid geplaatst.	Plaats het apparaat loodrecht op de huid zodanig dat alle contactschakelaars de huid raken. Controleer dan of het 'klaar om te flitsen'-lampje brandt en druk dan op de flitsknop.

Probleem	Oorzaak	Oplossing
		<p>Als dit niet werkt, plaats het apparaat dan op een plek van uw lichaam waar het makkelijk is om volledig huidcontact te krijgen, bijvoorbeeld uw onderarm. Controleer dan of het 'klaar om te flitsen'-lampje werkt. Als het 'klaar om te flitsen'-lampje nog steeds niet aangaat wanneer u het apparaat op de huid plaatst, neem dan contact op met het Consumer Care Centre in uw land, uw Philips-dealer of een Philips-servicecentrum.</p>
	<p>De veiligheidsring is vuil.</p>	<p>Maak de veiligheidsring voorzichtig schoon. Als u de veiligheidsring niet goed kunt schoonmaken, neem dan contact op met het Consumer Care Centre in uw land, uw Philips-dealer of een Philips-servicecentrum om het flits scherm te vervangen.</p>

Probleem	Oorzaak	Oplossing
Het 'klaar om te flitsen'-lampje gaat niet branden wanneer ik het lichaamsopzetsstuk op mijn huid plaats maar de koelventilator draait.	De oververhittingsbeveiliging is in werking getreden.	Wanneer de oververhittingsbeveiliging is geactiveerd, werkt de ventilator nog wel. Schakel het apparaat niet uit en laat het circa 15 minuten afkoelen voordat u het weer gebruikt. Als het 'klaar om te flitsen'-lampje nog steeds niet aangaat wanneer u het apparaat op de huid plaatst, neem dan contact op met het Consumer Care Centre in uw land, uw Philips-dealer of een Philips-servicecentrum.
Het 'klaar om te flitsen'-lampje brandt groen maar het apparaat flitst niet wanneer ik op de flitsknop druk.	Het apparaat moet opnieuw worden ingesteld.	Om het apparaat te resetten, schakelt u het apparaat uit en schakelt u het daarna weer in. Als het 'klaar om te flitsen'-lampje groen is maar het apparaat nog steeds niet flitst wanneer u op de flitsknop drukt, neem dan contact op met het Consumer Care Centre in uw land, uw Philips-dealer of een Philips-servicecentrum.
Het apparaat wordt warm tijdens gebruik.	Dit is normaal.	U hoeft niets te doen.

Probleem	Oorzaak	Oplossing
Het apparaat geeft niet lichtintensiteit 1 aan wanneer ik het inschakel.	Het apparaat moet opnieuw worden ingesteld.	U reset het apparaat door het uit en dan weer in te schakelen. Als het apparaat nog steeds lichtintensiteit 1 niet toont, dan neemt u contact op met het Customer Care Centre in uw land, uw Philips-dealer of een Philips-servicecentrum.
Het apparaat produceert een rare geur.	Het lichaamsopzetstuk is vuil.	Maak het lichaamsopzetstuk voorzichtig schoon. Als u het lichaamsopzetstuk niet goed kunt schoonmaken, neem dan contact op met het Consumer Care Centre in uw land, uw Philips-dealer of een Philips-servicecentrum om het lichaamsopzetstuk te vervangen.
	U hebt het gebied dat wordt behandeld, niet goed geschoren.	Als er haren op het te behandelde gebied zijn, dan kunnen deze haren verbranden wanneer u het apparaat gebruikt. Als gevolg hiervan merkt u dan een vreemde geur op. Scheer de gebieden die worden behandeld goed, voordat u het apparaat gebruikt. Als het scheren huidirritaties veroorzaakt, trim het haar dan zo kort mogelijk en gebruik een stand die aangenaam aanvoelt.

Probleem	Oorzaak	Oplossing
	U hebt het apparaat in een stoffige omgeving opgeborgen.	De rare geur verdwijnt na enige flitsen.
De huid voelt gevoeliger aan dan normaal tijdens de behandeling.	De lichtintensiteit die u gebruikt is te hoog.	Controleer of u de juiste lichtintensiteit hebt geselecteerd. Selecteer zo nodig een lagere lichtintensiteit.
	U hebt de gebieden die worden behandeld, niet geschoren.	Scheer de gebieden die worden behandeld, voordat u het apparaat gebruikt. Als het scheren huidirritaties veroorzaakt, trim het haar dan zo kort mogelijk en gebruik een stand die aangenaam aanvoelt.
	Het filterglas in het lichtvenster is gebroken.	Als het filterglas in het lichtvenster van het apparaat gebroken is, gebruik het apparaat dan niet meer. Neem contact op met het Consumer Care Centre in uw land, uw Philips-dealer of een Philips-servicecentrum.
	Het apparaat is defect.	Neem contact op met het Consumer Care Centre in uw land, uw Philips-dealer of een Philips-servicecentrum.

Probleem	Oorzaak	Oplossing
Bij het gebruik van het apparaat voel ik een onaangename pijnsensatie.	U hebt de gebieden die worden behandeld, niet geschoren.	Scheer de gebieden die worden behandeld, voordat u het apparaat gebruikt. Als het scheren huidirritaties veroorzaakt, trim het haar dan zo kort mogelijk en gebruik een stand die aangenaam aanvoelt.
	U hebt een gebied behandeld waarvoor het apparaat niet is bedoeld.	Gebruik het apparaat alleen op de schouders, benen, oksels, schaamstreek (met uitzondering van het scrotum), rug en borst.
	De lichtintensiteit die u hebt gebruikt, is te hoog voor u.	Verlaag de lichtintensiteit tot een niveau dat nog aangenaam aanvoelt. Zie het gedeelte 'De lichtintensiteit instellen' in het hoofdstuk 'Klaarmaken voor gebruik'.
	Het UV-filter in het lichtvenster is beschadigd.	Als het UV-filter van het lichtvenster gebroken is, gebruik het apparaat dan niet meer. Neem contact op met het Consumer Care Centre in uw land, uw Philips-dealer of een Philips-servicecentrum.
	Het apparaat is niet geschikt voor uw huidskleur.	Gebruik het apparaat niet als u een zeer donkere huid heeft. Gebruik het ook niet als uw lichaamsbehaarung lichtblond, grijs, rood of wit is.

Probleem	Oorzaak	Oplossing
De behandelde gebieden worden rood na de behandeling.	Het is onschadelijk en normaal als de huid enigszins rood is en dit verdwijnt snel.	U hoeft niets te doen.
De huidreactie na de behandeling houdt langer aan dan normaal.	De lichtintensiteit die u hebt gebruikt, is te hoog voor u.	Kies de volgende keer een lagere lichtintensiteit. Zie het gedeelte 'De lichtintensiteit instellen' in het hoofdstuk 'Klaarmaken voor gebruik'.
De ontharingsresultaten voldoen niet aan de verwachtingen.	De lichtintensiteit die u hebt gebruikt, is te laag voor u.	Raadpleeg uw huisarts als de huidreactie langer dan 3 dagen aanhoudt.
	U hebt de behandelde gebieden niet voldoende laten overlappen bij het gebruik van het apparaat.	Voor goede ontharingsresultaten moet u de behandelde gebieden laten overlappen bij het gebruik van het apparaat. Zie stap 7 van het hoofdstuk 'Het apparaat gebruiken'.
	U hebt het apparaat niet zo vaak als aanbevolen gebruikt.	Om alle haren op succesvolle wijze te verwijderen en te voorkomen dat de haarwortel weer actief wordt, moeten de behandelingen, gedurende de eerste twee tot drie maanden, om de twee weken worden herhaald. Uw huid zou tegen die tijd glad moeten zijn. Om ervoor te zorgen dat uw huid glad blijft, adviseren wij u om de behandeling elke vier tot zes weken te herhalen.

Probleem	Oorzaak	Oplossing
		<p>De tijd tussen de behandelingen kan variëren, afhankelijk van het lichaamsdeel en de snelheid waarmee uw haar teruggroeit. Als er teveel haren teruggroeien tussen de behandelingen, verkort dan simpelweg het behandelingsinterval. Maar behandel geen enkel gebied vaker dan eens per twee weken. Wanneer u het apparaat vaker gebruikt dan aanbevolen, dan verbetert u de doeltreffendheid niet, maar vergroot u wel het risico op huidreacties.</p>
	<p>Het apparaat is niet geschikt voor de kleur van uw haar of huid.</p>	<p>Gebruik het apparaat ook niet als uw lichaamsbehaaring lichtblond, grijs, rood of wit is. Gebruik het apparaat ook niet als u een zeer donkere huid heeft.</p>
<p>Er groeit haar terug op dezelfde plaatsen als de behandelde gebieden.</p>	<p>U hebt de behandelde gebieden niet voldoende laten overlappen bij het gebruik van het apparaat.</p>	<p>Voor goede ontharingsresultaten moet u de behandelde gebieden laten overlappen bij het gebruik van het apparaat. Zie stap 7 van het hoofdstuk 'Het apparaat gebruiken'.</p>
	<p>Haar groeit terug als onderdeel van de natuurlijke haargroeyicyclus.</p>	<p>Dit is normaal. Het is onderdeel van de natuurlijke haargroeyicyclus dat het haar terug begint te groeien. De haren die echter teruggroeien, zijn vaak zachter en dunner.</p>

المشكلة	السبب	الحل
	الجهاز غير مناسب للون شعرك أو لون بشرتك.	لا تستخدم الجهاز إذا كان شعرك أشقر فاتحاً أو رمادياً أو أحمرًا أو أبيضًا. ولا تستخدم الجهاز أيضًا إذا كان لون بشرتك داكنًا جدًا.
يبدأ الشعر في النمو مرة أخرى في بعض المواضع من المناطق المعالجة.	لم تقم بإجراء ما يكفي من التداخلات عند استخدام الجهاز.	للحصول على نتائج أفضل لإزالة الشعر، عليك إجراء تداخلات بين المناطق المعالجة عند استخدام الجهاز. انظر الخطوة 7 بالفصل "استخدام الجهاز".
	يبدأ الشعر في النمو مرة أخرى كجزء من الدورة الطبيعية لنمو الشعر.	هذا أمر طبيعي. إن نمو الشعر مرة أخرى يمثل جزءاً من الدورة الطبيعية لنمو الشعر. ينمو الشعر مرة أخرى، ومع ذلك، يميل إلى أن يكون أنعم وأرق.

المشكلة	السبب	الحل
تصبح المناطق المعالجة حمراء اللون بعد العلاج.	لا يُعد الاحمرار البسيط ضاراً على الإطلاق وهو يختفي سريعاً.	لا يلزم اتخاذ أي إجراء.
التفاعلات الجلدية تدوم فترة أطول من الطبيعي بعد المعالجة.	لقد استخدمت إعداد كثافة ضوء عالٍ جداً بالنسبة لك.	حدد إعداداً أقل لكثافة الضوء في المرة التالية. انظر القسم "تحديد كثافة الضوء" بالفصل "التجهيز للاستخدام".
		إذا استمر تفاعل الجلد لفترة أطول من 3 أيام، فاتصل بالطبيب.
نتائج إزالة الشعر غير مرضية.	لقد استخدمت إعداد كثافة ضوء منخفض جداً بالنسبة لك.	حدد إعداداً أعلى لكثافة الضوء في المرة التالية.
	لم تقم بإجراء ما يكفي من التداخلات عند استخدام الجهاز.	للحصول على نتائج أفضل لإزالة الشعر، عليك إجراء تداخلات بين المناطق المعالجة عند استخدام الجهاز. انظر الخطوة 7 بالفصل "استخدام الجهاز".
أنت لا تستخدم الجهاز بالمعدل الموصى به.		<p>إزالة كل الشعر بنجاح، والحيلولة دون تنشيط مسام الشعر مرة أخرى، يجب تكرار جلسات العلاج مرة كل أسبوعين لأول شهرين أو ثلاثة أشهر. من المفترض أن تكون بشرتك ناعمة بعد ذلك. لضمان استمرار نعومة البشرة، ننصحك بتكرار العلاج كل أربعة إلى ستة أسابيع. قد يختلف الوقت المستغرق بين المعالجات حسب إعادة نمو الشعر لديك وكذلك حسب مناطق الجسم المختلفة. إذا عاود الكثير من الشعر النمو بين جلسات المعالجة، فما عليك إلا تقليل الفاصل الزمني بين المعالجات، ولكن لا تقم بمعالجة أي موضع أكثر من مرة واحدة كل أسبوعين. فعندما تستخدم الجهاز بمعدل تكرار يتجاوز المعدل الموصى به، لن تزيد فعالية الجهاز بل سيزيد خطر حدوث تفاعلات جلدية.</p>

المشكلة	السبب	الحل
	زجاج مرشح الأشعة فوق البنفسجية بنافذة خروج الضوء مكسوراً.	إذا كان زجاج مرشح الأشعة فوق البنفسجية بنافذة خروج الضوء مكسوراً، فتوقف عن استخدام الجهاز. اتصل بمركز رعاية المستهلك في بلدك أو بوكيل فيليبس أو بمركز خدمة فيليبس لديك.
	الجهاز به عيب.	اتصل بمركز رعاية المستهلك في بلدك أو بوكيل فيليبس أو بمركز خدمة فيليبس لديك.
أشعر بألم لا يُحتمل عند استخدام الجهاز.	لم تحلق الشعر بالمنطقة المطلوب معالجتها.	احلق الشعر بالمناطق التي تنوي علاجها جيداً قبل استخدام الجهاز. إذا كانت الحلاقة تسبب تهيج البشرة، فقم بتشديد الشعر لأقل طول ممكن، واستخدم إعداداً مريحاً.
	لقد قمت بمعالجة منطقة لم يُصمم الجهاز لمعالجتها.	لا تستخدم الجهاز إلا لمعالجة الشعر غير المرغوب فيه في الإبطين ومنطقة العانة (باستثناء كيس الصفن) والكتفين والصدر والظهر والساقين.
	لقد استخدمت إعداد كثافة ضوء عالٍ جداً بالنسبة لك.	اخفض إعداد كثافة الضوء لمستوى مريح بالنسبة لك. انظر القسم "تحديد كثافة الضوء" بالفصل "التجهيز للاستخدام".
	مرشح الأشعة فوق البنفسجية الخاص بنافذة خروج الضوء معطلاً.	إذا كان مرشح الأشعة فوق البنفسجية بنافذة خروج الضوء معطلاً، فتوقف عن استخدام الجهاز. اتصل بمركز رعاية المستهلك في بلدك أو بوكيل فيليبس أو بمركز خدمة فيليبس لديك.
	الجهاز غير مناسب للون بشرتك.	لا تستخدم الجهاز إذا كان لون بشرتك داكناً جداً. لا تستخدم الجهاز إذا كان شعرك أشقر فاتحاً أو رمادياً أو أحمر أو أبيضاً.

المشكلة	السبب	الحل
يصبح الجهاز دافئاً أثناء الاستخدام.	هذا أمر طبيعي.	لا يلزم اتخاذ أي إجراء.
لا يظهر الجهاز مستوى كثافة الضوء 1 عند تشغيله.	يحتاج الجهاز لإعادة التعيين.	إعادة تعيين الجهاز، قم بإيقاف تشغيله ثم تشغيله مرة أخرى. إذا ظل الجهاز بدون عرض لمستوى كثافة الضوء 1، فاتصل بمركز رعاية المستهلك في بلدك أو بوكيل فيليبس أو بمركز خدمة فيليبس لديك.
تنبعث رائحة غريبة من الجهاز.	ملحق الجسم متسخ.	قم بتنظيف ملحق الجسم بعناية. إذا تعذر عليك تنظيف ملحق الجسم جيداً، فاتصل بمركز رعاية المستهلك في بلدك أو بوكيل فيليبس أو بمركز خدمة فيليبس لديك لاستبدال ملحق الجسم.
لم تقم بحلق الشعر الموجود بالمنطقة المطلوب معالجتها بشكل صحيح.	إذا كان هناك شعر في الموضع المطلوب علاجه، فقد يحترق هذا الشعر عند استخدام الجهاز. وكنتيجة لهذا، تنبعث رائحة غريبة من الجهاز. احلق الشعر بالمنطقة التي تنوي علاجها جيداً قبل استخدام الجهاز. إذا كانت الحلاقة تسبب تهيج البشرة، فقم بتنشيد الشعر لأقل طول ممكن، واستخدم إعداداً مريحاً.	قم بتنظيف ملحق الجسم بعناية. إذا تعذر عليك تنظيف ملحق الجسم جيداً، فاتصل بمركز رعاية المستهلك في بلدك أو بوكيل فيليبس أو بمركز خدمة فيليبس لديك لاستبدال ملحق الجسم.
تكون البشرة حساسة أكثر من المعتاد أثناء العلاج.	قمت بتخزين الجهاز في بيئة مليئة بالغبار.	تختفي الرائحة الغريبة بعد إطلاق ومضات قليلة.
تكون البشرة حساسة أكثر من المعتاد أثناء العلاج.	إعداد كثافة الضوء المستخدم عالٍ جداً.	تحقق من تحديد إعداد كثافة الضوء الصحيح. وإذا لزم الأمر، فحدد إعداد كثافة ضوء أقل.
لم تحلق الشعر بالمنطقة المطلوب معالجتها.	لم تحلق الشعر بالمنطقة المطلوب معالجتها.	احلق الشعر بالمناطق التي تنوي علاجها جيداً قبل استخدام الجهاز. إذا كانت الحلاقة تسبب تهيج البشرة، فقم بتنشيد الشعر لأقل طول ممكن، واستخدم إعداداً مريحاً.

المشكلة	السبب	الحل
		<p>إذا لم ينجح هذا، فضع الجهاز على جزء من جسم بحيث يسهل الحصول على ملامسة تامة للبشرة، مثل وضعه على السفلي من الذراع. ثم تحقق مما إذا كان مصباح "الاستعداد لإطلاق الوميض" يعمل. إذا ظل مصباح "الاستعداد لإطلاق الوميض" غير منشط عند وضع الجهاز فوق البشرة، فاتصل بمركز رعاية المستهلك في بلدك أو بوكيل فيليبس أو بمركز خدمة فيليبس لديك.</p>
		<p>قم بتنظيف الحلقة الوقائية بعناية. إذا تعذر عليك تنظيف الحلقة الوقائية جيداً، فاتصل بمركز رعاية المستهلك في بلدك أو بوكيل فيليبس أو بمركز خدمة فيليبس لديك لاستبدال شاشة الوميض.</p>
<p>لا يضيء مصباح "الاستعداد للوميض" عندما أضع ملحق الجسم على البشرة، ولكن مروحة التبريد تعمل.</p>	<p>تم تنشيط الحماية من الحرارة الزائدة.</p>	<p>عندما يتم تنشيط الحماية من الحرارة الزائدة، تستمر المروحة في العمل. لا تقم بإيقاف تشغيل الجهاز، ودعه يبرد لحوالي 15 دقيقة قبل مواصلة استخدامه. إذا ظل مصباح "الاستعداد لإطلاق الوميض" غير منشط عند وضع الجهاز فوق البشرة، فاتصل بمركز رعاية المستهلك في بلدك أو بوكيل فيليبس أو بمركز خدمة فيليبس لديك.</p>
<p>يضيء مصباح "الاستعداد للوميض" باللون الأخضر ولكن لا يصدر الجهاز أي وميض عند الضغط على زر الوميض.</p>	<p>يحتاج الجهاز لإعادة التعيين.</p>	<p>إعادة تعيين الجهاز، قم بإيقاف تشغيله ثم تشغيله مرة أخرى. إذا كان مصباح "الاستعداد لإطلاق الوميض" مضيئاً باللون الأخضر، ولكن ظل الجهاز متوقفاً عن إطلاق الوميض عند الضغط على زر الوميض، فاتصل بمركز رعاية المستهلك في بلدك أو بوكيل فيليبس أو بمركز خدمة فيليبس لديك.</p>

المشكلة	السبب	الحل
	لا يوجد تيار في مأخذ التيار بالحائط.	قم بتوصيل جهاز آخر بمأخذ التيار بالحائط للتحقق من وجود تيار به. إذا كان مأخذ التيار منشطًا بالكهرباء ولكن ظل الجهاز بدون شحن، فاتصل بمركز رعاية المستهلك في بلدك أو بوكيل فيليبس أو بمركز خدمة فيليبس لديك.
	لم يتم تركيب المهائئ جيداً في لشحن البطاريات، يجب إدخال القابض الصغير في مأخذ التيار بالحائط و/أو أن القابض الصغير لم يتم تركيبه جيداً في مقبس الجهاز.	تأكد من تركيب المهائئ جيداً في لشحن البطاريات، يجب إدخال القابض الصغير في مأخذ التيار بالحائط و/أو أن القابض الصغير لم يتم تركيبه جيداً في مقبس الجهاز.
	الجهاز مكسور.	اتصل بمركز رعاية المستهلك في بلدك أو بوكيل فيليبس أو بمركز خدمة فيليبس لديك.
قمتُ بتشغيل الجهاز، ولكن لا يمكنني زيادة أو تقليل كثافة الضوء.	يحتاج الجهاز لإعادة التعيين.	لإعادة تعيين الجهاز، قم بإيقاف تشغيله ثم تشغيله مرة أخرى. إذا ظلت غير قادر على ضبط كثافة الضوء، فاتصل بمركز رعاية المستهلك في بلدك أو بوكيل فيليبس أو بمركز خدمة فيليبس لديك.
لا يعمل مصباح "الاستعداد لإطلاق الوميض" عند وضع الجهاز فوق البشرة.	لم تقم بوضع ملحق الجسم مع الحلقة الوقائية بشكل صحيح فوق البشرة.	ضع الجهاز بزواوية 90 درجة فوق بشرتك بحيث تلامس جميع مفاتيح الملامسة البشرية. ثم تحقق من تشغيل مصباح "الاستعداد لإطلاق الوميض" واضغط على زر الوميض.

الرطوبة النسبية من 25% إلى 75%	ظروف التخزين
درجة الحرارة: من 0 إلى 60 درجة مئوية	
الرطوبة النسبية من 5% إلى 95%	
الطيف: < 570 نانومتر	مصباح إضاءة شديدة النبض
3.7 x 2 فولت	بطارية ليثيوم أيون
1500 مللي أمبير/ساعة	

استكشاف الأخطاء وإصلاحها

يلخص هذا الفصل المشكلات الأكثر شيوعًا التي قد تواجهها مع الجهاز. إذا تعذر عليك حل المشكلة باستخدام المعلومات الواردة أدناه، فقم بزيارة الموقع www.philips.com/support للحصول على قائمة بالأسئلة المتداولة أو اتصل بمركز رعاية المستهلك التابع لبلدتك.

المشكلة	السبب	الحل
الجهاز لا يعمل.	البطاريات القابلة لإعادة الشحن فارغة.	اشحن الجهاز (انظر 'الشحن').
	الجهاز مكسور.	اتصل بمركز رعاية المستهلك في بلدك أو بوكيل فيليبس أو بمركز خدمة فيليبس لديك.
يتوقف الجهاز عن التشغيل بشكل مفاجئ.	البطاريات القابلة لإعادة الشحن فارغة.	اشحن الجهاز (انظر 'الشحن').
المهايئ يسخن أثناء الشحن.	هذا أمر طبيعي.	لا يلزم اتخاذ أي إجراء.
لا يعمل مصباح الإنشارة للشحن عند وضع القابض الصغير في مقبس الجهاز.	لم تضع المهايئ في المقبس الجداري.	أدخل القابض الصغير في مقبس الجهاز وضع المهايئ في مأخذ توصيل الحائط.

4 اسحب موصلات البطارية بعيداً عن أطراف توصيل البطارية باستخدام كماشة ذات طرف طويل.

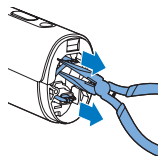

5 اسحب البطاريات القابلة لإعادة الشحن للخارج باستخدام كماشة ذات طرف طويل.

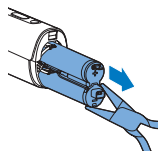

6 اقطع السلكين مرة واحدة لضمان عدم وقوع حادث بسبب الشحن المتبقية

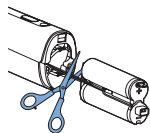

الضمان والدعم

إذا كنت بحاجة إلى معلومات أو دعم، يُرجي زيارة www.philips.com/support أو قراءة كتيب الضمان العالمي.

المواصفات الفنية

الطراز TT3003

100 فولت - 240 فولت	تصنيف الجهد الكهربائي
50 هرتز - 60 هرتز	تصنيف التردد
7.5 وات	تصنيف المدخلات
الفئة <II> tekening	الحماية ضد الصدمات الكهربائية
(IP 30 (EN 60529	تصنيف الحماية
درجة الحرارة: من 15 إلى 35 درجة مئوية	ظروف التشغيل

- يعني هذا الرمز أن هذا المنتج يحتوي على بطارية قابلة لإعادة الشحن مدمجة ويجب عدم التخلص منها مع المخلفات المنزلية العادية (2006/66/EC). ننصحك بشدة أن تأخذ المنتج إلى نقطة تجميع رسمية أو مركز خدمة Philips لإزالة البطارية القابلة لإعادة الشحن بطريقة احترافية.
- اتبع القواعد المحلية المعمول بها في بلدك والمعنية بتجميع المنتجات الكهربائية والإلكترونية والبطاريات القابلة لإعادة الشحن والمستعملة بصورة منفصلة. يساعد التخلص الصحيح من المنتجات القديمة في منع حدوث عواقب سلبية على البيئة وصحة الإنسان.



إزالة البطاريات القابلة لإعادة الشحن

لا تقم بإزالة البطاريات القابلة لإعادة الشحن إلا عندما تكون فارغة من الشحن تمامًا.

- 1 أدخل مثقابًا أو أداة أخرى مدببة الطرف في الغطاء السفلي للجهاز وانزع الغطاء السفلي.

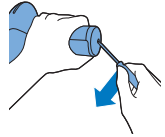

- 2 قم بفك البرغيين بأسفل المقبض باستخدام مفك براغي.

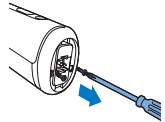

- 3 قم بإزالة الجزء السفلي من المقبض واقطع السلكين اللذين يربطان الجزء السفلي للجهاز.

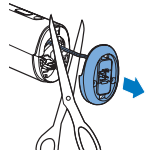

ملاحظة: قد تبدو نافذة خروج الضوء الملوثة كهذه الصورة. تأكد من تنظيف الجهاز قبل كل استعمال وبعده، وإذا لزم الأمر، نظِّفه أيضًا أثناء جلسة العلاج طبقًا للتعليمات الواردة في هذا القسم.

- 4 وإذا لزم الأمر، فقم بتنظيف الجانب الخارجي من الجهاز بقطعة القماش الناعمة المرفقة.

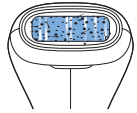

نصيحة: إذا أصبح من غير الممكن تنظيف حواف الملحق باستخدام قطعة القماش المرفقة مع الجهاز، فاستخدم قطعة من القطن بدلاً منها. تأكد من عدم دخول وبر أو ألياف خلف الملحق أو فوق نافذة خروج الضوء.

التخزين

- 1 قم بإيقاف تشغيل الجهاز وفصله واتركه لكي يبرد.
- 2 قم بتنظيف الجهاز قبل تخزينه.
- 3 ضع الجهاز في الحقيبة الملحقة.
- 4 قم بتخزين الجهاز في مكان جاف في درجة حرارة ما بين 0 و60 درجة مئوية.

طلب الملحقات

لشراء ملحقات أو قطع غيار، يرجى التفضل بزيارة www.shop.philips.com/service أو الذهاب إلى وكيل شركة Philips. يمكن كذلك الاتصال بمركز خدمة العملاء في شركة Philips في دولتك (يرجى الرجوع إلى نشرة الضمان حول العالم للتعرف على تفاصيل الاتصال).

إعادة التدوير

- يعني هذا الرمز ضرورة عدم التخلص من هذا المنتج مع المخلفات المنزلية العادية (19/2012/EU).



لضمان تحقيق أفضل النتائج وعمر افتراضي طويل للجهاز، نظّف الجهاز قبل كل استعمال وبعده، وإذا لزم الأمر، نظّفه أيضاً أثناء جلسة العلاج. حيث يفقد الجهاز فعاليته إذا لم تنظفه بشكل صحيح.

لا تنظف الجهاز أو أيًا من أجزائه مطلقًا باستخدام الماء المتدفق من الصنبور أو في غسالة الأطباق.

وتجنب استخدام وسائد التنظيف أو المنظفات الكاشطة أو السوائل المذيبة مثل البترول أو الأسيتون لتنظيف الجهاز.

تجنب خدش نافذة خروج الضوء أو السطح المعدني الموجود بداخل ملحق الجسم.

ملاحظة: تحتوي الحلقة الوقائية على مفاتيح ملامسة تمثل جميعًا نظام السلامة بالجهاز.

ملاحظة: افحص ملحق الجسم ونافذة خروج الضوء للتحقق من وجود شعر وأوساخ ونظّف الجهاز بعد استعماله.

1 قم بإيقاف تشغيل الجهاز وفصله واتركه لكي يبرد.

ملاحظة: تصبح نافذة خروج الضوء ساخنة أثناء الاستخدام. فتأكد من برودتها قبل تنظيف الجهاز.

2 لإزالة ملحق الجسم، ضع أصابعك في التجاويف الموجودة بالأعلى والأسفل واسحب بلطف. من المفترض أن يتم فك المرفق بسهولة.

3 قم بترطيب قطعة القماش الناعمة المرفقة مع الجهاز بقطرات قليلة من الماء واستخدمها لتنظيف الأجزاء التالية:

- نافذة خروج الضوء

- السطح الخارجي لملحق الجسم

- الإطار المعدني داخل ملحق الجسم

ملاحظة: إذا لم يُظهر الماء فعالية في التنظيف، فاستخدم بعض قطرات الكحول عالي التركيز لتنظيف الأجزاء المذكورة أعلاه.

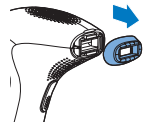

الآثار الجانبية النادرة:

- الحروق والاحمرار الشديد والتورم: تحدث هذه التفاعلات نادراً. وهي نتيجة لاستخدام كثافة ضوء عالية للغاية بالنسبة للون بشرتك. إذا لم تحتفِ هذه التفاعلات في غضون ثلاثة أيام، فننصحك باستشارة طبيب. انتظر قبل المعالجة التالية حتى تُشفى البشرة تماماً وتأكد من استخدام كثافة أقل للضوء.
- تغير لون البشرة: هذا التفاعل نادر جداً. يظهر تغير لون البشرة في حد ذاته إما على شكل بقعة داكنة (فرط التصبغ) أو بقعة فاتحة (نقص التصبغ) عن المنطقة المحيطة بها. وهذا يكون نتيجة لاستخدام كثافة ضوء عالية للغاية بالنسبة للون بشرتك. إذا لم يختفِ هذا التغير اللوني في غضون أسبوعين، فننصحك باستشارة طبيب. لا تقم بالمعالجة على المناطق التي تغير لون البشرة بها حتى يختفي هذا التغيير وتستعيد بشرتك لونها الطبيعي.
- العدوى الجلدية والتهاب الجلد: ويحدث هذا في حالات نادرة جداً قد تكون نتيجة لاستخدام الجهاز على الجروح العادية أو الجروح القطعية الناتجة عن الحلاقة أو استخدامه على الجروح الموجودة بالفعل أو على مواضع الشعر الذي ينمو للداخل.
- الألم المفرط: يمكن أن يحدث هذا أثناء المعالجة أو بعدها في حالة استخدام الجهاز على بشرة حليقة الشعر وفي حالة استخدام الجهاز بكثافة ضوء عالية للغاية بالنسبة للون بشرتك، وفي حالة توجيه الوميض إلى المنطقة نفسها أكثر من مرة واحدة، وفي حالة استخدام الجهاز على جروح مفتوحة أو التهابات أو عدوى أو وشم أو حروق، إلخ. انظر القسم "موانع الاستعمال" بالفصل "مهم" للتعرف على مزيد من المعلومات.

بعد الاستخدام

- لا تضع أي مستحضرات تجميل معطرة على المواضع المعالجة بعد العلاج مباشرة.
- لا تستخدم مزيل العرق بعد علاج مواضع الإبطين مباشرة. وانتظر حتى يزول أي احمرار للجلد تماماً.
- انظر القسم "نصيحة بشأن اسمرار الجلد" بالفصل "التجهيز للاستخدام".

كيفية تحقيق أفضل النتائج

- من الطبيعي أن يظل الشعر مرئياً بعد جلسات العلاج القليلة الأولى (انظر الفصل "مقدمة"، القسم "قاعدة الاستعمال" للتعرف على مزيد من المعلومات).
- لإزالة كل الشعر بنجاح، والحيلولة دون تنشيط مسام الشعر مرة أخرى، يجب تكرار جلسات العلاج مرة كل أسبوعين لأول شهرين أو ثلاثة أشهر. من المفترض أن تصبح بشرتك ناعمة بعد ذلك. يرجى قراءة القسم "مرحلة الصيانة" لمعرفة الطريقة التي يمكنك بها الحفاظ على هذه النتائج.

مرحلة الصيانة

- لضمان استمرار نعومة البشرة، ننصحك بتكرار العلاج كل أربعة إلى ستة أسابيع. قد يختلف الوقت المستغرق بين المعالجات حسب إعادة نمو الشعر لديك وكذلك حسب مناطق الجسم المختلفة. إذا عاود الكثير من الشعر النمو بين جلسات المعالجة، فما عليك إلا تقليل الفاصل الزمني بين المعالجات، ولكن لا تقم بمعالجة أي موضع أكثر من مرة واحدة كل أسبوعين. فعندما تستخدم الجهاز بمعدل تكرار يتجاوز المعدل الموصى به، لن تزيد فعالية الجهاز بل سيزيد خطر حدوث تفاعلات جلدية.

الأثار الجانبية المحتملة والتفاعلات الجلدية

التفاعلات الجلدية الشائعة:

- قد تظهر بشرتك احمراراً بسيطاً و/أو تخدرًا أو إحساسًا بالوخز أو السخونة. إن هذا التفاعل غير ضار على الإطلاق ويختفي سريعاً.
- قد يحدث تفاعل جلدي مشابه لحروق الشمس على المنطقة المعالجة لفترة قصيرة من الوقت. إذا لم يختفِ هذا الأثر في غضون ثلاثة أيام، فننصحك باستشارة طبيب.
- قد تتعرض لجفاف البشرة أو الحكة بسبب الحلاقة أو الجمع ما بين الحلاقة والمعالجة بالضوء. إن هذا التفاعل غير ضار على الإطلاق ويختفي في غضون أيام قليلة. يمكنك تبريد المنطقة باستخدام كيس ثلج أو قطعة قماش رطبة. إذا استمر الجفاف، يمكنك استخدام مرطب بشرة غير معطر على المنطقة التي تمت معالجتها بعد مرور 24 ساعة على المعالجة.

مواضع العلاج المطلوبة

هذا الجهاز مُعد لمعالجة الشعر غير المرغوب فيه في الإبطين والكتفين والظهر والصدر والذراعين ومنطقة العانة (باستثناء كيس الصفن) والساقين.

استخدام الجهاز على الكتفين والصدر والظهر والساقين

إذا كنت تستخدم الجهاز لمعالجة الشعر بكتفك وصدرك وظهرك وساقك، فقد تضطر لإعادة شحنه أثناء جلسة المعالجة. هذا أمر طبيعي. يعتمد طول مدة استخدامك للجهاز على مساحة المنطقة المطلوب معالجتها وإعداد الكثافة المستخدم.

نصيحة: إذا أردت معالجة كتفك وظهرك، فستحتاج إلى مساعدة من زوجتك أو صديقك لضمان اكتمال تغطية المعالجة وتحقيق أفضل النتائج. نصيحة: يميل الظهر والصدر إلى الاسمرار غالبًا. فتوخ الحرس الشديد لتحديد إعداد كثافة الضوء المناسبة لعلاج البشرة بمناطق الاسمرار لمنع التفاعلات الجلدية.

لتجنب وجود مناطق غير معالجة، تأكد دائماً من وجود بعض التداخل مع المنطقة المعالجة مسبقاً عند وضع الجهاز على البشرة. لا يخرج الضوء الفعال إلا من نافذة خروج الضوء التي تحتوي على مرشح مدمج لحجب الأشعة فوق البنفسجية. تأكد من إصدار الوميض على فترات قريبة من بعضها البعض. أطلب من شخص آخر مساعدتك في جلسة العلاج إذا كنت تريد علاج ظهرك للتأكد من تداخل المناطق المعالجة.

9 أوقف تشغيل الجهاز عند الانتهاء من استخدامه.

10 افحص ملحق الجسم ونافذة خروج الضوء للتحقق من وجود شعر وأوساخ ونظّف الجهاز بعد استعماله. انظر الفصل "التنظيف والصيانة".

توجيهات للعلاج باستخدام الجهاز

متوسط وقت المعالجة

المنطقة	وقت المعالجة التقريبي
الإبطان	دقيقتان
منطقة شعر العانة بالكامل (باستثناء كيس الصفن)	من دقيقتين إلى 5 دقيقة
الكتفان	من 7 دقائق إلى 12 دقيقة
الصدر	حتى 20 دقيقة، حسب مساحة منطقة الشعر
الظهر	حتى 20 دقيقة، حسب مساحة منطقة الشعر
ساق واحدة	من 7 دقائق إلى 12 دقيقة
رجل كاملة	حتى 20 دقيقة

ملاحظة: تم الالتزام بعدد مرات المعالجة الواردة أعلاه خلال البحث والاختبارات. وقد يختلف عدد مرات المعالجة الفردية من شخص لآخر.

ملاحظة: توفر البطاريات المشحونة بالكامل 370 ومضة على الأقل بمستوى الكثافة 5. يعتمد طول مدة استخدامك للجهاز على مساحة المنطقة المطلوب معالجتها وإعداد الكثافة المستخدم.

7 اضغط على زر الوميض لإصدار وميض. أصبح الآن لديك خيارين لإصدار الوميض التالي:



a واصل الضغط على زر الوميض. يصدر الجهاز وميضًا تلو الآخر طالما أن الحلقة الوقائية ملامسة للبشرة تمامًا. وفور إصدار الجهاز للوميض، حرّكه إلى المنطقة التالية. تأكد من الضغط على الحلقة الوقائية لأقصى قدر ممكن فوق الجلد.



يُعد نمط "التحريك وإطلاق الوميض" ملائمًا بشكل خاص للمواضع الأكبر من البشرة مثل الأرجل.

b حرّر زر إطلاق الوميض بعد كل وميض. وبالنسبة لإطلاق الوميض التالي، ضع الجهاز فوق المنطقة المجاورة بشكل مباشر للمنطقة التي تم إطلاق الوميض عليها. تأكد من الضغط على الحلقة الوقائية لأقصى قدر ممكن فوق الجلد.

يضمن نمط "التحريك وإطلاق الوميض" علاجًا دقيقًا لمناطق مثل الركبتين أو الكاحلين.

ملاحظة: وبعد مرور بضع ثوانٍ، سيصبح الجهاز مستعدًا لإطلاق الوميض مرة أخرى، ولهذا السبب تأكد من تحريكه إلى الموضع التالي مباشرة بعد إطلاق الوميض.

لا تعالج نفس المنطقة من البشرة أكثر من مرة في جلسة واحدة. فلا يساعد هذا على تحسين فعالية العلاج، ولكنه يزيد من مخاطر حدوث تفاعلات جلدية.

ملاحظة: يمثل الضوء المرئي الذي يصدره الجهاز انعكاس الوميض في الجلد وهو غير مؤذي لعينيك. لا يجب ارتداء النظارات الوقائية خلال الاستخدام.

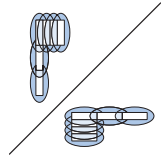

5 ضع الجهاز بزاوية 90 درجة على البشرة بحيث يكون ملحق الجسم والحلقة الوقائية ملامسين لبشرتك.



ملاحظة: قد يكون من الصعب ملامسة الحلقة الوقائية لبشرتك على مناطق معينة. في هذه الحالة، يمكن الإمساك بجهاز لوميا بلس المخصص للرجال من فيليبس مقلوبًا رأسًا على عقب، مع الضغط على زر الوميض بإبهامك.



6 اضغط بلطف على الحلقة الوقائية لأقصى قدر ممكن فوق الجلد.

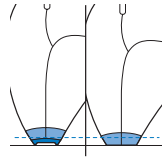

- سيضيء مصباح "الاستعداد لإطلاق الوميض" الموجود بالجانب الخلفي للجهاز باللون الأخضر عندما تكون جميع مفاتيح الملامسة بالحلقة الوقائية ملامسة للبشرة ويكون الجهاز مشحونًا.

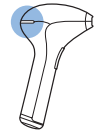

ملاحظة: تحتوي الحلقة الوقائية على مفاتيح ملامسة تمثل جميعًا نظام السلامة بالجهاز. تمنع الحلقة الوقائية حدوث وميض غير مقصود بدون ملامسة البشرة.

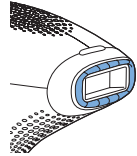

نصيحة: لتسهيل الاستخدام، قم بتمديد الجلد بالمنطقة المطلوب علاجها. في مناطق ذات البشرة الأنعم، قد تحتاج إلى الضغط أكثر على الجهاز لدفع جميع مفاتيح الملامسة.

ملاحظة: تتميز المناطق العظمية مثل عظم الساق أو الكاحلين أو الأضلاع بحساسية أشد مقارنة بمناطق أخرى من الجسم. عندما تضغط على الجهاز بقوة فوق هذه المناطق، فقد يصبح الجلد أكثر عرضة لحدوث تفاعلات مثل التهيج والاحمرار. انظر القسم "الآثار الجانبية المحتملة وتفاعلات الجلد"، بهذا الفصل. اضغط على الجهاز فوق البشرة بالقدر الذي لا يتجاوز تشغيل مصباح "الاستعداد لإطلاق الوميض"، ولا تضغط عليه فوق هذا الحد.

- 4 ارفع إعداد كثافة الضوء بمستوى واحد، طالما أنك تشعر بأن كثافة الضوء مريحة (ليست مؤلمة)، ضمن النطاق الموصى به لنوع بشرتك وأطلق وميضًا ضوئيًا واحدًا لكل إعداد. لا تطلق أكثر من وميض ضوئي واحد على نفس الموضوع من البشرة.
- 5 بعد إجراء اختبار البشرة، انتظر 24 ساعة وافحص بشرتك بحثًا عن أي تفاعل. إذا أظهرت بشرتك تفاعلًا، فاختر الإعداد الأعلى الذي لم ينتج عنه أي تفاعل بالبشرة للاستخدام اللاحق.

الاستخدام اللاحق

- 1 قبل كل جلسة علاج، قم بتنظيف ملحق الجسم، ونافذة خروج الضوء والإطار المعدني لجهاز لوميا بلس المخصص للرجال من فيليبس.
- 2 اضغط على زر التشغيل/إيقاف التشغيل لتشغيل الجهاز.

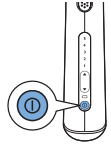

- يتم تشغيل مصباح مستوى الكثافة الضوء رقم 1 تلقائيًا للإشارة إلى أنه تم تشغيل الجهاز على مستوى الكثافة رقم 1 بشكل افتراضي.

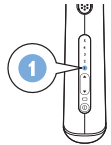

ملاحظة: من الطبيعي أن يسخن الجهاز والمرفق أثناء الاستخدام قليلاً.

- 3 ابدأ كل جلسة علاج بتحديد كثافة الضوء بعناية فائقة، استناداً إلى حساسية بشرتك ومستوى شعورك بالراحة بالنسبة للعلاج.
- قد تتفاعل بشرتك بشكل مختلف في أيام/مناسبات مختلفة وذلك لعدة أسباب. انظر القسم "الآثار الجانبية المحتملة وتفاعلات الجلد"، بهذا الفصل للتعرف على مزيد من المعلومات.
- 4 اضغط على زر زيادة كثافة الضوء لزيادة كثافة الضوء. ولخفض كثافة الضوء، اضغط على زر خفض كثافة الضوء.
- في كل مرة تضغط فيها على الزر، سيبدأ مصباح كثافة الضوء كثافة الموافق في الوميض. يستغرق هذا الوميض بعض الثواني.

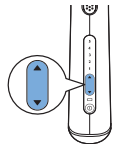

الاسمرار باستخدام الكريومات

- إذا قمت باستخدام لوشن الاسمرار الصناعي، فانتظر لحين اختفاء الاسمرار الصناعي تمامًا قبل استخدام جهاز لوميا بلس المخصص للرجال من فيليبس.

استخدام الجهاز

تحقق من جدول مستويات كثافة الضوء الموصى بها (انظر، إعداد كثافة الضوء) لتحديد كمستويات كثافة الضوء الأنسب لبشرتك ولون شعر جسمك. استخدام الجهاز في غرفة جيدة الإضاءة؛ فهذا يقلل من سطوع الفلاش الذي تمتصه البشرة. احلق الشعر بالمناطق التي تنوي علاجها دائماً قبل استخدام الجهاز (انظر، تجهيز مواضع العلاج).

إذا كان تسبب العلاج في ألم غير محتمل في أي وقت، فاخفض إعداد كثافة الضوء حتى يصبح العلاج مريحاً مرة أخرى. وإذا لاحظت حدوث تفاعلات جلدية تفوق مجرد الاحمرار البسيط، فتوقف عن الاستخدام واقرأ القسم،، الآثار الجانبية المحتملة وتفاعلات الجلد،، بهذا الفصل.

أول استخدام واختبار البشرة

عند استخدام الجهاز لأول مرة، فإننا ننصح بإجراء اختبار للبشرة بالمنطقة المطلوب علاجها للتحقق من تفاعل الجلد مع العلاج والتعود على العلاج المعتمد على ضوء.

- 1 اختر منطقة بالقرب من المنطقة التي تريد معالجتها.
- 2 اضغط على زر التشغيل/إيقاف التشغيل لتشغيل الجهاز.

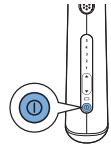

- يتم تشغيل مصباح مستوى الكثافة الضوء رقم 1 تلقائياً للإشارة إلى أنه تم تشغيل الجهاز على مستوى الكثافة رقم 1 بشكل افتراضي.

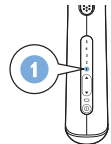

- 3 أطلق وميضاً ضوئياً حسب أدنى كثافة ضوء موصى بها لنوع بشرتك.

نصيحة خاصة بالاسمرار

التعرض لأشعة الشمس قبل العلاج

- انتظر لمدة 48 ساعة على الأقل بعد تعريض الجسم لأشعة الشمس قبل استخدام الجهاز. قد تعريض البشرة لأشعة الشمس إلى تحول لون البشرة إلى الداكن (الاسمرار) و/أو التسبب في حرق شمس (احمرار الجلد).
- بعد مرور مدة 48 ساعة المشار إليه، افحص بشرتك بحثًا عن أي حروق شمسية متبقية. لا تستخدم جهاز لوميا بلس المخصص للرجال من فيليبس طوال استمرار وجود حروق الشمس.
- وبعد اختفاء حرق الشمس، قم بإجراء اختبار للبشرة بالموضع المطلوب علاجه لتحديد إعداد كثافة (انظر، أول استخدام واختبار البشرة) الضوء المناسبة.
- إذا أجريت عملية اسمرار للبشرة، فقم بإجراء اختبار للبشرة (انظر، أول استخدام واختبار البشرة) بالموضع المطلوب علاجه لتحديد إعداد كثافة الضوء المناسبة. يسبب عدم القيام بذلك في خطر حدوث تفاعلات جلدية بعد العلاج باستخدام جهاز لوميا بلس المخصص للرجال من فيليبس.

التعرض لأشعة الشمس بعد العلاج

- انتظر 24 ساعة على الأقل بعد العلاج قبل تعريض المواضع التي تم علاجها لأشعة الشمس. حتى بعد مرور 24 ساعة، يجب التأكد من أن البشرة التي تمت معالجتها لم يعد يظهر بها أي احمرار نتيجة للمعالجة قبل تعريضها للشمس.
- قم بتغطية المواضع التي تم علاجها عند الخروج في الشمس أو استخدام كريم حجب أشعة الشمس (SPF 30+) خلال الأسبوعين التاليين للعلاج.
- إن تعريض المواضع التي تم علاجها للشمس مباشرة بعد العلاج دون توفير حماية لها قد يزيد من خطر حدوث آثار جانبية وتفاعلات جلدية (انظر، الآثار الجانبية المحتملة والتفاعلات الجلدية) سلبية.

الاسمرار بالضوء الصناعي

- اتبع الإرشادات الواردة في القسمين «التعرض لأشعة الشمس قبل العلاج» و«التعرض لأشعة الشمس بعد العلاج» الواردين أعلاه.

قد تشعر بالدفء أو السخونة في جلدك بسبب مستوى كثافة الضوء الذي تستخدمه، ولكن من المفترض لا تشعر بأي ألم. ولمنع حدوث تفاعلات الجلد، انظر القسم، «الآثار الجانبية المحتملة وتفاعلات الجلد»، بالفصل، «استخدام الجهاز».

مستويات كثافة الضوء الموصى بها (من 1 إلى 5)

في الجدول الوارد أدناه، تعني العلامة „x” أن مستوى كثافة الضوء غير مناسب لك.

لون البشرة وسماؤها	بشرة بيضاء؛ (تتعرض دائماً لحروق الشمس، لا يحدث اسمرار للجلد).	(حروق شمسي بسيطة، الحد الأدنى من اسمرار الجلد)	بشرة بنية فاتحة (حروق شمسي أحياناً، اسمرار جيد للجلد).	بشرة بنية متوسطة (حروق شمسي نادرة، اسمرار سريع وجيد للجلد)	بشرة بنية داكنة (حروق شمسي نادرة، اسمرار جيد جداً للجلد)	بشرة سوداء (حروق شمسي نادرة أو معدومة، اسمرار داكن جداً)
لون الشعر: أشقر داكن، بني فاتح، بني، بني داكن، أسود	4/5	4/5	4/5	3/4	1/2/3	X
لون الشعر: أبيض، رمادي، أحمر، أشقر فاتح	X	X	X	X	X	X

مهم:

تحقق مما إذا كان استخدام جهاز Lumea Plus المخصص للرجال من فيليبس مناسباً لك (انظر، موانع الاستعمال؟).

إذا كانت بشرتك قد تعرضت لضوء الشمس الطبيعي أو استخدمت طريقة اسمرار صناعية للجلد، فقد تصبح البشرة أعمق مقارنة بالعلاج السابق. تحقق من الجدول الوارد أدناه لتحديد الإعدادات المناسبة للون بشرتك.

Bodygroom من فيليبس بدون إضافة سوائل لأنه لا يمكن استخدام جهاز لوميا بلس المخصص للرجال من فيليبس إلا على البشرة الجافة.

ملاحظة: إذا كانت آخر الطرق المستخدمة لإزالة الشعر تضمنت إزالة الشعر من جذوره (مثل نتف الشعر، إزالة الشعر باستخدام الشمع، إلخ)، فانتظر حتى تلاحظ إعادة نمو الشعر بغزارة قبل استخدام جهاز لوميا بلس المخصص للرجال من فيليبس.

ملاحظة: لا تستخدم كريمات إزالة الشعر كبديل للحلاقة.

إعداد كثافة الضوء

يُعد جهاز لوميا بلس المخصص للرجال من فيليبس جهازاً متقدماً للاستخدام المنزلي ولهذا السبب، فإنه لا يُقارن مع الأجهزة بالنسبة للشعور بالألم مع الأجهزة الاحترافية المعتمدة على استخدام الضوء. لأن جهاز لوميا بلس المخصص للرجال من فيليبس يطلق نبضات ضوئية أطف مقارنة بالأجهزة الاحترافية ولهذا السبب يمكنك أن تتوقع جلسة علاج مريحة وفعالة .

اضبط كثافة الضوء وفقاً للون شعرك والمستوى المريح بالنسبة لك. يساعدك الجدول الموضح لمستويات كثافة الضوء الموصى بها أدناه في تحديد كثافة الضوء المناسبة.

- 1 ارجع إلى الجدول التالي لتحديد كثافة الضوء الأكثر ملاءمة لبشرتك ولون شعر جسمك وتحقق مما إذا كان هذا الأسلوب مناسب لك (إذا لم يكن الأسلوب مناسباً، سيُنشأ إليه بالعلامة x في الجدول).
- 2 قد يتطلب كل موضع بالجسم بل أجزاء معينة من الجسم كثافة ضوء مناسبة منفصلة حسب الجدول الموضح لمستويات كثافة الضوء الموصى بها أدناه. يكون أسلوب العلاج أكثر فعالية في مستويات كثافة الضوء الأعلى، ولكن ينبغي عليك خفض كثافة الضوء إذا كنت تعاني من أي ألم أو انزعاج.

يتعرض الأشخاص ذوي البشرة الداكنة لنسبة أعلى من خطر تهيج الجلد لأن جلدهم يمتص ضوءاً أكثر مقارنة بغيرهم. ولذلك يُنصح بتحديد مستوى كثافة ضوء أقل للأشخاص ذوي البشرة الداكنة.

- 2 أدخل المأخذ الصغير بداخل الجهاز وضع المهائئ في مأخذ توصيل الحائط.
- يومض مصباح الشحن باللون الأخضر للإشارة إلى أن الجهاز يجري شحنه.
- عندما يتم شحن البطاريات بالكامل، يظهر ضوء الشحن باللون الأخضر الثابت.
- ملاحظات:
 - المهائئ يسخن أثناء الشحن. هذا أمر طبيعي.
 - لا يمكنك استخدام الجهاز أثناء الشحن.
 - هذا الجهاز مزود بالحماية من الحرارة الزائدة بالبطارية ولا يتم شحنه إذا تجاوزت درجة حرارة الغرفة 40 درجة مئوية.
- تجنب تغطية الجهاز أثناء الشحن.
- 3 بعد الشحن، انزع المهائئ من المقبس الجداري واسحب القابس الصغير من الجهاز.



التجهيز للاستخدام

لتحقيق أفضل النتائج وأكبر أثر، جهّز المناطق التي تنوي استخدام الجهاز بها بالطريقة الموصوفة أدناه.

تجهيز مواضع العلاج

- 1 احلق الشعر بالمناطق التي تنوي علاجها دائماً قبل استخدام لوميا بلس المخصص للرجال. لا يمكن استخدام لوميا بلس للرجال إلا على جلد حليق الشعر.



ملاحظة: توصي فيليبس باستخدام جهاز Bodygroom المرفق بعبوة الجهاز من فيليبس لحلق المناطق المطلوب علاجها مسبقاً باستخدام لوميا بلس المخصص للرجال من فيليبس. استخدم الجهاز

ملاحظة: هذه القائمة ليست شاملة. إذا لم تكن متأكدًا من إمكانية استخدامك للجهاز، فإننا ننصحك باستشارة طبيب.

المجالات الكهرومغناطيسية (EMF)

هذا الجهاز الذي تقدمه فيليبس يتوافق مع جميع المعايير واللوائح المعمول بها فيما يتعلق بالتعرض للمجالات الكهرومغناطيسية.

الشحن

اشحن البطاريات بالكامل قبل استخدام الجهاز للمرة الأولى وعندما تكون البطاريات فارغة. يستغرق شحن البطاريات بالكامل نحو ساعة و40 دقيقة بالتقريب.

احرص على شحن الجهاز عندما يومض مصباح الشحن باللون البرتقالي أثناء الاستخدام، حيث يشير إلى أن البطارية منخفضة وسينفد شحنها قريباً.

توفر البطاريات المشحونة بالكامل 370 ومضة على الأقل بمستوى كثافة الضوء 5.

اشحن البطاريات بالكامل كل 3 إلى 4 أشهر، حتى في حالة عدم استخدامك للجهاز لوقت أطول.

اشحن الجهاز بالطريقة التالية:

1 أوقف تشغيل الجهاز.

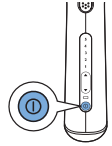

- إذا كنت تتناول أدوية لمنع تخثر الدّم، بما في ذلك استخدام الأسبرين بكثرة، على نحو لا يتيح بفترة توقف تناول الدواء بأسبوع على الأقل قبل كل معالجة.

- إذا كنت تتناول أدوية كابطة للمناعة.

لا تستخدم الجهاز مطلقًا بالمناطق التالية:

- على الوجه.
- بداخل فتحتي الأنف والأذنين.
- بحلمتي الصدر أو هالتي حلمتي الصدر أو فتحة الشرج.
- إذا كنتَ رجلاً؛ على كيس الصفن.
- إذا كنتَ امرأة؛ على الثديين الصغيرين والمهبل. لا تستخدمي الجهاز مطلقًا إذا كنتَ حاملاً أو ترضعين طفلك رضاعة طبيعية:
- أعلى أو بجوار أي شيء صناعي مثل أدوات السليكون المزروعة، أجهزة ضبط نبضات القلب، منافذ الحقن تحت الجلد (موزع الأنسولين) أو الثقوب.
- أعلى الشامات، النمش، الأوردة الكبيرة، المناطق المصبغة الداكنة، الندبات، عيوب البشرة وذلك دون استشارة الطبيب. فقد ينتج عن ذلك حدوث حروق أو تغير في لون البشرة، الأمر الذي يجعل تشخيص الأمراض المرتبطة (سرطان الجلد على سبيل المثال) بالبشرة أكثر صعوبة.
- على البثور، الوشم أو المكياج الثابت. قد ينتج عن ذلك حدوث حروق أو تغير في لون البشرة.
- في المناطق التي تضع عليها مزيلات الروائح التي تستمر لفترة طويلة. قد ينتج عن ذلك حدوث تفاعلات بالبشرة (انظر، الآثار الجانبية المحتملة والتفاعلات الجلدية).

لا تستخدم الجهاز مطلقًا على البشرة المصابة بحروق الشمس أو التي تعرضت للاسمرار حديثًا من التعرض للشمس أو الاسمرار الصناعي:

- قد تؤثر جميع أنواع اسمرار البشرة على العلاج. وينطبق هذا على التعرض لأشعة الشمس بالإضافة إلى عن طرق اسمرار البشرة الصناعية مثل مستحضرات وأجهزة اسمرار البشرة، إلخ. إذا كنت قد أجريت اسمرار البشرة أو تخطط لذلك، فاتبع الإرشادات الأخرى الخاصة بالاسمرار في دليل المستخدم (انظر، نصيحة خاصة بالاسمرار) هذا.

- إذا كان لديك تاريخ للإصابة باضطراب وعائي، مثل الإصابة بالدوالي أو توسع وعائي في المناطق المراد معالجتها.
 - إذا كان جسمك حساسًا للضوء أو يظهر به الطفح الجلدي بسهولة أو يعاني من التفاعل التحسسي.
 - إذا كنت تعاني من التهابات، إكزيما، حروق أو التهاب مسام الشعر، تمزقات مفتوحة، خدوش، هربس بسيط، جروح أو تمزقات وتورم دموي في المناطق المراد معالجتها.
 - إذا كنت قد خضعت لجراحة في المناطق المراد معالجتها خلال الأسابيع الثلاثة الأخيرة.
 - إذا كنت مصابًا بالصرع مع حساسية للضوء الوامض.
 - إذا كنت تعاني من مرض السكر أو النّئبّة الحُمَامِيّة أو البُرْفِيرِيّة أو مرض قلبي احتقاني.
 - إذا كنت مصابًا بأي من اضطرابات النزف.
 - إذا كان لديك تاريخ للإصابة بمرض كابيت المناعة (بما في ذلك الإصابة بفيروس نقص المناعة البشرية أو الإيدز)
- لا تستخدم الجهاز مطلقًا إذا كنت تتناول أيًا من الأدوية الواردة أدناه، على سبيل المثال:**

- إذا كانت بشرتك تخضع للعلاج أو تم علاجها حديثًا باستخدام أحماض الألفا هيدروكسي (AHAs) وأحماض البيتا هيدروكسي (BHAs) والأيزوترتينون الموضعي وحمض الأزيليك.
- إذا كنت قد تناولت أي مركب من مركبات الأكتين أيزوترينتون® أو الرواكتين أيزوترينتون® خلال الأشهر الستة الأخيرة. فإن هذا العلاج يرقق بشرتك مما يجعلها أكثر عرضة للإصابة بالتمزق والجروح والحساسية.
- إذا كنت تتناول مسكنات الألم التي تقلل من حساسية البشرة للحرارة.
- إذا كنت تتناول مواد أو أدوية لحساسية الضوء، فقم بفحص النشرة المرفقة مع الدواء ولا تستخدم الجهاز مطلقًا إذا كانت النشرة تنص على أن الدواء يمكن أن يسبب تفاعلات تحسس ضوئي أو تفاعلات تسمم ضوئي أو إذا كان يجب عليك تجنب التعرض للشمس خلال تناولك لهذا الدواء.

- هذا الجهاز مزود بوظيفة مدمجة للحماية من السخونة المفرطة. وإذا ارتفعت درجة حرارة الجهاز لمستوى مفرط، فلن يُصدر الوميض الضوئي. لا تقم بإيقاف تشغيل الجهاز، ولكن اتركه ليبرد لمدة حوالي 15 دقيقة قبل مواصلة استخدامه في العلاج.
- احرص دائماً على إعادة الجهاز إلى مركز خدمة معتمد من فيليبس لإجراء الفحص أو الإصلاح. إذا تم الإصلاح بواسطة أشخاص غير مؤهلين فقد يتسبب هذا في مواقف شديدة الخطورة بالنسبة للمستخدم.
- لا تستخدم الجهاز مطلقاً في أي من الحالات الواردة في القسم "موانع الاستعمال":

من هم الأشخاص الذي لا يناسبهم استخدام جهاز لوميا بلس المخصص للرجال من فيليبس؟

- إن جهاز لوميا بلس المخصص للرجال من فيليبس ليس ملائماً للاستخدام من قِبل كل الأشخاص. إذا انطبق عليك أي مما يلي، فهذا الجهاز غير مناسب لك لاستخدامه!

موانع الاستعمال

لا تستخدم الجهاز مطلقاً إذا جلدك و/أو لون شعرك غير ملائماً، على سبيل المثال:

- إذا كان شعرك الطبيعي في المناطق المطلوب علاجها أشقر فاتحاً، أو أبيضاً أو رمادياً أو أحمرًا.
- إذا كان جلدك يندرج ضمن النوع السادس (نادراً ما تُصاب بحروق الشمس أو لا تُصاب بها مطلقاً أو أن اسمرار جلدك يكون غامقاً جداً أو لون بشرتك أسود مشرب بالبنّي أو أغمق من ذلك). في هذه الحالة، تزداد خطورة إصابتك بتفاعلات جلدية، مثل احمرار الجلد الشديد أو الحروق أو تغيير لون الجلد أو فرط التصبغ أو نقص التصبغ.

لا تستخدم الجهاز مطلقاً إذا كنت تعاني من أي من الأمراض الواردة أدناه، على سبيل المثال:

- إذا كنت تعاني من مرض جلدي مثل سرطان الجلد النشط، أو لديك تاريخ مرضي للإصابة بسرطان الجلد أو أي سرطان موضعي آخر في المناطق المراد معالجتها.
- إذا كان لديك تاريخ للإصابة باضطراب كولايجيني، بما في ذلك تاريخ بتكون ندبة الجدرّة أو تاريخ بضعف التئام الجروح.

لمنع تلف الجهاز:

- لا تستخدم أي ملحقات خلاف الملحقات المرفقة مع الجهاز. فإن استخدام جميع الملحقات الأخرى ينطوي على خطورة.
- تأكد من عدم وجود ما يعوق تدفق الهواء عبر فتحات التهوية.
- لا تعرض الجهاز مطلقاً للصدمات الثقيلة ولا تقم بهزه أو تجعله يسقط.
- إذا نقلت الجهاز من بيئة شديدة البرودة إلى بيئة شديدة السخونة أو العكس، فانتظر لمدة 3 ساعات تقريباً قبل استخدام الجهاز.
- قم بتخزين الجهاز في الحقيبة لمنع تراكم الغبار عليه.
- لا تترك الجهاز من دون مراقبة عند تشغيله. احرص دوماً على إيقاف تشغيله بعد الاستخدام.
- لا تُعرض الجهاز إلى ضوء الشمس المباشر أو إضاءة الأشعة فوق البنفسجية.
- لا تجعل الجهاز يومض أعلى أي سطح آخر بخلاف البشرة. قد ينتج عن ذلك تلف خطير لملمح الجسم و/أو نافذة خروج الضوء. لا تستخدم الوميض الضوئي إلا عندما يكون الجهاز ملامساً للبشرة.

تحذير



- هذا الجهاز غير قابل للغسل. لا تغمس الجهاز مطلقاً في الماء ولا تشطفه أسفل الصنبور.
- هذا الجهاز مصمم لإزالة شعر الجسم غير المرغوب فيه من المناطق أسفل الرقبة فقط. فلا تستعمله لأي غرض آخر.
- لا تستخدم الجهاز بإعدادات خلاف الإعدادات المناسبة لنوع بشرتك. إن استخدامه مع الإعدادات الأعلى عن تلك الموصى بها قد يزيد من مخاطر التعرض لتفاعلات البشرة وللآثار الجانبية.
- لا تستخدم الجهاز مطلقاً حول العينين وقرب الحاجبين لتجنب خطر إلحاق الأذى بالعين.

انتبه للإرشادات التالية لتجنب إنهاء العمر الافتراضي لجهاز لوميا بلس المخصص للرجال من فيليبس.

- لا تعرض الجهاز لدرجات حرارة أقل من 15 درجات مئوية أو أعلى من 35 درجة مئوية أثناء الاستخدام.

يُرجى قراءة دليل المستخدم هذا بعناية قبل استخدام الجهاز والاحتفاظ به للرجوع إليه في المستقبل.

خطر

- إن الماء والكهرباء يشكلان خطراً معاً. ولذا، تجنب شحن هذا الجهاز في بيئات رطبة (على سبيل المثال، في الحمام أو بالقرب من دش جارٍ أو حمام سباحة ممتلئ).
- حافظ على إبقاء المهائئ جافاً.



تحذير

- إذا تعرض الجهاز للكسر، فلا تلمس الجزء الداخلي لتجنب التعرض لصدمة كهربائية.
- لا تضع أي أجسام بداخل الجهاز مطلقاً.
- هذا الجهاز غير مخصص للاستخدام من قبل الأشخاص الذين تقل أعمارهم عن 15 عاماً والأشخاص ذوي الإعاقات الجسدية أو الحسية أو العقلية أو من لم يكن لديهم سابق خبرة أو معرفة، ما لم يقدم لهم الشخص المسؤول عن سلامتهم الإشراف أو الإرشادات المتعلقة باستخدام الجهاز.
- يمكن للمراهقين ممن تتراوح أعمارهم بين 15 و18 عاماً استخدام الجهاز وذلك بموافقة و/أو مساعدة آبائهم أو الأشخاص المسؤولين عنهم. يمكن للبالغين من عمر 19 عاماً فأكثر استخدام الجهاز بحرية.
- لا تشحن الجهاز إلا باستخدام المهائئ المزود.
- لا تستخدم الجهاز أو المهائئ في حالة تعرضهما للتلف.
- لا تستخدم الجهاز إذا كانت نافذة خروج الضوء مكسورة.
- إذا تعرض المهائئ للتلف، فيجب استبداله دائماً بمهائئ من نوع أصلي لتفادي وقوع خطر.
- يحتوي المهائئ على محول. لا تقطع المهائئ لاستبداله بمأخذ آخر حيث يتسبب ذلك في حالة خطيرة.

ما التأثير الذي يمكن أن تتوقعه بعد العلاج؟

- بعد علاج الشعر كل أسبوعين مرتين إلى أربع مرات (حسب نوع البشرة/الشعر وإعداد كثافة الشعر)، ستلاحظ انخفاض نمو الشعر، وأن الشعر الذي ينمو مرة أخرى يكون أنعم من الشعر المتساقط.
- وبعد علاج الشعر من 6 مرات إلى 8 مرات (حسب نوع البشرة/الشعر وإعداد كثافة الشعر)، ستلاحظ توقف نمو معظم الشعر.
- وبعد علاج الشعر 8 مرات، تابع استخدام جهاز لوميا بلس المخصص للرجال للحفاظ على نعومة البشرة (انظر 'مرحلة الصيانة').
- إذا توقفت عن استخدام لوميا بلس المخصص للرجال، سيُعاد نمو الشعر بعد مرور بعض الوقت.

الوصف العام

- 1 نافذة خروج الضوء مع مرشح الأشعة فوق البنفسجية المدمج
- 2 ملحق الجسم
- 3 إطار معدني داخلى ملحق الجسم
- 4 نظام سلامة (حلقة وقائية مع مفاتيح ملامسة)
- 5 زر الوميض
- 6 مصابيح الكثافة (5-1)
- 7 زر رفع الكثافة
- 8 زر خفض الكثافة
- 9 ضوء الشحن ومؤشر انخفاض شحن البطارية
- 10 زر التشغيل/الإيقاف
- 11 مأخذ توصيل الجهاز
- 12 ضوء ,,الاستعداد للوميض"
- 13 فتحات الهواء
- 14 المهائى
- 15 القابض الصغير

مرفق مع الجهاز: حقيبة، قطعة قماش للتنظيف وجهاز Bodygroom

طريقة عمل تقنية الضوء النبضي المكثف من فيليبس

نمو الشعر

تختلف معدلات نمو الشعر من شخص لآخر، تبعاً للعمر ومعدل الأيض وعوامل أخرى. ومع ذلك، ينمو شعر الجميع في العادة على 3 مراحل.

1 مرحلة النمو (طور التنامي)

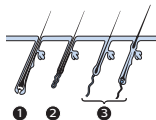

ينمو الشعر بنشاط من جذوره. يصل تركيز الميلانين أعلى مستوياته في هذه المرحلة. والميلانين هو المسؤول على درجة تصبغ الشعر. كما أن تركيز الميلانين هو العامل الحاسم لفعالية هذه الطريقة. ولا يمكن علاج الشعر بالضوء إلا في مرحلة النمو.

2 مرحلة تباطؤ النمو (مرحلة التراجع)

يتوقف نمو الشعر وتنكمش الجذور قبل سقوط الشعر.

3 مرحلة الراحة (المرحلة الانتهائية)

ينفصل الشعر القديم من مسام الشعر ويتساقط. وتظل المسام في فترة الراحة حتى تنبها الساعة البيولوجية لتصبح نشطة مرة أخرى وتنمّي شعراً جديداً.

قاعدة الاستعمال

يعمل الجهاز عن طريق تسخين الشعر وجذوره تحت الجلد. يمتص ميلانين الشعر وجذوره نبضات الضوء التي يصدرها الجهاز. وكلما كان لون الشعر أعمق، كان امتصاص نبضات الضوء أكثر. تحفز هذه العملية الشعر على الدخول في فترة الراحة. يتساقط الشعر الآن طبيعياً ويمنع من النمو مرة أخرى. قد يستغرق الشعر أسبوعاً أو أسبوعين حتى يسقط. لا يمكن تحقيق أفضل نتيجة لإزالة الشعر بجلسة علاج واحدة، لأنه لا يمكن علاج الشعر بالضوء إلا وهو مرحلة النمو. وخلال العلاج، يمر الشعر في المنطقة المعالجة بمراحل مختلفة من دورة النمو. ولتحقيق علاج فعال لكل الشعر، يجب عليك تكرار العلاج مرات قليلة كل أسبوعين. يضمن مرشح بصري مدمج بالجهاز عدم وصول أي ضوء للأشعة فوق البنفسجية إلى البشرة، كما يضمن سلامة استخدام الجهاز على البشرة.

يوفر هذا الجهاز المزايا التالية:

تقنية الضوء النبضي المكثف للاستخدام المنزلي

يستخدم جهاز لوميا بلس المخصص للرجال من فيليبس تقنية تعتمد على الضوء تُسمى «الضوء النبضي المكثف». كما تُستخدم تقنية الضوء النبضي المكثف أيضاً في سوق منتجات التجميل الاحترافية لإزالة الشعر وهي مُستخدمة طوال الأعوام الخمسة عشر الماضية. ويتيح لك جهاز لوميا بلس المخصص للرجال من فيليبس الآن هذه التقنية في منزلك لتتعم بتجربة استخدام مريحة.

منع إعادة نمو الشعر بفعالية للحصول على نعومة يومية

توفر لك هذه الطريقة التخلص من إعادة نمو الشعر وتضمن لك ملمساً حريريّاً للجلد يدوم لفترة طويلة. وقد أظهرت دراساتنا التخلص من كمية كبيرة من الشعر بعد استخدام الجهاز مرتين. وتحققت النتائج المثلثي عموماً بعد استخدام الجهاز ست إلى سبع مرات. يظهر انخفاض كثافة الشعر بتكرار جلسات العلاج. وتظهر سرعة تأثير الجهاز وتختلف المدة المستغرقة لتحقيق النتائج المطلوبة من شخص لآخر (انظر، كيفية تحقيق أفضل النتائج).

تجربة علاج لطيفة

تم تطوير جهاز لوميا بلس المخصص للرجال من فيليبس بالتعاون الوثيق مع كبار اختصاصي الأمراض الجلدية لتوفير تجربة علاج فعالة ولطيفة.

تشغيل لاسلكي لتوفير أقصى قدر من الحرية والمرونة

نظراً لأن الجهاز يعمل بالبطاريات القابلة لإعادة الشحن، فإنه يمكن نقله واستخدامه في أي مكان.

عدم الحاجة إلى قطع غيار، وهو ما يعني التخلص من التكاليف الخفية

يُزوّد جهاز لوميا بلس المخصص للرجال من فيليبس بمصباح قوي لا يحتاج إلى الاستبدال. يستطيع هذا المصباح توليد أكثر من 250000

ومضة، ومن المفترض أن يتيح لك الحفاظ على النتائج بشكل مستمر لأكثر من 5 سنوات* مع توفير المال الذي يُنفق على المصايح البديلة.

* حسب متوسط مرات العلاج لكل منطقة والكثافة الموصى بها لمستخدم واحد.

تهانينا على شرائك من Philips ومرحبًا بك إليها! لتستفيد بشكل كامل من الدعم الذي تقدمه Philips، سجّل منتجك على www.philips.com/welcome.

تمثل إزالة الشعر المعتمدة على استخدام الضوء إحدى الطرق الأكثر فعالية لعلاج الشعر غير المرغوب فيه بالجسم وتتميز بنتائج تدوم لفترة أطول. وتختلف هذه الطريقة عن الطرق الحالية لإزالة الشعر في المنزل لأنها تخفض نمو الشعر بنسبة كبيرة. وقد عكفت فيليبس إلى جانب اختصاصيي الأمراض الجلدية على دراسة هذه الطريقة لمدة تزيد على 10 أعوام. ويمكنك الآن استخدام هذه التكنولوجيا المبتكرة بشكل مريح متى تشاء، مستمتعًا بخصوصية الاستعمال في منزلك.

تم تصميم هذا الجهاز وتطويره لإزالة شعر الجسم بالرجال في المناطق المذكورة أدناه:

- الذراعان
- الإبطان
- منطقة شعر العانة (باستثناء كيس الصفن)
- الكتفان
- الصدر
- الظهر
- الساقان

لا تستخدم نظام إزالة الشعر IPL Lumea من فيليبس للرجال في مناطق أعلى العنق، أي لا تستخدمه على الوجه أو الرقبة. لا تستخدم نظام إزالة الشعر IPL Lumea من فيليبس للرجال بكيس الصفن. وإذا كنت ترغب في إزالة الشعر من كيس الصفن، فاستخدم جهاز Bodygroom المرفق في العبوة. يرجى ملاحظة أن جهاز لوميا بلس المخصص للرجال من فيليبس مصمم للاستخدام الشخصي فقط. وهذا الجهاز مصمم خصيصًا للاستخدام من الرجال، ولكن يمكن للنساء استخدامه أيضًا.

لتتعرف على مزيد من المعلومات حول جهاز لوميا بلس المخصص للرجال من فيليبس، تفضل بزيارة موقع الويب www.philips.com/welcome. تفضل بزيارة صفحتنا الرئيسية بانتظام للتعرف على التحديثات.

المحتويات

302	مقدمة
301	المزايا
300	طريقة عمل تقنية الضوء النبضي المكثف من فيليبس
299	الوصف العام
298	مهم
298	خطر
298	تحذير
297	تحذير
296	موانع الاستعمال
293	المجالات الكهرومغناطيسية (EMF)
293	الشحن
292	التجهيز للاستخدام
292	تجهيز مواضع العلاج
291	إعداد كثافة الضوء
288	استخدام الجهاز
288	أول استخدام واختبار البشرة
287	الاستخدام اللاحق
284	توجيهات للعلاج باستخدام الجهاز
280	التنظيف والصيانة
279	التخزين
279	طلب الملحقات
279	إعادة التدوير
278	إزالة البطاريات القابلة لإعادة الشحن
277	الضمان والدعم
277	المواصفات الفنية
276	استكشاف الأخطاء وإصلاحها



>75% recycled paper
>75% papier recyclé

www.philips.com

4203.000.7493.4