

PHILIPS



Specifications are subject to change without notice
© 2016 Koninklijke Philips N.V.
All rights reserved.

3140 035 42811



English

Congratulations on your purchase, and welcome to Philips!
To fully benefit from the support that Philips offers, register
your product at www.philips.com/welcome.

1 Important

Read this user manual carefully before you use the
appliance and keep it for future reference.

- **WARNING:** Do not use this appliance near water.
- When the appliance is used in a bathroom, unplug it after use since the proximity of water presents a risk, even when the appliance is switched off.
- **WARNING:** Do not use this appliance near bathtubs, showers, basins or other vessels containing water.
- Always unplug the appliance after use.
- If the mains cord is damaged, you must have it replaced by Philips, a service centre authorised by Philips or similarly qualified persons in order to avoid a hazard.
- This appliance can be used by children aged from 8 years and above and persons with reduced physical, sensory or mental capabilities or lack of experience and knowledge if they have been given supervision or instruction concerning use of the appliance in a safe way and understand the hazards involved. Children shall not play with the appliance. Cleaning and user

maintenance shall not be made by children without supervision.

- Before you connect the appliance, ensure that the voltage indicated on the appliance corresponds to the local power voltage.
- Do not use the appliance for any other purpose than described in this manual.
- When the appliance is connected to the power, never leave it unattended.
- Never use any accessories or parts from other manufacturers or that Philips does not specifically recommend. If you use such accessories or parts, your guarantee becomes invalid.
- Do not wind the mains cord round the appliance.
- Wait until the appliance has cooled down before you store it.
- Pay full attention when using the appliance since it could be extremely hot. Only hold the handle as other parts are hot and avoid contact with the skin.
- Always place the appliance with the stand on a heat-resistant, stable flat surface. The hot heating plates should never touch the surface or other flammable material.
- Avoid the mains cord from coming into contact with the hot parts of the appliance.
- Keep the appliance away from flammable objects and material when it is switched on.
- Never cover the appliance with anything (e.g. a towel or clothing) when it is hot.
- Only use the appliance on dry hair. Do not operate the appliance with wet hands.
- Keep the heating plates clean and free of dust and styling products such as mousse, spray and gel. Never use the appliance in combination with styling products.
- The heating plates has coating. This coating might slowly wear away over time. However, this does not affect the performance of the appliance.

- If the appliance is used on color-treated hair, the heating plates may be stained. Before using it on artificial hair, always consult their distributor.
- Always return the appliance to a service centre authorized by Philips for examination or repair. Repair by unqualified people could result in an extremely hazardous situation for the user.
- Do not insert metal objects into openings to avoid electric shock.
- Do not pull on the power cord after using. Always unplug the appliance by holding the plug.

Electromagnetic fields (EMF)

This Philips appliance complies with all applicable standards and regulations regarding exposure to electromagnetic fields.

Environment

This symbol means that this product shall not be disposed of with normal household waste (2012/19/EU). Follow your country's rules for the separate collection of electrical and electronic products. Correct disposal helps prevent negative consequences for the environment and human health.



2 Straighten your hair

- 1 Connect the plug to a power supply socket.
- 2 Slide the on/off switch (3) to I to switch on the appliance.
 - ↳ The power-on indicator (4) lights up.
 - ↳ After 60 seconds, the appliance heats up.
- 3 Comb your hair and take a section that is not wider than 5cm for straightening.
- 4 Place the selected hair strand between the straightening plates (2) and press the handles firmly together.

Warning

- Hold the handle only behind the thumb rest rib (1).
- Do not touch the tips of the straightener as it is hot and may cause instant burns.
- Do not touch other parts until it was completely cool down.

- 5 Slide the straightener down the length of the hair in a single motion (max. 5 seconds) from root to end, without stopping to prevent overheating.
- To create flicks, slowly turn the straightener half-circle inwards (or outwards) when it reaches the hair ends.
- 6 To straighten the rest of your hair, repeat steps 3 to 5.

3 After use

- 1 Switch off the appliance and unplug it.
- 2 Place it on a heat-resistant surface until it cools down.
- 3 Clean the appliance and straightening plates by damp cloth.
- 4 Keep it in a safe and dry place, free of dust. You can also hang it with the hanging loop (5).

4 Guarantee and service

If you need information e.g. about replacement of an attachment or if you have a problem, please visit the Philips website at www.philips.com/support or contact the Philips Customer Care Centre in your country (you find its phone number in the worldwide guarantee leaflet). If there is no Consumer Care Centre in your country, go to your local Philips dealer.

5 Troubleshooting

Problem	Cause	Solution
The appliance does not work at all.	The power socket to which the appliance has been connected may be broken.	Check the appliance is plugged in correctly. Check the fuse for this power socket in your home.
	The appliance may have overheated and switched itself off.	Unplug the appliance and let it cool down for a few minutes. Before you switch on the appliance again, check the grilles to make sure they are not blocked by fluff, hair, etc.
	The appliance may not be suitable for the voltage to which it has been connected.	Ensure that the voltage indicated on the type plate of the appliance corresponds to the local power voltage.

Français

Félicitations pour votre achat et bienvenue dans le monde de Philips !
Pour profiter pleinement de l'assistance offerte par Philips, enregistrez
votre produit à l'adresse suivante : www.philips.com/welcome.

1 Important

Lisez attentivement ce mode d'emploi avant d'utiliser l'appareil et
conservez-le pour un usage ultérieur.

- **AVERTISSEMENT :** N'utilisez pas cet appareil à proximité d'une source d'eau.
- Si vous utilisez l'appareil dans une salle de bains, débranchez-le après utilisation car la proximité d'une source d'eau constitue un risque, même lorsque l'appareil est hors tension.
- **AVERTISSEMENT :** n'utilisez pas l'appareil près d'une baignoire, d'une douche, d'un lavabo ni de tout autre récipient contenant de l'eau.
- Débranchez toujours l'appareil après utilisation.
- Si le cordon d'alimentation est endommagé, il doit être remplacé par Philips, par un Centre Service Agréé Philips ou par un technicien qualifié afin d'éviter tout accident.
- Cet appareil peut être utilisé par des enfants âgés de 8 ans ou plus, des personnes dont les capacités physiques, sensorielles ou intellectuelles sont réduites ou des personnes manquant d'expérience et de connaissances, à condition que ces enfants ou personnes soient sous surveillance ou qu'ils aient reçu des instructions quant à l'utilisation sécurisée de l'appareil et qu'ils aient pris connaissance des dangers encourus. Les enfants ne doivent pas jouer avec l'appareil. Le nettoyage et l'entretien ne doivent pas être réalisés par des enfants sans surveillance.
- Avant de brancher l'appareil, assurez-vous que la tension indiquée sur l'appareil correspond bien à la tension secteur locale.
- N'utilisez pas l'appareil dans un autre but que celui qui est indiqué dans ce manuel.
- Lorsque l'appareil est sous tension, ne le laissez jamais sans surveillance.
- N'utilisez jamais d'accessoires ou de pièces d'un autre fabricant ou n'ayant pas été spécifiquement recommandés par Philips. L'utilisation de ce type d'accessoires ou de pièces entraîne l'annulation de la garantie.
- N'enroulez pas le cordon d'alimentation autour de l'appareil.
- Attendez que l'appareil ait refroidi avant de le ranger.
- Cet appareil peut être extrêmement chaud ; soyez particulièrement vigilant(e) lors de son utilisation. Tenez uniquement la poignée car les

1 هام

اقرأ دليل المستخدم هذا بعناية قبل استخدام الجهاز واحتفظ به للرجوع إليه في المستقبل.

- لا تستخدم هذا الجهاز بالقرب من المياه.
- عند استخدام هذا الجهاز في الحمام، قم بفصل الطاقة عنه مباشرةً بعد استخدامه ذلك أن قربه من الماء يشكل خطراً حتى عندما يكون متوقفاً عن التشغيل.

- لا تستخدم هذا الجهاز بالقرب من حوض الاستحمام أو مرشحة الاغتسال أو المغسلة أو أي أوعية أخرى تحتوي على المياه.



- قم دائماً بفصل الطاقة عن الجهاز بعد الاستخدام.

- إذا كان سلك الطاقة الرئيسي تالفاً، فيجب استبداله من قبل Philips أو مركز خدمة مخوّل من قبل Philips أو أشخاص مؤهلين لتجنب أي خطر.

- يمكن استخدام هذا الجهاز من قبل الأطفال الذين يبلغ عمرهم 8 سنوات وما فوق والأشخاص الذين يعانون من اختلال في القدرات الجسدية أو الحسية أو العقلية، أو الذين تنقصهم الخبرة والمعرفة، في حال تم الإشراف عليهم أو تم تزويدهم بإرشادات تتعلق باستخدام هذا الجهاز بطريقة آمنة وفي حال كانوا يدركون المخاطر التي قد يتعرضون لها. لا يجب أن يلعب الأطفال بالجهاز. لا يجب أن يقوم الأطفال بتنظيف الجهاز أو صيانته من دون الإشراف عليهم.

- قبل توصيل الجهاز بالكهرباء، تأكد من أن الفولتية المشار إليها على الجهاز متوافقة مع الفولتية المحلية.

- لا تستخدم الجهاز لأي غرض آخر غير المبين في هذا الدليل.

- لا تترك الجهاز من دون مراقبة أثناء توصيله بالكهرباء.

- لا تستخدم أبداً أي أكسسوارات أو قطع لا توصي بها Philips أو تابعة لشركات مصنعة أخرى. فإذا استخدمت أي أكسسوارات أو قطع من هذا النوع، يصبح الضمان غير صالح.

- لا تقم بلف سلك الطاقة الرئيسي حول الجهاز. انتظر حتى يبرد الجهاز قبل تخزينه.

- توخّ الحذر الشديد أثناء استخدام الجهاز إذ قد يكون ساخناً جداً. امسكه من المقبض. إذ إن الأجزاء الأخرى ساخنة. وتفاذ ملامسته البشرية.

- ضع الجهاز دائماً مع الحامل على سطح مستوٍ وثابت ومقاوم للحرارة. يجب ألا يلامس لوحا التسخين السطح أو أي مواد أخرى قابلة للاشتعال.

- تفاذ ملامسة سلك الطاقة الرئيسي أجزاء الجهاز الساخنة.

- أبق الجهاز بعيداً عن الأغراض والمواد القابلة للاشتعال عندما يكون قيد التشغيل.

- لا تغطّ الجهاز أبداً (على سبيل المثال بمنشفة أو قطعة ثياب) عندما يكون ساخناً.

- لا تستخدم الجهاز سوى على الشعر الجاف. لا تشغّل الجهاز عندما تكون يداك مبللتين.

- حافظي على لوحَي التسخين نظيفين وخاليين من الغبار ومنتجات التسريح مثل الرغوة والرذاذ والجل. احرص على عدم استخدام الجهاز أبداً مع أي منتجات تسريح.

- يأتي لوحا التسخين مزوّدين بطلاء. قد يتعرّض هذا الغلاف للتلف مع مرور الوقت. إلا أن ذلك لا يؤثر على أداء المنتج.

- في حال استخدام الجهاز على شعر مصبوغ، قد يتلطيخ لوحا التسخين. يجب استشارة الموزّع دائماً قبل استخدام الجهاز على شعر مستعار.

- يجب إرجاع الجهاز دائماً إلى مركز خدمة معتمد من Philips لفحصه أو إصلاحه. قد يشكّل إصلاحه من قبل أشخاص غير مؤهلين خطراً شديداً على المستخدم.

- لا تدخل أجساماً معدنية داخل الفتحات لتفادي حدوث صدمة كهربائية.

- لا تسحب السلك بعد الاستخدام. امسكي بالقابس دائماً لفصل الطاقة عن الجهاز.

- Ne tirez pas sur le cordon d'alimentation après utilisation. Débranchez toujours l'appareil en tenant la fiche.

Champs électromagnétiques (CEM)

Cet appareil Philips est conforme à toutes les normes et à tous les règlements applicables relatifs à l'exposition aux champs électromagnétiques.

Environnement

Ce symbole signifie que ce produit ne doit pas être mis au rebut avec les ordures ménagères (2012/19/UE). Respectez les règles en vigueur dans votre pays pour la mise au rebut des produits électriques et électroniques. Une mise au rebut correcte contribue à préserver l'environnement et la santé.



2 Lissage

- Branchez la fiche sur la prise d'alimentation.
- Réglez le bouton marche/arrêt (3) sur I pour mettre l'appareil sous tension.
 - ↳ Le voyant d'alimentation (4) s'allume.
 - ↳ Au bout de 60 secondes, l'appareil commence à chauffer.
- Peignez vos cheveux et prenez une mèche de 5 cm de large maximum afin de la lisser.
- Placez la mèche de cheveux entre les plaques lissantes (2), puis pressez fermement les poignées de l'appareil l'une contre l'autre.

⚠️ Avertissement

- Tenez le manche uniquement derrière la languette de repos pour le pouce (1).
- Ne touchez pas aux bouts du lisseur car ils sont chauds et peuvent provoquer instantanément des brûlures.
- Ne touchez pas aux autres parties tant qu'il n'a pas complètement refroidi..

- Faites glisser l'appareil en un seul mouvement (5 secondes maximum) sur toute la longueur du cheveu, de la racine à la pointe. Ne vous arrêtez pas, pour éviter de surchauffer les cheveux.
- Pour donner du mouvement aux cheveux, faites lentement un demi-cercle vers l'intérieur (ou l'extérieur) avec le lisseur, lorsque vous arrivez aux pointes.
- Pour lisser le reste de vos cheveux, répétez les étapes 3 à 5.

3 Après utilisation

- Arrêtez l'appareil et débranchez-le.
- Laissez-le refroidir sur une surface résistante à la chaleur.
- Nettoyez l'appareil et les plaques lissantes à l'aide d'un chiffon humide.
- Rangez-le dans un endroit sûr et sec, à l'abri de la poussière. Vous pouvez également accrocher l'appareil par son anneau de suspension (5).

4 Garantie et service

Si vous souhaitez obtenir des informations supplémentaires, par exemple sur le remplacement d'un accessoire, ou si vous rencontrez un problème, visitez le site Web de Philips à l'adresse www.philips.com/support ou contactez le Service Consommateurs Philips de votre pays (vous trouverez le numéro de téléphone correspondant sur le dépliant de garantie internationale). S'il n'existe pas de Service Consommateurs dans votre pays, adressez-vous à votre revendeur Philips.

5 Dépannage

Problème	Cause	Solution
L'appareil ne fonctionne pas.	La prise sur laquelle l'appareil a été branché est peut-être cassée.	Vérifiez si l'appareil est branché correctement. Vérifiez le fusible relié à cette prise secteur dans votre maison.
	L'appareil était peut-être en surchauffe et s'est arrêté automatiquement.	Débranchez l'appareil et laissez-le refroidir quelques minutes. Avant de remettre l'appareil sous tension, vérifiez que les grilles ne sont pas obstruées par des cheveux, de la poussière, etc.
	L'appareil n'a peut-être pas été connecté sur la tension correcte.	Assurez-vous que la tension indiquée sur l'appareil correspond bien à la tension secteur locale.

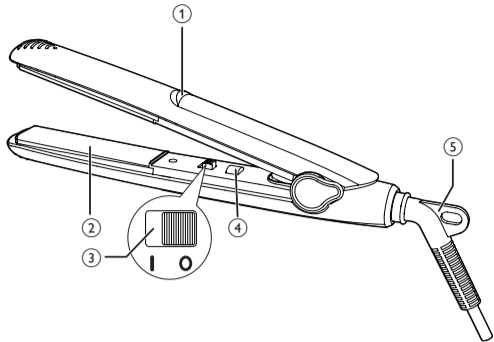

autres parties sont chaudes et évitez tout contact avec la peau.

- Placez toujours l'appareil sur son support sur une surface plane et stable résistante à la chaleur. Les plaques chauffantes ne doivent jamais être en contact avec la surface ou d'autres matériaux inflammables.

- Veillez à ce que le cordon d'alimentation ne soit pas en contact avec les parties chaudes de l'appareil.

- Ne laissez pas l'appareil à proximité d'objets et matériaux inflammables lorsqu'il est allumé.

- Ne couvrez jamais l'appareil (par exemple d'une serviette ou d'un vêtement) lorsqu'il est chaud.

- Utilisez l'appareil uniquement sur cheveux secs. N'utilisez pas l'appareil si vous avez les mains mouillées.

- Les plaques chauffantes doivent être propres et ne doivent comporter aucune trace de poussières, ni de produits coiffants du type mousse, spray ou gel. N'utilisez jamais l'appareil avec des produits coiffants.

- Les plaques chauffantes présentent un revêtement. Ce revêtement peut présenter une usure normale au fil du temps. Ce phénomène n'affecte toutefois pas les performances de l'appareil.

- Si vous utilisez l'appareil sur cheveux colorés, il est possible que les plaques chauffantes se tachent. Avant d'utiliser l'appareil sur des cheveux artificiels, consultez toujours leur distributeur.

- Confiez toujours l'appareil à un Centre Service Agréé Philips pour vérification ou réparation. Toute réparation par une personne non qualifiée peut s'avérer dangereuse pour l'utilisateur.

- N'insérez aucun objet métallique dans les ouvertures au risque de vous électrocuter.

الحقول الكهرومغناطيسية (EMF)

يتوافق جهاز Philips هذا مع كافة المعايير والأنظمة المطبقة المتعلقة بالتعرض للحقول الكهرومغناطيسية.

البيئة



يعني هذا الرمز أنه يجب عدم التخلص من هذا المنتج مع النفايات المنزلية العادية (2012/19/EU). اتبع القوانين السارية في بلدك للتجميع المنفصل للمنتجات الإلكترونية والكهربائية. يساعد التخلص من المنتجات بالطريقة الصحيحة في حماية البيئة وصحة الأفراد من التبعات السلبية.

2 تلميس الشعر

- قم بتوصيل القابس بمقبس وحدة تزويد الطاقة.
- اسحب مفتاح التشغيل/إيقاف التشغيل (3) إلى I لتشغيل الجهاز. لضبط مؤشر التشغيل (4).
- بعد 60 ثانية، يسخن الجهاز.
- مشطّي شعرك وخذّي خصلة لا يزيد عرضها عن 5 سم لتلميسها.
- ضعي خصلة الشعر بين لوحَي التلميس (2) واضغطي على المقبضين سوياً بإحكام.

⚠️ تحذير

- لا تمسكي المقبض إلا من خلف العمود المخصص لمسند الإبهام (1).
- لا تلمسي أطراف جهاز تلميس الشعر إذ قد تكون ساخنة وقد تتسبب بحروق فورية.
- لا تلمسي الأجزاء الأخرى إلى أن تصبح باردة بالكامل.

- مري جهاز تلميس الشعر إلى أسفل خصلة الشعر بحركة واحدة (5 ثوانٍ كحد أقصى) من الجذور حتى الأطراف من دون التوقف لتفادي الإحماء المفرط.
- للحصول على موجات خفيفة وسريعة، أدبيري جهاز تلميس الشعر بشكل نصف دائرة إلى الداخل (أو إلى الخارج) عندما يبلغ أطراف الشعر.
- لتلميس الشعر التبقّي كرري الخطوات من 3 إلى 5.

3 بعد الانتهاء من الاستخدام

- قم بإيقاف تشغيل الجهاز وبفصل الطاقة عنه.
- ضعه على سطح مقاوم للتسخين حتى يبرد.
- اعمدي إلى تنظيف الجهاز ولوحَي التلميس بواسطة قطعة قماش رطبة.
- احفظه في مكان آمن وجاف، وخالٍ من الغبار. يمكنك أيضاً تعليقه بواسطة حلقة التعليق (3).

4 الضمان والخدمة

إذا كنت بحاجة إلى أي معلومات حول استبدال ملحق مثلًا أو إذا أو في حال واجهت أي مشكلة، يُرجى زيارة موقع Philips على ويب على www.philips.com/support أو الاتصال بمركز خدمة المستهلك التابع لشركة Philips في بلدك (يمكنك العثور على رقم هاتف المركز في كتيب الضمان العائلي) في حال عدم وجود مركز خدمة للمستهلك في بلدك. اقصِد وكيل Philips في منطقتك.

5 استكشاف الأخطاء وإصلاحها

المشكلة	السبب	الحل
الجهاز لا يعمل على الإطلاق.	قد يكون قابس الطاقة الذي تم توصيل الجهاز به معطلاً.	تأكد من أن الجهاز موصل بمصدر الطاقة بشكل صحيح. خذقي من المصدر لمأخذ الطاقة هذا في منزلك.
من المحتمل أن يكون الجهاز تعرّض لإحماء مفرط وتوقف بالتالي تلقائيًا عن التشغيل.	قم بفصل الطاقة عن الجهاز ودعه يبرد لدقائق قليلة. وقبل تشغيل الجهاز مجدداً. يجب التحقق من الشبكات للتأكد من عدم انسدادها بالرغيب والشعر وغير ذلك.	
قد لا يكون الجهاز متوافقاً مع فولتية التيار الكهربائي الذي تم توصيله به.	يجب التأكد من أن الفولتية المشار إليها على لوحة النوع الخاصة بالجهاز تتوافق مع فولتية التيار الكهربائي المحلي.	