

PHILIPS

BSC111
MS1011

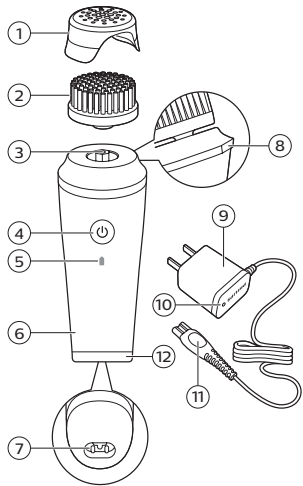

www.philips.com

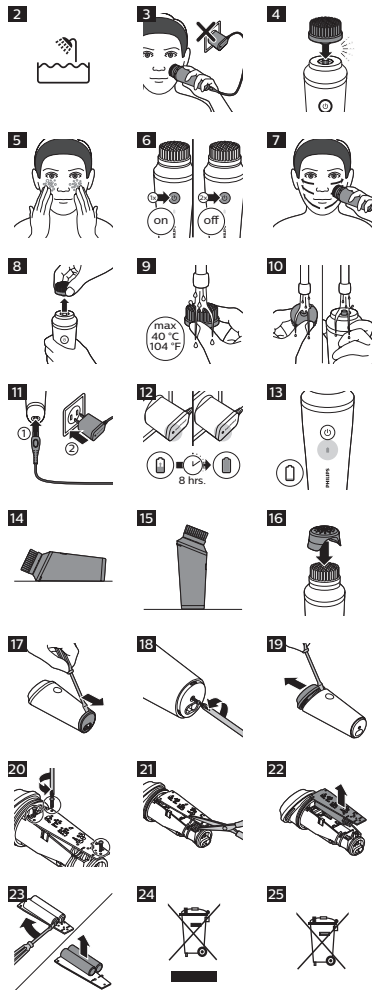

>75% recycled paper

4222.100.8092.3 (20/12/2019)

SRPSKI

Opšti opis (Sl. 1)

- 1 Zaštitni poklopac
- 2 Glava četkice
- 3 Iglica za povezivanje
- 4 Dugme za uključivanje/isključivanje
- 5 Indikator koji označava da je baterija skoro prazna
- 6 Drška
- 7 Utičnica za mali priključak
- 8 Ispupčenje protiv prevrtanja
- 9 Jedinica za napajanje (adapter)
- 10 Indikator punjenja
- 11 Mali utikač
- 12 Donji poklopac

Napomena: Glave sa četkicom se mogu razlikovati u zavisnosti od vrste aparata VisaPure.

Uvod

Hvala vam što ste se odlučili da kupite Philips VisaPure Essential Mini. Pre nego što počnete, nadamo se da ćete registrovati proizvod na www.philips.com/welcome kako biste uživali u namenskoj podršci i ponudama koje su potpuno prilagođene vama.

Šta je, dakle, VisaPure Essential Mini i kako vam može pomoći vašoj koži? Čišćenje je osnovni deo dnevne rutine nege kože, ali tradicionalne metode ne ostavljaju uvek kožu onako čistom i blistavom kakva bi mogla da bude. Zato smo napravili VisaPure Essential Mini – naš uzbudljiv nov pristup čišćenju lica. Zaboravite na ručno čišćenje. Uz VisaPure Essential Mini uživaćete u čistoj, blistavoj koži, brzo i lako, svakog dana. VisaPure Essential Mini koristi kružne pokrete za dubinsko čišćenje, uklanjanje nečistoća i šminke kako bi koža ostala meka i sveža. Dizajniran je kao dopuna vašoj postojećoj rutini: VisaPure Essential Mini možete koristiti zajedno sa sredstvom za čišćenje koje imate. On takođe pomaže boljem upijanju proizvoda za negu kože koji se nanose nakon čišćenja – kao što je vaše omiljeno sredstvo za vlaženje kože. Efekat čišćenja ćete primetiti istog trena – koža je glatkija i blistavija. VisaPure Essential Mini je odmah spreman za upotrebu sa glavom sa četkicom. Dodatne glave sa četkicom za različite vrste kože i namene kupuju se zasebno. Da li ste spremni da

počnete? Koristite VisaPure Essential Mini dva puta dnevno kako biste uživali u mekoj, čistoj koži i da biste istakli svoj prirodni sjaj. Nadamo se da ćete vi i vaša koža uživati u korišćenju četkice VisaPure Essential.

Važne bezbednosne informacije

Pre upotrebe aparata pažljivo pročitajte ovaj korisnički priručnik i sačuvajte ga za buduće potrebe.

Opasnost

- Držite jединicu za napajanje dalje od vode. Nemojte ga stavljati ili odlagati iznad ili blizu vode u kadi, umivaoniku, sudoperi itd. Nemojte uranjati jединicu za napajanje u vodu ili neku drugu tečnost. Nakon čišćenja proverite da li je jединica za napajanje potpuno suva pre nego što je priključite u zidnu utičnicu.
- Da bi se dodatno zaštitili, savetujemo da u električnom kolu koje napaja kupatilo montirate zaštitnu strujnu sklopku (FID) čija preostala radna struja ne prelazi 30 mA. Za savet se obratite stručnom licu.

Upozorenje

- Da biste napunili bateriju, koristite samo jединicu za napajanje koja može da se skida (A00390), a koja se isporučuje sa aparatom (vidi simbol).



- Nemojte da koristite aparat, glavu sa četkicom ili jединicu za napajanje ako su oštećeni ili pokvareni kako biste izbegli povrede.
- Uvek proverite aparat pre nego što počnete da ga koristite. Nemojte da koristite aparat, glavu sa četkicom ili jединicu za napajanje ako su oštećeni jer to može da izazove povredu. Uvek zamenite oštećeni deo originalnim novim delom.
- Jединica za napajanje sadrži transformator. Ne uklanjajte jединicu za napajanje da biste je zamenili drugim priključkom, jer se na taj način izlažete opasnosti.

1

- Potpuno napunite aparat bar jednom u tri meseca da biste održali trajanje baterije.
- Ovaj uređaj mogu da koriste deca koja imaju 8 godina i više i osobe sa smanjenim fizičkim, senzornim ili intelektualnim mogućnostima ili osobe bez iskustva i znanja ukoliko imaju nadzor ili ukoliko su im data uputstva o korišćenju uređaja na bezbedan način i sa razumevanjem mogućih opasnosti. Deca ne smeju da se igraju uređajem. Deca ne smeju da obavljaju čišćenje i održavanje uređaja bez nadzora.
- Ovaj aparat NIJE igračka. Aparat čuvajte van domašaja dece.
- Nemojte da ubacujete metalne predmete u utičnicu za priključni kabl kako biste izbegli kratak spoj.
- Ovaj aparat sadrži baterije koje se ne menjaju

Oprez

- Aparat je namenjen za čišćenje lica, osim osetljivog područja oko očiju. Aparat nemojte koristiti ni u koje druge svrhe.
- Nemojte da koristite aparat češće od dva puta dnevno.
- Iz higijenskih razloga vam ne savetujemo da delite aparat sa drugim osobama.
- Aparat nemojte da čistite vodom toplijom od vode za tuširanje (maks. 40 °C/104 °F).
- Nemojte da stavljate aparat niti bilo koji njegov deo u mašinu za sudove.
- Aparat puniti, koristite i odlažite ga pri temperaturama između 10 °C/50 °F i 40 °C/104 °F.
- Aparat nemojte da koristite na ispucalnoj koži, nakon operacije oka, na otvorenim ranama ili ako patite od kožnih bolesti/iritacija kože poput ozbiljnih akni, opekotina od sunca, infekcije kože itd.
- Nemojte da koristite aparat ako uzimate lekove na bazi steroida.
- Ako na licu imate mindušu, uklonite je pre upotrebe aparata ili vodite računa da aparat ne koristite na minduši ili oko nje.
- Ako nosite nakit ili naočare, skinite ih pre upotrebe aparata ili vodite računa da aparat ne koristite na nakitu ili naočarima niti oko njih.
- Nemojte da koristite aparat u kombinaciji sa sredstvima za čišćenje koja ste sami napravili niti sa sredstvima za čišćenje koja sadrže agresivne hemikalije ili grube čestice.
- Ako imate osetljivu kožu ili ako dođe do iritacije kože nakon upotrebe aparata sa normalnom glavom sa četkicom, savetujemo vam da pređete na osetljivu glavu četkice.
- VisaPure čisti kožu dubinski i stimuliše cirkulaciju krvi. Ako je vaša koža navikla na tretman, možda ćete povremeno imati blagu reakciju kao što je crvenilo ili zatezanje. Ako vaša koža nije naviknuta na tretman, ove reakcije

mogu biti jače i mogu trajati duže, ali će nestati posle nekoliko sati. Da biste smanjili reakcije na koži, možete da skratite vreme tretmana, učestalost tretmana i/ili da manje pritiskate kožu tokom tretmana. Nakon dve nedelje svakodnevne upotrebe, koža bi trebalo da se prilagodi tretmanu aparatom VisaPure. Međutim, ako i dalje budete imali jake reakcije na koži nakon dve nedelje svakodnevne upotrebe, preporučujemo vam da prestanete da koristite VisaPure i da pustite kožu da se oporavi neko vreme. Tretman možete da nastavite kada nestanu reakcije na koži, manje vremena i manje često. Ukoliko se ponovo jave jake reakcije na koži, savetujemo vam da se obratite lekaru.

- Savetujemo vam da kožu ne čistite duže od jednog minuta kako ne biste preterali.

- Zavežite kosu gumicom ili šnalom kako je ne bi uhvatili rotirajući delovi.

Opšte

- Imajte u vidu da se stanje kože menja tokom godine. Koža lica može postati suvlja tokom zime. U tom slučaju možete smanjiti vreme tretmana ili učestalost, u zavisnosti od potreba vaše kože.
- Aparat se ne može koristiti uz napajanje direktno iz zidne utičnice.
- Redovnim čišćenjem aparata obezbeđujete optimalne rezultate i duže trajanje aparata.
- Ovaj aparat je u skladu sa međunarodno priznatim IEC pravilnikom o bezbednosti i može se bezbedno koristiti u kupatilu i pod tušem i prati pod česmom.
- Ovaj aparat je vodootporan (SL 2). Pogodan je za korišćenje pod tušem ili za vreme kupanja, kao i za čišćenje pod mlazom vode. Iz bezbednosnih razloga, aparat može da se koristi samo bez kabla za napajanje.
- Aparat je opremljen automatskim selektorom napona i odgovara električnoj mreži sa naponom od 100 do 240 V.

Elektromagnetna polja (EMF)

Ovaj Philips uređaj je u skladu sa svim važećim standardima i propisima o izloženosti elektromagnetnim poljima.

Upotreba aparata

Aparat možete da koristite iznad lavaboja, pod tušem ili u kadi. Savetujemo vam da koristite VisaPure Essential Mini zajedno sa omiljenim sredstvom za čišćenje. Lice možete da čistite aparatom VisaPure Essential Mini dvaput dnevno.

Svakodnevno čišćenje lica pomoću četkice VisaPure

Napomena: Uređaj ne radi uz direktno napajanje iz zidne utičnice (SL 3).

Napomena: Nemojte da koristite glavu sa četkicom na osetljivoj koži oko očiju.

- 1 Gurnite glavu sa četkicom na iglicu za povezivanje dok ne legne na mesto uz klik (SL 4).

2 Navlažite glavu sa četkicom vodom/tečnim sredstvom za čišćenje ili direktno nanosite sredstvo za čišćenje na kožu pre upotrebe aparata. Nemojte da koristite aparat sa suvom glavom sa četkicom pošto to može da izazove iritaciju kože (Sl. 5).

3 Postavite glavu sa četkicom na kožu.
4 Jednom pritisnite dugme za uključivanje/isključivanje da biste uključili aparat. Još jednom pritisnite dugme da biste isključili aparat (Sl. 6).

Napomena: Savetujemo vam da kožu ne čistite duže od jednog minuta kako ne biste preterali.

5 Nežno pomerajte glavu sa četkicom preko kože, od nosa prema uhu (Sl. 7).

Nemojte previše da pritisnete glavu sa četkicom na kožu kako biste tretman održali ugodnim.

6 Nakon tretmana isperite lice i osušite ga.

7 Glavu sa četkicom očistite vodom.

Čišćenje i održavanje

Za čišćenje aparata nemojte da koristite jastučice za ribanje i abrazivna sredstva za čišćenje niti agresivne tečnosti kao što su benzin ili aceton.

Čišćenje aparata i glave sa četkicom

Vodom temeljno očistite aparat i glavu sa četkicom nakon svake upotrebe kako biste obezbedili optimalne performanse. Pre nego što počnete sa čišćenjem, proverite da li je aparat isključen.

1 Skinite glavu sa četkicom sa aparata (Sl. 8).

2 Dršku i glavu sa četkicom isperite pod mlazom tople vode čija je maksimalna temperatura 40 °C/104 °F (Sl. 9).

3 Zadnju stranu glave sa četkicom i iglicu za povezivanje na aparatu bar jednom nedeljno očistite pod mlazom vode (Sl. 10).

4 Osušite te delove peškirom.

Čišćenje jedinice za napajanje

Opasnost: Jedinica za napajanje treba uvek da bude suva. Nikada je ne perite ispod slavine i ne uranjajte je u vodu.

Vodite računa da je jedinica za napajanje isključena iz struje kada je čistite. Samo je obrišite suvom krpom.

Punjenje aparata

Punjenje aparata traje približno 8 sati. Potpuno napunjen aparat se može koristiti barem 20 dana bez punjenja. Zasniva se na rutini jednogminutnog čišćenja pri čemu se koristi VisaPure Essential Mini dva puta dnevno.

Napomena: Aparat se ne može koristiti uz napajanje direktno iz zidne utičnice.

1 Proverite da li ste isključili aparat.

2 Umetnite mali utikač u priključak na aparatu.

3 Uključite jedinicu za napajanje u zidnu utičnicu (Sl. 11).

4 Napunite aparat. Indikator punjenja na jedinici za napajanje počinje da svetli belo kako bi označio da se aparat puni (Sl. 12).

Indikator koji označava da je baterija skoro prazna

- Kada je baterija skoro ispražnjena, indikator na drški koji označava da je baterija skoro prazna će se svetleti narandžasto 15 sekundi. Baterija i dalje ima dovoljno energije za kompletan tretman (Sl. 13).

Skladištenje

- Da biste aparat pohranili horizontalno, postavite ga na rub protiv valjanja (Sl. 14), ili aparat postavite uspravno (Sl. 15).
- Ako aparat nosite sa sobom na putovanja, stavite zaštitni poklopac na suvu glavu sa četkicom da biste zaštitili vlakna (Sl. 16) četkice.

Napomena: Nikada nemojte da stavljate zaštitni poklopac na glavu sa četkicom ako je ona i dalje vlažna, iz higijenskih razloga.

Zamena glave sa četkicom

Oštećene glave sa četkicom ili pohabana vlakna mogu da izazovu iritaciju kože. Zato treba menjati glave sa četkicom na svaka 3 meseca ili ranije ukoliko se vlakna deformišu ili oštete. Zamenske glave sa četkicom dostupne su na našem veb-sajtu www.philips.com/parts-and-accessories ili u prodavnici u kojoj ste kupili aparat Philips VisaPure Essential Mini. Ako imate poteškoća sa nabavkom zamenskih glava sa četkicom, obratite se centru za korisničku podršku kompanije Philips u svojoj zemlji. Detalje za kontakt možete da pronadete u međunarodnom garantnom listu. Možete i da posetite stranicu www.philips.com/support

Druge glave

Sve VisaPure glave sa četkicom su kompatibilne sa aparatom VisaPure Essential Mini. Glava za revitalizujuću masažu, glava za sveže oči i glava za svežu kožu kompatibilne su samo sa aparatom VisaPure Advanced, a ne sa aparatom VisaPure Essential Mini. Ako biste želeli da saznate više o drugim tipovima glava koje su dostupne za specifične potrebe nege kože, posetite www.philips.com/beauty.

Reciklaža

- Ovaj simbol označava da se ovaj proizvod ne sme odlagati zajedno sa običnim kućnim otpadom (2012/19/EU) (Sl. 24).
- Ovaj simbol znači da ovaj proizvod sadrži ugrađenu punjivu bateriju koju ne treba odlagati zajedno sa običnim kućnim otpadom (Sl. 25) (2006/66/EC). Odnosite proizvod na zvanično mesto za prikupljanje ili u servisni centar kompanije Philips kako bi profesionalno lice uklonilo punjivu bateriju.
- Pridržavajte se propisa vaše zemlje u vezi sa zasebnim prikupljanjem otpadnih električnih i elektronskih proizvoda i punjivih baterija. Pravilno odlaganje pomaže u sprečavanju negativnih posledica po zdravlje ljudi i životnu sredinu.

Uklanjanje punjive baterije

Uklonite punjivu bateriju samo kada odlažete proizvod. Pre nego što izvadite bateriju, uverite se da je proizvod isključen iz zidne utičnice i da je baterija potpuno prazna

Preduzmite sve neophodne bezbednosne mere predostrožnosti kada rukujete alatima za otvaranje proizvoda i kada bacate punjivu bateriju.

1 Uključite aparat i ostavite ga da radi dok sene isključi kad se punjiva baterija isprazni.

2 Odvojite donji poklopac sa drške pomoću malog odvijača (Sl. 17) sa ravnom glavom i odvijte navoj (Sl. 18).

3 Postavite mali odvijač sa ravnom glavom između gornjeg dela i ručke i oslobodite gornji deo aparata (Sl. 19). Pažljivo izvadite gornji deo sa držačem baterije iz kućišta (Sl. 20).

4 Isključite žice (Sl. 21) i odvrnite zavrtnj na štampanoj ploči (Sl. 22).

5 Uklonite punjivu bateriju iz držača baterije (Sl. 23).

Upozorenje: Nemojte pokušavati da zamenite punjivu bateriju.

Upozorenje: Nakon uklanjanja baterije aparat nemojte da priključujete u zidnu utičnicu.

Garancija i podrška

Ako su vam potrebne informacije ili podrška, posetite stranicu www.philips.com/support ili pročitajte međunarodni garantni list.

Rešavanje problema

U ovom poglavlju su u kratkim crtama navedeni najčešći problemi sa kojima možete da se susretnete dok koristite aparat. Ukoliko ne možete da rešite problem pomoću liste mogućih problema u nastavku, posetite www.philips.com/support da biste pronašli listu najčešćih pitanja ili se obratite centru za korisničku podršku u svojoj zemlji.

Problem	Rešenje
Aparat ne radi.	Proverite da li je aparat isključen iz zidne utičnice kad ga koristite. Punite aparat u skladu sa uputstvima iz ovog korisničkog priručnika. Proverite da li je nestalo struje i da li je utičnica pod naponom. Proverite da li ste pravilno pritisnuli dugme za uključivanje/isključivanje. Kad je priključen na zidnu utičnicu, proverite da li indikator punjenja na jedinici za napajanje svetli kako biste se uverili da se aparat puni. Ako ne svetli ili ako aparat još uvek ne radi, odnesite ga svom prodavcu Philips proizvoda ili ovlašćenom servisnom centru kompanije Philips.

Problem	Rešenje
Aparat se ne puni.	Proverite da li je utičnica na koju ste priključili aparat pod naponom. Ukoliko koristite utičnicu na ormariću u kupatilu, možda morate da uključite svetlo da biste aktivirali utičnicu. Ukoliko indikator na jedinici za napajanje i dalje ne svetli ili ukoliko se aparat i dalje ne puni, odnesite ga do prodavca Philips proizvoda ili u najbliži ovlašćeni servisni centar kompanije Philips.

Ne znam da li je aparat pogodan za korišćenje na mojoj koži.

Aparat je pogodan za sve tipove kože. Aparat nemojte da koristite na suvoj, ispucaloj koži, otvorenim ranama ili ako patite od kožnih bolesti/iritacija kože poput ozbiljnih akni, opekotina od sunca, infekcije kože itd. Nemojte da koristite aparat ako uzimate lekove na bazi steroida.