

Register your product and get support at
www.philips.com/welcome

Straightener

HP8333



TH คู่มือผู้ใช้

PHILIPS

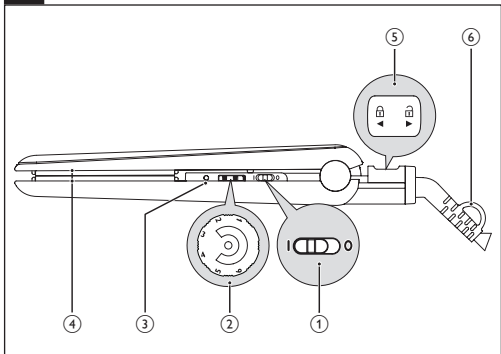

ภาษาไทย

ขอแสดงความยินดีที่คุณสั่งซื้อผลิตภัณฑ์ของเรา และยินดีต้อนรับสู่ผลิตภัณฑ์ของ Philips! เพื่อให้คุณได้รับประโยชน์อย่างเต็มที่จากบริการที่ Philips มอบให้ โปรดลงทะเบียนผลิตภัณฑ์ของคุณที่

www.philips.com/welcome

1 ข้อสำคัญ

โปรดอ่านคู่มือผู้ใช้อย่างละเอียดก่อนใช้เครื่อง และเก็บไว้เพื่ออ้างอิงต่อไป

- คำเตือน: ที่หนีบผมตรงมีอุณหภูมิสูง โปรดเก็บเครื่องให้พ้นจากมือเด็กในระหว่างที่เครื่องทำความร้อน ขณะใช้งานและช่วงเวลาที่ปล่อยให้เย็นลง เพื่อหลีกเลี่ยงการบาดเจ็บ
- คำเตือน: ห้ามใช้เครื่องนี้ใกล้บริเวณที่เปียกน้ำ
- เมื่อคุณใช้เครื่องนี้ในห้องน้ำ ให้ถอดปลั๊กทุกครั้งหลังใช้ การอยู่ใกล้น้ำอาจก่อให้เกิดอันตรายได้ แม้ว่าตัวเครื่องจะปิดอยู่ก็ตาม
- คำเตือน: ห้ามใช้เครื่องนี้ใกล้บริเวณอ่างอาบน้ำ ที่อาบน้ำ อ่างล้างหน้าหรือภาชนะที่ใส่น้ำ
- ก่อนที่คุณจะเชื่อมต่อตัวเครื่อง โปรดตรวจสอบว่าแรงดันไฟฟ้าที่ระบุไว้บนเครื่องตรงกับแรงดันไฟฟ้าในท้องถิ่น
- ห้ามใช้งานเครื่องนี้เพื่อจุดประสงค์อื่นนอกเหนือจากที่อธิบายไว้ในคู่มือ
- ใช้เครื่องกับเส้นผมมนุษย์ที่แห้งแล้วเท่านั้น
- ให้พื้นผิวที่ร้อนของเครื่องอยู่ห่างจากผิวของคุณ
- ห้ามเสียบปลั๊กตัวเครื่องทิ้งไว้โดยไม่ได้ใช้งาน
- ดึงปลั๊กออกหลังการใช้งานทุกครั้ง
- เมื่อตัวเครื่องร้อน ให้วางตัวเครื่องไว้บนพื้นผิวที่ทนความร้อน ห้ามคลุมตัวเครื่องด้วยสิ่งใดๆ ก็ตาม เช่น ผ้าเช็ดตัวหรือเสื้อผ้า
- ห้ามใช้อุปกรณ์เสริมหรือชิ้นส่วนใดๆ ที่ผลิตจากผู้ผลิตอื่นหรือที่ไม่ได้รับการ



แนะนำจาก Philips หากคุณใช้อุปกรณ์เสริมหรือชิ้นส่วนจากผู้ผลิตอื่นหรือที่ไม่ได้รับการแนะนำจาก Philips การรับประกันของคุณจะไม่มีผลบังคับใช้

- อย่าพันสายไฟไว้รอบๆ เครื่อง
- หากใช้งานเครื่องกับผมที่ผ่านการย้อมสี อาจทำให้เกิดรอยดำที่แผ่นยึดผมได้
- หากสายไฟชำรุด คุณต้องให้ช่างผู้ชำนาญของ Philips ดำเนินการให้, ศูนย์บริการที่ได้รับอนุญาตจาก Philips หรือผู้ที่ผ่านการฝึกอบรม ดำเนินการเปลี่ยนให้เพื่อหลีกเลี่ยงอันตรายที่อาจเกิดขึ้น
- ไม่ควรให้บุคคล (รวมทั้งเด็กเล็ก) ที่มีสภาพร่างกายไม่แข็งแรงหรือสภาพจิตใจไม่ปกติ หรือขาดประสบการณ์และความรู้ความเข้าใจ นำเครื่องนี้ไปใช้งาน เว้นแต่จะอยู่ในการควบคุมดูแลหรือได้รับคำแนะนำในการใช้งานโดยผู้ที่รับผิดชอบในด้านความปลอดภัย
- เด็กเล็กควรได้รับการดูแลเพื่อป้องกันไม่ให้นำเครื่องไปเล่น
- เพื่อเพิ่มการป้องกัน เราขอแนะนำให้ติดตั้ง Residual current device (RCD) ในระบบไฟภายในห้องอาบน้ำ RCD นี้จะมีกระแสไฟ Residual operating current ไม่เกิน 30mA โปรดสอบถามเจ้าหน้าที่ที่ติดตั้งสำหรับคำแนะนำ
- ห้ามมัดแฉะช่องทางออกของประจุไฟฟ้าด้วยวัตถุที่เป็นโลหะ

คลื่นแม่เหล็กไฟฟ้า (EMF)

เครื่องเป่าผมนี้สอดคล้องตามมาตรฐานด้านคลื่นแม่เหล็กไฟฟ้า (EMF) หากมีการใช้งานอย่างเหมาะสมและสอดคล้องกับคำแนะนำในคู่มือผู้ใช้นี้ คุณสามารถใช้ผลิตภัณฑ์ได้อย่างปลอดภัยตามข้อพิสูจน์ทางวิทยาศาสตร์ในปัจจุบัน

สิ่งแวดล้อม

ห้ามทิ้งเครื่องรวมกับขยะในครัวเรือนทั่วไป เมื่อเครื่องหมดอายุการใช้งานแล้วให้นำผลิตภัณฑ์ของคุณไปยังศูนย์เพื่อการเก็บรวบรวมสำหรับรีไซเคิลอย่างเป็นทางการ เพื่อช่วยรักษาสิ่งแวดล้อมที่ดี



2 ยึดเส้นผมของคุณ

ตรวจสอบให้แน่ใจว่าคุณเลือกตั้งค่าอุณหภูมิที่เหมาะสมกับเส้นผมของคุณ เลือกอุณหภูมิต่ำเสมอเมื่อคุณใช้เครื่องหนีบผมเป็นครั้งแรก

| ประเภทเส้นผม | การตั้งค่าอุณหภูมิ |
|--|--|
| สภาพเส้นผมหยาบ, หยิก, ยึดตรง ยาก | ปานกลาง ถึง สูง (การตั้งค่า 4 และสูงกว่า) |
| สภาพเส้นผมดี, ลอนปานกลางหรือ เป็นลอนอ่อนๆ | ต่ำ ถึง ปานกลาง (การตั้งค่า 4-5) |
| ผมสีอ่อน, สีบลอนด์, ฟอกสีหรือ ย้อมสี | ต่ำ (การตั้งค่าต่ำกว่า 4) |

- 1 เสียบปลั๊กเข้ากับแหล่งจ่ายไฟ
- 2 เลื่อนสวิตช์เปิด/ปิด (①) ไปยัง I เพื่อเปิดเครื่อง
↳ ไฟ LED (③) จะสว่างขึ้นและเริ่มกะพริบ
- 3 หมุนปุ่มหมุนตัวต้านทานกระแสไฟฟ้า (②) เพื่อเลือกตั้งค่าอุณหภูมิที่เหมาะสมกับเส้นผมของคุณ
↳ หลังจาก 60 วินาที เครื่องจะร้อนขึ้นและไฟ LED สีเขียวจะติดสว่างโดยไม่มีกะพริบ
↳ ฟังก์ชันไอออนจะทำงานเมื่อเปิดสวิตช์เครื่อง ฟังก์ชันนี้ช่วยเพิ่มความเงางามให้กับเส้นผมและลดผมชี้ฟู เมื่อเปิดใช้ฟังก์ชันนี้ อาจมีกลิ่นแปลกปลอมขึ้นและอาจมีเสียงที่เหมือนเกิดจากความร้อน ซึ่งถือเป็นเรื่องปกติที่เกิดจากการทำงานของประจุไฟฟ้า
- 4 เลื่อนลิ้อคปิด (⑤) เพื่อปลดลิ้อคเครื่อง
- 5 หวีผมแล้วแบ่งผมเป็นส่วนสำหรับการยึดผม โดยแต่ละส่วนต้องกว้างไม่เกิน 5 ซม.
- 6 วางผมไว้ระหว่างแผ่นยึดผม (④) แล้วกดปุ่มจับเข้าหากัน

- 7 เลื่อนที่หนีบผมตรงลงไปตามความยาวของเส้นผมในครั้งเดียว (สูงสุด 5 วินาที) จากรากผมจรดปลายผมโดยไม่มีการหยุด ทั้งนี้เพื่อป้องกันความร้อนสูงเกินไป
- ในการทำปลายลอน ให้หมุนที่หนีบผมตรงเป็นรูปครึ่งวงกลมเข้าด้านใน (หรือด้านนอก) เมื่อเลื่อนมาถึงบริเวณปลายผม ถือที่หนีบผมค้างไว้ที่ตำแหน่งนั้นประมาณ 2 ถึง 3 วินาที แล้วปล่อย

8 หลังจาก 20 วินาที ให้ทำซ้ำขั้นตอนที่ 6 จนกว่าคุณจะได้แบบทรงผมที่ต้องการ

9 ในการยืดผมส่วนที่เหลือ ให้ทำซ้ำขั้นตอนที่ 5 ถึง 7

หมายเหตุ: เครื่องมีฟังก์ชันปิดอัตโนมัติ หลังจาก 60 นาที เครื่องจะปิดการทำงานโดยอัตโนมัติ คุณสามารถรีเซ็ตเครื่องโดยการเลื่อนสวิตช์ ON/OFF ไปที่ **O** จากนั้น **I** อีกครั้ง

เมื่อเลิกใช้งาน:

- 1 ปิดสวิตช์ และถอดปลั๊กออก
- 2 วางเครื่องเป่าผมลงบนพื้นผิวที่ทนความร้อน ปล่อยให้จมนกระทั้งเครื่องเย็นลง
- 3 ทำความสะอาดตัวเครื่องและที่หนีบผมด้วยผ้าชุบน้ำพอหมาด
- 4 ล็อคแผ่นหนีบผมตรง (5) โดยการปิดกั้นและเลื่อนที่ล็อคปิดไปด้านหลัง
- 5 เก็บเครื่องไว้ในที่แห้งและปลอดภัย ปรารถจากฝุ่น คุณสามารถเก็บเครื่องโดยแขวนด้วยห่วงสำหรับแขวน (6)

3 การรับประกันและบริการ

หากต้องการข้อมูล เช่น ข้อมูลการเปลี่ยนอุปกรณ์เชื่อมต่อหรือหากคุณมีปัญหา โปรดเยี่ยมชมเว็บไซต์ของ Philips ที่ www.philips.com/support หรือติดต่อศูนย์บริการลูกค้าของ Philips ในประเทศของคุณ หมายเลขโทรศัพท์มีอยู่ในเอกสารแผ่นพับเกี่ยวกับการรับประกันทั่วโลก หากในประเทศของคุณไม่มีศูนย์บริการลูกค้า โปรดติดต่อตัวแทนจำหน่ายผลิตภัณฑ์ Philips ในประเทศ

4 วิธีแก้ไขปัญหา

| ปัญหา | สาเหตุ | การแก้ปัญหา |
|--------------------|---|--|
| เครื่องไม่ทำงานเลย | อาจไม่มีกระแสไฟในเต้ารับบนผนังที่เสียบเครื่องอยู่ | ตรวจสอบให้แน่ใจว่าเต้ารับบนผนังใช้งานได้ |
| | สายไฟหลักอาจชำรุดเสียหาย | หากสายไฟชำรุด คุณต้องให้ช่างผู้ชำนาญของ Philips ดำเนินการให้, ศูนย์บริการที่ได้รับอนุญาตจาก Philips หรือผู้ที่ผ่านการฝึกอบรม ดำเนินการเปลี่ยนให้เพื่อหลีกเลี่ยงอันตรายที่อาจเกิดขึ้น |



©2012 Koninklijke Philips Electronics N.V.
All rights reserved.

Specifications are subject to change without notice.
Trademarks are the property of Koninklijke Philips
Electronics N.V. or their respective owners.

3140 035 26392

