



BHC200  
BHC201  
BHC202  
BHC203

EN User manual  
KO 사용 설명서

TH คู่มือผู้ใช้  
ZH-TW 使用手冊

PHILIPS



Specifications are subject to change without notice  
© 2015 Koninklijke Philips N.V.  
All rights reserved.

3140 035 40402

English

Congratulations on your purchase, and welcome to Philips! To fully benefit from the support that Philips offers, register your product at [www.philips.com/welcome](http://www.philips.com/welcome).

## 1 Important

Read this user manual carefully before you use the appliance and keep it for future reference.

- **WARNING:** Do not use this appliance near water.
- When the appliance is used in a bathroom, unplug it after use since the proximity of water presents a risk, even when the appliance is switched off.
- **WARNING:** Do not use this appliance near bathtubs, showers, basins or other vessels containing water.
- Always unplug the appliance after use.
- If the appliance overheats, it switches off automatically. Unplug the appliance and let it cool down for a few minutes. Before you switch the appliance on again, check the grilles to make sure they are not blocked by fluff, hair, etc.
- If the mains cord is damaged, you must have it replaced by Philips, a service centre authorised by Philips or similarly qualified persons in order to avoid a hazard.
- This appliance can be used by children aged from 8 years and above and persons with reduced physical, sensory or mental capabilities or lack of experience and knowledge if they have been given supervision or instruction concerning use of the appliance in a safe way and understand the hazards involved.

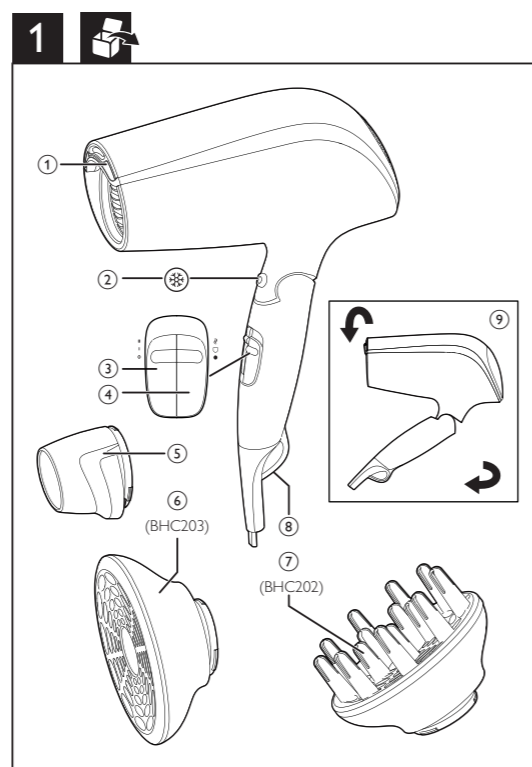

- Children shall not play with the appliance. Cleaning and user maintenance shall not be made by children without supervision.
- For additional protection, we advise you to install a residual current device (RCD) in the electrical circuit that supplies the bathroom. This RCD must have a rated residual operating current not higher than 30mA. Ask your installer for advice.
  - Do not insert metal objects into the air grilles to avoid electric shock.
  - Never block the air grilles.
  - Before you connect the appliance, ensure that the voltage indicated on the appliance corresponds to the local power voltage.
  - Do not use the appliance for any other purpose than described in this manual.
  - Do not use the appliance on artificial hair.
  - When the appliance is connected to the power, never leave it unattended.
  - Never use any accessories or parts from other manufacturers or that Philips does not specifically recommend. If you use such accessories or parts, your guarantee becomes invalid.
  - Do not wind the mains cord round the appliance.
  - Wait until the appliance has cooled down before you store it.
  - Do not pull on the power cord after using. Always unplug the appliance by holding the plug.

## Electromagnetic fields (EMF)

This Philips appliance complies with all applicable standards and regulations regarding exposure to electromagnetic fields.

## Environment

Do not throw away the appliance with the normal household waste at the end of its life, but hand it in at an official collection point for recycling. By doing this, you help to preserve the environment.



## 2 Introduction

Philips SmartCare dryer features innovative and unique ThermoShield Technology which actively adjust drying temperature to prevent hair and scalp from overheating for healthy and shiny hair. ThermoShield is an innovative technology that Philips brings to upgrade drying performance with superior protection to your hair. It operates a specially designed drying program which actively and constantly adjust temperature for fast and healthy drying. The LED indicator will light up when ThermoShield setting is selected. You will feel the drying temperature regularly changed with no more hot spots.

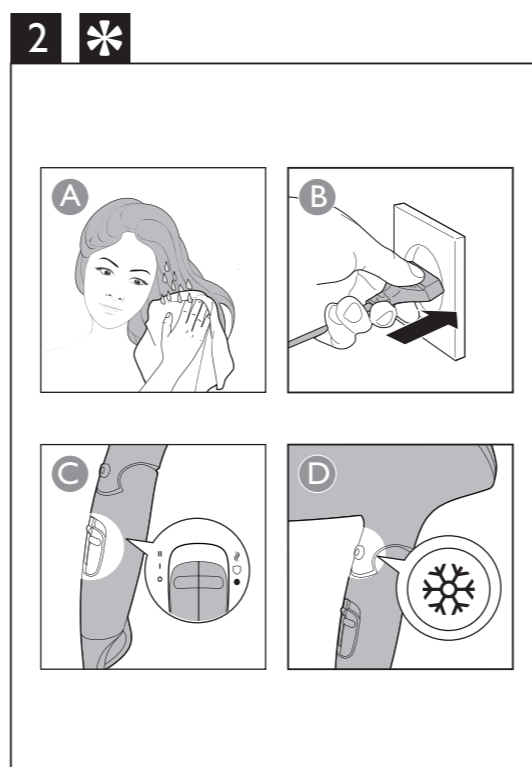

## 3 Dry your hair

- 1 Select suitable attachment and attach it to the hairdryer properly before using (E, G, I in Fig.3).
- 2 Connect the plug to a power supply socket.
- 3 Adjust the airflow switch (2) and temperature switch (4) to suitable positions.

Switch	Settings	Function
Airflow	II	Strong airflow and fast drying
	I	Gentle airflow and styling
	O	Switch off
Temperature	Hot	Dry shower-wet hair quickly
	ThermoShield	Provide optimal drying temperature with alternative cool and warm temperature to avoid overheating
	Cool	Cool airflow for styling your hair

↳ The LED indicator (1) will light up when ThermoShield setting is selected.

↳ (BHC201, BHC202, BHC203 only) When the appliance is powered on, ions are automatically and continuously dispensed, reducing frizz and providing additional shine. A special odor may be smelt. It is normal and caused by the ions which are generated.

### Nozzle

For precise drying, attach the nozzle (5) onto the hairdryer. The nozzle enables you to direct the airflow straight at the brush or comb with which you are styling your hair. (E in Fig.3)

### Radiance Diffuser (BHC203 only)

For attentive drying, attach the radiance diffuser (6) onto the hairdryer. It helps to distribute the airflow evenly on your hair to avoid overheating. (G in Fig.3)

### Curl Diffuser (BHC202 only)

For gently drying wavy or curly hair, select curl diffuser (7) and attach it to the hairdryer. It spreads the airflow across the hair, boosting volume and enhancing curls while drying. The diffuser's fine textured pins will add volume, maximize thickness, bounce and help shape curls.

- To enhance your natural volume and maintain your curls, hold the dryer vertically and place the hair in a circular motion in between pins. Then move the hairdryer upwards. (D in Fig.3)
- To add volume at the roots, insert the pins into your hair by making rotating movements. (H in Fig.3)

- 4 Press the cool shot button (8) for cool temperature to fix your style.

### After use:

- 1 Switch off the appliance and unplug it.
- 2 Place it on a heat-resistant surface until it cools down.
- 3 To disconnect the attachment, pull it off the hairdryer.
- 4 Clean the appliance by damp cloth.
- 5 Keep it in a safe and dry place, free of dust. You can also fold the appliance (9) or hang it with the hanging loop (8).

## 4 Guarantee and service

If you need information e.g. about replacement of an attachment or if you have a problem, please visit the Philips website at [www.philips.com/welcome](http://www.philips.com/welcome) or contact the Philips Consumer Care Center in your country. The phone number is in the worldwide guarantee leaflet. If there is no Consumer Care Centre in your country, go to your local Philips dealer.

## 한국어

필립스 제품을 구입해 주셔서 감사합니다! 필립스가 드리는 지원 혜택을 받으실 수 있도록 [www.philips.com/welcome](http://www.philips.com/welcome)에서 제품을 등록하십시오.

## 1 중요 사항

본 제품을 사용하기 전에 이 사용 설명서를 주의 깊게 읽고 나중에 참조할 수 있도록 잘 보관하십시오.

- 경고: 본 제품은 물이 없는 곳에서 사용하십시오.
- 욕실에서 사용할 경우 사용 후에는 반드시 전원 플러그를 뽑으십시오. 전원이 꺼져 있더라도 물에 닿으면 위험할 수 있습니다.

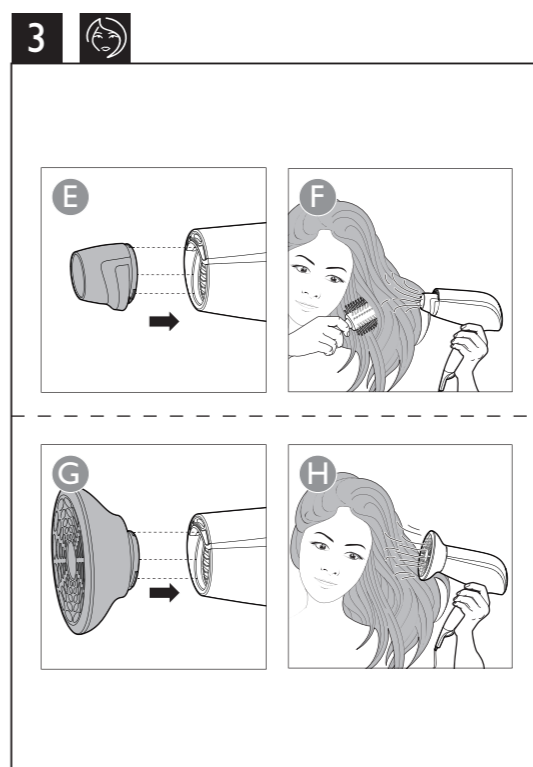

- 경고: 본 제품을 욕조, 샤워기, 대야 또는 기타 물이 있는 용기 근처에서 사용하지 마십시오.
- 사용 후에는 반드시 제품의 전원 코드를 뽑으십시오.
- 제품이 과열되면 자동으로 전원이 꺼집니다. 제품의 전원을 뽑은 후 몇 분 동안 열기가 식도록 두십시오. 제품의 전원을 다시 켜기 전에 그릴이 잔털, 머리카락 등으로 막혀 있지 않은지 확인하십시오.
- 전원 코드가 손상된 경우, 안전을 위해 필립스 서비스 센터 또는 필립스 서비스 지정점에 의뢰하여 교체하십시오.
- 8세 이상의 아이들과 신체적인 감각 및 정서적인 능력이 떨어지거나 경험과 지식이 풍부하지 않은 성인이 이 제품을 사용하려면 제품 사용과 관련하여 안전하게 사용할 수 있도록 지시사항을 충분히 숙지한 사람의 도움을 받아야 합니다. 어린이가 제품을 가지고 놀지 않도록 하십시오. 어린이가 혼자 제품 청소나 정비를 하지 않도록 하십시오.
- 추가 안전을 위하여 잔여 전류 소멸 장치(RCD)를 욕실 전원에 설치할 것을 권장합니다. 이 RCD의 정격 잔여 전류는 30mA 이하여야 합니다. 자세한 설치 방법은 전기 설비업체에 문의하십시오.
- 감전 사고를 막으려면 공기 흡입망에 금속 물질을 삽입하지 마십시오.
- 절대로 공기 흡입망을 막지 마십시오.
- 제품에 전원을 연결하기 전에 제품에 표시된 전압과 해당 사용 지역의 전압이 일치하는지 확인하십시오.
- 이 설명서에 나와있는 이외의 용도로 제품을 사용하지 마십시오.
- 제품을 인조 모발에 사용하지 마십시오.
- 제품이 전원에 연결된 상태로 외출하거나 자리를 비우지 마십시오.

- 다른 제조업체에서 만들었거나 필립스에서 권장하지 않은 제품 액세서리 또는 부품은 절대 사용하지 마십시오. 이러한 액세서리나 부품을 사용했을 경우에는 품질 보증이 무효화됩니다.
- 전원 코드를 제품에 감지 마십시오.
- 제품이 충분히 식은 다음 보관하십시오.
- 사용 후 전원 코드를 당기지 마십시오. 항상 플러그를 잡고 제품의 전원 코드를 뽑으십시오.

## EMF(전자기장)

이 제품은 EMF(전자기장)와 관련된 모든 기준 및 규정을 준수합니다.

## 환경

수명이 다 된 제품은 일반 가정용 쓰레기와 함께 버리지 말고 지정된 재활용품 수거 장소에 버리십시오. 이런 방법으로 환경 보호에 동참하실 수 있습니다.



## 2 소개

필립스 스마트케어 드라이어는 혁신적이고 독보적인 ThermoShield 기술을 통해 드라이 온도를 조절할 수 있으므로 과도한 열로부터 모발과 두피를 보호하여 건강하고 빛나는 모발을 가꿔줍니다.

ThermoShield는 모발을 확실히 보호할 수 있도록 드라이 성능을 업그레이드한 필립스의 혁신적인 기술입니다. 이 기술은 특별히 디자인된 드라이 프로그램을 작동시켜 능동적이고 지속적으로 온도를 조절하므로 빠르고 건강하게 드라이할 수 있습니다. ThermoShield 설정이 선택되면 LED 표시등이 켜집니다. 과열되는 부분 없이 드라이 온도가 자주 변하는 걸 느끼실 수 있습니다.

## 3 헤어 드라이어

- 1 적합한 액세서리를 선택하고 사용하기 전 헤어 드라이어에 올바르게 부착합니다 (그림 3의 E, G, I).
- 2 전원 공급 장치 콘센트에 플러그를 꽂습니다.
- 3 바람 스위치 (2) 및 온도 스위치 (4)를 적절한 위치로 조절합니다.

스위치	설정	기능
공기 흐름	II	빠른 드라이를 위한 강한 바람
	I	부드러운 바람 및 스타일링
	O	전원 끄기
온도	Hot	젖은 모발을 빠르게 건조
	ThermoShield	과열을 방지하기 위해 시원한 온도와 따뜻한 온도를 번갈아 가며 최적의 드라이 온도를 제공합니다.
	Cool	모발 스타일링을 위한 시원한 바람

↳ ThermoShield 설정이 선택되면 LED 표시등 (1)이 켜집니다.

↳ (BHC201, BHC202, BHC203만 해당) 제품의 전원이 켜져 있을 경우, 모발을 광택을 더해주고 굵을거름을 방지하기 위해 이온이 자동으로 연속 분사됩니다. 독특한 향이 날 수 있습니다. 이것은 이온 발생으로 인한 정상적인 현상입니다.

### 노출

정확한 드라이를 위해 헤어 드라이어에 노출 (5)을 부착합니다. 노출은 브러시나 빗을 사용하여 스타일링을 원하는 부위를 향하도록 할 수 있습니다. (그림 3의 F)

레이디언스 디퓨저 (BHC203만 해당)

섬세한 드라이를 위해 레이디언스 디퓨저를 (6) 헤어드라이어에 부착합니다. 공기를 고르게 분출하여 모발이 과열되는 것을 방지합니다 (그림 3의 G).

