

# Always here to help you

Register your product and get support at  
[www.philips.com/welcome](http://www.philips.com/welcome)

Question?  
Contact  
Philips



BT5275  
BT5271  
BT5270  
BT5262  
BT5260

# PHILIPS

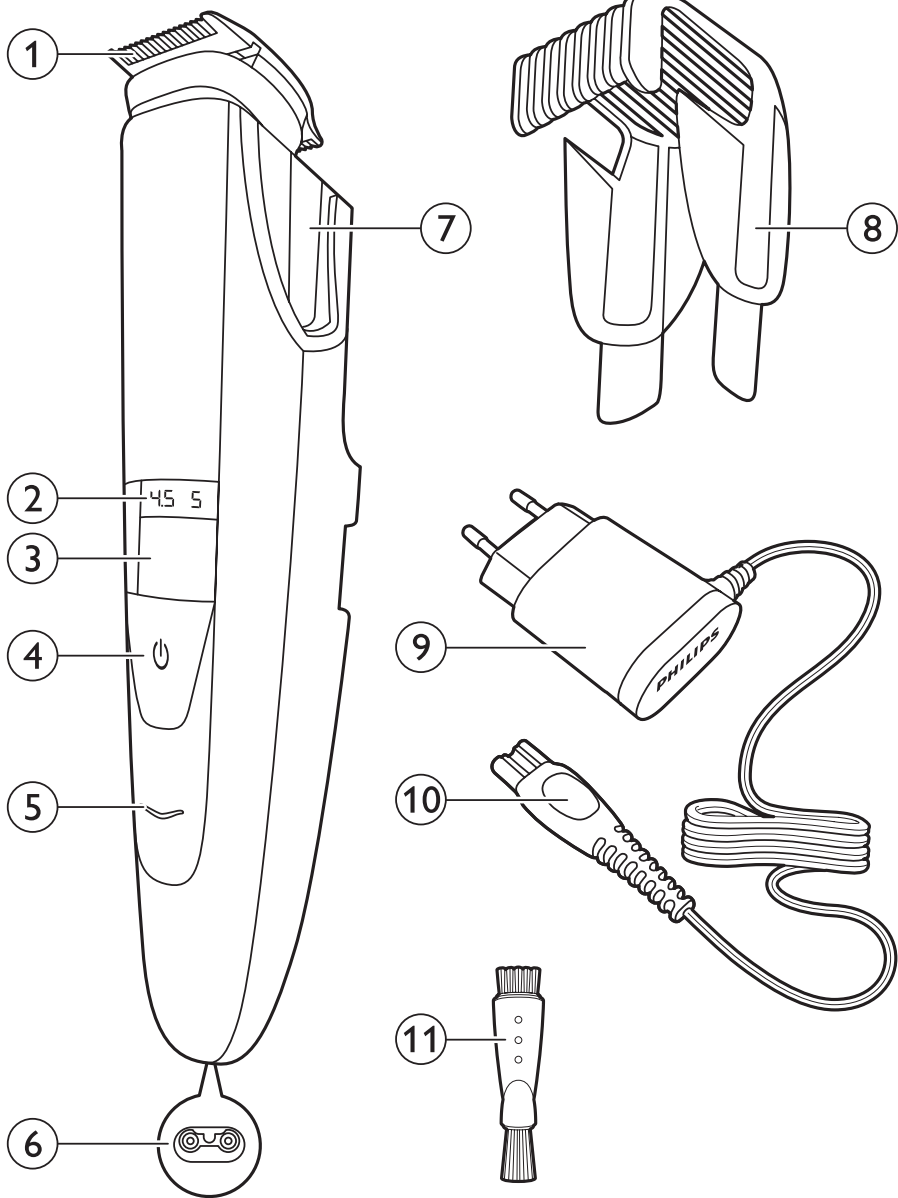

**BT5275, BT5271, BT5270, BT5262, BT5260**

<b>ENGLISH</b>	<b>4</b>
<b>DANSK</b>	<b>13</b>
<b>DEUTSCH</b>	<b>22</b>
<b>ΕΛΛΗΝΙΚΑ</b>	<b>31</b>
<b>ESPAÑOL</b>	<b>40</b>
<b>SUOMI</b>	<b>49</b>
<b>FRANÇAIS</b>	<b>58</b>
<b>ITALIANO</b>	<b>67</b>
<b>NEDERLANDS</b>	<b>76</b>
<b>NORSK</b>	<b>85</b>
<b>PORTUGUÊS</b>	<b>94</b>
<b>SVENSKA</b>	<b>103</b>
<b>TÜRKÇE</b>	<b>112</b>

## Introduction

Congratulations on your purchase and welcome to Philips! To fully benefit from the support that Philips offers, register your product at [www.philips.com/welcome](http://www.philips.com/welcome).

## General description (Fig. 1)

- 1 Turnable trimming head
  - 2 Length setting
  - 3 Zoom wheel
  - 4 On/off button
  - 5 Battery light
  - 6 Socket for small plug
  - 7 Guiding groove for trimming comb
  - 8 Trimming comb
  - 9 Adapter
  - 10 Small plug
  - 11 Cleaning brush
- Not shown: bottle of oil

## Important safety information

Read this important information carefully before you use the appliance and its accessories and save it for future reference. The accessories supplied may vary for different products.

### Danger

- Keep the adapter dry.

### Warning

- The adapter contains a transformer. Do not cut off the adapter to replace it with another plug, as this causes a hazardous situation.
- This appliance can be used by children aged from 8 years and above and persons with reduced physical, sensory or mental capabilities or lack of experience and knowledge if they have been given supervision or instruction concerning use of the appliance in a safe way and understand the hazards involved. Children shall not play with the appliance. Cleaning and user maintenance shall not be made by children without supervision.
- Always unplug the appliance before you clean it under the tap.
- Always check the appliance before you use it. Do not use the appliance if it is damaged, as this may cause injury. Always replace a damaged part with one of the original type.

### Caution

- Never immerse the charging stand in water and do not rinse it under the tap.
- Never immerse the appliance in water. Do not use the appliance in the bath or in the shower.
- Never use water hotter than 80°C to rinse the appliance.
- Only use this appliance for its intended purpose as shown in the user manual.
- For hygienic reasons, the appliance should only be used by one person.
- Do not use the adapter in or near wall sockets that contain or have contained an electric air freshener to prevent irreparable damage to the adapter.





- Never use compressed air, scouring pads, abrasive cleaning agents or aggressive liquids such as petrol or acetone to clean the appliance.

### Electromagnetic fields (EMF)

- This Philips appliance complies with all applicable standards and regulations regarding exposure to electromagnetic fields.

### General

- This appliance can be safely cleaned under the tap.
- The appliance is suitable for mains voltages ranging from 100 to 240 volts.
- The adapter transforms 100-240 volts to a safe low voltage of less than 24 volts.
- Maximum noise level: Lc = 75dB(A)



## Preparing for use

### Charging

Charge the appliance fully and apply a few drops of oil on the trimmer teeth before you use it for the first time and after a long period of disuse. Charging takes about 60 minutes if the appliance is completely empty.

- 1** Make sure the appliance is switched off.
- 2** Insert the small plug into the appliance and put the adapter in the wall socket.



- ▶ The battery light flashes orange and white alternately.

- ▶ After about 3 minutes, the battery light flashes white only. At this point, the battery contains enough energy for one cordless trimming session.

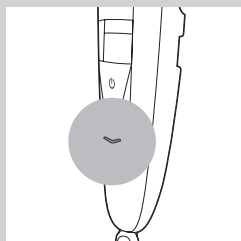

- ▶ The battery light continues to flash white and when the appliance is fully charged, it lights up solid white.
- ▶ If the fully charged appliance is still connected to the mains after 1 hour, the battery light goes out after 30 minutes.

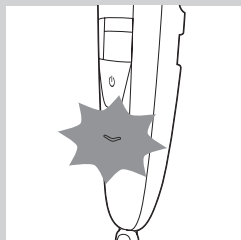

### Battery low and battery empty signals

- ▶ When the battery is almost empty, the battery light starts flashing orange. When you switch off the appliance, the battery light continues to flash orange for a few seconds.
- ▶ The battery light flashes orange at a higher frequency if the battery is empty and if you press the on/off button.

### Corded trimming

You can also operate the appliance from the mains.

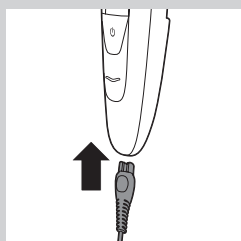

- 1** Insert the small plug into the appliance.
- 2** Put the adapter in a wall socket.

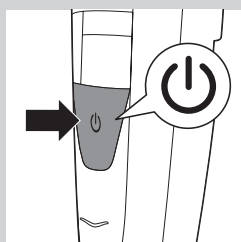

- 3** Press the on/off button to switch on the appliance.

### Using the appliance

You can use the appliance to trim facial hair (beard, moustache and sideburns). This appliance is not intended for trimming lower body parts or scalp hair.

## Trimming with comb

The appliance comes with a comb that keeps the trimming head at a certain distance from your skin. This distance determines the remaining hair length and can be adjusted by turning the zoom wheel.

- 1** Slide the comb into the guiding grooves on both sides of the appliance ('click').

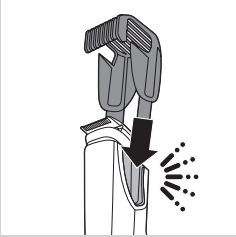

*Note: The comb does not fit on the trimming head when the 15mm (0.6in) side is pointing towards the front of the appliance. If this is the case, turn the trimming head before you slide the comb onto the trimming head.*

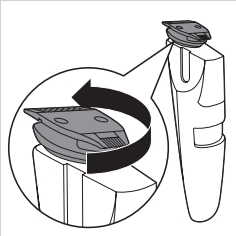

- 2** Turn the zoom wheel to select a length setting.

- The length setting selected is the one right below the indicator on the front of the appliance.
- You can select a length from 0.4mm to 10mm (see table in section 'Length settings' below).

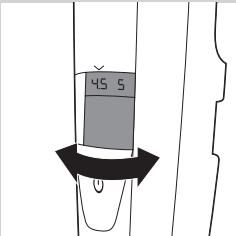

- 3** Press the on/off button to switch on the appliance.

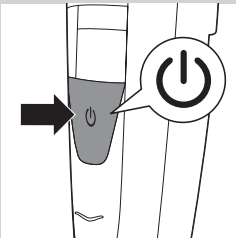

- 4** To trim your beard, move the comb through the hair slowly.



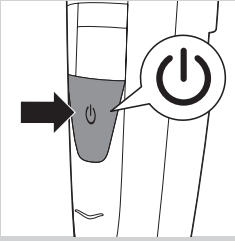

- 5** When you are finished, press the on/off button to switch off the appliance.

### Tips

- Always make sure that the tips of the comb point in the direction in which you move the appliance.
- Make sure that the flat part of the comb is always in full contact with the skin to obtain an even hair length result.
- Since hair grows in different directions, you need to move the appliance in different directions (upward, downward or across).
- Trimming is easier when skin and hair are dry.

### Length settings

mm				
0.4	0.6	0.8	1	1.5
2	2.5	3	3.5	4
4.5	5	6	7	8
9	10			

### Trimming without comb



If you trim without the comb, your hair is cut off close to the skin. The trimming head has a 32mm(1.25in) side and a 15mm (0.6in) side.

- The 32mm (1.25in) side is for regular trimming and contouring.



- The 15mm (0.6in) side of the trimming head allows more precise styling and contouring than the 32mm(1.25in) side.

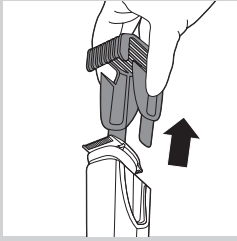

- 1** If the comb is still on the trimming head, pull it off.  
Never pull at the flexible top of the comb. Always pull at the sides.

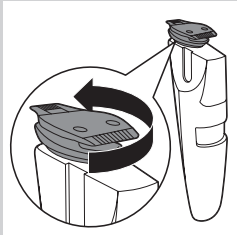

- 2** Turn the trimming head until the side you want to use points to the front of the appliance.

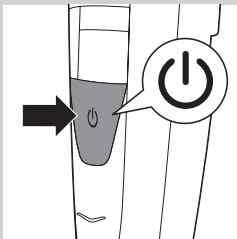

- 3** Press the on/off button to switch on the appliance.  
**4** Hold the appliance in the position that is most convenient for the area you want to trim and make upward or downward strokes.

*Tip: For a comfortable trim close to your skin, place the flat side of the trimming head against your skin and make strokes in the desired direction.*

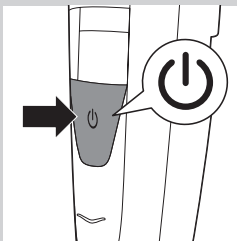

- 5** When you are finished, press the on/off button to switch off the appliance.

## Cleaning and maintenance

Clean the appliance after every use.

Never use compressed air, scouring pads, abrasive cleaning agents or aggressive liquids such as petrol or acetone to clean the appliance.

*Note: The trimming head does not need any lubrication.*

### Cleaning the appliance and the comb

- 1** Switch off the appliance.

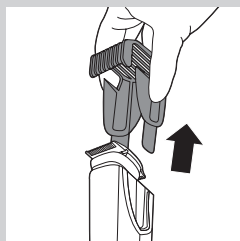

**2** Pull the comb off the trimming head.

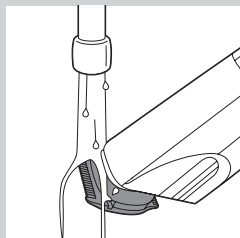

**3** Clean the trimming head under the tap with lukewarm water or clean it with the cleaning brush supplied.

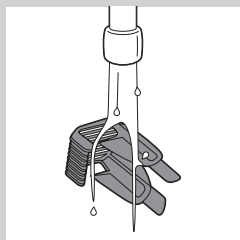

**4** Clean the comb under the tap or clean it with the cleaning brush supplied.

**5** Shake off excess water and leave to dry.

*Note: For optimal trimmer performance, lubricate the trimmer teeth with a drop of sewing machine oil every six months.*

### **Cleaning the trimming head connector**

*Note: Make sure you clean the trimming head connector at least once every three months.*

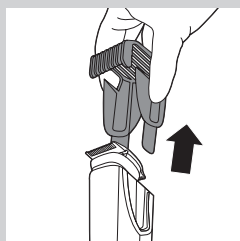

**1** Switch off the appliance.

**2** Pull the comb off the trimming head.

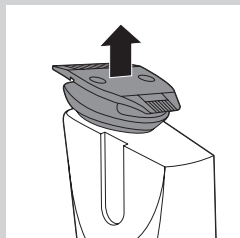

**3** Pull the trimming head off the appliance.

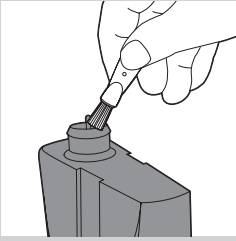

- 4** Clean the trimming head connector with the cleaning brush supplied.

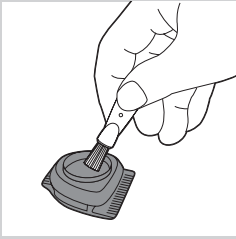

- 5** Clean the inside of the trimming head with the cleaning brush supplied.

- 6** After cleaning, put the trimming head back onto the appliance.

### Ordering accessories

To buy accessories or spare parts, visit [www.shop.philips.com/service](http://www.shop.philips.com/service) or go to your Philips dealer. You can also contact the Philips Consumer Care Centre in your country (see the worldwide guarantee leaflet for contact details).

### Guarantee and support

If you need information or support, please visit the Philips website at [www.philips.com/support](http://www.philips.com/support) or read the worldwide guarantee leaflet.

### Recycling

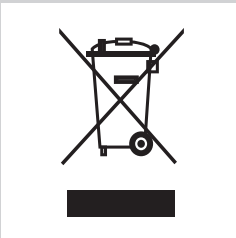

- This symbol on a product means that the product is covered by European Directive 2012/19/EU.



- This symbol means that the product contains a built-in rechargeable battery covered by European Directive 2006/66/EC which cannot be disposed of with normal household waste. We strongly advise you to take your product to an official collection point or a Philips service centre to have a professional remove the rechargeable battery.
- Inform yourself about the local separate collection system for electrical and electronic products and rechargeable batteries. Follow local rules and never dispose of the product and rechargeable batteries with normal household waste. Correct disposal of old products and rechargeable batteries helps prevent negative consequences for the environment and human health.

### Troubleshooting

This chapter summarises the most common problems you could encounter with the appliance. If you are unable to solve the problem with the information below, contact the Consumer Care Centre in your country.

Problem	Possible cause	Solution
The appliance does not work when it is switched on.	The battery is empty.	Charge the appliance fully (see chapter 'Charging'). It takes approximately 60 minutes to charge the appliance fully. You can also operate the appliance from the mains.
The appliance does not trim as well as it used to.	The cutting element of the trimmer head is dirty.	Thoroughly clean the trimming head (see chapter 'Cleaning and maintenance').
	You do not move the appliance in the optimal direction.	For the best possible trimming and suction performance, we advise you to move the trimmer upwards, against the direction of hair growth, making smooth and gentle strokes. See chapter 'Using the appliance'.



## Introduktion

Tillykke med dit køb og velkommen til Philips! For at få fuldt udbytte af den support, Philips tilbyder, skal du registrere dit produkt på [www.philips.com/welcome](http://www.philips.com/welcome).

## Generel beskrivelse (fig. 1)

- 1 Drejeligt trimmerhoved
  - 2 Længdeindstilling
  - 3 Zoomring
  - 4 On/off-knap
  - 5 Batteriindikator
  - 6 Lille strømstik
  - 7 Styrerille til trimmekam
  - 8 Trimmekam
  - 9 Adapter
  - 10 Lille stik
  - 11 Rensbørste
- Ikke vist: flaske med olie

## Vigtige sikkerhedsoplysninger

Læs disse vigtige oplysninger omhyggeligt igennem, før du bruger apparatet og dets tilbehør; og gem oplysningerne til eventuel senere brug. Det medfølgende tilbehør kan variere for de forskellige produkter.

### Fare

- Hold adapteren tør.

### Advarsel

- Adapteren indeholder en transformer. Adapteren må ikke klippes af og udskiftes med et andet stik, da dette vil forårsage en farlig situation.
- Dette apparat kan bruges af børn fra 8 år og op og personer med reducerede fysiske, sensoriske eller mentale evner eller manglende viden eller erfaring, hvis de er blevet vejledt eller instrueret i brug af apparatet på en sikker måde og forstår de involverede risici. Børn må ikke lege med apparatet. Rengøring og brugervedligeholdelse må ikke foretages af børn uden opsyn.
- Tag altid stikket ud af apparatet, inden det skylles under vandhanen.
- Kontroller altid apparatet, før du bruger det. Brug ikke apparatet, hvis det er beskadiget, da dette kan forårsage personskade. Du skal altid erstatte en beskadiget del med en tilsvarende original type.

### Forsigtig

- Opladeren må aldrig kommes ned i vand eller skylles under vandhanen.
- Kom aldrig apparatet ned i vand. Brug ikke apparatet i badet eller under bruseren.
- Rens aldrig apparatet med vand, der er varmere end 80°C.
- Brug kun apparatet til det tilsigtede formål som vist i brugervejledningen.
- Af hygiejniske grunde bør apparatet kun anvendes af en og samme person.





- Brug ikke adapteren i eller i nærheden af stikkontakter, der indeholder eller har indeholdt en elektrisk luftfrisker, og undgå derved uoprettelige skader på adapteren.
- Brug aldrig trykluft, skuresvampe eller skræppe rengøringsmidler som f.eks. benzin, acetone eller lignende til rengøring af apparatet.

### Elektromagnetiske felter (EMF)

- Dette Philips-apparat overholder alle branchens gældende standarder og regler angående eksponering for elektromagnetiske felter.

### Generelt

- Dette apparat kan skylles under rindende vand uden risiko.
- Apparatet kan tilsluttes netspændinger mellem 100 og 240V.
- Adapteren omformer 100 - 240 Volt til en sikker lavspænding under 24 Volt.
- Maks. støjniveau: Lc = 75 dB(A)

## Klargøring

### Opladning

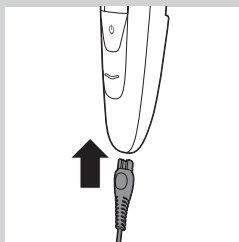

Oplad apparatet helt, og påfør et par dråber olie på trimmerens tænder, før du bruger den første gang, og efter en længere periode, hvor den ikke har været i brug. Opladningen tager omkring 60 minutter, hvis apparatet er helt afladet.

**1** Kontroller, at apparatet er slukket.

**2** Sæt det lille stik i apparatet, og sæt adapteren i stikkontakten.

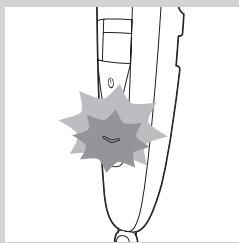

► Batteriindikatoren blinker skiftevis orange og hvidt.

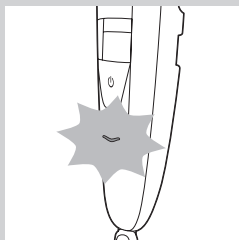

► Efter ca. 3 minutter blinker batteriindikatoren kun hvidt. På dette tidspunkt har batteriet nok strøm til en ledningsfri trimning.

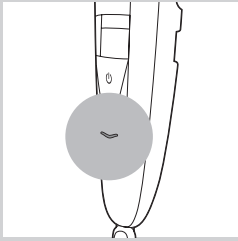

- ▶ Batteriindikatoren fortsætter med at blinke hvidt, og når apparatet er fuldt opladet, lyser den konstant hvidt.
- ▶ Hvis det fuldt opladede apparat stadig er tilsluttet til stikkontakten, slukker batteriindikatoren efter 30 minutter.

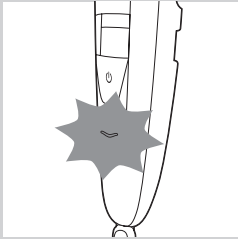

### Signaler for lavt batteri og tomt batteri

- ▶ Når batteriet næsten er tomt, begynder batteriindikatoren at blinke orange. Når du slukker for apparatet, fortsætter batteriindikatoren med at blinke orange i nogle sekunder.
- ▶ Batteriindikatoren blinker orange med en højere frekvens, hvis batteriet er tomt, og hvis du trykker på on/off-knappen.

### Trimning med ledning

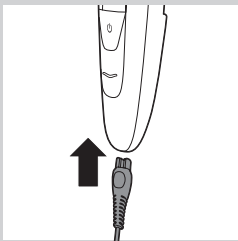

Du kan også bruge apparatet via lysnettet.

- 1** Sæt det lille stik i apparatet.
- 2** Slut adapteren til stikkontakten.

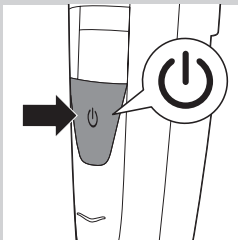

- 3** Tænd apparatet ved tryk på on/off-knappen.

### Sådan bruges apparatet

Du kan bruge apparatet til trimning af ansigtshår (skæg, moustache og bakkenbarter). Dette apparat er ikke beregnet til trimning af lavere kropszoner eller oven på hovedet.

## Trimning med kam

Apparatet leveres med en kam, som holder trimmerhovedet i en bestemt afstand fra din hud. Denne afstand bestemmer hårlængden og kan tilpasses ved at dreje zoomhjulet.

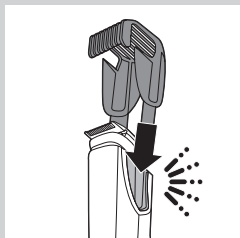

- 1** Skub kammen på plads i styrerillerne på begge sider af apparatet ("klik").

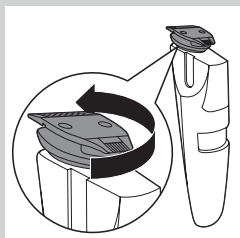

*Bemærk: Kammen passer ikke på trimmerhovedet, når 15 mm (0,6") siden vender mod apparatets forside. Hvis dette er tilfældet, skal du dreje trimmerhovedet, før du skubber kammen på trimmerhovedet.*

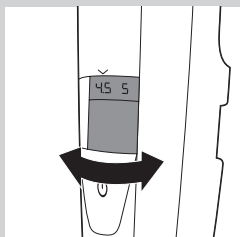

- 2** Drej zoomhjulet for at vælge en længdeindstilling.

- Den valgte længdeindstilling vises lige under indikatoren på forsiden af apparatet.
- Du kan vælge en længde fra 0,4 mm til 10 mm (se tabellen i afsnittet "Længdeindstillinger" nedenfor).

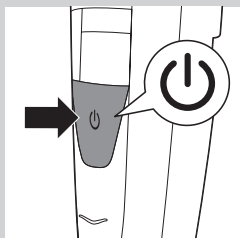

- 3** Tænd apparatet ved tryk på on/off-knappen.



- 4** For at trimme dit skæg skal du bevæge kammen langsomt gennem håret.

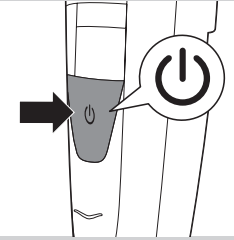

**5** Når du er færdig, skal du trykke på on/off-knappen for at slukke apparatet.

#### Gode råd

- Sørg altid for, at kammens spidser peger i den retning, du bevæger apparatet.
- Sørg for, at den flade del af kammen altid er i fuld kontakt med huden for at opnå et ensartet resultat.
- Da hår vokser i forskellige retninger, skal du bevæge apparatet i forskellige retninger (opad, nedad eller på tværs).
- Trimningen er nemmest på tør hud og tørt hår.

#### Længdeindstillinger

mm.				
0,4	0,6	0,8	1	1,5
2	2,5	3	3,5	4
4,5	5	6	7	8
9	10			

#### Trimning uden kam



Hvis du trimmer uden kam, klippes håret tæt på huden.

Trimmerhovedet har en 32 mm (1,25") side og en 15 mm (0,6") side.

- 32 mm (1,25") siden er til regelmæssig trimning og tilretning.



- 15 mm (0,6") siden af trimmerhovedet giver en mere præcis styling og tilretning end 32 mm (1,25") siden.

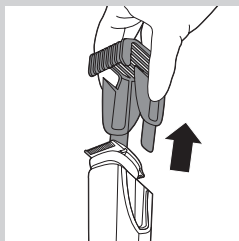

**1** Hvis kammen stadig sidder på trimmerhovedet, skal du trække den af. Træk aldrig i den fleksible top af kammen. Træk kun i siderne.

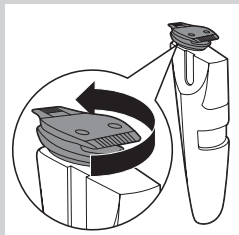

**2** Drej trimmerhovedet, indtil den side, du vil bruge, peger mod forsiden af apparatet.

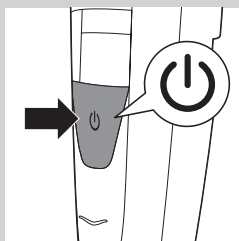

**3** Tænd apparatet ved tryk på on/off-knappen.

**4** Hold apparatet i den stilling, der er mest behagelig i det område, du ønsker at trimme, og bevæg den i strøg opad og nedad.

*Tip: For en behagelig trimning tæt på huden skal du placere den flade side af trimmerhovedet ind mod din huden og bevæge den i strøg i den ønskede retning.*

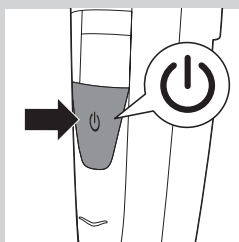

**5** Når du er færdig, skal du trykke på on/off-knappen for at slukke apparatet.

## Rengøring og vedligeholdelse

Rengør altid apparatet efter brug.

Brug aldrig trykluft, skuresvampe eller skrappe rengøringsmidler som f.eks. benzin, acetone eller lignende til rengøring af apparatet.

*Bemærk: Trimmerhovedet skal ikke smøres.*

## Rengøring af apparatet og kammen

- 1 Sluk for apparatet.
- 2 Træk kammen af trimmerhovedet.

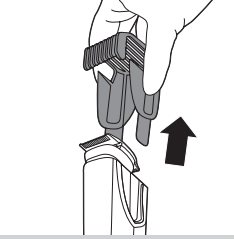

- 3 Rengør trimmerhovedet under vandhanen med lunkent vand, eller rengør det med den medfølgende rensbørste.

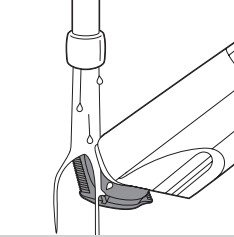

- 4 Skyl kammen under vandhanen, eller rengør den med den medfølgende rensbørste.
- 5 Ryst overskydende vand af, og lad den tørre.

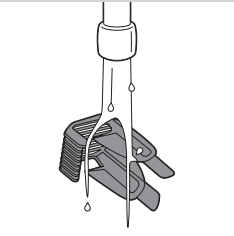

*Bemærk: Smør trimmerens tænder med en dråbe symaskineolie hver 6. måned for at bevare optimal trimmer-funktion.*

## Rengøring af trimmerhovedets tilslutningsdel

*Bemærk: Sørg for at rengøre trimmerhovedets tilslutningsdel mindst en gang hver tredje måned.*

- 1 Sluk for apparatet.
- 2 Træk kammen af trimmerhovedet.

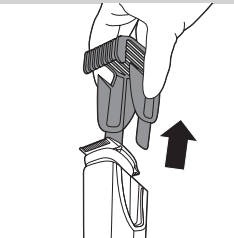

- 3 Træk forsigtigt trimmerhovedet af apparatet.

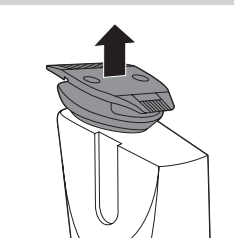

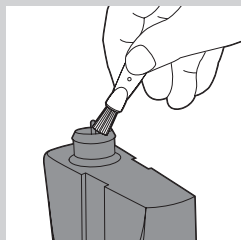

- 4** Rengør trimmerhovedets tilslutningsdel med den medfølgende rensbørste.

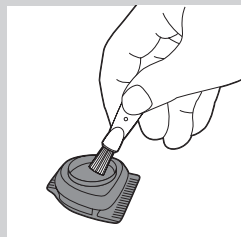

- 5** Rengør trimmerhovedets inderside med den medfølgende rensbørste.

- 6** Sæt trimmerhovedet tilbage på apparatet.

### Bestilling af tilbehør

For at købe tilbehør eller reservedele skal du besøge **[www.shop.philips.com/service](http://www.shop.philips.com/service)** eller gå til din Philips-forhandler. Du kan også kontakte det lokale Philips Kundecenter (se folderen "World-Wide Guarantee" for at få kontaktoplysninger).

### Reklamationsret og support

Hvis du brug for hjælp eller support, bedes du besøge Philips' websted på **[www.philips.com/support](http://www.philips.com/support)** eller læse i folderen "World-Wide Guarantee".

### Genanvendelse



- Dette symbol på et produkt betyder, at produktet er omfattet af EU-direktivet 2012/19/EU.





- Dette symbol betyder, at produktet indeholder et indbygget, genopladeligt batteri omfattet af EU-direktivet 2006/66/EF, som ikke må bortskaffes sammen med almindeligt husholdningsaffald. Vi anbefaler på det kraftigste, at du afleverer produktet på et officielt indsamlingssted eller hos en Philips-forhandler, hvor du kan få en fagmand til at tage det genopladelige batteri ud.
- Hold dig orienteret om systemet for særskilt indsamling af elektriske og elektroniske produkter og genopladelige batterier. Følg lokale regler, og bortskaf aldrig produktet og de genopladelige batterier med almindeligt husholdningsaffald. Korrekt bortskaffelse af udtjente produkter og genopladelige batterier er med til at forhindre negativ påvirkning af miljøet og menneskers helbred.

## Fejlfinding

Dette kapitel opsummerer de mest almindelige problemer, du kan støde på. Kan problemet ikke løses ved hjælp af nedenstående oplysninger, bedes du venligst kontakte dit lokale Philips Kundecenter.

Problem	Mulig årsag	Løsning
Apparatet virker ikke, når det tændes.	Batteriet er afladet.	Oplad apparatet helt (se afsnittet "Opladning"). Det tager ca. 60 minutter at oplade apparatet helt. Du kan også bruge apparatet via lysnettet.
Apparatet trimmer ikke så godt, som det gjorde til at begynde med.	Skærenheden på trimmerhovedet er snavset.	Rengør trimmerhovedet omhyggeligt (se afsnittet "Rengøring og vedligeholdelse").
	Du fører ikke trimmeren i den optimale retning.	Det bedste trimmeresultat og den mest effektive sugeeffekt opnås ved at føre trimmeren opad - imod skæghårenes vækstretning - i rolige og kontrollerede bevægelser. Se afsnittet "Sådan bruges apparatet".

## Einführung

Herzlichen Glückwunsch zu Ihrem Kauf und willkommen bei Philips!  
Um die Unterstützung von Philips optimal nutzen zu können, registrieren Sie Ihr Produkt bitte unter [www.philips.com/welcome](http://www.philips.com/welcome).

## Allgemeine Beschreibung (Abb. 1)

- 1 Drehbarer Schneidekopf
  - 2 Schnittlängeneinstellung
  - 3 Zoom-Rädchen
  - 4 Ein-/Ausschalter
  - 5 Batterieanzeige
  - 6 Buchse für Gerätestecker
  - 7 Führungsrille für Kammaufsatz
  - 8 Kammaufsatz
  - 9 Ladegerät
  - 10 Gerätestecker
  - 11 Reinigungsbürste
- Nicht abgebildet: Ölflasche

## Wichtige Sicherheitshinweise

Lesen Sie diese wichtigen Informationen vor dem Gebrauch des Geräts und des Zubehörs aufmerksam durch, und bewahren Sie sie für zukünftige Referenz auf. Das im Lieferumfang enthaltene Zubehör kann je nach Produkt variieren.

### Gefahr

- Halten Sie das Ladegerät trocken.

### Warnung

- Das Ladegerät (Adapter) enthält einen Stromwandler (Transformer). Ersetzen Sie den Adapter keinesfalls durch einen anderen Stecker, da dies eine Gefährdungssituation darstellt.
- Dieses Gerät kann von Kindern ab 8 Jahren und Personen mit verringerten physischen, sensorischen oder psychischen Fähigkeiten oder Mangel an Erfahrung und Kenntnis verwendet werden, wenn sie bei der Verwendung beaufsichtigt werden oder Anweisung zum sicheren Gebrauch des Geräts erhalten und die Gefahren verstanden haben. Kinder dürfen nicht mit dem Gerät spielen. Die Reinigung und Pflege des Geräts darf von Kindern nicht ohne Aufsicht durchgeführt werden.
- Ziehen Sie stets das Netzteil aus der Steckdose, bevor Sie das Gerät unter fließendem Wasser reinigen.
- Prüfen Sie das Gerät vor jedem Gebrauch. Verwenden Sie das Gerät nicht, wenn es beschädigt ist, da dies zu Verletzungen führen kann. Ersetzen Sie beschädigte Teile nur durch Originalteile.





### Achtung

- Tauchen Sie die Ladestation niemals in Wasser. Spülen Sie sie auch nicht unter fließendem Wasser ab.
- Tauchen Sie den Rasierer niemals in Wasser. Verwenden Sie den Rasierer nicht in der Badewanne oder Dusche.
- Das Wasser zur Reinigung des Geräts darf nicht heißer als 80 °C sein.
- Verwenden Sie dieses Gerät nur für den vorgesehenen Zweck, der in der Bedienungsanleitung beschrieben ist.
- Aus hygienischen Gründen sollte das Gerät nur von einer Person verwendet werden.
- Verwenden Sie den Adapter nicht in oder in der Nähe von Steckdosen, die einen elektrischen Lufterfrischer enthalten oder enthielten, um irreparable Schäden am Adapter zu verhindern.
- Benutzen Sie zum Reinigen des Geräts keine Druckluft, Scheuerschwämme und -mittel oder aggressive Flüssigkeiten wie Benzin oder Azeton.

### Elektromagnetische Felder

- Dieses Philips Gerät erfüllt sämtliche Normen und Regelungen bezüglich der Exposition in elektromagnetischen Feldern.

### Allgemeines

- Dieses Gerät kann ohne Bedenken unter fließendem Wasser gereinigt werden.
- Das Gerät ist für Stromspannungen zwischen 100 und 240 Volt konzipiert.
- Der Adapter wandelt Netzspannungen von 100 bis 240 Volt in eine sichere Betriebsspannung von unter 24 Volt um.
- Maximaler Geräuschpegel: Lc = 75 dB(A)



## Für den Gebrauch vorbereiten

### Laden

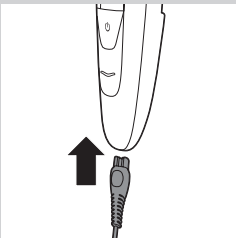

Laden Sie das Gerät vollständig auf, und geben Sie einige Tropfen Öl auf die Zähne des Trimmers, wenn Sie es zum ersten Mal verwenden oder längere Zeit nicht verwendet haben.

Wenn der Akku ganz leer ist, dauert der Ladevorgang etwa 60 Minuten.

- 1** Vergewissern Sie sich, dass das Gerät ausgeschaltet ist.
- 2** Führen Sie den Gerätestecker in das Gerät, und stecken Sie den Adapter in eine Steckdose.

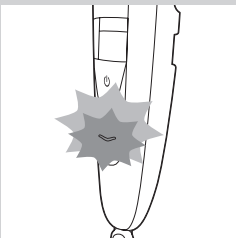

- Die Akkuanzeige blinkt abwechselnd orange und weiß.

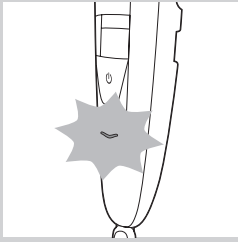

- ▶ Nach ungefähr 3 Minuten blinkt die Akkuanzeige nur weiß. Jetzt verfügt der Akku über genügend Ladung für ein einmaliges schnurloses Schneiden.

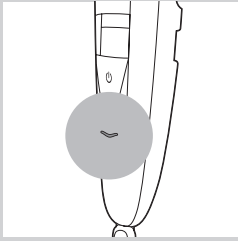

- ▶ Die Akkuanzeige blinkt weiterhin weiß, und wenn das Gerät vollständig aufgeladen ist, leuchtet sie dauerhaft weiß.
- ▶ Wenn das vollständig aufgeladene Gerät 1 Stunde nach dem Ladevorgang noch immer an das Stromnetz angeschlossen ist, erlischt die Akkuanzeige nach 30 Minuten.

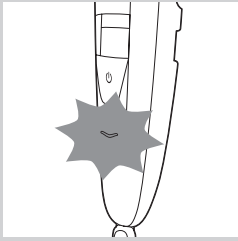

### Anzeige für fast leeren und leeren Akku

- ▶ Wenn der Akku fast leer ist, beginnt die Akkuanzeige orange zu blinken. Wenn Sie das Gerät ausschalten, blinkt die Akkuanzeige einige Sekunden lang weiterhin orange.
- ▶ Die Akkuanzeige blinkt schneller orange, wenn der Akku leer und ist, und wenn Sie den Ein-/Ausschalter drücken.

### Das Gerät am Netz betreiben

Sie können das Gerät auch am Stromnetz betreiben.

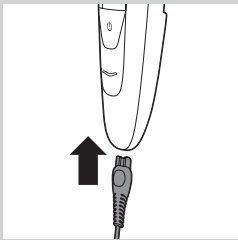

- 1 Stecken Sie den kleinen Stecker in das Gerät.
- 2 Schließen Sie das Netzteil an eine Steckdose an.

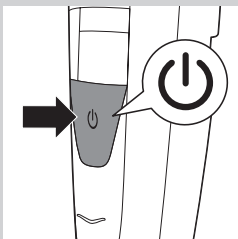

- 3 Drücken Sie den Ein-/Ausschalter, um das Gerät einzuschalten.

## Das Gerät benutzen

Sie können das Gerät zum Trimmen von Gesichtshaar verwenden (Bart, Schnurrbart und Koteletten). Es ist nicht zum Trimmen von Haupt- oder Körperhaar geeignet.

### Mit Kammaufsatz schneiden

Das Gerät ist mit einem Kammaufsatz ausgestattet, der den Schneidekopf in einer bestimmten Entfernung von Ihrer Haut hält. Diese Entfernung bestimmt die verbleibende Haarlänge und kann durch Drehen des Zoom-Rädchens eingestellt werden.

- 1 Schieben Sie den Kammaufsatz in die Führungsrillen an beiden Seiten des Geräts, bis er hörbar einrastet.

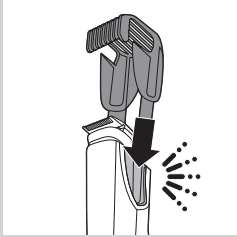

*Hinweis: Der Kammaufsatz passt nicht auf den Schneidekopf, wenn die 15 mm lange Seite zur Vorderseite des Geräts zeigt. Wenn dies der Fall ist, drehen Sie den Schneidekopf, bevor Sie den Kammaufsatz darauf schieben.*

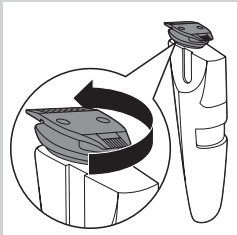

- 2 Drehen Sie das Zoom-Rädchen, um eine Schnittlängeneinstellung auszuwählen.

- Die ausgewählte Schnittlängeneinstellung befindet sich direkt unter der Anzeige auf der Vorderseite des Geräts.
- Sie können eine Länge zwischen 0,4 mm und 10 mm auswählen (siehe Tabelle im Abschnitt "Schnittlängeneinstellungen" unten).

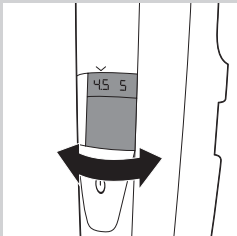

- 3 Drücken Sie den Ein-/Ausschalter, um das Gerät einzuschalten.

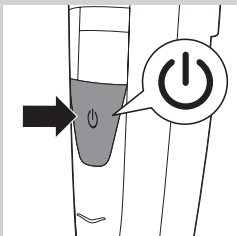



**4** Um Ihren Bart zu trimmen, bewegen Sie den Kammaufsatz langsam durch das Barthaar.

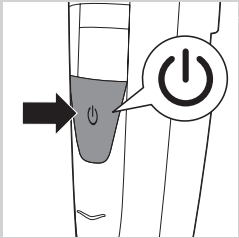

**5** Wenn Sie fertig sind, drücken Sie den Ein-/Ausschalter, um das Gerät auszuschalten.

**Tipps**

- Die Spitzen des Kammaufsatzes müssen in die Richtung zeigen, in der Sie das Gerät bewegen.
- Die flache Seite des Kammaufsatzes muss immer vollständig auf der Haut aufliegen, um eine gleichmäßige Schnittlänge zu erzielen.
- Da Haare in unterschiedliche Richtungen wachsen, müssen Sie das Gerät auch in unterschiedliche Richtungen bewegen (nach oben, nach unten, seitlich).
- Das Schneiden von Körperhaar ist bei trockener Haut und trockenem Haar am einfachsten.

**Schnittlängeneinstellungen**

mm				
0,4	0,6	0,8	1	1,5
2	2,5	3	3,5	4
4,5	5	6	7	8
9	10			

**Ohne Kammaufsatz schneiden**



Wenn Sie ohne Kammaufsatz trimmen, wird Ihr Haar dicht an der Haut abgeschnitten. Der Schneidekopf hat eine 32 mm und eine 15 mm breite Seite.

- Die Seite mit 32 mm eignet sich für regelmäßiges Trimmen und für Konturengebung.



- Die Seite mit 15 mm des Schneidekopfes ermöglicht ein präziseres Styling und eine genauere Konturengung als die Seite mit 32 mm.

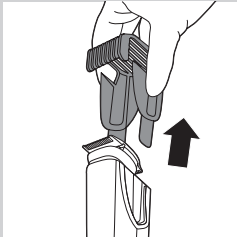

- 1** Wenn sich der Kammaufsatz noch auf dem Schneidekopf befindet, ziehen Sie ihn ab.

Ziehen Sie keinesfalls an der beweglichen Spitze des Kammaufsatzes, sondern nur an den Seiten.

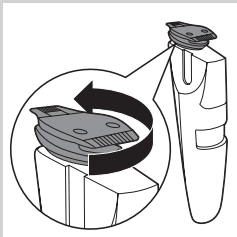

- 2** Drehen Sie den Schneidekopf zu der Seite, die zur Vorderseite des Geräts zeigen soll.

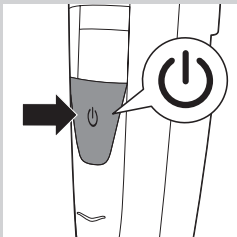

- 3** Drücken Sie den Ein-/Ausschalter, um das Gerät einzuschalten.

- 4** Halten Sie das Gerät in der Position, die am angenehmsten für den zu trimmenden Bereich ist, und führen Sie es auf- und abwärts.

*Tipp: Für ein komfortables Trimmen nahe an der Haut setzen Sie die flache Seite des Schneidekopfes direkt auf die Haut und führen das Gerät in die gewünschte Richtung.*

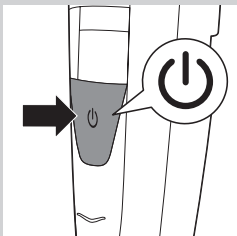

- 5** Wenn Sie fertig sind, drücken Sie den Ein-/Ausschalter, um das Gerät auszuschalten.

## Reinigung und Wartung

Reinigen Sie das Gerät nach jedem Gebrauch.

Benutzen Sie zum Reinigen des Geräts keine Druckluft, Scheuerschwämme und -mittel oder aggressive Flüssigkeiten wie Benzin oder Azeton.

*Hinweis: Der Schneidekopf muss nicht geölt werden.*

### Das Gerät und den Kammaufsatz reinigen

- 1** Schalten Sie das Gerät aus.
- 2** Ziehen Sie den Kammaufsatz vom Scherkopf ab.
- 3** Reinigen Sie den Schneidekopf unter fließendem, lauwarmem Wasser oder mit der im Lieferumfang enthaltenen Reinigungsbürste.

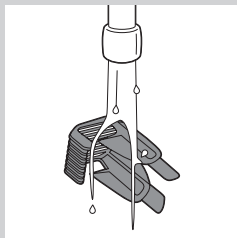
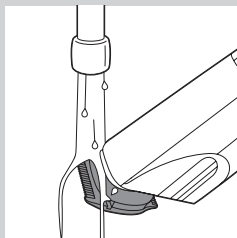
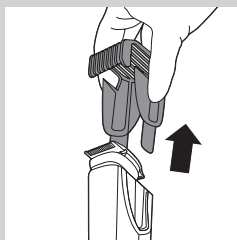

- 4** Reinigen Sie den Kammaufsatz unter fließendem Wasser oder mit der im Lieferumfang enthaltenen Reinigungsbürste.
- 5** Schütteln Sie überschüssiges Wasser ab, und lassen Sie das Gerät trocknen.

*Hinweis: Ölen Sie die Zähne des Langhaarschneiders alle sechs Monate mit einem Tropfen Nähmaschinenöl.*

### Verbindungsstück des Schneidekopfes reinigen

*Hinweis: Das Verbindungsstück des Scherkopfes muss mindestens einmal alle drei Monate gereinigt werden.*

- 1** Schalten Sie das Gerät aus.
- 2** Ziehen Sie den Kammaufsatz vom Scherkopf ab.

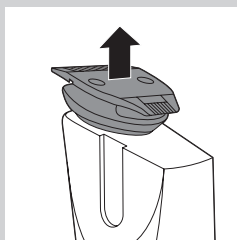
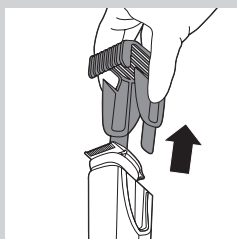

- 3** Ziehen Sie den Schneidekopf vom Gerät ab.





- 4** Reinigen Sie das Verbindungsstück des Schneidekopfes mit der im Lieferumfang enthaltenen Reinigungsbürste.

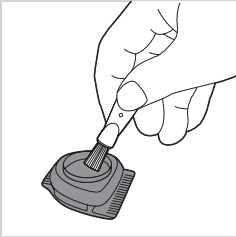

- 5** Reinigen Sie das Innere des Schneidekopfes mit der im Lieferumfang enthaltenen Reinigungsbürste.
- 6** Setzen Sie den Schneidekopf nach dem Reinigen wieder auf das Gerät.

### Zubehör bestellen

Um Zubehör oder Ersatzteile zu kaufen, gehen Sie auf **[www.shop.philips.com/service](http://www.shop.philips.com/service)** oder zu Ihrem Philips Händler. Sie können auch das Philips Service-Center in Ihrem Land kontaktieren (entnehmen Sie die Kontaktdaten der internationalen Garantieschrift).

### Garantie und Support

Für Unterstützung und weitere Informationen besuchen Sie die Philips Website unter **[www.philips.com/support](http://www.philips.com/support)**, oder lesen Sie die internationale Garantieschrift.

### Recycling



- Dieses Symbol auf einem Produkt bedeutet, dass für dieses Produkt die Europäische Richtlinie 2012/19/EU gilt.



- Dieses Symbol bedeutet, dass das Produkt einen integrierten Akku enthält, der von der EU-Richtlinie 2006/66/EG abgedeckt wird und nicht mit dem normalen Hausmüll entsorgt werden kann. Wir empfehlen Ihnen dringend, Ihr Produkt zu einer offiziellen Sammelstelle oder einem Philips Service-Center zu bringen, um den Akku von einem Fachmann entfernen zu lassen.
- Bitte informieren Sie sich über die örtlichen Bestimmungen zur getrennten Entsorgung von elektrischen und elektronischen Produkten und Akkus. Befolgen Sie die örtlichen Bestimmungen, und entsorgen Sie das Produkt und die Akkus nicht über den normalen Hausmüll. Durch die ordnungsgemäße Entsorgung von Altgeräten und Akkus werden Umwelt und Menschen vor möglichen negativen Folgen geschützt.

**Fehlerbehebung**

In diesem Kapitel sind die häufigsten Probleme aufgeführt, die beim Gebrauch Ihres Geräts auftreten können. Sollten Sie ein Problem mithilfe der nachstehenden Informationen nicht beheben können, wenden Sie sich bitte an das Service-Center in Ihrem Land.

Problem	Mögliche Ursache	Lösung
Das Gerät funktioniert nicht, wenn es eingeschaltet ist.	Der Akku ist leer.	Laden Sie das Gerät vollständig auf (Siehe Kapitel "Aufladen"). Es braucht ungefähr 60 Minuten, um das Gerät vollständig aufzuladen. Sie können das Gerät auch am Stromnetz betreiben.
Das Gerät schneidet nicht mehr so gut wie bisher.	Die Schneideeinheit des Schneidekopfs ist schmutzig.	Reinigen Sie den Schneidekopf gründlich (siehe Kapitel "Reinigung und Pflege").
	Sie bewegen das Gerät nicht in die optimale Richtung.	Um die bestmögliche Schneide- und Saugleistung zu erhalten, sollten Sie den Bartschneider mit sanften, gleitenden Bewegungen nach oben, gegen die Bartwuchsrichtung, führen. Weitere Informationen hierzu finden Sie im Kapitel "Das Gerät benutzen".

## Εισαγωγή

Συγχαρητήρια για την αγορά σας και καλώς ήρθατε στη Philips!  
Για να επωφεληθείτε πλήρως από την υποστήριξη που παρέχει η Philips, δηλώστε το προϊόν σας στην ιστοσελίδα [www.philips.com/welcome](http://www.philips.com/welcome).

## Γενική περιγραφή (Εικ. 1)

- 1 Περιστρεφόμενη κεφαλή τριμαρίσματος
  - 2 Ρύθμιση μήκους
  - 3 Ρυθμιστική ροδέλα
  - 4 Κουμπί ενεργοποίησης/απενεργοποίησης
  - 5 Λυχνία μπαταρίας
  - 6 Υποδοχή για μικρό βύσμα
  - 7 Εγκοπή-οδηγός για τη χτένα τριμαρίσματος
  - 8 Οδηγός/χτένα κοπής
  - 9 Προσαρμογέας
  - 10 Μικρό βύσμα
  - 11 Βουρτσάκι καθαρισμού
- Δεν απεικονίζεται: φιάλη λαδιού

## Σημαντικές πληροφορίες ασφαλείας

Διαβάστε αυτές τις σημαντικές πληροφορίες προσεκτικά πριν χρησιμοποιήσετε τη συσκευή και τα εξαρτήματα και φυλάξτε τις για μελλοντική αναφορά. Τα παρεχόμενα εξαρτήματα ενδέχεται να διαφέρουν για διαφορετικά προϊόντα.

### Κίνδυνος

- Διατηρείτε τον μετασχηματιστή στεγνό.

### Προειδοποίηση

- Μην κόψετε το βύσμα του μετασχηματιστή για να το αντικαταστήσετε με άλλο, καθώς αυτό προκαλεί επικίνδυνες καταστάσεις.
- Αυτή η συσκευή μπορεί να χρησιμοποιηθεί από παιδιά ηλικίας 8 ετών και άνω, καθώς και από άτομα με περιορισμένες σωματικές, αισθητήριες ή διανοητικές ικανότητες ή χωρίς εμπειρία και γνώση, με την προϋπόθεση ότι τη χρησιμοποιούν υπό επίβλεψη ή έχουν λάβει οδηγίες σχετικά με την ασφαλή της χρήση και κατανοούν τους ενεχόμενους κινδύνους. Τα παιδιά δεν πρέπει να παίζουν με τη συσκευή. Τα παιδιά δεν πρέπει να καθαρίζουν τη συσκευή ή να εκτελούν διεργασίες συντήρησης χωρίς επίβλεψη.
- Αποσυνδέετε πάντα τη συσκευή από την πρίζα προτού την καθαρίσετε με νερό βρύσης.
- Να ελέγχετε πάντα τη συσκευή πριν τη χρησιμοποιήσετε. Μην χρησιμοποιείτε τη συσκευή αν έχει υποστεί φθορά, καθώς μπορεί να προκληθεί τραυματισμός. Να αντικαθιστάτε πάντα τα φθαρμένα εξαρτήματα με αντίστοιχα γνήσια.





### Προσοχή

- Ποτέ μη βυθίζετε τη βάση φόρτισης σε νερό και μην την ξεπλένετε κάτω από τη βρύση.
- Μην βυθίζετε ποτέ τη συσκευή σε νερό. Μην χρησιμοποιείτε τη συσκευή στην μπανιέρα ή το ντους.
- Μην χρησιμοποιείτε ποτέ νερό σε θερμοκρασία υψηλότερη των 80°C για να ξεπλύνετε τη συσκευή.
- Χρησιμοποιείτε τη συσκευή μόνο για το σκοπό που προορίζεται και σύμφωνα με τις οδηγίες στο εγχειρίδιο χρήσης.
- Για λόγους υγιεινής, η συσκευή θα πρέπει να χρησιμοποιείται μόνο από ένα άτομο.
- Μην χρησιμοποιείτε το μετασχηματιστή σε ή κοντά σε πρίζες που περιέχουν ή περιείχαν ηλεκτρικό σύστημα ανανέωσης αέρα, ώστε να αποφευχθεί τυχόν ανεπιθύη βλάβη στον μετασχηματιστή.
- Μην χρησιμοποιείτε ποτέ πεπιεσμένο αέρα, συρμάτινα σφουγγαράκια, στιλβωτικά καθαριστικά ή υγρά όπως πετρέλαιο ή ασετόν για τον καθαρισμό της συσκευής.

### Ηλεκτρομαγνητικά Πεδία (EMF)

- Η συγκεκριμένη συσκευή της Philips συμμορφώνεται με όλα τα ισχύοντα πρότυπα και τους κανονισμούς σχετικά με την έκθεση σε ηλεκτρομαγνητικά πεδία.



### Γενικά

- Αυτή η συσκευή μπορεί να καθαριστεί με ασφάλεια με τρεχούμενο νερό βρύσης.
- Η συσκευή είναι κατάλληλη για τάση ρεύματος που κυμαίνεται από 100 έως 240V.
- Ο μετασχηματιστής μετατρέπει τα 100-240V σε ασφαλή χαμηλή τάση, μικρότερη των 24V.
- Μέγιστο επίπεδο θορύβου: Lc = 75dB(A)

### Προετοιμασία για χρήση

#### Φόρτιση

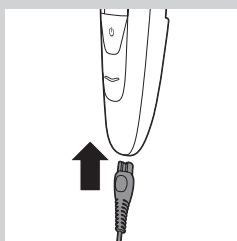

Φορτίστε πλήρως τη συσκευή και απλώστε λίγες σταγόνες λάδι στα δοντάκια του κόπτη πριν τη χρησιμοποιήσετε για πρώτη φορά ή μετά από μεγάλο διάστημα μη χρήσης.

Η φόρτιση διαρκεί περίπου 60 λεπτά, εάν η συσκευή έχει ξεφορτίσει τελείως.

- 1** Βεβαιωθείτε ότι η συσκευή είναι απενεργοποιημένη.
- 2** Συνδέστε το μικρό βύσμα στη συσκευή και το μετασχηματιστή στην πρίζα.

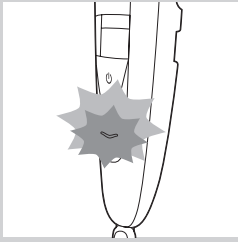

- ▶ Η λυχνία της μπαταρίας αναβοσβήνει με πορτοκαλί και λευκό χρώμα εναλλάξ.

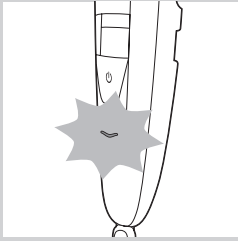

- ▶ Μετά από περίπου 3 λεπτά, η λυχνία της μπαταρίας αναβοσβήνει μόνο με λευκό χρώμα. Αυτό σημαίνει ότι η μπαταρία έχει φορτιστεί αρκετά για μία χρήση χωρίς καλώδιο.

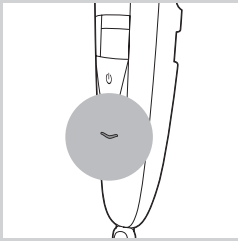

- ▶ Η λυχνία της μπαταρίας εξακολουθεί να αναβοσβήνει με λευκό χρώμα και όταν η συσκευή είναι πλήρως φορτισμένη, ανάβει σταθερά με λευκό χρώμα.
- ▶ Εάν η συσκευή παραμείνει συνδεδεμένη στην πρίζα για μία ώρα αφότου φορτιστεί πλήρως, η λυχνία της μπαταρίας σβήνει μετά από 30 λεπτά.

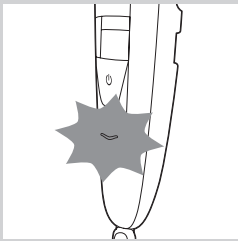

### Ενδείξεις χαμηλής και άδειας μπαταρίας

- ▶ Όταν η μπαταρία είναι σχεδόν άδεια, η λυχνία αναβοσβήνει με πορτοκαλί χρώμα. Όταν απενεργοποιείτε τη συσκευή, η λυχνία της μπαταρίας εξακολουθεί να αναβοσβήνει με πορτοκαλί χρώμα για λίγα δευτερόλεπτα.
- ▶ Η λυχνία της μπαταρίας αναβοσβήνει πιο γρήγορα με πορτοκαλί χρώμα όταν η μπαταρία είναι άδεια και όταν πατάτε το κουμπί ενεργοποίησης/απενεργοποίησης.

### Κοπή με τη συσκευή συνδεδεμένη στην πρίζα

Μπορείτε επίσης να χρησιμοποιείτε τη συσκευή ενώ είναι συνδεδεμένη στην πρίζα.

- 1 Εισαγάγετε το μικρό βύσμα στη συσκευή.
- 2 Συνδέστε το μετασχηματιστή στην πρίζα.

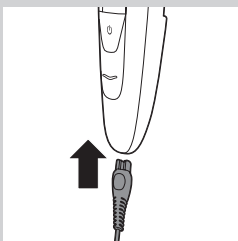

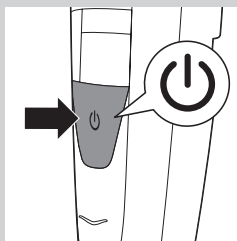

- 3** Πιέστε το κουμπί on/off για να ενεργοποιήσετε τη συσκευή.

### Χρήση της συσκευής

Μπορείτε να χρησιμοποιείτε τη συσκευή για τις τρίχες του προσώπου (γένια, μουστάκι και φαβορίτες). Η συσκευή δεν προορίζεται για χρήση σε άλλα μέρη του σώματος ή για το τριχωτό της κεφαλής.

### Τριμάρισμα με χτένα κοπής

Η συσκευή συνοδεύεται από μια χτένα που, όταν τη χρησιμοποιείτε, η κεφαλή τριμαρίσματος βρίσκεται σε μια συγκεκριμένη απόσταση από το δέρμα σας. Αυτή η απόσταση καθορίζει το τελικό μήκος της τρίχας και μπορείτε να την προσαρμόσετε περιστρέφοντας τη ρυθμιστική ροδέλα.

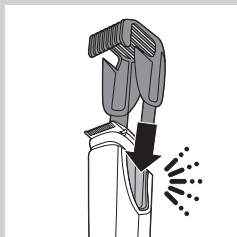

- 1** Σύρετε τη χτένα στις εγκοπές-οδηγούς και στις δύο πλευρές της συσκευής (“κλικ”).

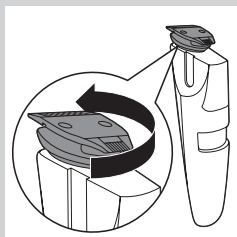

*Σημείωση: Η χτένα δεν εφαρμόζει στην κεφαλή τριμαρίσματος όταν η πλευρά των 15 χιλ. είναι στραμμένη προς το μπροστινό μέρος της συσκευής. Σε αυτή την περίπτωση, περιστρέψτε την κεφαλή τριμαρίσματος πριν τοποθετήσετε τη χτένα σε αυτή.*

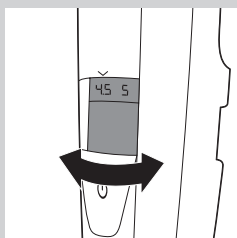

- 2** Περιστρέψτε τη ρυθμιστική ροδέλα για να επιλέξετε μια ρύθμιση μήκους.
- Η επιλεγμένη ρύθμιση μήκους φαίνεται ακριβώς κάτω από την ένδειξη στο μπροστινό μέρος της συσκευής.
  - Μπορείτε να επιλέξετε ένα μήκος από 0,4 χιλ. έως 10 χιλ. (βλ. τον πίνακα στην ενότητα “Ρυθμίσεις μήκους” παρακάτω).

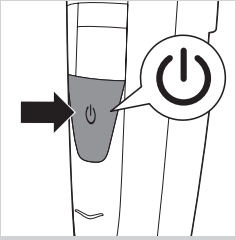

**3** Πιέστε το κουμπί on/off για να ενεργοποιήσετε τη συσκευή.



**4** Για να τριμάρετε τα γένια, περάστε αργά τη χτένα μέσα από τις τρίχες.

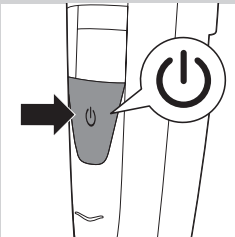

**5** Όταν τελειώσετε, πιέστε το κουμπί ενεργοποίησης/ απενεργοποίησης για να απενεργοποιήσετε τη συσκευή.

#### Συμβουλές

- Να βεβαιώνετε πάντα ότι οι άκρες της χτένας κοπής δείχνουν προς την κατεύθυνση προς την οποία μετακινείτε τη συσκευή.
- Να βεβαιώνετε ότι το επίπεδο μέρος της χτένας βρίσκεται σε πλήρη επαφή με το δέρμα για να έχετε ένα ομοιόμορφο αποτέλεσμα.
- Επειδή οι τρίχες αναπτύσσονται σε διαφορετικές κατευθύνσεις, πρέπει κι εσείς να μετακινείτε τη συσκευή αναλόγως (προς τα πάνω, προς τα κάτω ή οριζόντια).
- Το τριμάρισμα γίνεται πιο εύκολα όταν το δέρμα και οι τρίχες είναι στεγνά.

#### Ρυθμίσεις μήκους

χιλιοστά

0,4	0,6	0,8	1	1,5
2	2,5	3	3,5	4
4,5	5	6	7	8
9	10			

### Τριμάρισμα χωρίς χτένα κοπής

Όταν δεν χρησιμοποιείτε τη χτένα, οι τρίχες κόβονται πολύ κοντές. Η κεφαλή τριμαρίσματος έχει μια πλευρά 32 χιλ. και μια πλευρά 15 χιλ.

- Μπορείτε να χρησιμοποιείτε την πλευρά των 32 χιλ. για απλό τριμάρισμα και για να διαμορφώνετε το περίγραμμα το γενιών σας.



- Η πλευρά των 15 χιλ. της κεφαλής τριμαρίσματος σας επιτρέπει να δίνετε στίλ και να διαμορφώνετε το περίγραμμα το γενιών σας με μεγαλύτερη ακρίβεια σε σχέση με την πλευρά των 32 χιλ.

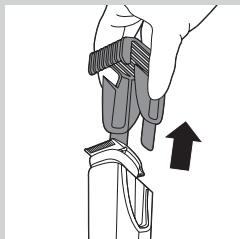

**1** Αν η χτένα βρίσκεται ακόμα στην κεφαλή τριμαρίσματος, τραβήξτε την προς έξω για να την αφαιρέσετε.

Μην τραβάτε ποτέ τη χτένα από το εύκαμπτο επάνω μέρος της. Να την τραβάτε πάντα από τα πλαϊνά.

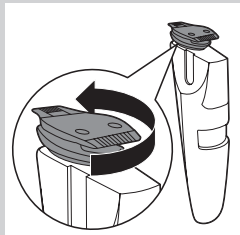

**2** Στρέψτε την κεφαλή τριμαρίσματος, έως ότου η πλευρά που θέλετε να χρησιμοποιήσετε να είναι στραμμένη προς το μπροστινό μέρος της συσκευής.

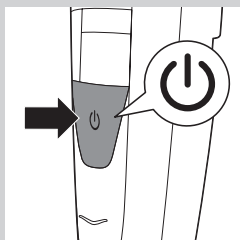

**3** Πιέστε το κουμπί on/off για να ενεργοποιήσετε τη συσκευή.

**4** Κρατήστε τη συσκευή στη θέση που είναι πιο βολική για την περιοχή που θέλετε να περιποιηθείτε και μετακινήστε την προς τα πάνω ή προς τα κάτω.

*Συμβουλή: Για άνετο τριμάρισμα κοντά στο δέρμα, τοποθετήστε την επίπεδη πλευρά της κεφαλής τριμαρίσματος πάνω στο δέρμα σας και κάνετε διαδοχικές κινήσεις προς την κατεύθυνση που θέλετε.*



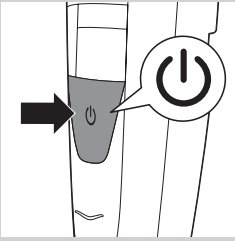

- 5** Όταν τελειώσετε, πιάστε το κουμπί ενεργοποίησης/ απενεργοποίησης για να απενεργοποιήσετε τη συσκευή.

## Καθαρισμός και συντήρηση

Καθαρίζετε τη συσκευή μετά από κάθε χρήση.

Μην χρησιμοποιείτε ποτέ πεπιεσμένο αέρα, συρμάτινα σφουγγαράκια, στιλβωτικά καθαριστικά ή υγρά όπως πετρέλαιο ή ασετόν για τον καθαρισμό της συσκευής.

*Σημείωση: Η κεφαλή τριμαρίσματος δεν χρειάζεται λίπανση.*

### Καθαρισμός της συσκευής και της χτένας

- 1** Απενεργοποιήστε τη συσκευή.
- 2** Τραβήξτε τη χτένα από την κεφαλή κοπής.
- 3** Καθαρίστε την κεφαλή τριμαρίσματος με χλιαρό νερό κάτω από τη βρύση ή με το παρεχόμενο βουρτσάκι καθαρισμού.

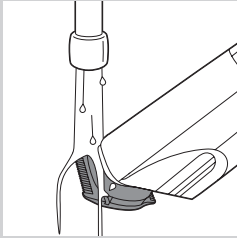
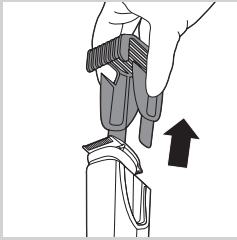

- 4** Ξεπλύνετε τη χτένα κάτω από τη βρύση ή καθαρίστε την με το βουρτσάκι καθαρισμού που παρέχεται μαζί με τη συσκευή.
- 5** Τινάζτε ελαφρά για να φύγει το πολύ νερό και αφήστε το να στεγνώσει.

*Σημείωση: Για βέλτιστη απόδοση του τρίμερ, να λιπαίνετε τα δοντάκια του με μια σταγόνα λάδι ραπτομηχανής κάθε έξι μήνες.*

### Καθαρισμός του εξαρτήματος σύνδεσης της κεφαλής κοπής

*Σημείωση: Φροντίστε να καθαρίζετε το εξάρτημα σύνδεσης της κεφαλής κοπής τουλάχιστον μία φορά κάθε 3 μήνες.*

- 1** Απενεργοποιήστε τη συσκευή.

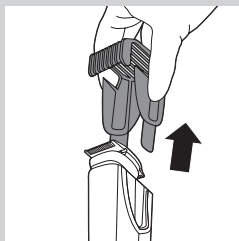

**2** Τραβήξτε τη χτένα από την κεφαλή κοπής.

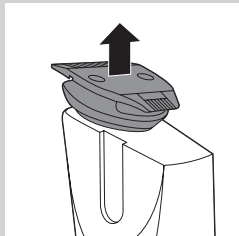

**3** Τραβήξτε απαλά την κεφαλή τριμαρίσματος για να την αφαιρέσετε από τη συσκευή.

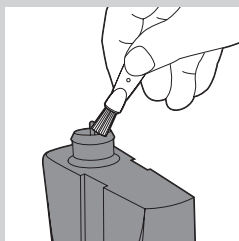

**4** Καθαρίστε το εξάρτημα σύνδεσης της κεφαλής τριμαρίσματος με το βουρτσάκι καθαρισμού που παρέχεται μαζί με τη συσκευή.



**5** Καθαρίστε επίσης το εσωτερικό της κεφαλής τριμαρίσματος με το βουρτσάκι καθαρισμού που παρέχεται μαζί με τη συσκευή.

**6** Μετά τον καθαρισμό, τοποθετήστε ξανά την κεφαλή κοπής στη συσκευή.

### Παραγγελία εξαρτημάτων

Για να αγοράσετε εξαρτήματα ή ανταλλακτικά, επισκεφτείτε τη διεύθυνση [www.shop.philips.com/service](http://www.shop.philips.com/service) ή απευθυνθείτε στον αντιπρόσωπο της Philips στην περιοχή σας. Μπορείτε επίσης να επικοινωνήσετε με το Κέντρο Εξυπηρέτησης Καταναλωτών της Philips στη χώρα σας (θα βρείτε τα στοιχεία επικοινωνίας στο φυλλάδιο της διεθνούς εγγύησης).

### Εγγύηση και υποστήριξη

Αν χρειάζεστε πληροφορίες ή υποστήριξη, επισκεφτείτε την τοποθεσία της Philips στη διεύθυνση [www.philips.com/support](http://www.philips.com/support) ή διαβάστε το φυλλάδιο της διεθνούς εγγύησης.

## Ανακύκλωση



- Αυτό το σύμβολο δηλώνει ότι το προϊόν καλύπτεται από την Ευρωπαϊκή Οδηγία 2012/19/ΕΚ.



- Αυτό το σύμβολο υποδηλώνει ότι το προϊόν περιέχει ενσωματωμένη επαναφορτιζόμενη μπαταρία η οποία καλύπτεται από την Ευρωπαϊκή Οδηγία 2006/66/ΕΚ, γεγονός που σημαίνει ότι δεν μπορεί να απορριφθεί μαζί με τα συνηθισμένα απορρίμματα του σπιτιού σας. Σας συνιστούμε να προσκομίσετε το προϊόν σας σε ένα επίσημο σημείο συλλογής ή σε ένα εξουσιοδοτημένο κέντρο επισκευών της Philips, ώστε η επαναφορτιζόμενη μπαταρία να αφαιρεθεί από κάποιον επαγγελματία.
- Ενημερωθείτε για τους τοπικούς κανόνες σχετικά με την ξεχωριστή συλλογή ηλεκτρικών και ηλεκτρονικών προϊόντων και επαναφορτιζόμενων μπαταριών. Τηρείτε τους τοπικούς κανόνες και μην απορρίπτετε ποτέ το προϊόν και τις επαναφορτιζόμενες μπαταρίες μαζί με τα συνηθισμένα οικιακά απορρίμματα. Η σωστή απόρριψη παλιών προϊόντων και μπαταριών συμβάλλει στην αποφυγή αρνητικών επιπτώσεων για το περιβάλλον και την ανθρώπινη υγεία.

## Αντιμετώπιση προβλημάτων

Σε αυτό το κεφάλαιο συνοψίζονται τα πιο συνηθισμένα προβλήματα που μπορεί να αντιμετωπίσετε με τη συσκευή. Εάν δεν μπορείτε να επιλύσετε το πρόβλημα βάσει των παρακάτω πληροφοριών, επικοινωνήστε με το Κέντρο Εξυπηρέτησης Καταναλωτών στη χώρα σας.

Αιτία	Πιθανή αιτία	Λύση
Η συσκευή δεν λειτουργεί, παρ' όλο που είναι ενεργοποιημένη.	Η μπαταρία είναι άδεια.	Φορτίστε τη συσκευή πλήρως (βλ. κεφάλαιο "Φόρτιση"). Για την πλήρη φόρτιση της συσκευής χρειάζονται περίπου 60 λεπτά. Μπορείτε επίσης να χρησιμοποιείτε τη συσκευή ενώ είναι συνδεδεμένη στην πρίζα.
Η συσκευή δεν κόβει πλέον τόσο καλά όπως παλιά.	Το εξάρτημα τριμαρίσματος της κεφαλής είναι βρόμικο.	Καθαρίστε σχολαστικά την κεφαλή τριμαρίσματος (βλ. κεφάλαιο "Καθαρισμός και συντήρηση").
	Δεν μετακινείτε τη συσκευή προς τη σωστή κατεύθυνση.	Για την καλύτερη δυνατή απόδοση κοπής και απορρόφησης, σας συνιστούμε να μετακινείτε την κοπτική μηχανή με κατεύθυνση προς τα επάνω, αντίθετα από τη φορά των τριχών, κάνοντας απαλές και αργές κινήσεις. Δείτε το κεφάλαιο "Χρήση της συσκευής".

## Introducción

Enhorabuena por la compra de este producto y bienvenido a Philips. Para sacar el mayor partido de la asistencia que Philips le ofrece, registre su producto en **[www.philips.com/welcome](http://www.philips.com/welcome)**.

## Descripción general (fig. 1)

- 1 Cabezal de corte giratorio
  - 2 Posición de longitud
  - 3 Rueda de ajuste de longitud de corte
  - 4 Botón de encendido/apagado
  - 5 Piloto de las pilas
  - 6 Toma para clavija pequeña
  - 7 Ranura de guía para peine-guía
  - 8 Peine-guía
  - 9 Adaptador de corriente
  - 10 Clavija pequeña
  - 11 Cepillo de limpieza
- No se muestra: botella de aceite

## Información de seguridad importante

Antes de usar el aparato, lea atentamente esta información importante y consérvela por si necesitara consultarla en el futuro. Los accesorios suministrados pueden variar según el producto.

### Peligro

- Mantenga el adaptador seco.

### Advertencia

- El adaptador incorpora un transformador. No corte el adaptador para sustituirlo por otra clavija, ya que podría provocar situaciones de peligro.
- Este aparato puede ser usado por niños a partir de 8 años y por personas con su capacidad física, psíquica o sensorial reducida y por quienes no tengan los conocimientos y la experiencia necesarios, si han sido supervisados o instruidos acerca del uso del aparato de forma segura y siempre que sepan los riesgos que conlleva su uso. No permita que los niños jueguen con el aparato. Los niños no deben llevar a cabo la limpieza ni el mantenimiento a menos que sean supervisados.
- Desenchufe siempre el aparato antes de limpiarlo bajo el grifo.
- Compruebe siempre el aparato antes de utilizarlo. No utilice el aparato si está dañado, ya que podría ocasionar lesiones. Sustituya siempre una pieza dañada por una del modelo original.





### Precaución

- No sumerja nunca el soporte de carga en agua ni lo enjuague bajo el grifo.
- No sumerja nunca el aparato en agua. No utilice el aparato en la bañera ni en la ducha.
- Nunca enjuague el aparato con agua a una temperatura superior a 80 °C.
- Utilice este aparato solo para el uso al que está destinado como se indica en el manual de usuario.
- Por razones de higiene, el aparato debería ser usado únicamente por una persona.
- No enchufe el adaptador a tomas de corriente eléctrica que tengan un ambientador conectado o que lo hayan tenido para evitar daños irreparables en el adaptador.
- No utilice nunca aire comprimido, estropajos, agentes abrasivos ni líquidos agresivos, como gasolina o acetona, para limpiar el aparato.

### Campos electromagnéticos (CEM)

- Este aparato de Philips cumple los estándares y las normativas aplicables sobre exposición a campos electromagnéticos.

### General

- Este aparato se puede limpiar bajo el grifo de forma segura.
- Este aparato es adecuado para voltajes de red de 100 a 240 voltios.
- El adaptador transforma la corriente de 100 - 240 voltios en un bajo voltaje de seguridad inferior a 24 voltios.
- Nivel de ruido máximo: Lc = 75 dB(A)



## Preparación para su uso

### Carga

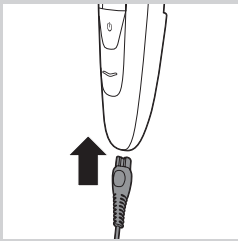

Cargue completamente el aparato y aplique unas gotas de aceite en los dientes del recortador antes de utilizarlo por primera vez o si lleva mucho tiempo sin usarlo.

El aparato tarda aproximadamente 60 minutos en cargarse si está totalmente descargado.

- 1** Asegúrese de que el aparato está apagado.
- 2** Inserte la clavija pequeña en el aparato y enchufe el adaptador a la toma de corriente.

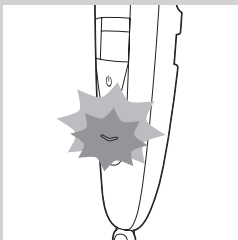

- ▶ El piloto de la batería parpadea en naranja y blanco alternativamente.

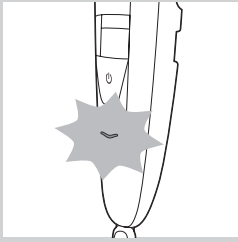

- Después de unos 3 minutos, el piloto de la batería parpadea solo en blanco. En ese momento, la batería contiene suficiente energía para una sesión de corte sin cable.

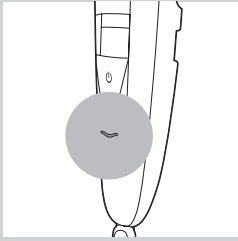

- El piloto de la batería sigue parpadeando en blanco y, cuando el aparato está totalmente cargado, se ilumina en blanco de forma permanente.
- Si el aparato totalmente cargado sigue conectado a la red después de 1 hora, el piloto de la batería se apaga después de 30 minutos.

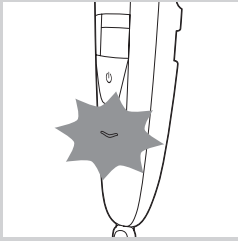

### Señales de batería baja y batería descargada

- Cuando la batería está casi descargada, el piloto de la batería empieza a parpadear en naranja. Al apagar el aparato, el piloto de la batería sigue parpadeando en naranja durante unos segundos.
- El piloto de la batería parpadea en naranja con una frecuencia superior si la batería está descargada y pulsa el botón de encendido/apagado.

### Corte con el aparato enchufado a la red

El aparato también funciona enchufado a la red eléctrica.

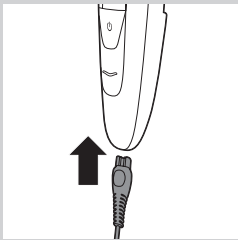

- ➊ Introduzca la clavija pequeña en el aparato.
- ➋ Enchufe el adaptador a la red.

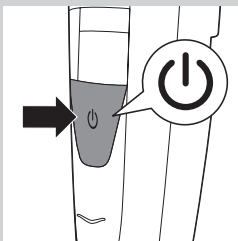

- ➌ Pulse el botón de encendido/apagado para encender el aparato.

## Uso del aparato

Puede utilizar el aparato para recortar el vello facial (barba, bigote y patillas). Este aparato no ha sido diseñado para recortar las partes inferiores del cuerpo ni el pelo de la cabeza.

### Cómo recortar con el peine-guía

El aparato incluye un peine-guía que mantiene el cabezal de corte a una determinada distancia de la piel. Esta distancia determina la longitud del pelo restante y se puede ajustar girando la rueda de zoom.

- 1** Deslice el peine-guía por las ranuras de guía situadas a ambos lados del aparato ("clic").

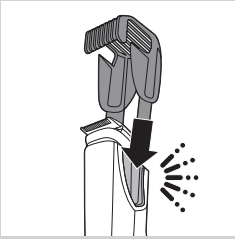

*Nota: El peine-guía no encaja en el cabezal de corte si el lado de 15 mm (0,6 pulgadas) apunta hacia la parte delantera del aparato. En ese caso, gire el cabezal de corte antes de deslizar el peine-guía en el cabezal de corte.*

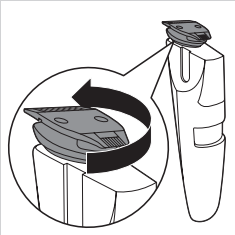

- 2** Gire la rueda de zoom para seleccionar una posición de longitud.

- La posición de longitud seleccionada es justo la que hay debajo del indicador de la parte frontal del aparato.
- Puede seleccionar una longitud entre 0,4 mm y 10 mm (consulte la tabla de la sección "Posiciones de longitud" que aparece más abajo).

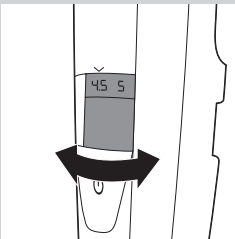

- 3** Pulse el botón de encendido/apagado para encender el aparato.

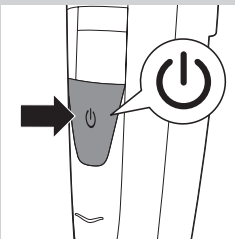



- 4** Para recortar la barba, mueva el peine-guía a través del pelo lentamente.

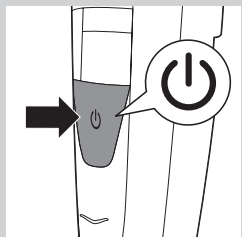

- 5** Cuando haya terminado, pulse el botón de encendido/apagado para apagar el aparato.

### Consejos

- Asegúrese siempre de que las puntas del peine apunten en la dirección en la que mueve el aparato.
- Asegúrese de que la parte plana del peine-guía esté siempre totalmente en contacto con la piel, para conseguir un resultado uniforme en la longitud del vello.
- Debido a que el cabello crece en direcciones diferentes, necesita mover el aparato en diferentes direcciones (hacia arriba, hacia abajo o en diagonal).
- Es más fácil recortar el vello cuando este y la piel están secos.

### Posiciones de longitud

mm				
0,4	0,6	0,8	1	1,5
2	2,5	3	3,5	4
4,5	5	6	7	8
9	10			

### Cómo recortar sin peine-guía



Si recorta sin el peine-guía, el vello se cortará a ras de la piel. El cabezal de corte tiene un lado de 32 mm (1,25 pulgadas) y otro de 15 mm (0,6 pulgadas).

- El lado de 32 mm (1,25 pulgadas) sirve para recortar y perfilar de la forma habitual.





- El lado de 15 mm (0,6 pulgadas) del cabezal de corte permite dar estilo y perfilar con mayor precisión que el lado de 32 mm (1,25 pulgadas).

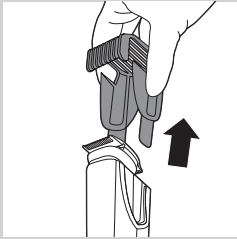

- 1** Si el peine-guía sigue en el cabezal de corte, extráigalo. Nunca tire de la parte superior flexible del peine-guía. Tire siempre de los lados.

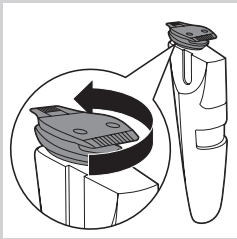

- 2** Gire el cabezal de corte hasta que el lado que desea utilizar apunte hacia la parte delantera del aparato.

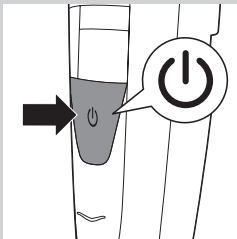

- 3** Pulse el botón de encendido/apagado para encender el aparato.
- 4** Sostenga el aparato en la posición que resulte más cómoda para la zona que desea recortar y realice pasadas hacia arriba y hacia abajo.

*Consejo: Para recortar de forma cómoda a ras de la piel, coloque el lado plano del cabezal de corte sobre la piel y realice pasadas en la dirección que desee.*

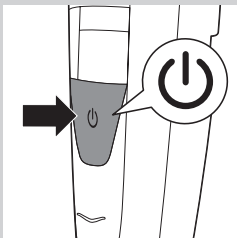

- 5** Cuando haya terminado, pulse el botón de encendido/apagado para apagar el aparato.

## Limpieza y mantenimiento

Limpie siempre el aparato después de usarlo.

No utilice nunca aire comprimido, estropajos, agentes abrasivos ni líquidos agresivos, como gasolina o acetona, para limpiar el aparato.

*Nota: El cabezal de corte no requiere lubricación.*

### Limpieza del aparato y el peine-guía

- 1 Apague el aparato.
- 2 Extraiga el peine-guía del cabezal de corte.

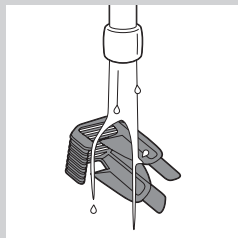
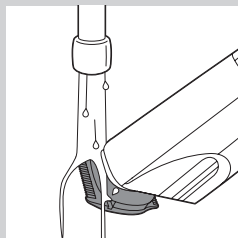
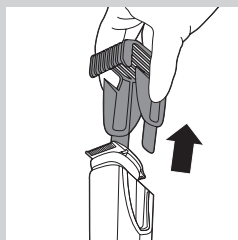

- 3 Limpie el cabezal de corte bajo el grifo con agua tibia o con cepillo de limpieza suministrado.

- 4 Limpie el peine-guía bajo el grifo o límpielo con el cepillo de limpieza suministrado.

- 5 Sacuda el exceso de agua y deje que se seque.

*Nota: Para conseguir unos resultados óptimos, lubrique los dientes del cortapatillas con una gota de aceite de máquina de coser cada seis meses.*

### Limpieza del conector del cabezal de corte

*Nota: Asegúrese de limpiar el conector del cabezal de corte al menos un vez cada tres meses.*

- 1 Apague el aparato.
- 2 Extraiga el peine-guía del cabezal de corte.

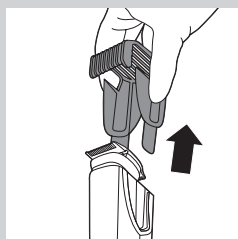

- 3 Extraiga el cabezal de corte del aparato.

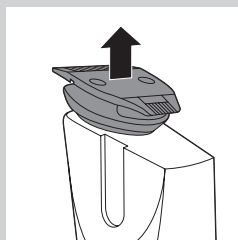



- 4** Limpie el conector del cabezal de corte con el cepillo de limpieza suministrado.

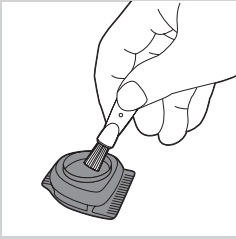

- 5** Limpie el interior del cabezal del corte con el cepillo de limpieza suministrado.
- 6** Después de limpiarlo, vuelva a colocar el cabezal de corte en el aparato.

### Solicitud de accesorios

Para comprar accesorios o piezas de repuesto, visite [www.shop.philips.com/service](http://www.shop.philips.com/service) o acuda a su distribuidor de Philips. También puede ponerse en contacto con el Servicio de Atención al Cliente de Philips en su país (consulte el folleto de garantía mundial para encontrar los datos de contacto).

### Garantía y asistencia

Si necesita asistencia o información, visite el sitio Web de Philips en [www.philips.com/support](http://www.philips.com/support) o lea el folleto de garantía mundial.

### Reciclaje

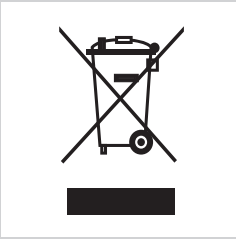

- Este símbolo en un producto significa que el producto cumple con la directiva europea 2012/19/UE.



- Este símbolo significa que el producto contiene una batería recargable integrada cubierta por la directiva europea 2006/66/CE, que no se debe tirar con la basura normal del hogar. Le recomendamos encarecidamente que lleve el producto a un punto de recogida oficial o a un centro de servicio Philips para que un profesional extraiga la batería recargable.

- Infórmese sobre el sistema local de recogida selectiva de baterías recargables y productos eléctricos y electrónicos. Siga la normativa local y no deseche el producto ni la batería recargable con la basura normal del hogar. El correcto desecho de los productos antiguos y las baterías recargables ayuda a evitar consecuencias negativas para el medio ambiente y la salud humana.

### Guía de resolución de problemas

En este capítulo se resumen los problemas más frecuentes que pueden surgir. Si no puede resolver el problema con la siguiente información, póngase en contacto con el Servicio de Atención al Cliente de su país.

Problema	Posible causa	Solución
El aparato no funciona al encenderlo.	La pila está descargada.	Cargue el aparato completamente (consulte el capítulo "Carga"). El aparato tarda aproximadamente 60 minutos en cargarse completamente. El aparato también funciona enchufado a la red eléctrica.
El aparato no recorta tan bien como antes.	El elemento de corte del cabezal de corte está sucio.	Limpie bien el cabezal de corte (consulte el capítulo "limpieza y mantenimiento").
	No mueve el aparato en la dirección adecuada.	Para obtener el mejor resultado de corte y aspiración, recomendamos que mueva el barbero hacia arriba, en dirección contraria a la de crecimiento del pelo, con movimientos lentos y suaves. Consulte el capítulo "Uso del aparato".

## Johdanto

Onnittelut ostoksestasi ja tervetuloa Philips-tuotteiden käyttäjäksi! Hyödynnä Philipsin tuki ja rekisteröi tuotteesi osoitteessa [www.philips.com/welcome](http://www.philips.com/welcome).

## Yleiskuvaus (Kuva 1)

- 1 Käännettävä ajopää
- 2 Pituusasetus
- 3 Zoomausrengas
- 4 Virtapainike
- 5 Akun merkkivalo
- 6 Liitäntä pienelle liittimelle
- 7 Ohjauskamman ohjausura
- 8 Ohjauskampa
- 9 Verkkolaite
- 10 Pieni liitin
- 11 Puhdistusharja

Ei kuvassa: pullo öljyä

## Tärkeitä turvallisuustietoja

Lue nämä tärkeät tiedot huolellisesti ennen kuin käytät laitetta ja sen lisävarusteita. Säilytä tiedot myöhempää tarvetta varten. Laitteen mukana toimitetut lisävarusteet vaihtelevat tuotteen mukaan.

### Vaara

- Suojaa verkkolaite kosteudelta.

### Varoitus

- Verkkolaitteessa on jännitemuuntaja. Älä vaihda verkkolaitteen tilalle toisenlaista pistoketta, jotta et aiheuta vaaratilannetta.
- Laitetta voivat käyttää myös yli 8-vuotiaat lapset ja henkilöt, joiden fyysinen tai henkinen toimintakyky on rajoittunut tai joilla ei ole kokemusta tai tietoa laitteen käytöstä, jos heitä on neuvottu laitteen turvallisesta käytöstä tai tarjolla on turvallisen käytön edellyttämä valvonta ja jos he ymmärtävät laitteeseen liittyvät vaarat. Lapset eivät saa leikkiä laitteella. Lasten ei saa antaa puhdistaa tai huoltaa laitetta ilman valvontaa.
- Irrota laite sähköverkosta aina ennen sen puhdistamista vesihanalla.
- Tarkista laite aina ennen käyttöä. Älä käytä viallista laitetta, koska käytöstä saattaa tällöin aiheutua vammoja. Vaihda vahingoittunut osa aina vastaavaan alkuperäiseen.

### Varoitus

- Älä upota lataustelinettä veteen, äläkä huuhtelee sitä vesihanalla.
- Älä upota laitetta veteen. Älä käytä laitetta kylvyssä tai suihkussa.
- Huuhtelee laite korkeintaan 80-asteisella vedellä.
- Käytä tätä laitetta vain tarkoituksenmukaisesti käyttöoppaassa esitetyllä tavalla.
- Hygieniasyistä laitetta suositellaan vain yhden henkilön käyttöön.
- Älä kytke verkkolaitetta pistorasiaan, jossa on tai on ollut sähköinen ilmanraikastin, jotta verkkolaite ei vaurioidu. Älä käytä verkkolaitetta kyseisten ilmanraikastimien läheisyydessä.
- Älä käytä paineilmaa, naarmuttavia tai syövyttäviä puhdistusaineita tai -välineitä laitteen puhdistamiseen (kuten bensiiniä tai asetoniamia).





### Sähkömagneettiset kentät (EMF)

- Tämä Philips-laite vastaa kaikkia sähkömagneettisia kenttiä (EMF) koskevia standardeja ja säännöksiä.

### Yleistä

- Laitteen voi huuhdella juoksevilla vedellä.
- Laite soveltuu 100–240 voltin verkkojännitteelle.
- Verkkolaite muuttaa 100–240 voltin jännitteen turvallisesti alle 24 voltin jännitteeksi.
- Käyttöään enintään:  $L_c = 75 \text{ dB (A)}$

## Käyttöönoton valmistelu

### Lataaminen

Lataa laite ja lisää muutama tippa öljyä trimmerin terälle ennen kuin käytät laitetta ensimmäisen kerran tai kun se on ollut pitkään käyttämättä. Täyteen lataaminen kestää noin 60 minuuttia, jos akku on täysin tyhjä.

- 1** Varmista, että laitteesta on katkaistu virta.
- 2** Työnnä pieni liitin laitteeseen ja kytke latauslaite pistorasiaan.



- ▮ Akun merkkivalo vilkkuu vuorotellen oranssina ja valkoisena.



- ▮ Noin kolmen minuutin kuluttua akun merkkivalo vilkkuu vain valkoisena. Tällöin akussa on riittävästi virtaa yhteen trimmauskertaan.



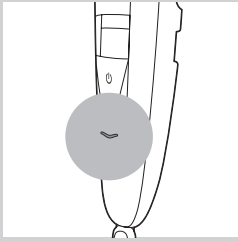

- ▶ Akun merkkivalo vilkkuu valkoisena. Kun laite on latautunut täyteen, merkkivalo palaa valkoisena.
- ▶ Jos täyteen latautunut laite on liitettynä verkkovirtaan vielä yhden tunnin kuluttua, akun merkkivalo sammuu puolen tunnin kuluessa.

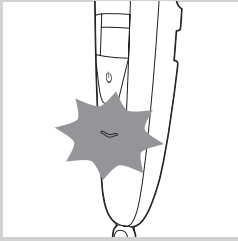

### Lataus vähissä -ilmaisain ja akku tyhjä -ilmaisain

- ▶ Kun akku on melkein tyhjä, akun merkkivalo alkaa vilkkua oranssina. Kun sammutat laitteen, akun merkkivalo vilkkuu oranssina muutaman sekunnin ajan.
- ▶ Akun merkkivalo vilkkuu oranssina hyvin nopeasti, kun akku on tyhjä ja virtapainiketta painetaan.

### Käyttö johdon kanssa

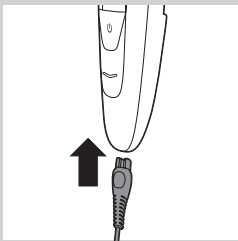

Laitetta voidaan myös käyttää verkkovirralla.

- 1 Kiinnitä pieni liitin laitteeseen.
- 2 Yhdistä verkkolaite pistorasiaan.

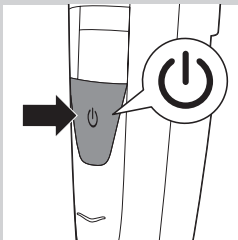

- 3 Käynnistä laite painamalla virtapainiketta.

### Käyttö

Laitetta voi käyttää parran, viiksien tai pulisonkien trimmaamiseen. Tätä laitetta ei ole tarkoitettu muiden vartalonosien tai hiusten ajeluun.

## Käyttö ohjaukammalla

Laitteeseen kuuluu ohjaukampa, joka pitää laitteen asetetulla etäisyydellä ihosta. Etäisyys vastaa karvan pituutta ajon jälkeen, ja sitä voidaan säätää kiertämällä zoomausrengasta.

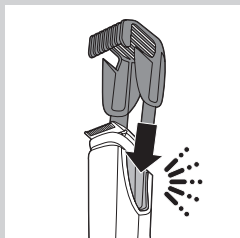

- 1** Liu'uta kampa laitteen kummallakin puolella oleviin ohjauriin (kuuluu naksahdus).

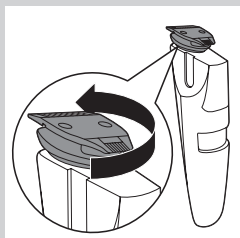

*Huomaus: Ohjaukampa ei mahdu ajopäähän, jos 15 millimetrin osio on käytössä. Käännä ajopäätä, ennen kuin liu'utat kamman ajopäähän.*

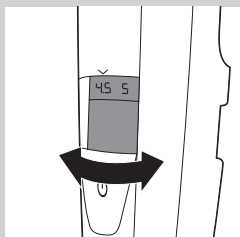

- 2** Valitse pituusasetus kiertämällä zoomausrengasta.

- Valittu asetus näkyy suoraan ilmaisimen alla laitteen etupuolella.
- Pituusasetuksen voi valita väliltä 0,4 - 10 mm (katso taulukko kohdasta Pituusasetukset).

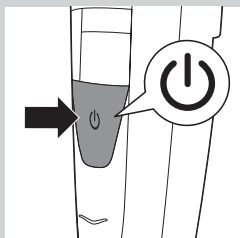

- 3** Käynnistä laite painamalla virtapainiketta.



- 4** Siisti parta liikuttamalla kampa hitaasti.



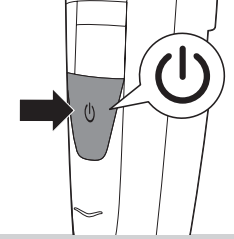

**5** Kun olet valmis, katkaise laitteen virta painamalla sen virtapainiketta.

#### Vinkejä

- Varmista aina, että ohjauskamman kärjet osoittavat suuntaan, johon liikutat laitetta.
- Varmista, että ohjauskamman sileä osa on aina tiiviisti kiinni ihossa, jolloin tuloksesta tulee tasainen.
- Koska karvat kasvavat eri suuntiin, myös laitetta on liikutettava eri suuntiin (ylös- ja alaspäin sekä sivusuunnassa).
- Muotoileminen on helpompaa ihon ja iohkarvojen ollessa kuivat.

#### Pituuden asetukset

mm				
0,4	0,6	0,8	1	1,5
2	2,5	3	3,5	4
4,5	5	6	7	8
9	10			

#### Käyttö ilman ohjauskampaa



Jos laitetta käytetään ilman ohjauskampaa, parta ajellaan läheltä ihoa. Ajopäässä on 32 millimetrin osio ja 15 millimetrin osio.

- 32 millimetrin osiota käytetään tavalliseen siistimiseen ja muotoiluun.



- 15 millimetrin osiolla parta voidaan muotoilla ja rajata tarkemmin kuin 32 millimetrin osiolla.

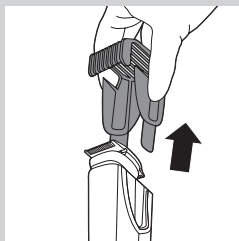

- 1** Jos ohjauskampa on ajopäässä paikoillaan, vedä se irti.  
Älä vedä ohjauskamman taipuisasta yläosasta. Vedä aina sivuilta.

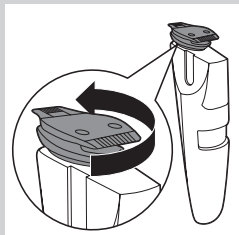

- 2** Käännä ajopäätä, kunnes haluamasi osio on laitteen etupuolessa.

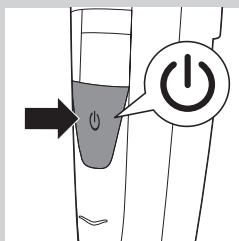

- 3** Käynnistä laite painamalla virtapainiketta.  
**4** Pidä laitetta sopivassa asennossa trimmattavalla alueella ja liikuta laitetta ylös- tai alaspäin.

*Vinkki: Trimming läheltä ihoa on miellyttävämpää, kun ajopään litteä puoli on ihoa vasten ja laitetta liikutetaan haluttuun suuntaan.*

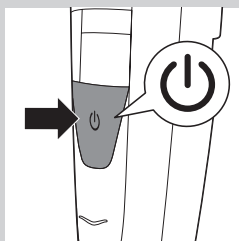

- 5** Kun olet valmis, katkaise laitteen virta painamalla sen virtapainiketta.

## Puhdistus ja huolto

Puhdista laite aina käytön jälkeen.

Älä käytä paineilmaa, naarmuttavia tai syövyttäviä puhdistusaineita tai -välineitä laitteen puhdistamiseen (kuten bensiiniä tai asetonaa).

*Huomautus: Ajopäätä ei tarvitse voidella.*

### Laitteen ja ohjauskamman puhdistaminen

- 1** Katkaise laitteesta virta.

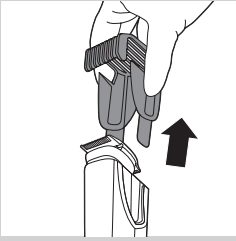

**2** Vedä ohjauskampa irti trimmausosasta.

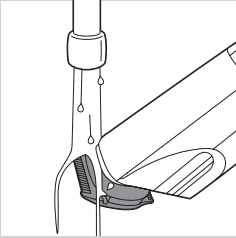

**3** Puhdista ajopää juoksevilla haalealla vedellä tai mukana toimitetulla puhdistusharjalla.

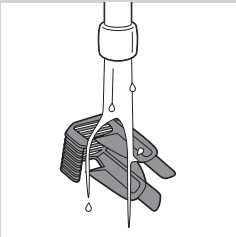

**4** Puhdista ohjauskampa juoksevilla vedellä tai mukana toimitetulla puhdistusharjalla.

**5** Ravistele vesi pois ja anna kuivua.

*Huomautus: Saat trimmerillä parhaan tuloksen, kun levität trimmerin terään pisanan ompelukoneöljyä kerran puolessa vuodessa.*

### Trimmausosan liittimen puhdistaminen

*Huomautus: Puhdista trimmausosan liitin vähintään kolmen kuukauden välein.*

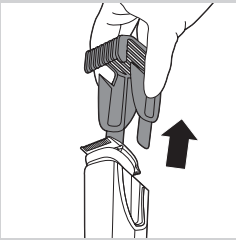

**1** Katkaise laitteesta virta.

**2** Vedä ohjauskampa irti trimmausosasta.

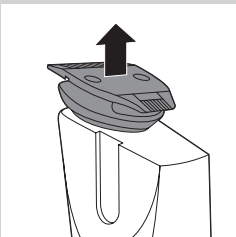

**3** Vedä trimmausosa varovasti irti laitteesta.

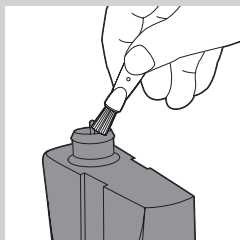

- 4** Puhdista trimmausosan liitin laitteen mukana tulevalla puhdistusharjalla.



- 5** Puhdista trimmausosan sisäpuoli mukana tulevalla puhdistusharjalla.  
**6** Aseta trimmausosa takaisin laitteeseen puhdistuksen jälkeen.

### Tarvikkeiden tilaaminen

Voit ostaa lisävarusteita ja varaosia osoitteessa **[www.shop.philips.com/service](http://www.shop.philips.com/service)** tai Philips-jälleenmyyjältä. Voit myös ottaa yhteyden Philipsin kuluttajapalvelukeskukseen (katso yhteystiedot kansainvälisestä takuulehtisestä).

### Takuu ja tuki

Jos haluat tukea tai lisätietoja, käy Philipsin verkkosivuilla osoitteessa **[www.philips.com/support](http://www.philips.com/support)** tai lue erillinen kansainvälinen takuulehtinen.

### Kierrätys



- Tämä merkki tarkoittaa, että tuote kuuluu Euroopan parlamentin ja neuvoston direktiivin 2012/19/EU soveltamisalaan.



- Tämä merkki tarkoittaa, että tuote sisältää kiinteän ladattavan akun, joka kuuluu Euroopan parlamentin ja neuvoston direktiivin 2006/66/EY soveltamisalaa ja jota ei saa hävittää tavallisen kotitalousjätteen mukana. Suosittelemme, että viet laitteen viralliseen keräyspisteeseen tai Philipsin valtuuttamaan huoltoliikkeeseen, jossa ammattilaiset irrottavat akun.
- Tutustu paikalliseen sähkö- ja elektroniikkalaitteiden sekä akkujen keräysjärjestelmään. Noudata paikallisia säädöksiä äläkä hävitä tuotetta tai akkuja tavallisen kotitalousjätteen mukana. Vanhojen tuotteiden ja akkujen asianmukainen hävittäminen auttaa ehkäisemään ympäristölle ja ihmisille koituvia haittavaikutuksia.

### Vianmääritys

Tässä luvussa kuvataan tavallisimmat laitteen käyttöön liittyvät ongelmat. Ellei onnistu ratkaisemaan ongelmaa alla olevien ohjeiden avulla, ota yhteys Philipsin maakohtaiseen asiakaspalveluun.

Ongelma	Mahdollinen syy	Ratkaisu
Laite ei toimi, kun se käynnistetään.	Paristo on tyhjä.	Lataa laite täyteen (katso kohta Lataaminen). Se kestää noin 60 minuuttia. Laitetta voidaan myös käyttää verkkovirralla.
Laite ei trimmaa enää niin hyvin kuin aluksi.	Ajopään teräyksikkö on likainen.	Puhdista ajopää huolellisesti (katso kohta Puhdistus ja hoito).
	Et liikuta laitetta oikeaan suuntaan.	Paras tulos trimmauksen ja imun kannalta saadaan, kun partatrimmeriä liikutetaan tasaisin ja rauhallisin vedoin ylöspäin, partakarvojen kasvusuuntaa vastaan. Lisäohjeita on kohdassa Käyttö.

## Introduction

Félicitations pour votre achat et bienvenue dans l'univers Philips !  
 Pour profiter pleinement de l'assistance Philips, enregistrez votre produit sur le site à l'adresse suivante : **[www.philips.com/welcome](http://www.philips.com/welcome)**.

## Description générale (fig. 1)

- 1 Tête de tonte double face
  - 2 Hauteur de coupe
  - 3 Molette de réglage
  - 4 Bouton marche/arrêt
  - 5 Témoin lumineux de batterie
  - 6 Prise pour petite fiche
  - 7 Rainure pour sabot
  - 8 Sabot
  - 9 Adaptateur
  - 10 Petite fiche
  - 11 Brossette de nettoyage
- Non illustré : flacon d'huile

## Informations de sécurité importantes

Lisez attentivement ces informations importantes avant d'utiliser l'appareil et ses accessoires et conservez-les pour un usage ultérieur. Les accessoires fournis peuvent varier selon les différents produits.

### Danger

- Gardez l'adaptateur au sec.

### Avertissement

- L'adaptateur contient un transformateur. N'essayez pas de remplacer la fiche de l'adaptateur pour éviter tout accident.
- Cet appareil peut être utilisé par des enfants âgés de 8 ans ou plus, des personnes dont les capacités physiques, sensorielles ou intellectuelles sont réduites ou des personnes manquant d'expérience et de connaissances, à condition que ces enfants ou personnes soient sous surveillance ou qu'ils aient reçu des instructions quant à l'utilisation sécurisée de l'appareil et qu'ils aient pris connaissance des dangers encourus. Les enfants ne doivent pas jouer avec l'appareil. Le nettoyage et l'entretien ne doivent pas être réalisés par des enfants sans surveillance.
- Débranchez toujours l'appareil avant de le nettoyer sous l'eau du robinet.
- Vérifiez toujours l'appareil avant de l'utiliser. Afin d'éviter tout accident, n'utilisez pas l'appareil s'il est endommagé. Remplacez toujours une partie endommagée par une pièce du même type.





### Attention

- Ne plongez jamais la base de recharge dans l'eau et ne la rincez pas sous le robinet.
- Ne plongez jamais l'appareil dans l'eau. N'utilisez pas l'appareil dans le bain ni sous la douche.
- N'utilisez jamais une eau dont la température est supérieure à 80 °C pour rincer l'appareil.
- N'utilisez pas cet appareil à d'autres fins que celles pour lesquelles il a été conçu (voir le mode d'emploi).
- Pour des raisons d'hygiène, l'appareil doit être utilisé par une seule personne.
- N'utilisez pas l'adaptateur dans ou à proximité de prises murales qui contiennent ou ont contenu un désodorisant électrique, et ce afin d'éviter tout dommage irréparable de l'adaptateur.
- N'utilisez jamais d'air comprimé, de tampons à récurer, de produits abrasifs ou de détergents agressifs tels que de l'essence ou de l'acétone pour nettoyer l'appareil.

### Champs électromagnétiques (CEM)

- Cet appareil Philips est conforme à toutes les normes et à tous les règlements applicables relatifs à l'exposition aux champs électromagnétiques.



### Général

- Cet appareil peut être nettoyé à l'eau en toute sécurité.
- L'appareil est conçu pour une tension secteur comprise entre 100 V et 240 V.
- L'adaptateur transforme la tension de 100-240 V en une tension de sécurité de moins de 24 V.
- Niveau sonore maximal :  $L_c = 75 \text{ dB(A)}$

## Avant utilisation

### Charge

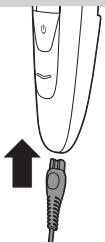

Chargez l'appareil entièrement et appliquez quelques gouttes d'huile sur les dents de la tondeuse avant de l'utiliser pour la première fois ou après une longue période de non-utilisation.  
La charge dure environ 60 minutes si l'appareil est complètement déchargé.

- 1** Assurez-vous que l'appareil est éteint.
- 2** Insérez la petite fiche dans l'appareil et l'adaptateur secteur dans la prise secteur.



- ▶ Le voyant de charge clignote successivement en orange et en blanc.

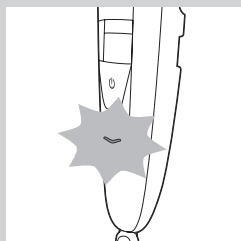

- ▶ Après 3 minutes environ, le voyant de charge clignote en blanc uniquement. À ce stade, la batterie contient assez d'énergie pour une utilisation.

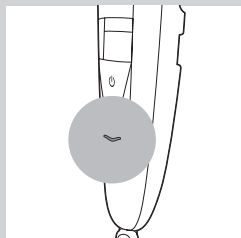

- ▶ Le voyant de charge continue de clignoter en blanc et, lorsque l'appareil est complètement chargé, il reste allumé en blanc.
- ▶ Si l'appareil est toujours branché sur le secteur 1 heure après la fin de la charge, le voyant de la batterie s'éteint au bout de 30 minutes.

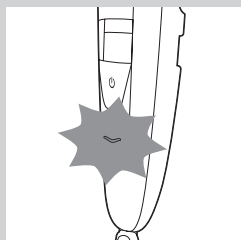

### Signaux de batterie faible et batterie vide

- ▶ Lorsque la batterie est presque vide, le voyant de charge commence à clignoter en orange. Lorsque vous éteignez l'appareil, le voyant de charge continue de clignoter en orange pendant quelques secondes.
- ▶ Le voyant de charge clignote en orange à une fréquence plus élevée lorsque la batterie est vide et si vous appuyez sur le bouton marche/arrêt.

### Utilisation de la tondeuse sur secteur

Vous pouvez aussi faire fonctionner l'appareil sur secteur.

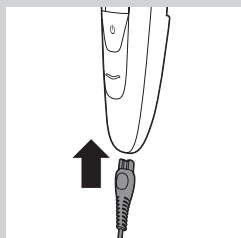

- 1 Insérez la petite fiche dans l'appareil.
- 2 Branchez l'adaptateur sur une prise secteur.

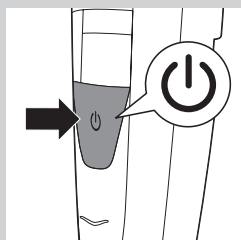

- 3 Mettez l'appareil en marche en appuyant sur le bouton marche/arrêt.



## Utilisation de l'appareil

Vous pouvez utiliser l'appareil pour tondre les poils du visage (barbe, moustache et favoris). Cet appareil n'est pas destiné à la tonte des parties inférieures du corps ni des cheveux.

### Tonte avec le sabot

L'appareil est fourni avec un sabot qui maintient la tête de tonte à une certaine distance de votre peau. Cette distance détermine la hauteur de coupe restante et peut être adaptée à l'aide de la molette de réglage.

- 1** Faites glisser le sabot sur les rainures situées sur les deux côtés de l'appareil (clic).

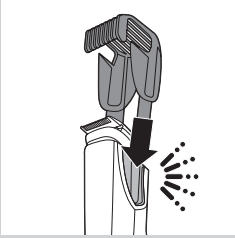

*Remarque : Le sabot ne s'adapte pas sur la tête de tonte lorsque la face de 15 mm est dirigée vers l'avant de l'appareil. Si tel est le cas, faites tourner la tête de tonte avant de glisser le sabot sur la tête de tonte.*

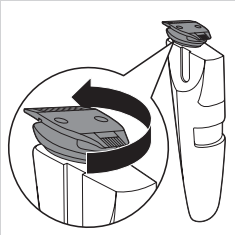

- 2** Faites tourner la molette de réglage pour sélectionner une hauteur de coupe.
  - La hauteur de coupe sélectionnée est celle indiquée sous l'indicateur à l'avant de l'appareil.
  - Vous pouvez sélectionner une hauteur comprise entre 0,4 mm et 10 mm (voir le tableau à la section « Hauteurs de coupe » ci-dessous).

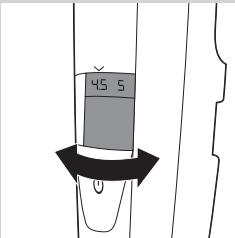

- 3** Mettez l'appareil en marche en appuyant sur le bouton marche/arrêt.

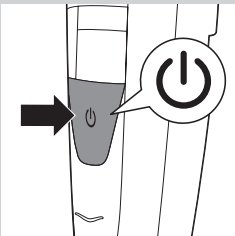



- 4** Pour tondre votre barbe, déplacez lentement le sabot parmi vos poils.

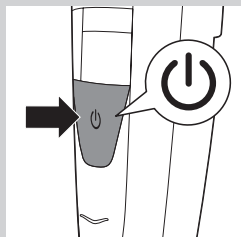

- 5** Lorsque vous avez terminé, appuyez sur le bouton marche/arrêt pour éteindre l'appareil.

### Conseils

- Assurez-vous que les dents du sabot sont orientées dans le sens de déplacement de l'appareil.
- Assurez-vous que la partie plate du sabot est toujours bien en contact avec la peau pour obtenir une coupe régulière.
- Dans la mesure où les poils ne poussent pas tous dans le même sens, vous devez adapter les mouvements de l'appareil (vers le haut, le bas ou en travers).
- Vous obtiendrez de meilleurs résultats si vous utilisez la tondeuse sur une peau ou des poils secs.

### Hauteurs de coupe

millimètre				
0,4	0,6	0,8	1	1,5
2	2,5	3	3,5	4
4,5	5	6	7	8
9	10			

### Tonte sans sabot



Si vous tondez sans le sabot, vos poils seront coupés au plus près de la peau. La tête de tonte est dotée d'une face de 32 mm et d'une face de 15 mm.

- La face de 32 mm est destinée à la tonte et aux contours standard.



- La face de 15 mm de la tête de tonte permet une mise en forme et des contours plus précis que la face de 32 mm.

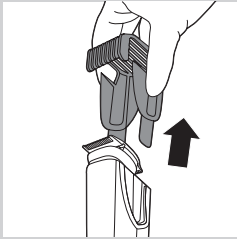

**1** Si le sabot est toujours sur la tête de tonte, retirez-le.

Ne tirez jamais sur la partie supérieure flexible du sabot. Tirez toujours sur les côtés.

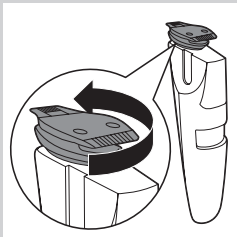

**2** Tournez la tête de tonte jusqu'à ce que la face que vous voulez utiliser soit dirigée vers l'avant de l'appareil.

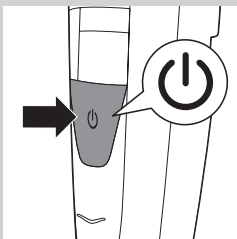

**3** Mettez l'appareil en marche en appuyant sur le bouton marche/arrêt.

**4** Maintenez l'appareil dans la position la plus pratique pour la zone que vous voulez tondre et déplacez-le vers le haut ou vers le bas.

*Conseil : Pour une tonte confortable au plus près de la peau, placez la partie plate de la tête de tonte contre votre peau et déplacez l'appareil dans la direction souhaitée.*

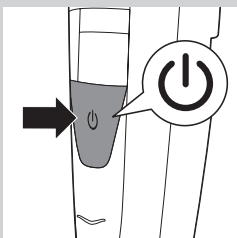

**5** Lorsque vous avez terminé, appuyez sur le bouton marche/arrêt pour éteindre l'appareil.

## Nettoyage et entretien

Nettoyez l'appareil après chaque utilisation.

N'utilisez jamais d'air comprimé, de tampons à récurer, de produits abrasifs ou de détergents agressifs tels que de l'essence ou de l'acétone pour nettoyer l'appareil.

*Remarque : La tête de tonte n'a pas besoin d'être lubrifiée.*

### Nettoyage de l'appareil et du sabot

- 1 Éteignez l'appareil.
- 2 Retirez le sabot de la tête de tonte.
- 3 Nettoyez la tête de tonte sous l'eau tiède du robinet ou nettoyez-la à l'aide de la brosse de nettoyage fournie.

- 4 Nettoyez le sabot sous l'eau ou nettoyez-le à l'aide de la brosse de nettoyage fournie.

- 5 Secouez pour éliminer l'excès d'eau et laissez sécher.

*Remarque : Pour garantir des performances de rasage optimales, appliquez une goutte d'huile pour machine à coudre sur la tondeuse sous les six mois.*

### Nettoyage du connecteur de la tête de tonte

*Remarque : Veillez à nettoyer le connecteur de la tête de tonte au moins une fois tous les trois mois.*

- 1 Éteignez l'appareil.
- 2 Retirez le sabot de la tête de tonte.

- 3 Retirez la tête de tonte de l'appareil.

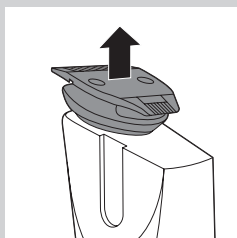
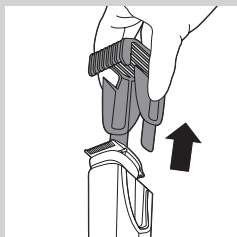
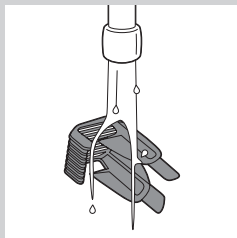
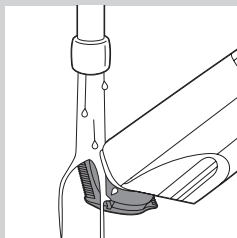
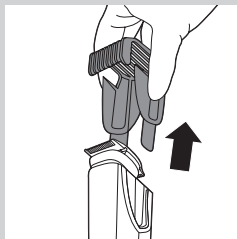

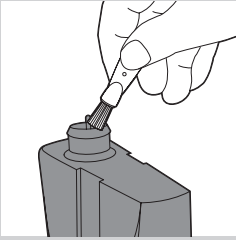

- 4** Nettoyez le connecteur de la tête de tonte à l'aide de la brosse de nettoyage fournie.



- 5** Nettoyez l'intérieur de la tête de tonte à l'aide de la brosse de nettoyage fournie.
- 6** Une fois le nettoyage terminé, remplacez la tête de tonte sur l'appareil.

### Commande d'accessoires

Pour acheter des accessoires ou des pièces détachées, visitez le site Web **[www.shop.philips.com/service](http://www.shop.philips.com/service)** ou rendez-vous chez votre revendeur Philips. Vous pouvez également contacter le Service Consommateurs Philips de votre pays (voir le dépliant de garantie internationale pour les coordonnées).

### Garantie et assistance

Si vous avez besoin d'une assistance ou d'informations supplémentaires, consultez le site Web de Philips à l'adresse **[www.philips.com/support](http://www.philips.com/support)** ou lisez le dépliant sur la garantie internationale.

### Recyclage



- Ce symbole sur un produit indique que ce dernier est conforme à la directive européenne 2012/19/UE.



- Ce symbole signifie que le produit contient une batterie rechargeable intégrée conforme à la directive européenne 2006/66/CE, qui ne doit pas être mise au rebut avec les ordures ménagères. Nous vous conseillons vivement de déposer votre produit dans un centre de collecte officiel ou un Centre Service Agréé Philips pour qu'un professionnel retire la batterie rechargeable.
- Renseignez-vous sur les dispositions en vigueur dans votre région concernant la collecte séparée des appareils électriques et électroniques et des piles rechargeables. Respectez les réglementations locales et ne jetez pas le produit et les piles rechargeables avec les ordures ménagères. La mise au rebut citoyenne des anciens produits et des piles rechargeables permet de protéger l'environnement et la santé.

## Dépannage

Ce chapitre présente les problèmes les plus courants que vous pouvez rencontrer avec votre appareil. Si vous ne parvenez pas à résoudre le problème à l'aide des informations ci-dessous, contactez le Service Consommateurs de votre pays.

Problème	Cause possible	Solution
L'appareil ne fonctionne pas lorsqu'il est allumé.	La batterie est vide.	Chargez l'appareil entièrement (voir le chapitre « Charge »). Une charge complète dure environ 60 minutes. Vous pouvez aussi faire fonctionner l'appareil sur secteur.
Les résultats de la taille ne sont pas aussi satisfaisants que d'habitude.	L'élément de coupe de la tête de tonte est sale.	Nettoyez soigneusement la tête de tonte (voir le chapitre « Nettoyage et entretien »).
	Vous ne dirigez pas correctement l'appareil.	Pour une taille et une aspiration optimales, il est conseillé de diriger la tondeuse vers le haut, dans le sens inverse de la pousse des poils, en faisant des mouvements uniformes et tout en douceur. Reportez-vous au chapitre « Utilisation de l'appareil ».

## Introduzione

Congratulazioni per l'acquisto e benvenuti in Philips! Per trarre il massimo vantaggio dall'assistenza Philips, registrate il vostro prodotto su [www.philips.com/welcome](http://www.philips.com/welcome).

## Descrizione generale (fig. 1)

- 1 Testina di precisione ruotabile
  - 2 Impostazione della lunghezza
  - 3 Rotellina di precisione
  - 4 Pulsante on/off
  - 5 Spia della batteria
  - 6 Presa spinotto
  - 7 Scanalatura di guida per il pettine regola altezza
  - 8 Pettine regola altezza
  - 9 Adattatore
  - 10 Spinotto
  - 11 Spazzolina per la pulizia
- Non illustrato: bottiglia d'olio

## Informazioni di sicurezza importanti

Leggete con attenzione queste informazioni importanti prima di usare l'apparecchio e i relativi accessori e conservatele per eventuali riferimenti futuri. Gli accessori in dotazione possono variare a seconda del prodotto.

### Pericolo

- Mantenete sempre asciutto l'adattatore.

### Avviso

- L'adattatore contiene un trasformatore. Non tagliate l'adattatore per sostituirlo con un'altra spina onde evitare situazioni pericolose.
- Quest'apparecchio può essere usato da bambini a partire da 8 anni di età e da persone con capacità mentali, fisiche o sensoriali ridotte, prive di esperienza o conoscenze adeguate a condizione che tali persone abbiano ricevuto assistenza o formazione per utilizzare l'apparecchio in maniera sicura e capiscano i potenziali pericoli associati a tale uso. Evitate che i bambini giochino con l'apparecchio. La manutenzione e la pulizia non devono essere eseguite da bambini se non in presenza di un adulto.
- Scollegate sempre la spina dall'apparecchio prima di pulirlo sotto l'acqua corrente.
- Controllate sempre l'apparecchio prima di utilizzarlo. Non usate l'apparecchio se danneggiato, in quanto potrebbe causare lesioni. Se una parte risulta danneggiata, sostituirla sempre con un ricambio originale.





### Attenzione

- Non immergete mai il supporto di ricarica in acqua né sciacquatelo sotto l'acqua corrente.
- Non immergete mai l'apparecchio in acqua e non utilizzatelo nella vasca da bagno o nella doccia.
- Non utilizzate acqua ad una temperatura superiore a 80° C per sciacquare l'apparecchio.
- Utilizzate questo apparecchio per lo scopo previsto come indicato nel manuale dell'utente.
- Per motivi igienici, l'apparecchio deve essere usato da una sola persona.
- Non utilizzate l'adattatore in prossimità o in prese a muro che contengono o hanno contenuto deodoranti per auto elettrici, per evitare danni irreparabili all'adattatore.
- Non usate aria compressa, prodotti o sostanze abrasive o detergenti aggressivi, come benzina o acetone, per pulire l'apparecchio.

### Campi elettromagnetici (EMF)

- Questo apparecchio Philips è conforme a tutti gli standard e alle norme relativi all'esposizione ai campi elettromagnetici.

### Indicazioni generali

- Questo apparecchio può essere lavato tranquillamente sotto l'acqua corrente.
- L'apparecchio funziona con tensioni comprese fra 100 e 240V.
- L'adattatore trasforma la tensione a 100-240 volt in una tensione più bassa e sicura inferiore ai 24 volt.
- Livello di rumorosità massimo: Lc = 75 dB(A)



## Predisposizione dell'apparecchio

### Come ricaricare l'apparecchio

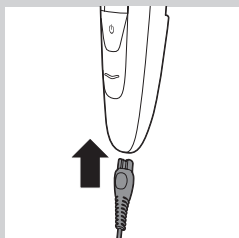

Caricate completamente l'apparecchio e applicate alcune gocce d'olio sui dentini del rifinitore prima di utilizzarlo per la prima volta o dopo un lungo periodo di inutilizzo.

Se l'apparecchio è completamente scarico, occorrono circa 60 minuti per ricaricarlo.

- 1** Controllate che l'apparecchio sia spento.
- 2** Inserite lo spinotto nella presa dell'apparecchio e l'adattatore nella presa di corrente.

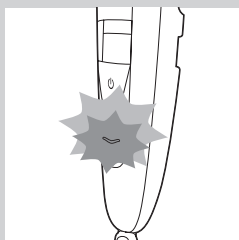

- La spia della batteria lampeggia alternativamente in arancione e bianco.



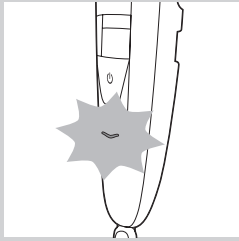

- Dopo circa 3 minuti, la spia della batteria lampeggia solo in bianco. A questo punto, la batteria è abbastanza carica per una sessione di rifinitura senza filo.

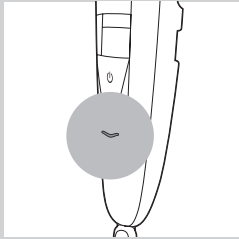

- La spia della batteria continua a lampeggiare in bianco e quando l'apparecchio è completamente carico, la spia diventa bianca fissa.
- Se l'apparecchio completamente carico è ancora collegato all'alimentazione principale dopo 1 ora, dopo 30 minuti la spia della batteria si spegne.

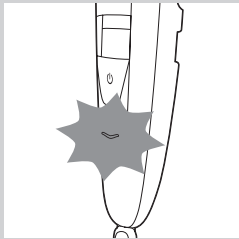

### Segnali di batteria quasi scarica e di batteria esaurita

- Quando la batteria è quasi scarica, la spia della batteria lampeggia in arancione. Quando spegnete l'apparecchio, la luce della batteria continua a lampeggiare in arancione per alcuni secondi.
- La spia della batteria lampeggia in arancione con più frequenza se la batteria è scarica e se premete il pulsante on/off.

### Come usare l'apparecchio collegato alla presa di corrente.

Potete anche utilizzare l'apparecchio collegato all'alimentazione.

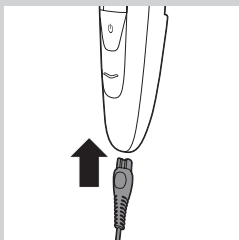

- 1 Inserite lo spinotto nell'apparecchio.
- 2 Inserite la spina dell'adattatore nella presa di corrente a muro.

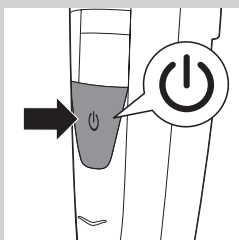

- 3 Premete il pulsante on/off per accendere l'apparecchio.

## Modalità d'uso dell'apparecchio

Potete usare l'apparecchio per rifinire o radere i peli del viso (barba, baffi e basette). Questo apparecchio non è stato progettato per la rasatura o la rifinitura dei peli al di sotto del collo o dei capelli.

### Rifinitura con il pettine

L'apparecchio è dotato di un pettine che mantiene la testina di precisione ad una certa distanza dalla pelle. Questa distanza determina la lunghezza dei peli rimanenti e può essere regolata ruotando la rotellina di precisione.

- 1** Fate scivolare il pettine nelle scanalature poste su entrambi i lati dell'apparecchio fino a farlo scattare in posizione.

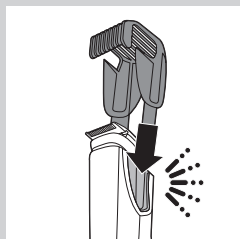

*Nota: il pettine non si inserisce nella testina di precisione quando il lato di 15 mm (0,6 in) è rivolto verso la parte frontale dell'apparecchio. In questo caso, ruotate la testina di precisione prima di far scorrere il pettine su di essa.*

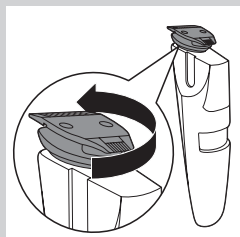

- 2** Ruotate la rotellina di precisione per selezionare l'impostazione della lunghezza.

- L'impostazione della lunghezza selezionata è posizionata sotto l'indicatore posto nella parte frontale dell'apparecchio.
- Potete selezionare una lunghezza compresa tra 0,4 mm e 10 mm (consultare la tabella nella sezione "Impostazioni della lunghezza" riportata in basso).

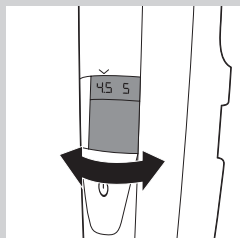

- 3** Premete il pulsante on/off per accendere l'apparecchio.

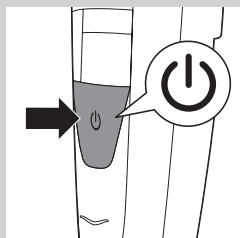



**4** Per rifinire la barba, muovete lentamente il pettine tra i peli.

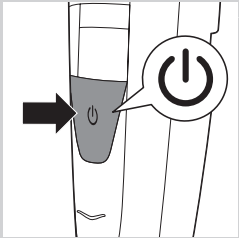

**5** Una volta terminato, premete nuovamente il pulsante on/off per spegnere l'apparecchio.

### Consigli

- Controllate sempre che le estremità del pettine puntino nella direzione nella quale state muovendo l'apparecchio.
- Controllate che la parte piatta del pettine sia sempre perfettamente a contatto con la pelle, per ottenere un risultato uniforme.
- Poiché i capelli crescono in diverse direzioni, anche l'apparecchio si deve muovere in più punti (verso l'alto, verso il basso e in diagonale).
- La regolazione dell'altezza dei peli risulta più facile con la pelle e i peli asciutti.

### Impostazioni della lunghezza

mm				
0,4	0,6	0,8	1	1,5
2	2,5	3	3,5	4
4,5	5	6	7	8
9	10			

### Rifinitura senza pettine



Se rifinite senza pettine, i vostri peli vengono tagliati vicino alla pelle. La testina di precisione ha un lato di 32 mm (1,25 in) e un lato di 15 mm (0,6 in).

- Il lato di 32 mm (1,25 in) è adatto alla normale rifinitura dei contorni.



- Il lato di 15 mm (0,6 in) della testina di precisione consente di rifinire in modo più preciso rispetto al lato di 32 mm (1,25 in).

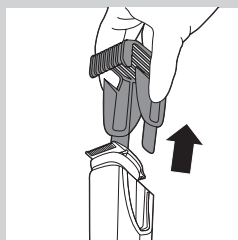

- 1** Se il pettine è ancora sulla testina di precisione, rimuovetelo. Non tirate la parte flessibile del pettine ma afferrate il sistema sempre dai lati.

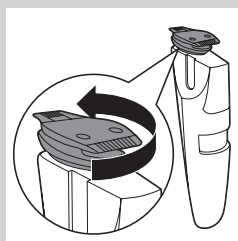

- 2** Ruotate la testina di precisione finché il lato che volete usare non sarà rivolto verso la parte anteriore dell'apparecchio.

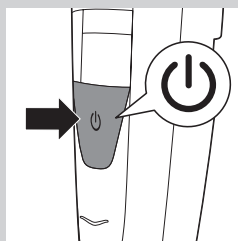

- 3** Premete il pulsante on/off per accendere l'apparecchio.
- 4** Tenete l'apparecchio nella posizione più comoda per l'area che intendete rifinire e fate movimenti verso l'alto e verso il basso.

*Consiglio: per una rifinitura confortevole e vicina alla vostra pelle, posizionate il lato piatto della testina di precisione contro la pelle ed eseguite movimenti nella direzione desiderata.*

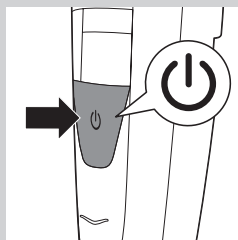

- 5** Una volta terminato, premete nuovamente il pulsante on/off per spegnere l'apparecchio.

## Pulizia e manutenzione

Pulite l'apparecchio ogni volta che lo usate.

Non usate aria compressa, prodotti o sostanze abrasive o detergenti aggressivi, come benzina o acetone, per pulire l'apparecchio.

*Nota: la testina di precisione non ha bisogno di lubrificazione.*

### Pulizia dell'apparecchio e del pettine

- 1 Spegnete l'apparecchio.
- 2 Estraete il pettine dalla testina di precisione.

- 3 Pulite la testina di precisione sotto acqua corrente tiepida oppure con la spazzolina in dotazione.

- 4 Risciacquate il pettine con acqua corrente o pulitelo con la spazzolina per la pulizia in dotazione.
- 5 Eliminate l'acqua in eccesso e lasciate asciugare.

*Nota: Per ottenere prestazioni ottimali, lubrificate i dentini del tagliabasette ogni sei mesi, utilizzando una goccia di olio per macchina da cucire.*

### Pulizia del connettore della testina di precisione

*Nota: assicuratevi di pulire il connettore della testina di precisione almeno una volta ogni tre mesi.*

- 1 Spegnete l'apparecchio.
- 2 Estraete il pettine dalla testina di precisione.

- 3 Estraete la testina di precisione dall'apparecchio.

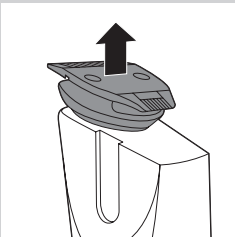
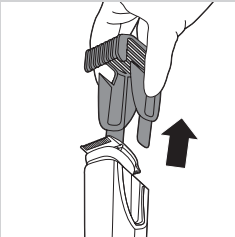
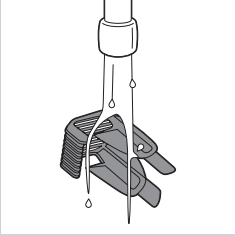
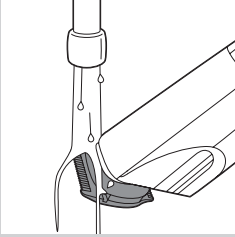
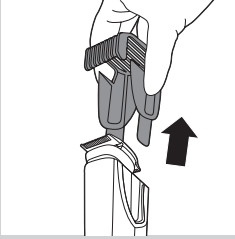

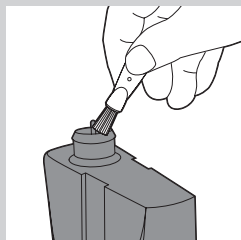

- 4** Pulite il connettore della testina di precisione con la spazzolina per la pulizia in dotazione.

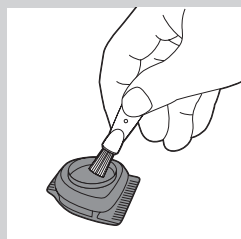

- 5** Pulite la parte interna della testina di precisione con la spazzolina per la pulizia in dotazione.

- 6** Dopo la pulizia, riponete la testina di precisione sull'apparecchio.

### Ordinazione degli accessori

Per acquistare accessori o parti di ricambio, visitate il sito **[www.shop.philips.com/service](http://www.shop.philips.com/service)** oppure recatevi presso il vostro rivenditore Philips. Potete contattare anche il centro assistenza Philips del vostro paese (per i dettagli di contatto, consultate l'opuscolo della garanzia internazionale).

### Garanzia e assistenza

Per assistenza o informazioni, visitate il sito Web Philips all'indirizzo **[www.philips.com/support](http://www.philips.com/support)** oppure leggete l'opuscolo della garanzia internazionale.

### Riciclaggio



- Questo simbolo indica che il prodotto è conforme alla Direttiva europea 2012/19/UE.



- Questo simbolo indica che il prodotto contiene una batteria ricaricabile integrata conforme alla direttiva europea 2006/66/CE e che quindi non può essere smaltita con i normali rifiuti domestici. Vi consigliamo di portare l'apparecchio presso un punto di raccolta ufficiale o un centro assistenza Philips dove un tecnico provvederà alla rimozione della batteria.
- Informatevi sulle normative locali relative alla raccolta differenziata dei prodotti elettrici ed elettronici e delle batterie ricaricabili. Attenetevi alle normative locali e non smaltite il prodotto e le batterie ricaricabili con i normali rifiuti domestici. Lo smaltimento corretto dei vostri prodotti usati contribuisce a prevenire potenziali effetti negativi sull'ambiente e sulla salute.

### Risoluzione dei problemi

In questo capitolo vengono riportati i problemi più ricorrenti legati all'uso dell'apparecchio. Se non riuscite a risolvere i problemi con le informazioni seguenti, vi preghiamo di contattare il Centro Assistenza Clienti Philips del vostro paese.

Problema	Possibile causa	Soluzione
L'apparecchio non funziona quando viene acceso.	La batteria è scarica.	Caricate l'apparecchio completamente (vedere il capitolo "Ricarica"). Sono necessari 60 minuti per ricaricare completamente l'apparecchio. Potete utilizzare l'apparecchio anche quando è collegato all'alimentazione.
Il rasoio non funziona come al solito.	Il gruppo lame della testina del rifinitore è sporco.	Pulite a fondo la testina di precisione (vedere il capitolo 'Pulizia e manutenzione').
	L'apparecchio non scorre nella giusta direzione.	Per ottenere un taglio ottimale e la completa aspirazione dei peli, vi consigliamo di fare scorrere il regolabarba verso l'alto, nel senso opposto alla crescita dei peli, compiendo movimenti delicati e uniformi (vedere il capitolo "Modalità d'uso dell'apparecchio").

## Introductie

Gefeliciteerd met uw aankoop en welkom bij Philips! Als u volledig wilt profiteren van de ondersteuning die Philips biedt, registreer uw product dan op **[www.philips.com/welcome](http://www.philips.com/welcome)**.

## Algemene beschrijving (fig. 1)

- 1 Draaibaar trimhoofd
  - 2 Lengtestand
  - 3 Instelwiel
  - 4 Aan-uitknop
  - 5 Batterijlampje
  - 6 Aansluitopening voor kleine stekker
  - 7 Geleidegroef voor trimkam
  - 8 Trimkam
  - 9 Adapter
  - 10 Kleine stekker
  - 11 Schoonmaakborsteltje
- Niet afgebeeld: flesje olie

## Belangrijke veiligheidsinformatie

Lees deze belangrijke informatie zorgvuldig door voordat u het apparaat en de accessoires gebruikt en bewaar de gebruiksaanwijzing om deze indien nodig later te kunnen raadplegen. De geleverde accessoires kunnen variëren per product.

### Gevaar

- Houd de adapter droog.

### Waarschuwing

- De adapter bevat een transformator. Knip de adapter niet af om deze te vervangen door een andere stekker; aangezien dit een gevaarlijke situatie oplevert.
- Dit apparaat kan worden gebruikt door kinderen vanaf 8 jaar en door personen met verminderde lichamelijke, zintuiglijke of geestelijke vermogens, of die gebrek aan ervaring of kennis hebben, als iemand die verantwoordelijk is voor hun veiligheid toezicht op hen houdt, en zij de gevaren van het gebruik begrijpen. Kinderen mogen niet met het apparaat spelen. Reiniging en onderhoud dienen niet zonder toezicht door kinderen te worden uitgevoerd.
- Koppel altijd de stekker los voordat u het apparaat onder de kraan schoonspoelt.
- Controleer het apparaat altijd voordat u het gebruikt. Gebruik het apparaat niet als het beschadigd is, omdat dit tot verwondingen kan leiden. Vervang een beschadigd onderdeel altijd door onderdeel van het oorspronkelijke type.







**Let op**

- Dompel de oplader nooit in water en spoel deze ook niet af onder de kraan.
- Dompel het apparaat nooit in water. Gebruik het apparaat niet in bad of onder de douche.
- Gebruik nooit water met een temperatuur hoger dan 80 °C om het apparaat schoon te spoelen.
- Gebruik dit apparaat alleen voor het beoogde doeleinde zoals beschreven in de gebruiksaanwijzing.
- Om hygiënische redenen dient het apparaat slechts door één persoon te worden gebruikt.
- Gebruik de adapter niet in of in de buurt van stopcontacten met een elektrische luchtverfrisser of stopcontacten waar een elektrische luchtverfrisser in heeft gezeten om onherstelbare schade aan de adapter te voorkomen.
- Gebruik nooit perslucht, schuurspunten, schurende schoonmaakmiddelen of agressieve vloeistoffen zoals benzine of aceton om het apparaat schoon te maken.

**Elektromagnetische velden (EMV)**

- Dit Philips-apparaat voldoet aan alle toepasbare richtlijnen en voorschriften met betrekking tot blootstelling aan elektromagnetische velden.

**Algemeen**

- Dit apparaat kan veilig onder de kraan worden schoongemaakt.
- Het apparaat is geschikt voor een netspanning tussen 100 en 240 volt.
- De adapter zet 100-240 volt om in een veilige laagspanning van minder dan 24 volt.
- Maximale geluidsniveau: Lc = 75 dB(A)



**Klaarmaken voor gebruik**

**Opladen**

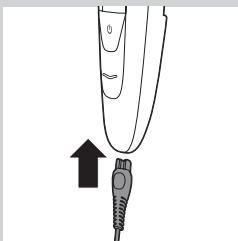

Als u het apparaat voor het eerst gebruikt of voor een lange periode niet hebt gebruikt, dient u het apparaat voor gebruik eerst volledig op te laden en een paar druppels olie op de tanden van de trimmer aan te brengen. Als het apparaat helemaal leeg is, duurt het opladen ongeveer 60 minuten.

- 1** Zorg ervoor dat het apparaat is uitgeschakeld.
- 2** Steek de kleine stekker in het apparaat en steek de adapter in het stopcontact.

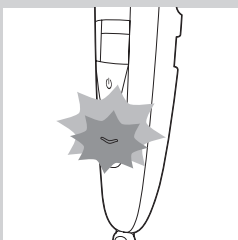

- ▶ Eerst knippert het acculampje afwisselend oranje en wit.

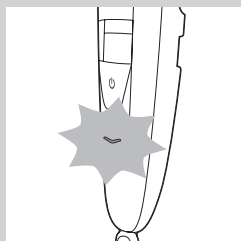

- ▶ Na ongeveer drie minuten knippert het acculampje alleen wit. Op dit moment bevat de accu genoeg energie voor één snoerloze trimbeurt.

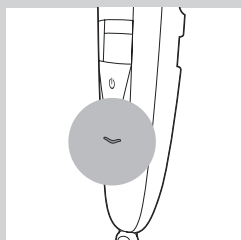

- ▶ Het acculampje blijft wit knipperen en wanneer de accu helemaal is opgeladen, blijft het wit branden.
- ▶ Als het volledig opgeladen apparaat na 30 minuten nog steeds op netspanning is aangesloten, gaat het acculampje uit.

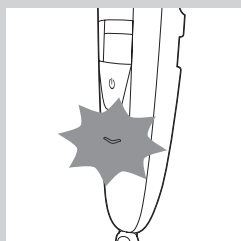

### De signalen 'accu bijna leeg' en 'accu leeg'

- ▶ Wanneer de accu bijna leeg is, begint het acculampje oranje te knipperen. Wanneer u het apparaat uitschakelt, blijft het acculampje een paar seconden oranje knipperen.
- ▶ Het acculampje knippert sneller oranje als de accu leeg is en als u op de aan/uitknop drukt.

### Gebruik met snoer

U kunt het apparaat ook gebruiken op netstroom.

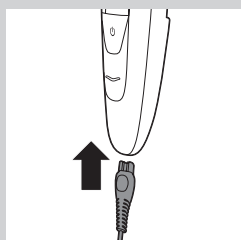

- 1 Steek de kleine stekker in het apparaat.
- 2 Steek de adapter in een stopcontact.

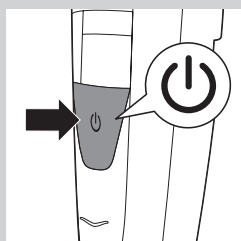

- 3 Druk op de aan-uitknop om het apparaat in te schakelen.

## Het apparaat gebruiken

U kunt het apparaat gebruiken om gezichtshaar (baard, snor en bakkebaarden) te trimmen. Dit apparaat is niet geschikt voor het trimmen van andere lichaamsdelen of hoofdhaar.

### Trimmen met kam

Het apparaat wordt geleverd met een kam die het trimhoofd op een vaste afstand van uw huid houdt. Deze afstand bepaalt de resterende haarlengte. U kunt deze afstand aanpassen door aan het instelwiel te draaien.

- 1** Schuif de kam in de geleidegroeven aan beide zijden van het apparaat ('klik').

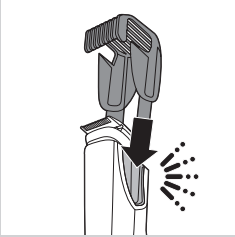

*Opmerking: De kam past niet op het trimhoofd wanneer de 15mm-zijde naar de voorzijde van het apparaat wijst. Als dit het geval is, draait u het trimhoofd voor u de kam op het trimhoofd schuift.*

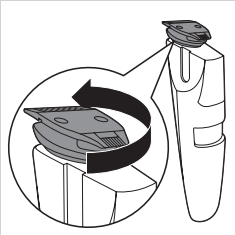

- 2** Draai het instelwiel om een lengtestand te kiezen.

- De geselecteerde lengtestand is de stand recht onder de indicator op de voorzijde van het apparaat.
- U kunt een lengte tussen 0,4 en 10 mm kiezen (zie de tabel in het gedeelte 'Lengte-instellingen' hieronder).

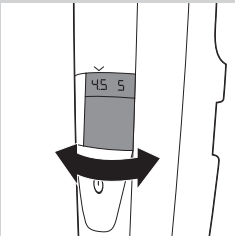

- 3** Druk op de aan-uitknop om het apparaat in te schakelen.

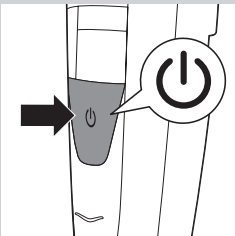



**4** Om uw baard te trimmen, beweegt u de kam langzaam door het haar.

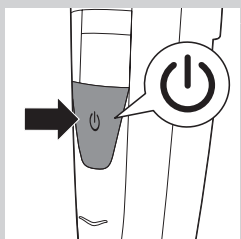

**5** Wanneer u klaar bent, drukt u op de aan/uitknop om het apparaat uit te schakelen.

### Tips

- Zorg ervoor dat de uiteinden van de kam altijd in de richting wijzen waarin u het apparaat beweegt.
- Zorg ervoor dat de vlakke zijde van de kam steeds goed in contact blijft met de huid voor een gelijkmatige haarlengte.
- Omdat haar in verschillende richtingen groeit, moet u het apparaat in verschillende richtingen bewegen (omhoog, omlaag en opzij).
- Het trimmen gaat gemakkelijker als de huid en het haar droog zijn.

### Lengte-instellingen

millimeter

0,4	0,6	0,8	1	1,5
2	2,5	3	3,5	4
4,5	5	6	7	8
9	10			

### Trimmen zonder kam



Als u zonder kam trimt, wordt uw haar dicht bij de huid afgesneden. Het trimhoofd heeft een 32mm- en een 15mm-zijde.

- De 32mm-zijde is bedoeld voor normaal trimmen en bijwerken van contouren.



- Met de 15mm-zijde van het trimhoofd kunt u nauwkeuriger stylen en contouren bijwerken dan met de 32mm-zijde.

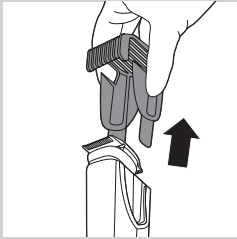

- 1** Als de kam nog op het trimhoofd is geplaatst, trekt u deze eraf. Trek nooit aan de buigzame bovenkant van de kam, maar altijd aan de zijkanten.

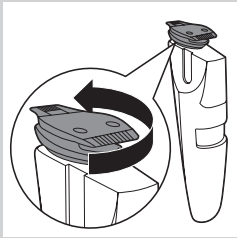

- 2** Draai het trimhoofd tot de zijde die u wilt gebruiken naar de voorzijde van het apparaat wijst.

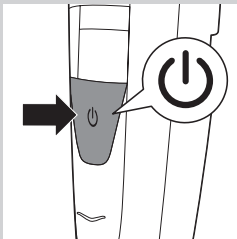

- 3** Druk op de aan-uitknop om het apparaat in te schakelen.
- 4** Houd het apparaat vast in de stand die het handigst is voor het gebied dat u wilt trimmen en maak halen omhoog of omlaag.

*Tip: Voor een aangename trimbeurt dicht op de huid plaatst u de vlakke zijde van het trimhoofd tegen uw huid en maakt u halen in de gewenste richting.*

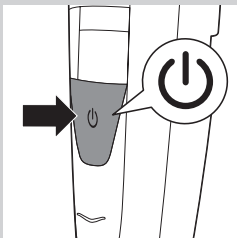

- 5** Wanneer u klaar bent, drukt u op de aan/uitknop om het apparaat uit te schakelen.

## Schoonmaken en onderhoud

Maak het apparaat na ieder gebruik schoon.

Gebruik nooit perslucht, schuurspunzen, schurende schoonmaakmiddelen of agressieve vloeistoffen zoals benzine of aceton om het apparaat schoon te maken.

*Opmerking: Het trimhoofd hoeft niet te worden gesmeerd.*

### Het apparaat en de kam schoonmaken

- 1 Schakel het apparaat uit.
- 2 Trek de kam van het trimhoofd.

- 3 Maak het trimhoofd schoon onder de kraan met lauwwarm water of met het meegeleverde schoonmaakborsteltje.

- 4 Maak de kam schoon onder de kraan of met het meegeleverde schoonmaakborsteltje.

- 5 Schud overtollig water weg en laat alles drogen.

*Opmerking: Voor een optimaal resultaat, smeert u de tanden van de trimmer om de zes maanden met een druppeltje naaimachineolie.*

### De trimhoofdaansluiting schoonmaken

*Opmerking: Zorg ervoor dat u de trimhoofdaansluiting ten minste eenmaal per drie maanden schoonmaakt.*

- 1 Schakel het apparaat uit.
- 2 Trek de kam van het trimhoofd.

- 3 Trek het trimhoofd van het apparaat.

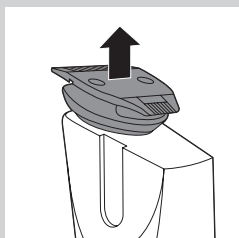
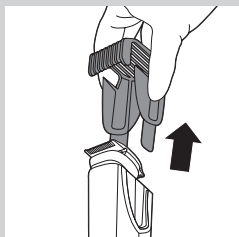
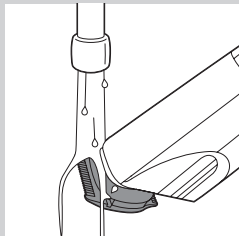
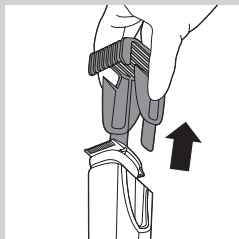

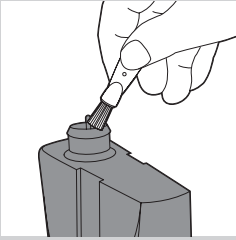

- 4 Maak de trimhoofdaansluiting schoon met het meegeleverde schoonmaakborsteltje.

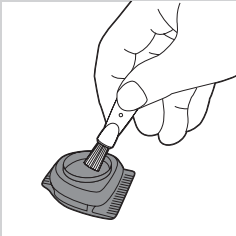

- 5 Maak de binnenkant van het trimhoofd schoon met het meegeleverde schoonmaakborsteltje.
- 6 Plaats het trimhoofd na het schoonmaken weer terug op het apparaat.

### Accessoires bestellen

Ga naar [www.shop.philips.com/service](http://www.shop.philips.com/service) om accessoires en reserveonderdelen te kopen of ga naar uw Philips-dealer. U kunt ook contact opnemen met het Philips Consumer Care Centre in uw land (zie het 'worldwide garantie'-vouwblad voor contactgegevens).

### Garantie en ondersteuning

Als u informatie of ondersteuning nodig hebt, bezoek dan de Philips-website ([www.philips.com/support](http://www.philips.com/support)) of lees het 'worldwide garantie'-vouwblad.

### Recycling



- Dit symbool op een product betekent dat het product voldoet aan EU-richtlijn 2012/19/EU.



- Dit symbool betekent dat het product een ingebouwde accu bevat die valt onder de EU-richtlijn 2006/66/EG en niet mag worden weggegooid bij het gewone huishoudelijke afval. We raden u sterk aan om uw product naar een officieel inzamelpunt of een Philips-servicecentrum te brengen om een vakman de accu te laten verwijderen.
- Stel uzelf op de hoogte van de lokale wetgeving over gescheiden inzameling van afval van elektrische en elektronische producten en accu's. Volg de lokale regels op en werp het product en de accu's nooit samen met ander huisvuil weg. Als u oude producten en accu's correct verwijdert, voorkomt u negatieve gevolgen voor het milieu en de volksgezondheid.

### Problemen oplossen

Dit hoofdstuk behandelt in het kort de problemen die u kunt tegenkomen tijdens het gebruik van het apparaat. Als u er niet in slaagt het probleem op te lossen met behulp van de onderstaande informatie, neem dan contact op met het Consumer Care Centre in uw land.

Probleem	Mogelijke oorzaak	Oplossing
Het apparaat werkt niet wanneer het wordt ingeschakeld.	De batterij is leeg.	Laad de accu helemaal op (zie hoofdstuk 'Opladen'). Het duurt ongeveer 60 minuten om de accu helemaal op te laden. U kunt het apparaat ook gebruiken op netstroom.
Het apparaat trimt minder goed dan eerst.	Het knipelement van het trimhoofd is vuil.	Maak het trimhoofd grondig schoon (zie hoofdstuk 'Reiniging en onderhoud').
	U beweegt het apparaat niet in de optimale richting.	Voor het beste trim- en zuigresultaat, raden we u aan de trimmer naar boven te bewegen, tegen de haargroeirichting in, en vloeiende en rustige bewegingen te maken. Zie hoofdstuk 'Het apparaat gebruiken'.



## Innledning

Gratulerer med kjøpet og velkommen til Philips! Du får best mulig nytte av støtten som Philips tilbyr; hvis du registrerer produktet ditt på [www.philips.com/welcome](http://www.philips.com/welcome).

## Generell beskrivelse (fig. 1)

- 1 Dreibart trimmehode
  - 2 Lengdeinnstilling
  - 3 Zoom-hjul
  - 4 Av/på-knapp
  - 5 Batterilampe
  - 6 Uttak for liten kontakt
  - 7 Styrespor for trimmekam
  - 8 Trimmekam
  - 9 Adapter
  - 10 Liten kontakt
  - 11 Rengjøringsbørste
- Ikke vist: flaske med olje

## Viktig sikkerhetsinformasjon

Les denne viktige informasjonen nøye før du bruker apparatet og tilbehøret, og ta vare på den for senere referanse. Tilbehøret som følger med, kan variere fra produkt til produkt.

### Fare

- Hold adapteren tørr.

### Advarsel

- Adapteren inneholder en omformer. Ikke klipp av adapteren for å erstatte den med et annet støpsel. Dette kan føre til farlige situasjoner.
- Dette apparatet kan brukes av barn over 8 år og av personer som har nedsatt sanseevne eller fysisk eller psykisk funksjonsevne, eller personer med manglende erfaring eller kunnskap, dersom de får tilsyn eller instruksjoner om bruk av apparatet på en sikker måte og forstår risikoen. Barn ikke skal leke med apparatet. Rengjøring og brukervedlikehold skal ikke utføres av barn uten tilsyn.
- Trekk alltid ut støpselet før du rengjør apparatet under springen.
- Kontroller alltid apparatet før du bruker det. Ikke bruk apparatet hvis det er skadet. Det kan føre til personskade. Bytt alltid til en ødelagt del med tilsvarende originaldel.

### Forsiktig

- Ladestativet må aldri senkes ned i vann eller skylles under springen.
- Apparatet må aldri senkes ned vann. Ikke bruk apparatet i badekaret eller i dusjen.
- Apparatet må aldri rengjøres med vann som er varmere enn 80 °C.
- Bruk bare dette apparatet til beregnet formål som vist i brukerhåndboken.
- Apparatet bør bare brukes av én person av hygieniske årsaker.
- Ikke bruk adapteren i eller i nærheten av stikkontakter med eller som tidligere har hatt en elektrisk luftfrisker, for å unngå uopprettelig skade på adapteren.
- Ikke bruk trykkluft, skurebørster; skuremidler eller væsker som bensin eller aceton for å rengjøre apparatet.





### Elektromagnetiske felt (EMF)

- Dette Philipsapparatet overholder alle aktuelle standarder og forskrifter for eksponering for elektromagnetiske felt.

### Generelt

- Dette apparatet kan rengjøres under springen.
- Apparatet kan brukes med nettspenninger fra 100 til 240 volt.
- Adapteren omformer 100–240 V til en sikker lavspenning på under 24 V.
- Maksimalt støynivå: Lc = 75 dB(A)

## Før bruk

### Lading

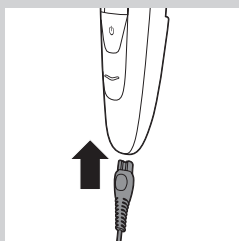

Lad apparatet helt opp, og drypp noen få dråper med olje på trimmertennene før du bruker det for første gang, og når det har ligget ubrukt over en lengre periode.

Ladingen tar cirka 60 minutter hvis apparatet er helt utladet.

- 1** Pass på at apparatet er slått av.
- 2** Sett det lille støpselet i apparatet, og koble adapteren til stikkontakten.

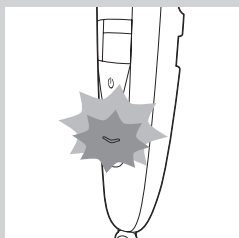

- ▶ Batterilampen blinker oransje og hvitt vekselvis.

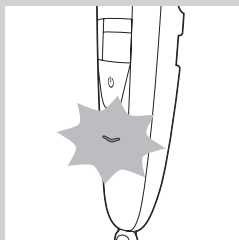

- ▶ Etter ca. 3 minutter blinker batterilampen bare hvitt. Da har batteriet nok strøm til én trådløs trimming.

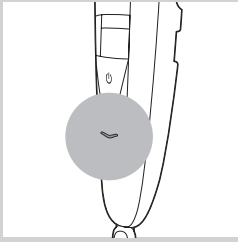

- ▶ Batterilampen fortsetter å blinke hvitt, og når apparatet er fulladet, lyser den kontinuerlig hvitt.
- ▶ Hvis det fulladede apparatet fortsatt er koblet til strømmen etter én time, slukkes batterilampen etter 30 minutter.

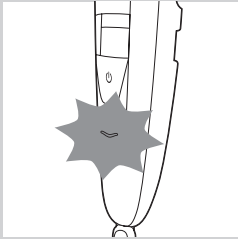

### Signaler for lavt batterinivå og tomt batteri

- ▶ Når batteriet nesten er tomt for strøm, begynner batterilampen å blinke oransje. Når du slår av apparatet, fortsetter batterilampen å blinke oransje i noen få sekunder.
- ▶ Batterilampen blinker oransje med en høyere frekvens hvis batteriet er tomt, og hvis du trykker på av/på-knappen.

### Bruk med ledning

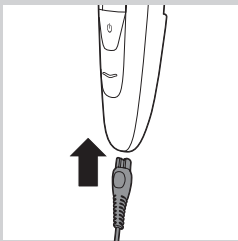

Du kan også bruke apparatet mens det er tilkoblet strømmenettet.

- 1** Sett den lille kontakten inn i apparatet.
- 2** Sett adapteren i stikkontakten.

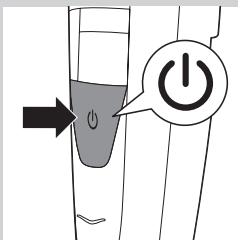

- 3** Trykk på av/på-knappen for å slå på apparatet.

### Bruke apparatet

Du kan bruke apparatet til å trimme ansiktshår (skjegg, bart og kinnsjegg). Dette apparatet er ikke beregnet på å trimme nedenfor halsen eller klippe hodehår.

### Trimming med kammen

Apparatet leveres med en kam som holder trimmehodet på en viss avstand fra huden. Denne avstanden bestemmer den gjenværende hårlengden og kan justeres ved å vri på zoomhjulet.

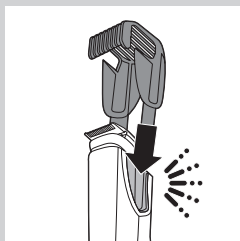

- 1** Skyv kammen inn i styresporene på begge sider av apparatet (du hører et klikk).

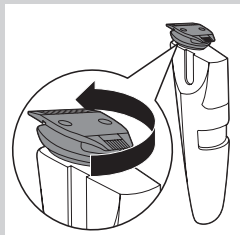

*Merk: Kammen passer ikke på trimmehodet når siden på 15 mm peker mot fremsiden av apparatet. Hvis dette er tilfelle, må du vri trimmehodet før du skyver kammen på trimmehodet.*

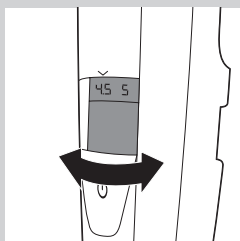

- 2** Vri zoomhjulet for å velge en lengdeinnstilling.

- Den valgte lengdeinnstillingen er den rett under indikatoren foran på apparatet.
- Du kan velge en lengde fra 0,4 til 10 mm (se tabellen i avsnittet Lengdeinnstillinger nedenfor).

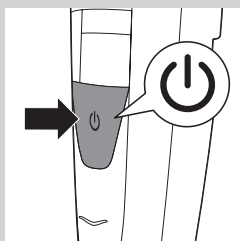

- 3** Trykk på av/på-knappen for å slå på apparatet.



- 4** Hvis du vil trimme skjegget, beveger du kammen sakte gjennom skjegget.

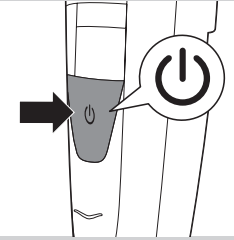

**5** Når du er ferdig, trykker du på av/på-knappen for å slå av apparatet.

### Tips

- Kontroller alltid at tuppene på kammen peker i den retningen du beveger apparatet.
- Kontroller at den flate delen på kammen alltid er i full kontakt med huden, slik at du får jevn hårlengde.
- Siden hår vokser i forskjellige retninger; må du bevege apparatet i forskjellige retninger (oppover; nedover eller på tvers).
- Det er enklere å trimme hårene når huden og håret er tørt.

### Lengdeinnstillinger

millimeter				
0,4	0,6	0,8	1	1,5
2	2,5	3	3,5	4
4,5	5	6	7	8
9	10			

### Trimming uten kam



Hvis du trimmer uten kam, blir håret klippet av nær huden. Trimmehodet har en side på 32 mm og en side på 15 mm.

- Siden på 32 mm er for vanlig trimming og konturklipp.



- Siden på 15 mm på trimmehodet kan brukes til mer presis styling og konturklipp enn siden på 32 mm.

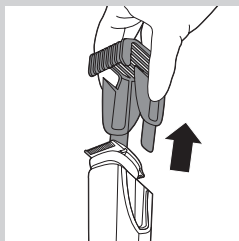

- 1** Hvis kammen fortsatt er på trimmehodet, må du trekke den av. Trekk aldri i den fleksible øverste delen av kammen. Trekk alltid på sidene.

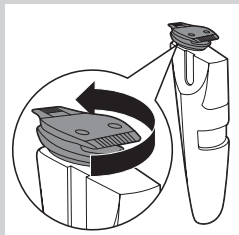

- 2** Vri på trimmehodet til den siden du vil bruke, peker mot fremsiden av apparatet.

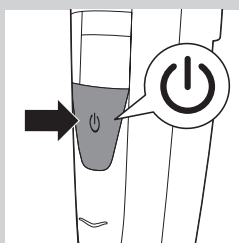

- 3** Trykk på av/på-knappen for å slå på apparatet.

- 4** Hold apparatet i den stillingen som er mest praktisk for området du vil trimme, og beveg apparatet oppover eller nedover.

*Tips: For å få en behagelig trimming nær huden må du plassere den flate siden av trimmehodet mot huden og gjøre bevegelser i ønsket retning.*

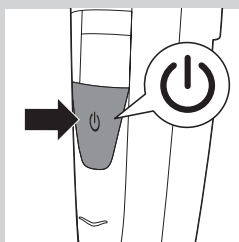

- 5** Når du er ferdig, trykker du på av/på-knappen for å slå av apparatet.

## Rengjøring og vedlikehold

Rengjør alltid apparatet etter bruk.

Ikke bruk trykkluft, skurebørster, skuremidler eller væsker som bensin eller aceton for å rengjøre apparatet.

*Merk: Trimmehodet har ikke behov for smøring.*

## Rengjøre apparatet og kammen

- 1 Slå av apparatet.
- 2 Trekk kammen av trimmehodet.

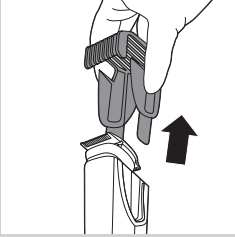

- 3 Rengjør trimmehodet under springen i lunkent vann, eller rengjør det med rengjøringsbørsten som følger med.

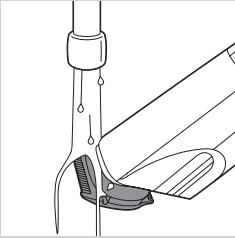

- 4 Skyll kammen under springen, eller rengjør den med rengjøringsbørsten som følger med.



- 5 Rist av overflødig vann, og la det tørke.

*Merk: Smør tennene på trimmeren med en dråpe symaskinolje hver sjettede måned for optimal trimmerytelse.*

## Rengjøre kontakten til trimmehodet

*Merk: Du må rengjøre kontakten til trimmehodet minst én gang hver tredje måned.*

- 1 Slå av apparatet.
- 2 Trekk kammen av trimmehodet.

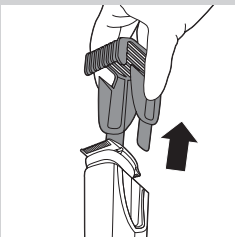

- 3 Trekk trimmehodet av apparatet.

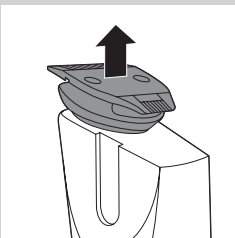

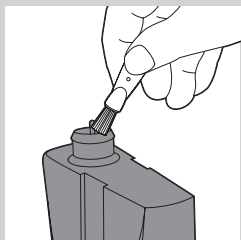

- 4** Rengjør kontakten til trimmehodet med rengjøringsbørsten som følger med.

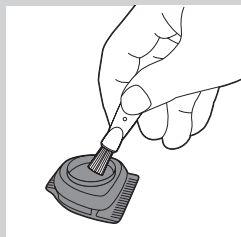

- 5** Rengjør innsiden av trimmehodet med rengjøringsbørsten som følger med.

- 6** Når du er ferdig med å rengjøre, plasserer du trimmehodet på apparatet.

### Bestille tilbehør

Hvis du vil kjøpe tilbehør eller reservedeler, kan du gå til **[www.shop.philips.com/service](http://www.shop.philips.com/service)** eller en Philips-forhandler. Du kan også ta kontakt med Philips' forbrukerstøtte i landet der du bor (se i garantiheftet for kontaktinformasjon).

### Garanti og støtte

Hvis du trenger kundestøtte eller informasjon, kan du besøke webområdet til Philips på **[www.philips.com/support](http://www.philips.com/support)** eller lese i garantiheftet.

### Resirkulering



- Dette symbolet på et produkt betyr at produktet omfattes av EU-direktiv 2012/19/EU.





- Dette symbolet betyr at produktet inneholder et innebygd oppladbart batteri som omfattes av EU-direktiv 2006/66/EF, og som ikke kan avhendes i vanlig husholdningsavfall. Vi anbefaler deg å ta med produktet til et offentlig innsamlingssted eller til et Philips-servicesenter; slik at det oppladbare batteriet kan fjernes av en faglært.
- Gjør deg kjent med lokale innsamlingsordninger for elektriske og elektroniske produkter og oppladbare batterier; Følg lokale bestemmelser; og kast aldri produktet og de oppladbare batteriene som vanlig restavfall. Riktig deponering av gamle produkter og oppladbare batterier bidrar til å forhindre negative konsekvenser for helse og miljø.

### Feilsøking

Dette avsnittet oppsummerer de vanligste problemene som kan oppstå med apparatet. Hvis du ikke klarer å løse problemet med informasjonen nedenfor; kan du ta kontakt med Philips' forbrukertjeneste der du bor.

Problem	Mulig årsak	Løsning
Apparatet fungerer ikke når det er slått på.	Batteriet er tomt.	Lad apparatet helt opp (se avsnittet Lading). Det tar cirka 60 minutter å lade apparatet helt. Du kan også bruke apparatet mens det er tilkoblet strømnettet.
Apparatet trimmer ikke så godt som før:	Klippeelementet til trimmehodet er skittent.	Rengjør trimmehodet grundig (se avsnittet Rengjøring og vedlikehold).
	Du beveger ikke apparatet i optimal retning.	For å oppnå best mulig trimme- og oppsugingsevne anbefaler vi at du beveger trimmeren oppover mot hårenes vekstretning. Bruk jevne og rolige bevegelser. Se avsnittet Bruke apparatet.

## Introdução

Parabéns pela sua compra e seja bem-vindo à Philips! Para tirar todo o partido da assistência fornecida pela Philips, registre o seu produto em [www.philips.com/welcome](http://www.philips.com/welcome).

## Descrição geral (fig. 1)

- 1 Cabeça aparadora giratória
  - 2 Regulação do comprimento
  - 3 Roda p/ aumentar e diminuir comprimento
  - 4 Botão ligar/desligar
  - 5 Luz das pilhas
  - 6 Tomada para ficha pequena
  - 7 Ranhura de guia para pente aparador
  - 8 Pente do aparador
  - 9 Transformador
  - 10 Ficha pequena
  - 11 Escova de limpeza
- Não ilustrado: frasco de óleo

## Informações de segurança importantes

Leia cuidadosamente estas informações importantes antes de utilizar o aparelho e os seus acessórios e guarde-as para eventuais consultas futuras. Os acessórios fornecidos podem variar dependendo dos produtos.

### Perigo

- Mantenha o adaptador seco.

### Aviso

- O adaptador contém um transformador. Não corte o adaptador para o substituir por outro, porque isso poderá dar origem a situações de perigo.
- Este aparelho pode ser utilizado por crianças com idade igual ou superior a 8 anos e por pessoas com capacidades físicas, sensoriais ou mentais reduzidas, ou com falta de experiência e conhecimento, caso sejam supervisionadas ou tenham recebido instruções relativas à utilização segura do aparelho e se tiverem sido alertadas para os perigos envolvidos. As crianças não podem brincar com o aparelho. A limpeza e a manutenção do utilizador não podem ser efectuadas por crianças sem supervisão.
- Antes de lavar em água corrente, desligue sempre a ficha do aparelho.
- Verifique sempre o aparelho antes de o utilizar. Não utilize o aparelho se este estiver danificado, visto que isto pode causar lesões. Substitua sempre uma peça danificada por um artigo original.





### Cuidado

- Nunca imerja a base de carga em água, nem a enxágue em água corrente.
- Nunca imerja o aparelho em água. Não utilize o aparelho no banho nem no duche.
- Não lave o aparelho em água a uma temperatura superior a 80 °C.
- Utilize este aparelho apenas para o fim a que se destina, conforme indicado no manual do utilizador.
- Por questões de higiene, o aparelho só deve ser utilizado por uma pessoa.
- Não utilize o adaptador junto de ou em tomadas eléctricas que contenham ou tenham contido um ambientador eléctrico para evitar danos irreparáveis no adaptador.
- Nunca utilize ar comprimido, esfregões, agentes de limpeza abrasivos ou líquidos agressivos, tais como petróleo ou acetona, para limpar o aparelho.

### Campos electromagnéticos (CEM)

- Este aparelho Philips cumpre todas as normas e regulamentos aplicáveis relativos à exposição a campos electromagnéticos.

### Geral

- Este aparelho pode ser limpo em água corrente de forma segura.
- Este aparelho é indicado para voltagens entre 100 e 240 volts.
- O adaptador transforma 100-240 volts numa tensão segura e baixa inferior a 24 volts.
- Nível máximo de ruído: Lc = 75 dB(A)



## Preparar para a utilização

### Carregamento

Carregue totalmente o aparelho e aplique algumas gotas de óleo nos dentes do aparador antes de o utilizar pela primeira vez e após um longo período sem ser utilizado.

O carregamento demora cerca de 60 minutos se o aparelho estiver completamente descarregado.

- 1** Certifique-se de que o aparelho está desligado.
- 2** Introduza a ficha pequena no aparelho e coloque o adaptador na tomada eléctrica.

- ▶ A luz da bateria fica intermitente a cor-de-laranja e branco, alternadamente.

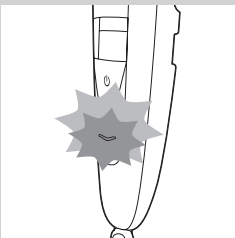
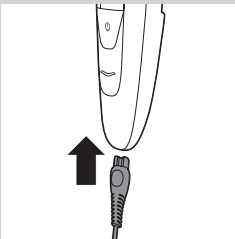

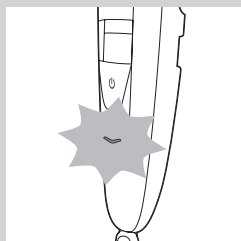

- ▶ Após aprox. 3 minutos, a luz da bateria fica intermitente apenas a branco. Neste momento, a bateria contém energia suficiente para uma sessão de aparar sem fios.

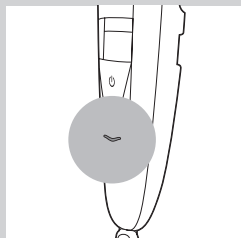

- ▶ A luz da bateria continua intermitente a branco e quando o aparelho está completamente carregado, esta permanece acesa a branco.
- ▶ Se o aparelho totalmente carregado ainda se encontrar ligado à corrente eléctrica depois de 1 hora, a luz da bateria apaga-se após aprox. 30 minutos.

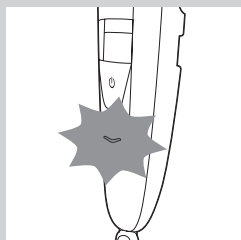

### Sinais de bateria fraca e bateria vazia

- ▶ Quando a bateria estiver quase vazia, a luz da bateria fica intermitente a cor-de-laranja. Quando desligar o aparelho, a luz da bateria continua intermitente a cor-de-laranja durante alguns segundos.
- ▶ A luz da bateria fica intermitente a cor-de-laranja a uma frequência mais rápida, se a bateria estiver vazia e o botão ligar/desligar for premido.

### Aparar com fio

Também pode utilizar o aparelho ligado à alimentação.

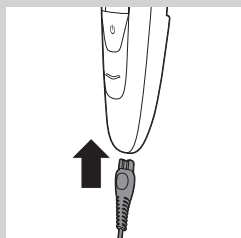

- 1 Introduza a ficha pequena no aparelho.
- 2 Ligue o transformador a uma tomada eléctrica.

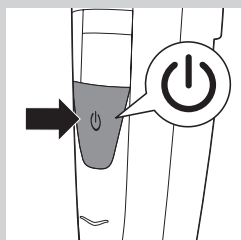

- 3 Prima o botão ligar/desligar para ligar o aparelho.

## Utilizar o aparelho

Pode utilizar o aparelho para aparar pêlos faciais (barba, bigode e patilhas). Este aparelho não é adequado para aparar cabelo nem pêlos em zonas inferiores do corpo.

### Aparar com pente

O aparelho é fornecido com um pente que mantém a cabeça aparadora a uma determinada distância da sua pele. Esta distância determina o comprimento do pêlo e pode ser ajustada rodando a roda para aumentar e diminuir o comprimento.

- 1** Deslize o pente de precisão nas ranhuras de guia de ambos os lados do aparelho (ouve-se um estalido).

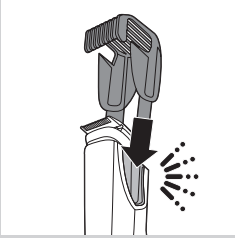

*Nota: O pente não encaixa na cabeça aparadora quando a face de 15 mm está direccionada para a parte frontal do aparelho. Se for este o caso, rode a cabeça aparadora antes de deslizar o pente sobre a cabeça aparadora.*

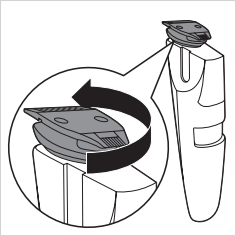

- 2** Rode a roda para aumentar e diminuir o comprimento para seleccionar uma regulação.

- A regulação de comprimento seleccionada é apresentada logo abaixo do indicador na parte frontal do aparelho.
- Pode seleccionar um comprimento de 0,4 mm a 10 mm (consulte a tabela na secção "Regulações de comprimento" abaixo).

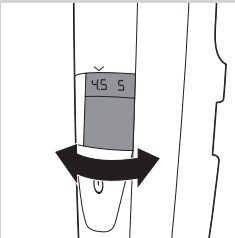

- 3** Prima o botão ligar/desligar para ligar o aparelho.

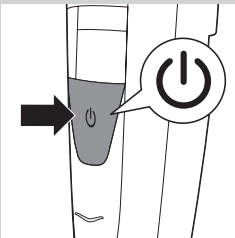



**4** Para aparar a sua barba, movimente o pente lentamente nos pêlos.

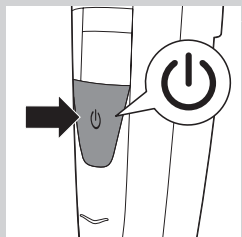

**5** Quando terminar, prima o botão ligar/desligar para desligar o aparelho.

### Sugestões

- Certifique-se sempre de que as pontas do pente estão voltadas para o sentido em que está a movimentar o aparelho.
- Certifique-se de que a parte plana do pente está sempre em contacto total com a pele para obter um resultado uniforme em termos de comprimento dos pêlos.
- Visto que os pêlos crescem em diferentes direcções, o aparelho também tem de ser movimentado em diferentes direcções (para cima, para baixo ou transversalmente).
- É mais fácil aparar quando a pele e os pêlos estão secos.

### Regulações do comprimento

mm				
0,4	0,6	0,8	1	1,5
2	2,5	3	3,5	4
4,5	5	6	7	8
9	10			

### Aparar sem pente



Se aparar sem o pente, o seu pêlo é cortado rente à pele.

A cabeça aparadora tem uma face de 32 mm e uma face de 15 mm.

- A face de 32 mm serve para aparar e definir contornos normalmente.



- A face de 15 mm da cabeça aparadora permite uma estilização e uma definição de contornos mais precisas do que a face de 32 mm.

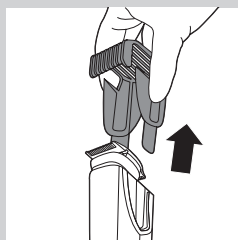

- 1** Se o pente ainda se encontrar na cabeça aparadora, retire-o. Nunca puxe pela parte superior flexível do pente. Puxe sempre pelas partes laterais.

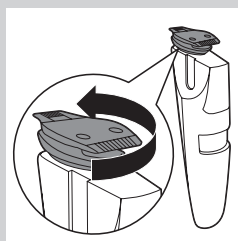

- 2** Rode a cabeça aparadora até o lado que pretende utilizar estar direccionado para a parte frontal do aparelho.

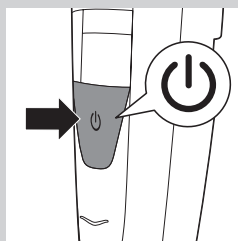

- 3** Prima o botão ligar/desligar para ligar o aparelho.
- 4** Segure o aparelho na posição mais conveniente para a área que pretende aparar e efectue movimentos ascendentes ou descendentes.

*Sugestão: Para um corte confortável rente à pele, pouse a face plana da cabeça aparadora sobre a sua pele e efectue movimentos na direcção desejada.*

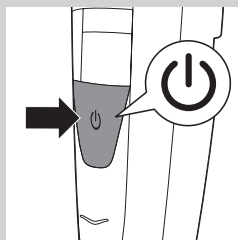

- 5** Quando terminar, prima o botão ligar/desligar para desligar o aparelho.

## Limpeza e manutenção

Limpe o aparelho após cada utilização.

Nunca utilize ar comprimido, esfregões, agentes de limpeza abrasivos ou líquidos agressivos, tais como petróleo ou acetona, para limpar o aparelho.

*Nota: A cabeça aparadora não necessita de lubrificação.*

### Limpeza do aparelho e do pente

- 1** Desligue o aparelho.
- 2** Retire o pente da cabeça aparadora.
- 3** Lave a cabeça aparadora em água corrente tépida ou limpe-a com a escova de limpeza fornecida.
- 4** Lave o pente em água corrente ou limpe-o com a escova de limpeza fornecida.
- 5** Sacuda o excesso de água e deixe secar.

*Nota: A cada seis meses, lubrifique os dentes do aparador com uma gota de óleo para máquinas de costura para obter o melhor desempenho.*

### Limpeza do conector da cabeça aparadora

*Nota: Não se esqueça de limpar o conector da cabeça aparadora, no mínimo, uma vez a cada três meses.*

- 1** Desligue o aparelho.
- 2** Retire o pente da cabeça aparadora.

- 3** Puxe a cabeça aparadora para fora do aparelho.

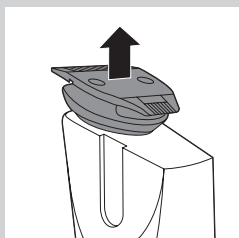
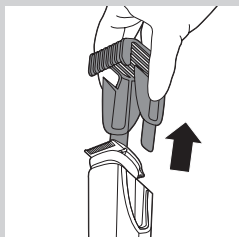
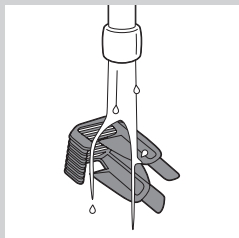
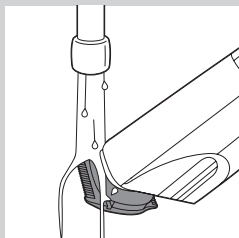
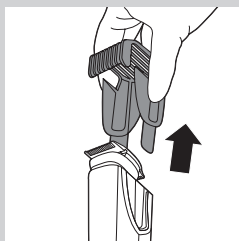





- 4** Limpe o conector da cabeça aparadora com a escova de limpeza fornecida.

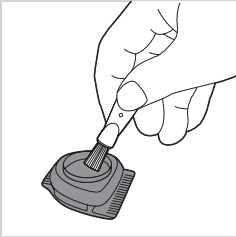

- 5** Limpe o interior da cabeça aparadora com a escova de limpeza fornecida.
- 6** Após a limpeza, coloque novamente a cabeça aparadora no aparelho.

### Encomendar acessórios

Para comprar acessórios ou peças sobressalentes, visite **[www.shop.philips.com/service](http://www.shop.philips.com/service)** ou vá ao seu revendedor Philips. Também pode contactar o Centro de Apoio ao Cliente da Philips no seu país (consulte os detalhes de contacto no folheto da garantia mundial).

### Garantia e assistência

Se precisar de informações ou assistência, visite o Web site da Philips em **[www.philips.com/support](http://www.philips.com/support)** ou leia o folheto da garantia mundial.

### Reciclagem



- Este símbolo num produto significa que o produto está abrangido pela Directiva Europeia 2012/19/UE.



- Este símbolo significa que o produto contém uma bateria recarregável incorporada abrangida pela directiva europeia 2006/66/CE, o que significa que esta não pode ser eliminada juntamente com os resíduos domésticos comuns. Recomendamos vivamente que leve o seu produto a um ponto de recolha oficial ou a um centro de assistência da Philips para que um técnico qualificado retire a bateria recarregável.
- Informe-se acerca do sistema local de recolha de resíduos relativamente a produtos eléctricos e electrónicos e pilhas recarregáveis. Cumpra as regras locais e nunca elimine o produto e as pilhas recarregáveis com os resíduos domésticos comuns. A eliminação correcta de produtos usados e das pilhas recarregáveis ajuda a evitar consequências nocivas para o meio ambiente e para a saúde pública.

### Resolução de problemas

Este capítulo resume os problemas mais comuns que pode ter com o aparelho. Se não conseguir resolver o problema com as informações fornecidas a seguir, contacte o Centro de Apoio ao Cliente do seu país.

Problema	Possível causa	Solução
O aparelho não funciona quando está ligado.	A pilha está vazia.	Carregue totalmente o aparelho (consulte o capítulo "Carregamento"). Este demora aprox. 60 minutos a carregar completamente. Também pode utilizar o aparelho ligado à corrente.
O aparelho não apara tão bem como inicialmente.	O acessório de corte da cabeça aparadora está sujo.	Limpar a cabeça aparadora cuidadosamente (consulte o capítulo "Limpeza e manutenção").
	Não está a movimentar o aparelho na direcção ideal.	Para o melhor resultado possível e o poder de sucção ideal, é aconselhável movimentar o aparador de baixo para cima, no sentido contrário ao crescimento dos pêlos, efectuando movimentos ligeiros e suaves. Consulte o capítulo "Utilizar o aparelho".

## Introduktion

Grattis till inköpet och välkommen till Philips! För att dra maximal nytta av den support som Philips erbjuder kan du registrera din produkt på [www.philips.com/welcome](http://www.philips.com/welcome).

## Allmän beskrivning (Bild 1)

- 1 Vridbart trimhuvud
  - 2 Längdinställning
  - 3 Zoomhjul
  - 4 På/av-knapp
  - 5 Batterilampa
  - 6 Anslutning för liten kontakt
  - 7 Spår för trimkam
  - 8 Trimkam
  - 9 Adapter
  - 10 Liten kontakt
  - 11 Rengöringsborste
- Visas inte: oljeflaska

## Viktig säkerhetsinformation

Läs den här viktiga informationen noggrant innan du använder apparaten och dess tillbehör. Spara häftet för framtida bruk. Vilka tillbehör som medföljer kan variera beroende på produkt.

### Fara

- Blöt inte ned adaptern.

### Varning

- Adaptern innehåller en transformator. Byt inte ut adaptern mot någon annan typ av kontakt, eftersom det kan orsaka fara.
- Den här apparaten kan användas av barn från 8 års ålder; personer med olika funktionshinder samt av personer som inte har kunskap om apparaten såvida det sker under tillsyn eller om de har informerats om hur apparaten används på ett säkert sätt och de eventuella medförda riskerna. Barn får inte leka med apparaten. Barn får inte rengöra eller underhålla apparaten utan överinseende av en vuxen.
- Dra alltid ur nätsladden innan du rengör apparaten under rinnande vatten.
- Kontrollera alltid apparaten innan du använder den. Använd inte apparaten om den är skadad eftersom det kan orsaka personsador. Byt alltid ut en skadad del mot en del av originaltyp.

### Försiktighet

- Sänk aldrig ned laddningsstället i vatten och spola inte av det under kranen.
- Sänk aldrig ned apparaten i vatten. Använd inte apparaten i badet eller duschen.
- Använd aldrig vatten som är varmare än 80 °C när du sköljer apparaten.
- Använd apparaten endast till det avsedda ändamålet, som framgår i användarhandboken.
- Av hygieniska skäl bör apparaten endast användas av en person.
- Använd inte adaptern i eller nära vägguttag som innehåller eller har innehållit en elektrisk luftrenare för att förhindra svåra skador på adaptern.
- Använd aldrig tryckluft, skursvampar, slipande rengöringsmedel eller vätskor som bensin eller aceton till att rengöra enheten.





### Elektromagnetiska fält (EMF)

- Den här Philips-produkten uppfyller alla tillämpliga standarder och regler gällande exponering av elektromagnetiska fält.

### Allmänt

- Den här apparaten kan rengöras på ett säkert sätt under kranen.
- Apparaten är avsedd för nätspänning på 100–240 volt.
- Adaptorn omvandlar 100–240V till en säker låg spänning på under 24 V.
- Max ljudnivå: Lc = 75 dB(A)

## Förberedelser inför användning

### Laddning

Ladda apparaten helt och applicera några droppar olja på trimsaxens tänder innan du använder den för första gången eller om du inte har använt den på länge.

Laddningen tar ca 60 minuter om batteriet är helt urladdat.

- 1** Kontrollera att apparaten är avstängd.
- 2** Sätt in den lilla kontakten i apparaten och anslut adaptorn till ett vägguttag.

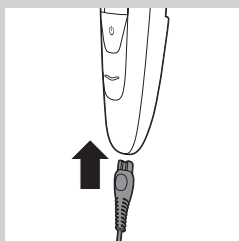

- Batterilampan blinkar orange och vit växelvis.

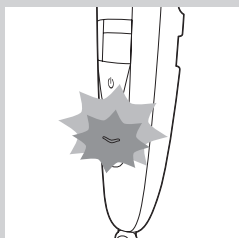

- Efter ungefär 3 minuter börjar batterilampan blinka vit, vilket innebär att batteriet är tillräckligt laddat för en sladdlös trimning.

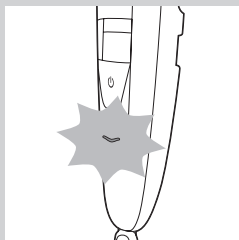

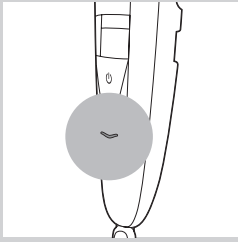

- ▶ Batterilampan fortsätter att blinka vit. När apparaten är fulladdad lyser lampan med ett fast, vitt sken.
- ▶ Om den fulladdade apparaten fortfarande är ansluten till elnätet efter en 1 timme slocknar batterilampan efter ytterligare 30 minuter.

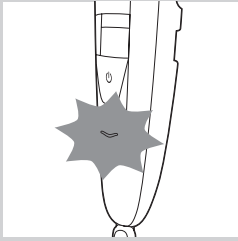

### Signaler för låg batterinivå och tomt batteri

- ▶ När batteriet nästan är urladdat börjar batterilampan blinka orange. När du stänger av apparaten fortsätter batterilampan att blinka orange i ett par sekunder.
- ▶ Batterilampan blinkar orange i en snabbare takt om batteriet är urladdat och du trycker på på/av-knappen.

### Trimning med sladd

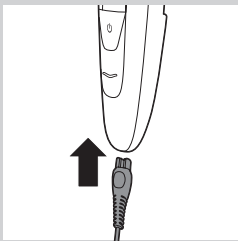

Du kan också ansluta apparaten till elnätet.

- 1** Sätt i den lilla kontakten i apparaten.
- 2** Sätt i adaptern i vägguttaget.

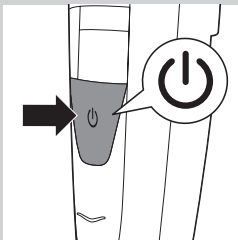

- 3** Slå på apparaten genom att trycka på på/av-knappen.

### Använda apparaten

Du kan använda apparaten till att trimma ansiktshår (skägg, mustasch och polisonger). Den här apparaten är inte avsedd för att trimma hår på de nedre kroppsdelarna eller på huvudet.

## Trimma med kam

Till apparaten medföljer en kam som håller trimhuvudet på ett visst avstånd från huden. Det här avståndet motsvarar den återstående hårlängden och kan justeras med zoomhjulet.

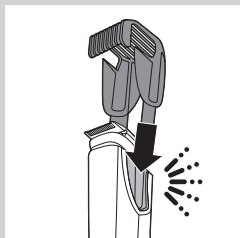

- 1** För in kammen i spåren på båda sidor av apparaten (ett klickljud hörs).

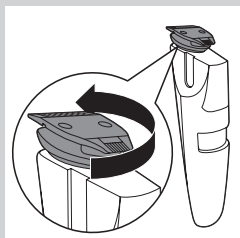

*Obs! Kammen passar inte på trimhuvudet när 15 mm sidan är vänd mot apparatens framsida. Om så är fallet kan du vända på trimhuvudet och sedan föra in kammen i spåren på trimhuvudet.*

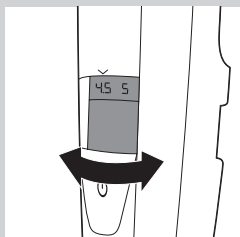

- 2** Välj en längdinställning med zoomhjulet.

- Den valda längdinställningen visas under indikatorn på framsidan av apparaten.
- Du kan välja en längd från 0,4 mm till 10 mm (se tabellen i avsnitt "Längdinställningar" nedan).

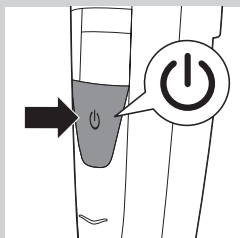

- 3** Slå på apparaten genom att trycka på på/av-knappen.



- 4** När du vill trimma skägget för du långsamt kammen genom hårstråna.

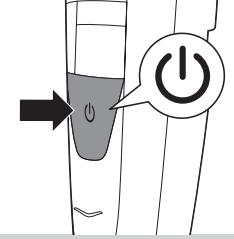

**5** När du är klar trycker du på/av-knappen och stänger av apparaten.

### Tips

- Se till att kammens spetsar pekar i den riktning du för apparaten.
- Se till att den platta delen av trimkammen alltid ligger an mot huden så att du får en jämn längd.
- Eftersom håret växer i olika riktningar måste du också föra apparaten i olika riktningar (uppåt, nedåt eller tvärsöver).
- Det är enklare att trimma om huden är torr, och hårstråna likaså.

### Längdinställningar

mm				
0,4	0,6	0,8	1	1,5
2	2,5	3	3,5	4
4,5	5	6	7	8
9	10			

### Trimma utan kam



Om du trimmar utan kam klipps håret nära huden. Trimhuvudet har en 32 mm sida och en 15 mm sida.

- 32 mm sidan är till för vanlig trimning och konturklippning.



- Med trimhuvudets 15 mm sida får du en mer exakt styling och konturklippning än med 32 mm sidan.

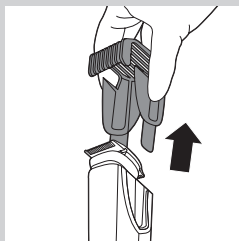

- 1** Om kammen sitter kvar på trimhuvudet tar du av den.  
Dra aldrig i den mjuka överdelen på trimkammen. Dra alltid i sidodelarna.

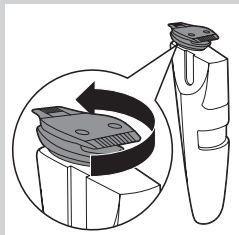

- 2** Vrid på trimhuvudet tills sidan som du vill använda pekar mot apparatens framsida.

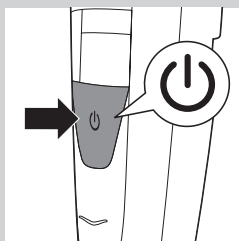

- 3** Slå på apparaten genom att trycka på på/av-knappen.  
**4** Håll apparaten i det läge som är lämpligast för området du vill trimma och för den i önskad riktning.

*Tips: För en bekväm och nära trimning kan du placera den platta sidan av trimhuvudet mot huden och föra den i önskad riktning.*

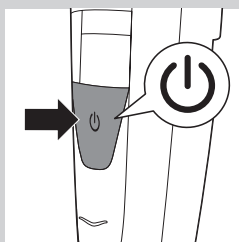

- 5** När du är klar trycker du på/av-knappen och stänger av apparaten.

## Rengöring och underhåll

Rengör apparaten efter varje användning.

Använd aldrig tryckluft, skursvampar, slipande rengöringsmedel eller vätskor som bensin eller aceton till att rengöra enheten.

*Obs! Trimhuvudet behöver inte smörjas.*



## Rengöra apparaten och kammen

- 1 Stäng av apparaten.
- 2 Dra av kammen från trimhuvudet.

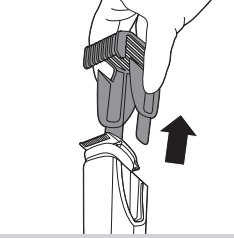

- 3 Rengör trimhuvudet under kranen med ljummet vatten eller den medföljande rengöringsborsten.

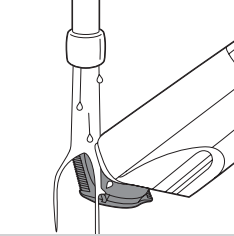

- 4 Skölj kammen under kranen eller rengör den med den medföljande rengöringsborsten.

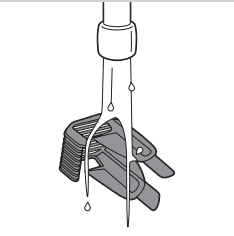

- 5 Skaka av överflödigt vatten och låt den torka.

*Obs! För bästa resultat, smörj trimsaxens tänder med en droppe symaskinsolja var sjätte månad.*

## Rengöra trimhuvudanslutningen

*Obs! Rengör trimhuvudanslutningen minst var tredje månad.*

- 1 Stäng av apparaten.
- 2 Dra av kammen från trimhuvudet.

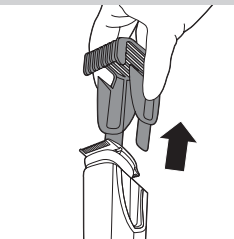

- 3 Dra av trimhuvudet från apparaten.

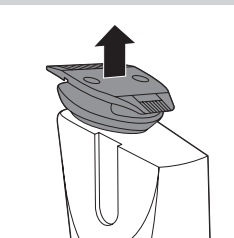

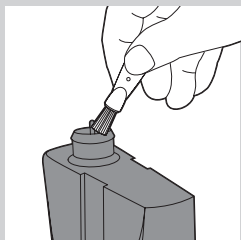

- 4** Rengör trimm huvudsanslutningen med den medföljande rengöringsborsten.

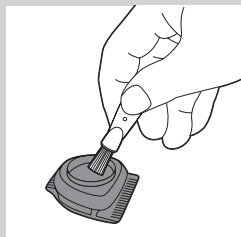

- 5** Rengör insidan av trimm huvudet med rengöringsborsten.

- 6** Sätt tillbaka trimm huvudet på apparaten när du är klar.

### Beställa tillbehör

För att köpa tillbehör eller reservdelar kan du gå till **[www.shop.philips.com/service](http://www.shop.philips.com/service)** eller en Philips-återförsäljare. Du kan även kontakta Philips kundtjänst i ditt land (kontaktinformation finns i garantibroschyren).

### Garanti och support

Om du behöver information eller support kan du gå till Philips webbplats på **[www.philips.com/support](http://www.philips.com/support)** eller läsa garantibroschyren.

### Återvinning



- Den här symbolen innebär att produkten omfattas av EU-direktivet 2012/19/EU.



- Den här symbolen innebär att produkten innehåller ett inbyggt laddningsbart batteri som omfattas av EU-direktivet 2006/66/EG och inte får slängas bland hushållssoporna. Vi rekommenderar att du lämnar in produkten till en officiell återvinningsstation eller ett Philips-serviceombud så att en yrkesperson kan ta ut det laddningsbara batteriet.
- Hitta närmaste återvinningsstation för elektriska och elektroniska produkter och laddningsbara batterier. Följ de lokala bestämmelserna och släng aldrig produkten eller de laddningsbara batterierna bland normalt hushållsavfall. Korrekt kassering av gamla produkter och laddningsbara batterier bidrar till att förhindra negativ påverkan på miljö och hälsa.

### Felsökning

I det här kapitlet finns en översikt över de vanligaste problemen som kan uppstå med apparaten. Om du inte kan lösa problemet med hjälp av nedanstående information kan du kontakta kundtjänst i ditt land.

Problem	Möjlig orsak	Lösning
Apparaten fungerar inte trots att den är påslagen.	Batteriet är urladdat.	Ladda apparaten helt (se kapitlet "Laddning"). Det tar ungefär 60 minuter att ladda apparaten helt. Du kan också ansluta apparaten till elnätet.
Apparaten fungerar inte lika bra som den gjorde tidigare.	Trimsaxen på trimmerhuvudet är smutsig.	Rengör trimhuvudet noga (se kapitlet "Rengöring och underhåll").
	Du för inte apparaten i rätt riktning.	Den bästa trimningen och sugeffekten får du om du för trimmern uppåt, mot hårets växtriktning, med mjuka och försiktiga rörelser. Se kapitlet Använda apparaten.

**Giriş**

Ürünümüzü satın aldığınız için teşekkür ederiz. Philips'e hoş geldiniz! Philips'in sunduğu destekten faydalanabilmek için lütfen ürününüzü şu adresten kaydedin: [www.philips.com/welcome](http://www.philips.com/welcome).

**Genel açıklamalar (Şek. 1)**

- 1 Döndürülebilir düzeltme başlığı
  - 2 Uzunluk ayarı
  - 3 Yakınlaştırma ayarı
  - 4 Açma/kapama düğmesi
  - 5 Pil ışığı
  - 6 Küçük fiş için soket
  - 7 Düzeltme tarağı için düzeltme oluğu
  - 8 Düzeltme tarağı
  - 9 Adaptör
  - 10 Küçük fiş
  - 11 Temizleme fırçası
- Gösterilmiyor: yağ şişesi

**Önemli güvenlik bilgileri**

Cihazı ve aksesuarlarını kullanmadan önce bu önemli bilgileri dikkatlice okuyun ve gelecekte başvurmak üzere saklayın. Cihazla birlikte verilen aksesuarlar ürünlere göre farklılık gösterebilir.

**Tehlike**

- Adaptörü kuru tutmaya dikkat edin.

**Uyarı**

- Adaptörde bir dönüştürücü bulunmaktadır. Tehlikeli bir duruma sebep olabileceğinden, adaptörü başka bir fişle değiştirmek için kesmeyin.
- Bu cihazın 8 yaşın üzerindeki çocuklar ve fiziksel, motor ya da zihinsel becerileri gelişmemiş veya bilgi ve tecrübe açısından eksik kişiler tarafından kullanımı sadece bu kişilerin nezaretinden sorumlu kişilerin bulunması veya cihazın güvenli kullanım talimatlarının bu kişilere sağlanması ve olası tehlikelerin anlatılması durumunda mümkündür. Çocuklar cihazla oynamamalıdır. Temizlik ve kullanıcı bakımı herhangi bir gözetim olmadan çocuklar tarafından yapılmamalıdır.
- Cihazı musluk altında yıkamadan önce mutlaka prizden çekin.
- Kullanmadan önce her zaman cihazı kontrol edin. Hasarlıysa yaralanmalara sebep olabileceğinden, cihazı kullanmayın. Hasarlı parçayı mutlaka orijinaliyle değiştirin.

**Dikkat**

- Şarj ünitesini kesinlikle suya batırmayın ve musluk altında yıkamayın.
- Cihazı kesinlikle suya batırmayın. Cihazı banyoda veya duşta kullanmayın.
- Cihazı durulamak için asla 80°C'den sıcak su kullanmayın.
- Bu cihazı yalnızca kullanım amacına uygun olarak, kullanım kılavuzunda gösterildiği gibi kullanın.
- Hijyenik nedenlerden dolayı cihaz sadece bir kişi tarafından kullanılmalıdır.
- Adaptöre kalıcı hasar vermesini önlemek için elektrikli oda parfümlerinin takılmış ya da takılı olduğu duvar soketlerinin yakınında kullanmayın.
- Cihazı temizlemek için asla basınçlı hava, ovalama bezleri, benzin veya aseton gibi aşındırıcı temizlik ürünleri veya zarar verici sıvılar kullanmayın.





### Elektromanyetik alanlar (EMF)

- Bu Philips cihazı, elektromanyetik alanlara maruz kalmaya ilişkin geçerli tüm standartlara ve düzenlemelere uygundur.

### Genel

- Bu cihaz musluk suyu altında güvenle yıkanabilir.
- Cihaz 100 ile 240 volt arasındaki şebeke gerilimlerine uygundur.
- Adaptör 100-240 volt'u güvenli seviye olan 24 volttan daha düşük değerlere çevirmektedir.
- Maksimum gürültü düzeyi: Lc = 75dB(A)

## Cihazın kullanıma hazırlanması

### Şarj etme

Cihazı tamamen şarj edin ve cihazı ilk defa ya da uzun bir sonra ilk defa kullanacaksanız düzeltici dişlere birkaç damla yağ damlatın. Cihaz tam boş olduğunda şarj işlemi yaklaşık 60 dakika sürer.

- 1 Cihazın kapalı olduğundan emin olun.
- 2 Küçük fişi cihaza ve adaptörü de duvardaki prize takın.



- PİL IŞIĞI sırayla turuncu ve beyaz renkte yanıp söner.



- Yaklaşık 3 dakika sonra pil ışığı sadece beyaz renkte yanıp sönmeye başlar. Bu noktada pil, kablosuz bir düzeltme işlemi için yeterli enerjiye sahiptir.



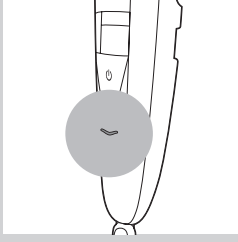

- ▶ Pil ışığı beyaz renkte yanıp sönmeye devam eder ve cihaz tamamen şarj olduğunda sabit olarak beyaz renkte yanar.
- ▶ Tamamen şarj olmuş cihaz 1 saat sonra hala elektriğe bağlıysa pil ışığı 30 dakika sonra söner.

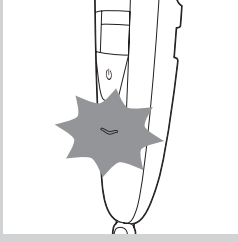

### Düşük pil ve pil boş sinyalleri

- ▶ Pil bitmek üzereyken pil ışığı turuncu renkte yanıp sönmeye başlar. Cihazı kapattığınızda pil ışığı birkaç saniye daha turuncu renkte yanıp sönmeye devam eder.
- ▶ Pil bittiğinde ve açma/kapama düğmesine basıldığında pil ışığı turuncu renkte daha sık aralıklarla yanıp söner.

### Kablolu kullanımda düzeltme

Cihazı elektriğe bağlı olarak da kullanabilirsiniz.

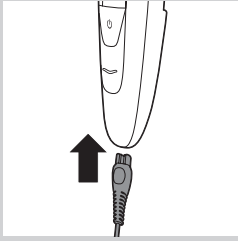

- 1 Küçük fişi cihaza takın.
- 2 Adaptörü prize takın.

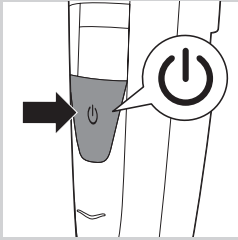

- 3 Cihazı çalıştırmak için açma/kapama düğmesine basın.

### Cihazın kullanımı

Cihazı yüz bölgesindeki kılları (sakal, bıyık ve favori) düzeltmek için kullanabilirsiniz. Bu cihaz saçların veya alt gövdedeki kılların düzeltilmesi için uygun değildir.

## Tarak ile düzeltme

Bu cihaz ile birlikte, düzeltme başlığını cildinize belirli bir uzaklıkta tutan bir tarak verilmektedir. Bu uzaklık kalan sakal uzunluğunu belirler ve yakınlaştırma tekerleği döndürülerek ayarlanabilir.

- 1 Tarağı cihazın iki yanındaki düzeltme oluklarına doğru kaydırın ('klik' sesi duyulur).

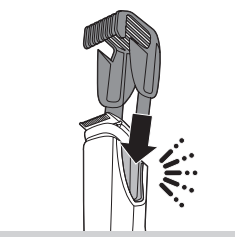

*Dikkat: Tarak, 15 mm'lik (0,6 inç) taraflı cihazın ön tarafına bakar şekilde düzeltme başlığına oturmaz. Böyle bir durumda tarağı düzeltme başlığına kaydırarak takmadan önce düzeltme başlığını döndürün.*

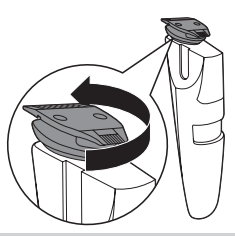

- 2 Uzunluk ayarı seçmek için yakınlaştırma tekerleğini döndürün.

- Seçilen uzunluk ayarı, cihazın önündeki göstergenin tam altındadır.
- 0,4 mm ile 10 mm arasında bir uzunluk seçebilirsiniz (bkz. 'Uzunluk ayarları' bölümündeki tablo).

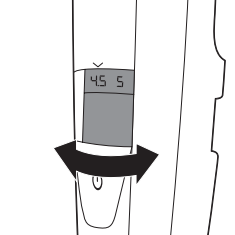

- 3 Cihazı çalıştırmak için açma/kapama düğmesine basın.

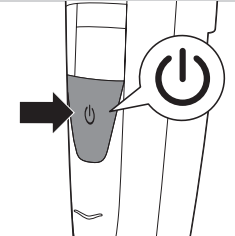

- 4 Sakalınızı düzeltmek için tarağı sakalınızda yavaşça hareket ettirin.



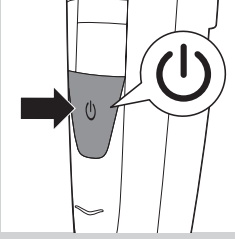

**5** İşiniz bittiği zaman cihazı kapatmak için açma/kapama düğmesine basın.

### İpuçları

- Tarağın uçlarının cihazı hareket ettirdiğiniz yöne baktığından emin olun.
- Dengeli bir sakal uzunluğu elde etmek için tarağın düz kısmının her zaman ciltle tam olarak temas ettiğinden emin olun.
- Kıllar farklı doğrultularda uzadığından, cihazı farklı yönlerde hareket ettirmeniz gerekmektedir (yukarı, aşağı veya çapraz).
- Düzeltme işlemi, cildiniz ve kıllar kuruyken daha kolay olur.

### Uzunluk ayarları

mm				
0,4	0,6	0,8	1	1,5
2	2,5	3	3,5	4
4,5	5	6	7	8
9	10			

### Tarak kullanmadan düzeltme



Tarak olmadan düzeltme yaparsanız sakallarınız cildinize yakın şekilde kesilir. Düzeltme başlığının 32 mm'lik (1,25 inç) ve 15 mm'lik (0,6 inç) iki tarafı vardır:

- 32 mm'lik (1,25 inç) taraf standart düzeltmeler içindir.
- Düzeltme başlığının 15 mm'lik (0,6 inç) tarafı, 32 mm'lik (1,25 inç) tarafından daha hassas şekillendirme ve düzeltme olanağı sunar.





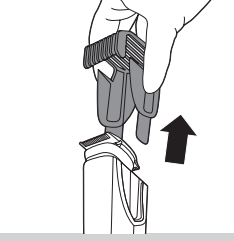

- 1** Tarak hala düzeltme başlığına takılıysa çekerek çıkarın. Tarağı oynar başlığından çekmeyin. Her zaman yan kısımlardan çekin.

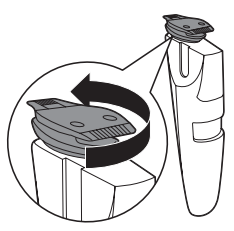

- 2** Düzeltme başlığını, kullanmak istediğiniz taraf cihazın önüne bakacak şekilde döndürün.

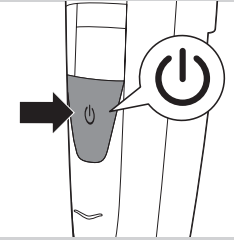

- 3** Cihazı çalıştırmak için açma/kapama düğmesine basın.  
**4** Cihazı, düzeltmek istediğiniz bölge için en rahat pozisyonda tutun, yukarı ve aşağı doğru hareket ettirin.

*İpucu: Cildinize yakın ve rahat düzeltme yapmak için düzeltme başlığının düz tarafını cildinizin üzerine yerleştirin ve istenen yönde hareket ettirin.*

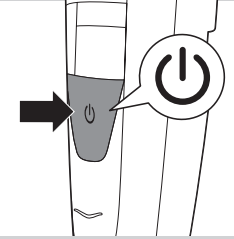

- 5** İşiniz bittiği zaman cihazı kapatmak için açma/kapama düğmesine basın.

## Temizlik ve bakım

Her kullanım sonrasında cihazı mutlaka temizleyin.

Cihazı temizlemek için asla basınçlı hava, ovalama bezleri, benzin veya aseton gibi aşındırıcı temizlik ürünleri veya zarar verici sıvılar kullanmayın.

*Dikkat: Düzeltme başlığının yağlanması gerekmez.*

## Cihazın ve tarağın temizliği

- 1** Cihazı kapatın.

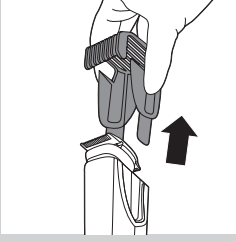

**2** Tarağı düzeltme başlığından çekerek çıkarın.

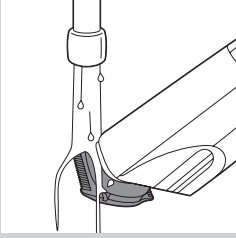

**3** Düzeltme başlığını musluk altında, ılık suyla veya birlikte verilen temizleme fırçası ile temizleyin.

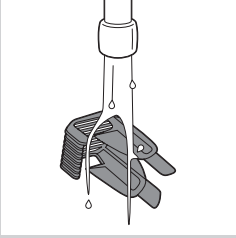

**4** Tarağı musluk suyu altında veya verilen temizleme fırçasıyla temizleyin.

**5** Kalan suyu silkeleyin ve kurumaya bırakın.

*Dikkat: Optimum düzeltici performansı için düzelticinin dişlerini altı ayda bir, bir damla dikiş makinesi yağıyla yağlayın.*

### **Düzeltilme başlığı konektörünün temizliği**

*Dikkat: Düzeltme başlığı konektörünü en az üç ayda bir temizlediğinizden emin olun.*

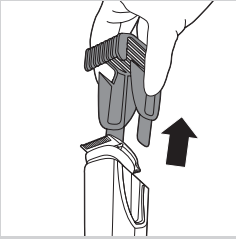

**1** Cihazı kapatın.

**2** Tarağı düzeltme başlığından çekerek çıkarın.

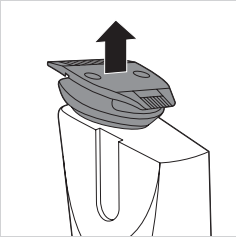

**3** Düzeltme başlığını cihazdan çekerek çıkarın.

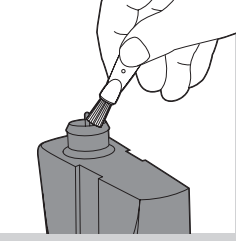

- 4** Düzeltme başlığı konektörünü cihazla birlikte verilen temizleme fırçasıyla temizleyin.



- 5** Düzeltme başlığının iç kısmını verilen temizleme fırçasıyla temizleyin.

- 6** Temizlik işleminden sonra, düzeltme başlığını tekrar cihaza takın.

### Aksesuarların sipariş edilmesi

Aksesuar veya yedek parça satın almak için

**www.shop.philips.com/service** adresini ziyaret edin ya da Philips bayinize gidin. Aynı zamanda ülkenizdeki Philips Müşteri Hizmet Merkezi ile iletişim kurabilirsiniz (iletişim bilgileri için dünya çapında garanti kitapçığına başvurun).

### Garanti ve destek

Bilgi ve desteğe ihtiyaç duyarsanız, lütfen **www.philips.com/support** adresinden Philips web sitesini ziyaret edin veya dünya çapında garanti kitapçığını okuyun.

### Geri dönüşüm



- Ürünlerin üzerindeki bu simge, ürünün 2012/19/EU sayılı Avrupa Yönergesi kapsamında olduğu anlamına gelir.



- Bu simge, ürünün normal evsel atıklarla birlikte atılmaması gereken ve 2006/66/EC sayılı Avrupa Yönergesi kapsamında olan dahili şarj edilebilir pil içerdiği anlamına gelir. Şarj edilebilir pilin bir uzman tarafından çıkarılması için ürününüzü resmi bir toplama noktasına veya bir Philips servis merkezine götürmenizi önemle tavsiye ederiz.
- Elektrikli ve elektronik ürünlerle şarj edilebilir pillerin ayrı toplanmasıyla ilgili yerel sistem hakkında bilgi edinin. Yerel kurallara uyun, ürün ve pilleri asla normal ev atıklarıyla birlikte atmayın. Eski ürün ve şarj edilebilir pillerin doğru şekilde atılması, çevreyi ve insan sağlığını olumsuz etkileyecek sonuçların önlenmesine yardımcı olur.

### Sorun giderme

Bu bölümde, cihazda en sık karşılaşılabileceğiniz sorunlar özetlenmektedir. Sorunu aşağıdaki bilgilerle çözemezseniz, bulunduğunuz ülkedeki Müşteri Hizmetleri Merkezi ile iletişim kurun.

Sorun	Nedeni	Çözüm
Açtığımda cihaz çalışmıyor.	Pil bitmiştir.	Cihazı tamamen şarj edin (bkz. 'Şarj etme' bölümü). Cihazın tamamen şarj olması yaklaşık 60 dakika sürmektedir. Cihazı prize takılıken de kullanabilirsiniz.
Cihaz eskisi kadar iyi düzeltmiyor.	Düzeltilme başlığının kesici ünitesi kirli.	Düzeltilme başlığını iyice temizleyin (bkz. 'Temizlik ve bakım' bölümü).
	Cihazı optimum doğrultuda hareket ettirmiyorsunuz.	Mümkün olan en iyi düzeltme ve emiş performansını elde etmek için düzelticiyi yukarı doğru, sakalları uzama yönünün tersine, yavaş ve hassas bir şekilde hareket ettirmenizi öneririz. Bkz. 'Cihazın kullanımı' bölümü.

