

PHILIPS

HD9212–HD9219
HD9250–HD9251

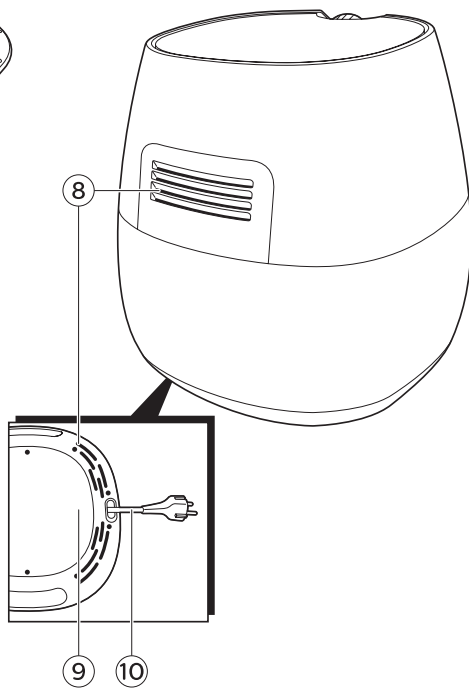

คู่มือผู้ใช้

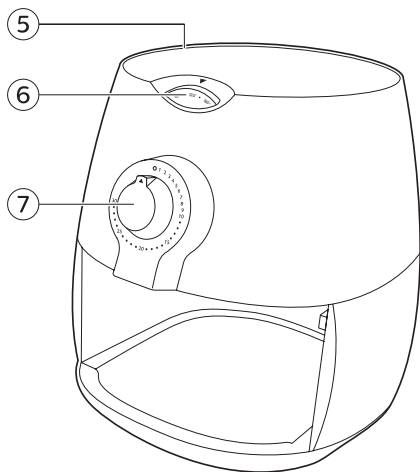
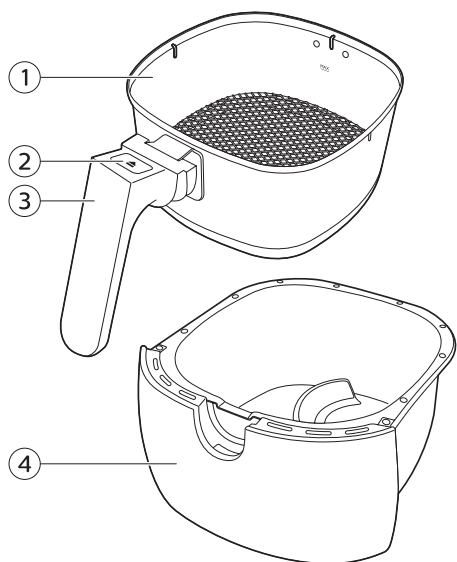

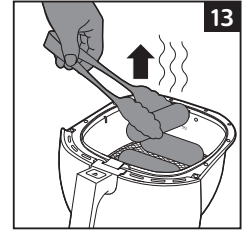
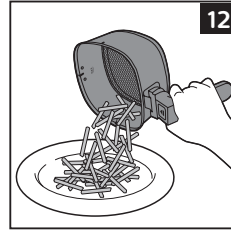
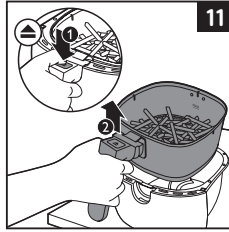
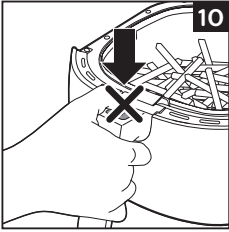
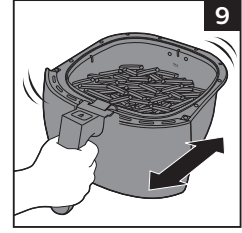
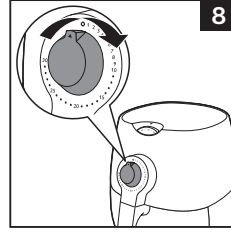
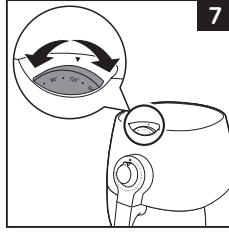
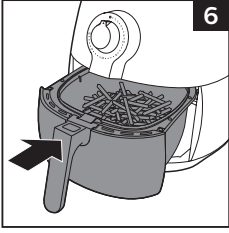
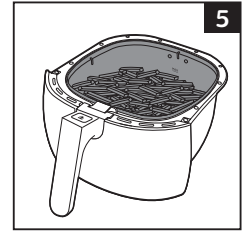
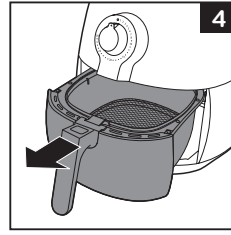
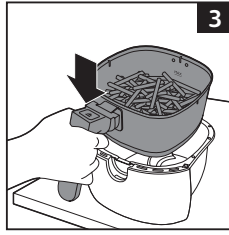

สารบัญ

ข้อมูลเบื้องต้น	5
ส่วนประกอบ (รูปที่ 1)	5
ข้อสำคัญ	5
ก่อนใช้งานครั้งแรก	7
การเตรียมตัวก่อนใช้งาน	7
การใช้งาน	8
การทอดด้วยลมร้อน	8
การตั้งค่า	9
การทำมันฝรั่งทอดด้วยตนเอง	11
การทำความสะอาด	11
การจัดเก็บ	11
การรีไซเคิล	12
การรับประกันและบริการ	12
การแก้ปัญหา	12

ข้อมูลเบื้องต้น

ขอแสดงความยินดีที่คุณสั่งซื้อและยินดีต้อนรับสู่ผลิตภัณฑ์ของ Philips! เพื่อให้คุณได้รับประโยชน์อย่างเต็มที่จากบริการที่ Philips มอบให้ โปรดลงทะเบียนผลิตภัณฑ์ของคุณที่ www.philips.com/welcome

เครื่อง Airfryer ช่วยให้คุณเตรียมส่วนผสมที่ชอบและอาหารว่างด้วยวิธีที่ต่อสุขภาพ

Airfryer ใช้ลมร้อนร่วมกับการหมุนเวียนอากาศความเร็วสูง (Rapid Air) และตะแกรงด้านบนเพื่อเตรียมอาหารหลากหลายชนิดด้วยวิธีที่ง่ายและดีต่อสุขภาพ ส่วนผสมอาหารจะได้รับความร้อนจากทุกด้านในครั้งเดียวและไม่จำเป็นต้องใช้น้ำมันสำหรับส่วนผสมส่วนใหญ่

สำหรับสูตรอาหารที่น่าสนใจและข้อมูลเพิ่มเติมเกี่ยวกับเครื่อง Airfryer โปรดเยี่ยมชม

www.philips.com/kitchen

ส่วนประกอบ (รูปที่ 1)

- 1 ตะแกรง
- 2 ปุ่มปลดตะแกรง
- 3 ที่จับตะแกรง
- 4 กระทะ
- 5 ทางลมเข้า
- 6 ปุ่มควบคุมอุณหภูมิ (80-200°C)
- 7 ตัวจับเวลา (0-30 นาที)/ปุ่มเปิด
- 8 ที่เปิดอากาศออก
- 9 ช่องเก็บสายไฟ
- 10 สายไฟ

ข้อสำคัญ

ควรอ่านคู่มืออย่างละเอียดก่อนใช้งานและเก็บไว้เพื่อใช้อ้างอิงในครั้งต่อไป

อันตราย

- ให้ใส่ส่วนผสมที่ต้องการทอดลงในตะกร้าเสมอ เพื่อป้องกันไม่ให้อาหารสัมผัสกับชิ้นส่วนให้ความร้อน
- อย่าคลุมปิดที่เปิดอากาศเข้าและออกขณะเครื่องทำงาน
- อย่าเติมน้ำมันลงในกระทะเนื่องจากอาจทำให้ไฟลุกไหม้ได้
- ห้ามจุ่มตัวเครื่องลงในน้ำหรือของเหลวใดๆ หรือเปิดน้ำก๊อกไหลผ่านตัวเครื่อง
- อย่าให้น้ำ หรือของเหลวใด ๆ เข้าสู่ตัวเครื่องเพื่อเป็นการป้องกันไม่ให้เกิดไฟฟ้าช็อต
- อย่าใส่อาหารที่มีปริมาณเกินระดับสูงสุดที่ระบุไว้ในตะกร้า
- อย่าสัมผัสด้านในตัวเครื่องขณะที่เครื่องทำงาน

คำเตือน

- ก่อนใช้งานโปรดตรวจสอบแรงดันไฟฟ้าที่ระบุบนผลิตภัณฑ์ว่าตรงกับแรงดันไฟฟ้าที่ใช้ภายในบ้านหรือไม่
- ห้ามใช้ผลิตภัณฑ์นี้ หากปลั๊กไฟ สายไฟ หรือตัวเครื่องเกิดการชำรุด

- หากสายไฟชำรุด คุณต้องให้ช่างผู้ชำนาญของ Philips ดำเนินการให้, ศูนย์บริการที่ได้ รับอนุญาตจาก Philips หรือผู้ที่ผ่านการฝึกอบรม ดำเนินการเปลี่ยนให้เพื่อหลีกเลี่ยง อันตรายที่อาจเกิดขึ้น
- ไม่ควรให้บุคคล (รวมทั้งเด็กเล็ก) ที่มีสภาพร่างกายไม่แข็งแรงหรือสภาพจิตใจไม่ปกติ หรือขาดประสบการณ์และความรู้ความเข้าใจ นำเครื่องนี้ไปใช้งาน เว้นแต่จะอยู่ในการ ควบคุมดูแลหรือ ได้รับคำแนะนำในการใช้งานโดยผู้ที่รับผิดชอบในด้านความปลอดภัย
- เด็กเล็กควรได้รับการดูแลเพื่อป้องกันไม่ให้นำเครื่องนี้ไปเล่น
- เก็บเครื่องและสายไฟให้พ้นมือเด็ก
- ห้ามวางสายไฟบนพื้นผิวที่มีความร้อน
- เสียบปลั๊กไฟเข้ากับเต้ารับที่ต่อสายดินไว้เรียบร้อยแล้วเท่านั้น ตรวจสอบให้แน่ใจเสมอว่า เสียบปลั๊กไฟเข้ากับเต้ารับบนผนังแน่นดีแล้ว
- เครื่องนี้ไม่ได้มีวัตถุประสงค์ในการใช้ร่วมกับเครื่องตั้งเวลาภายนอกหรือระบบ รีโมทคอนโทรลแยก
- อย่าวางเครื่องติดกำแพงหรือติดกับเครื่องใช้อื่นๆ เว้นระยะด้านหลังและทั้งสองด้านของ เครื่องอย่างน้อย 10 ซม. และเว้นระยะเหนือเครื่อง 10 ซม. ห้ามวางสิ่งของใดๆ ที่ด้าน บนของเครื่อง
- ห้ามใช้งานเครื่องเพื่อจุดประสงค์อื่นนอกเหนือจากที่อธิบายไว้ในคู่มือการใช้งาน
- ระหว่างการทอดด้วยลมร้อน ให้ความร้อนจะถูกระบายออกมาทางช่องเปิดอากาศออก รักรักระยะห่างระหว่างมือและใบหน้าของคุณให้ห่างจากไอน้ำและช่องเปิดอากาศ ออก โปรดระมัดระวังไอน้ำและความร้อนเมื่อคุณนำกระทะออกจากเครื่อง
- สำหรับคำแนะนำในการทำความสะดวก โปรดดูบท "การทำความสะดวก" ในคู่มือการ ใช้งาน (รูปที่ 2)
- กระทะ ตะแกรง และอุปกรณ์เสริมอื่นๆ ภายใน Airfryer จะมีความร้อนในขณะที่ใช้ งาน โปรดใช้ความระมัดระวังเมื่อใช้งาน
- ห้ามวางเครื่องไว้บนหรือใกล้กับเตาแก๊สที่มีความร้อนหรือเตาไฟฟ้าและแผ่นทำความ ร้อนด้วยไฟฟ้าทุกประเภท หรือในเตาอบที่มีความร้อน
- ห้ามใช้ส่วนผสมที่มีน้ำหนักเบาหรือกระดาษรองอบในตัวเครื่อง
- ไม่ควรวางเครื่องบนหรือใกล้กับวัสดุที่ติดไฟง่าย เช่น ผ้าม่าน หรือผ้าปูโต๊ะ
- ห้ามปล่อยให้เครื่องทำงานทิ้งไว้ตามลำพัง
- ถอดปลั๊กเครื่องออกทันที หากคุณเห็นมีควันดำลอยออกมาจากตัวเครื่อง รอจนกระทั่ง ควันกระจายจนหมดก่อนจึงนำกระทะออกจากเครื่องได้
- การจัดเก็บมันฝรั่ง : อุณหภูมิจะต้องเหมาะสมกับพันธุ์มันฝรั่งที่จัดเก็บไว้และจะต้องมี อุณหภูมิต่ำกว่า 6°C เพื่อลดความเสี่ยงในการเกิดสารอะคริลาไมด์ในอาหารที่เตรียมไว้
- ไม่ควรใช้มือเปียกเสียบปลั๊กไฟเครื่องหรือใช้งานปุ่มควบคุม

ข้อควรระวัง

- เครื่องนี้ผลิตมาเพื่อใช้งานภายในครัวเรือนเท่านั้น ไม่ใช่เพื่อใช้ในสภาพแวดล้อมอื่น เช่น ห้องครัวสำหรับพนักงานในร้านค้า สำนักงาน ฟาร์มหรือสภาพแวดล้อมการทำงานอื่น และไม่ใช่เพื่อการใช้งานโดยลูกค้าในโรงแรม โมเต็ล ห้องพัก และสภาพแวดล้อมการพักอาศัยอื่น
- ให้นำเครื่องไปที่ศูนย์บริการที่ได้รับอนุญาตจากฟิลิปส์เพื่อตรวจสอบหรือซ่อมแซมอย่างพยายามซ่อมแซมเครื่องด้วยตัวเอง มิฉะนั้นการรับประกันจะเป็นโมฆะ
- หากนำเครื่องไปใช้ในทางไม่เหมาะสม นำไปใช้ในการค้าหรือกิจการค้า หรือใช้โดยไม่ปฏิบัติตามคำแนะนำการใช้งานในคู่มือนี้ การรับประกันจะถือเป็นโมฆะและ Philips จะไม่รับผิดชอบต่อความเสียหายใดๆ ทั้งสิ้น
- วางและใช้งานอุปกรณ์บนพื้นผิวที่แห้ง เรียบ มั่นคง และมีพื้นผิวเสมอกันเท่านั้น
- ดึงปลั๊กออกหลังการใช้งานทุกครั้ง
- ปล่อยให้เครื่องเย็นลงประมาณ 30 นาที ก่อนจัดหรือล้างทำความสะอาด
- ตรวจสอบให้แน่ใจว่าส่วนผสมที่ทอดแล้วมีสีเหลืองทอง ไม่ใช่สีน้ำตาลไหม้หรือดำ ให้นำส่วนที่ไหม้ออก ห้ามทอดมันฝรั่งสดที่อุณหภูมิสูงกว่า 180°C (เพื่อลดการเกิดสารอะคริลาไมด์)
- โปรดใช้ความระมัดระวังในขณะที่ทำความสะอาดพื้นที่ส่วนบนของช่องปรุงอาหาร: ส่วนประกอบที่ทำความร้อนอยู่, ขอบของชิ้นส่วนโลหะ

ปิดสวิตช์โดยอัตโนมัติ

เครื่องทำงานด้วยตัวจับเวลา เมื่อตัวจับเวลานับถอยหลังไปถึง 0 เครื่องจะส่งเสียงระฆังและปิดโดยอัตโนมัติ หากต้องการปิดเครื่องด้วยตนเอง ให้หมุนปุ่มตัวตั้งเวลาทวนเข็มนาฬิกาไปที่ 0

Electromagnetic fields (EMF)

ผลิตภัณฑ์ของ Philips รุ่นนี้สอดคล้องตามมาตรฐานและกฎข้อบังคับเกี่ยวกับคลื่นแม่เหล็กไฟฟ้าทุกประการ

ก่อนใช้งานครั้งแรก

- 1 นำบรรจุภัณฑ์ทั้งหมดออก
- 2 นำสติกเกอร์หรือป้ายใดก็ตามออกจากเครื่อง
- 3 ทำความสะอาดตะแกรงและกระทะ ด้วยน้ำร้อนที่ผสมน้ำยาทำความสะอาดเล็กน้อย และใช้ฟองน้ำนุ่ม

หมายเหตุ: สามารถทำความสะอาดชิ้นส่วนเหล่านี้ได้ในเครื่องล้างจาน

- 4 เช็ดภายในและภายนอกของเครื่องด้วยผ้าชุบน้ำหมาดๆ

เครื่อง Airfryer ใช้ลมร้อนในการทำงาน อย่าเติมน้ำมันหรือไขมันสำหรับทอดลงในกระทะ

การเตรียมตัวก่อนใช้งาน

- 1 วางเครื่องบนพื้นราบที่มั่นคงและมีพื้นผิวเสมอกัน
อย่าวางเครื่องบนพื้นผิวที่ไม่ทนความร้อน
- 2 วางตะแกรงลงในกระทะให้เข้าที่ (รูปที่ 3)
- 3 ดึงสายไฟออกจากช่องเก็บสายไฟที่อยู่ด้านล่างของเครื่อง

อย่าเติมน้ำมันหรือของเหลวใดๆ ลงในกระทะ

อย่าวางวัตถุใดๆ บนตัวเครื่อง เพื่อหลีกเลี่ยงการปิดกั้นช่องทางระบายอากาศและส่งผลกระทบต่อผลการทอดด้วยลมร้อน

การใช้งาน

เครื่อง Airfryer สามารถเตรียมส่วนผสมได้หลากหลายประเภท คุณสามารถค้นหาสูตรเพิ่มเติมได้ที่

www.philips.com/kitchen

การทอดด้วยลมร้อน

- 1 เสียบปลั๊กไฟในเต้ารับที่ต่อสายดินไว้เรียบร้อยแล้ว
- 2 ดึงกระทะออกจากเครื่อง Airfryer อย่างระมัดระวัง (รูปที่ 4)
- 3 ใส่ส่วนผสมลงในตะแกรง (รูปที่ 5)

หมายเหตุ: อย่าใส่ส่วนผสมมากจนสูงกว่าระดับสูงสุด (MAX) หรือเกินกว่าปริมาณที่ระบุไว้ในตาราง (ดูส่วน 'การตั้งค่า' ในบทนี้) เนื่องจากอาจกระทบต่อผลลัพธ์ที่ได้

- 4 เลื่อนกระทะกลับเข้าไปในเครื่อง Airfryer (รูปที่ 6)

อย่าใช้กระทะโดยไม่มีตะแกรงข้างใน

ข้อควรระวัง: อย่าสัมผัสกระทะระหว่างและสักพักหลังการใช้งาน เนื่องจากจะร้อนมาก ให้สัมผัสกระทะบริเวณที่จับเท่านั้น

- 5 หมุนปุ่มควบคุมอุณหภูมิไปยังอุณหภูมิที่ต้องการ ดูส่วน 'การตั้งค่า' ในบทนี้เพื่อกำหนดอุณหภูมิที่เหมาะสม (รูปที่ 7)

หมายเหตุ: ถ้าคุณต้องการทอดส่วนผสมที่แตกต่างพร้อมๆ กัน ให้ตรวจสอบเวลาที่ใช้ในการทอดและอุณหภูมิที่ต้องใช้สำหรับส่วนผสมต่างๆ ก่อนที่จะเริ่มการทอดพร้อมกัน เช่น มันฝรั่งทอดโฮมเมดและน่องไก่ทอด จะสามารถทอดพร้อมกันได้ เนื่องจากใช้การตั้งค่าเหมือนกัน

- 6 กำหนดเวลาในการเตรียมส่วนผสมที่เหมาะสม (ดูส่วน 'การตั้งค่า' ในบทนี้)
- 7 ในการเปิดสวิตช์เครื่อง ให้หมุนปุ่มตัวจับเวลาไปยังอุณหภูมิที่ต้องการ (รูปที่ 8) เพิ่มเวลาในการเตรียมอีก 3 นาที เมื่อคุณเริ่มการทอดในขณะที่เครื่องยังเย็น

หมายเหตุ: หากคุณต้องการ คุณสามารถปล่อยให้เครื่องทำความร้อนโดยยังไม่ใส่ส่วนผสม ในกรณีนี้ ให้หมุนปุ่มตัวจับเวลาไปมากกว่า 3 นาที จากนั้นใส่ส่วนผสมลงในตะแกรงและหมุนปุ่มตัวจับเวลาไปยังอุณหภูมิที่ต้องการ

- ▶ ตัวจับเวลาเริ่มนับถอยหลังตามเวลาที่ตั้งไว้
- ▶ น้ำมันส่วนเกินที่ออกมาจากส่วนผสมจะถูกเก็บไว้ที่ก้นกระทะ

- 8 ส่วนผสมบางชนิดจำเป็นต้องเขย่าเป็นระยะในขณะการเตรียม (ดูส่วน 'การตั้งค่า' ในบทนี้) ในการเขย่าส่วนผสม ให้ดึงกระทะออกจากเครื่องโดยจับที่ที่จับและเขย่า จากนั้นเลื่อนกระทะกลับเข้าไปในเครื่อง Airfryer (รูปที่ 9)

ข้อควรระวัง: อย่ากดปุ่มปลดตะแกรงขณะกำลังเขย่า (รูปที่ 10)

เคล็ดลับ: ในการลดน้ำหนักการเขย่า คุณสามารถถอดตะแกรงออกจากกระทะและเขย่าเฉพาะตะแกรง วิธีการคือดึงกระทะออกจากเครื่อง นำไปวางบนพื้นผิวที่ทนความร้อนและกดปุ่มปลดตะแกรง

เคล็ดลับ: หากคุณตั้งตัวจับเวลาไปที่ครึ่งหนึ่งของเวลาการเตรียม คุณจะจะได้ยินตัวจับเวลาส่งเสียงระฆังเมื่อถึงเวลาที่ต้องเขย่าส่วนผสม อย่างไรก็ตาม คุณต้องตั้งเวลาที่เหลืออีกครั้ง

9 เมื่อคุณได้ยินเสียงระฆัง แสดงเวลาการเตรียมที่ตั้งค่าไว้ได้ล่วงเลยไปแล้ว ให้ดึงกระทะออกจากเครื่อง และวางบนพื้นผิวที่ทนความร้อน

หมายเหตุ: คุณสามารถปิดเครื่องได้ด้วยตนเอง โดยหมุนปุ่มตั้งเวลาไปที่ 0 (รูปที่ 8)

10 ตรวจสอบว่าส่วนผสมพร้อมใช้หรือไม่

หากส่วนผสมยังไม่พร้อมตามต้องการ เพียงเลื่อนกระทะกลับไปในตัวเครื่องและตั้งตัวจับเวลาเพิ่มอีกสองสามนาที

11 ในการนำส่วนผสมเล็กๆ ออกมา (เช่น มันฝรั่งทอด) ให้กดปุ่มปลดตะแกรง (1) และยกตะแกรงออกจากกระทะ (2) (รูปที่ 11)

อย่าหยายตะแกรงโดยขณะที่ยังเชื่อมต่อกับกระทะ เนื่องจากน้ำมันที่ถูกเก็บไว้ที่ก้นกระทะจะซึมออกมา
ภายหลังการทอดด้วยลมร้อน กระทะและส่วนผสมจะร้อน ทั้งนี้ขึ้นอยู่กับชนิดของส่วนผสมใช้กับเครื่อง
Airfryer อาจมีไอน้ำลอยออกมาจากกระทะ

12 นำส่วนผสมออกจากตะแกรงโดยใส่ในโถหรือบนจาน (รูปที่ 12)

เคล็ดลับ: ในการนำส่วนผสมที่มีขนาดใหญ่และต้องระมัดระวัง ให้ใช้ที่คีบเพื่อยกส่วนผสมออกจากตะแกรง (รูปที่ 13)

13 ในการเตรียมส่วนผสมที่เตรียมไว้เป็นส่วนๆ เมื่อส่วนแรกสุกพร้อมใช้แล้ว สามารถนำส่วนต่อไปลงไปในเครื่อง Airfryer ได้ทันที

การตั้งค่า





















ตารางด้านล่างนี้ช่วยให้คุณเลือกการตั้งค่าพื้นฐานสำหรับส่วนผสมที่คุณต้องการเตรียม

หมายเหตุ: โปรดทราบว่า การตั้งค่าเหล่านี้เป็นการประมาณการ เนื่องจากส่วนผสมมีความแตกต่างกันในเรื่องขนาด รูปร่าง แบรินด์ เราจึงไม่สามารถรับประกันได้ว่าการตั้งค่าเหล่านี้จะดีที่สุดสำหรับส่วนผสมของคุณ

เนื่องจากเทคโนโลยี Rapid Air จะทำให้อากาศภายในเครื่องร้อนทันที ดังนั้น ให้ดึงกระทะออกจากเครื่องหากมีสิ่งรบกวนและจำเป็นต้องหยุดขั้นตอนการทอดชั่วคราว

ข้อแนะนำเพิ่มเติม

- โดยปกติแล้วส่วนผสมขนาดเล็กจะใช้เวลาในการเตรียมน้อยกว่าส่วนผสมขนาดใหญ่
- ส่วนผสมปริมาณมาก จำเป็นต้องใช้เวลาในการเตรียมนานขึ้นเล็กน้อย ส่วนผสมปริมาณน้อย จำเป็นต้องใช้เวลาในการเตรียมสั้นกว่าเล็กน้อย
- การเขย่าส่วนผสมขนาดเล็กเมื่อถึงครึ่งหนึ่งของเวลาที่ใช้ในการเตรียม จะช่วยทำให้ได้ผลลัพธ์ที่ดีขึ้นและสุกอย่างทั่วถึง
- เติมน้ำมันไปในมันฝรั่งสดเพื่อให้ได้ผลลัพธ์ที่กรอบ ให้ทอดส่วนผสมใน Airfryer ภายในสองสามนาทีหลังจากเติมน้ำมันลงไป
- อาหารว่างที่สามารถเตรียมด้วยเตาอบได้ก็สามารถใช้กับเครื่อง Airfryer ได้เช่นกัน
- สามารถเตรียมอาหารได้มากที่สุดที่ปริมาณ 500 กรัม
- ให้ใช้ขนมโดนัทสำเร็จรูปเป็นอาหารว่าง หากต้องการอาหารว่างที่รวดเร็วและง่าย ขนมโดนัทสำเร็จรูปใช้เวลาในการเตรียมน้อยกว่าขนมโดนัทที่ทำเอง
- คุณสามารถใช้เครื่อง Airfryer เพื่ออุ่นส่วนผสม ในการอุ่นส่วนผสม ให้ตั้งอุณหภูมิไปที่ 150°C เป็นเวลา 10 นาที

	 g	 min	 °C
	200-800	11-25	180
	200-800	12-25	180
	200-800	15-27	180
	100-400	6-10	200
	100-500	8-14	200
	100-500	7-14	160
	100-500	3-15	160
	100-500	15-22	180
	100-500	10-15	180
	300	20-25	160
	80-300	8-13	180
	200-400	15-25	160
	100-500	8-12	180
	50-500	3-6	200
	100-500	12-25	180
	150-400	10-18	200
	100-400	7-15	180
	100-300	8-15	180

หมายเหตุ: เมื่อคุณใช้ส่วนผสมที่มีการฟู (เช่น แป้ง, Quiche หรือมัฟฟิน) ต้องไม่ใส่ส่วนผสมในถาดอบมากกว่าครึ่งถาด

หมายเหตุ: เพิ่มเวลาในการเตรียมอีก 3 นาที เมื่อคุณเริ่มการทอดในขณะที่เครื่อง Airfryer ยังเย็น

การทำมันฝรั่งทอดด้วยตนเอง

เพื่อให้ได้ผลดีที่สุด เราแนะนำให้ใช้มันฝรั่งที่อบมาก่อนแล้ว (เช่น แบบแช่แข็ง) หากคุณต้องการทำมันฝรั่งทอดโฮมเมด ให้ทำตามขั้นตอนต่อไป

- 1 ปอดเปลือกมันฝรั่งและตัดให้เป็นแท่ง
- 2 แช่มันฝรั่งแท่งในน้ำเป็นเวลาอย่างน้อย 30 นาที จากนั้นนำออกมาซับน้ำให้แห้งด้วยกระดาษทำความสะอาด
- 3 เติมน้ำมันมะกอก ½ ช้อนโต๊ะลงในโถ ใส่มันฝรั่งแท่งลงไปและคลุกให้น้ำมันเคลือบผิว
- 4 นำมันฝรั่งแท่งออกจากโถโดยใช้มือหรืออุปกรณ์อื่น โดยให้น้ำมันหยดลงบนโถ วางมันฝรั่งแท่งลงในตะแกรง

หมายเหตุ: อย่าเอียงถาดเพื่อใส่มันฝรั่งแท่งลงในโถในครั้งเดียว ทั้งนี้เพื่อป้องกันไม่ให้น้ำมันหยดลงไปบนกระทะ

- 5 ทอดมันฝรั่งแท่งตามคำแนะนำในบทนี้

การทำความสะอาด

ทำความสะอาดเครื่องหลังใช้งานทุกครั้ง

กระทะ, ตะแกรงและด้านในตู้เครื่องถูกเคลือบสารป้องกันอาหารติด อย่าใช้อุปกรณ์เครื่องครัวที่เป็นเหล็กหรือสารทำความสะอาดสีฤทธิกัดกร่อนสูง เนื่องจากอาจทำให้สารที่เคลือบอยู่ได้รับความเสียหาย

- 1 ถอดปลั๊กไฟออกจากเต้ารับบนผนังแล้วปล่อยให้เย็นลง

หมายเหตุ: นำกระทะออกเพื่อให้เครื่อง Airfryer เย็นลงเร็วขึ้น

- 2 ใช้ผ้าชุบน้ำบิดพอหมาดเช็ดทำความสะอาดด้านนอกเครื่อง
 - 3 ทำความสะอาดกระทะ, และตะแกรงด้วยน้ำร้อนผสมน้ำยาทำความสะอาด และใช้ฟองน้ำนุ่ม
- คุณสามารถใช้น้ำยาขจัดความมันเพื่อขจัดสิ่งสกปรกที่ตกค้าง

หมายเหตุ: สามารถทำความสะอาดกระทะ, และตะแกรงด้วยเครื่องล้างจานได้

เคล็ดลับ: หากสิ่งสกปรกอุดตันในตะแกรง หรือกั้นกระทะ ให้เติมน้ำร้อนที่ผสมน้ำยาทำความสะอาดลงไปวางตะแกรงลงในกระทะและแช่ไว้ประมาณ 10 นาที

- 4 ทำความสะอาดด้านในเครื่องด้วยน้ำร้อนและฟองน้ำนุ่ม
- 5 ทำความสะอาดชิ้นส่วนทำความร้อนด้วยแปรงทำความสะอาดเพื่อขจัดเศษอาหาร

การจัดเก็บ

- 1 ถอดปลั๊ก แล้วทิ้งไว้ให้เย็น
- 2 ตรวจสอบให้แน่ใจว่าชิ้นส่วนทุกชิ้นแห้งและสะอาด
- 3 ดันสายไฟเข้าไปในช่องเก็บสายไฟ ยึดสายไฟโดยใส่เข้าไปในช่องยึดสายไฟ

การรีไซเคิล

- ห้ามทิ้งเครื่องรวมกับขยะในครัวเรือนทั่วไป เมื่อเครื่องหมดอายุการใช้งานแล้ว ควรทิ้งลงในถังขยะสำหรับนำกลับไปใช้ใหม่ได้ (รีไซเคิล) เพื่อช่วยรักษาสิ่งแวดล้อมที่ดีที่สุด

การรับประกันและบริการ

หากคุณต้องการขอรับบริการหรือต้องการทราบข้อมูลหรือหากคุณมีปัญหา โปรดเข้าชมเว็บไซต์ของ Philips ได้ที่ www.philips.com/support หรือติดต่อศูนย์บริการดูแลลูกค้าของบริษัท Philips ในประเทศของคุณ หมายเลขโทรศัพท์ของศูนย์บริการลูกค้า อยู่ในเอกสารแผ่นพับเกี่ยวกับการรับประกันทั่วโลก หากในประเทศของคุณไม่มีศูนย์บริการลูกค้า โปรดติดต่อตัวแทนจำหน่ายผลิตภัณฑ์ Philips ในประเทศ

การแก้ปัญหา

บทนี้ ได้รวบรวมปัญหาทั่วไปเกี่ยวกับเครื่องซึ่งคุณอาจพบได้ หากยังไม่สามารถแก้ไขปัญหตามข้อมูลด้านล่างที่ให้มาได้ โปรดดูรายการคำถามที่พบบ่อยที่ www.philips.com/support หรือติดต่อศูนย์บริการลูกค้าในประเทศของคุณ

ปัญหา	สาเหตุที่เป็นไปได้	การแก้ปัญหา
เครื่อง Airfryer ไม่ทำงาน	ยังไม่เสียบปลั๊กไฟ คุณยังไม่ได้ตั้งเวลา	เสียบปลั๊กไฟในเต้ารับที่ต่อสายดินไว้เรียบร้อยแล้ว หมุนปุ่มตั้งเวลาไปที่เวลาการเตรียมที่ต้องการแล้วเปิดสวิทช์เครื่อง
ส่วนผสมที่ทอดด้วย Airfryer ไม่สุก	ใส่ส่วนผสมลงในตะแกรงมากเกินไป เลือกอุณหภูมิไว้ต่ำเกินไป	ให้แบ่งส่วนผสมออกเป็นส่วนๆ ใส่ลงในตะแกรง การแบ่งทอดทีละส่วนจะทำให้ทอดได้สุกทั่วถึง หมุนปุ่มควบคุมอุณหภูมิไปยังอุณหภูมิที่ต้องการ (ดูส่วน 'การตั้งค่า' ในบท 'การใช้งาน')
	เวลาในการเตรียมสั้นเกินไป	หมุนปุ่มตั้งเวลาไปยังอุณหภูมิการเตรียมอาหารที่ต้องการ (ดูส่วน 'การตั้งค่า' ในบท 'การใช้งาน')
ส่วนผสมที่ทอดสุกไม่ทั่วถึง Airfryer	ส่วนผสมบางชนิดจำเป็นต้องเขย่าเมื่อทอดไปได้ครึ่งหนึ่งของเวลาที่ตั้งไว้	ส่วนผสมที่วางซ้อนหรือทับกัน (เช่น มันฝรั่ง) จำเป็นต้องเขย่าเมื่อทอดไปได้ครึ่งหนึ่งของเวลาที่ตั้งไว้ ดูส่วน 'การตั้งค่า' ในบท 'การใช้งาน'
อาหารว่างไม่กรอบเมื่อนำออกมาจากเครื่อง Airfryer	อาหารว่างที่คุณใช้จำเป็นต้องทอดในเครื่องทอดแบบเก่า	ให้ใช้อาหารว่างที่ต้องอบหรือทาน้ำมันลงบนอาหารว่างเล็กน้อย เพื่อให้กรอบยิ่งขึ้น
ฉันไม่สามารถเลื่อนกระทะเข้าไปในเครื่องให้พอดีได้	มีส่วนผสมในตะแกรงมากเกินไป	ไม่ควรเติมส่วนผสมในตะแกรงมากกว่าขีดสูงสุด (MAX)
	ตะแกรงถูกใส่ไปในกระทะไม่ถูกต้อง	กดตะแกรงลงไปจนกว่าคุณจะได้ยินเสียงดังคลิก
	ด้ามจับของถาดอบบดบังกระทะ	ดันด้ามจับไปในแนวนอน เพื่อไม่ให้ยื่นออกมาด้านบนตะแกรง

ปัญหา	สาเหตุที่เป็นไปได้	การแก้ปัญหา
มีควันสีขาวลอยออกมาจากเครื่อง	คุณกำลังเตรียมส่วนผสมที่มัน	เมื่อคุณทอดส่วนผสมที่มีความมันในเครื่อง Airfryer จะมีน้ำมัน ไหลลงไปในกระทะ น้ำมันเหล่านี้ทำให้เกิดควันสีขาวและกระทะอาจร้อนมากกว่าปกติ ซึ่งจะไม่ส่งผลกระทบต่อเครื่องหรือผลลัพธ์ที่ได้
	กระทะยังมีคราบมันจากการใช้ครั้งก่อน	ควันสีขาวเกิดจากน้ำมันที่ร้อนในกระทะ ตรวจสอบให้แน่ใจว่าคุณทำความสะอาดกระทะให้สะอาดหลังการใช้งานทุกครั้ง
มันฝรั่งสดสุกไม่ทั่วถึงในเครื่อง Airfryer	คุณไม่ได้แช่มันฝรั่งแช่ในน้ำอย่างทั่วถึงก่อนที่จะทอด	แช่มันฝรั่งแช่ในน้ำเป็นเวลาอย่างน้อย 30 นาที จากนั้นนำออกมาซับน้ำให้แห้งด้วยกระดาษทำความสะอาด
	คุณใช้มันฝรั่งผิดชนิด	ให้ใช้มันฝรั่งสดและตรวจสอบให้แน่ใจว่ามันฝรั่งไม่และขณะทอด
อาหารว่างไม่กรอบเมื่อนำออกมาจากเครื่อง Airfryer	ความกรอบของมันฝรั่งทอดนั้นขึ้นอยู่กับปริมาณน้ำมันและน้ำในมันฝรั่ง	ตรวจสอบให้แน่ใจว่ามันฝรั่งแช่แห้งดีแล้วก่อนที่จะเติมน้ำมัน
		ตัดมันฝรั่งแช่ให้เล็กลงเพื่อให้กรอบยิ่งขึ้น
		เติมน้ำมันเพื่อให้กรอบยิ่งขึ้น

