

Superautomatski aparat za espresso kafu  
3000 series

23

## UPUTSTVO ZA UPOTREBU

HD8821  
HD8822

Srpski

Pažljivo pročitati pre upotrebe aparata.



SR

23

CE

Registrujte proizvod i dobićete podršku na lokaciji

[www.philips.com/welcome](http://www.philips.com/welcome)

**PHILIPS**

*Zahvaljujemo na kupovini superautomatskog aparata za kafu Philips sa klasičnim nastavkom za penušanje mleka! Da biste iskoristili sve pogodnosti podrške koju pruža Philips, registrujte vaš proizvod na lokaciji **[www.philips.com/welcome](http://www.philips.com/welcome)**.*

*Aparat je namenjen za pripremu espresso kafe sa celim zrnima, kao i za ispuštanje pare i tople vode.*

*U ovom priručniku ćete naći sve informacije neophodne za instaliranje, korišćenje, čišćenje i uklanjanje naslaga kamenca sa vašeg aparata.*

## KRATKI SADRŽAJ

<b>VAŽNO</b> .....	<b>4</b>
Indikacije za sigurnost .....	4
Pažnja .....	4
Upozorenja .....	6
Elektromagnetna polja .....	7
Odlaganje na otpad .....	7
<b>INSTALACIJA</b> .....	<b>8</b>
Panoramski prikaz proizvoda .....	8
Opšti opis .....	9
<b>UVODNE RADNJE</b> .....	<b>10</b>
Pakovanje aparata u ambalažu .....	10
Instalacija aparata .....	10
<b>PRVO UKLJUČIVANJE</b> .....	<b>12</b>
Punjenje sistema .....	12
Automatski ciklus ispiranja/samočišćenja .....	13
Ciklus ručnog ispiranja .....	14
<b>MERENJE I PROGRAMIRANJE TVRDOĆE VODE</b> .....	<b>16</b>
<b>UGRADNJA FILTERA ZA VODU "INTENZA+"</b> .....	<b>17</b>
<b>PODEŠAVANJA</b> .....	<b>19</b>
Saeco Adapting System .....	19
Podešavanje keramičkog mlina za kafu .....	19
Podešavanje bloka za ispuštanje kafe .....	20
Podešavanje dužine kafe u šolji .....	22
<b>ISPUŠTANJE KAFE I ESPRESA</b> .....	<b>23</b>
<b>KAKO ZAPENUŠATI MLEKO I PRIPREMITI KAPUČINO</b> .....	<b>24</b>
Kako zapenušati mleko .....	24
Kako pripremiti kapučino .....	25
<b>ISPUŠTANJE TOPLE VODE</b> .....	<b>26</b>
<b>ČIŠĆENJE I ODRŽAVANJE</b> .....	<b>27</b>
Svakodnevno čišćenje aparata .....	27
Svakodnevno čišćenje rezervoara za vodu .....	28
Svakodnevno čišćenje klasičnog nastavka za penušanje mleka .....	29
Sedmično čišćenje aparata .....	29
Sedmično čišćenje klasičnog nastavka za penušanje mleka .....	29
Sedmično čišćenje bloka za pripremu kafe .....	30
Mesečno podmazivanje bloka za pripremu kafe .....	34
Mesečno čišćenje posude za kafu u zrnju .....	35
<b>UKLANJANJE NASLAGA KAMENCA</b> .....	<b>36</b>
<b>PREKID CIKLUSA UKLANJANJA NASLAGA KAMENCA</b> .....	<b>42</b>
<b>SIGNALIZACIJA NA UPRAVLJAČKOJ TABLI</b> .....	<b>45</b>
<b>REŠAVANJE PROBLEMA</b> .....	<b>49</b>
<b>UŠTEDA ENERGIJE</b> .....	<b>51</b>
Stand-by .....	51
<b>TEHNIČKE KARAKTERISTIKE</b> .....	<b>52</b>
<b>GARANCIJA I POMOĆ</b> .....	<b>52</b>
Garancija .....	52
Pomoć .....	52
<b>NARUČIVANJE PROIZVODA ZA ODRŽAVANJE</b> .....	<b>53</b>

## VAŽNO

### Indikacije za sigurnost

Aparat je opremljen bezbednosnim uređajima. I pored toga je neophodno pažljivo pročitati i slediti indikacije za sigurnost opisane u ovom uputstvu za upotrebu tako da se izbegnu nenamerne štete za lica ili stvari nastale zbog nepravilne upotrebe aparata. Ovaj priručnik sačuvajte za eventualnu buduću upotrebu.



Pojam **PAŽNJA** i ovaj simbol upozoravaju korisnika na rizične situacije koje mogu da uzrokuju teške telesne povrede, dovedu u životnu opasnost i/ili da uzrokuju štetu na aparatu.



Pojam **UPOZORENJE** i ovaj simbol upozoravaju korisnika na rizične situacije koje mogu da uzrokuju lakše telesne povrede i/ili oštećenja na aparatu.

### Pažnja

- Aparat priključite na odgovarajuću zidnu utičnicu, čiji glavni napon odgovara tehničkim podacima aparata.
- Aparat priključite na zidnu utičnicu koja ima uzemljenje.
- Izbegavajte situaciju u kojoj napojni kabl visi sa stola ili sa radne podloge ili dodiruje vruće površine.
- Ne potapajte aparat, utikač ili napojni kabl u vodu: opasnost od strujnog udara!
- Ne prolivajte tečnosti po konektoru napojnog kabla.
- Nikad nemojte usmeravati mlaz tople vode prema delovima tela: opasnost od opekotina!
- Nemojte dodirivati vruće površine. Upotrebljavajte ručke i drške.

- Nakon što isključite aparat pomoću glavnog prekidača koji se nalazi na pozadini, uklonite utikač iz utičnice:
  - ako se pojave nepravilnosti;
  - ako će aparat ostati neiskorišćen u dužem periodu;
  - pre pristupanja čišćenju aparata.
- Potežite za utikač a ne za napojni kabl.
- Ne dodirujte utikač mokrim rukama.
- Ne upotrebljavajte aparat ako izgleda da su utikač, napojni kabl ili sam aparat oštećeni.
- Ni na koji način nemojte menjati ili modifikovati aparat ili napojni kabl. Sve popravke moraju da budu izvršene u ovlašćenom servisnom centru Philips da bi se izbegla bilo koja opasnost.
- Aparat nije namenjen za upotrebu od strane dece mlađe od 8 godina.
- Aparat mogu da koriste deca od 8 godina starosti (i starija) ako su prethodno upućena u pravilno korišćenje aparata i ako su svesna odnosnih opasnosti ili su pod nadzorom odrasle osobe.
- Čišćenje i održavanje ne smeju izvršavati deca, osim ako nemaju više od 8 godina i to uz nadzor odrasle osobe.
- Aparat i njegov napojni kabl držite van domašaja dece mlađe od 8 godina.
- Aparat mogu da koriste i lica sa umanjenim fizičkim, mentalnim ili čulnim sposobnostima ili sa nedostatkom iskustva i/ili nedovoljno kompetentna ako su prethodno upućena u pravilno korišćenje aparata i ako su svesna odnosnih opasnosti ili su pod nadzorom odrasle osobe.
- Deca moraju da budu pod nadzorom kako biste bili sigurni da se ne igraju sa aparatom.
- Prste ili druge predmete nemojte stavljati u mlin za kafu.

## Upozorenja

---

- Aparat je predviđen samo za upotrebu u domaćinstvu i nije namenjen za upotrebu u sredinama kao što su menze, prostor za kuvanje u trgovinama, kancelarijama, fabrikama ili drugim radnim sredinama.
- Aparat uvek postavite na ravnu i stabilnu površinu.
- Aparat nemojte postavljati na vruće površine, blizu vrućih pećnica, grejača ili analognih izvora toplote.
- U posudu sipajte uvek i jedino prženu kafu u zrnju. Kafa u prahu, instant kafa, sirova kafa kao i ostali predmeti, ako se ubace u posudu za kafu u zrnju, mogu da oštete aparat.
- Pustite da se aparat ohladi pre stavljanja ili uklanjanja bilo koje komponente, zagrejane površine zadržavaju preostalu toplotu nakon upotrebe.
- Nikad rezervoar za vodu nemojte puniti toplom ili vrelom vodom. Koristite samo pijaću negaziranu hladnu vodu.
- Za čišćenje nemojte koristiti abrazivni prah ili agresivne deterdžente. Dovoljna je mokra krpa navlažena vodom.
- Izvršite redovno uklanjanje naslaga kamenca iz aparata. Ako se ova operacija ne obavi, aparat će prestati da funkcioniše pravilno. U tom slučaju popravka nije pokrivena garancijom!
- Aparat nemojte držati na temperaturi nižoj od 0 °C. Voda koja je preostala u sistemu zagrevanja mogla bi da se zaledi i da ošteti aparat.
- Ne ostavljajte vodu u rezervoaru ako aparat neće biti korišćen tokom dužeg perioda. Voda bi mogla da pretrpi zagađenje. Svaki put kad upotrebljavate aparat, koristite svežu vodu.

---

## Elektromagnetna polja

---

Ovaj aparat je usaglašen sa svim standardima i propisima primenjivim u oblasti izlaganja elektromagnetnim poljima.

---

## Odlaganje na otpad

---



Ovaj simbol na nekom proizvodu pokazuje da je proizvod pokriven evropskom Direktivom 2012/19/EU. Informišite se o sistemu diferenciranog sakupljanja koji vredi za električne i elektronske proizvode. Sledite lokalne propise i ne odlažite proizvod sa otpadom iz domaćinstva. Pravilno odlaganje starih proizvoda pomaže u sprečavanju negativnih posledica po okolinu i ljudsko zdravlje.

# INSTALACIJA

## Panoramski prikaz proizvoda

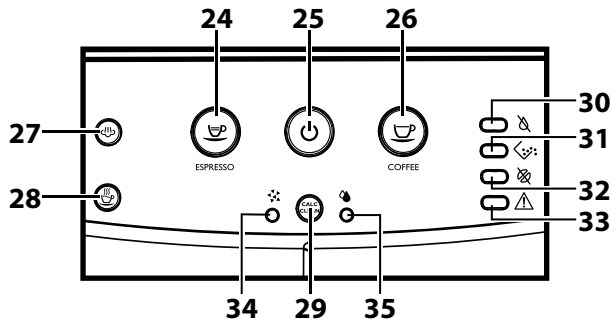
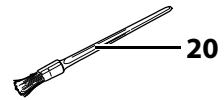
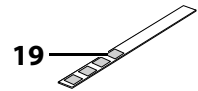
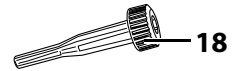
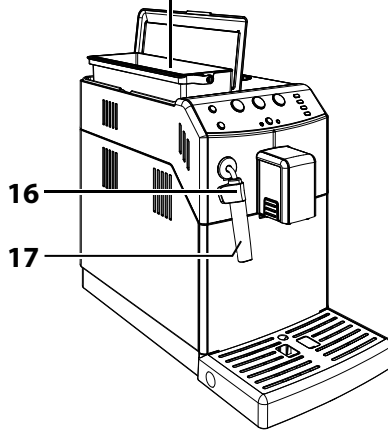
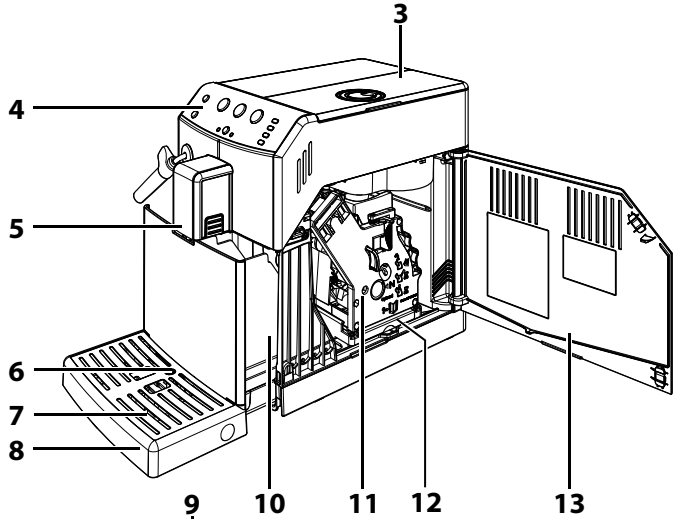
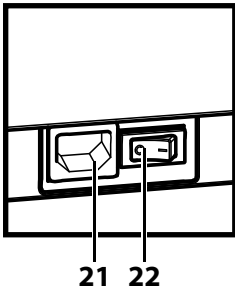
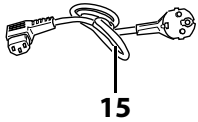
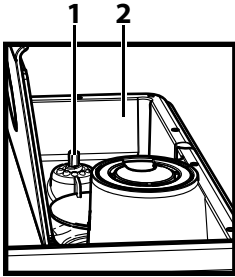



**Opšti opis**

---

1. Ručica za podešavanje mlevenja
2. Posuda za kafu u zrnu
3. Poklopac posude za kafu u zrnu
4. Upravljačka tabla
5. Blok za ispuštanje kafe
6. Indikator da je posuda za kapanje puna
7. Rešetka za šolje
8. Posuda za kapanje
9. Rezervoar za vodu + Poklopac
10. Posuda za sakupljanje taloga
11. Blok za pripremu kafe
12. Posuda za sakupljanje kafe
13. Servisna vrata
14. Mast za blok za pripremu kafe - (opcionarno)
15. Napojni kabl
16. Zaštita za cev za ispuštanje
17. Klasični nastavak za penušanje mleka (za toplu vodu/paru)
18. Ključ za podešavanje mlina za kafu
19. Listić testera za ispitivanje tvrdoće vode
20. Četkica za čišćenje - (opcionarno)
21. Utičnica za napojni kabl
22. Glavni prekidač
23. Rastvor za uklanjanje naslaga kamenca - prodaje se odvojeno
24. Taster za ispuštanje espresso kafe
25. Taster ON/OFF
26. Taster za ispuštanje kafe
27. Taster za paru
28. Taster za toplu vodu
29. Taster za uklanjanje naslaga kamenca
30. Led lampica Nedostatak vode
31. Led lampica praznjenja posude za sakupljanje taloga
32. Led lampica nedostatka kafe
33. Led lampica za glavni alarm
34. Led lampica ciklusa za uklanjanje naslaga kamenca
35. Led lampica ciklusa ispiranja

## UVODNE RADNJE

### Pakovanje aparata u ambalažu

Originalna ambalaža je projektovana i napravljena tako da zaštiti aparat tokom transporta. Savetuje se da je sačuvate radi eventualnog budućeg transporta.

### Instalacija aparata

**1** Izvucite aparat iz ambalaže.

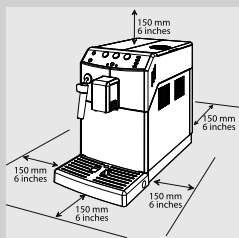

**2** Za optimalan način upotrebe savetuje se da:

- izaberete sigurnu površinu oslonca, dobro nivelisanu, gde niko neće moći da prevrne aparat ili da se povredi;
- izaberete dovoljno osvetljen prostor sa higijenskim uslovima i sa lako dostupnom utičnicom za struju;
- predvidite minimalno odstojanje aparata od zidova, kao što je prikazano na slici.

**3** Podignite poklopac sa rezervoara za vodu.

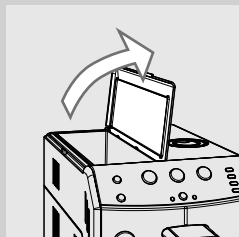

**4** Izvucite rezervoar za vodu pomoću ručice.

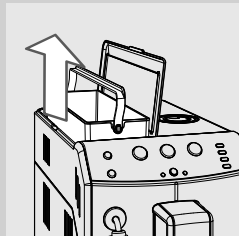

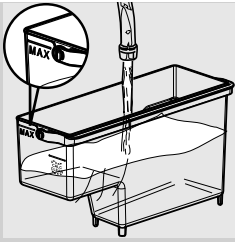

**5** Svežom vodom isperite rezervoar za vodu.

**6** Rezervoar za vodu napunite svežom vodom do nivoa MAX i vratite ga u aparat. Proverite da li je umetnut do kraja.

**!** **Upozorenje:**  
rezervoar nemojte puniti vrućom, vreloom, gaziranom vodom ili drugim tečnostima koje bi mogle da oštete sam rezervoar i aparat.

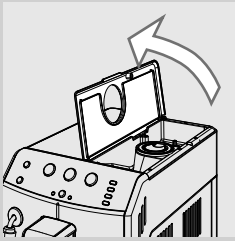

**7** Podignite poklopac posude za kafu u zrnju.

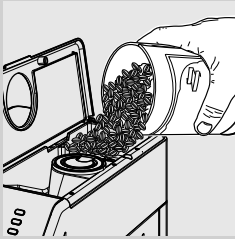

**8** Naspitate polako kafu u zrnju u posudu za kafu u zrnju.

**☰** **Napomena:**  
nemojte usuti suviše zrna kafe u posudu za kafu u zrnju da ne biste smanjili učinak aparata tokom mlevenja.

**!** **Upozorenje:**  
**U posudu sipajte uvek i jedino kafu u zrnju. Kafa u prahu, instant kafa, karamelizovana kafa, sirova kafa kao i ostali predmeti, ako se ubace u posudu za kafu u zrnju, mogu da oštete aparat.**

**9** Ponovo namestite poklopac na posudu za kafu u zrnju.

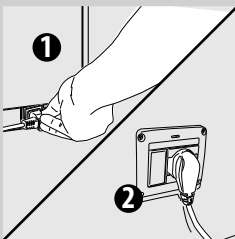

**10** Utaknite utikač u utičnicu za struju smeštenu na poledini aparata.

**11** Utaknite utikač na suprotnom kraju napojnog kabla u zidnu utičnicu za struju sa odgovarajućim naponom.

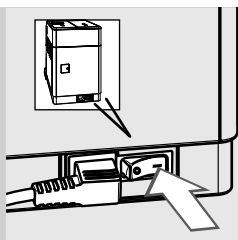

**12** Glavni prekidač stavite na "I". Taster "⏻" trepće.



**13** Da biste uključili aparat dovoljno je da pritisnete taster "⏻".

## PRVO UKLJUČIVANJE

Pre prvog korišćenja moraju se zadovoljiti sledeći uslovi:

- 1) potrebno je napuniti sistem;
- 2) aparat izvršava automatski ciklus ispiranja/samočišćenja;
- 3) potrebno je pokrenuti ciklus ručnog ispiranja.

### Punjenje sistema

Tokom ovog postupka sveža voda teče unutrašnjim sistemom i aparat se zagreva. Radnja zahteva nekoliko minuta.



**1** Stavite posudu ispod klasičnog nastavka za penušanje mleka.

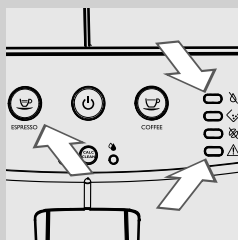

**2** Led lampica "⏻" i led lampica "☕" trepću istovremeno; potom se pali taster "☕".  
Da biste izvršili punjenje, morate pritisnuti taster "☕".

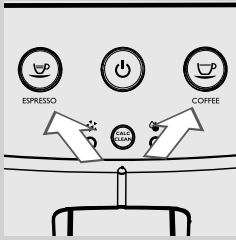

- 3** Aparat nastavlja sa zagrevanjem; tasteri "☕" i "☕" trepću istovremeno.

### Automatski ciklus ispiranja/samočišćenja

Na kraju zagrevanja, aparat izvodi automatski ciklus ispiranja/samočišćenja svežom vodom unutrašnjih sistema. Radnja zahteva manje od minut vremena.



- 1** Ispod bloka za ispuštanje kafe postavite posudu za sakupljanje količine vode koja izlazi.

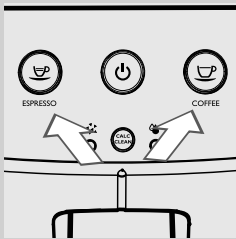

- 2** Tasteri "☕" i "☕" istovremeno trepću. Sačekajte da ciklus automatski završi.

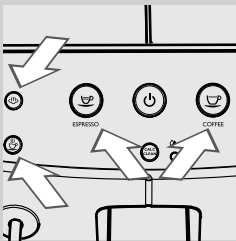

- 3** Po okončanju gore opisanih operacija, tasteri "☕", "☕", "☕" i "☕" neprekidno svetle. Sada je moguće izvršiti ciklus ručnog ispiranja.

### Ciklus ručnog ispiranja

Tokom ovog procesa se aktivira ciklus ispuštanja kafe, a sveža voda teče kroz sistem za vodu. Ova operacija zahteva nekoliko minuta.

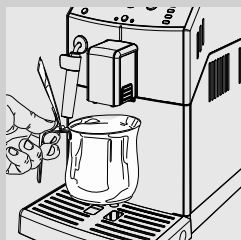

- 1 Namestite neku posudu ispod bloka za ispuštanje kafe.

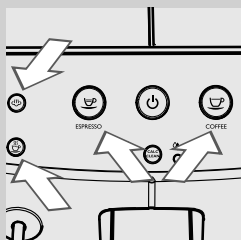

- 2 Proverite da li tasteri "☕", "☕", "☕" i "☕" svetle neprekidno.



- 3 Pritisnite taster "☕". Aparat počinje da ispušta kafu. Sačekajte da se ispuštanje završi i ispraznite posudu.

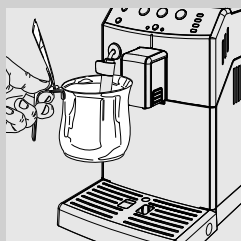

- 4 Stavite posudu ispod klasičnog nastavka za penušanje mleka.

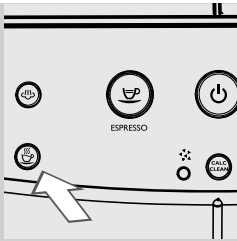

- 5** Pritisnite taster “☕” da biste pokrenuli ispuštanje tople vode. Taster trepće tokom ispuštanja.

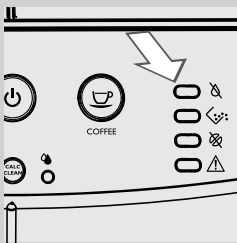

- 6** Ispustite svu preostalu vodu. Led lampica “❄” počinje da svetli neprekidno.

**Napomena:**

Pritisnite taster “☕” da biste prekinuli ciklus ručnog ispiranja. Da biste ponovo pokrenuli ciklus, pritisnite taster “☕”.

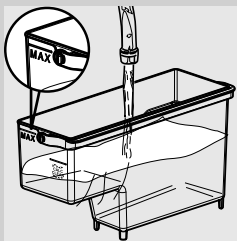

- 7** Ponovo napunite rezervoar za vodu do nivoa MAX. Sada je aparat spreman za ispuštanje kafe.

**Napomena:**

Automatski ciklus ispiranja/samočišćenja pokreće se kada je aparat ostao u režimu stand-by, ili je isključen više od 15 minuta.

Ako aparat nije korišćen dve ili više nedelja, potrebno je pokrenuti i ručni ciklus ispiranja.

Po okončanju ciklusa je moguće ispuštiti jednu kafu.

**MERENJE I PROGRAMIRANJE TVRDOĆE VODE**

Merenje tvrdoće vode je veoma važno za određivanje učestalosti uklanjanja naslaga kamenca u aparatu i za ugradnju filtera za vodu "INTENZA+" (zbog dodatnih detalja o filteru za vodu pogledajte sledeće poglavlje).

Da biste izvršili merenje tvrdoće vode, pridržavajte se sledećih uputstava:

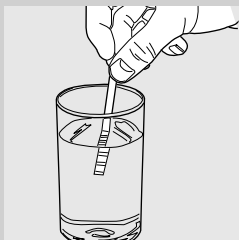

- 1** Potopite u vodu na 1 sekund listić testera za ispitivanje tvrdoće vode (isporučen u pakovanju s aparatom).

**Napomena:**

listić testera se može koristiti samo za jedno merenje.

- 2** Sačekajte jedan minut.

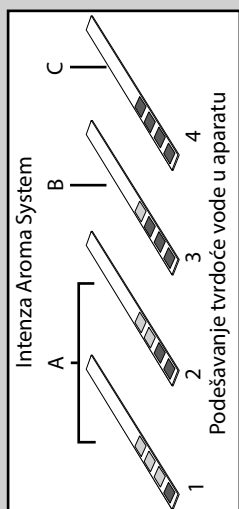

- 3** Proverite koliko je kvadrata pocrvenelo, a onda pogledajte tabelu.

**Napomena:**

Brojke na listiću testera odgovaraju tvrdoći vode.

Tačnije:

1 = 1 (jako meka voda)

2 = 2 (meko voda)

3 = 3 (tvrda voda)

4 = 4 (jako tvrda voda)

Slova odgovaraju referentnim oznakama koje se nalaze na donjem delu filtera za vodu "INTENZA+" (pogledajte sledeće poglavlje).



## UGRADNJA FILTERA ZA VODU "INTENZA+"

Savetuje se ugradnja filtera za vodu "INTENZA+" koji ograničava stvaranje kamenca u aparatu i daje intenzivniju aromu vašoj kafi.



Filter za vodu "INTENZA+" prodaje se odvojeno. Da biste saznali više detalja pogledajte stranu u ovim uputstvima za upotrebu koja se odnosi na proizvode za održavanje.

Voda je temeljni element u pripremanju kafe pa je stoga izuzetno važno da se uvek filtrira na profesionalan način. Filter za vodu "INTENZA+" može da spreči stvaranje mineralnih taloga, poboljšavajući kvalitet vode.

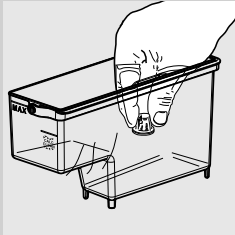

- 1** Uklonite mali beli filter iz rezervoara za vodu i čuvajte ga na suvom mestu.

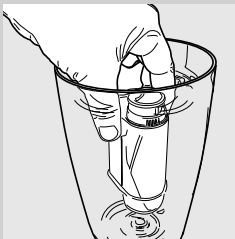

- 2** Uklonite filter za vodu "INTENZA+" iz pakovanja i u uspravnom položaju (sa otvorom prema gore) potopite ga u hladnu vodu i blago pritisnite na stranama tako da izađu mehurići vazduha.

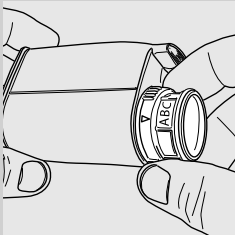

- 3** Odredite postavke filtera za vodu "INTENZA+" u zavisnosti od merenja (pogledajte prethodno poglavlje) koja su izvršena i tačno određena u donjem delu filtera:  
 A = meka voda – odgovara vrednostima 1 ili 2 na listiću testera  
 B = tvrda voda (standardno) – odgovara vrednosti 3 na listiću testera  
 C = veoma tvrda voda – odgovara vrednosti 4 na listiću testera

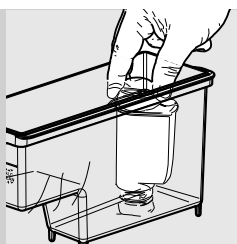

**4** Filter za vodu "INTENZA +" postavite u prazan rezervoar za vodu. Gurnite ga do najniže moguće tačke.

**5** Rezervoar za vodu napunite svežom vodom i vratite ga u aparat.

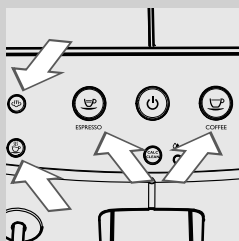

**6** Proverite da li tasteri "☕", "☕", "☕" i "☕" svetle neprekidno.

**7** Pritisnite taster "☕" da biste pokrenuli ispuštanje tople vode. Taster trepće tokom ispuštanja.

**8** Ispustite svu vodu koja se nalazi u rezervoaru. Led lampica "❄" počinje da svetli neprekidno.

**9** Rezervoar za vodu ponovo napunite svežom vodom i vratite ga u aparat.

**10** Po okončanju gore opisanih operacija, tasteri "☕", "☕", "☕" i "☕" neprekidno svetle.



**Napomena:**

Filter za vodu "INTENZA+" mora se zameniti posle dva meseca korišćenja.

## PODEŠAVANJA

Aparat dozvoljava da se izvrše pojedina podešavanja za ispuštanje najbolje moguće kafe.

### Saeco Adapting System

Kafa je prirodni produkt i njene karakteristike mogu varirati u zavisnosti od porekla, mešavine i prženja. Aparat je opremljen sistemom samopodešavanja koji dozvoljava upotrebu svih vrsta kafe u zrnu koje postoje na tržištu, sem onih sa sirovim, karamelizovanim i aromatizovanim zrnima.

Aparat se reguliše automatski nakon ispuštanja nekoliko kafa da bi se optimizovala ekstrakcija kafe.

### Podešavanje keramičkog mlina za kafu

Keramički mlinovi za kafu uvek garantuju savršen stepen mlevenja kafe i specifični granulometrijski sastav za svaku vrstu kafe.

Ova tehnologija nudi mogućnost potpunog očuvanja arome i garantuje pravi italijanski ukus u svakoj šoljici kafe.



**Pažnja:**

**Keramički mlin za kafu sadrži pokretne delove koji mogu biti opasni. Stoga je u njegovu unutrašnjost zabranjeno stavljati prste ili druge predmete. Regulirajte mlin za kafu koristeći se isključivo ključem za regulisanje mlevenja.**

Keramičke mlinove moguće je podešavati da bi se mlevenje kafe prilagodilo vašem ličnom ukusu.



**Pažnja:**

**Moguće je podešavati postavke mlina za kafu samo dok aparat melje kafu u zrnu.**

**1**

1 Namestite šoljicu ispod bloka za ispuštanje kafe.

Pritisnite taster "☕" za ispuštanje jedne espresso kafe.



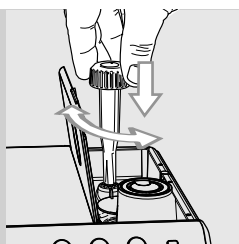

- 2** Dok aparat melje uhvatite i okrenite ručicu za podešavanje mlevenja koja se nalazi u posudi za kafu u zrnju svaki put za po jedan podeok. Poslužite se odgovarajućim ključem za podešavanje mlina za kafu isporučenim u pakovanju sa aparatom. Razlika u ukusu osetiće se nakon ispuštanja 2-3 kafe.

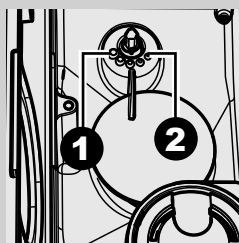

- 3** Referentne oznake koje se nalaze unutar posude za kafu u zrnju pokazuju podešeni stepen mlevenja. Moguće je podesiti 5 različitih stepeni mlevenja od položaja 1 (●) za krupno mlevenje i blaži ukus do položaja 2 (◐) za sitno mlevenje i jači ukus. Ako je kafa vodenasta ili izlazi polagano, izmenite postavke mlina za kafu.

### **Podešavanje bloka za ispuštanje kafe**

Blok za ispuštanje kafe možete podešavati po visini zbog boljeg prilagođavanja dimenziji šoljica koje želite da koristite.

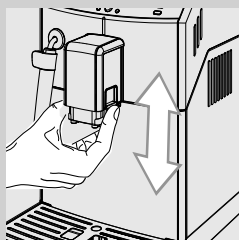

Za podešavanje, podižite ili spuštajte ručno blok za ispuštanje kafe prstima kao što je prikazano na slici.



Preporučujemo sledeće položaje:  
Za upotrebu malih šolja;

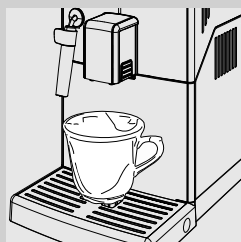

Za upotrebu velikih šolja.

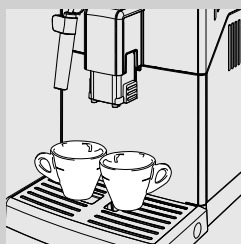

Ispod bloka za ispuštanje kafe mogu da se postave dve šolje za istovremeno ispuštanje dve kafe ili dva espresa.

### **Podešavanje dužine kafe u šolji**

Aparat omogućava podešavanje količine ispuštene kafe prema vašem ukusu i veličini šolja. Svakim pritiskom na taster "☺" ili "☹", aparat ispušta programiranu količinu kafe. Svakom tasteru je pridruženo ispuštanje; ono se obavlja na nezavisan način.

Sledeći postupak ilustruje programiranje tastera "☺".

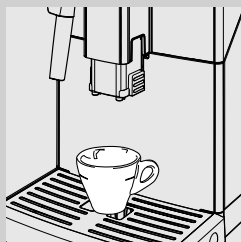

- 1** Smestite jednu šolju ispod bloka za ispuštanje kafe.

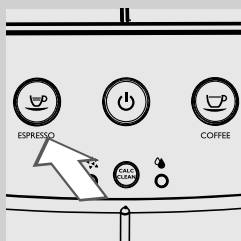

- 2** Držite pritisnut taster "☺" sve dok ne počne brzo da trepće, a zatim pustite taster. Sada je aparat u fazi programiranja. Taster "☺" trepće tokom celog ciklusa programiranja. Aparat počinje sa ispuštanjem kafe.

- 3** Pritisnite taster "☺" čim postignete željenu količinu kafe.

Sada je taster "☺" programiran; svakim pritiskom aparat ispušta istu programiranu količinu espreso kafe.



#### **Napomena:**

Pridržavajte se istog postupka za programiranje tastera "☹". Poslužite se tasterom "☹" da biste prekinuli ispuštanje kafe nakon postizanja željene količine.

## ISPUŠTANJE KAFE I ESPRESA

Pre ispuštanja kafe se uverite da na upravljačkoj tabli nema obaveštenja i da su rezervoar za vodu i posuda za kafu u zrnju puni. Tasteri "☕", "☕", "☕" i "☕" svetle neprekidno.

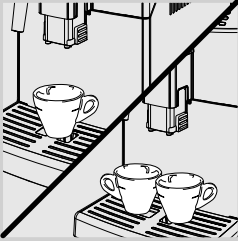

**1** Namestite 1 ili 2 šolje ispod bloka za ispuštanje kafe.

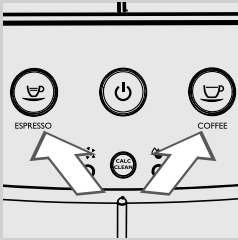

**2** Pritisnite taster "☕" za jedan espresso ili taster "☕" za jednu kafu.

**3** Da biste ispuštali jedan espresso ili jednu kafu, pritisnite željeni taster samo jednom. Pritisnuti taster polagano trepće.

**4** Da biste ispuštali dva espresa ili dve kafe, pritisnite željeni taster dvaput zaredom. Pritisnuti taster brzo trepće 2 puta.



### Napomena:

U ovom modusu rada, aparat automatski melje i dozira potrebnu količinu kafe. Priprema dva espresa ili dve kafe zahteva dva ciklusa mlevenja i dva ciklusa ispuštanja koje aparat izvodi u automatskom načinu rada.

**5** Po izvršenju ciklusa pre-natapanja, kafa počinje da izlazi iz bloka za ispuštanje kafe.

**6** Ispuštanje kafe se automatski prekida kada se dostigne zadati nivo; ispuštanje kafe je ipak moguće unapred prekinuti pritiskom na taster koji ste pritisnuli pre toga.

## KAKO ZAPENUŠATI MLEKO I PRIPREMITI KAPUČINO

### Kako zapenušati mleko



#### Pažnja:

**Opasnost od opekotina! Na početku ispuštanja mogu se pojaviti kratki mlazevi tople vode. Klasični nastavak za penušanje mleka može da postigne visoke temperature. Izbegavajte da ga dodirujete direktno rukama. Koristite samo specifičnu zaštitnu ručku.**

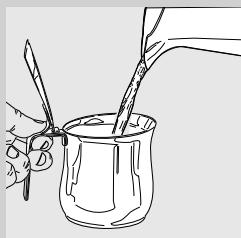

- 1 Napunite posudu sa 1/3 hladnog mleka.



#### Napomena:

koristite hladno mleko (~5°C / 41°F) sa sadržajem belančevina koji iznosi najmanje 3% da biste dobili kapučino dobrog kvaliteta. Moguće je koristiti kako punomasno tako i obrano mleko, u zavisnosti od ličnog ukusa.



#### Napomena:

Ako želite ispustiti paru nakon uključanja aparata ili posle ispuštanja jedne kafe, pre nego što nastavite možda će biti potrebno ispustiti vodu koja se još nalazi u sistemu.

Da biste to uradili, pritisnite taster “☺” za ispuštanje pare na koji sekund.

Zatim pritisnite taster “☹” kako biste prekinuli ispuštanje i pređite na tačku 2.

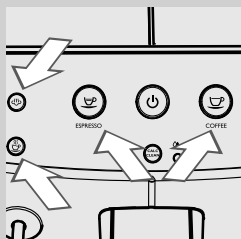

- 2 Pre ispuštanja pare se uverite da je aparat spreman za upotrebu i da je rezervoar za vodu pun. Tasteri “☺”, “☹”, “☺” i “☹” svetle neprekidno.

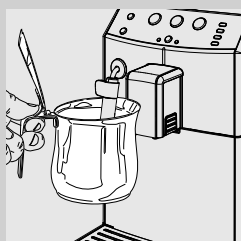

- 3 Uronite klasični nastavak za penušanje mleka u mleko.



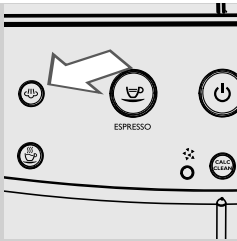

**4** Pritisnite taster “☁️” da biste pokrenuli ispuštanje pare. Taster “☁️” trepće.

**5** Aparatu je potrebno vreme za predzagrevanje; u ovoj fazi taster “☁️” trepće. Po okončanju faze zagrevanja počinje ispuštanje pare i taster “☁️” trepće.

**6** Zapenušajte mleko izvodeći lagane kružne pokrete posudom gore i dole.

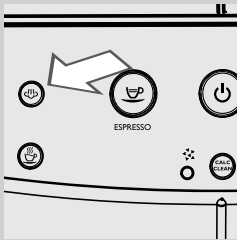

**7** Pritisnite taster “☁️” da biste prekinuli ispuštanje pare.

**Napomena:**

Nakon što ste pritisnuli taster “☁️”, biće potrebno da sačekate koji sekund pre nego što aparat potpuno prekine ispuštanje pare.

**Napomena:**

Ispuštanje pare se prekida posle 3 minuta. Pritisnite taster “☁️” za novo ispuštanje pare.

**! Upozorenje:**

**Nakon što ste zapenušali mleko, potrebno je ispuštiti malu količinu tople vode u neku posudu. Uklonite spoljni deo klasičnog nastavka za penušanje mleka i operite ga mlakom vodom.**

**Napomena:**

nakon ispuštanja pare odmah je moguće preći na ispuštanje espressa ili tople vode.

### Kako pripremiti kapučino

Da biste pripremili kapučino postavite šolju sa penušavim mlekom ispod bloka za ispuštanje kafe i ispuštite espresso kafu.

## ISPUŠTANJE TOPLE VODE

**Pažnja:**

**Klasični nastavak za penušanje mleka može da postigne visoke temperature: izbegavajte da ga direktno dodirujete rukama. Koristite samo specifičnu zaštitnu ručku.**

Pre ispuštanja tople vode se uverite da je aparat spreman za upotrebu i da je rezervoar za vodu pun. Tasteri "☺", "☹", "☺" i "☺" svetle neprekidno.

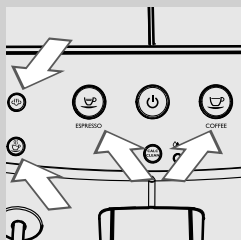

- 1 Stavite posudu ispod klasičnog nastavka za penušanje mleka.

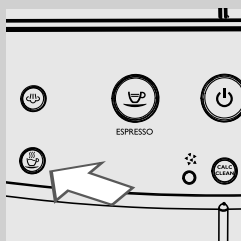

- 2 Pritisnite taster "☺" da biste pokrenuli ispuštanje tople vode; taster "☺" trepće tokom cele faze pripreme i ispuštanja.



- 3 Aparatu je potrebno vreme za predzagrevanje; u ovoj fazi taster "☺" trepće. Po okončanju faze zagrevanja počinje ispuštanje tople vode i taster "☺" trepće.
- 4 Uspite željenu količinu tople vode. Da biste prekinuli ispuštanje tople vode, pritisnite taster "☺".

## ČIŠĆENJE I ODRŽAVANJE

### Svakodnevno čišćenje aparata



#### Upozorenje:

Vremenski tačno čišćenje i održavanje aparata od temeljne su važnosti za produženje njegovog životnog veka. Vaš aparat je neprekidno izložen vlazi, kafi i kamencu!

Ovo poglavlje detaljno opisuje koje operacije je potrebno izvršavati i koliko često. U suprotnom slučaju, aparat će prestati da ispravno funkcioniše. Ovaj tip popravke NIJE pokriven garancijom.



#### Napomena:

- Za čišćenje aparata koristite meku krpu natopljenu vodom. U mašini za pranje sudova moguće je prati samo rešetku za šolje. Sve ostale komponente moraju se oprati mlakom vodom.
- Ne potapajte aparat u vodu.
- Ne koristite alkohol, rastvarače i/ili abrazivna sredstva za čišćenje aparata.
- Ne sušite aparat i/ili njegove delove u mikrotalasnoj i/ili u standardnoj pećnici.

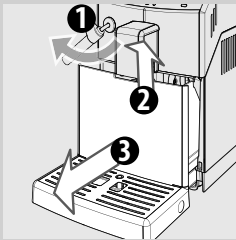

- 1** Svakog dana, sa uključenim aparatom, ispraznite i očistite posudu za sakupljanje taloga i posudu za kapanje.

Dodatne intervencije održavanja možete izvesti samo sa ugašenim aparatom i isključenim iz električne mreže.

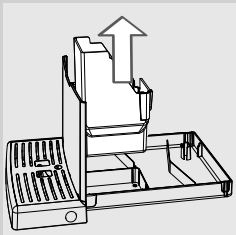

- 2** Uklonite posudu za sakupljanje taloga i ispraznite je.
- 3** Ispraznite i operite posudu za kapanje.

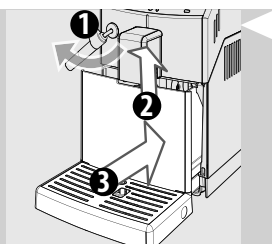

- 4 Ponovo umetnite posudu za sakupljanje taloga u posudu za kapanje pa potonju vratite na njeno mesto u aparat.

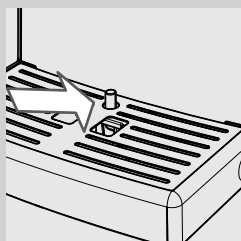

**Napomena:**

Ispraznite i očistite posudu za kapanje čak i kad je indikator pune posude za kapanje podignut.

---

### Svakodnevno čišćenje rezervoara za vodu

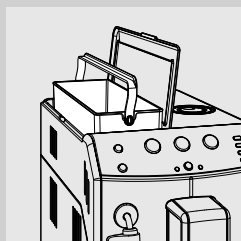

- 1 Uklonite mali beli filter ili filter za vodu "INTENZA+" (ako postoji) iz rezervoara i operite ga svežom vodom.
- 2 Vratite na mesto mali beli filter ili filter za vodu "INTENZA+" (ako postoji) u njegovo ležište vršeći blagi pritisak u kombinaciji sa laganim okretanjem.
- 3 Napunite rezervoar svežom vodom.

### Svakodnevno čišćenje klasičnog nastavka za penušanje mleka

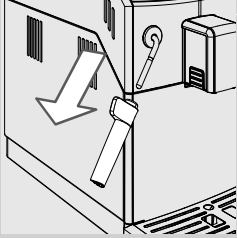

Važno je čistiti klasični nastavak za penušanje mleka svaki dan i posle svakog korišćenja da bi se održala higijena i da bi se zagarantovala priprema mlečne pene savršene gustine.

Nakon što ste zapenušali mleko, potrebno je ispustiti malu količinu tople vode u neku posudu.

Uklonite spoljni deo klasičnog nastavka za penušanje mleka i operite ga mlakom vodom.

### Sedmično čišćenje aparata

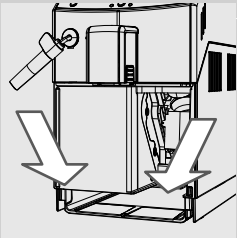

- 1 Očistite sedište posude za kapanje.

### Sedmično čišćenje klasičnog nastavka za penušanje mleka

Sedmično čišćenje je temeljitije jer je potrebno demontirati sve komponente klasičnog nastavka za penušanje mleka.

Potrebno je izvršiti sledeće operacije čišćenja:

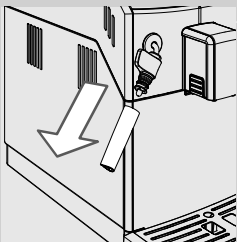

- 1 Uklonite spoljni deo klasičnog nastavka za penušanje mleka. Operite ga mlakom vodom.

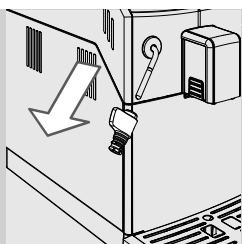

- 2** Izvucite gornji deo klasičnog nastavka za penušanje mleka iz cevi za paru/toplu vodu.
- 3** Svežom vodom operite gornji deo klasičnog nastavka za penušanje mleka.
- 4** Očistite cev za paru/toplu vodu klasičnog nastavka za penušanje mleka vlažnom krpom da biste uklonili naslage mleka.
- 5** Vratite gornji deo u cev za paru/toplu vodu (uverite se da je umetnuta do kraja).
- 6** Ponovo montirajte spoljni deo klasičnog nastavka za penušanje mleka.

### Sedmično čišćenje bloka za pripremu kafe

Blok za pripremu kafe treba očistiti svaki put kada se puni posuda za kafu u znu ili barem jednom nedeljno.



- 1** Isključite aparat pritiskom na taster "⏻".  
Sačekajte da taster "⏻" zatrepti i izvucite utikač napojnog kablo.

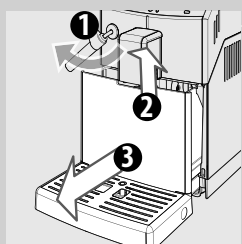

- 2** Uklonite posudu za kapanje i posudu za sakupljanje taloga.

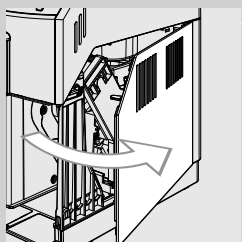

- 3** Otvorite servisna vrata.

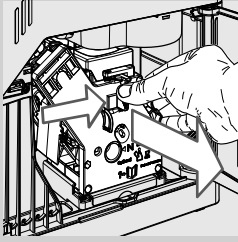

- 4** Da biste izvukli blok za pripremu kafe, pritisnite taster «PUSH» potežući ručku. Izvucite ga u horizontalnom položaju bez okretanja.

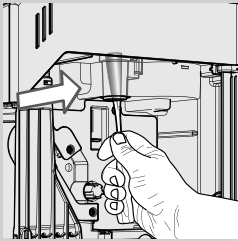

- 5** Dobro očistite izlazni cevovod kafe drškom kašičice ili nekim drugim zaobljenim delom kuhinjskog pribora.

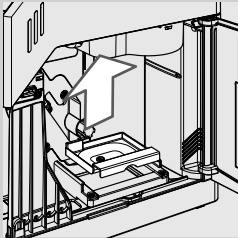

- 6** Uklonite posudu za sakupljanje kafe i dobro je operite.

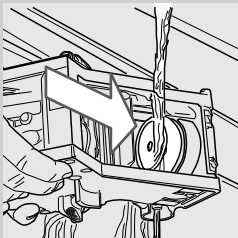

- 7** Dobro operite blok za pripremu kafe i mlakom vodom; pažljivo očistite gornji filter.

**!** **Upozorenje:**

**Za čišćenje bloka za pripremu kafe nemojte koristiti deterdžente ili sapun.**

- 8** Pustite da se blok za pripremu kafe u potpunosti osuši na vazduhu.

- 9** Pažljivo očistite unutrašnjost aparata koristeći se mekom krpom navlaženom vodom.

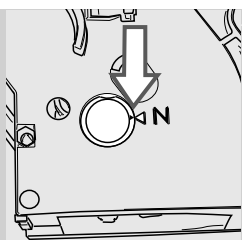

**10** Proverite da li je blok za pripremu kafe u stanju mirovanja; dve referentne oznake moraju se podudarati. U suprotnom, izvršite radnju opisanu pod tačkom (11).

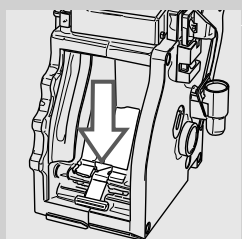

**11** Nežno pritisnite ručicu prema dole sve dok ne dodirnete podnožje bloka za pripremu kafe i sve dok se dve referentne oznake na strani bloka ne podudaraju.

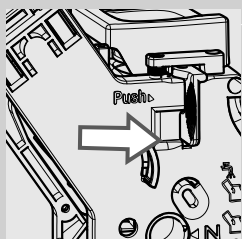

**12** Snažno pritisnite taster "PUSH".

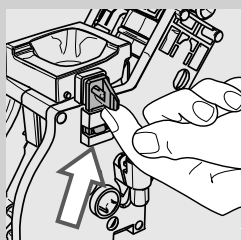

**13** Proverite da li je kuka za blokiranje bloka za pripremu kafe u pravilnom položaju. Ako je još uvek u spuštеноm položaju, podignite je prema gore dok je ne zakačite pravilno.

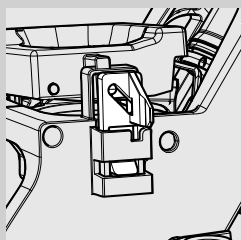



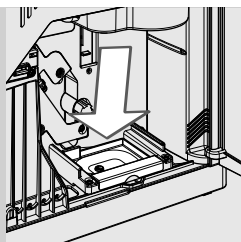

- 14** Posudu za sakupljanje kafe umetnite u odgovarajuće ležište i proverite da li je tačno nameštena.



**Napomena:**

Ako posuda za sakupljanje kafe nije pravilno nameštena, blok za pripremu kafe ne bi mogao da uđe u aparat.

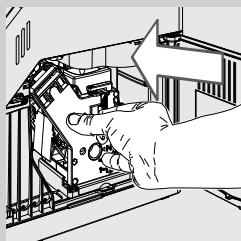

- 15** Ponovo uvedite blok za pripremu kafe u njegovo sedište sve dok ga ne zakačite a da niste pritisnuli taster "PUSH".

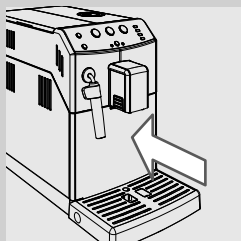

- 16** U aparat ponovo umetnite posudu za sakupljanje taloga i posudu za kapanje i zatvorite servisna vrata.

### Mesečno podmazivanje bloka za pripremu kafe



Podmažite blok za pripremu kafe nakon otprilike 500 šolja ili jednom mesečno.  
Mast za podmazivanje bloka za pripremu kafe može da se kupi odvojeno. Da biste saznali više detalja pogledajte stranu u ovim uputstvima za upotrebu koja se odnosi na proizvode za održavanje.



#### Upozorenje:

**Pre podmazivanja bloka za pripremu kafe, očistite ga svežom vodom i pustite ga da se osuši onako kako je objašnjeno u poglavlju "Sedmično čišćenje bloka za pripremu kafe".**

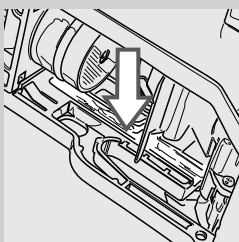

**1** Nanesite mast ravnomerno na obe bočne vodice.

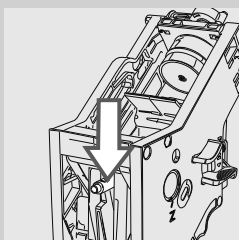
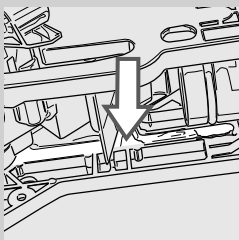

**2** Podmažite i osovinu.

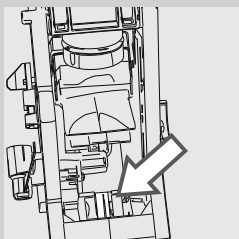

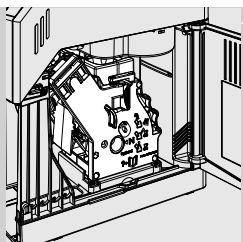

- 3 Umetnite blok za pripremu kafe u sedište sve dok ne škljocne u položaju (pogledajte poglavlje "Sedmično čišćenje bloka za pripremu kafe").
- 4 Posudu za sakupljanje taloga umetnite u posudu za kapanje, umetnite ih u aparat i zatvorite servisna vrata.

### Mesečno čišćenje posude za kafu u zrnju

---

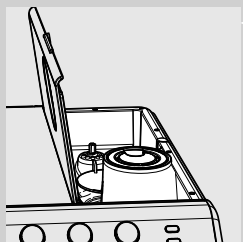

Posudu za kafu u zrnju očistite vlažnom krpom jednom na mesec dok je prazna da biste uklonili uljaste supstance kafe. Zatim je ponovo napunite kafom u zrnju.

**UKLANJANJE NASLAGA KAMENCA**

Kada se upali taster "CALC CLEAN" potrebno je nastaviti sa uklanjanjem naslaga kamenca.

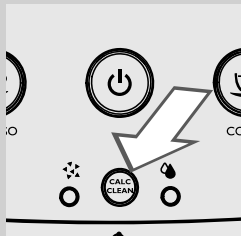

Ciklus uklanjanja naslaga kamenca traje približno 30 minuta.

**!** **Upozorenje:**  
ako se ova operacija ne izvrši, aparat će prestati da ispravno funkcioniše; u takvom slučaju popravka NIJE pokrivena garancijom.



**!** **Pažnja:**  
Upotrebljavajte isključivo rastvor za uklanjanje naslaga kamenca Saeco, formulisan baš sa namerom da se optimizuje radni učinak aparata. Upotrebom drugih proizvoda može doći do oštećenja na aparatu i do stvaranja taloga u vodi.

Rastvor za uklanjanje naslaga kamenca Saeco se prodaje odvojeno. Za više detalja pogledajte stranu u ovim uputstvima za upotrebu koja se odnosi na proizvode za održavanje.

**!** **Pažnja:**  
Nemojte piti rastvor za uklanjanje naslaga kamenca i ispuštene proizvode sve dok se ne završi ciklus. Ni u kom slučaju ne koristite sirće kao sredstvo za uklanjanje naslaga kamenca.

**☰** **Napomena:**  
nemojte vaditi blok za pripremu kafe tokom procesa uklanjanja naslaga kamenca.

Da biste izvršili ciklus uklanjanja naslaga kamenca, pridržavajte se sledećih uputstava:

Pre pristupanja uklanjanju naslaga kamenca:

**1** Ispraznite posudu za kapanje i posudu za sakupljanje taloga.

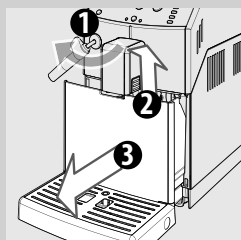

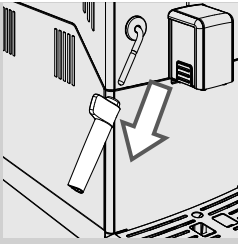

**2** Skinite klasični nastavak za penušanje mleka sa cevi za paru/toplu vodu.

**3** Izvucite rezervoar za vodu i izvucite filter za vodu "INTENZA+" (ako je prisutan) iz rezervoara za vodu i zamenite ga originalnim malim belim filterom.

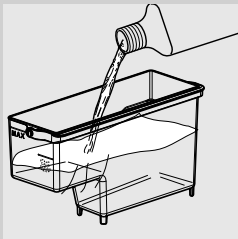

**4** Uspite sav rastvor za uklanjanje naslaga kamenca u rezervoar za vodu.

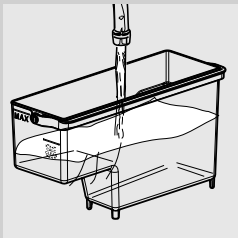

**5** Rezervoar napunite svežom vodom do nivoa CALC CLEAN i ponovo ga umetnite.

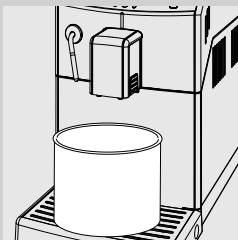

**6** Neku posudu dovoljnog kapaciteta (1,5 l) postavite ispod cevi za paru/toplu vodu i ispod bloka za ispuštanje kafe.



**7** Pritisnite taster "CALC CLEAN" u trajanju od najmanje 3 sekunde da biste pokrenuli ciklus uklanjanja naslaga kamenca. Taster "☕" neprekidno svetli. Taster "CALC CLEAN" trepće tokom celog trajanja ciklusa.

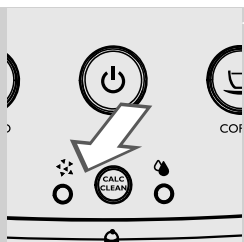

- 8** Pali se led lampica "⚡". Aparat počinje ispuštati rastvor za uklanjanje naslaga kamenca u redovnim intervalima od pribl. 20 minuta.

**Napomena:**

Ciklus uklanjanja naslaga kamenca može se pauzirati pritiskom na taster "☕". Time se omogućava pražnjenje posude ili da se nakratko udaljite.

Da biste opet pokrenuli ciklus, ponovo pritisnite taster "☕". Tokom pauze, taster "☕" trepće. Tokom ciklusa uklanjanja naslaga kamenca, taster "☕" neprekidno svetli.



- 9** Kada se upali led lampica "☕" rezervoar za vodu je prazan.

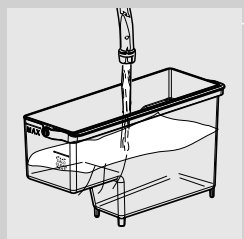

- 10** Isperite rezervoar, napunite ga svežom vodom do nivoa MAX i vratite ga u aparat.

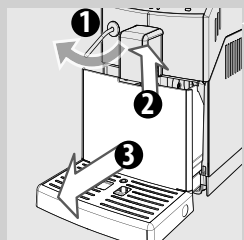

- 11** Ispraznite posudu za kapanje i ponovo je stavite u pravilan položaj.

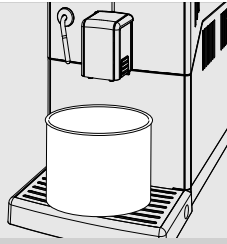

**12** Ispraznite posudu i vratite je u početni položaj.

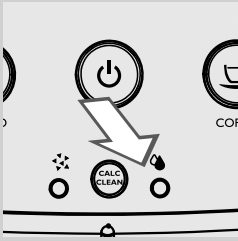

**13** Led lampica "❄️" se pali. Kada taster "☕" zatrepće, pritisnite ga da biste pokrenuli ciklus ispiranja.

**Napomena:**

Ciklus ispiranja može se pauzirati pritiskom na taster "☕".

Time se omogućava pražnjenje posude ili da se nakratko udaljite.

Da biste opet pokrenuli ciklus, ponovo pritisnite taster "☕". Tokom pauze, taster "☕" trepće. Tokom ciklusa uklanjanja naslaga kamenca, taster "☕" neprekidno svetli.

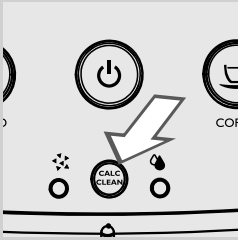

**14** Na kraju ciklusa ispiranja, taster "CALC CLEAN" se gasi.

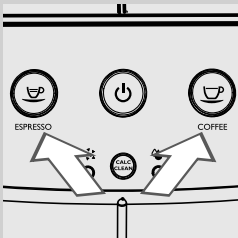

**15** Aparat vrši zagrevanje i automatsko ispiranje. Taster "☕" i taster "☕" trepću istovremeno. Ciklus uklanjanja naslaga kamenca je završen.

**! Upozorenje:**

Ako se crvena led lampica "❄️" upali, a led lampica "❄️" se ne ugasi, rezervoar za vodu nije napunjen do nivoa MAX za ispiranje. Napunite rezervoar svežom vodom i nastavite od tačke 13.

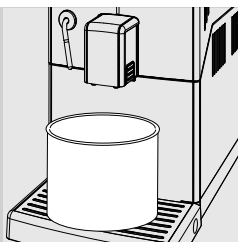

**16** Ispraznite upotrebijenu posudu.

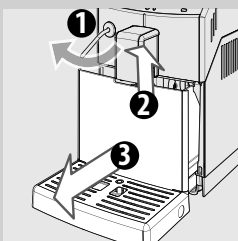

**17** Ispraznite posudu za kapanje i ponovo je stavite u pravilan položaj.

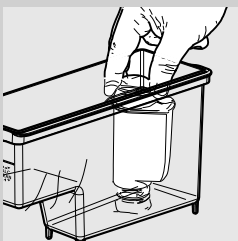

**18** Uklonite mali beli filter i vratite na mesto filter za vodu "INTENZA+" (ako je prisutan) u rezervoar za vodu; napunite ga svežom vodom do nivoa MAX. Vratite ga u aparat.

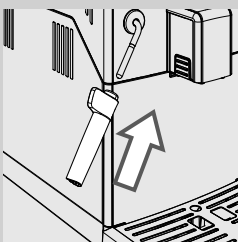

**19** Ponovo umetnite klasični nastavak za penušanje mleka.



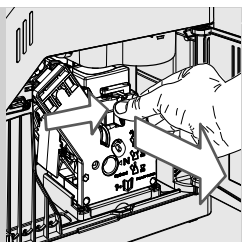

- 20** Po okončanju ciklusa uklanjanja naslaga kamenca, operite blok za pripremu kafe. Da biste dobili dodatna uputstva, pogledajte poglavlje "Sedmično čišćenje bloka za pripremu kafe".

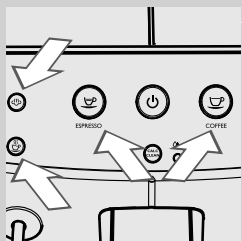

- 21** Aparat je spreman za upotrebu.  
Tasteri "☕", "☕", "☕" i "☕" svetle.

**PREKID CIKLUSA UKLANJANJA NASLAGA KAMENCA**

Nakon što se pokrene proces uklanjanja naslaga kamenca, potrebno ga je završiti izbegavajući isključivanje aparata.

U slučaju da se pojavi neka blokada tokom procedure uklanjanja naslaga kamenca, iz nje je moguće izaći ako se pritisne taster on/off. Ako se to desi sledite navedena uputstva.

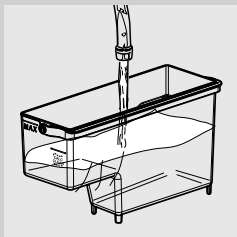

- 1 Ispraznite, dobro isperite rezervoar za vodu i ponovo ga napunite sve do nivoa MAX.

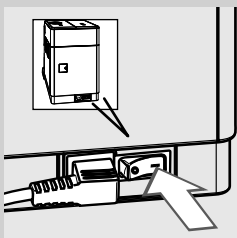

- 2 Proverite da li se prekidač nalazi na "I".

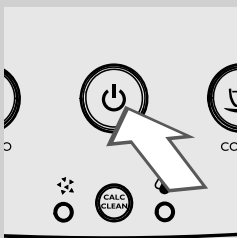

- 3 Pritisnite taster "⏻" kako biste uključili aparat.

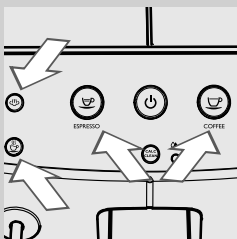

- 4 Sačekajte da tasteri "☕", "☕", "☕" i "☕" počnu da svetle neprekidno.

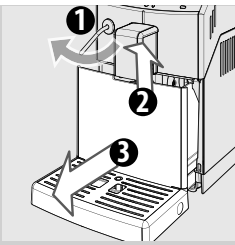

5 Ispraznite posudu za kapanje i ponovo je stavite u pravilan položaj.

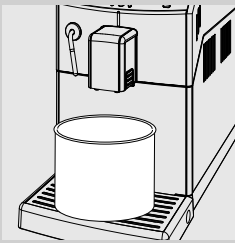

6 Ispraznite posudu i vratite je u početni položaj.



7 Pritisnite taster "☕" da biste isпустиli 500 ml vode. Taster "☕" trepće.



8 Da biste prekinuli ispuštanje vode, pritisnite taster "☕". Ispraznite posudu.

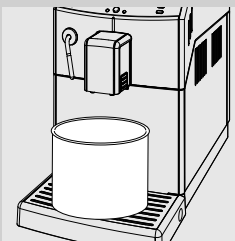

9 Namestite posudu ispod bloka za ispuštanje kafe.



**10** Pritisnite taster “☕” za ispuštanje jedne kafe.

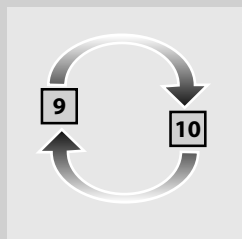

**11** Ponovite operacije od tačke 9 do tačke 10, a zatim pređite na tačku 12.

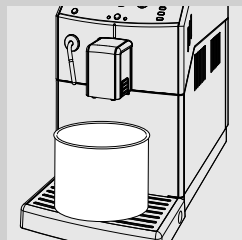

**12** Ispraznite posudu. Aparat je spreman za upotrebu.



**Napomena:**

Ako se narandžasta led lampica “CALC CLEAN” ne ugasi potrebno je izvršiti novi ciklus uklanjanja naslaga kamenca čim to bude moguće.

## SIGNALIZACIJA NA UPRAVLJAČKOJ TABLI

## Signalizacija



Trepćuće

Aparat je zauzet i izvršava jednu od ovih operacija:

- Zagrevanje
- Automatsko ispiranje.



"☕" neprekidno svetli, a "⚠" i "⚠" trepću

Aparat traži da se sistem napuni. Pritisnite taster "☕". Nakon što ga se pritisne, taster se gasi. Tokom punjenja sistema led lampice "⚠" i "⚠" trepću i gase se po okončanju punjenja.



Neprekidno svetle

Aparat je spreman za ispuštanje proizvoda.



Sporo trepćuće

Aparat je u fazi ispuštanja jednog espresa.



Sporo trepćuće

Aparat je u fazi ispuštanja jedne kafe.



Dvostruko brzo treptanje

Aparat je u fazi ispuštanja dva espresa.

**Signalizacija**

**7**

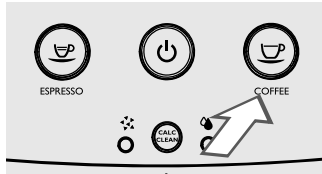

**Dvostruko brzo treptanje**

Aparat je u fazi ispuštanja dve kafe.

**8**

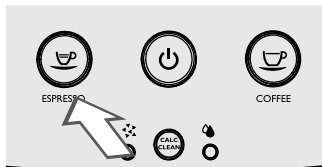

**Brzo trepćuće**

Aparat je u fazi programiranja količine espresso kafe koju treba ispustiti.

**9**



**Brzo trepćuće**

Aparat je u fazi programiranja količine jedne kafe koju treba ispustiti.

**10**



**Sporo trepćuće**

Aparat je u fazi ispuštanja pare.

**11**



**Sporo trepćuće**

Aparat je u fazi ispuštanja tople vode.

**12**

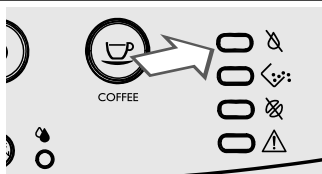

**Neprekidno svetli**

Napunite rezervoar za vodu.

## Signalizacija

13



Neprekidno svetli

U aparat potpuno umetnite posudu za kapanje i posudu za sakupljanje taloga i zatvorite servisna vrata.

14



Brzo trepćuće

Blok za ispuštanje kafe je u fazi povratka nakon resetovanja aparata.

15

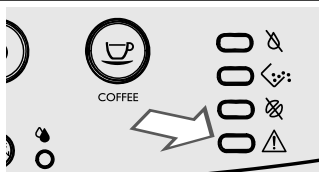

Sporo trepćuće

Umetnite blok za pripremu kafe.

16

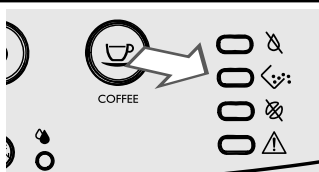

Neprekidno svetli

Ispraznite posudu za sakupljanje taloga.

17

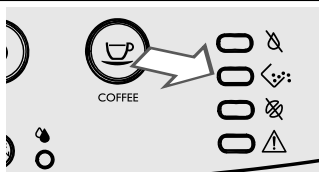

Trepćuće

Posuda za sakupljanje taloga nije umetnuta u aparat. Sačekajte par sekundi da se led lampica "☁️" ugasi, a led lampica "⚠️" počne da svetli neprekidno. Nakon toga umetnite posudu za sakupljanje taloga i zatvorite servisna vrata.

18



Neprekidno svetli

Napunite posudu kafom u zrnju i ponovo pokrenite ciklus. Led lampica se gasi kad se pritisne taster za ispuštanje odabranog proizvoda.

Kad je prisutan ovaj signal, moguće je ispustiti paru i toplu vodu.

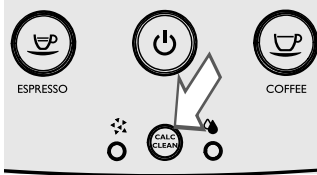
**Signalizacija****19****Neprekidno svetli**

Aparat mora da se očisti od naslaga kamenca. Pridržavajte se operacija opisanih u poglavlju "Uklanjanje naslaga kamenca" ovog priručnika.

Napomena: u slučaju propuštenog uklanjanja naslaga kamenca, aparat će prestati da ispravno funkcioniše. U tom slučaju popravka NIJE pokrivena garancijom.

**20****Sve trepću zajedno**

Aparat ne radi.

Isključite aparat. Ponovo ga uključite posle 30 sekundi. Ponovite postupak 2 ili 3 puta.

Ako se aparat ne pokrene, kontaktirajte liniju za pomoć Philips u svojoj zemlji (kontakt telefoni navedeni su u garantnom listu).



## REŠAVANJE PROBLEMA

Ovo poglavlje predstavlja kratak sadržaj najčešćih problema koji bi mogli da se odnose na vaš aparat.

Ako vam informacije navedene u nastavku ne pomažu da rešite problem, pogledajte stranu FAQ na lokaciji [www.philips.com/support](http://www.philips.com/support) ili kontaktirajte liniju za pomoć Philips za vašu zemlju.

Kontakti su navedeni u garantnom listu koji ste dobili odvojeno ili na adresi [www.philips.com/support](http://www.philips.com/support).

Problem	Uzrok	Rešenje
Aparat se ne uključuje.	Aparat nije spojen na električnu mrežu ili je glavni prekidač postavljen na "0".	Spojite aparat na električnu mrežu i glavni prekidač stavite na "I".
Posuda za kapanje se puni čak i ako se voda ne prazni.	Ponekad aparat automatski isprazni vodu u posudu za kapanje da bi upravljao ispiranjem sistema i da bi se zagarantovalo optimalno funkcionisanje.	Ovo ponašanje se smatra normalnim.
Aparat uvek prikazuje led lampicu "☹️".	Posuda za sakupljanje taloga je ispražnjena dok je aparat bio isključen.	Posuda za sakupljanje taloga uvek se mora prazniti dok je aparat uključen.
Kafa nije dovoljno topla.	Šolje su hladne.	Zagrejte šolje toplom vodom.
Kafa ima malo krema (pogledajte napomenu).	Mešavina nije odgovarajuća, kafa nije sveže ispržena ili je suviše krupno samlevena.	Promenite mešavinu kafe ili podesite stepen mlevenja kako je opisano u poglavlju "Podešavanje keramičkog mlina za kafu".
Nemoguće je umetnuti blok za pripremu kafe.	Blok za pripremu kafe nije u položaju mirovanja.	Uverite se da se blok za pripremu kafe nalazi u stanju mirovanja kako je navedeno u poglavlju "Sedmično čišćenje bloka za pripremu kafe".
	Motor sa reduktorom nije u pravilnom položaju.	Umetnite posudu za kapanje i posudu za sakupljanje taloga. Zatvorite servisna vrata. Uključite aparat bez umetanja bloka za pripremu kafe. Motor sa reduktorom se vraća u pravilan položaj. Isključite aparat i ponovo umetnite blok onako kako je to navedeno u poglavlju "Sedmično čišćenje bloka za pripremu kafe".
Nemoguće je izvući blok za pripremu kafe.	Blok za pripremu kafe je van položaja.	Uključite aparat. Zatvorite servisna vrata. Blok za pripremu kafe automatski se vraća u početni položaj.
	Posuda za sakupljanje taloga je umetnuta.	Izvadite posudu za sakupljanje taloga pre uklanjanja bloka za pripremu kafe.

Problem	Uzrok	Rešenje
Aparat melje zrna kafe ali kafa ne izlazi (pogledajte napomenu).	Blok za pripremu kafe je prljav.	Očistite blok za pripremu kafe (poglavlje "Sedmično čišćenje bloka za pripremu kafe").
	Sistem nije napunjen.	Napunite sistem (poglavlje "Prvo uključivanje").
	Ovo može da se desi kada aparat automatski podešava dozu.	Ispustite nekoliko kafa kao što je opisano u poglavlju "Saeco Adapting System".
	Blok za ispuštanje kafe je prljav.	Očistite blok za ispuštanje kafe.
Kafa je suviše vodenasta (pogledajte napomenu).	Ovo može da se desi kada aparat automatski podešava dozu.	Ispustite nekoliko kafa kao što je opisano u poglavlju "Saeco Adapting System".
	Keramički mlin za kafu je podešen na krupno mlevenje.	Podesite keramički mlin za kafu na sitnije mlevenje (pogledajte poglavlje "Podešavanje keramičkog mlina za kafu").
Kafa izlazi sporo (pogledajte napomenu).	Kafa je suviše sitno samlevena.	Promenite mešavinu kafe ili podesite mlevenje kao što je opisano u poglavlju "Podešavanje keramičkog mlina za kafu".
	Sistem nije napunjen.	Napunite sistem (poglavlje "Prvo uključivanje").
	Blok za pripremu kafe je prljav.	Očistite blok za pripremu kafe (poglavlje "Sedmično čišćenje bloka za pripremu kafe").
Kafa izlazi izvan bloka za ispuštanje kafe.	Blok za ispuštanje kafe je zapušen.	Očistite blok za ispuštanje kafe i njegove izlazne otvore.
Ne izlazi topla voda ili para.	Otvor cevi za paru/toplu vodu je zagušen.	Očistite otvor cevi za paru pomoću igle. <b>Pre izvođenja ove radnje proverite da li je aparat isključen i hladan.</b>
Nije moguće okončati ciklus uklanjanja naslaga kamenca.	Nije ispušteno dovoljno vode za ispiranje.	Pritisnite taster ON/OFF i sledite uputstva opisana u paragrafu "Prekid ciklusa uklanjanja naslaga kamenca".



#### Napomena:

Ovi problemi mogu biti normalni ako je izmenjena mešavina kafe ili u slučaju da se obavlja prva instalacija; u tom slučaju sačekajte da aparat izvrši samopodešavanje kao što je opisano u poglavlju "Saeco Adapting System".

## UŠTEDA ENERGIJE

### Stand-by

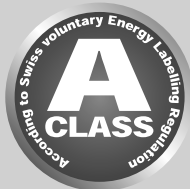

Superautomatski aparat za espresso kafu Philips je projektovan za uštedu energije, kako pokazuje energetska etiketa Klase A.

Posle 30 minuta neaktivnosti, aparat se automatski isključuje. Ako je ispušten neki proizvod, aparat vrši ciklus ispiranja.

U načinu rada Stand-by potrošnja energije je manja od 1Wh. Da biste uključili aparat, pritisnite taster "⏻" (ako je glavni prekidač koji se nalazi na pozadini aparata u položaju "I"). Ako je bojler hladan, aparat izvršava ciklus ispiranja.

**TEHNIČKE KARAKTERISTIKE**

Proizvođač zadržava pravo izmene tehničkih karakteristika proizvoda.

Nominalni napon - Nominalna snaga - Napajanje	Pogledajte pločicu koja se nalazi unutar servisnih vrata
Materijal kućišta	Termoplastika
Dimenzije (š x v x d)	215 x 330 x 429 mm / 8,5 x 13 x 16,9 palaca
Težina	7 kg / 16 funti
Dužina kabla	800 - 1200 mm / 32-47 palaca
Upravljačka tabla	Prednji deo
Dimenzije šoljica	Do 152 mm / 6 palaca
Rezervoar za vodu	1,8 litara / 60,8 unci - Na izvlačenje
Kapacitet posude za kafu u zrnju	250 g / 1 šolja
Kapacitet posude za sakupljanje taloga	15
Pritisak pumpe	15 bara
Bojler	Bojler od inoksa
Sigurnosni uređaji	Termo osigurač

**GARANCIJA I POMOĆ****Garancija**

Da biste dobili detaljne informacije o garanciji i uslovima koji su s njom povezani, pogledajte garantni list koji vam je isporučen odvojeno.

**Pomoć**

Želimo da se uverimo da ćete biti zadovoljni kupovinom vašeg aparata. Ukoliko to već niste učinili, registrujte proizvod na adresi **[www.philips.com/welcome](http://www.philips.com/welcome)**. Na ovaj način možemo da ostanemo u kontaktu sa vama i da vas podsetimo na operacije čišćenja i uklanjanja naslaga kamenca.

Ako vam zatreba podrška ili pomoć, posetite veb lokaciju kompanije Philips na adresi **[www.philips.com/support](http://www.philips.com/support)** ili kontaktirajte liniju za pomoć Philips vaše zemlje. Kontakt broj je naveden u garantnoj knjižici koju ste dobili zasebno ili na adresi **[www.philips.com/support](http://www.philips.com/support)**.

## NARUČIVANJE PROIZVODA ZA ODRŽAVANJE

Za čišćenje i uklanjanje naslaga kamenca, koristite isključivo proizvode za održavanje Saeco. Ove proizvode moguće je kupiti u internetskoj prodavnici Philips (ako je dostupna u Vašoj zemlji) na adresi [www.shop.philips.com/service](http://www.shop.philips.com/service), kod vašeg prodavca od poverenja ili u ovlašćenim servisnim centrima.

U slučaju poteškoća sa pronalaženjem proizvoda za održavanje aparata, kontaktirajte liniju za pomoć Philips vaše zemlje.

Kontakti su navedeni u garantnom listu koji ste dobili odvojeno ili na adresi [www.philips.com/support](http://www.philips.com/support).

Panoramski prikaz proizvoda za održavanje



- Sredstvo za uklanjanje naslaga kamenca CA6700



- Kartuša za filter za vodu INTENZA+ CA6702



- Mast HD5061



- Komplet za održavanje CA 6706

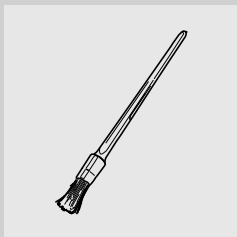

- Četkica za čišćenje HD5084

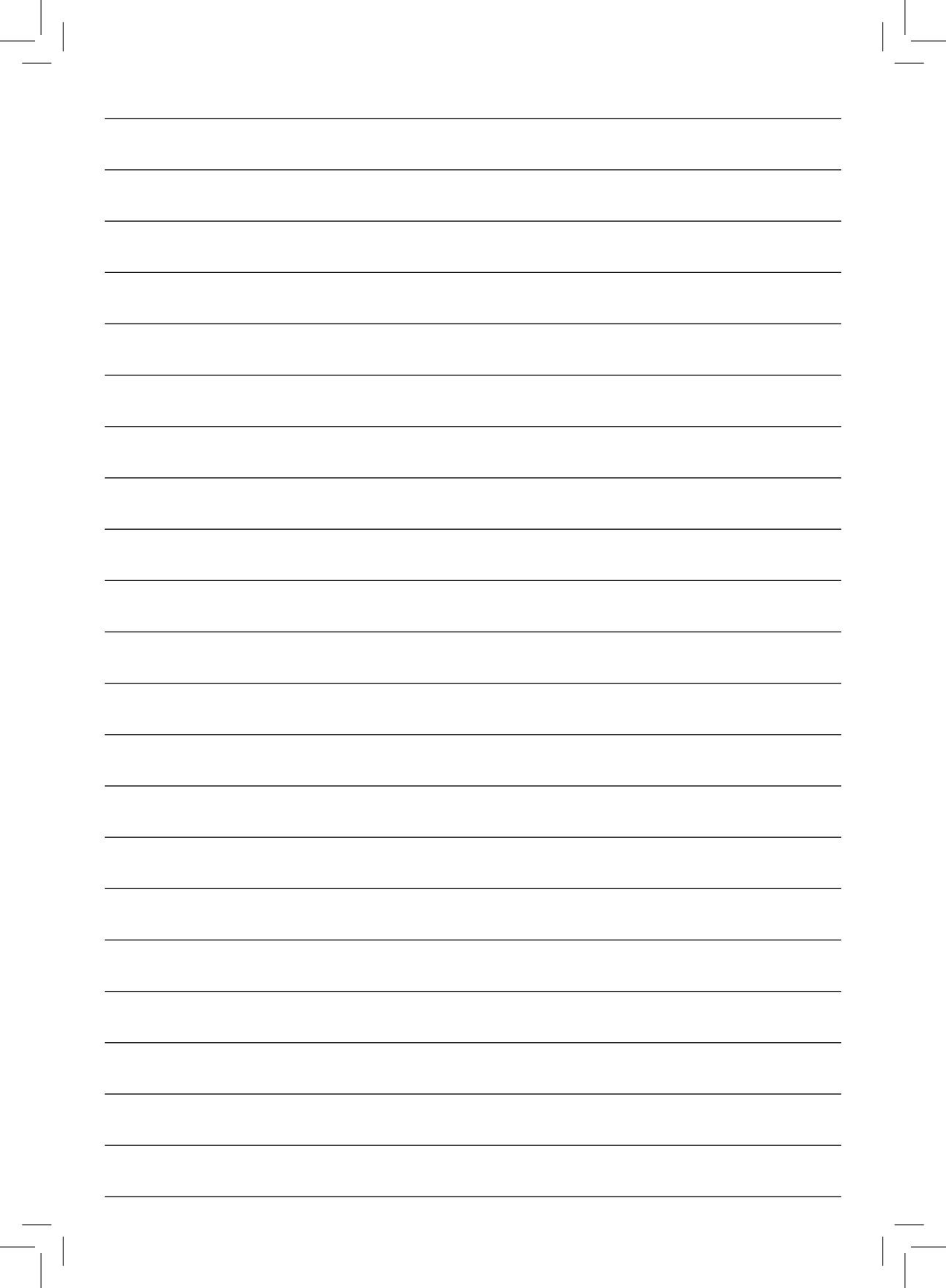

23

Rev.01 del 15-02-15



421946022931

23 SR

Proizvođač zadržava pravo da unese bilo kakvu promenu bez prethodnog obaveštenja.



[www.philips.com/welcome](http://www.philips.com/welcome)