

Saeco

12

Ελληνικά

Moltio

ΟΔΗΓΙΕΣ ΧΡΗΣΗΣ

Type HD8768

Διαβάστε προσεκτικά αυτές τις οδηγίες χρήσης πριν χρησιμοποιήσετε την μηχανή.



GR

12

CE

Καταχωρίστε το προϊόν και βρείτε υποστήριξη στον διαδικτυακό τόπο

www.philips.com/welcome

Συγχαρητήρια για την αγορά της υπεραυτόματης μηχανής του καφέ Saeco Moltio με αυτόματο εξάρτημα για αφρόγαλα! Για να έχετε το μέγιστο πλεονέκτημα από την τεχνική υποστήριξη Saeco, καταχωρίστε το προϊόν σας στην σελίδα **www.philips.com/welcome**.

Οι παρούσες οδηγίες χρήσης ισχύουν για το μοντέλο HD8768. Η μηχανή προορίζεται για την παρασκευή καφέ εσπρέσο με ολόκληρους κόκκους και επίσης, για την παρασκευή αφρογάλατος και την παροχή ζεστού νερού. Σε αυτό το εγχειρίδιο θα βρείτε όλες τις απαραίτητες πληροφορίες για να εγκαταστήσετε, να χρησιμοποιήσετε και να αφαλατώσετε την μηχανή σας.

ΠΕΡΙΧΟΜΕΝΑ

ΣΗΜΑΝΤΙΚΟ	4
Υποδείξεις για την ασφάλεια	4
Προσοχή	4
Προειδοποιήσεις	6
Συμμόρφωση με τους κανονισμούς	7
ΕΓΚΑΤΑΣΤΑΣΗ	8
Γενική επισκόπηση του προϊόντος	8
Γενική περιγραφή	9
ΠΡΟΚΑΤΑΡΚΤΙΚΕΣ ΕΝΕΡΓΕΙΕΣ	10
Συσκευασία της μηχανής	10
Εγκατάσταση της μηχανής	10
ΠΡΩΤΗ ΕΚΚΙΝΗΣΗ	13
Γέμισμα κυκλώματος	13
Αυτόματος κύκλος έκπλυσης/καθαρισμού	14
Χειροκίνητος κύκλος έκπλυσης	14
Μέτρηση και προγραμματισμός σκληρότητας νερού	17
Εγκατάσταση φίλτρου νερού «INTENZA+»	18
Αντικατάσταση του φίλτρου νερού «INTENZA+»	20
ΑΝΤΙΚΑΤΑΣΤΑΣΗ ΤΟΥ ΚΑΦΕ ΣΕ ΚΟΚΚΟΥΣ	21
Εξαγωγή δοχείου καφέ σε κόκκους	21
Τοποθέτηση του δοχείου καφέ σε κόκκους	22
Επιλογή του καφέ σε κόκκους	24
Κύκλος αδειάσματος καφέ	25
ΡΥΘΜΙΣΕΙΣ	26
Saeco Adapting System	26
Ρύθμιση κεραμικού μύλου	26
Ρύθμιση άρωμα (ένταση του καφέ)	27
Ρύθμιση ακροφύσιου καφέ	28
Ρύθμιση ποσότητας καφέ στο φλιτζάνι	29

ΠΑΡΟΧΗ ΚΑΦΕ ΚΑΙ ΕΣΠΡΕΣΟ	30
Παροχή καφέ και καφέ εσπρέσο χρησιμοποιώντας καφέ σε κόκκους.....	30
Παροχή καφέ και καφέ εσπρέσο με προ-αλεσμένο καφέ	31
ΠΩΣ ΝΑ ΚΑΝΕΤΕ ΑΦΡΟΓΑΛΑ / ΠΑΡΑΣΚΕΥΗ ΚΑΠΟΥΤΣΙΝΟ	32
ΠΑΡΟΧΗ ΖΕΣΤΟΥ ΝΕΡΟΥ	34
ΚΑΘΑΡΙΣΜΟΣ ΚΑΙ ΣΥΝΤΗΡΗΣΗ	36
Καθημερινός καθαρισμός της μηχανής.....	36
Καθημερινός καθαρισμός του δοχείου νερού.....	37
Καθημερινός καθαρισμός του αυτόματου εξαρτήματος για αφρόγαλα.....	38
Εβδομαδιαίος καθαρισμός της μηχανής.....	39
Εβδομαδιαίος καθαρισμός της μονάδας παρασκευής καφέ	39
Εβδομαδιαίος καθαρισμός του δοχείου καφέ σε κόκκους, του δίσκου και του χώρου καφέ.....	42
Μηνιαία λίπανση της μονάδας παρασκευής καφέ	42
Μηνιαίος καθαρισμός του αυτόματου εξαρτήματος για αφρόγαλα	44
Μηνιαίος καθαρισμός μονάδας παρασκευής καφέ με παστίλιες απομάκρυνσης ελαίων καφέ.....	48
ΑΦΑΛΑΤΩΣΗ	51
ΠΡΟΓΡΑΜΜΑΤΙΣΜΟΣ	55
Μπορείτε να ρυθμίσετε τις ακόλουθες παραμέτρους	55
Προγραμματισμός της μηχανής	57
ΣΗΜΑΣΙΑ ΤΩΝ ΣΥΜΒΟΛΩΝ ΣΤΗΝ ΘΘΟΝΗ	59
ΑΝΤΙΜΕΤΩΠΙΣΗ ΠΡΟΒΛΗΜΑΤΩΝ	63
ΕΞΟΙΚΟΝΟΜΗΣΗ ΕΝΕΡΓΕΙΑΣ.....	65
Stand-by	65
Απόρριψη.....	65
ΤΕΧΝΙΚΑ ΧΑΡΑΚΤΗΡΙΣΤΙΚΑ	66
ΕΓΓΥΗΣΗ ΚΑΙ ΥΠΟΣΤΗΡΙΞΗ	66
Εγγύηση	66
Τεχνική υποστήριξη	66
ΠΑΡΑΓΓΕΛΙΑ ΠΡΟΪΟΝΤΩΝ ΓΙΑ ΤΗΝ ΣΥΝΤΗΡΗΣΗ	67
ΑΞΕΣΟΥΑΡ ΤΗΣ ΜΗΧΑΝΗΣ	68

ΣΗΜΑΝΤΙΚΟ

Υποδείξεις για την ασφάλεια

Η μηχανή διαθέτει συστήματα ασφαλείας. Είναι όμως αναγκαίο να διαβάσετε προσεκτικά τις υποδείξεις για την ασφάλεια που περιγράφονται σε αυτές τις οδηγίες χρήσης ώστε να αποφύγετε την πρόκληση βλάβης από ατύχημα σε πρόσωπα και πράγματα.

Διατηρήστε αυτό το εγχειρίδιο για τυχόν μελλοντική χρήση.



Ο όρος **ΠΡΟΣΟΧΗ** και αυτό το σύμβολο προειδοποιούν τον χρήστη για επικίνδυνες καταστάσεις που μπορεί να προκαλέσουν σοβαρές σωματικές βλάβες, κίνδυνο για την ζωή και/ή ζημιές στην μηχανή.



Ο όρος **ΠΡΟΕΙΔΟΠΟΙΗΣΗ** και αυτό το σύμβολο προειδοποιούν τον χρήστη για επικίνδυνες καταστάσεις που μπορεί να προκαλέσουν ελαφρές σωματικές βλάβες και/ή ζημιές στην μηχανή.

Προσοχή

- Συνδέστε την μηχανή σε κατάλληλη πρίζα ρεύματος στον τοίχο, η τάση της οποίας αντιστοιχεί στα τεχνικά χαρακτηριστικά της συσκευής.
- Μην αφήνετε το καλώδιο τροφοδοσίας να κρέμεται από την επιφάνεια εργασίας ή να ακουμπάει σε ζεστές επιφάνειες.
- Μην βυθίζετε την μηχανή σε νερό, την πρίζα ρεύματος ή το καλώδιο τροφοδοσίας σε νερό: κίνδυνος ηλεκτροπληξίας!

- Μην κατευθύνετε το ζεστό νερό σε μέρη του σώματος: κίνδυνος εγκαυμάτων!
- Μην πιάνετε ζεστές επιφάνειες. Χρησιμοποιείτε τα χερούλια και τους διακόπτες.
- Βγάλτε το φιν από την πρίζα:
 - αν παρουσιαστούν ανωμαλίες·
 - αν η μηχανή παραμείνει σε αδράνεια για μεγάλο διάστημα·
 - πριν προχωρήσετε στον καθαρισμό της μηχανής.

Τραβήξτε από το φιν και όχι από το καλώδιο τροφοδοσίας. Μην πιάνετε το φιν με βρεγμένα χέρια.

- Μην χρησιμοποιείτε την μηχανή αν το φιν, το καλώδιο τροφοδοσίας και η ίδια η μηχανή φαίνεται να έχουν ζημιές.
- Μην αλλοιώσετε ή τροποποιήσετε με οποιονδήποτε τρόπο την μηχανή ή το καλώδιο τροφοδοσίας. Όλες οι επισκευές πρέπει να γίνονται σε εξουσιοδοτημένο κέντρο τεχνικής υποστήριξης της Philips προς αποφυγή οποιουδήποτε κινδύνου.
- Η μηχανή δεν προορίζεται για χρήση από άτομα (συμπεριλαμβανομένων των παιδιών) με μειωμένες φυσικές, πνευματικές ή αισθητήριες ικανότητες ή με ανεπαρκή εξοικείωση ή/και γνώσεις, εκτός εάν αυτό γίνει υπό την επίτηρηση ενός ατόμου το οποίο θα είναι υπεύθυνο για την ασφάλειά τους ή θα τους εκπαιδεύσει στη χρήση της συσκευής.
- Τα παιδιά πρέπει να είναι υπό επίβλεψη προκειμένου να εξασφαλίσετε ότι δεν παίζουν με τη συσκευή.
- Μην βάζετε τα δάχτυλα ή άλλα αντικείμενα στον μύλο.

Προειδοποιήσεις

- Η μηχανή προορίζεται μόνο για οικιακή χρήση και δεν συνίσταται η χρησιμοποίηση της σε χώρους όπως εστιατόρια ή κουζίνες καταστημάτων, γραφεία, αγροκτήματα ή άλλους χώρους εργασίας.
- Τοποθετείτε πάντα την μηχανή σε επίπεδη και σταθερή επιφάνεια.
- Μην τοποθετείτε την μηχανή σε ζεστές επιφάνειες, κοντά σε ζεστούς φούρνους, θερμαντήρες ή ανάλογες πηγές θερμότητας.
- Βάζετε στο δοχείο πάντα και μόνο καφέ σε κόκκους. Ο καφές σε σκόνη, ο στιγμιαίος καφές, καθώς και άλλα αντικείμενα, αν τα βάλετε στο δοχείο καφέ σε κόκκους, μπορεί να καταστρέψουν τη μηχανή.
- Αφήστε την μηχανή να κρυώσει πριν βάλετε ή αφαιρέσετε οποιοδήποτε εξάρτημα.
- Μην γεμίζετε ποτέ το δοχείο με ζεστό ή βραστό νερό. Χρησιμοποιείτε μόνο κρύο νερό.
- Μην χρησιμοποιείτε για την καθαριότητα λειαντικές σκόνες ή δυνατά απορρυπαντικά. Αρκεί ένα μαλακό πανί ελαφρώς νοτισμένο με νερό.
- Εκτελείτε τακτικά την αφαλάτωση της μηχανής. Η μηχανή θα ενημερώσει με σχετική ένδειξη πότε είναι απαραίτητο να κάνετε την αφαλάτωση. Αν παραλειφθεί αυτή η ενέργεια η συσκευή θα σταματήσει να λειτουργεί σωστά. Σε αυτή την περίπτωση η επισκευή δεν καλύπτεται από εγγύηση!
- Μην αφήνετε την μηχανή σε θερμοκρασία κάτω από 0 °C. Το υπόλοιπο νερό στο εσωτερικό του συστήματος θέρ-

μανσης μπορεί να παγώσει και να προκαλέσει ζημίες στην μηχανή.

- Μην αφήνετε νερό στο δοχείο αν δεν πρόκειται να χρησιμοποιηθεί για μεγάλο διάστημα η μηχανή. Το νερό μπορεί να μολυνθεί. Κάθε φορά που χρησιμοποιείτε την μηχανή, βάλτε φρέσκο νερό.

Συμμόρφωση με τους κανονισμούς

Η μηχανή συμμορφώνεται με το άρθρο 13 του Ιταλικού Νομοθετικού Διατάγματος της 25ης Ιουλίου 2005, υπ' αριθμόν 151 «Ενσωμάτωση των Οδηγιών 2005/95/ΕΚ, 2002/96/ΕΚ και 2003/108/ΕΚ, σχετικά με τη μείωση της χρήσης επικίνδυνων ουσιών στις ηλεκτρικές και ηλεκτρονικές συσκευές, καθώς επίσης και την απόρριψη των αποβλήτων».

Αυτή η μηχανή συμμορφώνεται με την Ευρωπαϊκή οδηγία 2002/96/ΕΚ.

ΕΓΚΑΤΑΣΤΑΣΗ

Γενική επισκόπηση του προϊόντος

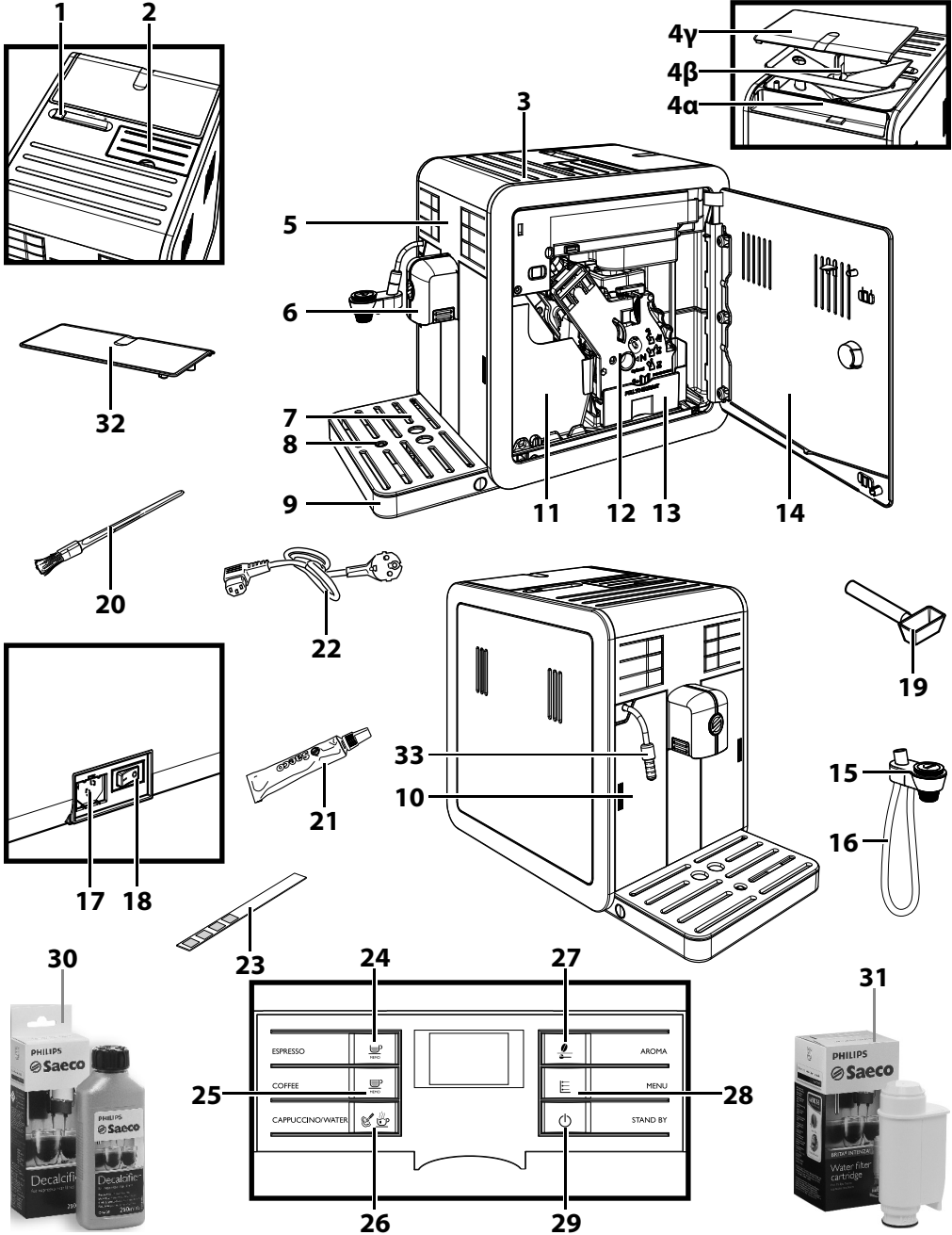

Γενική περιγραφή

1. Επιλογέας κλειδώματος/αφαίρεσης του δοχείου καφέ σε κόκκους
2. Δοχείο προ-αλεσμένου καφέ
3. Επιφάνεια τοποθέτησης φλιτζανιών
- 4α. Δοχείο καφέ σε κόκκους
- 4β. Δίσκος δοχείου καφέ σε κόκκους
- 4γ. Καπάκι δοχείου καφέ σε κόκκους
5. Πίνακας χειρισμού
6. Ακροφύσιο καφέ
7. Γρίλια τοποθέτησης φλιτζανιών
8. Δείκτης πλήρωσης δίσκου συλλογής υγρών
9. Δίσκος συλλογής υγρών
10. Δοχείο νερού
11. Δοχείο συλλογής στερεών υπολειμμάτων
12. Μονάδα παρασκευής καφέ
13. Δοχείο συλλογής καφέ
14. Πλαϊνό καπάκι
15. Αυτόματο εξάρτημα για αφρόγαλα
16. Σωληνάκι αναρρόφησης για Αυτόματο εξάρτημα για αφρόγαλα
17. Πρίζα καλωδίου τροφοδοσίας
18. Γενικός διακόπτης
19. Κλειδί ρύθμισης μύλου + δοσομετρητής προ-αλεσμένου καφέ
20. Πινέλο καθαρισμού
21. Γράσο μονάδας παρασκευής καφέ
22. Καλώδιο τροφοδοσίας
23. Δοκιμαστική ταινία σκληρότητας του νερού
24. Κουμπί παροχής εσπρέσο
25. Κουμπί παροχής καφέ
26. Κουμπί καπουτσίνο / ζεστού νερού
27. Κουμπί «Αroma» - Προ-αλεσμένος καφές
28. Κουμπί «MENU»
29. Κουμπί ON/OFF
30. Διάλυμα αφαλάτωσης (πωλείται χωριστά)
31. Φίλτρο (INTENZA+) (πωλείται χωριστά)
32. Καπάκι προστασίας
33. Σωλήνας ατμού/ζεστού νερού + λαστιχένιο προστατευτικό για αυτόματο εξάρτημα για αφρόγαλα

ΠΡΟΚΑΤΑΡΚΤΙΚΕΣ ΕΝΕΡΓΕΙΕΣ

Συσκευασία της μηχανής

Η αρχική συσκευασία έχει σχεδιαστεί και κατασκευαστεί για να προστατεύει τη μηχανή κατά τη μεταφορά. Συνιστάται να τη φυλάξετε για ενδεχόμενη μελλοντική χρήση.

Εγκατάσταση της μηχανής

1 Βγάλτε τον δίσκο συλλογής υγρών με γρίλια από την συσκευασία.

2 Βγάλτε την μηχανή από την συσκευασία.

3 Για τη καλύτερη δυνατή χρήση, συνιστούμε:

- Επιλέξτε μία σταθερή και επίπεδη επιφάνεια στήριξης όπου κανείς δεν μπορεί να την ανατρέψει ή να τραυματιστεί·
- επιλέξτε έναν επαρκώς φωτισόμενο χώρο, καθαρό και με εύκολη πρόσβαση σε πρίζα ρεύματος·
- φροντίστε να υπάρχει ελάχιστη απόσταση από τα τοιχώματα της μηχανής όπως φαίνεται στην εικόνα.

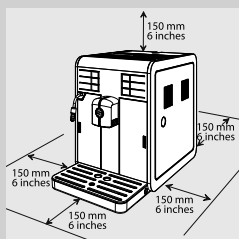

4 Τοποθετήστε τον δίσκο συλλογής υγρών με την γρίλια στην μηχανή. Βεβαιωθείτε ότι μπήκε μέχρι τέρμα στην θέση του.

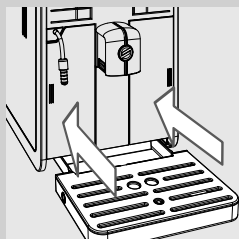

Σημείωση:

ο δίσκος συλλογής υγρών μαζεύει το νερό που βγαίνει από το ακροφύσιο στην διάρκεια των κύκλων έκπλυσης/αυτόματου καθαρισμού και τον καφέ που ενδεχομένως μπορεί να χυθεί κατά την παρασκευή των ροφημάτων. Αδειάστε και πλύνετε τον δίσκο συλλογής υγρών κάθε μέρα και κάθε φορά που αναστηκώνεται ο δείκτης πλήρωσης του δίσκου συλλογής υγρών.



Προειδοποίηση:

ΜΗΝ βγάξετε τον δίσκο συλλογής υγρών αμέσως μετά το άναμμα της μηχανής. Περιμένετε δύο λεπτά για την εκτέλεση του κύκλου έκπλυσης/αυτόματου καθαρισμού.

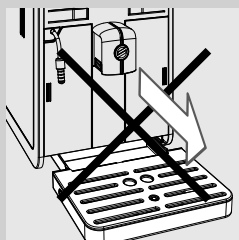

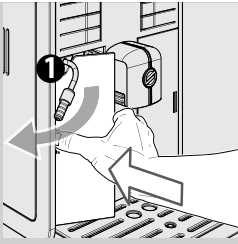

- 5** Πατήστε ελαφρά στο πλάι του καπακιού του δοχείου νερού για να βγάλετε την χειρολαβή.

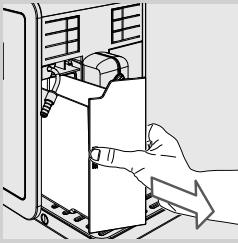

- 6** Βγάλετε το δοχείο νερού τραβώντας την χειρολαβή.

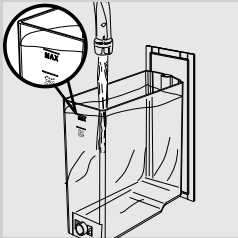

- 7** Ξεπλύνετε καλά το δοχείο νερού με φρέσκο νερό.

- 8** Γεμίστε το δοχείο του νερού μέχρι την στάθμη MAX με φρέσκο νερό και τοποθετήστε το εκ νέου στη μηχανή. Βεβαιωθείτε ότι μπήκε μέχρι τέρμα στην θέση του.

! **Προειδοποίηση:**

Μην γεμίζετε ποτέ το δοχείο με νερό ζεστό, βραστό, με ανθρακικό ή άλλους τύπους υγρών που μπορεί να προκαλέσουν ζημιά στο ίδιο το δοχείο και την μηχανή.

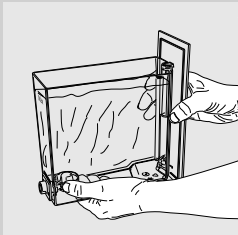

☰ **Σημείωση:**

Όταν το δοχείο νερού είναι γεμάτο, πρέπει να μεταφέρεται με τον τρόπο που φαίνεται στην εικόνα.

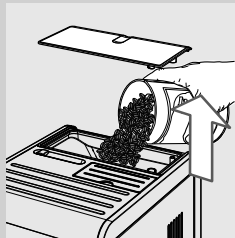

- 9** Βγάλτε το καπάκι από το δοχείο καφέ σε κόκκους. Προσθέστε αργά τον καφέ σε κόκκους.

Σημείωση:

Το δοχείο καφέ σε κόκκους περιέχει έναν δίσκο που δονείται κατά την διάρκεια της άλεσης και κατευθύνει τους κόκκους στο εσωτερικό του μύλου του καφέ.

Προειδοποίηση:

βάζετε στο δοχείο πάντα και μόνο καφέ σε κόκκους. Ο καφές σε σκόνη, ο στιγμιαίος καφές, ο καραμελοποιημένος καθώς και άλλα αντικείμενα μπορεί να καταστρέψουν τη μηχανή.

- 10** Τοποθετήστε ξανά το καπάκι στο δοχείο καφέ σε κόκκους.

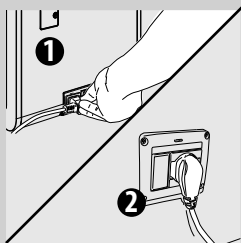

- 11** Βάλτε το φις στην πρίζα ρεύματος που βρίσκεται στην πίσω πλευρά της μηχανής.

- 12** Βάλτε το φις στην άλλη πλευρά του καλωδίου τροφοδοσίας σε πρίζα ρεύματος κατάλληλης τάσης στον τοίχο.

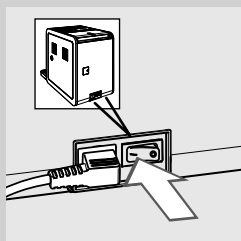

- 13** Γυρίστε το γενικό διακόπτη στη θέση «I» για να ανάψετε τη μηχανή. Το κόκκινο led δίπλα στο κουμπί "I" αναβοσβήνει.

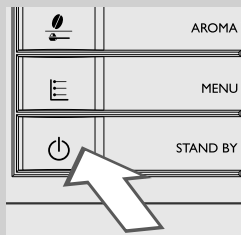

- 14** Για να ανάψετε τη μηχανή, πατήστε το κουμπί "I". Ο πίνακας χειρισμού δείχνει ότι είναι απαραίτητο να προχωρήσετε στο γέμισμα του κυκλώματος.

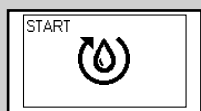

Κίτρινο

ΠΡΩΤΗ ΕΚΚΙΝΗΣΗ

Πριν από την πρώτη χρήση επαληθεύστε τις εξής προϋποθέσεις:

- 1) πρέπει να γεμίσετε το κύκλωμα.
- 2) η μηχανή εκτελεί έναν αυτόματο κύκλο έκπλυσης/καθαρισμού.
- 3) πρέπει να εκκινήσετε έναν χειροκίνητο κύκλο έκπλυσης.

Γέμισμα κυκλώματος

Στην διάρκεια αυτής της διαδικασίας το φρέσκο νερό κυκλοφορεί στο εσωτερικό κύκλωμα και η μηχανή θερμαίνεται. Η λειτουργία απαιτεί μερικά λεπτά.

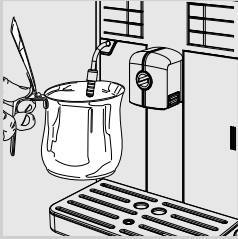

- 1** Τοποθετήστε ένα άδειο δοχείο κάτω από τον σωλήνα ατμού.



- 2** Πατήστε το κουμπί “☕” για να ξεκινήσετε τον κύκλο. Η μηχανή προχωρεί σε αυτόματο γέμισμα του κυκλώματος με παροχή μικρής ποσότητας νερού από τον σωλήνα ατμού.



Κίτρινο

- 3** Η γραμμή κάτω από το σύμβολο δείχνει την πρόοδο της διαδικασίας. Στο τέλος της διαδικασίας η μηχανή διακόπτει αυτόματα την παροχή.

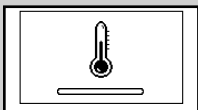

Κίτρινο

- 4** Σε αυτό το σημείο εμφανίζεται στον πίνακα χειρισμού το σύμβολο θέρμανσης της μηχανής.

Αυτόματος κύκλος έκπλυσης/καθαρισμού

Αφού ολοκληρωθεί η θέρμανση, η μηχανή κάνει έναν αυτόματο κύκλο έκπλυσης/αυτοκαθαρισμού των εσωτερικών κυκλωμάτων με φρέσκο νερό. Η λειτουργία απαιτεί λιγότερο από ένα λεπτό.

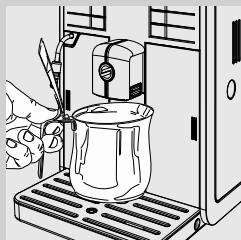

- 1 Τοποθετήστε ένα δοχείο κάτω από το ακροφύσιο καφέ για να μαζέψετε την μικρή ποσότητα νερού που βγαίνει.



Κίτρινο

- 2 Η μηχανή εμφανίζει την οθόνη που φαίνεται στο πλάι. Περιμένετε να τελειώσει αυτόματα ο κύκλος.



Σημείωση:

Πατήστε το κουμπί “☺” για να σταματήσει η παροχή.

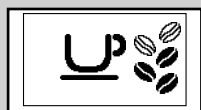

Πράσινο

- 3 Μετά την ολοκλήρωση της διαδικασίας που περιγράφεται πιο πάνω, η μηχανή εμφανίζει την οθόνη που φαίνεται στο πλάι. Τώρα μπορείτε να εκτελέσετε τον χειροκίνητο κύκλο έκπλυσης.

Χειροκίνητος κύκλος έκπλυσης

Κατά την διάρκεια αυτής της διαδικασίας ενεργοποιείται ο κύκλος παροχής καφέ και το φρέσκο νερό ρέει στο κύκλωμα νερού. Η λειτουργία απαιτεί μερικά λεπτά.

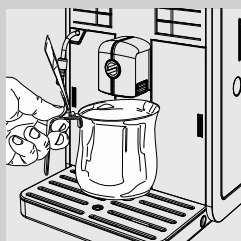

- 1 Τοποθετήστε ένα δοχείο κάτω από το ακροφύσιο καφέ.



Πράσινο



Πράσινο

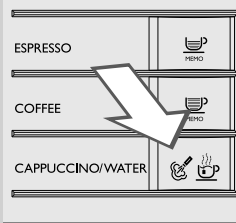
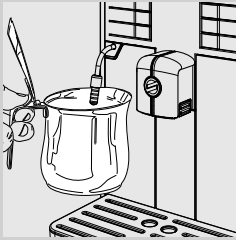

Πράσινο

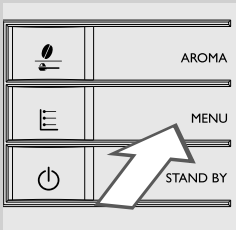

2 Επαληθεύστε ότι η μηχανή εμφανίζει την οθόνη που φαίνεται στο πλάι.

3 Επιλέξτε τη λειτουργία παροχής προ-αλεσμένου καφέ πατώντας το κουμπί "☕". Η μηχανή εμφανίζει την οθόνη που φαίνεται στο πλάι.



Σημείωση:

Μην προσθέτετε προ-αλεσμένο καφέ στο δοχείο.

4 Πατήστε το κουμπί "☕". Η μηχανή αρχίζει την παροχή νερού.

5 Αφού ολοκληρωθεί η παροχή, αδειάστε το δοχείο. Επαναλάβετε τη διαδικασία από το σημείο 1 έως 4 για δύο φορές, μετά προχωρήστε στο σημείο 6.

6 Τοποθετήστε ένα δοχείο κάτω από τον σωλήνα ατμού.

7 Πατήστε το κουμπί "☕". Η μηχανή εμφανίζει την οθόνη που φαίνεται στο πλάι.

8 Πατήστε το κουμπί **MENU** "☰" για να ξεκινήσετε την παροχή ζεστού νερού.



Κόκκινο

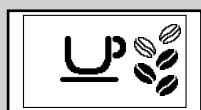
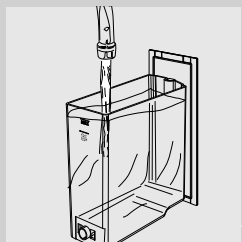

Πράσινο

9 Μετά την παροχή νερού, αφαιρέστε και αδειάστε το σκεύος.

10 Επαναλάβετε την διαδικασία από το σημείο 7 έως το σημείο 9 έως ότου αδειάσει το δοχείο νερού και εμφανιστεί το σύμβολο έλλειψης νερού.



Σημείωση:

Πατήστε το κουμπί “☕” για να διακόψετε τον χειροκίνητο κύκλο έκπλυσης.

11 Στο τέλος γεμίστε εκ νέου το δοχείο νερού μέχρι την στάθμη MAX. Στο σημείο αυτό η μηχανή είναι έτοιμη για την παροχή του καφέ. Θα εμφανιστεί το σύμβολο που φαίνεται στο πλάι.



Σημείωση:

Αν η μηχανή παρέμεινε σε αδράνεια για περισσότερο από δύο εβδομάδες, κατά την εκκίνηση θα εκτελεστεί ένας αυτόματος κύκλος έκπλυσης/αυτοκαθαρισμού. Στην συνέχεια πρέπει να εκκινήσετε έναν χειροκίνητο κύκλο έκπλυσης όπως περιγράφεται παραπάνω.

Ο αυτόματος κύκλος έκπλυσης/αυτοκαθαρισμού ενεργοποιείται και όταν η μηχανή έχει παραμείνει σε κατάσταση αναμονής, ή έχει μείνει κλειστή, για περισσότερο από 15 λεπτά.

Αφού ολοκληρωθεί ο κύκλος, μπορεί να γίνει η παροχή καφέ.

Μέτρηση και προγραμματισμός σκληρότητας νερού

Η μέτρηση της σκληρότητας του νερού είναι πολύ σημαντική για να προσδιορίσετε την συχνότητα αφαλάτωσης της μηχανή και για την εγκατάσταση του φίλτρου νερού «INTENZA+» (για περισσότερες λεπτομέρειες σχετικά με το φίλτρο νερού δείτε το επόμενο κεφάλαιο).

Για την μέτρηση της σκληρότητας του νερού, ακολουθήστε τις παρακάτω οδηγίες:

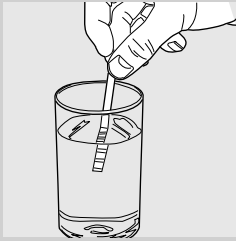

- 1 Βυθίστε στο νερό για 1 δευτερόλεπτο την δοκιμαστική ταινία για το τεστ σκληρότητας του νερού (παρέχεται με την μηχανή).



Σημείωση:

η δοκιμαστική ταινία μπορεί να χρησιμοποιηθεί μόνο για μία μέτρηση.

- 2 Περιμένετε ένα λεπτό.

- 3 Μετρήστε τον αριθμό των τετραγώνων που κοκκινίζουν και συμβουλευτείτε τον πίνακα.



Σημείωση:

Οι αριθμοί στην δοκιμαστική ταινία αντιστοιχούν στις τιμές ρύθμισης της σκληρότητας του νερού.

Πιο συγκεκριμένα:

- 1 = 1 (πολύ μαλακό νερό)
- 2 = 2 (μαλακό νερό)
- 3 = 3 (σκληρό νερό)
- 4 = 4 (πολύ σκληρό νερό)

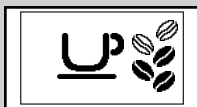
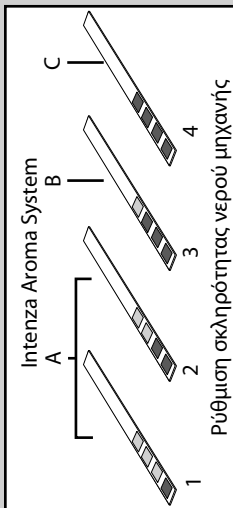

Τα γράμματα αντιστοιχούν στις ενδείξεις που βρίσκονται στην βάση του φίλτρου νερού «INTENZA+» (δείτε το επόμενο κεφάλαιο).



Πράσινο



Κίτρινο

- 4 Πατήστε το κουμπί **MENU**  και περιηγηθείτε στις επιλογές πατώντας το κουμπί **MENU**  μέχρι να εμφανιστεί το σύμβολο στο πλάι.



Σημείωση:

Η μηχανή παραδίδεται με μια στάνταρ ρύθμιση της σκληρότητας νερού που είναι συμβατή με τους περισσότερους τύπους νερού.

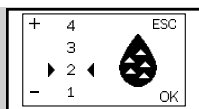

Κίτρινο



Πράσινο

5 Πατήστε το κουμπί “☕” για ν' αυξήσετε την τιμή ή το κουμπί “☕” για να μειώσετε την τιμή.

6 Πατήστε το κουμπί **MENU** “☰” για να επιβεβαιώσετε την ρύθμιση.

7 Πατήστε το κουμπί “☕” για έξοδο από το μενού προγραμματισμού. Τώρα η μηχανή είναι έτοιμη για την παροχή.

Εγκατάσταση φίλτρου νερού «INTENZA+»

Συνιστούμε να εγκαταστήσετε το φίλτρο νερού «INTENZA+» που μειώνει των σχηματισμό αλάτων στο εσωτερικό της μηχανής και χαρίζει ένα πιο έντονο άρωμα στον καφέ σας.

Το φίλτρο νερού «INTENZA+» πωλείται χωριστά. Για περισσότερες λεπτομέρειες συμβουλευτείτε την σχετική σελίδα για τα προϊόντα συντήρησης σε αυτές τις οδηγίες χρήσης.

Το νερό είναι βασικό στοιχείο στην παρασκευή του καφέ, για αυτό είναι εξαιρετικά σημαντικό να το φιλτράρετε πάντα με επαγγελματικό τρόπο. Το φίλτρο νερού «INTENZA+» μπορεί να αποτρέψει την δημιουργία αλάτων, βελτιώνοντας την ποιότητα του νερού.

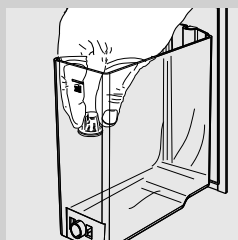

1 Αφαιρέστε το μικρό λευκό φίλτρο που υπάρχει μέσα στο δοχείο νερού και φυλάξτε το σε στεγνό μέρος.



- 2** Πάρτε το φίλτρο νερού «INTENZA+» από τη συσκευασία, βυθίστε το κάθετα (με το άνοιγμα προς τα πάνω) σε κρύο νερό και πιέστε το ελαφρώς πλευρικά για να βγουν οι φυσαλίδες αέρα.

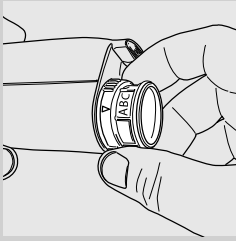

- 3** Ρυθμίστε το φίλτρο νερού «INTENZA+» ανάλογα με τις μετρήσεις που κάνατε (δείτε το προηγούμενο κεφάλαιο) και καθορίζονται στην βάση του φίλτρου:
 A = μαλακό νερό – αντιστοιχεί στο 1 ή 2 στην δοκιμαστική ταινία
 B = σκληρό νερό (στάνταρ) – αντιστοιχεί στο 3 στην δοκιμαστική ταινία
 C = πολύ σκληρό νερό – αντιστοιχεί στο 4 στην δοκιμαστική ταινία

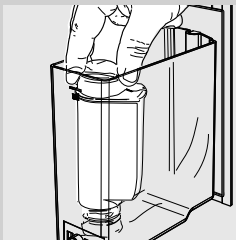



- 4** Τοποθετήστε το φίλτρο νερού «INTENZA +» στο άδειο δοχείο νερού. Σπρώξτε το στο χαμηλότερο δυνατόν σημείο.
- 5** Γεμίστε το δοχείο νερού με φρέσκο νερό και τοποθετήστε το εκ νέου στη μηχανή.
- 6** Αφήστε να τρέξει όλο το νερό που υπάρχει στο δοχείο με τη λειτουργία ζεστού νερού (βλέπε παράγραφο «Παροχή ζεστού νερού»).
- 7** Ξαναγεμίστε το δοχείο νερού.

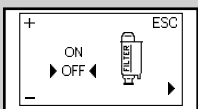

Πράσινο



Κίτρινο

- 8** Πατήστε το κουμπί **MENU**  και περιηγηθείτε στις επιλογές πατώντας το κουμπί **MENU**  μέχρι να εμφανιστεί το σύμβολο στο πλάι.

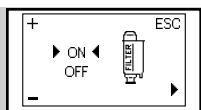

Κίτρινο

- 9** Πατήστε το κουμπί “☕” για να επιλέξετε “ON”, στην συνέχεια πατήστε το κουμπί “☰” για επιβεβαίωση.

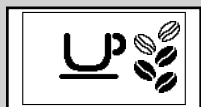

Πράσινο

- 10** Για έξοδο, πατήστε το κουμπί “☰”. Τώρα η μηχανή είναι έτοιμη για την παροχή.

Με τον τρόπο αυτό η μηχανή προγραμματίζεται για να ειδοποιεί τον χρήστη για την ανάγκη αντικατάστασης του φίλτρου νερού «INTENZA+».

Αντικατάσταση του φίλτρου νερού «INTENZA+»

Όταν είναι απαραίτητη η αντικατάσταση του φίλτρου νερού «INTENZA+» εμφανίζεται το σύμβολο στο πλάι.



Κίτρινο

- 1** Προχωρήστε σε αντικατάσταση του φίλτρου νερού «INTENZA+» όπως περιγράφεται στο προηγούμενο κεφάλαιο.

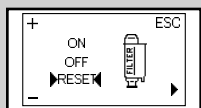

Κίτρινο

- 2** Πατήστε το κουμπί **MENU** “☰” και περιηγηθείτε στις επιλογές πατώντας το κουμπί **MENU** “☰” μέχρι να εμφανιστεί το σύμβολο στο πλάι.

- 3** Επιλέξτε την λειτουργία «RESET». Πατήστε το κουμπί **MENU** “☰” για επιβεβαίωση.



Πράσινο

- 4** Για έξοδο, πατήστε το κουμπί “☺”. Τώρα η μηχανή είναι έτοιμη για την παροχή.

Η μηχανή είναι πλέον προγραμματισμένη να διαχειριστεί ένα καινούργιο φίλτρο.

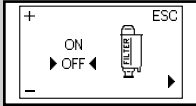

Κίτρινο

Σημείωση:

Αν το φίλτρο νερού «INTENZA+» είναι ήδη τοποθετημένο και θέλετε να το βγάλετε χωρίς να το αντικαταστήσετε, επιλέξτε «OFF».

Αν δεν υπάρχει το φίλτρο νερού «INTENZA+», τοποθετήστε στο δοχείο το μικρό λευκό φίλτρο που είχατε προηγουμένως αφαιρέσει.

ΑΝΤΙΚΑΤΑΣΤΑΣΗ ΤΟΥ ΚΑΦΕ ΣΕ ΚΟΚΚΟΥΣ

Η μηχανή είναι εφοδιασμένη με αποσπώμενο δοχείο καφέ σε κόκκους που επιτρέπει την εύκολη αλλαγή από έναν τύπο καφέ σε κόκκους σε άλλον για να μπορείτε να δοκιμάσετε διάφορους τύπους καφέ.

Σημείωση:

Μπορείτε να προμηθευτείτε ένα επιπλέον δοχείο καφέ σε κόκκους σαν αξεσουάρ (CA6803).

Για να διατηρήσετε την γεύση του καφέ, μπορείτε να συντηρείτε τον καφέ σε κόκκους στο ψυγείο με το δοχείο.

Εξαγωγή δοχείου καφέ σε κόκκους

Για να βγάλετε το δοχείο καφέ σε κόκκους ακολουθήστε τις παρακάτω οδηγίες:

- 1** Τοποθετήστε τον επιλογέα στη θέση “☺”.

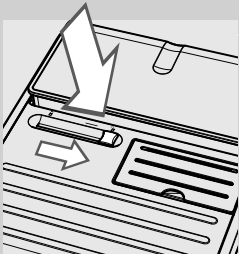

Προειδοποίηση:

Μπορεί να μην μπορείτε να μετακινήσετε τον επιλογέα, γιατί κάποιος κόκκος καφέ εμποδίζει. Σε αυτή την περίπτωση μετακινήστε τον επιλογέα εμπρός πίσω μέχρι να αφαιρέσετε τον κόκκο καφέ που εμποδίζει.

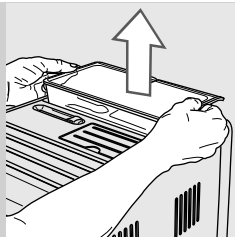

- 2** Ανασηκώστε το δοχείο καφέ σε κόκκους πιάνοντας το από τα πλαϊνά και με τα δυο χέρια όπως φαίνεται στην εικόνα.

! **Προειδοποίηση:**
Μην βγάλετε το δοχείο καφέ σε κόκκους με άλλον τρόπο για να αποφύγετε να χύσετε τους κόκκους καφέ.

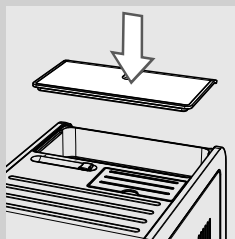

- 3** Αφού το βγάλετε, καλύψτε την μηχανή με το καπάκι προστασίας για να αποφύγετε την σκόνη.

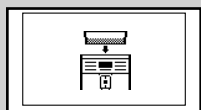

Κόκκινο

☰ **Σημείωση:**
στην περίπτωση που ανάψετε την μηχανή χωρίς το δοχείο καφέ σε κόκκους, θα εμφανιστεί το σύμβολο στο πλάι. Πρέπει να βγάλετε το δοχείο καφέ σε κόκκους.

Τοποθέτηση του δοχείου καφέ σε κόκκους

Για να βάλετε το δοχείο καφέ σε κόκκους ακολουθήστε τις παρακάτω οδηγίες:

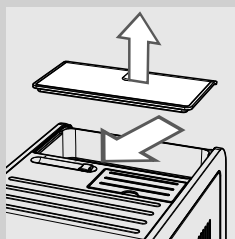

- 1** Βγάλετε το καπάκι προστασίας από την μηχανή.

- 2** Τοποθετήστε τον επιλογέα στη θέση "☐".

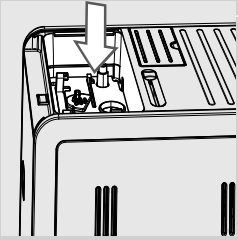

3 Αφαιρέστε τους κόκκους καφέ από τον χώρο του δοχείου καφέ.

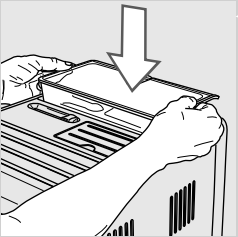

4 Βάλτε το δοχείο καφέ σε κόκκους στον χώρο του δοχείου καφέ όπως φαίνεται στην εικόνα.

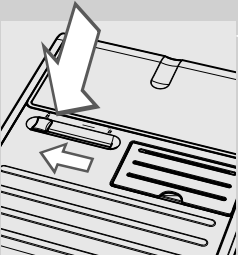

5 Τοποθετήστε τον επιλογέα στη θέση "C".



Προσοχή:

Αλλάζοντας τον τύπο του καφέ σε κόκκους με έναν καφέ ντεκαφεϊνέ μπορεί να παραμείνουν ίχνη καφεΐνης ακόμη και μετά από έναν κύκλο αδειάσματος.

Επιλογή του καφέ σε κόκκους



Αυτή η λειτουργία επιτρέπει την βελτιστοποίηση της άλεσης ανάλογα με τον καφέ σε κόκκους που έχετε επιλέξει.





Πράσινο



Κίτρινο

1 Πατήστε το κουμπί **MENU**  και περιηγηθείτε στις επιλογές πατώντας το κουμπί **MENU**  μέχρι να εμφανιστεί το σύμβολο στο πλάι.

2 Πατήστε το κουμπί  ή το κουμπί  για να επιλέξετε τον τύπο κόκκων καφέ που υπάρχει στο δοχείο καφέ σε κόκκους.

3 Πατήστε το κουμπί **MENU**  για να επιβεβαιώσετε την ρύθμιση.

4 Για έξοδο, πατήστε το κουμπί .

Τώρα η μηχανή είναι προγραμματισμένη για την βελτιστοποίηση της άλεσης του καφέ σε κόκκους.

Η οθόνη εμφανίζει τον τύπο του καφέ σε κόκκους που έχει επιλεγεί όταν η μηχανή είναι έτοιμη για την παροχή.

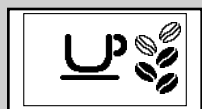

Πράσινο

- για καφέ σε κόκκους τύπου «ARABICA»

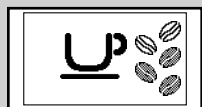

Πράσινο

- για καφέ σε κόκκους τύπου «ROBUSTA»

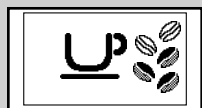

Πράσινο

- για καφέ σε κόκκους «ΑΝΑΜΙΚΤΟΥ» τύπου.

Κύκλος αδειάσματος καφέ

Για να αλλάξετε τον καφέ σε κόκκους, συνιστάται να αδειάσετε τον σωλήνα καφέ και τον μύλο του καφέ. Έτσι θα μπορέσετε να απολαύσετε το άρωμα του καινούργιου καφέ σε κόκκους. Για την παρασκευή τους, ακολουθήστε τις παρακάτω οδηγίες:

1 Γεμίστε το δοχείο καφέ με καφέ σε κόκκους.



Πράσινο

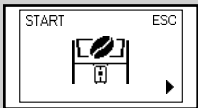

Κίτρινο

2 Πατήστε το κουμπί **MENU** "☰" και περιηγηθείτε στις επιλογές πατώντας το κουμπί **MENU** "☰" μέχρι να εμφανιστεί το σύμβολο στο πλάι.

3 Πατήστε το κουμπί "☺"
MEMO.

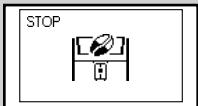

Κίτρινο

4 Η μηχανή εκτελεί δύο κύκλους άλεσης χωρίς παροχή καφέ.

☰ Σημείωση:

Αν μεταξύ του πρώτου και δεύτερου κύκλου άλεσης πατηθεί το κουμπί "☺"
MEMO, μπορείτε να διακόψετε τον κύκλο άλεσης πριν ολοκληρωθεί.

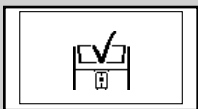

Πράσινο

5 Μετά την ολοκλήρωση των κύκλων άλεσης, η μηχανή εμφανίζει το σύμβολο στο πλάι.

☰ Σημείωση:

Αν ο σωλήνας καφέ και ο μύλος του καφέ δεν έχουν αδειάσει, θα χρειαστεί να παρασκευάσετε τουλάχιστον δύο καφέδες πριν μπορέσετε να απολαύσετε όλη την γεύση του νέου τύπου καφέ σε κόκκους.

⚠ Προσοχή:

Αλλάζοντας τον τύπο του καφέ σε κόκκους με έναν καφέ ντεκαφεϊνέ μπορεί να παραμείνουν ίχνη καφεΐνης ακόμη και μετά από έναν κύκλο αδειάσματος.

ΡΥΘΜΙΣΕΙΣ

Η μηχανή σας επιτρέπει να κάνετε κάποιες ρυθμίσεις για την παρασκευή καφέ με την καλύτερη δυνατόν γεύση.

Saeco Adapting System

Ο καφές είναι ένα φυσικό προϊόν και τα χαρακτηριστικά του ενδέχεται να διαφέρουν ανάλογα με την προέλευση, το μείγμα και το καβούρδισμα. Η μηχανή διαθέτει ένα σύστημα αυτόματης ρύθμισης που επιτρέπει τη χρήση όλων των τύπων καφέ σε κόκκους που κυκλοφορούν στην αγορά, εκτός των καραμελοποιημένων ή αρωματισμένων κόκκων.

Η μηχανή ρυθμίζεται αυτόματα μετά την παροχή μερικών καφέδων για βελτιστοποίηση της εκχύλισης του καφέ.

Ρύθμιση κεραμικού μύλου

Οι κεραμικοί μύλοι του καφέ εξασφαλίζουν πάντα τον τέλειο βαθμό άλεσης και συγκεκριμένες διαστάσεις των κόκκων του αλεσμένου καφέ για κάθε είδος καφέ.

Αυτή η τεχνολογία προσφέρει την απόλυτη διατήρηση του αρώματος εξασφαλίζοντας πραγματική ιταλική γεύση σε κάθε φλιτζάνι.



Προσοχή:

Ο κεραμικός μύλος περιέχει κινούμενα μέρη που μπορεί να είναι επικίνδυνα. Απαγορεύεται επομένως να βάζετε στο εσωτερικό του δάχτυλα ή άλλα αντικείμενα. Ρυθμίστε τον κεραμικό μύλο χρησιμοποιώντας αποκλειστικά το κλειδί ρύθμισης της άλεσης.

Οι κεραμικοί μύλοι μπορούν να ρυθμιστούν για να προσαρμόσετε την άλεση του καφέ στο προσωπικό σας γούστο.

1 Βγάλτε το δοχείο καφέ σε κόκκους όπως υποδεικνύεται στην παράγραφο «Εξαγωγή δοχείου καφέ σε κόκκους».

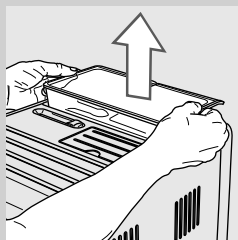

Ρύθμιση ακροφύσιου καφέ

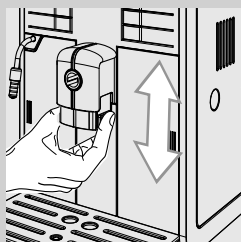

Το ακροφύσιο μπορεί να ρυθμιστεί σε ύψος προκειμένου να προσαρμόζεται καλύτερα στις διαστάσεις των φλιτζανιών που επιθυμείτε να χρησιμοποιήσετε.

Για να κάνετε την ρύθμιση, σηκώστε ή κατεβάστε το ακροφύσιο με τα δάκτυλα όπως φαίνεται στην εικόνα.

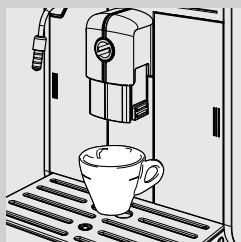

Οι συνιστώμενες θέσεις είναι:
Όταν χρησιμοποιείτε μικρά φλιτζάνια.

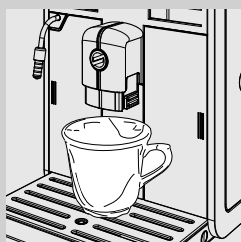

Όταν χρησιμοποιείτε μεγάλα φλιτζάνια.

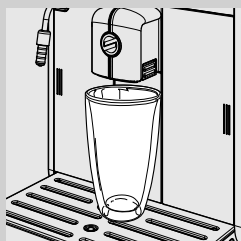

Όταν χρησιμοποιείτε ποτήρια για γάλα με λίγο καφέ.

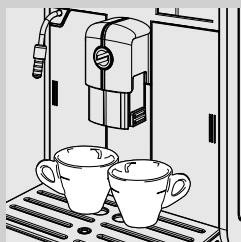

Κάτω από το ακροφύσιο μπορείτε να τοποθετήσετε δύο φλιτζάνια για την παροχή δύο καφέδων ταυτόχρονα.

Ρύθμιση ποσότητας καφέ στο φλιτζάνι

Η μηχανή επιτρέπει τη ρύθμιση της ποσότητας του παρεχόμενου καφέ ανάλογα με την επιθυμία σας και ανάλογα με το μέγεθος του φλιτζανιού. Κάθε φορά που πατάτε το κουμπί “☕” ή “☕” η μηχανή παρέχει την προγραμματισμένη ποσότητα καφέ. Σε κάθε κουμπί αντιστοιχεί η παροχή μιας ανεξάρτητης συγκεκριμένης ποσότητας.

Η ακόλουθη διαδικασία εξηγεί τον προγραμματισμό του κουμπιού “☕”.

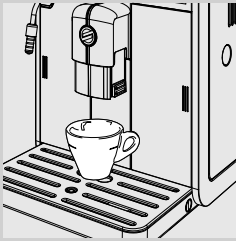

- 1 Βάλτε ένα φλιτζάνι κάτω από το ακροφύσιο.



Πράσινο

- 2 Κρατήστε πατημένο το κουμπί “☕” μέχρι να εμφανιστεί το σύμβολο «MEMO». μετά αφήστε το κουμπί. Στο σημείο αυτό η μηχανή είναι σε λειτουργία προγραμματισμού. Η μηχανή ξεκινάει την παροχή καφέ.



Πράσινο

- 3 Πατήστε το κουμπί “☕” μόλις συμπληρωθεί η επιθυμητή ποσότητα καφέ.

Στο σημείο αυτό το κουμπί “☕” έχει προγραμματιστεί· κάθε φορά που το πατάτε η μηχανή θα παρέχει την ίδια ποσότητα εσπρέσο που μόλις προγραμματίσατε.



Σημείωση:

Ακολουθήστε την ίδια διαδικασία για να προγραμματίσετε το κουμπί καφέ “☕”. Χρησιμοποιείτε πάντα το κουμπί “☕” για να διακόψετε την παροχή καφέ αφού συμπληρωθεί η επιθυμητή ποσότητα, ακόμη και κατά την διάρκεια του προγραμματισμού του κουμπιού παρασκευής καφέ “☕”.

ΠΑΡΟΧΗ ΚΑΦΕ ΚΑΙ ΕΣΠΡΕΣΟ

Πριν την παροχή καφέ επαληθεύστε την απουσία ενδείξεων στον πίνακα χειρισμού και βεβαιωθείτε ότι το δοχείο νερού και το δοχείο καφέ σε κόκκους είναι γεμάτα..

Παροχή καφέ και καφέ εσπρέσο χρησιμοποιώντας καφέ σε κόκκους



1 Βάλτε 1 ή 2 φλιτζάνια κάτω από το ακροφύσιο.

2 Για την παροχή ενός εσπρέσο ή ενός καφέ, πατήστε το κουμπί “☕” για να επιλέξετε το επιθυμητό άρωμα.

3 Πατήστε το κουμπί “☕” για έναν εσπρέσο ή το κουμπί “☕” για έναν καφέ.

4 Για την παροχή ενός εσπρέσο ή ενός καφέ, πατήστε το αντίστοιχο κουμπί μία μόνο φορά. Εμφανίζεται το σύμβολο που φαίνεται στο πλάι.

5 Για την παροχή 2 εσπρέσο ή 2 καφέδων, πατήστε το αντίστοιχο κουμπί δύο συνεχόμενες φορές. Εμφανίζεται το σύμβολο που φαίνεται στο πλάι.



Πράσινο



Πράσινο



Σημείωση:

Σε αυτή τη λειτουργία, η μηχανή αυτόματα αλέθει και ρυθμίζει τη σωστή ποσότητα καφέ. Η παρασκευή δύο εσπρέσο ή δύο καφέδων απαιτεί δύο κύκλους άλεσης και δύο κύκλους παροχής, που εκτελούνται αυτόματα από τη μηχανή.

6 Αφού εκτελεστεί ο κύκλος προεκχύλισης, ο καφές αρχίζει να τρέχει από το ακροφύσιο καφέ.

7 Η παροχή καφέ διακόπτεται αυτόματα όταν η στάθμη φτάσει στο προεπιλεγμένο επίπεδο, για να την διακόψετε νωρίτερα πατήστε το κουμπί “☕”.

Παροχή καφέ και καφέ εσπρέσο με προ-αλεσμένο καφέ

Η λειτουργία αυτή επιτρέπει να χρησιμοποιήσετε προ-αλεσμένο καφέ και ντεκαφεϊνέ.

Με την λειτουργία προ-αλεσμένου καφέ είναι δυνατή η παροχή ενός καφέ την φορά.



Πράσινο

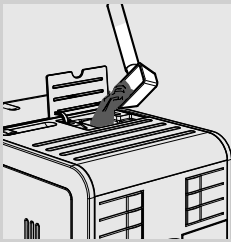

1 Πατήστε το κουμπί "☕" για να επιλέξετε την λειτουργία προ-αλεσμένου καφέ.

2 Σηκώστε το καπάκι του ειδικού δοχείου και προσθέστε μια μεζούρα προ-αλεσμένου καφέ. Χρησιμοποιήστε μόνο την μεζούρα της μηχανής, στην συνέχεια κλείστε το καπάκι του δοχείου προ-αλεσμένου καφέ.



Προσοχή:

Στο δοχείο προ-αλεσμένου καφέ ρίξτε μόνο προ-αλεσμένο καφέ. Η προσθήκη άλλων ουσιών και αντικειμένων μπορεί να προκαλέσει σοβαρές βλάβες στη μηχανή. Αυτές οι βλάβες δεν καλύπτονται από την εγγύηση.

3 Πατήστε το κουμπί "☕
MEMO" για έναν εσπρέσο ή το κουμπί "☕
MEMO" για έναν καφέ. Ξεκινάει ο κύκλος παροχής.

4 Αφού εκτελεστεί ο κύκλος προεκχύλισης, ο καφές αρχίζει να τρέχει από το ακροφύσιο καφέ.

5 Η παροχή καφέ διακόπτεται αυτόματα όταν η στάθμη φτάσει στο προεπιλεγμένο επίπεδο, για να την διακόψετε νωρίτερα πατήστε το κουμπί "☕
MEMO".

Στο τέλος της παροχής, η μηχανή επανέρχεται στο κύριο μενού.

Για την παροχή κι άλλων καφέδων με προ-αλεσμένο καφέ επαναλάβετε τη διαδικασία που μόλις περιγράψαμε.



Σημείωση:

Αν δεν βάλετε προ-αλεσμένο καφέ στο δοχείο προ-αλεσμένου καφέ το αποτέλεσμα θα είναι η παροχή νερού μόνο.

Εάν έχετε προσθέσει περισσότερες μεζούρες, η μηχανή δεν παρέχει το προϊόν και ο αλεσμένος καφές θα καταλήξει στο δοχείο συλλογής στερεών υπολειμμάτων.

ΠΩΣ ΝΑ ΚΑΝΕΤΕ ΑΦΡΟΓΑΛΑ / ΠΑΡΑΣΚΕΥΗ ΚΑΠΟΥΤΣΙΝΟ**Προσοχή:**

Κίνδυνος εγκαυμάτων! Στην αρχή της παροχής ενδέχεται να εκτιναχθούν σταγόνες ζεστού νερού. Το αυτόματο εξάρτημα για αφρόγαλα μπορεί να φτάσει σε υψηλές θερμοκρασίες. Αποφύγετε να τον αγγίζετε με γυμνά χέρια. Χρησιμοποιείτε μόνο την ειδική προστατευτική χειρολαβή.

**Σημείωση:**

Χρησιμοποιήστε κρύο γάλα (~5°C / 41°F) με πρωτεϊνικό περιεχόμενο τουλάχιστον 3% για να κάνετε ένα καπουτσίνο καλής ποιότητας. Μπορείτε να χρησιμοποιήσετε τόσο πλήρες γάλα όσο και αποβουτυρωμένο, ανάλογα με τις προσωπικές σας προτιμήσεις.

**Σημείωση:**

Αν θέλετε να κάνετε αφρόγαλα με το που θα ανάψετε την μηχανή ή μετά την παροχή καφέ, μπορεί να χρειαστεί να γίνει πρώτα η παροχή του υπόλοιπου νερού στο κύκλωμα.

Για να κάνετε την διαδικασία, πατήστε το κουμπί "☕" και μετά το κουμπί "☕" για την παροχή ατμού για μερικά δευτερόλεπτα. Στην συνέχεια πατήστε το κουμπί "☕" για να διακόψετε την παροχή. Περάστε στο σημείο 1.

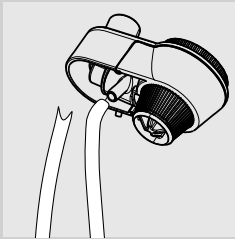

- 1** Βάλτε το σωληνάκι αναρρόφησης του αυτόματου εξαρτήματος για αφρόγαλα.

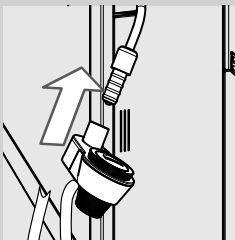

- 2** Βάλτε το αυτόματο εξάρτημα για αφρόγαλα στην θέση του σωληνά ατμού μέχρι να κουμπώσει.

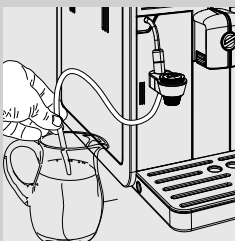

- 3** Βάλτε το σωληνάκι αναρρόφησης στο δοχείο γάλακτος.

**Προειδοποίηση:**

Για λόγους υγιεινής, βεβαιωθείτε ότι η εξωτερική επιφάνεια από το σωληνάκι αναρρόφησης είναι καθαρή.

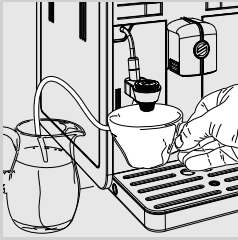

- 4** Τοποθετήστε ένα φλιτζάνι κάτω από το αυτόματο εξάρτημα για αφρόγαλα.

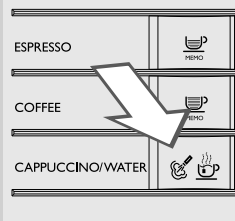

- 5** Πατήστε το κουμπί "☕". Η μηχανή εμφανίζει την οθόνη που φαίνεται στο πλάι.



- 6** Πατήστε το κουμπί "☕" για ν' αρχίσετε την παρασκευή του αφρογάλατος.

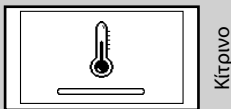

- 7** Η μηχανή χρειάζεται ένα διάστημα προθέρμανσης, στη φάση αυτή εμφανίζεται το σύμβολο στο πλάι.



- 8** Όταν εμφανίζεται το σύμβολο στο πλάι, η μηχανή αρχίζει την παροχή αφρογάλατος απευθείας στο φλιτζάνι.

- 9** Πατήστε το κουμπί "☕" για να διακόψετε την παροχή.

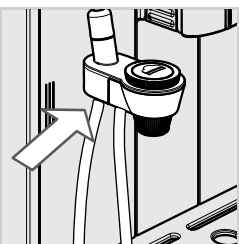

10 Μετά την χρήση το σωληνάκι αναρρόφησης μπορεί να αποθηκευθεί όπως φαίνεται στην εικόνα.

Σημείωση:

Αφού πατήσετε το κουμπί "☺", θα χρειαστεί να περιμένετε μερικά δευτερόλεπτα πριν η μηχανή διακόψει τελείως την παροχή ατμού.

11 Για να παρασκευάσετε ένα καπουτσίνο βάλτε ένα φλιτζάνι με αφρόγαλα κάτω από το ακροφύσιο και κάντε έναν εσπρέσο. Για περισσότερες λεπτομέρειες, δείτε το κεφάλαιο «Παροχή καφέ και εσπρέσο».

! **Προειδοποίηση:**

Αφού παρασκευάσετε το αφρόγαλα, πρέπει να παρέχετε μια μικρή ποσότητα ζεστού νερού σε ένα δοχείο. Δείτε το κεφάλαιο «Καθημερινός καθαρισμός του αυτόματου εξαρτήματος για αφρόγαλα» για λεπτομερείς οδηγίες σχετικά με τον καθαρισμό.

ΠΑΡΟΧΗ ΖΕΣΤΟΥ ΝΕΡΟΥ

⚠ Προσοχή:

Κίνδυνος εγκαυμάτων! Στην αρχή της παροχής ενδέχεται να εκτιναχθούν σταγόνες ζεστού νερού. Το αυτόματο εξάρτημα για αφρόγαλα μπορεί να φτάσει σε πολύ υψηλές θερμοκρασίες: αποφύγετε να την αγγίζετε με τα χέρια. Χρησιμοποιείτε μόνο την ειδική προστατευτική χειρολαβή.

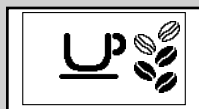

Πράσινο

Πριν από την παροχή ζεστού νερού, επαληθεύστε ότι η μηχανή είναι έτοιμη για χρήση και ότι το δοχείο νερού είναι γεμάτο.

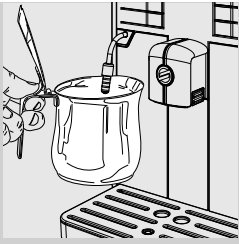

1 Τοποθετήστε ένα δοχείο κάτω από τον σωλήνα ατμού.



2 Πατήστε το κουμπί "☕". Η μηχανή εμφανίζει την οθόνη που φαίνεται στο πλάι.



Πράσινο

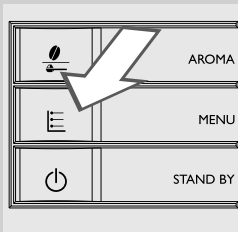

3 Πατήστε το κουμπί **MENU** "☰" για να ξεκινήσετε την παροχή ζεστού νερού.

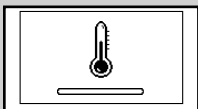

Κίτρινο

4 Η μηχανή χρειάζεται ένα διάστημα προθέρμανσης, στη φάση αυτή εμφανίζεται το σύμβολο στο πλάι.



Πράσινο

5 Αφήστε να τρέξει η ποσότητα ζεστού νερού που επιθυμείτε. Για να διακόψετε την παροχή ζεστού νερού πατήστε το κουμπί "☕".

ΚΑΘΑΡΙΣΜΟΣ ΚΑΙ ΣΥΝΤΗΡΗΣΗ

Καθημερινός καθαρισμός της μηχανής



Προειδοποίηση:

ο τακτικός καθαρισμός και η συντήρηση είναι βασικές προϋποθέσεις για την επιμήκυνση του κύκλου ζωής της μηχανής. Η μηχανή εκτίθεται συνεχώς σε υγρασία, καφέ και άλατα!

Αυτό το κεφάλαιο περιγράφει λεπτομερώς ποιες ενέργειες πρέπει να κάνετε και με ποια συχνότητα. Σε αντίθετη περίπτωση, θα σταματήσει η σωστή λειτουργία της μηχανής. Αυτός ο τύπος επισκευής ΔΕΝ καλύπτεται από εγγύηση!



Σημείωση:

- Για τον καθαρισμό της μηχανής χρησιμοποιήστε ένα πανί ελαφρώς εμποτισμένο με νερό.
- Μπορείτε να πλύνετε στο πλυντήριο πιάτων μόνο την γρίλια τοποθέτησης φλιτζανιών. Όλα τα άλλα εξαρτήματα πρέπει να πλυθούν με χλιαρό νερό.
- Μην βυθίζετε τη μηχανή σε νερό.
- Μην χρησιμοποιείτε αλκοόλ, διαλυτικά και/ή λειαντικά αντικείμενα για τον καθαρισμό της μηχανής.
- Μην στεγνώνετε τη μηχανή ή/και τα εξαρτήματά της χρησιμοποιώντας ένα φούρνο μικροκυμάτων ή/ ένα συμβατικό φούρνο.

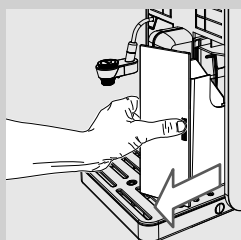
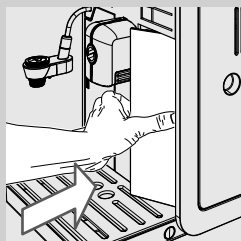

1 Κάθε μέρα, με τη μηχανή αναμμένη, πρέπει να αδειάζετε και να καθαρίζετε το δοχείο συλλογής στερεών υπολειμμάτων.

- Πατήστε ελαφρά στο πλάι του δοχείου συλλογής στερεών υπολειμμάτων για να βγάλετε την χειρολαβή.
- Βγάλτε το δοχείο συλλογής στερεών υπολειμμάτων τραβώντας την χειρολαβή.

Επιπλέον επεμβάσεις συντήρησης μπορούν να γίνουν μόνο με την μηχανή σβηστή και αποσυνδεδεμένη από το ηλεκτρικό δίκτυο.

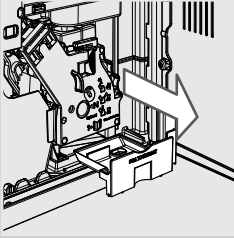

- 2** Αδειάστε και καθαρίστε το δοχείο συλλογής καφέ-στο εσωτερικό της μηχανής. Ανοίξτε το πλαϊνό καπάκι, βγάλτε το δοχείο και αδειάστε το.

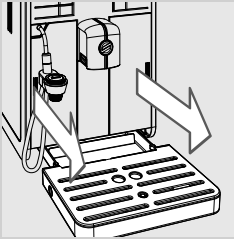

- 3** Αφαιρέστε τον δίσκο συλλογής υγρών. Αδειάστε και πλύνετε τον δίσκο συλλογής υγρών.

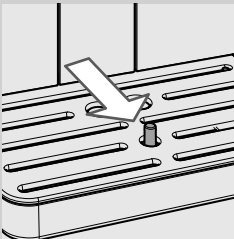

Σημείωση:

Αδειάστε τον δίσκο συλλογής υγρών και όταν ο δείκτης πλήρωσης δίσκου συλλογής υγρών ανασηκώνεται.

Καθημερινός καθαρισμός του δοχείου νερού

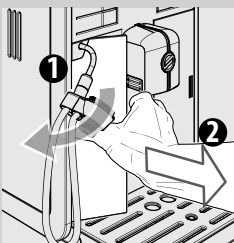

- 1** Αφαιρέστε το μικρό λευκό φίλτρο ή το φίλτρο νερού INTENZA+ (αν υπάρχει) από το δοχείο και πλύνετε το με φρέσκο νερό.
- 2** Επανατοποθετήστε το μικρό λευκό φίλτρο ή το φίλτρο νερού INTENZA+ (αν υπάρχει) ασκώντας μία ελαφρά πίεση σε συνδυασμό με μία ελαφρά περιστροφή.
- 3** Γεμίστε το δοχείο με φρέσκο νερό.

Καθημερινός καθαρισμός του αυτόματου εξαρτήματος για αφρόγαλα

Είναι σημαντικό να καθαρίζετε το αυτόματο εξάρτημα για αφρόγαλα μετά από κάθε χρήση με σκοπό την διατήρηση της υγιεινής και την εξασφάλιση παρασκευής αφρογάλατος με τέλεια υφή.



Προσοχή:

Κίνδυνος εγκαυμάτων! Στην αρχή της παροχής ενδέχεται να εκτιναχθούν σταγόνες ζεστού νερού.

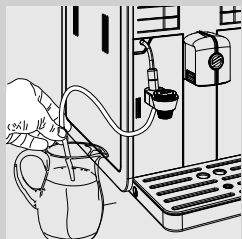

Αφού παρασκευάσετε το αφρόγαλα, πρέπει πάντα να:

1 Βάζετε το σωληνάκι αναρρόφησης σε ένα δοχείο γεμάτο με φρέσκο πόσιμο νερό.



2 Τοποθετήστε ένα άδειο δοχείο κάτω από το αυτόματο εξάρτημα για το αφρόγαλα.



Πράσινο

3 Πατήστε το κουμπί "☕". Η μηχανή εμφανίζει την οθόνη που φαίνεται στο πλάι.

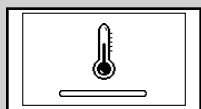

Κίτρινο

4 Πατήστε το κουμπί "☕" για να ξεκινήσετε την παροχή ατμού.

5 Η μηχανή χρειάζεται ένα διάστημα προθέρμανσης, στη φάση αυτή εμφανίζεται το σύμβολο στο πλάι.

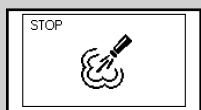

Πράσινο

6 Κατά την φάση παροχής εμφανίζεται το σύμβολο στο πλάι. Αφήστε να τρέξει νερό από το αυτόματο εξάρτημα για αφρόγαλα μέχρις ότου βγει καθαρό νερό. Πατήστε το κουμπί "☕" για να διακόψετε την παροχή.

7 Καθαρίστε το σωληνάκι αναρρόφησης με υγρό πανί.

Εβδομαδιαίος καθαρισμός της μηχανής

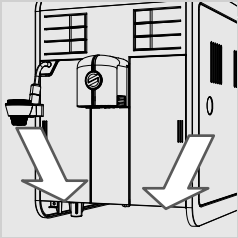

- 1 Καθαρίζετε την θέση του δίσκου συλλογής υγρών.

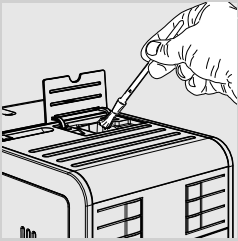

- 2 Με το πινέλο που παρέχεται καθαρίστε το δοχείο του προ-αλεσμένου καφέ.

Εβδομαδιαίος καθαρισμός της μονάδας παρασκευής καφέ

Η μονάδα παρασκευής καφέ πρέπει να καθαρίζεται κάθε φορά που γεμίζετε το δοχείο του καφέ σε κόκκους, τουλάχιστον μία φορά την εβδομάδα.

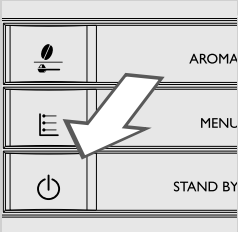

- 1 Σβήστε τη μηχανή πατώντας το κουμπί "MENU" και αποσυνδέστε το φις του καλωδίου τροφοδοσίας.

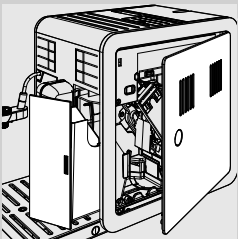

- 2 Αφαιρέστε το δοχείο συλλογής στερεών υπολειμμάτων. Ανοίξτε το πλαϊνό καπάκι.

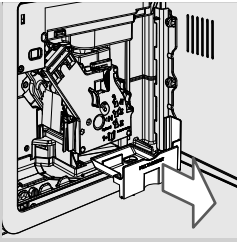

3 Βγάλτε το δοχείο συλλογής καφέ και καθαρίστε το.

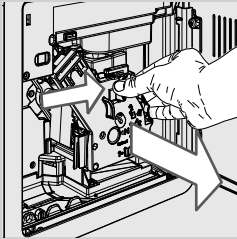

4 Για να βγάλετε την μονάδα παρασκευής καφέ πατήστε το κουμπί «PUSH» τραβώντας το χερούλι.

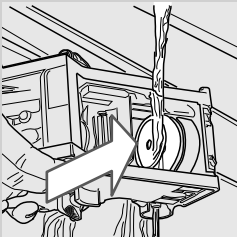

5 Πλύνετε σχολαστικά τη μονάδα παρασκευής καφέ με φρέσκο χλιαρό νερό· καθαρίστε προσεκτικά το επάνω φίλτρο.

! **Προειδοποίηση:**
μην χρησιμοποιείτε απορρυπαντικά ή σαπούνι για να καθαρίσετε την μονάδα παρασκευής καφέ.

6 Αφήστε να στεγνώσει τελείως στον αέρα την μονάδα παρασκευής καφέ.

7 Καθαρίστε σχολαστικά το εσωτερικό της μηχανής με ένα μαλακό πανί ελαφρώς νοτισμένο με νερό.

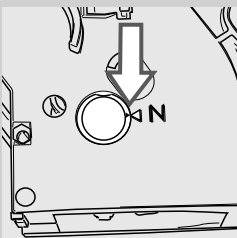

8 Βεβαιωθείτε ότι η μονάδα παρασκευής καφέ είναι σε θέση ανάπαυσης· τα δύο σημάδια πρέπει να συμπίπτουν. Σε αντίθετη περίπτωση, εκτελέστε την ενέργεια που περιγράφεται στο σημείο (9).

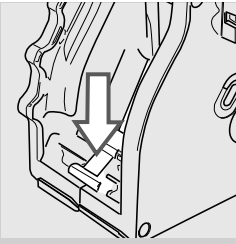

- 9** Πιέστε ελαφρά τον μοχλό προς τα κάτω μέχρι να ακουμπήσει στην βάση της μονάδας παρασκευής καφέ και μέχρις ότου τα δύο σημάδια στα πλαϊνά της μονάδας να συμπέσουν.

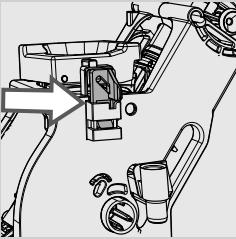

- 10** Βεβαιωθείτε ότι ο γάντζος μπλοκαρίσματος της μονάδας παρασκευής καφέ είναι στην σωστή θέση πατώντας μέχρι τέρμα το κουμπί «PUSH» μέχρι να αισθανθείτε ότι κούμπωσε. Βεβαιωθείτε ότι ο γάντζος έχει ασφαλίσει επάνω στη θέση του. Σε αντίθετη περίπτωση, δοκιμάστε ξανά.

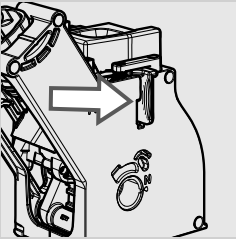

- 11** Εισάγετε εκ νέου τη μονάδα παρασκευής καφέ στην θέση της έως ότου κουμπώσει χωρίς να πατήσετε το κουμπί «PUSH» .

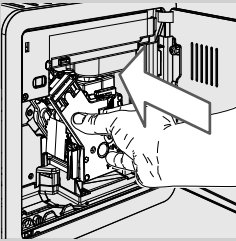

- 12** Τοποθετήστε το δοχείο συλλογής καφέ και κλείστε το πλαϊνό καπάκι.

- 13** Τοποθετήστε το δοχείο συλλογής στερεών υπολειμμάτων.

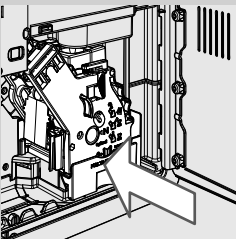

Εβδομαδιαίος καθαρισμός του δοχείου καφέ σε κόκκους, του δίσκου και του χώρου καφέ

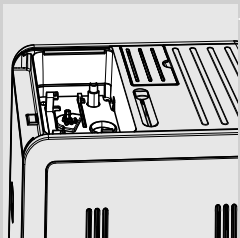

Καθαρίστε το δοχείο καφέ σε κόκκους, τον δίσκο και τον χώρο καφέ μια φορά την εβδομάδα με ένα πανί για να αφαιρέσετε τα υπολείμματα καφέ και την σκόνη.

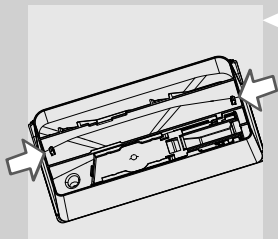

Για να αφαιρέσετε τον δίσκο πατήστε στις ασφάλειες που βρίσκονται στο κάτω μέρος του δοχείου καφέ σε κόκκους, όπως φαίνεται στην εικόνα αριστερά.

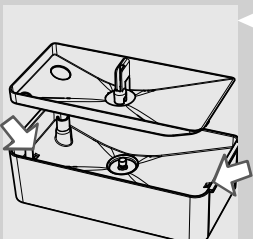

Μετά τον καθαρισμό, τοποθετήστε ξανά τον δίσκο στο δοχείο καφέ σε κόκκους.

Μηνιαία λίπανση της μονάδας παρασκευής καφέ

Λιπάνετε την μονάδα παρασκευής καφέ μετά από περίπου 500 φλιτζάνια καφέ ή μια φορά τον μήνα.

Το γράσο Saeco για την λίπανση της μονάδας παρασκευής καφέ, μπορείτε να το προμηθευτείτε χωριστά. Για περισσότερες λεπτομέρειες συμβουλευτείτε την σχετική σελίδα για τα προϊόντα συντήρησης σε αυτές τις οδηγίες χρήσης.

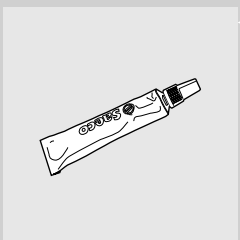

Προειδοποίηση:

Πριν λιπάνετε την μονάδα παρασκευής καφέ καθαρίστε την με φρέσκο νερό και αφήστε την να στεγνώσει όπως περιγράφεται στο κεφάλαιο «Εβδομαδιαίος καθαρισμός της μονάδας παρασκευής καφέ».

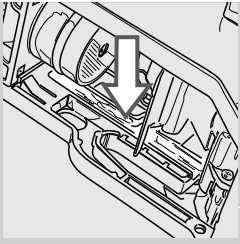

1 Εφαρμόστε το γράσο ομοιόμορφα και στους δύο πλευρικούς οδηγούς.

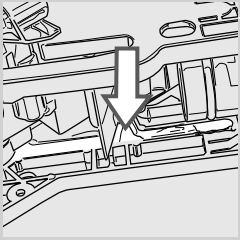

2 Λιπάνετε επίσης τον άξονα.

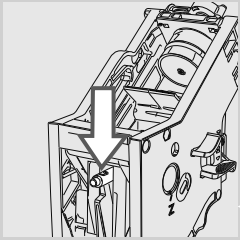

3 Εισάγετε την μονάδα παρασκευής καφέ στην θέση της μέχρι να κουμπώσει (δείτε το κεφάλαιο «Εβδομαδιαίος καθαρισμός της μονάδας παρασκευής καφέ»). Τοποθετήστε το δοχείο συλλογής καφέ.

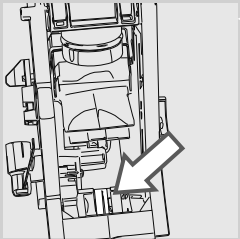

4 Κλείστε το πλαϊνό καπάκι. Τοποθετήστε το δοχείο συλλογής στερεών υπολειμμάτων.

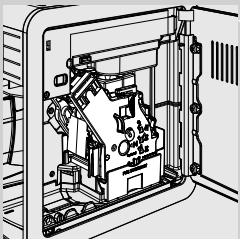

Μηνιαίος καθαρισμός του αυτόματου εξαρτήματος για αφρόγαλα

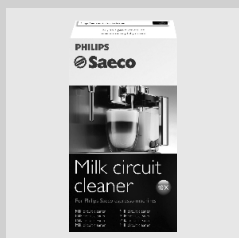

Το αυτόματο εξάρτημα για αφρόγαλα χρειάζεται σχολαστικό μηνιαίο καθαρισμό με το ειδικό σύστημα καθαρισμού κυκλώματος γάλακτος «Saeco Milk Circuit Cleaner». Το «Saeco Milk Circuit Cleaner» πωλείται χωριστά. Για περισσότερες λεπτομέρειες συμβουλευτείτε την σχετική σελίδα για τα προϊόντα συντήρησης σε αυτές τις οδηγίες χρήσης.



Προσοχή:

Κίνδυνος εγκαυμάτων! Στην αρχή της παροχής ενδέχεται να εκτιναχθούν σταγόνες ζεστού νερού.



1 Βεβαιωθείτε ότι το αυτόματο εξάρτημα για αφρόγαλα είναι σωστά εγκατεστημένο.

2 Ρίξτε το Saeco Milk Circuit Cleaner σε ένα δοχείο. Προσθέστε ½ λίτρο χλιαρού νερού και περιμένετε να διαλυθεί τελείως το προϊόν.

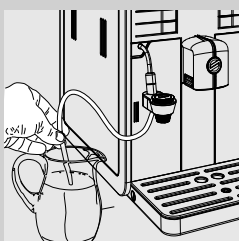

3 Βάλτε το σωληνάκι αναρρόφησης στο δοχείο.

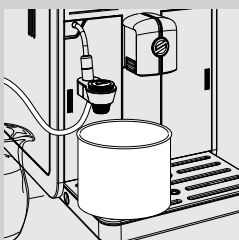

4 Τοποθετήστε ένα μεγάλο δοχείο (1,5 l) κάτω από το αυτόματο εξάρτημα για αφρόγαλα.

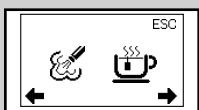

Πράσινο

5 Πατήστε το κουμπί "ESC". Η μηχανή εμφανίζει την οθόνη που φαίνεται στο πλάι.

6 Πατήστε το κουμπί "☕" για την παροχή ατμού.

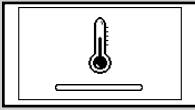

Κίτρινο

- 7** Η μηχανή χρειάζεται ένα διάστημα προθέρμανσης, στη φάση αυτή εμφανίζεται το σύμβολο στο πλάι.



Πράσινο

- 8** Κατά την παροχή εμφανίζεται το σύμβολο στο πλάι. Όταν ολοκληρωθεί η παροχή του διαλύματος, πατήστε το κουμπί "MEMO" για να διακόψετε την παροχή.



- Προσοχή:**
Μην πιείτε το διάλυμα που παρέχεται κατά την διάρκεια αυτής της διαδικασίας.



- 9** Ξεπλύνετε καλά το δοχείο και γεμίστε το με ½ l φρέσκου νερού που θα χρησιμοποιηθεί για τον κύκλο έκπλυσης.

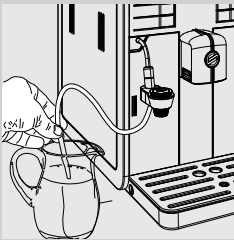

- 10** Βάλτε το σωληνάκι αναρρόφησης στο δοχείο.

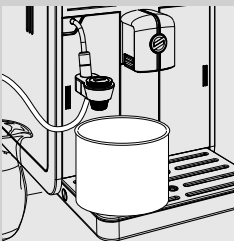

- 11** Αδειάστε το δοχείο και τοποθετήστε το ξανά κάτω από το αυτόματο εξάρτημα για αφρόγαλα.



Πράσινο

12 Πατήστε το κουμπί "☕☕". Η μηχανή εμφανίζει την οθόνη που φαίνεται στο πλάι.

13 Πατήστε το κουμπί "☕" για την παροχή ατμού.

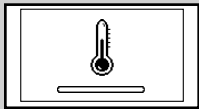

Κίτρινο

14 Η μηχανή χρειάζεται ένα διάστημα προθέρμανσης, στη φάση αυτή εμφανίζεται το σύμβολο στο πλάι.



Πράσινο

15 Κατά την παροχή εμφανίζεται το σύμβολο στο πλάι. Όταν ολοκληρωθεί η παροχή του νερού, πατήστε το κουμπί "☕" για να διακόψετε την παροχή.

16 Πλύνετε όλα τα εξαρτήματα του αυτόματου εξαρτήματος για αφρόγαλα όπως περιγράφεται στην συνέχεια.

17 Βγάλτε το αυτόματο εξάρτημα για το αφρόγαλα από τη μηχανή.

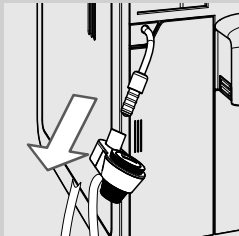

18 Βγάλτε το λαστιχένιο προστατευτικό από τον σωλήνα ατμού.

! Προειδοποίηση:

Ο σωλήνας ατμού μπορεί να είναι ζεστός αν χρησιμοποιήθηκε πρόσφατα.

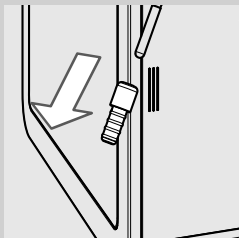

19 Αφαιρέστε το σωληνάκι αναρρόφησης.

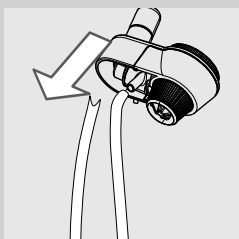

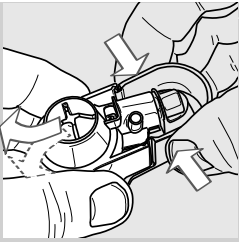

20 Πιέστε πλευρικά και τραβήξτε το αυτόματο εξάρτημα για αφρόγαλα όπως φαίνεται στην εικόνα.

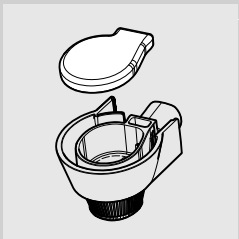

21 Βγάλτε το λαστιχένιο καπάκι όπως φαίνεται στην εικόνα.

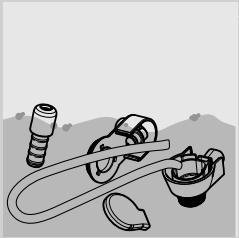

22 Πλύνετε όλα τα εξαρτήματα με χλιαρό νερό.



Σημείωση:

Μπορείτε να πλύνετε τα εξαρτήματα και στο πλυντήριο πιάτων.

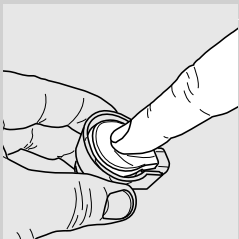

23 Βάλτε ξανά το καπάκι. Για να το τοποθετήσετε σωστά, βεβαιωθείτε ότι το έχετε πιέσει στο κέντρο.

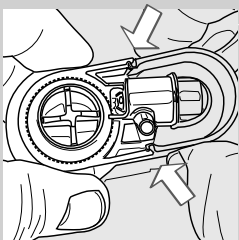

24 Βάλτε ξανά το αυτόματο εξάρτημα για αφρόγαλα. Τοποθετήστε το σωστά όπως φαίνεται στην εικόνα.

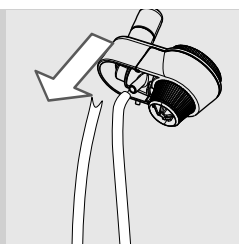

25 Τοποθετήστε το σωληνάκι αναρρόφησης.

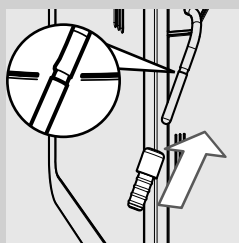

26 Βάλτε ξανά το λαστιχένιο προστατευτικό στον σωλήνα ατμού.

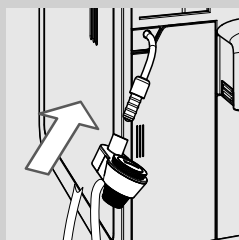

27 Βάλτε το αυτόματο εξάρτημα για αφρόγαλα στο λαστιχένιο προστατευτικό μέχρι να κουμπώσει στην θέση του.



Προειδοποίηση:

Μην βάλετε το λαστιχένιο προστατευτικό πέρα από το σημείο που επισημαίνεται. Σε αυτή την περίπτωση το αυτόματο εξάρτημα για αφρόγαλα δεν λειτουργεί σωστά επειδή δεν μπορεί να αναρροφήσει το γάλα.

Μηνιαίος καθαρισμός μονάδας παρασκευής καφέ με παστίλιες απομάκρυνσης ελαίων καφέ



Εκτός από την εβδομαδιαία καθαριότητα, συνιστάται να εκτελείτε τον κύκλο καθαρισμού με παστίλιες απομάκρυνσης ελαίων καφέ μετά από περίπου 500 φλιτζάνια καφέ ή μια φορά τον μήνα. Η εργασία αυτή ολοκληρώνει τη συντήρηση της μονάδας παρασκευής καφέ. Οι παστίλιες απομάκρυνσης ελαίων καφέ πωλούνται χωριστά. Για περισσότερες λεπτομέρειες συμβουλευτείτε την σχετική σελίδα για τα προϊόντα συντήρησης σε αυτές τις οδηγίες χρήσης.



Προειδοποίηση:

Οι παστίλιες απομάκρυνσης ελαίων καφέ προορίζονται αποκλειστικά για καθαρισμό και δεν αντικαθιστούν το προϊόν αφαλάτωσης. Για την αφαλάτωση χρησιμοποιήστε το προϊόν αφαλάτωσης Saeco ακολουθώντας την διαδικασία που περιγράφεται στο κεφάλαιο «Αφαλάτωση».



1 Τοποθετήστε ένα δοχείο κάτω από το ακροφύσιο καφέ.

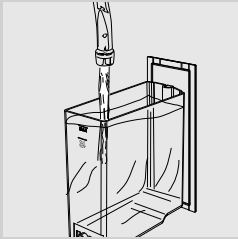

2 Βεβαιωθείτε ότι γεμίσατε το δοχείο νερού με φρέσκο νερό μέχρι την στάθμη «MAX».

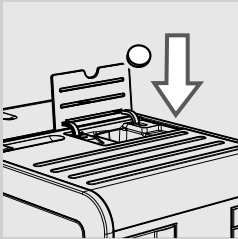

3 Τοποθετήστε μια παστίλια απομάκρυνσης ελαίων καφέ στο δοχείο προ-αλεσμένου καφέ.



Πράσινο

4 Πατήστε το κουμπί “☕” μια ή περισσότερες φορές για να επιλέξετε την λειτουργία προ-αλεσμένου καφέ. Μην προσθέτετε καφέ σε σκόνη στο δοχείο.

5 Πατήστε το κουμπί “☕” για να ξεκινήσετε έναν κύκλο παροχής καφέ.

6 Περιμένετε την παροχή μισού φλιτζανιού νερό από τη μηχανή.

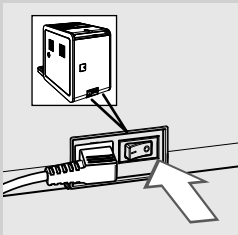

7 Γυρίστε τον γενικό διακόπτη που βρίσκεται στο πίσω μέρος της μηχανής στο «0».

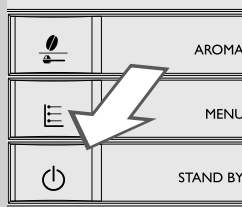

8 Αφήστε το διάλυμα να δράσει για 15 λεπτά περίπου. Βεβαιωθείτε ότι πετάξατε το νερό που έτρεξε.

9 Γυρίστε τον γενικό διακόπτη που βρίσκεται στο πίσω μέρος της μηχανής στο «I». Για να ανάψετε τη μηχανή, πατήστε το κουμπί "⏻". Περιμένετε την ολοκλήρωση του αυτόματου κύκλου έκπλυσης.

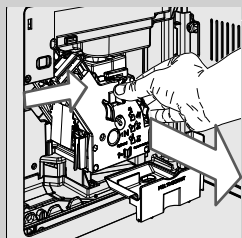

10 Αφαιρέστε το δοχείο συλλογής στερεών υπολειμμάτων και ανοίξτε το πλαϊνό καπάκι. Αφαιρέστε το δοχείο συλλογής καφέ και την μονάδα παρασκευής καφέ.

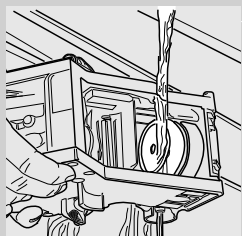

11 Πλύνετε σχολαστικά τη μονάδα παρασκευής καφέ με φρέσκο νερό.

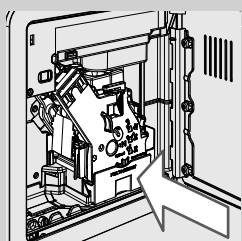

12 Αφού ξεπλύνετε την μονάδα παρασκευής καφέ, βάλτε το ξανά στην θέση του έτσι ώστε να κουμπώσει (δείτε το κεφάλαιο «Εβδομαδιαίος καθαρισμός της μονάδας παρασκευής καφέ»). Τοποθετήστε το δοχείο συλλογής καφέ και το δίσκο δοχείο συλλογής στερεών υπολειμμάτων. Κλείστε το πλαϊνό καπάκι.

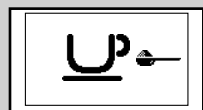

Πράσινο

13 Πατήστε το κουμπί "☕" για να επιλέξετε την λειτουργία προ-αλεσμένου καφέ. Μην βάζετε καφέ στο δοχείο προ-αλεσμένου καφέ.

14 Πατήστε το κουμπί "☕" για να ξεκινήσετε έναν κύκλο παροχής καφέ.

15 Επαναλάβετε τις ενέργειες από το σημείο 13 έως το σημείο 14 δύο φορές. Αδειάστε το δοχείο.

16 Για να καθαρίσετε τον δίσκο συλλογής υγρών, τοποθετήστε στο εσωτερικό του δίσκου μια παστίλια απομάκρυνσης ελαίων καφέ και γεμίστε τον μέχρι τα 2/3 με ζεστό νερό. Αφήστε το διάλυμα καθαρισμού να δράσει για περίπου 30 λεπτά, στην συνέχεια ξεπλύνετε με άφθονο νερό.

ΑΦΑΛΑΤΩΣΗ



Κίτρινο

Η διαδικασία αφαλάτωσης απαιτεί περίπου 35 λεπτά.

Κατά την χρήση στο εσωτερικό τη μηχανής συσσωρεύονται άλατα που πρέπει να απομακρύνονται τακτικά· σε διαφορετική περίπτωση, το κύκλωμα νερού και καφέ μπορεί να βουλώσουν. Η μηχανή θα ενημερώσει με σχετική ένδειξη πότε είναι απαραίτητο να κάνετε την αφαλάτωση. Αν στην οθόνη της μηχανής εμφανίζεται το σύμβολο CALC CLEAN είναι απαραίτητη η αφαλάτωση.

! Προειδοποίηση:

Αν παραλείψετε αυτή την ενέργεια η μηχανή θα σταματήσει να λειτουργεί σωστά σε αυτή την περίπτωση η επισκευή ΔΕΝ καλύπτεται από εγγύηση.



Χρησιμοποιήστε αποκλειστικά το διάλυμα αφαλάτωσης που έχει ειδική σύνθεση για να βελτιστοποιεί την απόδοση της μηχανής.

Το διάλυμα αφαλάτωσης πωλείται χωριστά. Για περισσότερες λεπτομέρειες συμβουλευτείτε την σχετική σελίδα για τα προϊόντα συντήρησης σε αυτές τις οδηγίες χρήσης.

! Προσοχή:

Μην πίνετε διάλυμα αφαλάτωσης καθώς και τα παρεχόμενα προϊόντα έως ότου ολοκληρωθεί ο κύκλος. Σε καμία περίπτωση μη χρησιμοποιείτε το ξύδι ως προϊόν αφαλάτωσης.

☰ Σημείωση:

μην σβήνετε την μηχανή κατά τον κύκλο αφαλάτωσης. Σε διαφορετική περίπτωση, εκτελέστε εκ νέου τον κύκλο αφαλάτωσης από την αρχή και περιμένετε μέχρι να ολοκληρωθεί. Ο κύκλος αφαλάτωσης θα συνεχίσει από το σημείο που διακόπηκε.

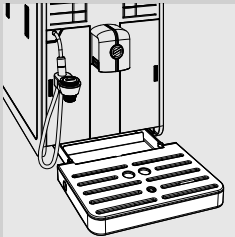

Για να εκτελέσετε τον κύκλο αφαλάτωσης ακολουθήστε τις παρακάτω οδηγίες:

Πριν προχωρήσετε στην αφαλάτωση:

1 Αδειάστε τον δίσκο συλλογής υγρών.

2 Βγάλτε το αυτόματο εξάρτημα για αφρόγαλα από τον σωλήνα ατμού/ ζεστού νερού.

3 Βγάλτε το φίλτρο νερού «INTENZA+» (αν έχει εγκατασταθεί) από το δοχείο νερού και αντικαταστήστε το με το αρχικό μικρό λευκό φίλτρο. Επανατοποθετήστε το δοχείο νερού στη μηχανή.



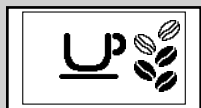

Πράσινο

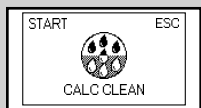

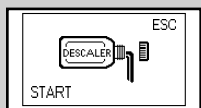

Κίτρινο



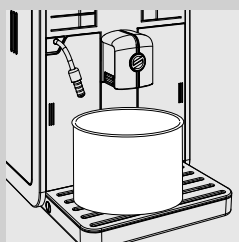
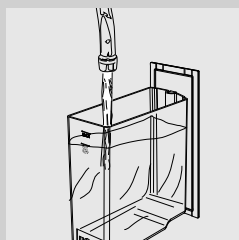
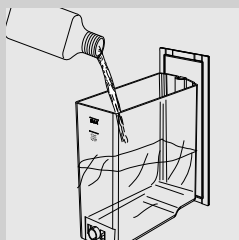

Κίτρινο



4 Πατήστε το κουμπί **MENU**  και περιηγηθείτε στις επιλογές πατώντας το κουμπί **MENU**  μέχρι να εμφανιστεί το σύμβολο στο πλάι.

5 Πατήστε το κουμπί  για να ξεκινήσετε την διαδικασία αφαλάτωσης.

**Σημείωση:**

αν το κουμπί  πατήθηκε κατά λάθος, πατήστε το κουμπί  για να βγείτε.

6 Βγάλτε το δοχείο νερού και ρίξτε σε αυτό όλο το περιεχόμενο του διαλύματος αφαλάτωσης. Στην συνέχεια γεμίστε το δοχείο με φρέσκο νερό έως τη στάθμη **CALC CLEAN**.

7 Επανατοποθετήστε το δοχείο νερού στη μηχανή.

8 Τοποθετήστε ένα μεγάλο δοχείο (1,5 l) κάτω από το σωλήνα ατμού/ζεστού νερού και κάτω από το ακροφύσιο.

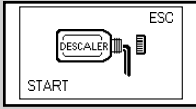

Κίτρινο

9 Πατήστε το κουμπί “☕” για να ξεκινήσετε τον κύκλο αφαλάτωσης.

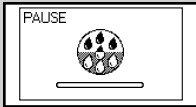

Κίτρινο

10 Η μηχανή αρχίζει την παροχή του διαλύματος αφαλάτωσης σε τακτικά διαστήματα. Η γραμμή ένδειξης στην οθόνη εμφανίζει την πρόοδο του κύκλου.

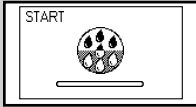

Κίτρινο



Σημείωση:

Ο κύκλος αφαλάτωσης μπορεί να διακοπεί προσωρινά πατώντας το κουμπί “☕” για την επανεκκίνηση του κύκλου πατήστε ξανά το κουμπί “☕”. Έτσι μπορείτε να αδειάσετε το δοχείο ή να φύγετε για ένα μικρό χρονικό διάστημα.



Κόκκινο

11 Όταν προβάλλεται το σύμβολο στο πλάι, το δοχείο νερού είναι άδειο.

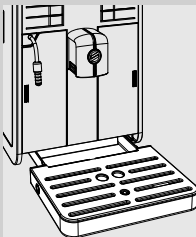

12 Αφαιρέστε και αδειάστε το δοχείο.

13 Αδειάστε τον δίσκο συλλογής υγρών και επανατοποθετήστε τον στην θέση του.

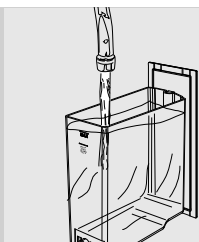

Κίτρινο

14 Βγάλτε το δοχείο νερού, ξεπλύνετε το και γεμίστε το με φρέσκο νερό έως τη στάθμη MAX. Επανατοποθετήστε το στη μηχανή. Όταν τοποθετείτε το δοχείο νερού στην μηχανή, εμφανίζεται το σύμβολο στα αριστερά.

15 Τοποθετήστε ξανά το δοχείο κάτω από το σωλήνα ατμού/ζεστού νερού και κάτω από το ακροφύσιο.

16 Πατήστε το κουμπί “☕” για να ξεκινήσετε τον κύκλο έκπλυσης.

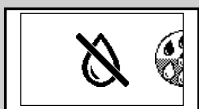

Κόκκινο

17 Όταν προβάλλεται το σύμβολο στο πλάι, το δοχείο νερού είναι άδειο. Επαναλάβετε τη διαδικασία από το σημείο 12 έως 16 στην συνέχεια προχωρήστε στο σημείο 18.

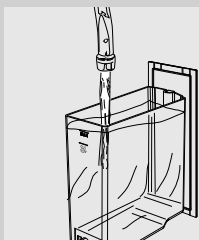

18 Όταν το δοχείο νερού αδειάσει, βγάλτε το, ξεπλύνετε το και γεμίστε το με φρέσκο νερό έως τη στάθμη MAX. Επανατοποθετήστε το στη μηχανή.

19 Αδειάστε το δοχείο και βάλτε το ξανά κάτω από το σωλήνα ατμού/ζεστού νερού και κάτω από το ακροφύσιο.



Πράσινο

20 Όταν παρασχεθεί όλο το νερό που απαιτείται για την έκπλυση, η μηχανή εμφανίζει το σύμβολο στο πλάι. Πατήστε το κουμπί **MENU** “☰” για έξοδο από τον κύκλο αφαλάτωσης.

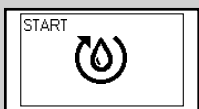

Κίτρινο

21 Πατήστε το κουμπί “☕” για να γεμίσετε το κύκλωμα.

22 Στο σημείο αυτό η μηχανή εκτελεί τον κύκλο θέρμανσης και αυτόματης έκπλυσης για την παροχή προϊόντων.

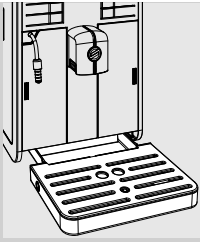

23 Αφαιρέστε και αδειάστε το δοχείο.

24 Αδειάστε τον δίσκο συλλογής υγρών και επανατοποθετήστε τον στην θέση του.

25 Ο κύκλος αφαλάτωσης ολοκληρώθηκε.



26 Αφαιρέστε το μικρό λευκό φίλτρο και επανατοποθετήστε το φίλτρο νερού «INTENZA+» (αν έχει εγκατασταθεί) στο δοχείο νερού και βάλτε ξανά το αυτόματο εξάρτημα για το αφρόγαλα.

Σημείωση:

στο τέλος του κύκλου αφαλάτωσης, πλύνετε την μονάδα παρασκευής καφέ όπως περιγράφεται στο κεφάλαιο «Εβδομαδιαίος καθαρισμός της μονάδας παρασκευής καφέ».

Οι δύο κύκλοι έκπλυσης πραγματοποιούν το πλύσιμο του κυκλώματος με προκαθορισμένη ποσότητα νερού ώστε να εξασφαλιστεί η βέλτιστη απόδοση της μηχανής. Αν το δοχείο δεν γεμίσει μέχρι την στάθμη MAX η μηχανή μπορεί να χρειαστεί την εκτέλεση τριών ή περισσότερων κύκλων.

ΠΡΟΓΡΑΜΜΑΤΙΣΜΟΣ

Μπορείτε να εξατομικεύσετε τις λειτουργίες της μηχανής, από το μενού προγραμματισμού.

Μπορείτε να ρυθμίσετε τις ακόλουθες παραμέτρους

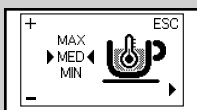

Κίτρινο

Θερμοκρασία καφέ

Η λειτουργία αυτή επιτρέπει τη ρύθμιση της θερμοκρασίας παροχής του καφέ.



Κίτρινο

Επιλογή κόκκων καφέ

Αυτή η λειτουργία επιτρέπει την βελτιστοποίηση της άλεσης ανάλογα με τύπο των κόκκων καφέ που έχετε επιλέξει.

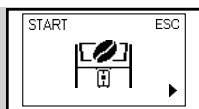

Κίτρινο

Κύκλος αδειάσματος του σωλήνα καφέ.

Αυτή η λειτουργία επιτρέπει να αδειάσετε τον σωλήνα καφέ και τον μύλο του καφέ πριν αλλάξετε τους κόκκους καφέ.



Κίτρινο

Σκληρότητα νερού

Αυτή η λειτουργία επιτρέπει την ρύθμιση με βάση την σκληρότητα νερού της περιοχής χρήσης.

1 = πολύ μαλακό νερό

2 = μαλακό νερό

3 = σκληρό νερό

4 = πολύ σκληρό νερό

Για περισσότερες λεπτομέρειες δείτε το κεφάλαιο «Μέτρηση και προγραμματισμός σκληρότητας νερού».

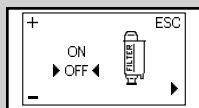

Κίτρινο

Φίλτρο νερού «INTENZA+»

Η λειτουργία αυτή επιτρέπει τη διαχείριση του φίλτρου νερού «INTENZA+».

Για περισσότερες λεπτομέρειες δείτε το κεφάλαιο σχετικά με τον χειρισμό του φίλτρου.

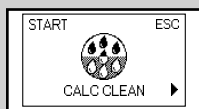

Κίτρινο

Κύκλος αφαλάτωσης

Η λειτουργία αυτή επιτρέπει την εκτέλεση του κύκλου αφαλάτωσης.

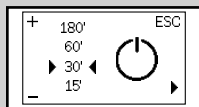

Κίτρινο

Χρονοδιακόπτης (stand-by)

Η λειτουργία αυτή επιτρέπει τη ρύθμιση του χρόνου μετά από τον οποίο η μηχανή μπαίνει σε κατάσταση αναμονής Stand-by μετά την τελευταία παροχή.

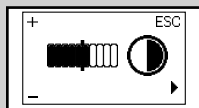

Κίτρινο

Αντίθεση

Η λειτουργία αυτή επιτρέπει τη ρύθμιση της αντίθεσης της οθόνης για βέλτιστη προβολή των ενδείξεων στην οθόνη.

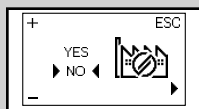

Κίτρινο

Εργοστασιακές ρυθμίσεις

Η λειτουργία επιτρέπει την επαναφορά των εργοστασιακών ρυθμίσεων.

Προγραμματισμός της μηχανής

Το παράδειγμα δείχνει πως γίνεται ο προγραμματισμός της θερμοκρασίας καφέ. Προχωρήστε με ανάλογο τρόπο στον προγραμματισμό άλλων λειτουργιών.

Μπορείτε να έχετε πρόσβαση στο μενού προγραμματισμού μόνο όταν η μηχανή είναι αναμμένη και εμφανίζει την οθόνη στο πλάι.



Πράσινο

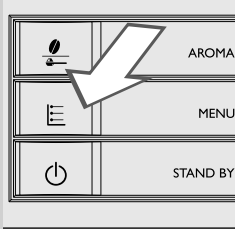

- 1 Πατήστε το κουμπί "☕" για πρόσβαση στο μενού.

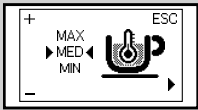

Κίτρινο

- 2 Εμφανίζεται η κύρια οθόνη.

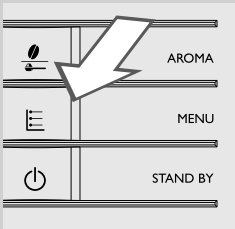

- 3 Πατήστε το κουμπί **MENU** "☕" για να περιηγηθείτε στις επιλογές έως ότου εμφανιστεί η λειτουργία διαχείρισης της θερμοκρασίας καφέ.

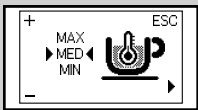

Κίτρινο

- 4 Πατήστε τα κουμπί "☕" και "☕" για να αυξήσετε ή να μειώσετε την τιμή της λειτουργίας.

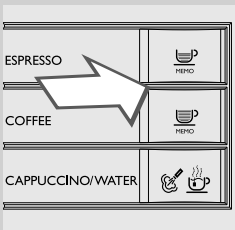

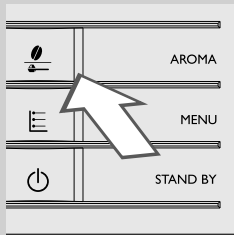
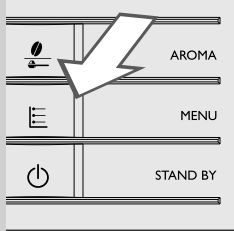

5 Όταν η τιμή τροποποιηθεί, εμφανίζεται το μήνυμα «OK». Πατήστε το κουμπί **MENU** "☰" για να επιβεβαιώσετε την τροποποίηση.

6 Πατήστε το κουμπί "☰" για έξοδο από το μενού προγραμματισμού.

Σημείωση:

Η μηχανή βγαίνει αυτόματα από το μενού προγραμματισμού αν δεν πατηθεί κανένα κουμπί για 3 λεπτά. Οι τροποποιημένες τιμές που δεν έχουν επιβεβαιωθεί δεν αποθηκεύονται.

ΣΗΜΑΣΙΑ ΤΩΝ ΣΥΜΒΟΛΩΝ ΣΤΗΝ ΟΘΟΝΗ

Η μηχανή είναι εφοδιασμένη με ένα χρωματικό σύστημα που απλοποιεί την ερμηνεία των συμβόλων στην οθόνη.
Ο χρωματικός κώδικας των συμβόλων βασίζεται στην αρχή του σηματοδότη.

Σήματα ετοιμότητας (πράσινο)

Η μηχανή είναι έτοιμη για παρασκευή καφέ με κόκκους ποικιλίας Arabica.

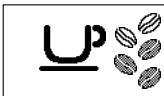

Η μηχανή είναι έτοιμη για παρασκευή καφέ με κόκκους ποικιλίας Robusta.



Η μηχανή είναι έτοιμη για παρασκευή καφέ με κόκκους καφέ μικτού τύπου.

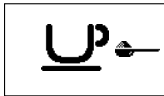

Η μηχανή είναι έτοιμη για την παροχή προ-αλεσμένου καφέ.



Επιλογή ατμού ή ζεστού νερού.



Παροχή ζεστού νερού.



Παροχή ατμού.

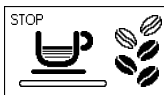

Μηχανή σε φάση παροχής ενός εσπρέσο.

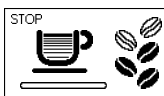

Μηχανή σε φάση παροχής ενός καφέ.

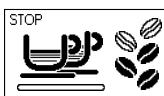

Μηχανή σε φάση παροχής δύο εσπρέσο.

Σήματα ετοιμότητας (πράσινο)



Η μηχανή είναι σε φάση παροχής δύο καφέδων.

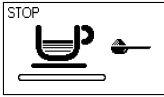

Παροχή καφέ με προ-αλεσμένο καφέ σε εξέλιξη.

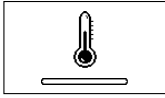

Η μηχανή είναι σε φάση προγραμματισμού της ποσότητας παρεχόμενου καφέ.

Προειδοποιητικά σήματα (κίτρινο)

Μηχανή σε φάση θέρμανσης για την παροχή ροφημάτων ή ζεστού νερού.



Η μηχανή εκτελεί έναν κύκλο έκπλυσης. Περιμένετε να ολοκληρώσει τον κύκλο η μηχανή.



Ένδειξη μηχανής ότι πρέπει ν' αντικατασταθεί το φίλτρο νερού «INTENZA+».



Μονάδα παρασκευής καφέ σε φάση αποκατάστασης μετά από επαναφορά μηχανής.



Γεμίστε το δοχείο με καφέ σε κόκκους και επανεκκινήστε τον κύκλο.

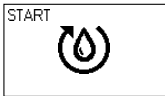

Γεμίστε το κύκλωμα.



Η μηχανή πρέπει να αφαλάτωθεί. Πατήστε το κουμπί “☕” για να ξεκινήσετε την διαδικασία αφαλάτωσης. Ακολουθήστε την διαδικασία που περιγράφεται στο κεφάλαιο «Αφαλάτωση» αυτού του εγχειριδίου.

Για να αναβάλετε την αφαλάτωση και να συνεχίσετε να χρησιμοποιείτε την μηχανή, πατήστε το κουμπί “☕”.

Σημείωση: Σε περίπτωση παράλειψης της αφαλάτωσης, θα σταματήσει η σωστή λειτουργία της μηχανής. Σε αυτή την περίπτωση η επισκευή ΔΕΝ καλύπτεται από εγγύηση.

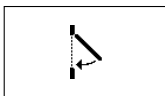
Σήματα συναγερμού (κόκκινο)

Κλείστε το πλαϊνό καπάκι.

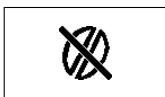

Γεμίστε το δοχείο καφέ σε κόκκους.



Η μονάδα παρασκευής καφέ πρέπει να τοποθετηθεί στη μηχανή.

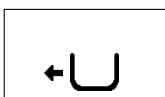

Τοποθετήστε το δοχείο συλλογής στερεών υπολειμμάτων.

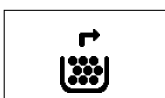

Αδειάστε το δοχείο συλλογής στερεών υπολειμμάτων και το δοχείο συλλογής καφέ.

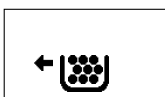

Βάλτε μέχρι τέρμα το δοχείο συλλογής στερεών υπολειμμάτων πριν σβήσετε την μηχανή.



Γεμίστε το δοχείο νερού.

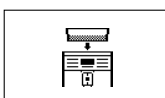

Τοποθετήστε το δοχείο καφέ σε κόκκους.

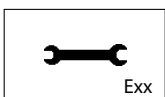

Exx



Σβήστε την μηχανή. Ανάψτε την ξανά μετά από 30 δευτερόλεπτα. Κάντε 2 ή 3 προσπάθειες.

Αν η μηχανή δεν εκκινείται, απευθυνθείτε στην hotline Philips SAECO της χώρας σας και αναφέρετε τον κωδικό σφάλματος που προβάλλεται στην οθόνη. Οι τρόποι επικοινωνίας αναγράφονται στο βιβλιαράκι εγγύησης που παρέχεται χωριστά ή στην διεύθυνση www.philips.com/support.

ΑΝΤΙΜΕΤΩΠΙΣΗ ΠΡΟΒΛΗΜΑΤΩΝ

Αυτό το κεφάλαιο περιλαμβάνει τα πιο συχνά προβλήματα που μπορεί να επηρεάσουν την μηχανή σας. Αν οι πληροφορίες στην συνέχεια δεν σας βοηθήσουν να επιλύσετε το πρόβλημα, συμβουλευτείτε την σελίδα με τα συχνά ερωτήματα (FAQ) στον ιστότοπο www.philips.com/support ή επικοινωνήστε με την hotline Philips Saeco στην χώρα σας. Οι τρόποι επικοινωνίας αναγράφονται στο βιβλιαράκι εγγύησης που παρέχεται χωριστά ή στην διεύθυνση www.philips.com/support.

Συμπεριφορές	Αιτίες	Αντιμετώπιση
Η μηχανή δεν ανάβει.	Η μηχανή δεν είναι συνδεδεμένη στο ηλεκτρικό δίκτυο. Γενικός διακόπτης σε θέση "0".	Συνδέστε τη μηχανή στο ηλεκτρικό δίκτυο. Βεβαιωθείτε ότι ο γενικός διακόπτης είναι στην θέση "I".
Ο δίσκος συλλογής υγρών γεμίζει αν και η μηχανή δεν βγάζει νερά.	Μερικές φορές η μηχανή αδειάζει αυτόματα το νερό στον δίσκο συλλογής υγρών, για να διαχειριστεί το ξέπλυμα των κυκλωμάτων και να εξασφαλίσει την βέλτιστη λειτουργία.	Πρόκειται για φυσιολογική λειτουργία της μηχανής.
Η μηχανή εμφανίζει συνεχώς το κόκκινο σύμβολο  .	Αδειάσατε το δοχείο συλλογής στερεών υπολειμμάτων με την μηχανή σβηστή.	Να αδειάζετε πάντα το δοχείο συλλογής στερεών υπολειμμάτων με την μηχανή αναμμένη. Περιμένετε μέχρι να εμφανιστεί το σύμβολο  πριν βάλετε ξανά το δοχείο.
Ο καφές δεν είναι αρκετά ζεστός. Δεν βγαίνει ζεστό νερό ή ατμός.	Τα φλιτζάνια είναι κρύα. Η οπή του σωλήνα ατμού/ζεστού νερού είναι βουλωμένη.	Ζεστάνετε τα φλιτζάνια με ζεστό νερό. Καθαρίστε την οπή του σωλήνα ατμού με μια βελόνα. Πριν κάνετε αυτήν την εργασία, βεβαιωθείτε ότι η μηχανή είναι σβησμένη και κρύα.
Ο καφές έχει λίγη κρέμα (δείτε σημείωση).	Το μείγμα δεν είναι κατάλληλο ή ο καφές δεν είναι φρεσκοκαβουρδισμένος ή η άλεση είναι χοντρή.	Αλλάξτε μείγμα καφέ ή ρυθμίστε την άλεση σύμφωνα με το κεφάλαιο «Ρύθμιση κεραμικού μύλου καφέ».
Η μηχανή απαιτεί πολύ χρόνο για να ζεσταθεί ή η ποσότητα νερού που βγαίνει από το στόμιο του σωλήνα είναι μικρή.	Το κύκλωμα της μηχανής είναι μπλοκωμένο από τα άλατα.	Κάντε αφαλάτωση της μηχανής.
Αδυναμία εξαγωγής της μονάδας παρασκευής καφέ.	Η μονάδα παρασκευής καφέ είναι εκτός θέσης. Το δοχείο συλλογής στερεών υπολειμμάτων είναι στην θέση του.	Ανάψτε τη μηχανή. Κλείστε το πλαϊνό καπάκι. Η μονάδα παρασκευής καφέ επανέρχεται αυτόματα στην αρχική της θέση. Αφαιρέστε το δοχείο συλλογής στερεών υπολειμμάτων πριν αφαιρέσετε την μονάδα παρασκευής καφέ.
Υπάρχει μεγάλη ποσότητα αλεσμένου καφέ κάτω από την μονάδα παρασκευής καφέ.	Καφές ακατάλληλος για αυτόματες μηχανές.	Μπορεί να χρειαστεί να αλλάξετε τύπο καφέ ή να τροποποιήσετε την ρύθμιση του μύλου.
Η μηχανή αλέθει τους κόκκους του καφέ αλλά ο καφές δεν βγαίνει (δείτε σημείωση).	Έλλειψη νερού. Η μονάδα παρασκευής καφέ είναι βρώμικη. Αυτό μπορεί να συμβεί όταν η μηχανή ρυθμίζει αυτόματα τη δόση. Το κύκλωμα είναι άδειο. Το ακροφύσιο είναι βρώμικο.	Γεμίστε το δοχείο νερού και γεμίστε εκ νέου το κύκλωμα (κεφάλαιο «Πρώτη εκκίνηση») Καθαρίστε τη μονάδα παρασκευής καφέ (κεφάλαιο «Εβδομαδιαίος καθαρισμός μονάδας παρασκευής καφέ») Κάντε μερικούς καφέδες σύμφωνα με όσα περιγράφονται στο κεφάλαιο «Saeco Adapting System». Γεμίστε το κύκλωμα (κεφάλαιο «Πρώτη εκκίνηση») Καθαρίστε το ακροφύσιο παροχής.

Συμπεριφορές	Αιτίες	Αντιμετώπιση
Ο καφές είναι πολύ νερούλος (δείτε σημείωση).	Αυτό μπορεί να συμβεί όταν η μηχανή ρυθμίζει αυτόματα τη δόση.	Κάντε μερικούς καφέδες σύμφωνα με όσα περιγράφονται στο κεφάλαιο «Saeco Adapting System».
	Ο καφές είναι πολύ χοντρά αλεσμένος.	Αλλάξτε μείγμα καφέ ή ρυθμίστε την άλεση σύμφωνα με το κεφάλαιο «Ρύθμιση κεραμικού μύλου καφέ».
Ο καφές τρέχει αργά (δείτε σημείωση).	Ο επιλογέας του δοχείου καφέ σε κόκκους μετακινήθηκε.	Τοποθετήστε τον επιλογέα στη θέση  .
	Ο καφές είναι πολύ ψιλό.	Αλλάξτε μείγμα καφέ ή ρυθμίστε την άλεση σύμφωνα με το κεφάλαιο «Ρύθμιση κεραμικού μύλου καφέ».
	Τα κυκλώματα είναι βουλωμένα. Το κύκλωμα είναι άδειο.	Κάντε έναν κύκλο αφαλάτωσης. Γεμίστε το κύκλωμα (κεφάλαιο «Πρώτη εκκίνηση»)
Η μονάδα παρασκευής καφέ είναι βρώμικη.	Η μονάδα παρασκευής καφέ είναι βρώμικη.	Καθαρίστε τη μονάδα παρασκευής καφέ (κεφάλαιο «Εβδομαδιαίος καθαρισμός μονάδας παρασκευής καφέ»).
	Τρέχει καφές από την εξωτερική πλευρά του ακροφυσίου.	Το ακροφύσιο είναι βουλωμένο.
Ο επιλογέας έχει μπλοκάρει.	Μπορεί να έχουν μαγκώσει μερικοί κόκκοι καφέ.	Βάλτε τον επιλογέα εμπρός και πίσω μέχρι να αφαιρέσετε τους κόκκους καφέ που εμποδίζουν.
Αδυναμία τοποθέτησης του δοχείου καφέ σε κόκκους.	Η λάμα που βρίσκεται κάτω από το δοχείο καφέ σε κόκκους μετακινήθηκε.	Σύρετε την λάμα μέχρι το τέρμα του οδηγού καλύπτοντας την οπή.
	Μπορεί να έχουν μείνει κόκκοι καφέ στον χώρο καφέ.	Αφαιρέστε τους κόκκους καφέ.
	Ο επιλογέας δεν είναι στην σωστή θέση.	Τοποθετήστε τον επιλογέα στη θέση ανοιχτό.
Ο καφές δεν έχει την γεύση των καινούργιων κόκκων καφέ.	Ο σωλήνας καφέ και ο μύλος του καφέ δεν έχουν αδειάσει.	Πρέπει να γίνει η παροχή τουλάχιστον δύο καφέδων πριν μπορέσετε να απολαύσετε τους καινούργιους κόκκους καφέ.
Δεν γίνεται το αφρόγαλα.	Το αυτόματο εξάρτημα για αφρόγαλα έχει μπει πολύ μέσα. Δεν γίνεται η αναρρόφηση του γάλακτος.	Αφήστε το αυτόματο εξάρτημα για αφρόγαλα να κρυώσει. Μετακινήστε το ελαφρά προς τα κάτω. Βάλτε το ξανά στην σωστή θέση.
Το αφρόγαλα είναι πολύ κρύο.	Τα φλιτζάνια είναι κρύα.	Ζεστάνετε τα φλιτζάνια με ζεστό νερό.
Εμφανίζεται αυτό το σύμβολο  .	Ο επιλογέας του δοχείου καφέ σε κόκκους μετακινήθηκε.	Τοποθετήστε τον επιλογέα στη θέση  .
	Το δοχείο καφέ σε κόκκους και ο δίσκος είναι βρώμικα.	Καθαρίστε το δοχείο καφέ και τον δίσκο από τυχόν υπολείμματα καφέ. (Κεφάλαιο «Εβδομαδιαίος καθαρισμός του δοχείου καφέ σε κόκκους, του δίσκου και του χώρου καφέ»).



Σημείωση:

τα προβλήματα αυτά μπορεί να είναι συνηθισμένα αν έχετε αλλάξει το μείγμα καφέ ή στην περίπτωση της πρώτης εγκατάστασης: σε αυτήν την περίπτωση περιμένετε η μηχανή να προχωρήσει στην αυτόματη ρύθμιση, όπως περιγράφεται στην παράγραφο «Saeco Adapting System».

ΕΞΟΙΚΟΝΟΜΗΣΗ ΕΝΕΡΓΕΙΑΣ

Stand-by

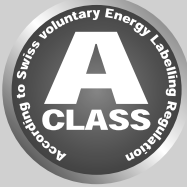

Η υπεραυτόματη μηχανή καφέ espresso της Saeco έχει σχεδιαστεί για την εξοικονόμηση ενέργειας, όπως φαίνεται από την ενεργειακή ετικέτα κατηγορίας A.

Μετά από 30 λεπτά αδράνειας, η μηχανή σβήνει αυτόματα (εκτός και εάν έχει προγραμματιστεί διαφορετικά ο χρόνος εισόδου σε κατάσταση αναμονής). Αν έχει παρασχεθεί προϊόν, η μηχανή εκτελεί έναν κύκλο έκπλυσης.

Σε λειτουργία αναμονής η κατανάλωση ενέργειας είναι μικρότερη από 1Wh.

Για να ανάψετε την μηχανή πατήστε το κουμπί "I" (αν ο γενικός διακόπτης που βρίσκεται στο πίσω μέρος της μηχανής είναι στο «I»). Αν ο λέβητας είναι κρύος, η μηχανή εκτελεί έναν κύκλο έκπλυσης.

Απόρριψη



Στο τέλος του κύκλου ζωής, η μηχανή δεν πρέπει να αντιμετωπίζεται ως κανονικό οικιακό απόβλητο, αλλά να παραδίδεται σε ένα επίσημο κέντρο συλλογής προς ανακύκλωση. Αυτή η συμπεριφορά συνεισφέρει στην προστασία του περιβάλλοντος.

- Τα υλικά συσκευασίας μπορούν να ανακυκλωθούν.
- Μηχανή: βγάλτε το φιλ από την πρίζα και κόψτε το καλώδιο τροφοδοσίας.
- Παραδώστε την συσκευή και το καλώδιο τροφοδοσίας σε ένα κέντρο τεχνικής υποστήριξης ή έναν δημόσιο φορέα διάθεσης απορριμάτων.

Αυτό το προϊόν συμμορφώνεται με την Ευρωπαϊκή οδηγία 2002/96/EK. Το σύμβολο που υπάρχει στο προϊόν ή στην συσκευασία είναι ένδειξη ότι το προϊόν δεν μπορεί να αντιμετωπιστεί σαν οικιακό απόβλητο, αλλά πρέπει να παραδοθεί στο αρμόδιο κέντρο συλλογής για να είναι εφικτή η ανακύκλωση των ηλεκτρικών και ηλεκτρονικών εξαρτημάτων του. Φροντίζοντας για την σωστή διάθεση του προϊόντος, συνεισφέρετε στην προστασία του περιβάλλοντος και των ανθρώπων από πιθανές αρνητικές επιπτώσεις που μπορεί να προκύψουν από λανθασμένη διαχείριση του προϊόντος στην τελική φάση της ζωής του. Για περισσότερες πληροφορίες σχετικά με τον τρόπο ανακύκλωσης του προϊόντος παρακαλούμε να επικοινωνήσετε με το αρμόδιο τοπικό γραφείο, την υπηρεσία αποκομιδής οικιακών απορριμάτων ή το κατάστημα από το οποίο αγοράσατε το προϊόν.

ΤΕΧΝΙΚΑ ΧΑΡΑΚΤΗΡΙΣΤΙΚΑ

Ο κατασκευαστής διατηρεί το δικαίωμα τροποποίησης των τεχνικών χαρακτηριστικών του προϊόντος.

Ονομαστική τάση - Ονομαστική ισχύς - Τροφοδοσία	Βλέπε πινακίδα στο εσωτερικό του πλαινίου καπακιού
Υλικό σώματος	ABS - Θερμοπλαστικό
Διαστάσεις (Μ x Υ x Β)	256 x 350 x 470 mm
Βάρος	8,5 kg
Μήκος καλωδίου	1,2 m
Πίνακας χειρισμού	Πρόσθια πλευρά
Διαστάσεις φλιτζανιού	142
Δοχείο νερού	1,9 λίτρα - Αποσπώμενο
Χωρητικότητα δοχείου καφέ σε κόκκους	300 g
Χωρητικότητα δοχείου συλλογής στερεών υπολειμμάτων	14
Πίεση αντλίας	15 bar
Λέβητας	Ανοξειδωτος χάλυβας
Συστήματα ασφαλείας	Θερμική ασφάλεια

ΕΓΓΥΗΣΗ ΚΑΙ ΥΠΟΣΤΗΡΙΞΗ**Εγγύηση**

Για λεπτομερείς πληροφορίες σχετικά με την εγγύηση και τους όρους που την συνοδεύουν, συμβουλευτείτε το βιβλιαράκι εγγύησης που παρέχεται χωριστά.

Τεχνική υποστήριξη

Θέλουμε να βεβαιωθούμε ότι είστε ευχαριστημένοι από την μηχανή σας. Αν δεν το έχετε κάνει ακόμη, καταχωρίστε την αγορά σας στην διεύθυνση www.philips.com/welcome. Με αυτό τον τρόπο θα μπορούσαμε να παραμείνουμε σε επαφή μαζί σας και να σας αποστείλουμε υπενθυμίσεις για εργασίες καθαρισμού και αφαλάτωσης.

Για υποστήριξη ή βοήθεια, επισκεφθείτε τον δικτυακό τόπο της Philips www.philips.com/support ή επικοινωνήστε με την hotline Philips Saeco της χώρας σας.

Οι τρόποι επικοινωνίας αναγράφονται στο βιβλιαράκι εγγύησης που παρέχεται χωριστά ή στην διεύθυνση www.philips.com/support.

ΠΑΡΑΓΓΕΛΙΑ ΠΡΟΪΟΝΤΩΝ ΓΙΑ ΤΗΝ ΣΥΝΤΗΡΗΣΗ

Για τον καθαρισμό και την αφαλάτωση χρησιμοποιήστε μόνο προϊόντα για την συντήρηση της Saeco.

Μπορείτε να αγοράσετε αυτά τα προϊόντα από το διαδικτυακό κατάστημα Philips στην διεύθυνση www.shop.philips.com/service, από τον μεταπωλητή της εμπιστοσύνης σας ή από τα εξουσιοδοτημένα κέντρα τεχνικής υποστήριξης.

Αν αντιμετωπίζετε δυσκολίες να βρείτε τα προϊόντα για την συντήρηση της μηχανής, επικοινωνήστε με την hotline Philips Saeco της χώρας σας.

Οι τρόποι επικοινωνίας αναγράφονται στο βιβλιαράκι εγγύησης που παρέχεται χωριστά ή στην διεύθυνση www.philips.com/support.

Επισκόπηση των προϊόντων για την συντήρηση



- Προϊόν αφαλάτωσης CA6700



- Φίλτρο νερού INTENZA+ CA6702

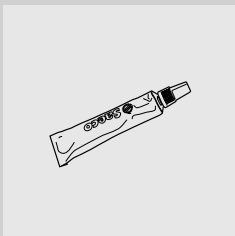

- Γράσο HD5061



- Παστίλιες απομάκρυνσης ελαίων καφέ CA6704



- κιτ συντήρησης CA 6706

ΑΞΕΣΟΥΑΡ ΤΗΣ ΜΗΧΑΝΗΣ

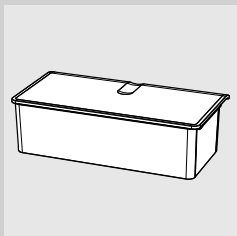

- Αποσπώμενο δοχείο καφέ σε κόκκους CA6803



www.philips.com/saeco

Ο κατασκευαστής επιφυλάσσει το δικαίωμα τροποποίησης χωρίς πρότερη ειδοποίηση.



421940436861

Rev.00 del 15-03-13