

PHILIPS

HD4588



用户手册

使用产品前请仔细阅读本使用说明书



目录

1 重要事项	4	6 清洁和保养	22
安全说明	4	拆卸内盖及蒸汽阀	22
掉电记忆功能	5	内部	22
电磁场 (EMF)	5	外部	23
		附件和内锅	23
2 您的五谷电饭煲	6	7 环保	23
3 包装盒内物品	6	8 保修与服务	23
4 概述	7	9 规格	24
产品概述	7	10 故障种类和处理方法	25
控件概述	8		
功能概述	9		
5 使用产品	10		
首次使用之前	10		
白米饭	10		
自然谷物	12		
功能菜单	13		
红豆汤、绿豆汤	14		
煲仔饭	15		
意大利烩饭	16		
蛋糕	17		
酸奶	18		
设置烹饪时间	18		
设置烹饪预约时间	19		
设置“我的最爱”菜单	20		

1 重要事项

使用产品之前，请仔细阅读以下安全说明并妥善保管，以供日后参考。

安全说明

危险

- 请勿将本产品浸入水中，也不要来自来水龙头下冲洗。

警告

- 本产品不可由肢体残障、精神障碍或缺乏相关经验和技能的人（包括儿童）使用，除非有负责安全的人员对他们进行产品使用的相关指导或说明，方可使用本产品。
- 应照看好儿童，避免他们玩耍本产品。
- 应用手柄（如有）将本产品稳固放置，以避免高温液体溢漏。
- 本产品仅可用于家用及类似用途，如：
 - 商店、办公场所及其它工作环境的厨房；
 - 农庄；
 - 由旅店、旅馆及其它住宿型环境中的客人使用；
 - 提供住宿和早餐的场所。
- 确保由飞利浦、飞利浦授权的服务中心或类似的合格人员进行更换，以免发生危险。
- 如果电源线损坏，为避免危险，必须由制造商、其服务代理商或类似的专职人员进行更换。
- 本产品不能利用外部定时器或独立的遥控器系统操作。
- 在产品通电之前，请先检查本产品上所标的电压与当地的供电电压是否相符。

- 本产品只能使用带接地线的插座。务必确保插头牢固插到电源插座上。
- 如果插头、电源线、内锅、密封环或煲身损坏，请勿使用本产品。
- 不要将电源线悬挂在放置产品支架的桌子或工作台的边缘上。
- 将插头接入电源插座之前，应确保加热元件、温度传感器和内锅外侧是洁净、干燥的。
- 请勿用浸湿的手插接产品插头或按控制面板上的任何按钮。

警告

- 切勿使用由其它制造商生产的，或未经飞利浦特别推荐的任何附件或部件。如果使用此类附件或部件，您的保修将失效。
- 切勿将产品暴露在高温之下，也不要将五谷电饭煲放在正在工作或仍然发热的炉具或炊具上。
- 切勿将产品直接曝晒于阳光下。
- 将本产品放在稳固、水平且平坦的表面。
- 将插头插到电源插座并打开之前，务必将内锅放到产品内。
- 如果内锅已变形，请勿使用。
- 产品在使用时，表面会变得很热。接触产品时，请特别注意。
- 小心煮饭期间从蒸汽孔排出的热蒸汽或在打开盖子时从产品中冒出的热蒸汽。双手和脸不要靠近本产品，以免蒸汽烫伤。
- 运行期间，切勿提起及移动本产品。
- 请勿超出内锅中标注的最高水位标示，以免溢水，这可能造成潜在危险。
- 切勿在煮饭、保温或重新热饭时将烹饪器具放入锅中。
- 仅使用随附的烹饪器具。不要使用尖利的器具。
- 为免刮擦，建议您在烹饪含虾蟹和贝类食材时，烹饪前去掉坚壳。

- 切勿将金属物体或异物插入蒸汽孔。
- 不要将磁性物质放在盖上。不要在靠近磁性物质的地方使用本产品。
- 一定要先让产品冷却，才能进行清洁或移动。
- 每次使用后应清洁产品。请勿用洗碗机清洗产品。
- 如果长时间不用，务必拔掉产品插头。
- 对本产品使用不当，或者将其用于专业、半专业用途，或者没有根据本用户手册中的说明进行使用，此类情况下保修将失效，飞利浦对此类损坏概不负责。

掉电记忆功能

本产品具有掉电记忆功能，可保留发生电源故障之前的状态。

- 如果在烹饪过程中发生电源故障，并且在 0.5 小时内恢复供电，则烹饪时间倒计时将从中断处继续。
- 如果在产品处于预约模式时发生电源故障，并且在 0.5 小时内恢复供电，则预约时间倒计时将从中断处继续。
- 如果在 0.5 小时内未恢复供电，则产品可能不会继续执行之前的工作过程，而是保持待机模式。

电磁场 (EMF)

本飞利浦产品符合所有有关暴露于电磁场的适用标准和法规。

2 您的五谷电饭煲

感谢您的惠顾，欢迎光临飞利浦！
为充分享受飞利浦提供的支持，请在 www.philips.com/welcome
注册您的产品。

3 包装盒内物品

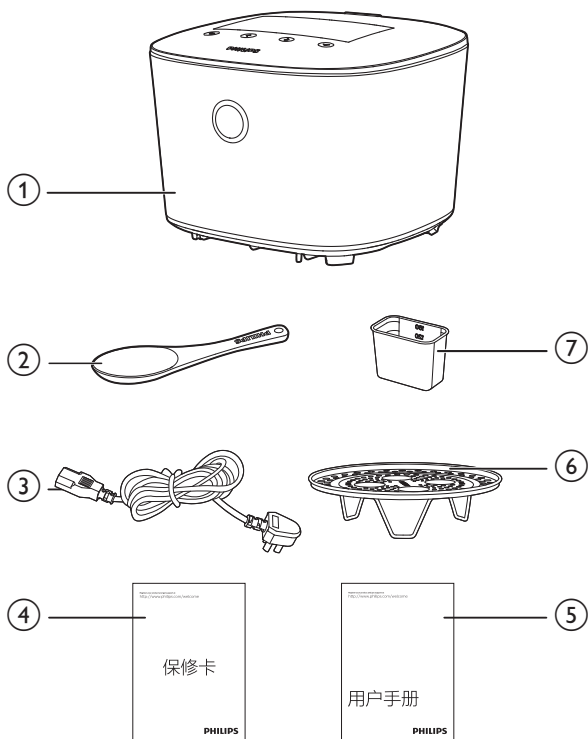

①	主装置	⑤	用户手册
②	木制饭勺	⑥	不锈钢蒸架
③	电源线	⑦	量杯
④	保修卡		

4 概述

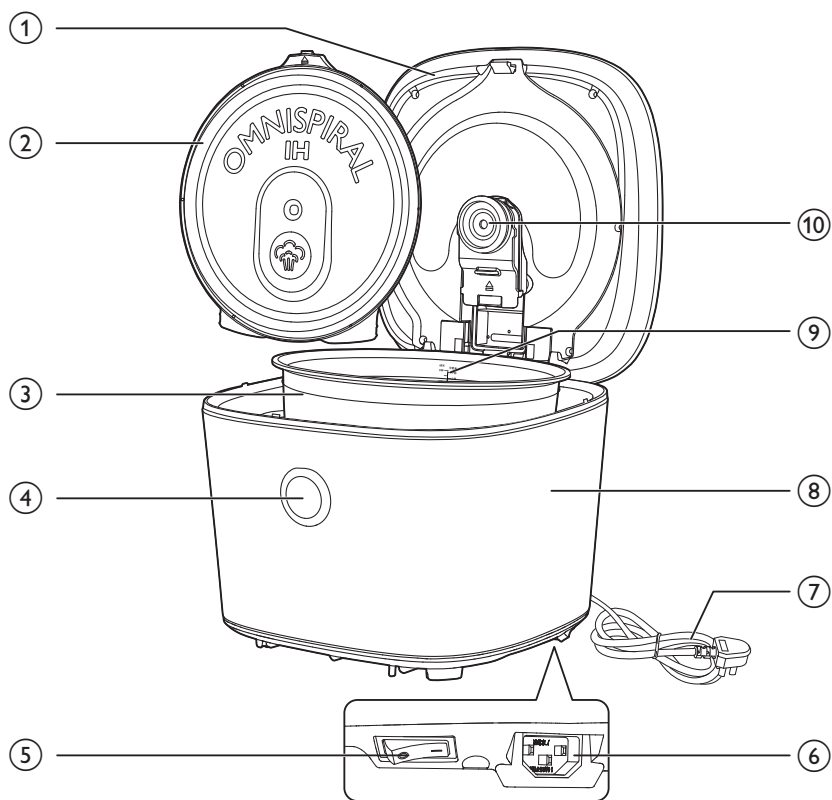

产品概述



①	上盖	⑥	电源插座
②	可拆卸式内盖	⑦	电源插头
③	内锅	⑧	五谷电饭煲主体
④	开盖按钮	⑨	水位指示线
⑤	电源开关	⑩	可拆卸式蒸汽阀

控件概述



	返回按钮
	功能/菜单左右导航按钮
	确认/开始烹饪按钮

功能概述

烹饪功能		默认烹饪时间	可调烹饪时间	可调预约时间
白米	东北米	40 分钟（松软）	不可调	1-24 小时
	香米	42 分钟（松软）	不可调	1-24 小时
	寿司米	42 分钟（松软）	不可调	1-24 小时
	丝苗米	40 分钟（松软）	不可调	1-24 小时
	其他	40 分钟（松软）	不可调	1-24 小时
	旋风煮	20 分钟	不可调	不可预约
自然谷物	糙米饭	50 分钟	不可调	1-24 小时
	半糙米饭	52 分钟	不可调	1-24 小时
	杂粮饭	55 分钟	不可调	1-24 小时
	杂粮粥	1 小时 30 分钟	1-3 小时	1-24 小时
	藜麦	45 分钟	不可调	1-24 小时
功能菜单	煮粥	1 小时 30 分钟	1-4 小时	1-24 小时
	煲汤	2 小时	1-4 小时	1-24 小时
	热饭	20 分钟	15-59 分钟	不可预约
	蒸煮	25 分钟	5-59 分钟	不可预约
	慢炖	4 小时	3-6 小时	1-24 小时
特色菜单	红豆汤	1 小时 10 分钟	1-2 小时	1-24 小时
	绿豆汤	40 分钟	40 分钟 -2 小时	1-24 小时
	酸奶	8 小时	不可调	不可预约
	蛋糕	45 分钟	不可调	不可预约
	煲仔饭	1 小时	不可调	不可预约
	意大利烩饭	50 分钟	不可调	不可预约

5 使用产品

注意

- 在烹饪过程中开盖后（尤其在加水量较大时），关盖时应缓慢关闭上盖或者等待 1-2 分钟，待内部蒸汽消散/气压降低后再关盖，以防内锅中的液体从蒸汽口中喷出。
- 在高原地区使用本产品时有可能会有不易熟或者溢出的现象。

首次使用之前

- 从内锅中取出所有附件，去除所有包装材料。
- 首次使用前，请煮沸水彻底清洗产品。
- 首次使用前彻底清洁产品的部件（参阅“清洁和保养”一章）。

注意

- 使用本产品之前，确保所有部件都已完全干燥。
- 产品的右后侧（靠近电源插孔处）有一个电源开关。确保将其调至“1”位置以开启产品，然后再进行烹饪。

白米饭

米种	口感	默认烹饪时间	时间调节
东北米	香糯	约 45 分钟	不适用
香米	松软	约 40 分钟	
寿司米	劲道	约 35 分钟	
丝苗米 其他			

- 用随附的量杯量取所需的米量。

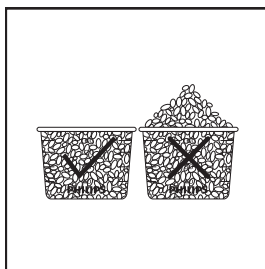

- 淘米，然后将洗好的米放入内锅。

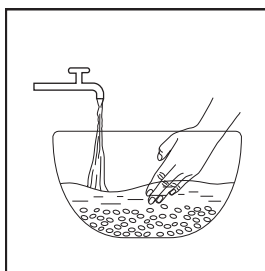

- 根据所倒入米的杯数，依照内锅上标明的相应水位标记加入适量的水，然后将米抚平。

↳ 例如，煮 4 杯东北米，就应将水加至水位标记上“东北米 - 4”的位置。

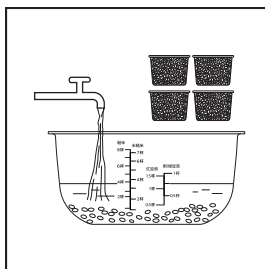

注意

- 请勿超过最高水位标示，否则可能导致产品发生溢漏。
- 可根据米质及所需米饭的软硬程度来适当增减水量，也可根据不同的米种以及对米饭软硬程度的喜爱来增减水量，为保证获取最佳的口感和营养，请使用产品配送的量杯量米，内锅水位线仅作参考。
- 米饭类实际烹饪时间和显示时间可能会有一定的误差，这是和不同的米量、环境温度有关。
- 由于各地方电压的不稳定性，如有轻微米汤溢出，属正常现象。
- 香米、寿司米和其它米可参考东北米/丝苗米的水位线加水。

4 擦掉内锅外表的水，将其放入产品内。

注意

- 请确保内锅的外表洁净、干燥，并且没有其他杂物黏附在产品内部。

5 合上锅盖，将电源插头插入插座。

6 将电源开关拨至“1”。

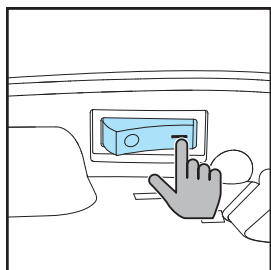

7 轻触 ◀ 或者 ▶ 键，从白米菜单中选择您需要的功能，轻触 ✓ 键确认您的选择。



注意

- 旋风煮只适用于白米饭，不能用于煮粥或烹饪其他食物。
- 旋风煮时间根据实际烹饪的米量和显示的时间会有误差。

8 如需调整口感，轻触 ◀ 或者 ▶ 选择您要的口感，再轻触 ✓ 键确认。



注意

- 只有白米菜单下的功能可调整口感。

9 轻触  键开始烹饪。



10 烹饪完成后，产品会发出几声蜂鸣音并自动切换至保温模式。

提示

- 保温 10 分钟后如果没有任何操作，屏幕和按键灯会降低亮度；如需提高亮度轻触  键。
- 烹饪完成后，为防止米饭结块影响口感，建议尽快将米饭翻松。

自然谷物

米种	默认烹饪时间	时间调节
糙米饭	50 分钟	不适用
半糙米饭	52 分钟	
杂粮饭	55 分钟	
杂粮粥	1 小时30分钟	1-3小时
藜麦	45 分钟	不适用

1 将谷物放入内锅。

注意

- 建议半糙米饭中白米跟糙米的比例是 7 : 3。
- 如果烹饪杂粮饭中有红豆和黑豆，建议把红豆和黑豆提前浸泡。



2 根据所倒入谷物的杯数，依照内锅上标明的相应水位标记加入适量的水，然后将米抚平。

3 擦掉内锅外表的水，将其放入产品内。

4 合上锅盖，将电源插头插入插座。

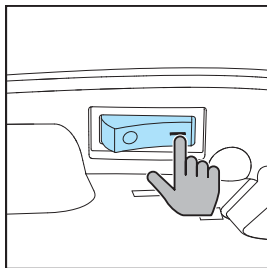
5 将电源开关拨至“1”。



6 轻触  或者  键，从自然谷物菜单中选择您需要的功能。



7 轻触 键确认您的选择。



8 轻触 键启动烹饪过程。



9 烹饪完成后，产品会发出几声蜂鸣音并自动切换至保温模式。

功能菜单

注意

- 如果处于保温模式时间过长，粥会很粘稠，这是正常现象。
- 煮粥前，依照内锅上煮粥的水位线进行加水。

提示

- 若需要蒸食物，可使用蒸煮功能进行烹饪，并使用随机所附蒸架。

菜单	默认烹饪时间	时间调节
煮粥	约 90 分钟	1-4 小时
煲汤	约 2 小时	1-4 小时
热饭	约 20 分钟	15-59分钟
蒸煮	约 25 分钟	5-59分钟
慢炖	约 4 小时	3-6 小时

- 1 将原料放入内锅。
- 2 擦掉内锅外表的水，将其放入产品内。
- 3 合上锅盖，将电源插头插入插座。
- 4 将电源开关拨至“1”。

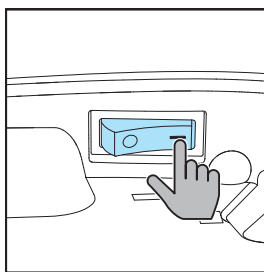

5 轻触 或者 键，从功能菜单中选择您需要的功能。



6 轻触  键确认您的选择。



7 轻触  键启动烹饪过程。



8 烹饪完成后，产品会发出几声蜂鸣音并自动切换至保温模式。

红豆汤、绿豆汤

菜单	默认烹饪时间	时间调节
红豆汤	1 小时10分钟	1-2小时
绿豆汤	40 分钟	40分钟 -2小时



1 将适量红豆或者绿豆洗净后放入内锅，向内锅加入适量的水。

注意

- 煮红豆汤时用红小豆烹饪效果更佳。

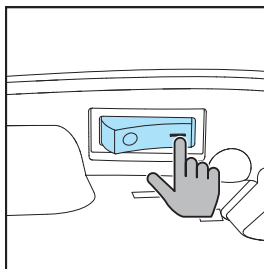
2 将电源开关拨至“1”。



3 在特色菜单中，轻触  或者  键选择红豆汤或者绿豆汤功能，轻触  键确认您的选择。



4 轻触  键启动烹饪过程。



5 烹饪完成后，产品会发出几声蜂鸣音并自动切换至待机模式。

6 待产品冷却后再进行清洁（参阅第 6 章“清洁和保养”）。

煲仔饭

菜单	默认烹饪时间	时间调节
煲仔饭	60 分钟	不适用

- 1 遵循“煮饭”中的步骤1至7。
- 2 在特色菜单中，轻触⏪ 或者 ⏩ 键选择煲仔饭功能。



- 3 轻触⏹ 键确认您的选择。



- 4 您还可以轻触⏪，再轻触⏹ 键查看菜谱。



- 5 选择开始烹饪后，轻触⏹ 键启动烹饪过程。



- 6 在烹饪过程中，听到提示音后，请按照屏幕提示加入煲仔饭所需要的材料，然后轻触⏹ 键继续烹饪。





- 7 烹饪完成后，产品会发出几声蜂鸣音并自动切换至保温模式。

注意

- 煲仔饭底有锅巴属于正常现象。

意大利烩饭

菜单	默认烹饪时间	时间调节
意大利烩饭	50 分钟	不适用

- 1 遵循“煮饭”中的步骤 1 至 7。
- 2 在特色菜单中，轻触  或者  键选择意大利烩饭功能。



- 3 选择开始烹饪后，轻触  键确认您的选择。



- 4 您还可以轻触 , 再轻触  键查看菜谱。



- 5 轻触  键开始烹饪。



- 6 根据屏幕提示完成第二步到第四步后，然后轻触  键继续烹饪。



- 7 烹饪完成后，产品会发出几声蜂鸣音，请根据屏幕提示加入剩下的调料并搅拌。

蛋糕

菜单	默认烹饪时间	时间调节
蛋糕	约 45 分钟	不适用

- 1 搅拌好蛋糕原料。
- 2 用少许黄油涂抹内锅，然后将蛋糕预拌粉倒入其中。

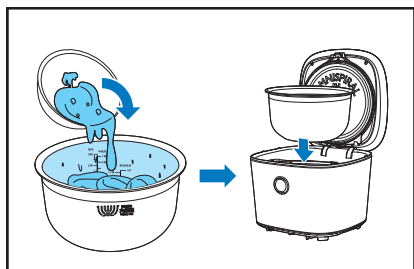

- 3 合上锅盖，将电源插头插入插座。
- 4 将电源开关拨至“1”。

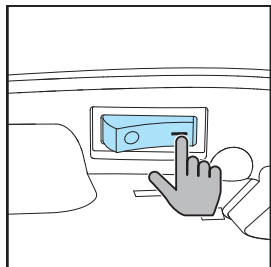

- 5 在特色菜单中，轻触 ◀ 或者 ▶ 键选择蛋糕功能，轻触 ✓ 键确认您的选择。



注意

- 在选择蛋糕功能后，您可以轻触 ◀ 键，在轻触 ✓ 键查看菜谱。
- 6 选择开始烹饪后，轻触 ✓ 键启动烹饪过程。
 - 7 烹饪完成后，产品会发出几声蜂鸣音并自动切换至保温模式。
 - 8 打开锅盖，小心地取出内锅以进行冷却。
 - 9 待内锅冷却后，将盘子或蛋糕架放在锅里，然后翻转过来即可取出蛋糕。

酸奶

菜单	默认烹饪时间	时间调节
酸奶	8 小时	不可调

- 1 将电源开关拨至“1”。

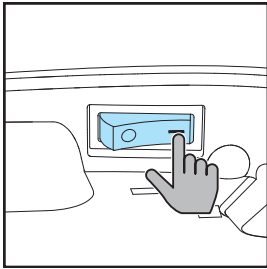

- 2 在特色菜单中，轻触< 或者 > 键选择酸奶功能，轻触 ✓ 键确认您的选择。



- 3 轻触 ✓ 键启动烹饪过程。



- 4 您还可以轻触 < ，再轻触 ✓ 键查看菜谱，并按菜谱提示消毒内锅准备好酸奶材料。



- 5 烹饪完成后，产品会发出几声蜂鸣音。
- 6 待产品冷却后再进行清洁（参阅第 6 章“清洁和保养”）。

设置烹饪时间

您可以为部分菜单设置烹饪时间，包括杂粮粥、煮粥、煲汤、热饭、蒸煮、慢炖、红豆汤以及绿豆汤。有关详细的调节范围，请参阅烹饪时间表。

- 1 依照各功能介绍，选中所需的菜单。
- 2 轻触 < 或者 > 键选择调整时长，再轻触 ✓ 键。



注意

- 长按 ⏪ 或者 ⏩ 键可快速调整时长。

- 3 轻触 ⏪ 或者 ⏩ 键调整烹饪时长。再轻触 ✓ 键确认选择。



设置烹饪预约时间

您可以为部分菜单预约烹饪时间。预约计时器最长可设置24小时。

注意

- 预约时间即烹饪完成时间。例如：中午 12 点预约煮饭，要求晚上 6 点吃饭，则预约时间为 6 小时。
- 所设的预约时间必须长于或等于烹饪时间，如果等于烹饪时间，则立即开始烹饪。
- 以下菜单无法使用预约计时器：**旋风煮、热饭、蒸煮、酸奶、蛋糕、煲仔饭和意大利烩饭。**

- 1 可以使用预约定时器的菜单，在开始烹饪前，您可以按 ⏪ 再按 ✓ 键选择设置预约时间。



- 2 轻触 ⏪ 或者 ⏩ 键选择预约时长，再轻触 ✓ 键。



注意

- 长按 ⏪ 或者 ⏩ 键可快速调整时长。

- 3 倒计时至烹饪时长所需时间，烹饪程序立刻开始。



设置“我的最爱”菜单

您可以将任意三种菜单设置为“我的最爱”。在您对设置进行修改之前，默认的三种“我的最爱”菜单为：**糙米饭**、**杂粮粥**和**藜麦**。

- 在待机模式下轻触 ⏪ 或者 ⏩ 键，选择设置，可以开始使用“我的最爱”菜单。

如需调整“我的最爱”中的菜单，请遵循以下操作。

方法A

您可以从任意菜单中将其设置为**我的最爱**。

- 任意菜单在烹饪完成进入保温模式后，都有设为最爱的选项。轻触 ⏪ 键选择设为最爱。



- 轻触 ⏩ 键确认选择。



- 按照以上操作亦可将其他菜单设为“我的最爱”。

方法B

您可以从设置选项中将任一菜单设置为**我的最爱**。

- 轻触 ⏪ 或者 ⏩ 键选择进入设置菜单。



- 轻触 ⏩ 键选中我的最爱菜单。



- 轻触 ⏩ 键配置**我的最爱1**。



- 4 轻触 ◀ 或者 ▶ 键您想设为最爱的菜单。



- 5 轻触 ✓ 键确认选择。



- 6 再次轻触 ✓ 键确认选择。



- 7 成功配置我的最爱菜单1。



- 8 重复上述步骤设置我的最爱2和我的最爱3。

6 清洁和保养

注意

- 清洁前请拔掉产品插头。
- 待产品完全冷却后再开始清洁。
- 确保定期清洁可拆卸式内盖，否则其会变色并产生难闻的气味。
- 不能用钢丝球或者其他硬物清洁内锅及上盖。

提示

- 可使用绒面手套或软布擦拭机器上盖。
- 内锅涂层为不粘涂层，不能用钢丝球等硬物擦拭。

拆卸内盖及蒸汽阀

- 如需拆卸内盖，向上拨动内盖顶部的固定夹 (1)，然后将内盖取出 (2)。

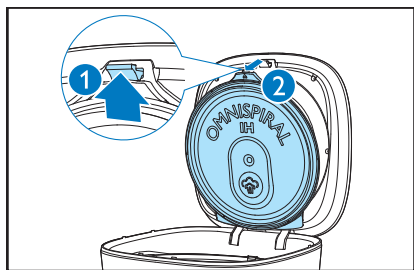

- 将内盖拆除后，向下按压蒸汽阀的凸起部位即可将蒸汽阀取出。

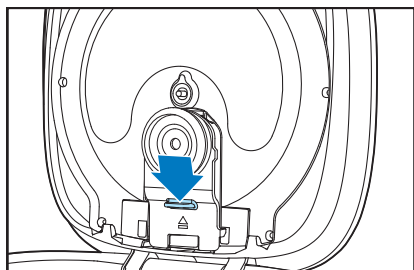

- 将蒸汽阀底部的锁扣向下拨开，即可将其拆开以便彻底清洁。

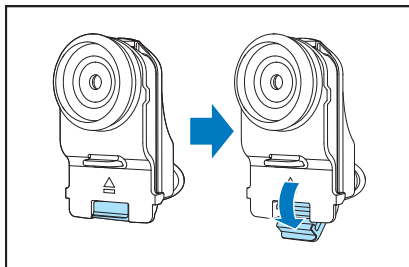

- 装配蒸汽阀时，必须先将带有凸缘的一侧正确嵌入孔位，然后再扣合另一侧的锁扣。

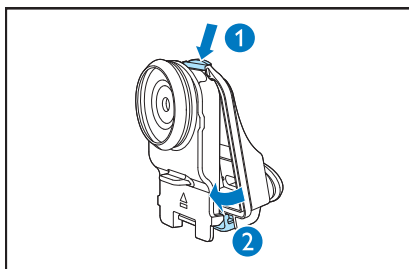

注意

- 蒸汽阀安装到上盖时，若安装不到位或没有安装时，产品会出现漏气等现象。在启用产品之前请先仔细检查蒸汽阀是否安装到位。

内部

- 将可拆卸式内盖和蒸汽阀浸泡在温水或冷水中，用海绵进行清洗。
- 用拧干的布擦拭产品内部。
- 清除粘在产品上的所有食物残渣。

外部

- 用蘸有肥皂水的软布进行擦拭。
- 只能使用柔软的干布擦拭控制面板。
- 确保清除上盖上的所有食物残渣。

附件和内锅

- 木制饭勺、不锈钢蒸架和内锅。
- 浸泡到热水中并用海绵清洁。

注意

- 请勿将汤匙、碗或任何其他物体放入内锅，以防损坏不沾涂层。
- 如果内锅中用过调味品，则请立即清洗。

7 环保

弃置产品时，请不要将它与一般生活垃圾一同丢弃，应将其交给官方指定的回收中心。这样做有利于环保。

请遵循您所在国家/地区的电器及电子产品分类回收规定。正确弃置产品有助于避免对环境和人类健康造成负面影响。

8 保修与服务

如需服务或信息，或有任何疑问，请访问飞利浦网站：

www.philips.com.cn，或联系您所在国家/地区的飞利浦客户服务中心。可在全球保修卡中找到其电话号码。如果您所在的国家/地区没有飞利浦客户服务中心，请向当地的飞利浦经销商求助。

9 规格

型号	HD4588
额定输出功率	1500 瓦
额定容量	4.0 升
热效率值 (%)	86
待机功率 (W)	1.8
保温能耗 (W·h)	35
能效等级	2级
内锅材质 (金属或非金属)	金属

注意

- HD4588 能效测试功能为：旋风煮。

10 故障种类和处理方法

如果在使用本产品时遇到问题，请在申请服务之前检查以下事项。如果无法解决问题，请联系您所在国家/地区的飞利浦服务中心。

问题	解决方法
米饭太软、太硬或没煮熟。	<ul style="list-style-type: none">• 如果将产品置于不稳固或倾斜的表面，则煮熟的米饭口感可能会太硬或太软，因为水量会不一致。
	<ul style="list-style-type: none">• 米饭口感可能会因大米品牌、产地和存放时间（新米或陈米）而异。
	<ul style="list-style-type: none">• 米饭口感可能会因室温和水温而异。
	<ul style="list-style-type: none">• 使用预约功能可能会使米饭偏软。这是正常的。
	<ul style="list-style-type: none">• 使用特色菜单中的“旋风煮”模式可能会导致米饭偏硬。这是正常的。
	<ul style="list-style-type: none">• 检查内锅是否已变形。
	<ul style="list-style-type: none">• 水量不足。将水加到内锅的相应水位标示处。
饭煮焦了。	<ul style="list-style-type: none">• 确保产品内部和内锅外表未粘附杂物，然后再启动产品。
	<ul style="list-style-type: none">• 检查产品内部和内锅外表是否存在残留的食物。清除残留的食物。
	<ul style="list-style-type: none">• 大米未洗干净。请漂洗大米，直至水变清。
煮饭时，产品中有水溢出。	<ul style="list-style-type: none">• 检查内锅是否已变形。
	<ul style="list-style-type: none">• 确保根据所倒入大米的杯数和类型，依照刻在内锅上的相应水位标记加入适量的水。
制作的蛋糕太硬。	<ul style="list-style-type: none">• 确保水不超过水位标示上的最高水位，否则可能导致产品在烹饪期间发生溢漏。
	<ul style="list-style-type: none">• 使用蛋糕面粉糊并按照用户手册中随附的说明进行操作。

问题	解决方法
无法获得所需的烹饪功能。	<ul style="list-style-type: none"> 轻触 ◀ 或者 ▶ 选择所需的菜单，再轻触 ✓ 键确定。 检查保温指示灯是否亮起。取消保温功能并重试。 检查是否已将电源线正确连接至五谷电饭煲，插头是否已在电源插座中插牢。
米饭在煮好后味道不好闻。	<ul style="list-style-type: none"> 烹饪后，确保蒸汽阀、内盖和内锅彻底干净。请用一些清洁剂和温水清洗内锅。
控制面板未亮起。	<ul style="list-style-type: none"> 接触不良。检查是否已将电源线正确连接至五谷电饭煲，插头是否已在电源插座中插牢。 确保将开 / 关按钮调至 “I” 。
烹饪过程中漏气	<ul style="list-style-type: none"> 检查蒸汽阀是否安装到位。若漏装蒸汽阀，五谷电饭煲烹饪过程中会出现周边漏气现象，致使烹饪效果不佳。
轻触 ◀ / ▶ 或其他键位无响应。	<ul style="list-style-type: none"> 检查电网电源是否有电，检查电源线、插头、插座以及连接是否完好。 检查机器右后侧的电源开关是否打开。 确保按用户手册操作说明进行操作。 如无法自行处理，请不要拆卸产品。请将本产品送往当地的飞利浦经销商，或经飞利浦授权的客户服务中心。
五谷电饭煲未自动切换至保温模式。	<ul style="list-style-type: none"> 您未选择正确的烹饪模式。例如煲汤时选择了煮饭模式。 部分功能没有保温模式，功能结束后产品进入待机模式，例如“蒸煮”功能。 温度控制有故障。请将本产品送往当地的飞利浦经销商，或经飞利浦授权的客户服务中心。

问题	解决方法
<p>电网电压异常，屏幕显示故障代码 E5 或 E6。</p>	<ul style="list-style-type: none"> • 请和专业人士确定产品是否在正常电压使用范围内。 • 检查是否太多电器同时使用一个移动插座或者延长线过长。 • 如无法自行处理，请不要拆卸产品。请将本产品送往当地的飞利浦经销商，或经飞利浦授权的客户服务中心。
<p>内部电路板过热保护，屏幕显示故障代码 E7。</p>	<ul style="list-style-type: none"> • 检查底部进风口是否有异物堵塞。 • 检查四周温度是否过高。 • 出现故障代码后，产品会自动关机。待机器冷却后，如能正常工作，则是机器因过热自动保护。 • 如无法自行处理，请不要拆卸产品。请将本产品送往当地的飞利浦经销商，或经飞利浦授权的客户服务中心。
<p>干烧保护，屏幕显示故障代码 E14。</p>	<ul style="list-style-type: none"> • 检查锅内是否无水或者少水加热。 • 检查锅具是否过热。 • 工作过程中，如果干烧锅具，会出现干烧保护，属于正常保护现象，出现故障代码后请关闭机器，拔下电源插头并将锅具拿出，待机器冷却一段时间后，可恢复正常工作。 • 如无法自行处理，请不要拆卸产品。请将本产品送往当地的飞利浦经销商，或经飞利浦授权的客户服务中心。
<p>使用过程中产品停止加热并出现其他故障代码。</p>	<ul style="list-style-type: none"> • 烹饪期间电源出现故障。请将本产品送往当地的飞利浦经销商，或经飞利浦授权的客户服务中心。

环保清单

部件名称	有害物质					
	铅(Pb)	汞(Hg)	镉(Cd)	六价铬(Gr(VI))	多溴联苯(PBB)	多溴二苯醚(PBDE)
电路板组件	×	○	×	○	○	○
主温控器组件	×	○	○	○	○	○
温度传感器组件	×	○	○	○	○	○
电源线	×	○	×	○	○	○
固定螺丝	○	○	○	×	○	○

本表格依据SJ/T11364的规定编制。
 ○表示该有害物质在该部件所有均质材料中的含量均在GB/T26572规定的限量要求以下。
 ×表示该有害物质至少在该部件的某一均质材料中的含量超出GB/T26572规定的限量要求。
 除表格中部件外，热熔断器组件、内部连接线、发热盘、硅胶件、塑料件、五金件、五金电镀件、塑料喷涂件、五金喷涂件、包装及其他件均质材料中的含量均在GB/T26572规定的限量要求以下。



*该表格中所显示的“有害物质”在产品正常使用情况下不会对人身和环境产生任何伤害。
 *该表格中所显示的“有害物质”及其存在的部件向消费者和回收处理从业者提供相关物质的存在信息，有助于产品废弃时的妥善处理。

PHILIPS

产品 : 五谷电饭煲
型号 : HD4588
额定电压 : 220V~
额定频率 : 50Hz
额定输入功率: 1500W
容量 : 4.0L
生产日期 : 请见产品底部
产地 : 中国浙江嘉兴

飞利浦(中国)投资有限公司
上海市静安区灵石路718号A1幢
全国顾客服务热线: 4008 800 008

本产品根据国标GB4706.1-2005,
GB4706.19-2008,GB4343.1-2018及
GB17625.1-2012制造

保留备用

出版日期: 2020-01-06

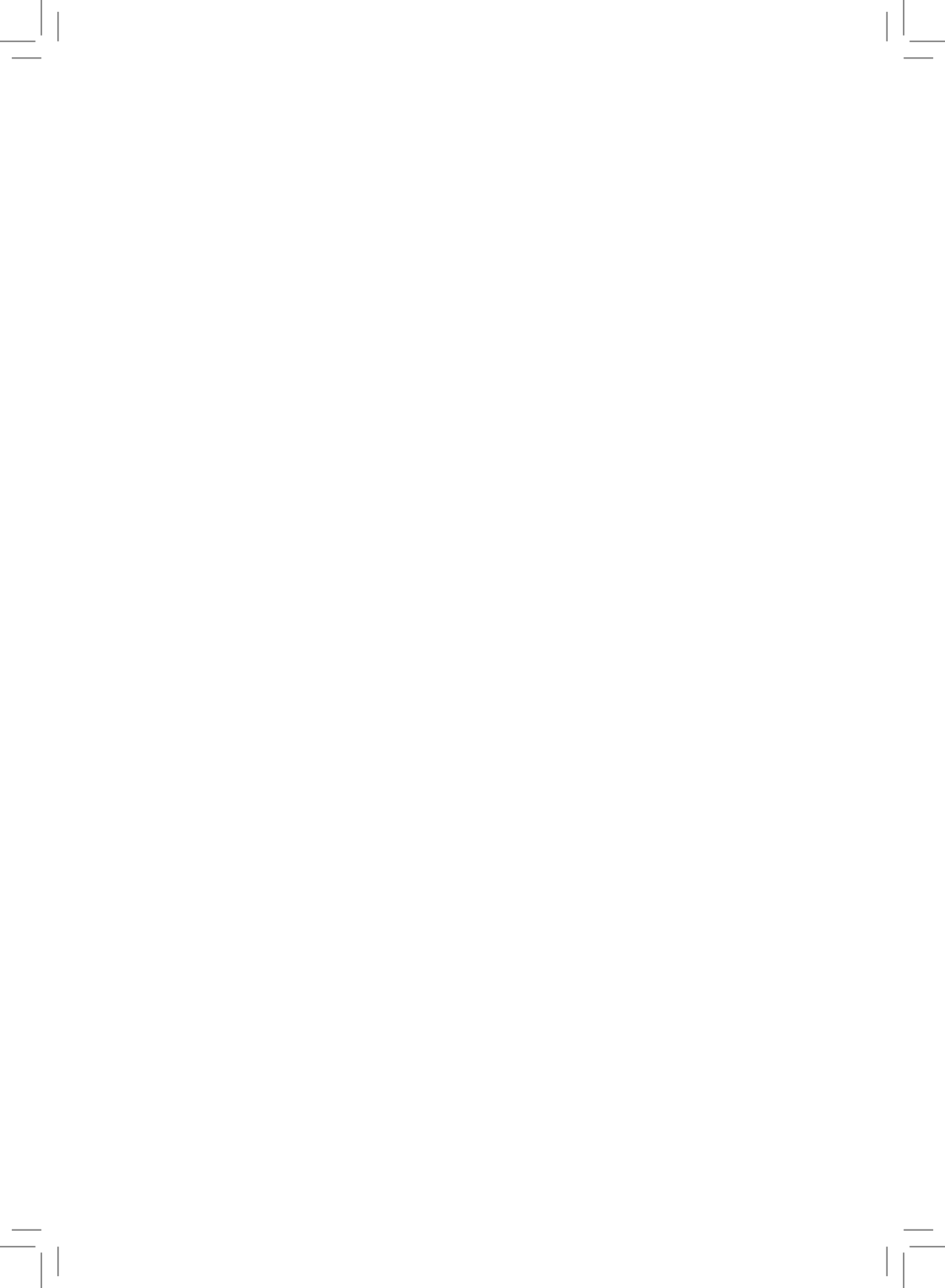





© 2020 Koninklijke Philips N.V.
保留所有权利
HD4588_UM_ZH-CN_v3.0

