

Registrer produktet ditt og få assistanse på nettstedet
www.philips.com/welcome

09

Norsk

XEL SIS EVO

Type HD8953 / HD8954

BRUKSANVISNING



NO

09

LES DENNE BRUKSANVISNINGEN NØYE FØR DU BRUKER MASKINEN.

CE

 **Saeco**

Gratulerer med kjøpet av den superautomatiske kaffe-maskinen Saeco Xelsis EVO!

For å få mest mulig ut av Saecos assistansetjeneste, bør du registrere produktet ditt på www.philips.com/welcome. Denne bruksanvisningen er gyldig for modellene HD8953 og HD8954.

Maskinen er laget for tilberedning av espressokaffe ved bruk av hele kaffebønner, og er utstyrt med en melkekanne for å tilberede en perfekt cappuccino eller latte macchiato på en enkel og rask måte. I denne bruksanvisningen finner du all informasjonen du trenger for å installere, bruke, rengjøre og avkalke maskinen din.

SAMMENDRAG

VIKTIG	4
Sikkerhetsindikasjoner	4
Advarsel	4
Advarsler	6
Samsvar med normene	7
INSTALLASJON	8
Oversikt over produktet	8
Generell beskrivelse	9
FORBEREDELSE	10
Maskinens emballasje	10
Installasjon av maskinen	10
FØRSTE GANGS BRUK	13
Skyllesyklus / automatisk rengjøringssyklus	13
Manuell skyllesyklus	13
Måling og programmering av vannhardhet	15
Installasjon av vannfilteret "INTENZA+"	17
Utsifting av vannfilteret "INTENZA+"	19
REGULERINGER	20
Valg av brukerprofil	20
Opprette en ny brukerprofil	20
Fjerne en brukerprofil	21
Saeco Adapting System	22
Regulering av keramisk kaffekvern	22
Regulering av kremethet og kaffeintensitet (Saeco Brewing System)	23
Aromaregulering (kaffens intensitet)	24
Regulering av uttak	24
Regulering av vannmengden i koppen	26

TILBEREDING AV ESPRESSO OG LANG ESPRESSO	27
Tilbereding av espresso og lang espresso laget på kaffebønner	27
Tilbereding av espresso og lang espresso laget på forhåndsmalt kaffe	28
MELKEKANNE	30
Fylling av melkekanne	30
Innsetting av melkekanne	31
Fjerning av melkekanne	32
Tømming av melkekanne	33
TILBEREDING AV CAPPUCCINO	34
Regulering av vannmengden i cappuccinokoppen	36
TILBEREDING AV LATTE MACCHIATO	37
Regulering av mengden latte macchiato i koppen	40
UTTAK AV KAFFELATTE	41
Regulering av vannmengden i kaffelatte	43
SPESEIELLE DRIKKER	44
Varm melk	45
Damputtak	46
Amerikansk kaffe	47
Espresso macchiato	48
UTTAK AV VARMT VANN	49
PROGRAMMERING AV DRIKKER	50
Programmering av cappuccino	50
Programmering av varmt vann	52
PROGRAMMERING AV MASKIN	53
Generelle innstillinger	54
Displayinnstillinger	55
Kalenderinnstillinger	56
Vanninnstillinger	58
Vedlikeholdsinstillinger	59
Fabrikkinnstillinger	59
RENGJØRING OG VEDLIKEHOLD	60
Daglig rengjøring av maskinen	60
Daglig rengjøring av vannbeholderen	61
Daglig rengjøring av melkekanne: automatisk rengjøringsyklus "CLEAN" (etter hver bruk)	62
Ukentlig rengjøring av maskinen	62
Ukentlig rengjøring av melkekanne	64
Ukentlig rengjøring av kaffeenheden	66
Månedlig rengjøring av melkekanne	68
Månedlig smøring av kaffeenheden	71
Månedlig rengjøring av kaffeenheden med avfettingstabletter	72
Månedlig rengjøring av kaffebønnebeholderen	74
AVKALKING	75
BETYDNING AV DISPLAYET	79
PROBLEMLØSNING	81
ENERGISPARING	84
Standby	84
Avhending	85
TEKNISKE DATA	86
GARANTI OG ASSISTANSE	86
Garanti	86
Assistanse	86
BESTILLING AV VEDLIKEHOLDSPRODUKTER	87

VIKTIG

Sikkerhetsindikasjoner

Maskinen er utstyrt med sikkerhetsinnretninger. Du må likevel lese sikkerhetsanvisningene som er beskrevet i denne bruksanvisningen nøye, slik at du unngår skader på personer eller gjenstander.

Ta vare på denne bruksanvisningen for eventuell fremtidig referanse.



Begrepet **ADVARSEL** og dette symbolet varsler brukeren om faresituasjoner som kan forårsake alvorlige personskader, livsfare og/eller skader på maskinen.



Begrepet **FORSIKTIG** og dette symbolet varsler brukeren om farlige situasjoner som kan forårsake lettere personskader og/eller skader på maskinen.

Advarsel

- Koble maskinen til et egnet strømuttak, hvis hovedspenning er i samsvar med apparatets tekniske data.
- Unngå at strømkabelen henger ned fra bordet eller arbeidsbenken og at den kommer i kontakt med varme overflater.
- Legg aldri maskinen, støpselet eller strømkabelen i vann: fare for elektrisk støt!
- Rett aldri vannspruten mot noen deler av kroppen: Fare for forbrenning!

- Ikke ta på de varme overflatene. Bruk håndtak og brytere.
- Ta støpselet ut av kontakten:
 - hvis det skulle oppstå uregelmessigheter,
 - hvis maskinen ikke skal brukes over lengre tid,
 - før du går i gang med rengjøring av maskinen.

Trekk i støpselet og ikke i selve kablet. Ikke ta på støpselet med våte hender.

- Ikke bruk maskinen hvis støpselet, strømkablet eller selve maskinen er skadet.
- Ikke endre maskinen eller strømkablet på noen som helst måte. Alle reparasjoner må foretas av et servicecenter som er godkjent av Philips for å unngå enhver form for fare.
- Maskinen er ikke beregnet for bruk av personer (barn inkludert) med reduserte fysiske, mentale eller sanselige evner, eller med utilstrekkelig erfaring og/eller kompetanse, med mindre de overvåkes av en person som er ansvarlig for deres sikkerhet, eller de får tilstrekkelig opplæring i bruken av apparatet.
- Du må passe på at barna ikke leker med apparatet.
- Putt aldri fingrene eller andre gjenstander inn i kaffekvernen.

Advarsler

- Maskinen er kun laget for bruk i hjemmet. Den er ikke egnet for bruk på steder som kantiner, eller kjøkken på kontorer, i butikker, gårder eller på andre arbeidsplasser.
- Plasser alltid maskinen på en plan og stabil overflate.
- Plasser aldri maskinen på varme overflater, i nærheten av varme stekeovner, varmeovner eller lignende varmekilder.
- Du skal alltid bare helle kaffebønner i beholderen. Malt kaffe, pulverkaffe eller andre gjenstander vil kunne skade maskinen hvis de kommer inn i kaffebønnebeholderen.
- La maskinen avkjøles før du setter inn eller fjerner en hvilken som helst del.
- Ikke hell varmt eller kokende vann i beholderen. Bruk kun kaldt vann.
- Ikke bruk slipepulver eller aggressive rengjøringsmidler til rengjøring. En myk klut fuktet med vann er nok.
- Foreta avkalking av maskinen regelmessig. Det er maskinen som varsler om når den behøver avkalking. Hvis denne operasjonen ikke foretas vil apparatet slutte å virke korrekt. I så tilfelle vil en eventuell reparasjon ikke dekkes av garantien!
- Ikke oppbevar maskinen ved temperaturer under 0 °C. Restvannet inne i oppvarmingssystemet vil kunne fryse og dermed skade maskinen.
- La det aldri være igjen vann i beholderen hvis maskinen ikke brukes over lengre tid. Vannet vil kunne forurennes. Bruk bare friskt vann hver gang du bruker maskinen.

Samsvar med normene

Maskinen er i samsvar med art. 13 av det italienske lovdekretet av den 25. juli 2005, nr. 151, "Ikrafttredelse av direktivene 2005/95/EF, 2002/96/EF og 2003/108/EF, angående reduksjon av farlige stoffer i elektriske og elektroniske apparater, og kassering av avfall".

Denne maskinen er i samsvar med europadirektivet 2002/96/EF.

INSTALLASJON

Oversikt over produktet

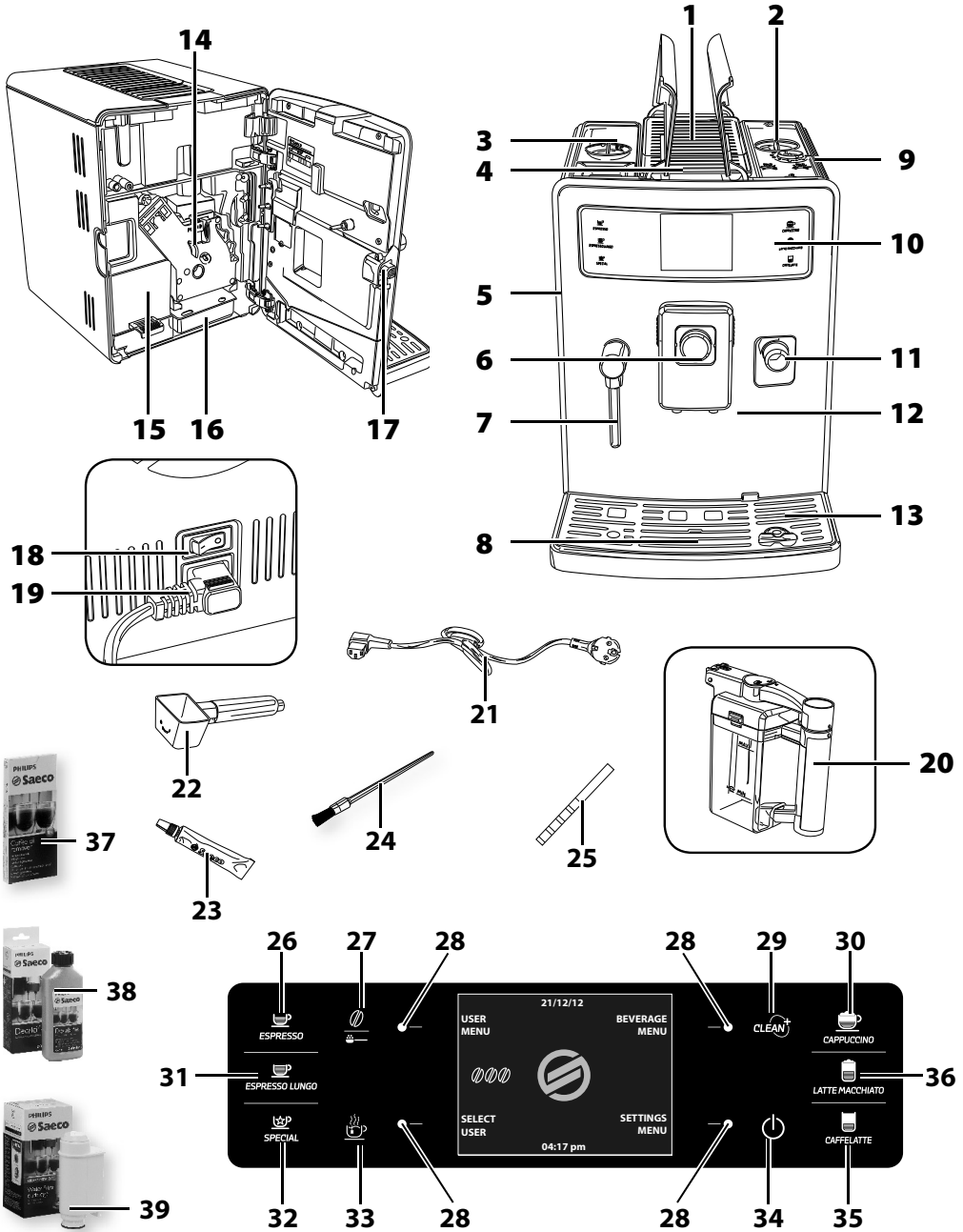

Generell beskrivelse

1. Koppevarmerplate
2. Kaffebønnebeholder med lokk
3. Vannbeholder + lokk
4. Rom for forhåndsmalt kaffe
5. Betjeningsluke
6. Bryter for Saeco Brewing System (SBS)
7. Damp-/varmtvannsrør
8. Indikator for full dråpesamler
9. Regulering av kaffekvern
10. Betjeningspanel
11. Tapp for feste av kanne
12. Kaffeuttak
13. Dråpesamler (ekstern)
14. Kaffeenhets
15. Grutsamler
16. Dråpesamler (intern)
17. Knapp betjeningsluke
18. Hovedbryter
19. Stikkontakt strømkabel
20. Melkekanne
21. Strømkabel
22. Måleskje for forhåndsmalt kaffe
23. Fett for kaffeenhets
24. Rengjøringspensel
25. Vannhardhetstest
26. Espressotast
27. "Aroma"-tast - Forhåndsmalt kaffe
28. "Funksjons"-taster
29. Tast for å foreta en rengjøringscyklus av kannen (Clean)
30. Cappuccinotast
31. Tast for lang espresso
32. Tast for "Spesielle drikker"
33. Tast for varmt vann
34. Standby-tast
35. Tast for kaffelatte
36. Tast for latte macchiato
37. Avfettingstabletter (selges separat)
38. Avkalkingsløsning (selges separat)
39. Vannfilter INTENZA+ (selges separat)

FORBEREDELSE

Maskinens emballasje

Originalemballasjen er designet og laget for å beskytte maskinen under frakt. Vi anbefaler at du tar vare på emballasjen for eventuell framtidig transport.

Installasjon av maskinen

1 Ta dråpesamleren med rist ut fra emballasjen.

2 Ta maskinen ut av emballasjen.

3 For optimal bruk anbefaler vi å:

- Velge et underlag som er sikkert, jevnt, og hvor ingen kan velte maskinen eller skades av den.
- Velg et sted som er tilstrekkelig opplyst, hygienisk og med en stikkontakt lett tilgjengelig.
- La det være en minimumsavstand mellom veggene og maskinen som angitt i figuren.

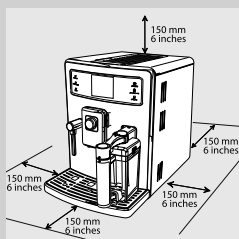

4 Sett dråpesamleren (ekstern) med rist inn på maskinen. Kontroller at den er korrekt plassert.

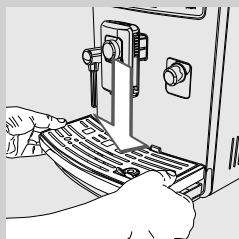

Merk:

Oppgaven til dråpesamleren er å samle opp vannet som kommer ut fra uttaket under skyllingssyklusen/den automatiske rengjøringsyklusen, og den eventuelle kaffen som vil kunne komme ut under tilberedning av drikker. Tøm og vask dråpesamleren daglig, og hver gang indikatoren viser at den er full.

Forsiktig:

IKKE ta ut dråpesamleren rett etter at du har slått på maskinen. Vent i et par minutter til skylle-/rengjøringsyklusen er over.

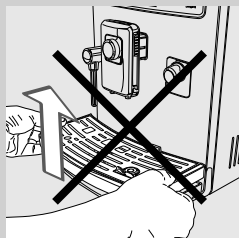

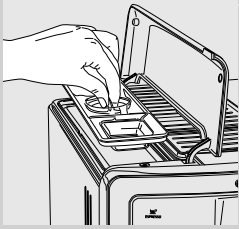

5 Løft det utvendige venstre lokket og fjern det innvendige lokket.

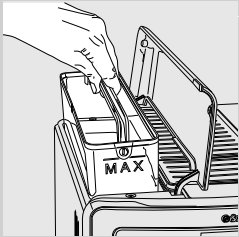

6 Trekk ut vannbeholderen ved hjelp av håndtaket.

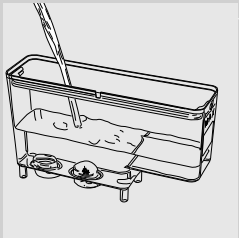

7 Skyll beholderen med friskt vann.

8 Fyll beholderen med friskt drikkevann opp til MAX-nivået og sett den inn i maskinen igjen. Kontroller at den er satt helt inn.



Forsiktig:

Ikke fyll beholderen med varmt vann, kokende vann, vann med kullsyre eller andre væsker som vil kunne skade selve beholderen og maskinen.

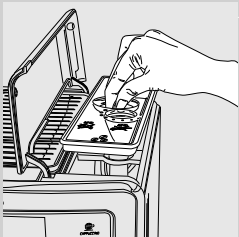

9 Løft lokket på kaffebønnebeholderen og ta ut det innvendige lokket.

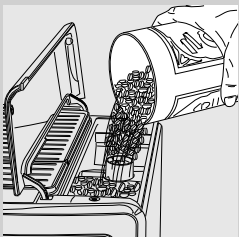

10 Hell kaffebønnene langsomt ned i beholderen. Sett det innvendige lokket på plass igjen og steng det utvendige lokket.



Forsiktig:

Du skal alltid bare helle kaffebønner i beholderen. Malt kaffe, pulverkaffe, karamellisert kaffe eller andre gjenstander vil kunne skade maskinen.

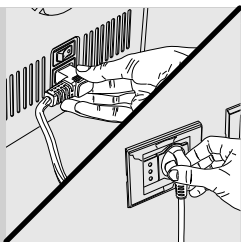

11 Sett i støpselet på baksiden av maskinen.

12 Sett støpselet i den andre enden av kabelen inn i en veggkontakt med egnet spenningsførsel.

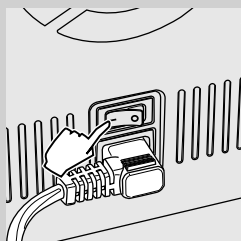

13 Sett hovedbryteren på "I" for å slå på maskinen.

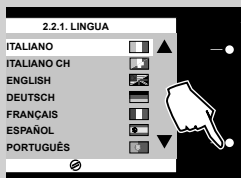

14 Skjermbildet på siden vises. Velg ønsket språk ved å trykke på tastene "▼" eller "▲".

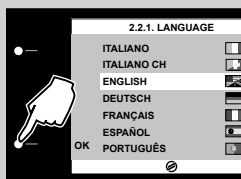

15 Trykk på tasten "OK" for å bekrefte.



Merk:

Hvis du ikke stiller inn språket, vil du på nytt bli bedt om denne innstillingen neste gang du setter i gang maskinen.

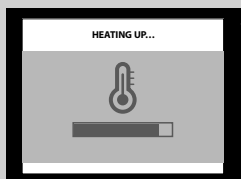

16 Maskinen er i oppvarmingsfasen.

FØRSTE GANGS BRUK

Skyllesyklus / automatisk rengjøringscyklus

Når oppvarmingen er over foretar maskinen en automatisk skylle-/rengjøringscyklus av de innvendige kretsene, ved hjelp av friskt vann. Denne operasjonen tar mindre enn ett minutt.

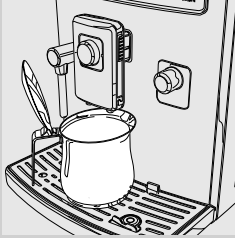

- 17** Plasser en beholder under uttaket for å samle opp den lille vannmengden som føres ut.

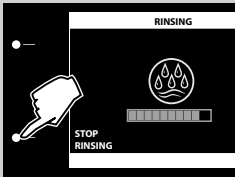

- 18** Skjermbildet på siden vises. Vent til syklusen avsluttes automatisk.



Merk:

Trykk inn tasten **"STOP RINSING"** for å stanse uttaket.



- 19** Når operasjonene over er avsluttet viser maskinen displayet på siden.

Manuell skyllesyklus

Ved første gangs bruk av maskinen må du foreta en skyllesyklus. Under denne prosessen aktiveres kaffeuttakssyklusen og det renner friskt vann gjennom uttaket. Dette tar noen minutter.

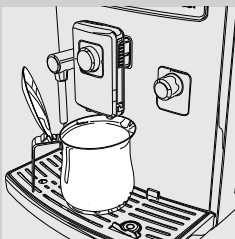

- 1** Plasser en beholder under uttaket.

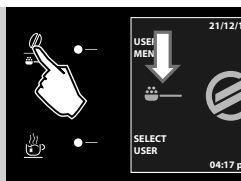

2 For å velge funksjonen for uttak av forhåndsmalt kaffe trykker du på tasten "☕" helt til ikonet "☕☕☕" vises.



3 Trykk på tasten "ESPRESSO LUNGO".

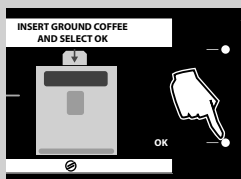

4 Trykk på tasten "OK". Maskinen begynner å føre ut vann.



Merk:

Ikke fyll forhåndsmalt kaffe i rommet.

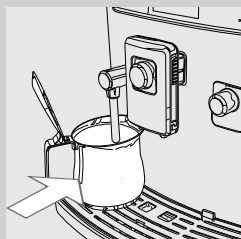

5 Når uttaket er over tømmer du beholderen og plasserer den under damp-/varmtvannsrøret igjen.

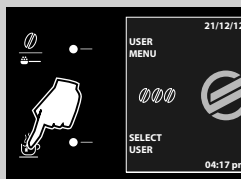

6 Trykk på tasten "☕☕☕".

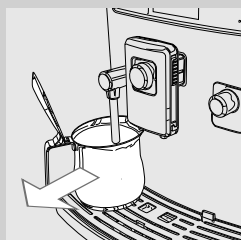

7 Fjern og tøm beholderen etter å ha ført ut vannet.

- 8** Gjenta operasjonene fra punkt 5 til punkt 7 til det ikke er mer vann igjen i beholderen, gå deretter til punkt 9.

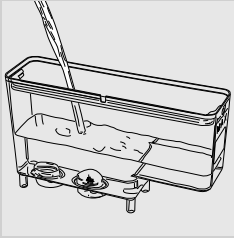

- 9** Når du er ferdig, fyller du vannbeholderen på nytt opp til MAX-nivået. Nå er maskinen klar til bruk og til å tilberede kaffe.

Merk:

Hvis maskinen ikke har vært i bruk i to eller flere uker, vil den foreta en skyllesyklus/automatisk rengjøringsyklus når den slås på. Deretter er det nødvendig å sette i gang en manuell skyllesyklus som beskrevet over.

Den automatiske skylle-/rengjøringsyklusen settes i gang automatisk ved oppstart av maskinen (med kald kokeenhet), når maskinen forbereder seg på å gå over til standbymodus eller etter at du har trykket på tasten "⏻" for å slå av maskinen (etter uttak av en kaffe).

Måling og programmering av vannhardhet

Måling av vannhardhet er svært viktig for å avgjøre hvor ofte maskinen må avkalkes, og for installasjon av vannfilteret "INTENZA+" (for flere detaljer om vannfilteret, se neste kapittel).

Følg instruksjonene under for måling av vannhardheten.

- 1** Dypp vannhardhetstesten som følger med maskinen i vann i 1 sekund.



Merk:

Testen kan kun brukes til en måling.

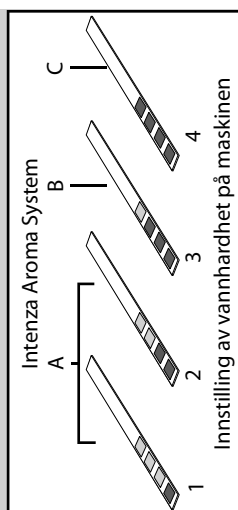

2 Vent i ett minutt.

3 Kontroller hvor mange firkanter som blir røde, og se deretter tabellen.



Merk:

Tallene på testen korresponderer med innstillingene for regulering av vannhardheten. Mer presist:

1 = 1 (svært mykt vann)

2 = 2 (mykt vann)

3 = 3 (hardt vann)

4 = 4 (svært hardt vann)

Bokstavene korresponderer med referansepunktene som finnes nederst på vannfilteret "INTENZA+" (se neste kapittel).

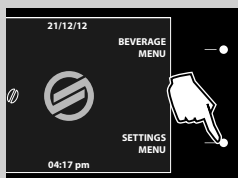

4 Nå kan du programmere innstillingene for vannhardhet. Trykk på tasten "**SETTINGS MENU**" for å få adgang til maskinens hovedmeny.



Merk:

Maskinen leveres med en standardinnstilling for vannhardhet som passer for store deler av vanntypene.

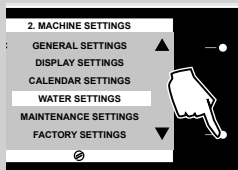

5 Trykk på tasten "▼" for å velge "**WATER SETTINGS**".

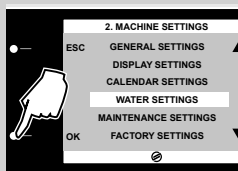

6 Trykk på "**OK**" for å bekrefte.

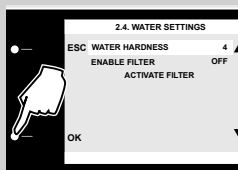

7 Velg alternativet "**WATER HARDNESS**" ved å trykke på tasten "**OK**" og programmer vannhardhetsverdien.

Installering av vannfilteret "INTENZA+"

Vi anbefaler at du installerer vannfilteret "INTENZA+", som begrenser dannelsen av kalk inne i maskinen og gir espressoen din en mer intens aroma.

Vannfilteret INTENZA+ selges separat. For flere detaljer, se kapittelet "Bestilling av vedlikeholdsprodukter" i denne bruksanvisningen.

Vannet er svært viktig i tilberedningen av en espresso, og det er derfor ekstremt viktig å kunne filtrere det på profesjonelt vis. Vannfilteret "INTENZA+" hindrer dannelsen av mineralavleiringer, og forbedrer dermed vannkvaliteten.

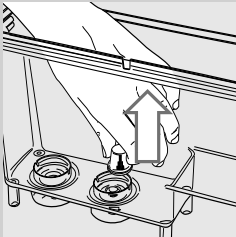

- 1** Ta ut det lille hvite filteret fra vannbeholderen og oppbevar det på et tørt sted.



- 2** Ta vannfilteret "INTENZA+" ut av pakningen og dypp det vertikalt (med åpningen opp), i kaldt vann og trykk forsiktig på sidene for å klemme ut luftboblene.

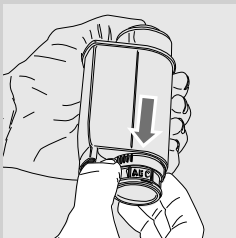

- 3** Still inn filteret i overensstemmelse med målingene (se forrige kapittel) og spesifiseringene nederst på filteret:
 A = mykt vann – tilsvarer 1 eller 2 på testen
 B = hardt vann (standard) – tilsvarer 3 på testen
 C = svært hardt vann – tilsvarer 4 på testen

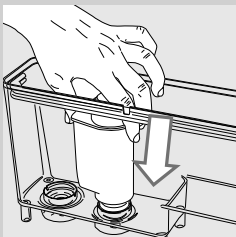

- 4** Sett filteret inn i den tomme vannbeholderen. Dytt det ned så langt det går.

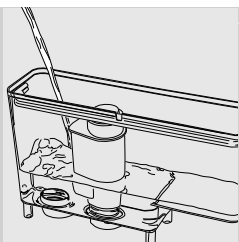

5 Fyll beholderen med friskt drikkevann opp til MAX-nivået og sett den inn i maskinen igjen.

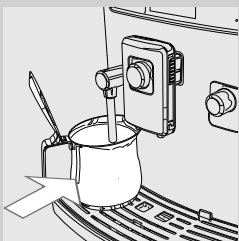

6 Plasser en romslig beholder (1,5 l) under damp-/varmtvannsrøret.

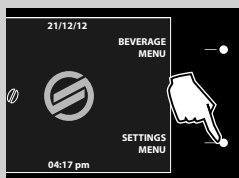

7 Trykk på tasten "**SETTINGS MENU**" for å få adgang til maskinens hovedmeny.

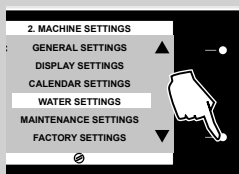

8 Trykk på tasten "▼" for å velge "**WATER SETTINGS**".

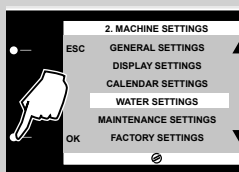

9 Trykk på "**OK**" for å bekrefte.

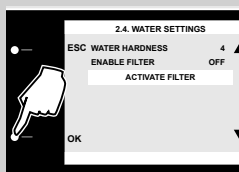

10 Trykk på tasten "▼" for å velge "**ACTIVATE FILTER**"; og trykk deretter på "**OK**".

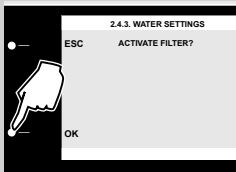

11 Trykk på tasten "OK" for å bekrefte prosedyren med aktivering av filteret.

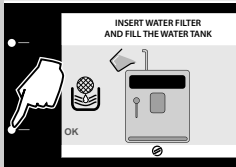

12 Trykk på tasten "OK" for å bekrefte at vannfilteret er satt i og beholderen er fylt.



13 Trykk på tasten "OK" for å bekrefte at det finnes en beholder under vannuttaket.

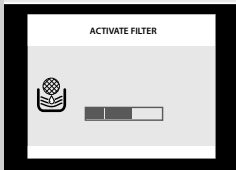

14 Maskinen begynner å føre ut vann. Skjermbildet på siden vises. Fjern beholderen når uttaket er over.

Utskifting av vannfilteret "INTENZA+"

Når det er nødvendig å skifte ut vannfilteret "INTENZA+" vises ikonet " ".

1 Skift ut filteret i henhold til beskrivelsen i forrige kapittel.

2 Maskinen er nå programmert for et nytt filter.

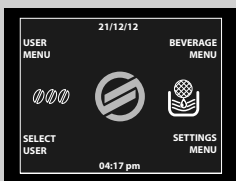

Merk:

Hvis filteret allerede er installert og du vil ta det ut uten å skifte det ut, velg alternativet "ENABLE FILTER" og still det inn på OFF.

Hvis vannfilteret "INTENZA+" ikke finnes på maskinen, må du sette det lille hvite filteret du fjernet tidligere i beholderen.

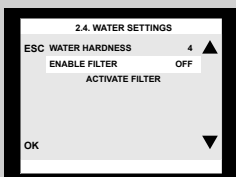

REGULERINGER

Du kan foreta enkelte reguleringer på maskinen for å tilberede best mulig kaffe.

Valg av brukerprofil

Maskinen er laget for å tilfredsstille den personlige smaken til hver enkelt bruker, med muligheten for å stille inn maksimalt 6 forskjellige profiler.

Det er mulig å legge til eller fjerne de forskjellige brukerprofilene. For enklere bruk representeres hver bruker med sitt eget personlige ikon. Den forhåndsdefinerte brukeren er merket med ikonet som vises til venstre.

Fabrikkinnstillingene er forhåndsconfigurert på maskinen, i tråd med brukerens ønsker. Disse innstillingene kan forbli uendrede eller endres på bakgrunn av egen personlig smak.

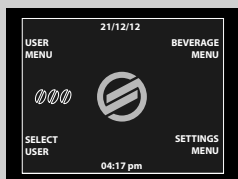

Opprette en ny brukerprofil

etter å ha programmert produktinnstillingene, kan brukeren få rask adgang til innstillingene ved hjelp av tasten "**BRUKERVALG**" i hovedmenyen, for å nyte foretrukken kaffedrikk med et enkelt tastetrykk.

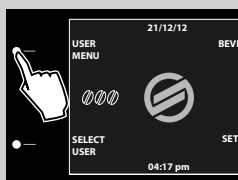

1 Trykk på "**USER MENU**".

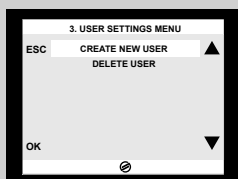

2 Skjermbildet på siden vises.

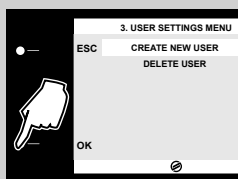

3 Trykk på tasten "**OK**" for å velge "**CREATE NEW USER**".

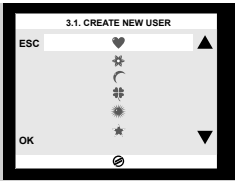

- 4 Skjermbildet på siden vises. Trykk på tasten "▼" eller "▲" for å velge et brukerikon. Trykk på tasten "OK" for å bekrefte.

Merk:

Det kan bare brukes ett ikon for hver bruker. Når et ikon allerede er tildelt en bruker vises ikonet i grått.



- 5 Nå kan den opprettede brukeren hentes fram fra hovedskjermbildet

- 6 Velg ønsket brukerprofil ved å trykke på tasten "SELECT USER" helt til det tilhørende ikonet vises.

Trykk deretter på "BEVERAGE MENU" for å programmere drikkens innstillinger (se kapittelet "Programmering av drikk")

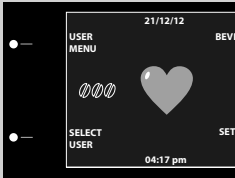

Fjerne en brukerprofil

Det er mulig å fjerne en brukerprofil som allerede er opprettet. I dette tilfellet fjernes alle de tilhørende innstillingene og ikonet blir på nytt tilgjengelig for programmering.

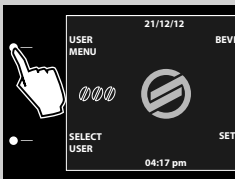

- 1 Trykk på "USER MENU".

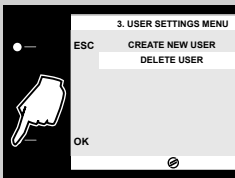

- 2 Skjermbildet på siden vises. Trykk på tasten "▼" eller "▲" for å velge "DELETE USER". Trykk på tasten "OK" for å bekrefte.

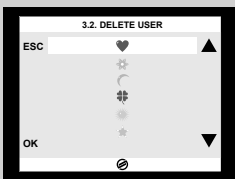

- 3 Skjermbildet på siden vises. Trykk på tasten "▼" eller "▲" for å velge et ikon. Trykk på tasten "OK" for å bekrefte. Brukeren blir fjernet.

Saeco Adapting System

Kaffe er et naturprodukt, og egenskapene kan variere avhengig av opphavssted, blanding og brenning. Maskinen er usstyrt med et automatisk reguleringssystem som gjør det mulig å bruke alle typer kaffebønner som finnes i handelen (ikke karamelliserte).

Maskinen reguleres automatisk etter uttak av noen kopper kaffe, for å optimere kaffeuttaket på bakgrunn av hvor kompakt den malte kaffen er.

Regulering av keramisk kaffekvern

Den keramiske kaffekvernen garanterer en passende malingsgrad for alle kaffeblandinger og unngår overoppvarming av bønnene.

Denne teknologien gir en total konservering av aromaen og garanterer ekte italiensk smak i hver kopp.



Advarsel:

Den keramiske kaffekvernen inneholder bevegelige deler som kan være farlige. Det er derfor forbudt å putte inn fingrene eller andre gjenstander. Før du gjør inngrep inne i kaffebønnebeholderen, uansett årsak, må du slå av maskinen ved å trykke på ON/OFF-tasten og trekke støpselet ut av stikkontakten.

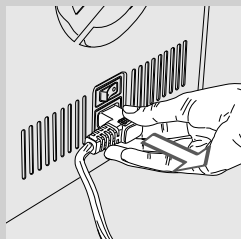

Den keramiske kaffekvernen kan reguleres for å tilpasse malingsgraden på kaffen til din personlige smak.



Advarsel:

Velgeren som regulerer kvernen, inne i kaffebønnebeholderen, må kun dreies rundt når den keramiske kaffekvernen er i funksjon.

Du kan foreta denne reguleringen ved å dytte og vri på velgeren for regulering av malingsgraden som er plassert inne i kaffebønnebeholderen.

- 1 Løft lokket på kaffebønnebeholderen.

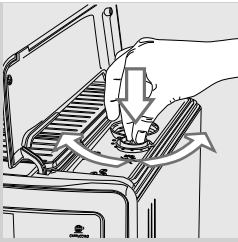

- 2** Trykk ned og vri velgeren for regulering av kaffekvernen ett trinn av gangen. Smaksforskjellen merkes etter uttak av 2-3 espressokopper.

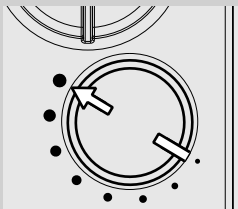

- 3** Referansemerkene på lokket til kaffebønnebeholderen indikerer den innstilte malingsgraden. Du kan stille inn 8 forskjellige malingsgrader, fra:

- svært grovmaling (●): lettere smak, for mørkbrente blandinger

til:

- svært finmaling (●): sterkere smak, for lysbrente blandinger.

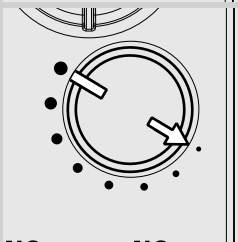

Hvis du stiller inn den keramiske kaffekvernen til en finere maling, vil kaffesmaken bli sterkere. For en kaffe med midlere smak, må du stille inn den keramiske kaffekvernen til en grovere malingsgrad.

Regulering av kremethet og kaffeintensitet (Saeco Brewing System)

Saeco Brewing System (SBS) gjør det mulig å kontrollere kremen og intensiteten i smaken på kaffen, ved å regulere hastigheten som kaffen kommer ut med under uttakssyklusen.

- Vri velgeren mot klokkeretningen for å øke strømningshastigheten: Kaffen blir mildere og mindre kremet.
- Vri velgeren i klokkeretningen for å minske strømningshastigheten: Kaffen blir sterkere og mer kremet.

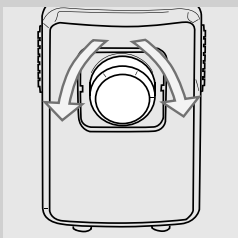

Merk:

Regulering av hastigheten på kaffestrømmen kan foretas også mens du fører ut kaffe.

Aromaregulering (kaffens intensitet)

Velg din favoritt-kaffeblending, og reguler kaffemengden som skal males i henhold til din personlige smak. Det er også mulig å velge funksjonen forhåndsmalt kaffe.

Merk:

Valget må være foretatt før du velger kaffen.

Maskinen gjør det mulig å regulere korrekt mengde malt kaffe til hvert produkt. Standardreguleringen, for hvert produkt kan programmeres med **"BEVERAGE MENU"** (se kapittelet "Programmering av drikker", alternativet "Coffee Amount").

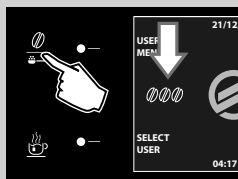
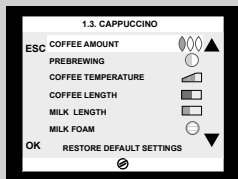

- 1** For å samtidig endre mengden malt kaffe, trykk på tasten "" på betjeningspanelet.
- 2** Aromaen varieres med en grad, på bakgrunn av den valgte mengden:

 = lett dose

 = middels dose

 = sterk dose

 = drikken tilberedes med bruk av forhåndsmalt kaffe

Merk:

Denne reguleringen er ikke mulig for amerikansk kaffe.

Regulering av uttak

Uttaket kan reguleres i høyden for å tilpasses bedre til størrelsen på koppene som benyttes.

For å foreta reguleringen, hever eller senker du uttaket manuelt ved å plassere fingrene som vist i figuren.

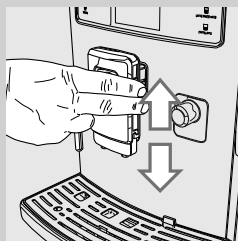



De anbefalte posisjonene er:
For små kopper



For store kopper

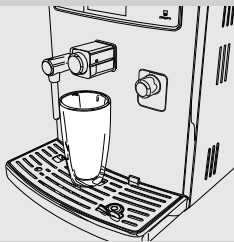

For kopper eller glass til latte macchiato.



Merk:

Du kan dessuten fjerne selve uttaket for å kunne bruke store beholdere.



Du kan plassere to kopper under uttaket for å føre ut to kopper kaffe samtidig.

Regulering av vannmengden i koppen

Maskinen gjør det mulig å regulere mengden utført kaffe eller melk på bakgrunn av personlig smak og størrelsen på koppene. Hver gang du trykker på tastene "ESPRESSO" og "ESPRESSO LUNGO", fører maskinen ut en forhåndsbestemt mengde produkt. Hver tast er knyttet til et uavhengig uttak.

Framgangsmåten under illustrerer programmering av tasten "ESPRESSO".



- 1 Sett en kopp under uttaket.



- 2 Trykk og hold inne tasten "ESPRESSO" til ikonet "MEMO" dukker opp. Slipp tasten. Nå er maskinen i programmeringsmodus. Maskinen starter kaffeuttaket.



- 3 Når ikonet "STOP COFFEE" vises, trykk på tasten så snart du har nådd ønsket kaffemengde.

Nå er tasten "ESPRESSO" programmert, hver gang du trykker på denne tasten, vil maskinen føre ut den samme mengden espresso som du nettopp har programmert.



Merk:

Følg den samme fremgangsmåten for programmering av tastene "ESPRESSO" og "ESPRESSO LUNGO".
Bruk alltid tasten "STOP COFFEE" for å avbryte utførelsen av kaffe når du har oppnådd ønsket mengde.

Du kan dessuten regulere vannmengden i drikken ved hjelp av "BEVERAGE MENU" (se kapittelet "Programmering av drikker", alternativet "Coffee Length").

TILBEREDING AV ESPRESSO OG LANG ESPRESSO

Før du lager kaffe, må du kontrollere meldingene på displayet og at vannbeholderen og kaffebønnebeholderen er fylt opp.

Tilbereding av espresso og lang espresso laget på kaffebønner

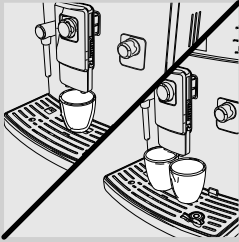

- 1 Sett 1 eller 2 kopper under uttaket.



- 2 Trykk på tasten "ESPRESSO" for en espresso eller tasten "ESPRESSO LUNGO" for en lang espresso.



- 3 For å tilberede 1 espresso eller 1 lang espresso, trykk på den ønskede tasten en enkelt gang. Skjermbildet på siden vises.

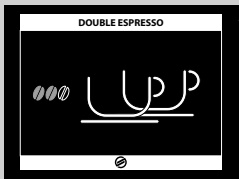

- 4 For å tilberede 2 espresso eller 2 lange espresso, trykk på den ønskede tasten to ganger etter hverandre. Skjermbildet på siden vises.

Merk:

I denne funksjonsmodusen sørger maskinen automatisk for å male og dosere riktig mengde kaffe. Tilbereding av to espresso krever to kverningssykluser og to uttakssykluser, men dette håndteres automatisk av maskinen.



- 5 Etter å ha fullført forhåndstrekkingen begynner kaffen å komme ut av uttaket.
- 6 Kaffeutaket stanser automatisk når det forhåndsinnstilte nivået er nådd, men det er mulig å avbryte kaffeutaket tidligere ved å trykke på tasten "STOP COFFEE".

Tilbereding av espresso og lang espresso laget på forhåndsmalt kaffe

Denne funksjonen gjør det mulig å bruke forhåndsmalt og decaffinert kaffe. Med funksjonen for forhåndsmalt kaffe kan du bare tilberede en kaffe om gangen.

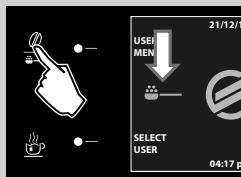

- 1 For å velge funksjonen forhåndsmalt kaffe trykker du på tasten "☉" helt til ikonet "☉☉☉" vises.



- 2 Sett en kopp under uttaket.

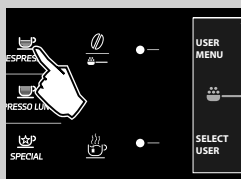

- 3 Trykk på tasten "☉☉☉" for en espresso eller tasten "☉☉☉☉☉" for en lang espresso. Uttakssyklusen begynner.

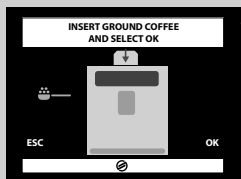

- 4 Skjermbildet på siden vises.

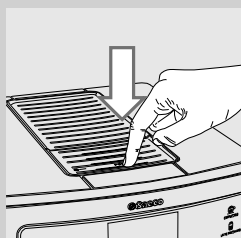

- 5 Dytt for å åpne lokket til rommet for forhåndsmalt kaffe.

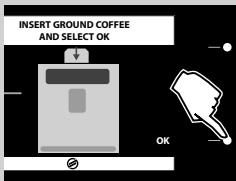
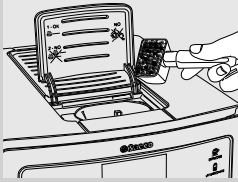

- 6** Fyll i en måleskje med forhåndsmalt kaffe i rommet. Bruk kun måleskjeen som følger ed maskinen, steng deretter lokket til rommet for forhåndsmalt kaffe.



Advarsel:

Fyll kun forhåndsmalt kaffe i rommet for forhåndsmalt kaffe. Innføring av andre stoffer eller gjenstander kan forårsake alvorlige skader på maskinen. Denne typen reparasjon er ikke dekket av garantien.

- 7** Trykk på **"OK"** for å bekrefte og sett i gang uttaket.

- 8** Etter å ha fullført forhåndstrekkingen begynner kaffen å komme ut av uttaket.

- 9** Kaffeuttaket stanser automatisk når det forhåndsinnstilte nivået er nådd, men det er mulig å avbryte kaffeuttaket tidligere ved å trykke på tasten **"STOP COFFEE"**.

Når uttaket er ferdig går maskinen tilbake til hovedmenyen.

For å tilberede flere kaffe med forhåndsmalt kaffe, gjentar du operasjonene beskrevet over.



Merk:

Hvis du ikke trykker på tasten **"OK"** for å sette i gang uttaket etter 30 sekunder, går maskinen tilbake til hovedmenyen og tømmer ut eventuell innført kaffe i grutsamleren.

Hvis du glemmer å fylle forhåndsmalt kaffe i dette rommet, vil det bare komme ut vann.

Hvis mengden er for stor, eller hvis det helles i 2 eller flere måleskjeer med kaffe, vil ikke maskinen tilberede produktet. Den malte kaffen tømmes ut i grutsamleren.

MELKEKANNE

Dette kapittelet beskriver bruken av melkekanne for tilberedning av cappuccino, latte macchiato eller varm melk.



Merk:

Før du bruker melkekanne, må du rengjøre den skikkelig slik det er beskrevet i kapittelet "Rengjøring og vedlikehold". Vi anbefaler at du fyller den opp med kaldt vann (cirka 5 °C). Sett kannen i kjøleskapet igjen etter bruk. IKKE oppbevar melken utenfor kjøleskapet i mer enn 15 minutter.



Advarsel:

Kannen må kun brukes med melk eller vann til rengjøring.

Fylling av melkekanne

Melkekanne må fylles før bruk.



- 1 Åpne uttaket til melkekanne ved å vri det i klokkeretningen til det klikker på plass.

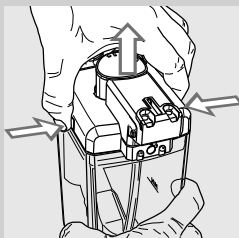

- 2 Trykk på utløsningstastene og løft lokket.



- 3 Hell melk i kannen. Melkenivået skal ligge mellom minimumsnivået (MIN) og maksimumsnivået (MAX) som er merket av på melkekanne.

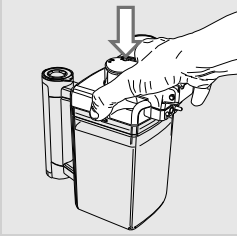

- 4** Sett lokket på plass igjen og steng uttaket på kannen ved å vri det mot klokkeretningen.

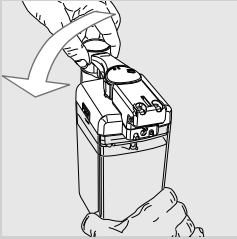

Melkekannen er klar til bruk.

Innsetting av melkekannen



- 1** Hell lett på melkekannen og sett den fremre delen inn på maskinen.

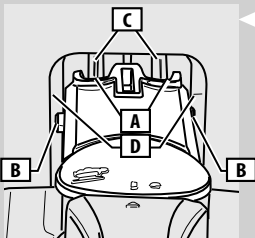

- 2** I denne fasen er hullene i kannen (A) lavere enn festene (C). Tappene (B) er på høyde med sporene (D).

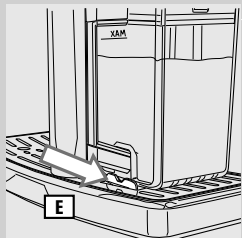
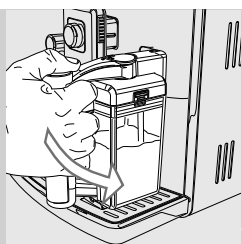

- 3** Trykk og vri kannen nedover helt til den festes til dråpesamlere (ekstern) (E).

! **Forsiktig:**
Ikke tving kannen på plass.

Fjerning av melkekannen

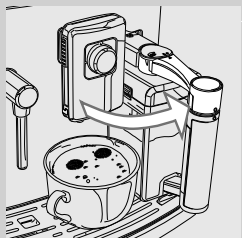

- 1** Steng uttaket på melkekannen ved å vri det mot klokkeretningen. Vent litt. Maskinen setter i gang den automatiske rengjøringscyklusen (se kapittelet "Rengjøring og vedlikehold").

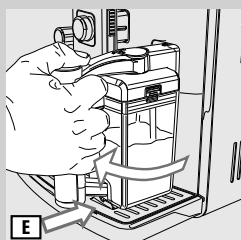

- 2** Når rengjøringscyklusen er over vrir du kannen oppover, helt til den løsner fra dråpesamlere (ekstern) (E).

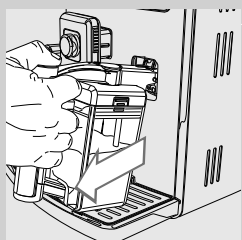

- 3** Trekk kannen bort fra maskinen helt til du fjerner den helt.

Tømming av melkekannen



1 Åpne uttaket på kannen ved å vri det i klokkeretningen.

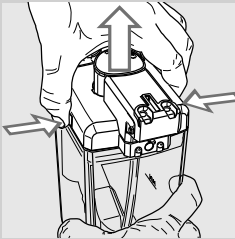

2 Trykk på utløsningstastene.

3 Løft lokket. Tøm melkekannen og rengjør den skikkelig.



Merk:

Etter hver bruk, rengjør melkekannen som beskrevet i kapittelet "Rengjøring og vedlikehold".

TILBEREDING AV CAPPUCCINO

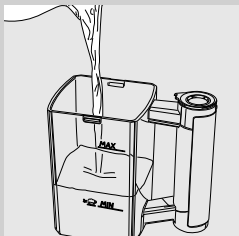
**Advarsel:**

Fare for forbrenning! I starten av uttaket kan det sprute litt varm melk og damp. Fare for forbrenning.

Ikke grip tak i håndtaket på kannen under rengjøringscyklusen, fare for forbrenning! Vent til syklusen er ferdig før du fjerner melkekannen.

- 1 Fyll kannen med melk. Melkenivået skal ligge mellom minimumsnivået (MIN) og maksimumsnivået (MAX) som er merket av på kannen.

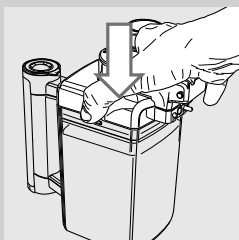
**Merk:**

bruk kald melk (~5 °C / 41°F) med et proteininnhold på minst 3 % for å få en cappuccino med god kvalitet. Du kan bruke både helmelk og lettmelk, etter personlig smak.

- 2 Sett lokket på plass igjen og sett melkekannen i maskinen.

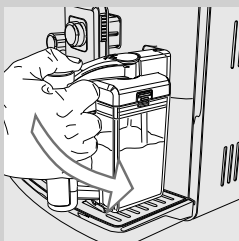

- 3 Sett en kaffekopp under kaffeuttaket.

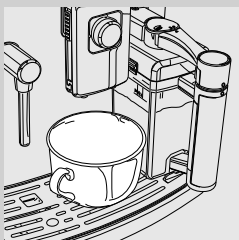

- 4 Åpne uttaket på kannen ved å vri det i klokkeretningen.

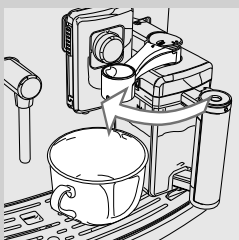

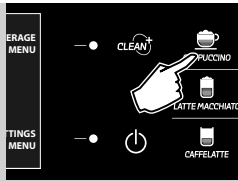

5 Trykk inn tasten "  " for å sette i gang uttaket.

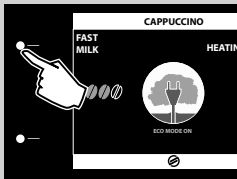

6 Maskinen er i oppvarmingsfasen.

 **Merk:**

Maskinen trenger litt mer tid til oppvarmingen hvis funksjonen **ECOMODE** er aktivert.

Hvis du trykker på tasten "**FAST MILK**" deaktiveres funksjonen **ECOMODE** som stilles inn til "**OFF**". I dette tilfellet trenger maskinen kortere tid til oppvarming, men energiforbruket er høyere.

For flere detaljer, se kapittelet "Programmering av maskinen".



7 Når skjermbildet på siden vises, starter maskinen uttak av melkeskum. For å stanse uttaket tidligere trykker du på tasten "**STOP MILK**".

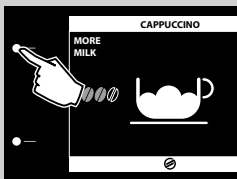

 **Merk:**

Det er mulig å øke melkeuttaket ved å trykke på tasten "**ADD MILK**". Den ekstra melkemengden har ikke noe skum.

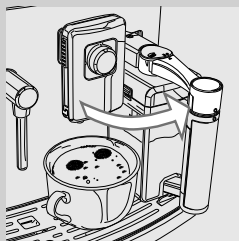
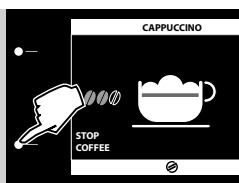

8 Når uttaket av melkeskum er ferdig begynner maskinen å føre ut kaffen. For å stanse uttaket tidligere trykker du på tasten **"STOP COFFEE"**.

9 Ta bort koppen og steng melkeuttaket ved å vri det mot klokkeretningen.

10 Vent litt. Nå setter maskinen i gang den automatiske rengjøringscyklusen (se kapittelet "Rengjøring og vedlikehold").

11 Når rengjøringscyklusen er over, ta bort melkekannen og sett den på plass i kjøleskapet igjen.

Regulering av vannmengden i cappuccinokoppen

Hver gang du trykker inn tasten "  ", fører maskinen ut en programmert mengde cappuccino i koppen.

Maskinen gjør det mulig å regulere mengden cappuccino på bakgrunn av personlig smak og størrelsen på koppene.



1 Fyll kannen med melk og plasser den på maskinen.

2 Plasser en kopp under uttakstuten og åpne uttaket på kannen ved å vri det i klokkeretningen.

3 Trykk og hold inne tasten "  " til meldingen **"MEMO"** dukker opp. Slipp tasten.
Nå er maskinen i programmeringsmodus.

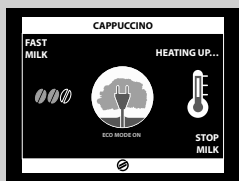

4 Maskinen er i oppvarmingsfasen.

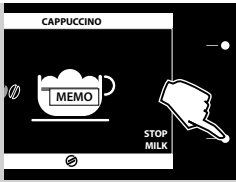

- 5 Når dette skjermbildet vises, starter maskinen uttaket av melkeskum i koppen. Trykk på tasten "STOP MILK" når du har oppnådd ønsket melkemengde.

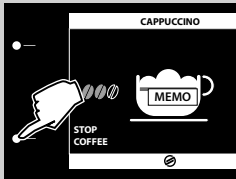

- 6 Når uttaket av melkeskum er ferdig begynner maskinen å føre ut kaffen. Når du har oppnådd ønsket kaffemengde, trykker du på tasten "STOP COFFEE".

Nå er tasten "☕
CAPPUCCINO" programmert. Hver gang du trykker på tasten, fører maskinen ut den mengden du nettopp har programmert.

Merk:

Du kan dessuten regulere vannmengden i drikken ved hjelp av "BEVERAGE MENU" (se kapittelet "Programmering av drikker").

TILBEREDING AV LATTE MACCHIATO

Advarsel:

Fare for forbrenning! I starten av uttaket kan det sprute litt varm melk og damp. Fare for forbrenning.

Ikke grip tak i håndtaket på kannen under rengjøringscyklusen, fare for forbrenning! Vent til syklusen er ferdig før du fjerner melkekannen.

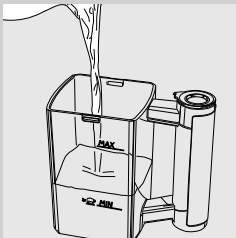

- 1 Fyll kannen med melk. Melkenivået skal ligge mellom minimumsnivået (MIN) og maksimumsnivået (MAX) som er merket av på kannen.

Merk:

bruk kald melk (~5 °C / 41 °F) med et proteininnhold på minst 3 % for å få en latte macchiato med god kvalitet. Du kan bruke både helmelk og lettmelk, etter personlig smak.

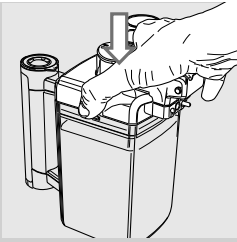

2 Sett lokket på plass igjen og sett melkekannen i maskinen.

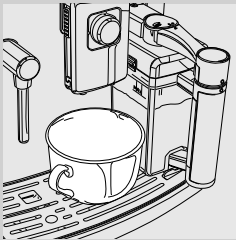
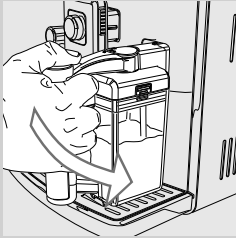

3 Sett en kaffekopp under kaffeuttaket.

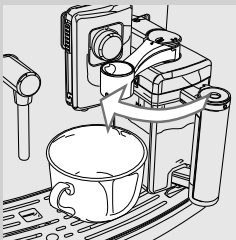

4 Åpne uttaket på kannen ved å vri det i klokkeretningen.

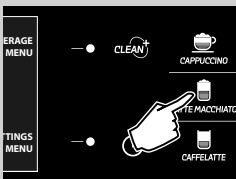

5 Trykk inn tasten " " for å sette i gang uttaket.

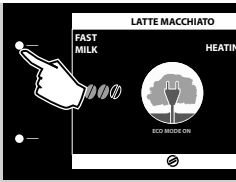

6 Maskinen er i oppvarmingsfasen.

Merk:

Maskinen trenger litt mer tid til oppvarmingen hvis funksjonen **ECOMODE** er aktivert. Hvis du trykker på tasten "**FAST MILK**" deaktiveres funksjonen **ECOMODE** som stilles inn til "**OFF**". I dette tilfellet trenger maskinen kortere tid til oppvarming, men energiforbruket er høyere. For flere detaljer, se kapittelet "Programmering av maskinen".

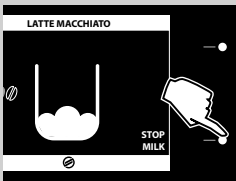

7 Når skjermbildet på siden vises, starter maskinen uttak av melkeskum. For å stanse uttaket tidligere trykker du på tasten "**STOP MILK**".

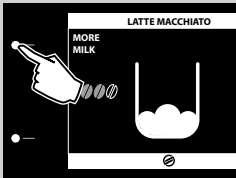

Merk:

Det er mulig å øke melkeuttaket ved å trykke på tasten "**ADD MILK**". Den ekstra melkemengden har ikke noe skum.



8 Når uttaket av melkeskum er ferdig begynner maskinen å føre ut kaffen. For å stanse uttaket tidligere trykker du på tasten "**STOP COFFEE**".

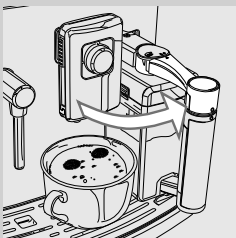

9 Ta bort koppen og steng melkeuttaket ved å vri det mot klokkeretningen.

10 Vent litt. Nå setter maskinen i gang den automatiske rengjøringscyklusen (se kapittelet "Rengjøring og vedlikehold").

11 Når rengjøringscyklusen er over, ta bort melkekannen og sett den på plass i kjøleskapet igjen.

Regulering av mengden latte macchiato i koppen

Hver gang du trykker inn tasten "  ", fører maskinen ut en programmert mengde latte macchiato i koppen.

Maskinen gjør det mulig å regulere mengden utført latte macchiato på bakgrunn av personlig smak og størrelsen på koppene.

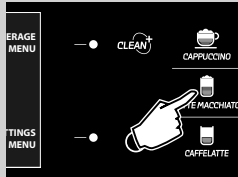

- 1 Fyll kannen med melk og plasser den på maskinen.
- 2 Plasser en kopp under uttakstuten og åpne uttaket på kannen ved å vri det i klokkeretningen.
- 3 Trykk og hold inne tasten "  " til ikonet "MEMO" dukker opp. Slipp tasten. Nå er maskinen i programmeringsmodus.

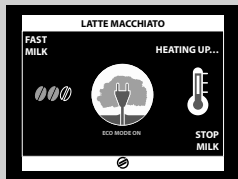

- 4 Maskinen er i oppvarmingsfasen.

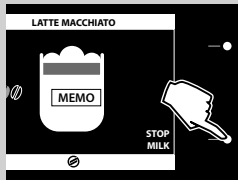

- 5 Når dette skjermbildet vises, starter maskinen uttaket av melkeskum i koppen. Trykk på tasten "STOP MILK" når du har oppnådd ønsket melkemengde.

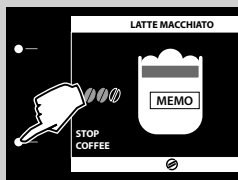

- 6 Når uttaket av melkeskum er ferdig begynner maskinen å føre ut kaffen. Når du har oppnådd ønsket kaffemengde, trykker du på tasten "STOP COFFEE".

Nå er tasten "  " programmert. Hver gang du trykker på tasten, fører maskinen ut den mengden du nettopp har programmert.



Merk:

Du kan dessuten regulere vannmengden i drikken ved hjelp av "BEVERAGE MENU" (se kapittelet "Programmering av drikker").

UTTAK AV KAFFELATTE



Advarsel:

Fare for forbrenning! I starten av uttaket kan det sprute litt varm melk og damp. Fare for forbrenning.

Ikke grip tak i håndtaket på kannen under rengjøringscyklusen, fare for forbrenning! Vent til syklusen er ferdig før du fjerner melkekannen.

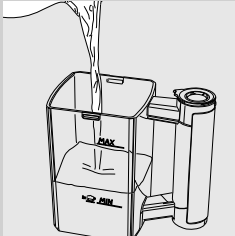

- 1 Fyll kannen med melk. Melkenivået skal ligge mellom minimumsnivået (MIN) og maksimumsnivået (MAX) som er merket av på kannen.



Merk:

bruk kald melk (~5 °C / 41 °F) med et proteininnhold på minst 3% for å få en kaffelatte med god kvalitet. Du kan bruke både helmelk og lettmelk, etter personlig smak.

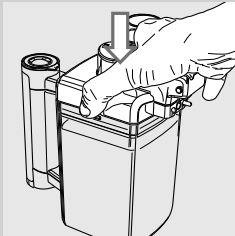

- 2 Sett lokket på plass igjen og sett melkekannen i maskinen.

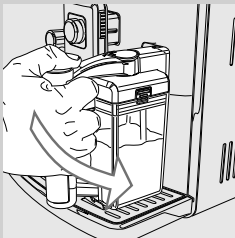

- 3 Sett en kaffekopp under kaffeuttaket.

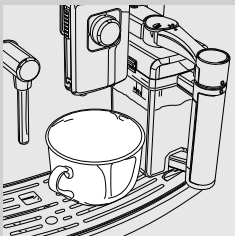

- 4 Åpne uttaket på kannen ved å vri det i klokkeretningen.

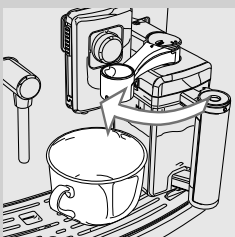

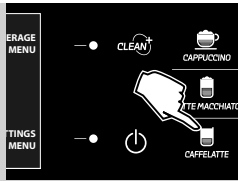

5 Trykk inn tasten "  " for å sette i gang uttaket.

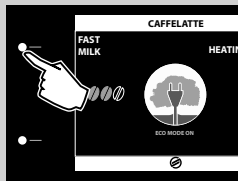

6 Maskinen er i oppvarmingsfasen.



Merk:

Maskinen trenger litt mer tid til oppvarmingen hvis funksjonen **ECOMODE** er aktivert. Hvis du trykker på tasten "**FAST MILK**" deaktiveres funksjonen **ECOMODE** som stilles inn til "**OFF**". I dette tilfellet trenger systemet kortere tid til oppvarming, men energiforbruket øker. For flere detaljer, se kapittelet "Programmering av maskinen".

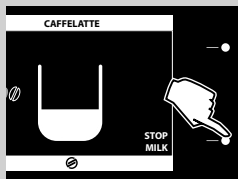

7 Når skjermbildet på siden vises, starter maskinen uttak av melkeskum. For å stanse uttaket tidligere trykker du på tasten "**STOP MILK**".



Merk:

Det er mulig å øke melkeuttaket ved å trykke på tasten "**ADD MILK**".



8 Når uttaket av melk er ferdig begynner maskinen å føre ut kaffen. For å stanse uttaket tidligere trykker du på tasten "**STOP COFFEE**".

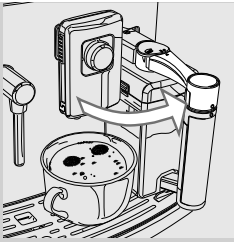

- 9 Ta bort koppen og steng melkeuttaket ved å vri det mot klokkeretningen.
- 10 Vent litt. Nå setter kannen i gang den automatiske rengjøringscyklusen (se kapittelet "Rengjøring og vedlikehold").
- 11 Når rengjøringscyklusen er over, ta bort melkekannen og sett den på plass i kjøleskapet igjen.

Regulering av vannmengden i kaffelatte

Hver gang du trykker inn tasten "CAFFELATTE" fører maskinen ut en programmert mengde kaffelatte i koppen. Maskinen gjør det mulig å regulere mengden kaffelatte på bakgrunn av personlig smak og størrelsen på koppene.

- 1 Fyll kannen med melk og plasser den på maskinen.
- 2 Plasser en kopp under uttakstuten og åpne uttaket på kannen ved å vri det i klokkeretningen.
- 3 Trykk og hold inne tasten "CAFFELATTE" til ikonet "MEMO" dukker opp. Slipp tasten. Nå er maskinen i programmeringsmodus.

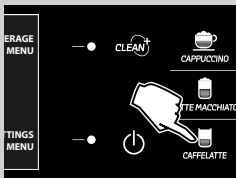

- 4 Maskinen er i oppvarmingsfasen.

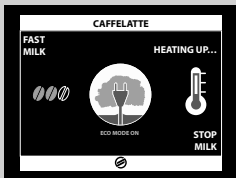

- 5 Ikonet "MEMO" vises. Når dette skjermbildet vises, starter maskinen uttaket av melk i koppen. Trykk på tasten "STOP MILK" når du har oppnådd ønsket melkemengde.

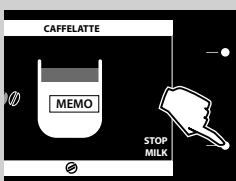

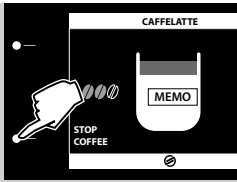

- 6 Når uttaket av melkeskum er ferdig begynner maskinen å føre ut kaffen. Når du har oppnådd ønsket kaffemengde, trykker du på tasten "STOP COFFEE".

Nå er tasten "CAFFELATTE" programmert. Hver gang du trykker på tasten, fører maskinen ut den mengden du nettopp har programmert.

Merk:

Du kan dessuten regulere vannmengden i drikken ved hjelp av "BEVERAGE MENU" (se kapittelet "Programmering av drikker").

SPESIELLE DRIKKER

Maskinen er laget for å kunne føre ut flere produkter enn dem som er beskrevet over. For å gjøre dette må du følge disse instruksjonene:

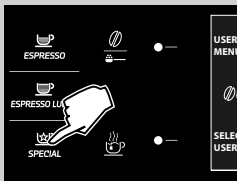

- 1 Trykk på tasten "SPECIAL" for å få adgang til menyen **SPECIAL BEVERAGES**.



- 2 Trykk på den tilhørende tasten for å starte tilberedningen.

Merk:

Hvis du trykker på tasten "SPECIAL" uten å velge noe produkt, går maskinen tilbake til hovedmenyen etter 10 sekunder.

Funksjonen spesialdrikker gjør det mulig å tilberede bare en drikk av gangen. For å tilberede flere drikker, gjenta punktene fra 1-2.

Varm melk



Advarsel:

Fare for forbrenning! I starten av uttaket kan det sprute litt varm melk og damp. Fare for forbrenning.

Ikke grip tak i håndtaket på kannen under rengjøringscyklusen, fare for forbrenning! Vent til syklusen er ferdig før du fjerner melkekannen.

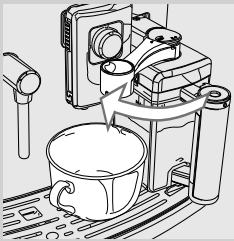

- 1 Sett melkekannen på plass og plasser koppen under uttaket. Åpne melkeuttaket ved å vri det i klokkeretningen.

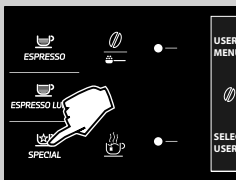

- 2 Trykk på tasten "  " for å få adgang til menyen **SPECIAL BEVERAGES**.



- 3 Trykk på tasten "**WARM MILK**" for å sette i gang tilberedningen.

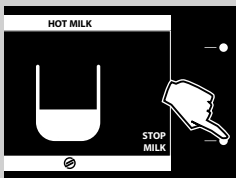

- 4 Maskinen begynner å føre ut varmt vann. For å stanse uttaket tidligere trykker du på tasten "**STOP MILK**".

Damputtak



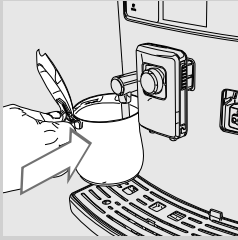

Advarsel:

Fare for forbrenning! I starten av uttaket kan det forekomme korte sprut med varmt vann og damp. Fare for forbrenning. Ikke ta direkte på damp-/varmtvannsrøret med hendene.

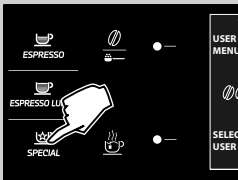

- 1 Plasser en beholder under damp-/varmtvannsrøret.



- 2 Trykk på tasten "  " for å få adgang til menyen **SPECIAL BEVERAGES**.

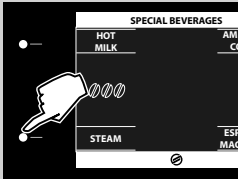

- 3 Trykk på tasten "**STEAM**" for å sette i gang tilberedningen.

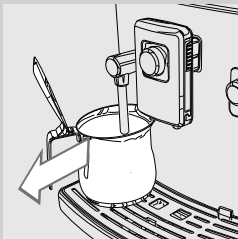

- 4 Damputtaket starter. Uttaket kan avbrytes tidligere ved å trykke på tasten "**STOP STEAM**".
- 5 Når damputtaket er ferdig fjerner du beholderen med den oppvarmede drikken.

Amerikansk kaffe

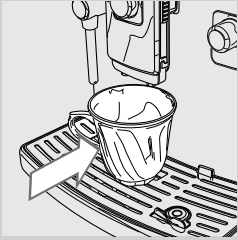

1 Sett koppen inn under uttaket.



2 Trykk på tasten "  " for å få adgang til menyen **SPECIAL BEVERAGES**.

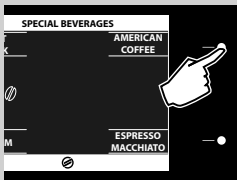

3 Trykk på tasten "**AMERICAN COFFEE**" for å sette i gang tilberedingen.

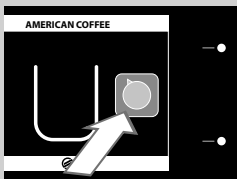

Merk:

Vri SBS-bryteren hele veien mot klokkeretningen slik som vist på displayet.

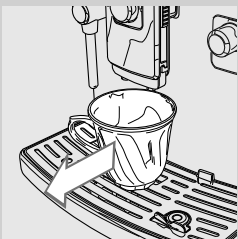

4 Når uttaket er over fjerner du koppen.



Merk:

For tilbereding av dette produktet foretas to kaffeuttakssykluser.

Espresso macchiato



Advarsel:

Fare for forbrenning! I starten av uttaket kan det sprute litt varm melk og damp. Fare for forbrenning.

Ikke grip tak i håndtaket på kannen under rengjøringscyklusen, fare for forbrenning! Vent til syklusen er ferdig før du fjerner melkekannen.

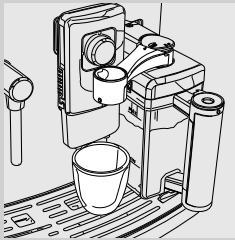

- 1 Sett melkekannen på plass og plasser koppen under uttaket. Åpne melkeuttaket ved å vri det i klokkerretningen.

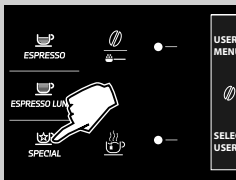

- 2 Trykk på tasten "  " for å få adgang til menyen **SPECIAL BEVERAGES**.



- 3 Trykk på tasten "**ESPRESSO MACCHIATO**" for å sette i gang tilberedningen.

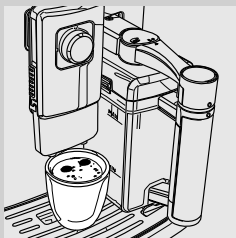

- 4 Maskinen starter uttaket. For å stanse uttaket tidligere trykker du på tasten "**STOP MILK**" eller "**STOP COFFEE**".

UTTAK AV VARMT VANN



Advarsel:

Fare for forbrenning! I starten av uttaket kan det sprute litt varmt vann. Damp-/varmtvannsrøret kan oppnå høye temperaturer: Unngå å ta direkte på det med hendene. Bruk bare det egne håndtaket.

Før du fører ut varmt vann, må du kontrollere at maskinen er klar til bruk og at vannbeholderen er full.

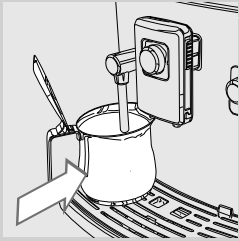

- 1 Plasser en beholder under damp-/varmtvannsrøret.



- 2 Trykk på tasten "☁️" for å sette i gang uttak av varmt vann.

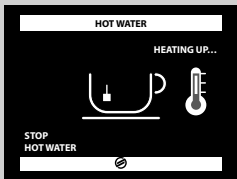

- 3 Maskinen trenger tid til oppvarming. I denne fasen vises følgende ikon.

- 4 Før ut ønsket mengde varmt vann. For å stanse uttaket av varmt vann trykker du på tasten "STOP HOT WATER".

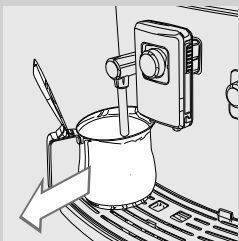

- 5 Fjern beholderen.

PROGRAMMERING AV DRIKKER

Maskinen kan programmeres for å tilpasse kaffesmaken til egen personlig smak. Du kan tilpasse innstillingene for hver enkelt drikk.

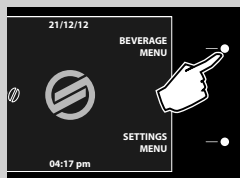

- 1 Trykk på tasten "**BEVERAGE MENU**" for å få adgang til maskinens hovedmeny.



- 2 Trykk på tastene "▼" eller "▲" og bekreft med "OK" for å velge drikk.

Programmering av cappuccino

Framgangsmåten under beskriver programmering av en cappuccino.

Herunder beskrives innstillingene som angår hver enkelt undermeny. For å velge innstillingene, trykk på tastene "▼" eller "▲". Bekreft innstillingene med "**OK**".





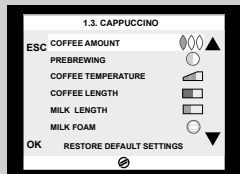

Trykk på "**OK**" for å velge **CAPPUCCINO** fra drikkemenyen.



COFFEE AMOUNT

Denne innstillingen regulerer mengden kaffe som skal kvernes.

-  = drikken tilberedes med bruk av forhåndsmalt kaffe
-  = lett dose
-  = middels dose
-  = sterk dose

Trykk på tastene "▼" eller "▲" for å velge og trykk på tasten "**OK**" for å bekrefte.

PREBREWING

Med denne funksjonen kan du gjennomføre forhåndstrekkingfunksjonen. Under forhåndstrekkingen fuktes kaffen lett for å trekke ut maksimal aroma.

- : Forhåndstrekkingfunksjonen er aktivert.
- : Forhåndstrekkingfunksjonen varer lenger for å forsterke smaken av kaffen.
- : Forhåndstrekkingfunksjonen blir ikke gjennomført.

Trykk på tastene "▼" eller "▲" for å velge og trykk på tasten "OK" for å bekrefte.

COFFEE TEMPERATURE

Med denne innstillingen kan du regulere temperaturen på kaffen.

- : lav temperatur.
- : middels temperatur.
- : høy temperatur.

Trykk på tastene "▼" eller "▲" for å velge og trykk på tasten "OK" for å bekrefte.

COFFEE LENGTH

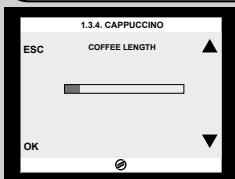

Ved å regulere stripen på displayet ved hjelp av tastene "▼" eller "▲", kan du velge vannmengden for kaffeuttaket.

Trykk på "OK" for å bekrefte reguleringen.

MILK LENGTH

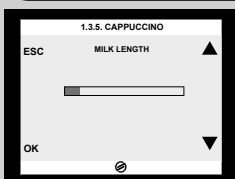

Ved å regulere stripen på displayet ved hjelp av tastene "▼" eller "▲", kan du velge melkemengden for den valgte drikken. Trykk på "OK" for å bekrefte reguleringen.

**Merk:**

Alternativene for behandling av melk vises bare for melkebaserte drikker.

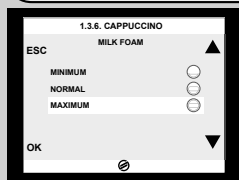
MILK FOAM

Med denne funksjonen kan du regulere metoden for melkeskummingen.

- = minimal skumming
- = middels skumming
- = maksimal skumming
- = ingen skumming (kun tilgjengelig for kaffelatte og varm melk)

Trykk på tastene "▼" eller "▲" for å velge og trykk på tasten "OK" for å bekrefte.

**Merk:**

Når skumming er deaktivert kan temperaturen på melken som føres ut være noe lavere. For å varme opp drikken, fortsett å føre ut damp fra dampørret.

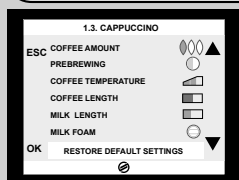
RESTORE DEFAULT VALUES

Du kan gjenopprette fabrikkinnstillingene for hver enkelt drikk. Når du har valgt denne funksjonen vil de personlige innstillingene slettes.

For å gå ut av programmeringen, trykk en eller flere ganger på tasten "ESC" helt til hovedmenyen vises.

Programmering av varmt vann

Framgangsmåten under beskriver programmering av varmt vann.

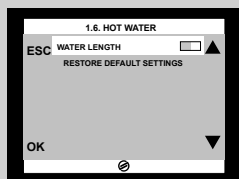
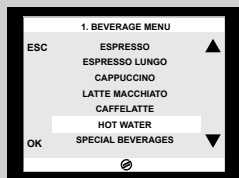

- 1 Velg "HOT WATER" fra drikkemenyen ved å trykke på tastene "▼" eller "▲". Trykk på "OK" for å bekrefte.

WATER LENGTH

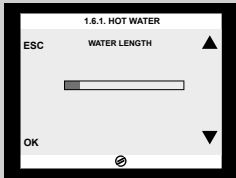

Ved å regulere stripen på displayet ved hjelp av tastene "▼" eller "▲", kan du velge mengden varmt vann som skal føres ut. Trykk på "OK" for å bekrefte reguleringen.

RESTORE DEFAULT VALUES

Gjenopprette de opprinnelige fabrikkinnstillingene. Når du har valgt denne funksjonen vil de personlige innstillingene slettes.

PROGRAMMERING AV MASKIN

Maskinen har muligheten til å tilpasse de forskjellige funksjonsinnstillingene. Disse innstillingene gjelder for alle brukerprofilene.



- 1 Trykk på tasten "SETTINGS MENU" for å få adgang til maskinens hovedmeny.

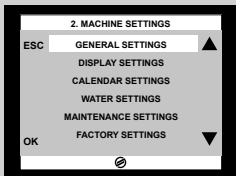

Generelle innstillinger

GENERAL SETTINGS

De generelle innstillingene gjør det mulig å endre funksjonsinnstillingene.

CUP WARMER

Denne funksjonen gjør det mulig å aktivere/deaktivere koppevarmeplaten som finnes på den øvre delen av maskinen.

ECOMODE FUNCTION

ECOMODE FUNCTION gjør det mulig å spare energi ved å holde kokeenhetens funksjonsnivå på én ved igangsetting av maskinen. Hvis du ønsker å tilberede flere melkebaserte drikker, kan oppvarmingstiden øke. Som standard er funksjonen stilt inn på ON.

ACOUSTIC TONE

Denne funksjonen gjør det mulig å aktivere/deaktivere lydsignalene.

Displayinnstillinger



DISPLAY SETTINGS

Displayinnstillingene gjør det mulig å stille inn språket og belysningen på displayet.

LANGUAGE

Denne innstillingen er viktig for å regulere maskinparametrene automatisk på bakgrunn av landet der brukeren bor.

BRIGHTNESS

Med denne innstillingen kan du regulere belysningen på displayet.

Kalenderinnstillinger

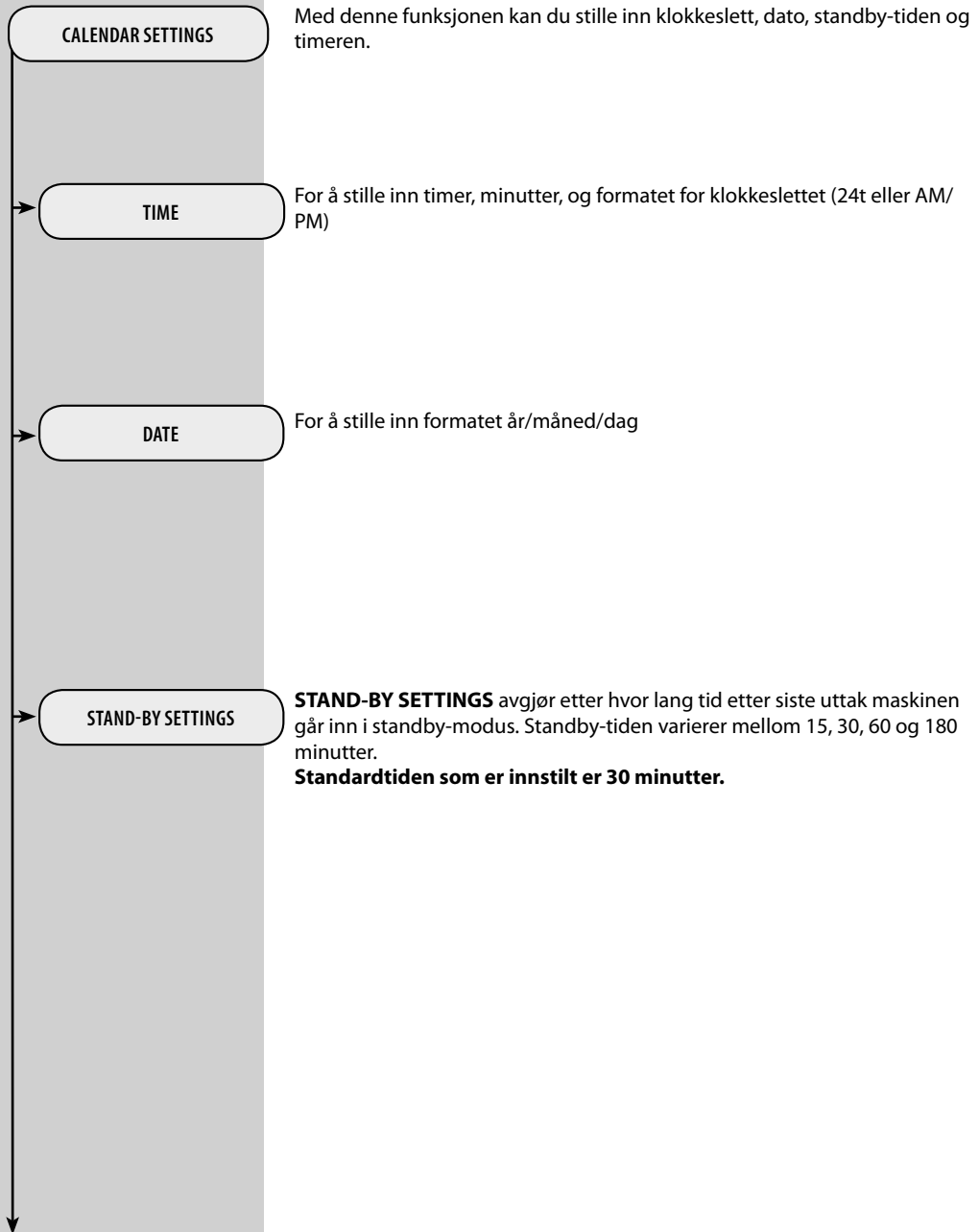

CALENDAR SETTINGS

POWER-ON TIMER

Timer-funksjonen aktiverer maskinen automatisk på den ukedagen og det klokkeslettet brukeren har bestemt. Maskinen foretar denne funksjonen kun hvis hovedbryteren er plassert i posisjonen "ON". Du kan stille inn 3 forskjellige antenningklokkeslett, som kan håndteres separat.

**Merk:**

Slukketiden programmeres ved hjelp av funksjonen for innstilling av standby.

TIMER 1 00:00

Med denne menyen kan du regulere og programmere det første antenningstidspunktet.

HOUR 00

For å stille inn timen for antenningstidspunktet.

MINUTES 00

For å stille inn minuttene for antenningstidspunktet.

DAY OF THE WEEK

For å velge ukedagen som timeren skal aktiveres på. Velg en dag med tastene "▼" eller "▲" og bekreft med å trykke på tasten "OK".

ON = Klokkeslett aktivert

OFF = Klokkeslett deaktivert

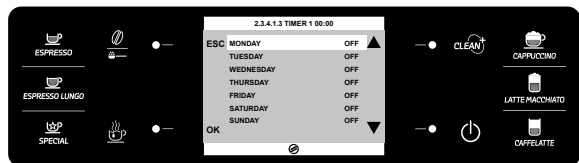

TIMER 2 00:00

Med denne menyen kan du regulere og programmere det andre antenningstidspunktet.

TIMER 3 00:00

Med denne menyen kan du regulere og programmere det tredje antenningstidspunktet.

Vanninnstillinger

WATER SETTINGS	WATER SETTINGS gjør det mulig å stille inn parametrene som angår vannet, for å oppnå en optimal kaffe.
WATER HARDNESS	Under WATER HARDNESS kan du stille inn vannets hardhetsgrad. For å måle vannhardheten, se kapittelet "Måling og programmering av vannhardhet".
ENABLE FILTER	Ved å aktivere dette filteret varsler maskinen brukeren om når vannfilteret må skiftes ut. OFF: varsel deaktivert. ON: varsel aktivert (dette varselet stilles inn automatisk ved aktivering av filteret).
ACTIVATE FILTER	For å foreta aktivering av filteret etter installering eller utskifting. Se kapittelet "Installasjon av vannfilter INTENZA+".

Vedlikeholdsinstillinger

MAINTENANCE SETTINGS

MAINTENANCE SETTINGS gjør det mulig å stille inn alle funksjonene for å håndtere vedlikeholdet av maskinen korrekt.

PRODUCT COUNTERS

Med funksjonen **PRODUCT COUNTERS** kan du vise hvor mange produkter som har blitt tilberedt av hver enkelt drikk siden siste nullstilling.

DESCALING CYCLE

Funksjonen **DESCALING CYCLE** aktiverer avkalkingssyklusen (se kapittelet "Avkalking").

BREW GROUP CLEANING CYCLE

Funksjonen **BREW GROUP CLEANING CYCLE** muliggjør månedlig rengjøring av kaffeenheten (se kapittelet "Månedlig rengjøring av kaffeenhet").

CARAFE WASH CYCLE

Funksjonen **CARAFE WASH CYCLE** muliggjør månedlig rengjøring av melkekannen (se kapittelet "Månedlig rengjøring av melkekannen").

CARAFE AUTO CLEAN

Funksjonen **CARAFE AUTO CLEAN** aktiverer den automatiske rengjørings-syklusen av melkekannen. Som standard er funksjonen stilt inn på ON.

Fabrikkinnstillinger

FACTORY SETTINGS

Ved å aktivere alternativet **FACTORY SETTINGS**, føres alle maskinens innstillinger tilbake til standardverdiene. I dette tilfellet slettes alle de personlige parametrene.

RENGJØRING OG VEDLIKEHOLD

Daglig rengjøring av maskinen



Forsiktig:

Jevnlig rengjøring og vedlikehold av maskinen er grunnleggende for å forlenge maskinens livsløp. Maskinen din utsettes kontinuerlig for fuktighet, kaffe og kalk!

Dette kapittelet gir en analytisk beskrivelse av hvilke operasjoner du må utføre, og hvor ofte. Hvis du ikke foretar disse operasjonene, vil maskinen din slutte å fungere normalt. Den slags type reparasjoner er IKKE dekket av garantien!



Merk:

- Bruk en myk klut fuktet med vann for å rengjøre maskinen.
- Ikke plasser de delene som kan fjernes, i oppvaskmaskinen.
- Ikke bruk alkohol, løsemidler og/eller slipende produkter eller gjenstander til å gjøre rent maskinen.
- Ikke legg maskinen i vann.
- Ikke bruk mikrobølgeovn og/eller vanlig ovn til å tørke maskinen eller delene.

Tøm og rengjør grut- og dråpesamleren (intern) hver dag, med maskinen på. Følg disse instruksjonene:

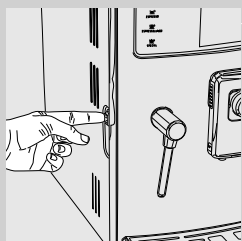

1 Trykk på tasten og åpne betjeningsluken.

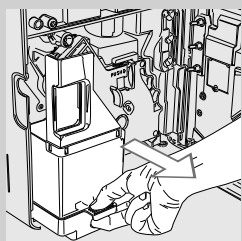

2 Fjern dråpesamleren (intern) og grutsamleren.

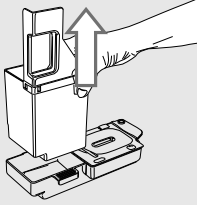

3 Tøm grutsamleren og vask den med friskt vann.

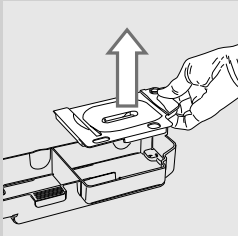

4 Tøm og vask dråpesamleren (intern) og lokket med friskt vann.

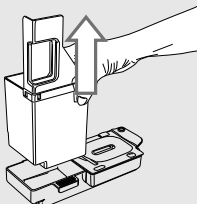

5 Sett delene korrekt på plass igjen.

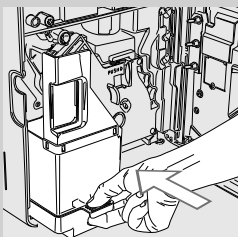

6 Sett inn grutsamleren og steng betjeningsluken.



Merk:

Hvis du tømmer grutsamleren når maskinen er avslått nullstilles ikke tellingen. I så tilfelle kan maskinen vise meldingen **"EMPTY COFFEE GROUNDS DRAWER"** for tidlig.

Daglig rengjøring av vannbeholderen

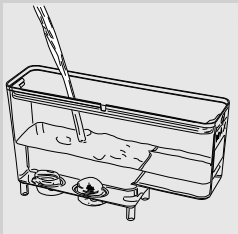

1 Ta ut det lille hvite filteret eller vannfilteret "INTENZA+" (hvis maskinen har et slikt) fra vannbeholderen og vask det med friskt vann.

2 Sett det lille, hvite filteret eller vannfilteret INTENZA+ (hvis maskinen har et slikt) på plass igjen ved å trykke lett mens du samtidig vrir forsiktig.

3 Fyll beholderen med friskt vann.

Daglig rengjøring av melkekannen: automatisk rengjøringssyklus "CLEAN" (etter hver bruk)

Når tilbereding av en melkebasert drikk er over foretar maskinen en automatisk rengjøringssyklus ved å føre ut damp fra melkeuttaket.

Denne syklusen kan også aktiveres manuelt ved å trykke på tasten "CLEAN" på betjeningspanelet. Du kan foreta denne operasjonen når som helst.

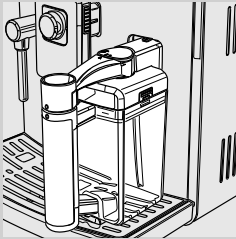

- 1 Sett melkekannen på plass på maskinen som beskrevet i kapittelet "Melkekanne". Steng melkeuttaket.



- 2 Trykk på tasten "CLEAN+" for å sette i gang rengjøringssyklusen.

Ukentlig rengjøring av maskinen

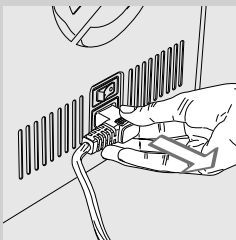

- 1 Slå av maskinen og trekk ut støpselet.

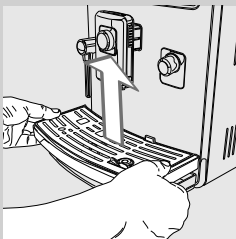

- 2 Ta ut dråpesamlern (ekstern).

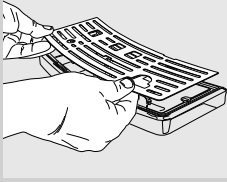

3 Ta ut risten og vask den grundig.

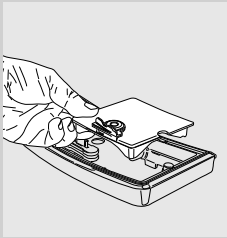

4 Ta ut støtten som er plassert under risten. Vask støtten og dråpesamleren.

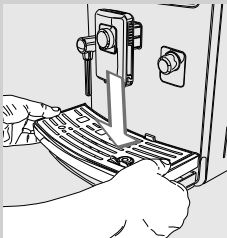

5 Tørk risten, monter den og sett den på plass på maskinen igjen.

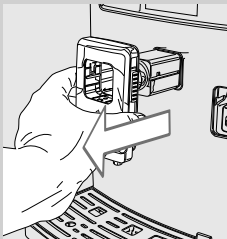

6 Ta ut uttaket og vask det med vann.

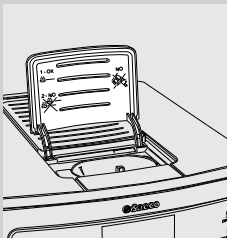

7 Rengjør rommet for forhåndsmalt kaffe med en tørr klut eller en pensel.

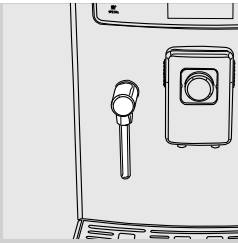

- 8 Rengjør damp-/varmtvannsrøret og displayet med en fuktig klut.

Ukentlig rengjøring av melkekannen

Den ukentlige rengjøringen er mer fullstendig fordi den fjerner eventuelle melkerester fra uttaket på kannen.

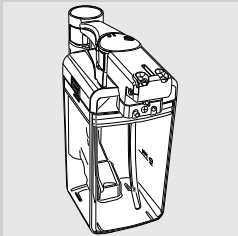

- 1 Før rengjøring må du ta kannen ut av maskinen og tømme ut innholdet.



- 2 Åpne melkeuttaket ved å vri det i klokkeretningen.

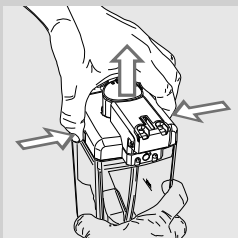

- 3 Trykk på sidene og løft lokket.

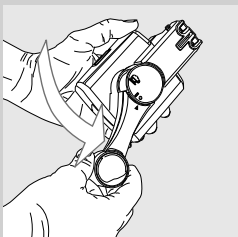

- 4 Flytt håndtaket til frigjøringsposisjonen ved å vri det i klokkeretningen fram til symbolet "●".

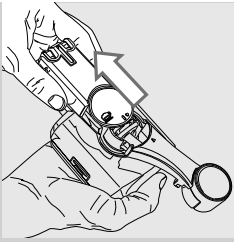

5 Trekk ut konnektoren som er i kontakt med maskinen.

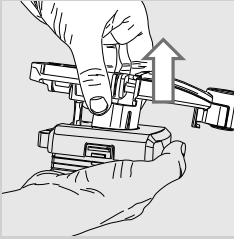

6 Trekk ut håndtaket med oppsugingsrøret.

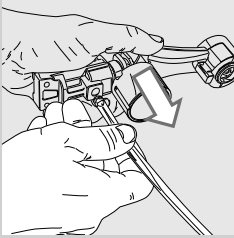

7 Fjern oppsugingsrøret.



Merk:

Kontroller at oppsugingsrøret er satt helt inn. I motsatt fall vil kanskje ikke kannen fungere korrekt, fordi den ikke er i stand til å suge opp melken.

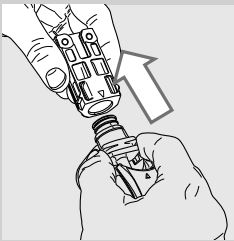

8 Trekk ut den eksterne koblingen.

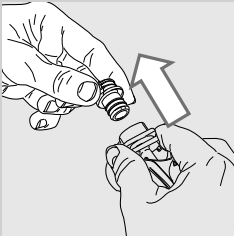

9 Fjern den innvendige koblingen.

10 Rengjør alle delene grundig med lunkent vann.

11 Monter alle delene igjen ved å gå fram i motsatt rekkefølge.



Forsiktig:

IKKE vask kannens deler i oppvaskmaskinen.

Ukentlig rengjøring av kaffeenheten

Kaffeenheten må gjøres ren hver gang beholderen for kaffebønner fylles opp, eller i alle fall minst én gang i uken.

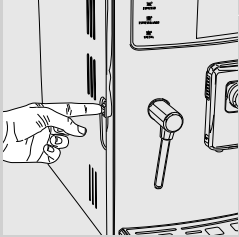

- 1 Trykk på tasten og åpne betjeningsluken.

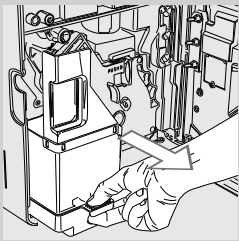

- 2 Fjern dråpesamleren (intern) og grutsamleren.

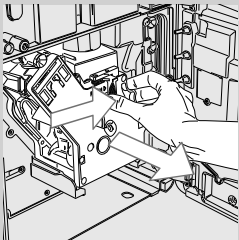

- 3 For å trekke ut kaffeenheten trykker du på tasten "PUSH" og drar i håndtaket.

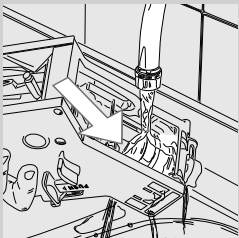

- 4 Vask kaffeenheten grundig med friskt, lunkent vann. Vask det øvre filteret grundig.



Forsiktig:
Ikke bruk vaskemidler eller såpe til rengjøring av kaffeenheten.

- 5 La kaffeenheten lufttørke helt.

- 6 Bruk en myk klut fuktet med vann til å rengjøre innsiden av maskinen.

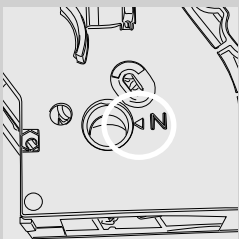

- 7 Kontroller at kaffeenheten er i hvileposisjon. De to referansepunktene skal korrespondere. I motsatt fall, utfør operasjonen beskrevet i punkt (8).

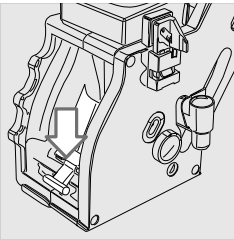

- 8** Dytt spaken forsiktig nedover helt til den når sokkelen på kaffeenheten og helt til de to referansepunktene på siden av gruppen korresponderer.

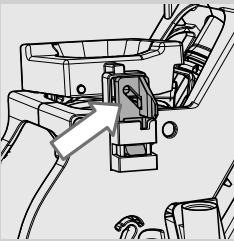

- 9** Forsikre deg om at kroken for blokkering av kaffeenheten er i korrekt posisjon, for å kontrollere dette må du trykke tasten "PUSH" helt inn, til den er skikkelig festet. Kontroller at kroken er helt oppe. I motsatt fall, prøv igjen.

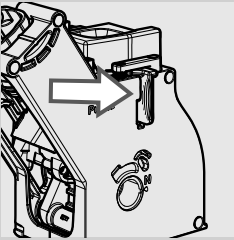

- 10** Sett kaffeenheten på plass igjen, til den festes, uten å trykke på tasten "PUSH".

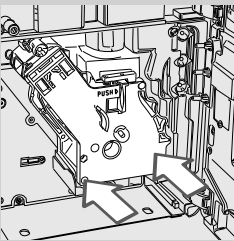

- 11** Sett inn dråpesamleren (intern) og grutsamleren og steng betjeningsluken.

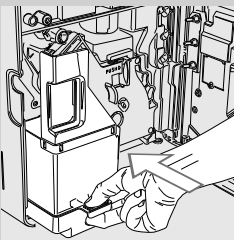

Månedlig rengjøring av melkekannen

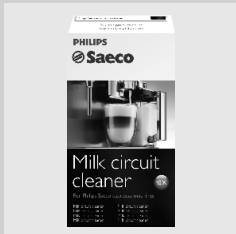

Den månedlige rengjøringszyklusen forutsetter bruk av rengjøringssystemet for melkekretsen "Saeco Milk Circuit Cleaner" for å fjerne eventuelle melkerester fra kretsen. Milk Circuit Cleaner selges separat. For flere detaljer, se siden som handler om vedlikeholdsprodukter.



Advarsel:

Fare for forbrenning! I starten av uttaket kan det forekomme korte sprut med varmt vann og damp. Fare for forbrenning. Ikke ta direkte på damp-/varmtvannsrøret med hendene.

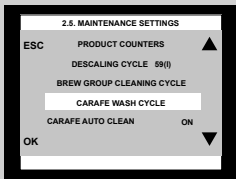

1 Velg alternativet "MAINTENANCE SETTINGS" i maskinmenyen.

2 Velg "CARAFE WASH CYCLE" og trykk på tasten "OK" for å bekrefte.

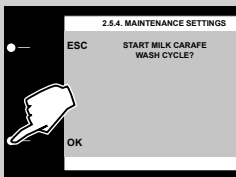

3 Trykk på tasten "OK" for å bekrefte.

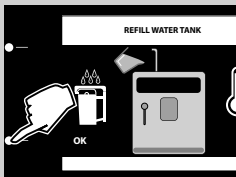

4 Fyll beholderen opp med friskt vann til nivået MAX. Trykk på tasten "OK".

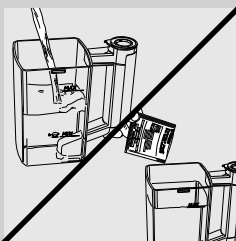

5 Fyll melkekannen med friskt drikkevann til nivået MAX. Hell en pakke med rengjøringsprodukt i melkekannen og vent til produktet oppløses helt.

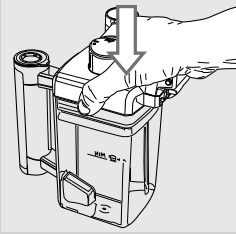

6 Sett lokket tilbake på plass.

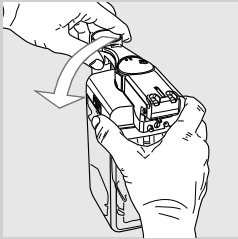

7 Sett melkeuttaket i blokkeringsposisjon ved å vri den mot klokke-
retningen.

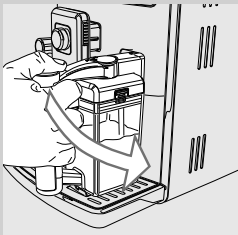

8 Sett melkekannen på plass på maskinen.

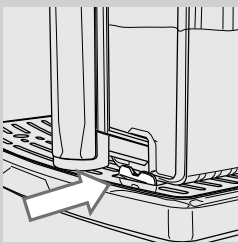

9 Plasser en romslig beholder (1,5 l) under uttaket. Åpne melkeuttaket
ved å vri det i klokkeretningen.

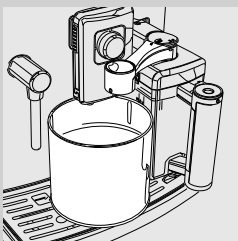



- 10** Trykk på tasten "OK" for å sette i gang syklusen. Maskinen begynner å føre ut løsningen gjennom melkeuttaket.

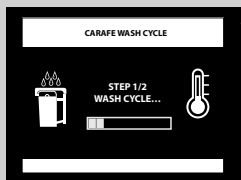

- 11** Ikonet på siden vises. Stripen på displayet gjør det mulig å vise syklusens fremdrift.



Advarsel:

Ikke drikk løsningen som føres ut under prosessen.

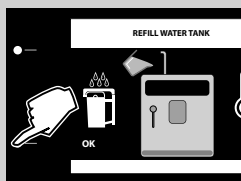

- 12** Når uttaket er ferdig fyller du beholderen med friskt drikkevann opp til nivået MAX. Trykk på tasten "OK" for å bekrefte.

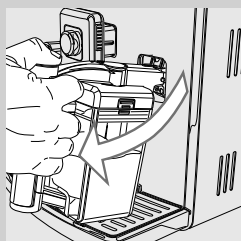

- 13** Fjern melkekannen og beholderen fra maskinen.



- 14** Vask melkekannen grundig og fyll den med friskt vann. Sett melkekannen på plass på maskinen. Trykk på tasten "OK" for å bekrefte.

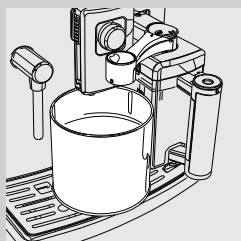

- 15** Tøm beholderen og sett den på plass under kaffeuttaket igjen. Åpne melkeuttaket ved å vri det i klokkeretningen.

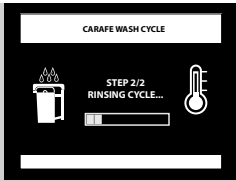

- 16** Maskinen begynner å føre ut vann, både fra kaffe- og melkeuttaket. Stripen på displayet gjør det mulig å vise syklusens fremdrift.

- 17** Når syklusen er over går maskinen tilbake til menyen for tilbereding av produkter.

- 18** Demonter og vask melkekannen som beskrevet i kapittelet "Ukentlig rengjøring av melkekannen".

Månedlig smøring av kaffeenheten

Smør kaffeenheten etter cirka 500 tilberedinger eller en gang i måneden. Fett fra Saeco til smøring av kaffeenheten kan kjøpes separat. For flere detaljer, se siden for vedlikeholdsprodukter i denne bruksanvisningen.

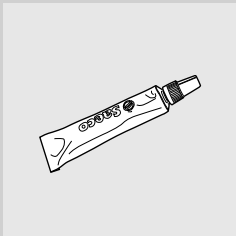

! Forsiktig:

Før du smører kaffeenheten må du vaske den med friskt vann og tørke den, slik det er beskrevet i avsnittet "Ukentlig rengjøring av kaffeenheten".

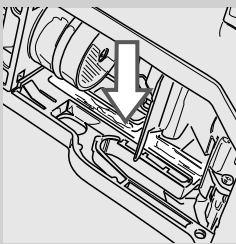

- 1** Påfør smøremiddelet jevnt på begge sidesporene.

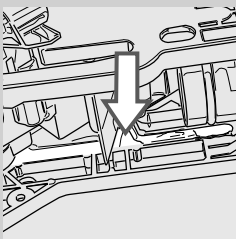

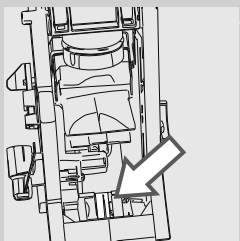
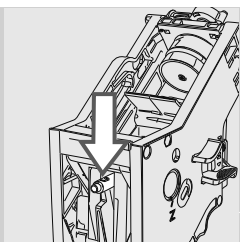

- 2 Smør aksen også.
- 3 Sett kaffeenheten på plass igjen, til den låser seg fast (se kapittelet "Ukentlig rengjøring av kaffeenheten").
- 4 Sett inn dråpesamleren (intern) og grutsamleren og steng betjeningsluken.

Månedlig rengjøring av kaffeenheten med avfettingstabletter



I tillegg til den ukentlige rengjøringen anbefaler vi å foreta denne rengjøringszyklusen med avfettingstabletter etter cirka 500 kaffekopper eller en gang i måneden. Denne operasjonen kompletterer vedlikeholdet av kaffeenheten.

Avfettingstablettene og vedlikeholdskitet selges separat. For flere detaljer, se siden som handler om vedlikeholdsprodukter.



Forsiktig:

Avfettingstablettene er kun laget for rengjøring, og har ingen avkalkingsfunksjon. For avkalking må du bruke Saeco avkalkingsmiddel og følge framgangsmåten som er beskrevet i kapittelet "Avkalking".

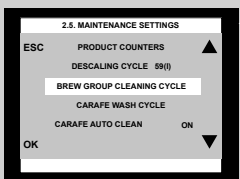

- 1 Velg alternativet "MAINTENANCE SETTINGS" i maskinmenyen.
- 2 Velg "BREW GROUP CLEANING CYCLE". Trykk på tasten "OK".

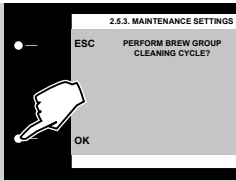

3 Trykk på tasten "OK" for å bekrefte.

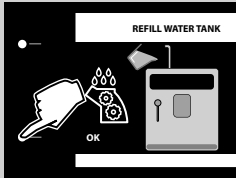

4 Fyll vannbeholderen opp med friskt vann til nivået MAX. Trykk på tasten "OK".

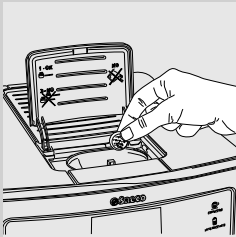

5 Putt en avfettingstablett i rommet for forhåndsmalt kaffe. Trykk på tasten "OK".

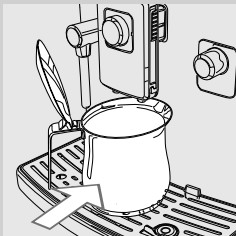

6 Plasser en beholder (1,5 l) under kaffeuttaket. Trykk på tasten "OK" for å sette i gang rengjøringssyklusen.

Merk:

Vri SBS-bryteren mot venstre mot klokkeretningen før du setter i gang syklusen.



- 7** Ikonet på siden vises. Stripen på displayet gjør det mulig å vise syklusens fremdrift.



Advarsel:

Ikke drikk løsningen som føres ut under prosessen.

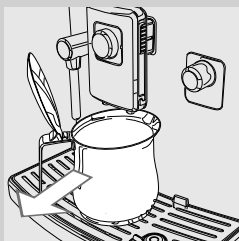

- 8** Fjern og tøm beholderen når uttaket er over.

- 9** Foreta rengjøring av kaffeenheten som beskrevet i kapittelet "Ukentlig rengjøring av kaffeenheten".

Månedlig rengjøring av kaffebønnebeholderen

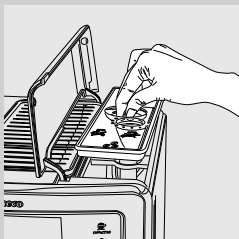

Rengjør kaffebønnebeholderen en gang i måneden, når den er tom, med en fuktig klut for å fjerne oljerester fra kaffen. Fyll den deretter med kaffebønner igjen.

AVKALKING

Avkalkingsprosessen tar omtrent 35 minutter.

Under bruk danner det seg kalk inne i maskinen, og denne må fjernes regelmessig. Hvis ikke vil både vann- og kaffekretsen kunne tettes igjen. Det er maskinen som varsler om når den behøver avkalking.



! Forsiktig:

Hvis du ikke foretar denne operasjonen vil maskinen slutte å fungere korrekt. I så tilfelle vil IKKE reparasjonen være dekket av garantien.



Bruk kun avkalkingsmiddel fra Saeco, laget spesielt for at maskinen skal kunne yte sitt beste.

Avkalkingsmiddelet Saeco er å få kjøpt separat. For flere detaljer, se kapitlet "Bestilling av vedlikeholdsprodukter".



Advarsel:

Ikke drikk avkalkingsløsningen eller væsken som kommer ut når syklusen er ferdig. Du må ikke under noen omstendigheter bruke eddik som avkalkingsmiddel.



Merk:

Ikke slå av maskinen under avkalkingssyklusen. I så tilfelle må du starte syklusen fra begynnelsen igjen.

Følg disse instruksjonene for å foreta avkalkingssyklusen:

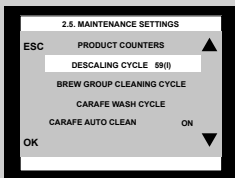

1 I "MACHINE MENU", velger du alternativet "MAINTENANCE SETTINGS".

2 Velg "DESCALING CYCLE" og bekreft med "OK".



Merk:

Hvis du har trykket på tasten "OK" ved en feiltakelse, kan du gå ut ved å trykke på tasten "ESC".

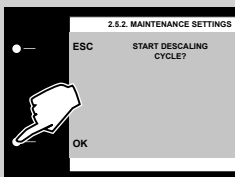

3 Trykk på tasten "OK" for å bekrefte.

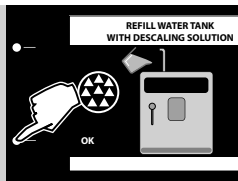

- 4 Fjern vannbeholderen og vannfilteret "INTENZA+" (hvis det finnes). Hell i hele innholdet av avkalkingsmiddel Saeco. Fyll beholderen opp med friskt drikkevann til nivået MAX. Trykk på tasten "OK".



- 5 Tøm dråpesamlern (intern) / (ekstern). Trykk på tasten "OK".

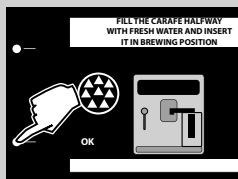

- 6 Fyll melkekannen halvveis opp med friskt vann. Sett inn kannen og åpne melkeuttaket ved å vri det i klokkeretningen. Trykk på tasten "OK".



- 7 Plasser en romslig beholder (1,5 l) under damp-/varmtvannsrøret og under melkeuttaket på kannen. Trykk på tasten "OK".



- 8 Maskinen begynner å føre ut avkalkingsløsning med jevne mellomrom. Stripen på displayet viser syklusens fremdrift.



Merk:

For å tømme beholderen under prosessen og sette avkalkingssyklusen i pause, trykk på tasten "PAUSE". For å fortsette med syklusen, trykk på tasten "START".

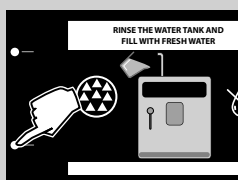

- 9 Meldingen varsler om at den første fasen er avsluttet. Vannbeholderen må skylles. Fyll vannbeholderen opp med friskt vann til nivået MAX. Trykk på tasten "OK".



10 Tøm dråpesamlere (intern) og sett den på plass igjen. Trykk deretter på tasten "OK".



11 Tøm melkekannen og fyll den med friskt vann. Sett den på plass på maskinen igjen. Trykk på tasten "OK".



12 Tøm beholderen og sett den på plass under damp-/varmtvannsrøret igjen og under melkeuttaket på kannen. Trykk på tasten "OK".



13 Skyllesyklusen begynner. Stripen på displayet gjør det mulig å vise syklusens fremdrift.



14 Når alt vannet som trengs til skyllesyklusen er ført ut, avslutter maskinen automatisk avkalkingsprosessen og viser dette skjermbildet etter en kort oppvarmingsfase.

15 Ta ut og tøm beholderen.

16 Demonter og vask melkekannen som beskrevet i kapittelet "Ukentlig rengjøring av melkekannen".

17 Tøm dråpesamlere (intern) og sett den på plass igjen.

18 Sett vannfilteret "INTENZA+" (hvis det finnes) på plass igjen i vannbeholderen.

19 Avkalkingssyklusen er avsluttet.



Merk:

Når avkalkingssyklusen er over, må du vaske kaffeenheten som beskrevet i kapittelet "Ukentlig rengjøring av kaffeenhet".

Skyllesyklusen foretar vask av kretsen med en forhåndsinnstilt vannmengde for å garantere at maskinen fungerer optimalt. Hvis beholderen ikke fylles til MAX-nivået, vil maskinen kunne behøve tre eller flere sykluser.

BETYDNING AV DISPLAYET

Melding som vises

Meldingens betydning



Steng det innvendige lokket på kaffebønnebeholderen.



Fyll kaffebønnebeholderen.



Kaffeenheten må være satt inn i maskinen.

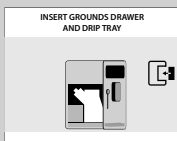

Sett på plass grutsamleren og den interne dråpesamleren.



Tøm grutsamleren.

**Merk:**

Grutsamleren skal kun tømmes når maskinen krever det og når maskinen er på. Hvis du tømmer grutsamleren når maskinen er av, vil ikke maskinen registrere at grutsamleren tømmes.



Steng betjeningsluken.

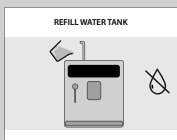

Trekk ut vannbeholderen og fyll den.



Åpne betjeningsluken og tøm den interne dråpesamleren.

**Merk:**

Når du utfører denne operasjonen når maskinen er på vil denne registrere at du tømmer grutsamleren og nullstille telleverket, derfor må du også tømme kaffesamleren.

Melding som vises

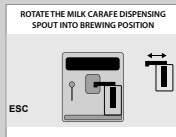

Meldingens betydning

Åpne melkeuttaket på kannen for å føre ut produkter.
Trykk på tasten "ESC" for å gå ut.

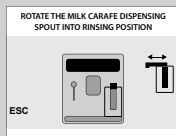

Steng melkeuttaket på kannen for å sette i gang kannens rengjørings-syklus.
Trykk på tasten "ESC" for å gå ut.

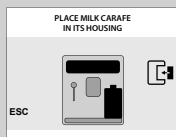

Sett melkekannen på plass for å sette i gang uttaket. Trykk på "ESC" for å gå ut.



Maskinen må avkalkes. Følg operasjonene som er beskrevet i kapittelet "Avkalking" i denne bruksanvisningen.
Merk: I tilfelle av manglende avkalking vil maskinen slutte å fungere korrekt. En eventuell reparasjon dekkes i så tilfelle IKKE av garantien.

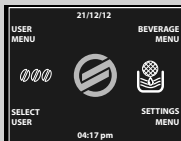

Maskinen signaliserer at vannfilteret "INTENZA+" må skiftes ut.

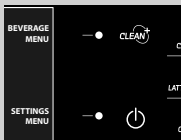

Det røde led-lyset blinker. Trykk på tasten "⏻" for å gå ut av standby-modusen.

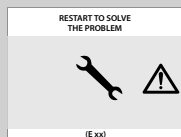

Noter koden (E xx) som vises nederst på displayet.
Slå av maskinen. Slå den på igjen etter 30 sekunder. Gjenta framgangsmåten 2 eller 3 ganger.
Hvis maskinen ikke starter, ta kontakt med telefonjenesten til Philips SAECO i landet der du bor og oppgi koden som vises på displayet. Kontaktinformasjonen er å finne i det egne garantiheftet, eller på nettstedet www.philips.com/support.

PROBLEMLØSNING

Dette kapittelet tar for seg de vanligste problemene som kan oppstå på maskinen.

Hvis informasjonen under ikke hjelper deg til å løse problemet ditt, se siden FAQ på nettstedet www.philips.com/support, eller ta kontakt med telefontjenesten til Philips Saeco der du bor.

Kontaktinformasjonen er å finne i det egne garantiheftet, eller på nettstedet www.philips.com/support.

Hendelse	Årsak	Løsning
Maskinen slår seg ikke på.	Maskinen er ikke koblet til strømnettet.	Koble maskinen til strømnettet.
	Hovedbryter i posisjon "0".	Kontroller at hovedbryteren er i posisjonen "I".
Dråpesamleren fylles opp også hvis det ikke tømmes ut vann.	Noen ganger tømmes vannet automatisk ut i dråpesamleren, for å håndtere skylling av kretsene og garantere en optimal funksjon.	Dette er helt normalt.
Kaffen er ikke varm nok.	Koppene er kalde.	Forvarm koppene med varmt vann eller bruk varmtvannsutttaket.
	Temperaturen på drikken er stilt inn til LOW i programmeringsmenyen.	Kontroller at temperaturen er innstilt på NORMAL eller HIGH i programmeringsmenyen.
	Det har blitt helt kald melk i kaffen.	Kald melk senker temperaturen på det endelige produktet. Varm opp melken før du heller den i drikken.
Det kommer ikke ut noe varmt vann.	Damp-/varmtvannsutttaket er tett eller skittent.	Rengjør damp-/varmtvannsutttaket (se kapittelet "Rengjøring og vedlikehold"). Undersøk tuten for å kontrollere at utttaket ikke er tett. Stikk hull på kalkavleiringene ved hjelp av en nål eller lignende.
Maskinen fyller ikke koppen.	Maskinen har ikke blitt programmert.	Gå inn i programmeringsmenyen for drikkene og reguler innstillingen av vannmengden i kaffen i henhold til personlig smak for hver enkelt drikk.
Kaffen er for lite kremet (se merknad).	Blanding er uegnet, kaffen er ikke fersk, eller den er for grovt malt eller kvernet.	Bytt til en annen kaffeblanding eller reguler kaffekvernen som beskrevet i kapittelet "Regulering av keramisk kaffekvern".
	Kaffebønnene eller den forhåndsmalte kaffen er for gammel.	Forsikre deg om at du bruker ferske kaffebønner eller fersk forhåndsmalt kaffe.
Melken skummes ikke opp.	Kannen er skitten eller ikke riktig montert.	Sjekk at kannen er ren og riktig montert.

Hendelse	Årsak	Løsning
Maskinen bruker for lang tid til oppvarming, eller vannmengden som kommer ut av røret, er begrenset.	Maskinkretsen er tett av kalk.	Foreta avkalking på maskinen.
Umulig å ta ut kaffeenheden.	Kaffeenheden er i feil posisjon.	Slå på maskinen. Steng betjeningsluken. Kaffeenheden går automatisk tilbake til utgangsposisjonen.
	Grutsamlere er på plass.	Ta ut grutsamlere før du fjerner kaffeenheden.
Umulig å sette inn kaffeenheden.	Kaffeenheden er ikke i hvileposisjon.	Forsikre deg om at kaffeenheden er i hvileposisjon. Pilene skal være vendt mot hverandre. Se i den forbindelse "Månedlig smøring av kaffeenheden".
	Tannhjulet er ikke i startposisjon.	Sett inn dråpesamlere og grutsamlere, og steng betjeningsluken. Slå på maskinen. Tannhjulet går automatisk tilbake til startposisjonen, deretter er det mulig å sette inn kaffeenheden.
Det er mye malt kaffe under eller over kaffeenheden.	Kaffen som brukes er kanskje ikke egnet for bruk med automatiske maskiner.	Det kan bli nødvendig å skifte ut kaffetyper, eller endre innstillingene til kaffekvernen (se kapittelet "Regulering av keramisk kaffekvern").
	Maskinen regulerer kaffekvernen for en ny type kaffebønner eller forhåndsmalt kaffe.	Maskinen reguleres automatisk etter uttak av noen kopper kaffe, for å optimere kaffeuttaket på bakgrunn av hvor kompakt den malte kaffen er. Det kan ende du må føre ut 2 eller 3 produkter for komplett regulering av kaffekvernen. Det betyr ikke at maskinen fungerer dårlig.
Maskinen produserer for fuktig eller for tørr kaffegrut.	Reguler kaffekvernen.	Regulering av den keramiske kaffekvernen har innvirkning på grutkvaliteten. Hvis restene er for fuktige, still inn en grovere malingsgrad. Hvis restene er for tørre, still inn en finere malingsgrad. Se kapittelet "Regulering av keramisk kaffekvern".

Hendelse	Årsak	Løsning
Maskinen maler kaffebøn- nene, men kaffen kommer ikke ut (se merknad).	Det er ikke vann på maskinen.	Fyll vannbeholderen og fyll opp kretsen (se avsnittet "Manuell skyl- lesyklus").
	Kaffeenheten er skitten.	Rengjør kaffeenheten (se kapitlet "Ukentlig rengjøring av kaffeenheten").
	Dette kan skje når maskinen regu- lerer dosen automatisk.	Før ut et par kaffekopper slik det er beskrevet i kapitlet "Saeco Adapting System".
	Uttaket er skittent.	Rengjør uttaket.
Kaffen er for tynn (se merknad).	Dette kan skje når maskinen regu- lerer dosen automatisk.	Før ut et par kaffekopper slik det er beskrevet i kapitlet "Saeco Adapting System".
	Kaffen er grovmalt.	Bytt til en annen kaffeblanding eller reguler kaffekvernen som beskrevet i kapitlet "Regulering av keramisk kaffekvern".
Kaffen kommer ut for langsomt (se merknad).	Kaffen er for finmalt.	Bytt til en annen kaffeblanding eller reguler kaffekvernen som beskrevet i kapitlet "Regulering av keramisk kaffekvern".
	Kretsene er tette.	Foreta en avkalkingsyklus.
	Kaffeenheten er skitten.	Rengjør kaffeenheten (se kapitlet "Ukentlig rengjøring av kaffeenheten").
Kaffen kommer ut utenfor uttaket.	Uttaket er tett.	Rengjør uttaket og utgangsåpningene.

**Merk:**

Dette er normale problemer hvis du har byttet kaffeblanding, eller du er i gang med første installasjon. I så tilfelle, vent til maskinen foretar automa-
tisk regulering som beskrevet i kapitlet "Saeco Adapting System".

ENERGISPARING

Standby

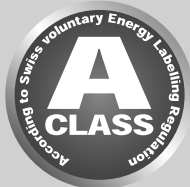

Den superautomatiske Saeco espressomaskinen er laget for energisparing, som vist med energietiketten for Klasse A.

Etter en viss tid uten at maskinen har vært i aktivitet, denne tiden kan programmeres av brukeren, (se kapittelet "Programmering av maskinen"), slår maskinen seg av automatisk. Hvis det har blitt tilberedt et produkt foretar maskinen automatisk en skyllesyklus.

I standby-modus er energiforbruket lavere enn 1Wh.

Trykk på tasten "⏻" for å slå på maskinen (hvis hovedbryteren på baksiden av maskinen er i posisjonen "I"). Hvis kokeenheten er kald foretar maskinen en skyllesyklus.

Maskinen kan settes i standby manuelt ved å holde STANDBY-tasten inne i 3 sekunder.



Merk:

- 1 Maskinen går ikke over i standby-modus hvis betjeningsluken er åpen.
- 2 Ved aktivering av standby-modusen kan maskinen foreta en skyllesyklus. For å avbryte syklusen, trykk på tasten "STOP".

Maskinen kan aktiveres på nytt:

- 1 ved å trykke på hvilken som helst av tastene på betjeningspanelet
- 2 ved å åpne betjeningsluken (når du stenger betjeningsluken vil maskinen gå tilbake til "standby"-modus).

Når maskinen er i standby-modus blinker den røde varselampen på tasten





Avhending

Etter endt livsløp kan ikke maskinen kastes i det vanlige husholdningsavfallet, men må leveres inn til en offisiell innsamlingsstasjon for resirkulering. På den måten sparer du miljøet.

- Emballasjematerialet kan resirkuleres.
- Maskin: Dra ut støpselet og kutt strømkabelen.
- Lever apparatet og strømkabelen inn til et servicesenter eller en offentlig stasjon for avfallshåndtering.

Dette produktet er i samsvar med europadirektivet 2002/96/EF.

Symbolet på produktet eller på emballasjen indikerer at produktet ikke kan behandles som vanlig husholdningsavfall, men må leveres inn til en kompetent innsamlingsstasjon for å kunne resirkulere de elektriske og elektroniske komponentene.

Ved å avhende produktet på korrekt måte bidrar du til å ta vare på miljøet og til å beskytte personer mot mulige negative konsekvenser som vil kunne komme av en feilaktig håndtering av produktet ved avhending. For ytterligere informasjon om avfallshåndtering og resirkulering av produktet ber vi deg om å ta kontakt med lokale myndigheter, lokalt avfallshåndteringselskap, eller butikken der du har kjøpt produktet.

TEKNISKE DATA

Produsenten forbeholder seg retten til å endre produktets tekniske egenskaper.

Nominell spenning - Nominell effekt - Strømforsyning	Se apparatets merkeplate
Materialet i hoveddelen	Termoplast
Maskinens mål (l x h x d)	280 x 370 x 420 mm
Vekt	17 kg
Kabellengde	1200 mm
Betjeningspanel	Foran
Koppestørrelse	110 mm
Vannbeholder	1,6 liter – kan trekkes ut
Kapasitet kaffebønnebeholder	350 g
Kapasitet grutsamler	15
Pumpetrykk	15 bar
Kokeenhet	Rustfritt stål
Sikkerhetsinnretninger	Sikkerhetsventil for trykket i kokeenheten - dobbel sikkerhetstermostat - termosikring

GARANTI OG ASSISTANSE

Garanti

For detaljert informasjon om garantien og om garantibetingelsene ber vi deg se det egne garantiheftet.

Assistanse

Vi ønsker å forsikre oss om at du er fornøyd med maskinen din. Hvis du ennå ikke har gjort det, ber vi deg om å registrere kjøpet ditt på www.philips.com/welcome. På den måten kan vi holde kontakten med deg og sende deg påminnelser om rengjørings- og avkalkingsoperasjoner.

Hvis du har behov for support eller teknisk assistanse, se Philips nettsider på www.philips.com/support eller ta kontakt med telefontjeneren til Philips Saeco der du bor. Kontaktinformasjonen finner du i det egne garantiheftet eller på adressen www.philips.com/support.

BESTILLING AV VEDLIKEHOLDSPRODUKTER

Du må kun bruke Saecoprodukter til rengjøring og avkalking. Disse produktene kan kjøpes i Philips' nettbutikk på adressen www.shop.philips.com/service, hos forhandleren din eller hos autoriserte servicesentre.

Hvis du har problemer med å få tak i produktene du trenger til vedlikehold av maskin, ta kontakt med telefonsjeneren til Philips Saeco i landet der du bor.

Kontaktinformasjonen er å finne i det egne garantiheftet, eller på nettstedet www.philips.com/support.

Oversikt over produkter for vedlikehold



- Avkalkingsmiddel CA6700



- Vannfilter INTENZA + CA6702

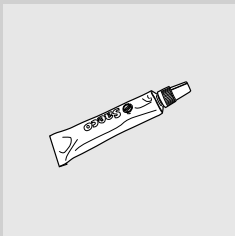

- Fett HD5061



- Avfettingstabletter CA6704

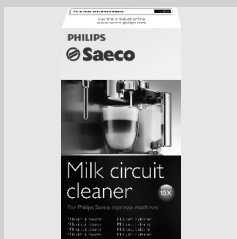

- System for rengjøring av melkekretsen CA6705



- Vedlikeholdskit CA 6706

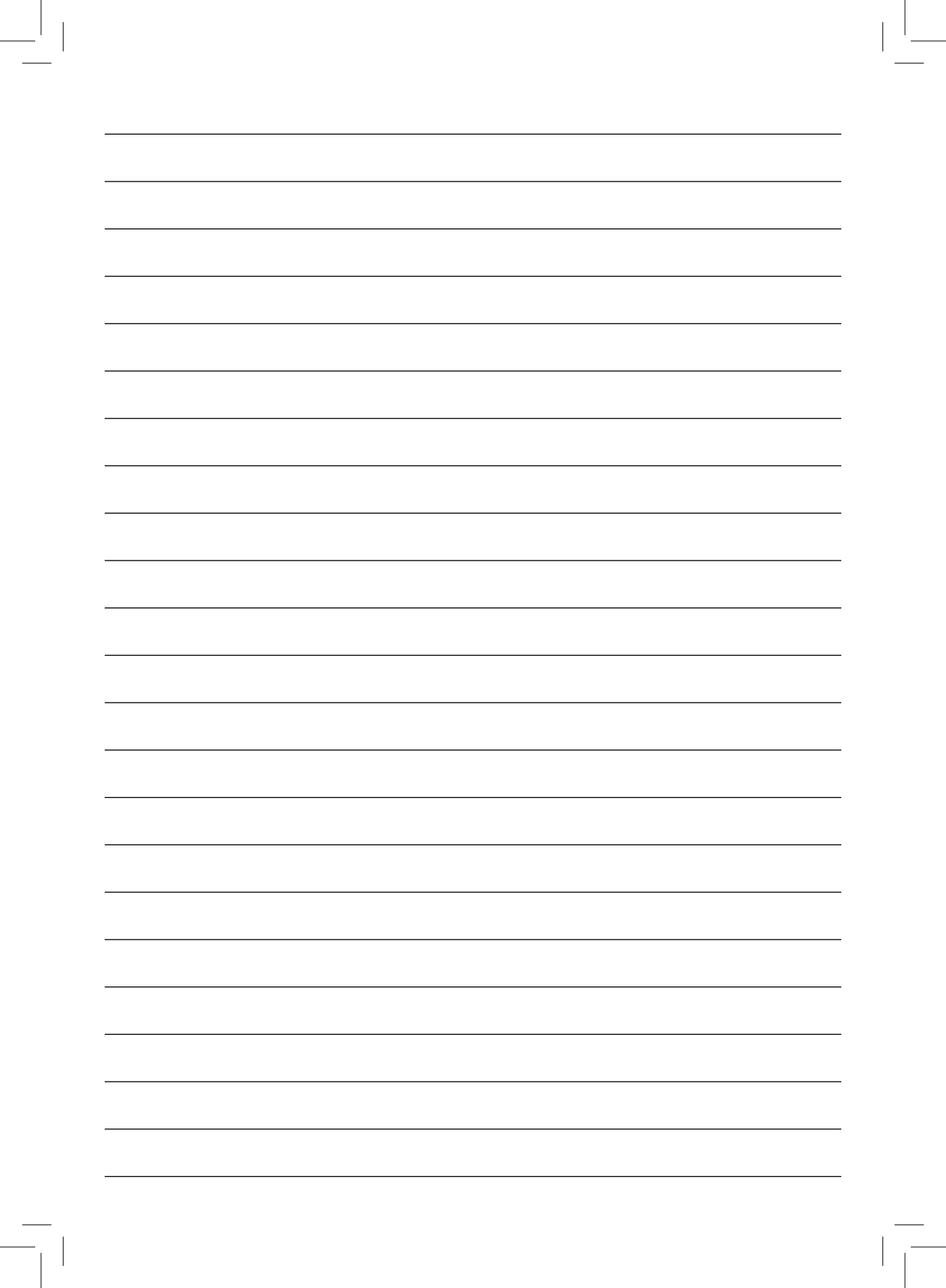

09



www.philips.com/saeco

Produsenten forbeholder seg retten til å endre produktets egenskaper uten forhåndsvarsel.



421940436231

Rev.00 del15-01-13

09

NO