

Užregistruokite savo produktą ir
gaukite visą reikiamą pagalbą adresu
www.philips.com/welcome

SYNTIA

**Tipas HD8836 / HD8837
SUP 037DR**

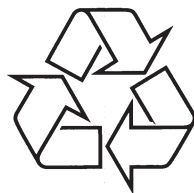

Daugiau apie firmos "Philips" gaminius galite sužinoti
pasauliniame Interneto tinkle. Svetainės adresas:
<http://www.philips.com>

CE

**PRIEŠ NAUDODAMIESI ĮRENGINIU
ATIDŽIAI PERSKAITYKITE ŠIAS
NAUDOJIMOSI INSTRUKCIJAS**

Naudojimosi instrukcijų knygelė

 **Saeco**

BENDRIEJI GARANTIJOS TERMINAI

Sveikiname jus įsigijus Philips Saeco prietaisą!

Philips Saeco garantija, skirta jūsų ką tik nusipirktam prietaisui. Esant klausimams susijusiems su daikto garantiniu aptarnavimu bei kitais klausimais, galite susisiekti su Philips nemokamu telefonu 880030483.

Svarbu: pirkdami šį buitį prietaisą iš pardavėjo Europos Sąjungoje, jūs įsigijote specialiąsias garantijos sąlygas, susijusias su minėtu pardavėju, pagal dabartinius įstatymus.

Garantijos sąlygos, nurodytos žemiau, jokių būdu nepakeičia jūsų teisių, suteikiamų Europos direktyvos 1999/44/CE bei kitų jūsų šalyje galiojančių įstatymų.

Philips Saeco garantija yra suteikiama šalyje, kurioje prietaisas buvo pirktas, atitinkamai su vietiniais teisės aktais (skyrus apie tam tikras šalis rasite antrame šio bukletu puslapyje).

- Philips Saeco garantuoja, kad šis naujai pagamintas prietaisas pirkimo metu buvo be defektų. Defektu laikomas bet koks trūkumas, kuris žymiai pablogina arba apriboja šio prietaiso veikimo efektyvumo vertę.
- Garantija visiškai negalioja šiems prietaisams:
 - jei nustatyta, kad defektas atsirado dėl neteisingo naudojimo, aplaidumo ar neatsargumo naudojant ar laikant prietaisą (pvz., naudojimosi instrukcijų nesilaikymo);
 - jei nustatyta, kad defektas atsirado dėl neteisingo įdiegimo, priežiūros ar taisymo, atlikto neautorizuotų asmenų, arba kuris atsirado transportuojant;
 - jei defektas atsirado ne dėl prastos gaminių kokybės, tačiau dėl natūralaus prietaiso nusidėvėjimo įprastai jį naudojant (ypač, kalkių nuosėdų kaupimasis ar dalių, linkusių nusidėvėti nusidėvėjimas, tokių kaip tarpinės, malimo diskai ar vandens filtras);
 - jei prietaisas veikia neefektyviai dėl to, kad naudojamos ne Philips Saeco pagamintos atsarginės dalys;
 - jei prietaisas buvo pažeistas žaibo išlydžio, drėgmės, ugnies, nesuderinamos įtampos, ar bet kokios kitos priežasties, kuri objektyviai negali būti priskirta gamintojui.

Pastaba: atkreipkite dėmesį, kad prietaiso nustatymai ir kalibravimas (pvz. vandens temperatūra, malimo smulkumas) gali būti skirtingi priklausomai nuo šalies, kurioje jis yra parduodamas, tad Philips Saeco nepriima jokių skundų, susijusių su šių nustatymų reguliavimu. Garantiniai skundai taip pat nepriimami jei prietaisas naudojamas neteisingai ir / ar nesilaikant Philips Saeco nurodytų parametrų, įskaitant profesionalų prietaiso naudojimą. Profesionaliu naudojimu laikomas prietaiso naudojimas dažniau, nei įprasta buitinėmis sąlygomis, kurioms ir sukurtas šis prietaisas.

- Ši garantija įsigalioja nuo datos, kai įsigyjate prietaisą iš pardavėjo ir galioja **dvejus metus** Europos Sąjungoje.
- Šiam prietaisui taikoma aukščiau paminėta garantija **tik tuo atveju, jei šis prietaisas buvo pirktas vienoje iš Europos Sąjungos narių**, ir kai defekto nustatymo metu jis buvo naudojamas vienoje iš ES šalių ir kai garantinis aptarnavimas yra galimas toje šalyje. **Visose šalyse už Europos Sąjungos ribų, taikomos garantinės sąlygos, apibrėžiamos atitinkamais tos šalies įstatymais.**
- Philips Saeco pataisys visus defektus aptiktus šiame prietaise, nemokamai ir per protingą laiką. Garantinis taisymas gali užtrukti ilgiau, jei taisymas atliekamas kitoje šalyje, nei prietaisas buvo pirktas, dėl skirtingo prietaiso distribucijos laiko skirtingose šalyse ir dėl to, kad specifinės prietaiso versijos gali būti parduodamos tam tikrose šalyse. Philips Saeco prisiims visus prietaiso aptarnavimo kaštus, įskaitant darbo ir medžiagų kaštus. Tačiau prietaisas turi būti pristatytas į artimiausią Philips Saeco autorizuotą aptarnavimo centrą arba pardavėjui jūsų pačių rizika ir kaštais.
- Visos sugedusios ir pakeistos dalys automatiškai tampa Philips Saeco nuosavybe.
- Jei jums reikalingas garantinis aptarnavimas, prašome pristatyti prietaisą į artimiausią Philips Saeco autorizuotą aptarnavimo centrą arba savo pardavėjui. Įsitikinkite, kad prietaisas įpakuotas tvirtoje pakuotėje ir yra tinkamas saugiam prietaiso transportavimui (originalus įpakavimas). Į pakuotės vidų įdėkite pilną savo adresą, kartu su trumpu defekto aprašymu. Prašome taip pat pridėti originalų pirkimo dokumentą (pardavimo kvitą, sąskaitą) ir garantijos formą, pilnai užpildytą ir patvirtinančią, kad jūs turite teisę į garantinę priežiūrą.
- Philips Saeco, prietaiso gamintojas, nebus laikomas atsakingu dėl tiesioginių ar netiesioginių sužeidimų ar žalos asmenims, gyvūnams ar turtui, jei tai atsitinka dėl saugumo taisyklių, nurodytų naudojimosi instrukcijų knygelėje, nesilaikymo, ypač kai tai susiję su prietaiso įdiegimu, naudojimu ir priežiūra.

SAUGOKITE ŠIAS INSTRUKCIJAS

PASTABOS

SVARBIOS SAUGUMO PRIEMONĖS

Naudojantis elektriniais prietaisais visada turėtumėte laikytis tam tikrų atsargumo priemonių, tokių kaip šios:

1. Perskaitykite visas naudojimosi instrukcijas.
2. Nelieskite karštų paviršių. Naudokitės rankenėlėmis.
3. Norėdami apsisaugoti nuo gaisro, elektros iškvos ar kitų sužeidimų žmonėms, niekuomet nepanardinkite laido, kištukų ar įrenginio į vandenį ar bet kokį kitą skystį.
4. Jeigu įrenginiu naudojasi vaikai arba, jeigu jie yra šalia, tuomet su įrenginiu reikia elgtis labai atsargiai.
5. Atjunkite įrenginį nuo elektros lizdo prieš valymą arba kai įrenginys yra nenaudojamas. Prieš valymą ar dalių nuimimą leiskite įrenginiui atvėsti.
6. Jeigu įrenginio laidas arba kištukas yra pažeistas, arba pats įrenginys sugedo, tuomet juo nebesinaudokite. Pristatykite įrenginį į artimiausią autorizuotą taisyklą patikrai, reguliavimui arba pataisymui.
7. Nerekomenduojamų priedų naudojimas gali baigtis gaisru, elektros iškvos arba kitais sužeidimais.
8. Nenaudokite lauke.
9. Neleiskite laidui kaboti nuo stalo ar spintelės krašto, ar liestis prie karštų paviršių.
10. Nestatykite prie arba ant karštos dujinės ar elektrinės viryklės, ar įkaitintoje orkaitėje.
11. Pirmiausia visuomet prijunkite kištuką prie įrenginio ir tik tuomet prie elektros lizdo. Norėdami atjungti, išjunkite įrenginį, tuomet ištraukite kištuką iš elektros lizdo.
12. Įrenginį naudokite tik pagal paskirtį.
13. Saugokite šias instrukcijas.

ĮSPĖJIMAS

Šis įrenginys yra skirtas tik namų naudojimui. Visi įrenginio tvarkymo ir taisymo darbai, išskyrus valymą ir elementarią priežiūrą, turėtų būti atliekami autorizuotame aptarnavimo centre. Nepanardinkite įrenginio į vandenį. Norėdami sumažinti gaisro ar elektros iškvos riziką, neardykite įrenginio. Įrenginyje nėra dalių, kurios galėtų būti pataisomos paties naudotojo. Įrenginio taisymu turėtų užsiimti tik profesionalūs meistrai.

1. Patikrinkite įtampą, norėdami įsitikinti, kad ant įrenginio nurodyta įtampa sutampa su jūsų elektros lizdo įtampa.
2. Niekuomet nenaudokite šilto arba verdančio vandens, norėdami užpildyti vandens talpyklą. Naudokite tik šaltą vandenį.
3. Veikimo metu rankas laikykite atokiau nuo įrenginio laido ir karštų dalių.
4. Niekuomet nevalykite įrenginio su šveitimo milteliais ar šiurkščiais valikliais. Paprasčiausiai naudokite minkštą sudrėkintą medžiagą.
5. Norėdami, kad jūsų kavos skonis būtų optimalus, naudokite tyrą vandenį arba vandenį iš butelių. Kas 2-3 mėnesius rekomenduojama išvalyti įrenginį.
6. Nenaudokite karamele padengtų ar įvairių skonių kavos pupelių.

MAITINIMO LAIDO INSTRUKCIJOS

- A. Prie įrenginio yra pridėtas trumpas laidas, kad sumažėtų rizika įsipainioti į jį arba užkliūti, kas dažnai nutinka su ilgais laidais.
- B. Jeigu laikomasi saugumo priemonių, gali būti naudojamas ir ilgas laidas arba prailgintuvas.
- C. Jeigu naudojamas ilgas laidas arba prailgintuvas,
 1. Elektros įtampa, nurodyta ant laido arba prailgintuvo turi atitikti įrenginio įtampą.
 2. Ir, jeigu įrenginys yra su žeminimu, tuomet prailgintuvas taip pat turi būti su žeminimu, ir
 3. Ilgas laidas turi būti suvyniotas ir padėtas taip, kad už jo neužkliūtų ir jo nenumestų vaikai.

BENDRA INFORMACIJA

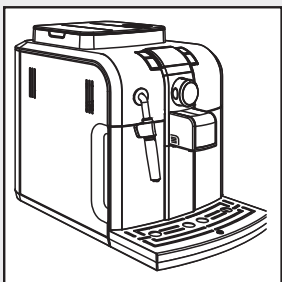

Šis kavos gaminimo įrenginys gali gaminti Espresso kavą, naudojant kavos pupeles arba maltą kavą, ir turi garų bei karšto vandens gaminimo funkcijas. Įrenginys yra sukurtas tik namų naudojimui ir nėra tinkamas nuolatiniam profesionaliam naudojimui.

Laikykite šias naudojimosi instrukcijas saugioje vietoje ir užtikrinkite, kad jos būtų prieinamos kiekvienam besinaudojančiam kavos gaminimo aparatu.

Dėl išsamesnės informacijos ar iškilus problemoms nenurodytoms arba neišsamiai paaiškintoms šiose naudojimosi instrukcijose, prašome susisiekti su autorizuotu aptarnavimo centru.



Įspėjimas: Mes neprisiimame atsakomybės už sugadinimus, kurie buvo sukelti:

- Dėl neteisingo naudojimo arba naudojimo ne pagal paskirtį.
- Dėl neprofesionalaus taisymo.
- Dėl sugadinto laido.
- Dėl sugadintos įrenginio detalės.
- Dėl įrenginio laikymo arba naudojimo netinkamoje temperatūroje (Tinkama temperatūra nuo +15°C iki +45°C).
- Dėl neoriginalių priedų bei dalių naudojimo.

Nurodytais atvejais garantija negalios ir bus anuliuota.

SAUGUMO TAISYKLĖS



Užtikrinkite, kad vanduo niekada nepatektų į elektrines įrenginio dalis: Trumpo jungimo rizika! Garai ir karštas vanduo gali sukelti nudegimus! Nenukreipkite garų ar karšto vandens srovės į save. Atsargiai elkitės laikydami garų/karšto vandens purkštuką: Nudegimo rizika!

Naudojimas pagal paskirtį

Šis kavos gaminimo įrenginys yra skirtas tik namų naudojimui. Neatlikite jokių techninių pakeitimų ir nenaudokite įrenginio neleistinai tikslais, nes tai gali sukelti pavojų! Šiuo prietaisu negali naudotis asmenys (įskaitant ir vaikus) turintys fizinę, protinę ar jutiminę negalią arba asmenys turintys mažai patirties ir/arba kompetencijos naudotis šiuo prietaisu, nebent jie yra prižiūrimi asmens atsakingo už jų saugumą, arba jie yra apmokomi, šio asmens, kaip tinkamai naudotis prietaisu.

Maitinimo Tiekimas – Maitinimo Laidas

Šį kavos aparatą įjunkite tik į tam tinkamą elektros lizdą. Įtampa turi atitikti parašytąją ant įrenginio etiketės esančios priežiūros durelių viduje. Niekada nenaudokite kavos gaminimo įrenginio, jei maitinimo laidas yra su defektais arba sugadintas. Jei sugadintas, maitinimo laidas turi būti pakeistas gamintojo arba autorizuoto aptarnavimo centro. Netieskite maitinimo laido per kampus, virš aštrių kraštų arba virš karštų daiktų ir laikykite jį atokiau nuo aliejaus. Nenaudokite maitinimo laido kavos gaminimo įrenginio nešimui ar traukymui. Netraukite už maitinimo laido norėdami ištraukti kištuką ir nelieskite jo šlapiomis rankomis. Neleiskite maitinimo laidui laisvai kaboti nuo stalo ar lentynų.

Dėl aplinkinių saugumo

Neleiskite vaikams žaisti su įrenginiu. Vaikai nenučiuokia apie riziką susijusią su elektriniais namų apyvokos prietaisais.

Nepalikite įrenginio pakuotės medžiagų vaikams prieinamoje vietoje.

TECHNINIAI DUOMENYS

Gamintojas pasilieka teisę keisti techninius produkto duomenis.

Nominali Įtampa – Maitinimo Klasė –

Maitinimo Šaltinis	Žiūrėti etiketę ant priežiūros durelių vidaus
Korpuso medžiaga	Termoplastinė Medžiaga/Metalas
Matmenys (p x a x g)	256 x 315 x 415 mm
Svoris	9 kg
Maitinimo Laido Ilgis	1.2 m
Valdymo Panelė	Priekyje
Pannarello (tik tam tikruose modeliuose)	Specialiai Cappuccino kavoms
Vandens talpykla	1.2 litro – Išimama
Kavos Pupelių Piltuvėlio Talpa	260 g
Kavos Nuosėdų Stalčiuko Talpa	8
Siurblio Slėgis	15 barų
Virinto Vandens Bakas	Nerūdijančio Plieno
Saugumo Įrenginiai	Šiluminis Saugiklis

ĮRENGINIO IŠMETIMAS

- Įpakavimo medžiagos gali būti perdirbamos.
- Kištukas: ištraukite kištuką ir nukirpkite maitinimo laidą.
- Pristatykite kištuką ir maitinimo laidą į aptarnavimo centrą arba viešą atliekų surinkimo vietą.

Šis įrenginys atitinka Europos Sąjungos direktyvą 2002/96/EC.



Šis simbolis  ant produkto arba įpakavimo rodo, kad produktas negali būti laikomas namų apyvokos atliekomis. Jūsų produktas turi būti perduotas elektrinių ir elektroninių įrenginių surinkimo ir perdirbimo centrui.

Užtikrinkite, kad šiuo produktu bus atskratoma tinkamai, jūs padėsite apsaugoti gamtą ir žmogaus sveikatą nuo galimų neigiamų pasekmių, kurios gali būti sukeltos dėl neteisingo šio produkto išmetimo. Norėdami sužinoti daugiau apie šio produkto perdirbimą, susisiekite su savo vietinėmis institucijomis, namų apyvokos atliekų surinkimo centru arba parduotuve, kurioje pirkote produktą.

PROBLEMŲ SPRENDIMAS

Įrenginio Problemos	Priežastys	Sprendimai
Įrenginys neįsijungia.	Įrenginys neįjungtas į elektros lizdą.	Ijunkite įrenginį į elektros lizdą.
Kava nepakankamai karšta.	Puodeliai yra per šalti.	Sušildykite puodukus įpildami karšto vandens.
Nėra karšto vandens.	Purkštukas yra užsikimšęs.	Išvalykite purkštuką. Išitinkite, kad įrenginys atvėsus ir išjungtas prieš atlikdami šį veiksmą.
	Pannarello yra purvinas.	Išvalykite Pannarello.
Kavoje nėra pakankamai putas. (Žiūrėti išnaša)	Kavos mišinys netinkamas, kava ne šviežiai skrudinta arba malimas per daug rupus.	Pakeiskite kavos mišinį arba sureguliuokite kavos malimą taip kaip nurodyta skyrelyje 'Kavos Malimo Įrenginio Reguliavimas'.
Įrenginiui reikia daug laiko išilti arba vanduo silpnai išpilstomas iš kranelio.	Įrenginio vandens grandinė užkimšta kalkių nuosėdų.	Atlikite nuovirą (kalkių) valymą.
Neįmanoma išimti gaminimo įrenginių grupės.	Gaminimo įrenginių grupė blogai įdėta.	Ijunkite įrenginį. Uždarykite priežiūros dureles. Gaminimo įrenginių grupę automatiškai grįžta į tinkamą poziciją.
	Įdėtas kavos nuosėdų stalčiukas.	Pirma išimkite kavos nuosėdų stalčiuką, o po to gaminimo įrenginių grupę.
Įrenginys sumala kavos pupeles, bet kava neatsiranda. (Žiūrėti išnaša)	Nėra vandens.	Įpilkite vandens ir užpildykite grandinę (skyrelis 'Pirmasis Naudojimas').
	Gaminimo įrenginių grupė purvina.	Išvalykite gaminimo įrenginių grupę (skyrelis 'Gaminimo Įrenginių Grupė').
	Vandens grandinė neužpildyta.	Užpildykite grandinę (skyrelis 'Pirmasis Naudojimas').
	Retas atvejis, kai įrenginys automatiškai nustato porciją.	Pagaminkite kelias kavas kaip nurodyta skyrelyje 'Saeco Adaptacinė Sistema'.
	Išpilstymo kranelis yra purvinas.	Išvalykite išpilstymo kranelį.
Kava per silpna. (Žiūrėti išnaša)	Retas atvejis, kai įrenginys automatiškai nustato porciją.	Pagaminkite kelias kavas kaip nurodyta skyrelyje 'Saeco Adaptacinė Sistema'.
Kava gaminama per lėtai. (Žiūrėti išnaša)	Kavos malimas per smulkus.	Pakeiskite kavos mišinį arba sureguliuokite kavos malimą taip kaip nurodyta skyrelyje 'Kavos Malimo Įrenginio Reguliavimas'.
	Vandens grandinė neužpildyta.	Užpildykite grandinę (skyrelis 'Pirmasis Naudojimas').
	Gaminimo įrenginių grupė purvina.	Išvalykite gaminimo įrenginių grupę (skyrelis 'Gaminimo Įrenginių Grupė').
Bėgant kavai iš išpilstymo kranelio atsiranda nutekėjimas.	Išpilstymo kranelis yra užsikimšęs.	Išvalykite išpilstymo kranelį ir jo angas.

Išnaša: Šios problemos yra laikomos normaliomis, jei buvo pakeistas kavos mišinys arba, jei įrenginiu naudojama pirmą kartą. Tokiu atveju palaukite kol įrenginys atliks savaiminį sureguliovimą kaip nurodyta skyrelyje 'Saeco Adaptacinė Sistema'.

Prašome susisiekti su klientų aptarnavimo skyriumi, jei iškilė problemos nenurodytus aukščiau esančioje lentelėje arba, jei nurodyti problemų sprendimo pasiūlymai problemos neišsprendžia.

SAUGUMO TAISYKLĖS

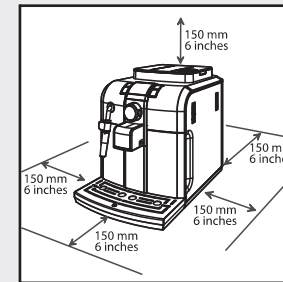

Nudegimų rizika

Niekada nenukreipkite garų ir/arba karšto vandens srovės į save ar kitus: **Nudegimo rizika!** Visada naudokitės esančiomis rankenomis arba sukamaisiais mygtukais.

Įrenginio Laikymo Vieta – Tinkama Vieta Naudojimui ir Priežiūrai

Norint užtikrinti tinkamą įrenginio naudojimą rekomenduojama:

- Pasirinkite saugų, lygų paviršių ant kurio padėjus įrenginį nėra rizikos jį apversti ar susižeisti juo naudojantis.
- Pasirinkite gerai apšviestą, švarią laikymo vietą, kuri būtų arti lengvai prieinamo elektros lizdo;
- Palikite minimalų atstumą nuo įrenginio kraštų, kaip parodyta paveikslėlyje;
- Išjungiant arba įjungiant įrenginį yra rekomenduojama padėti tuščią stiklinę po išpilstymo kraneliu.

Nelaikykite įrenginio žemesnėje nei nulio laipsnių (0°C) temperatūroje. Šaltis gali sukelti įrenginio gedimus.

Nenaudokite kavos gaminimo įrenginio lauke.

Siekiant užtikrinti, kad įrenginio korpusas neišsilydytų ar nebūtų sugadintas, nedėkite įrenginio ant labai karštų paviršių ir arti atviros liepsnos.

Įrenginio Laikymas – Valymas

Prieš valant įrenginį jį išjunkite paspausdami ĮJUNGIMO/IŠJUNGIMO (ON/OFF) mygtuką ir tada perjunkite maitinimo mygtuką ties '0' pozicija. Galiausiai, ištraukite kištuką iš elektros lizdo. Palaukite kol įrenginys atvės.

Niekada nekiškite įrenginio po vandeniu!

Griežtai draudžiama gadinti vidines įrenginio detales.

Vanduo paliktas talpykloje kelias dienas neturėtų būti vartojamas. Išplaukite talpyklą ir įpilkite gėlo geriamo vandens.

Jei įrenginiu neketinama naudotis ilgą laiką tarpą, išleiskite vandenį iš išpilstymo kranelio, tada išjunkite įrenginį ir ištraukite kištuką iš elektros lizdo.

Laikykite įrenginį sausoje vietoje, nepasiekiamoje vaikams.

Saugokite įrenginį nuo dulkių ir purvo.

Taisymas/Priežiūra

Gedimo, problemos, susijusios su įrenginiu atveju ar esant gedimui, kuris atsirado įrenginiui nukritus, nedelsiant ištraukite įrenginio kištuką iš elektros lizdo. Niekada nebandykite naudoti sugedusio įrenginio.

Techninė apžiūra ir taisymas gali būti atliekamas tik autorizuoto aptarnavimo centru.

Mes neprisiimame atsakomybės dėl gedimų susijusių su darbu atliekamu ne specialistų.

Atsargumo Priemonės Kilus Gaisrai

Gaisro atveju naudokite anglies dioksido (CO₂) gesintuvus. Nenaudokite vandens ar sausų miltelių gesintuvų.

SCHEMOS

Kavos malimo įrenginio reguliavimo sukamasis mygtukas

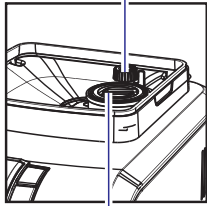

Maltos kavos talpykla

Puoduko laikymo grotelės

Užpildyto lašų surinkimo lyvio indikatorius

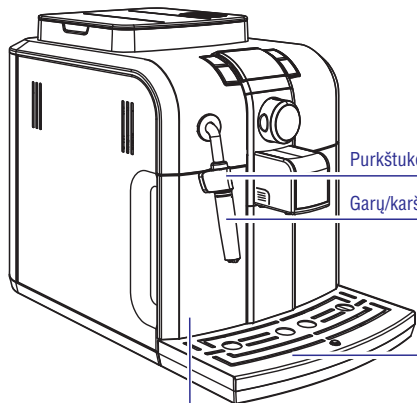

Purkštuko apsauginis laikiklis

Garų/karšto vandens purkštukas

Maitinimo tiekimo mygtukas

Lašų surinkimo lyvis

Vandens talpykla

Alyva skirta gaminimo įrenginių grupei

Maltos kavos dozatorius

Vandens kietumo testas

Maitinimo laidas

LCD Ekranas

Intenza vandens filtras

Stiprios kavos gaminimo mygtukas

ĮJUNGIMO/IŠJUNGIMO (ON/OFF) mygtukas

Didesnės kavos gaminimo mygtukas

'Aroma' maltos kavos pasirinkimo jungiklis

Kavos/karšto vandens/garų pasirinkimo jungiklis

Kavos pupelių piltuvo dangtelis

Kavos pupelių piltuvai

Valdymo Panelė

Išpilstymo kranelis

Kavos nuosėdų stalčiukas

Gaminimo įrenginių grupė

Priežiūros durelės

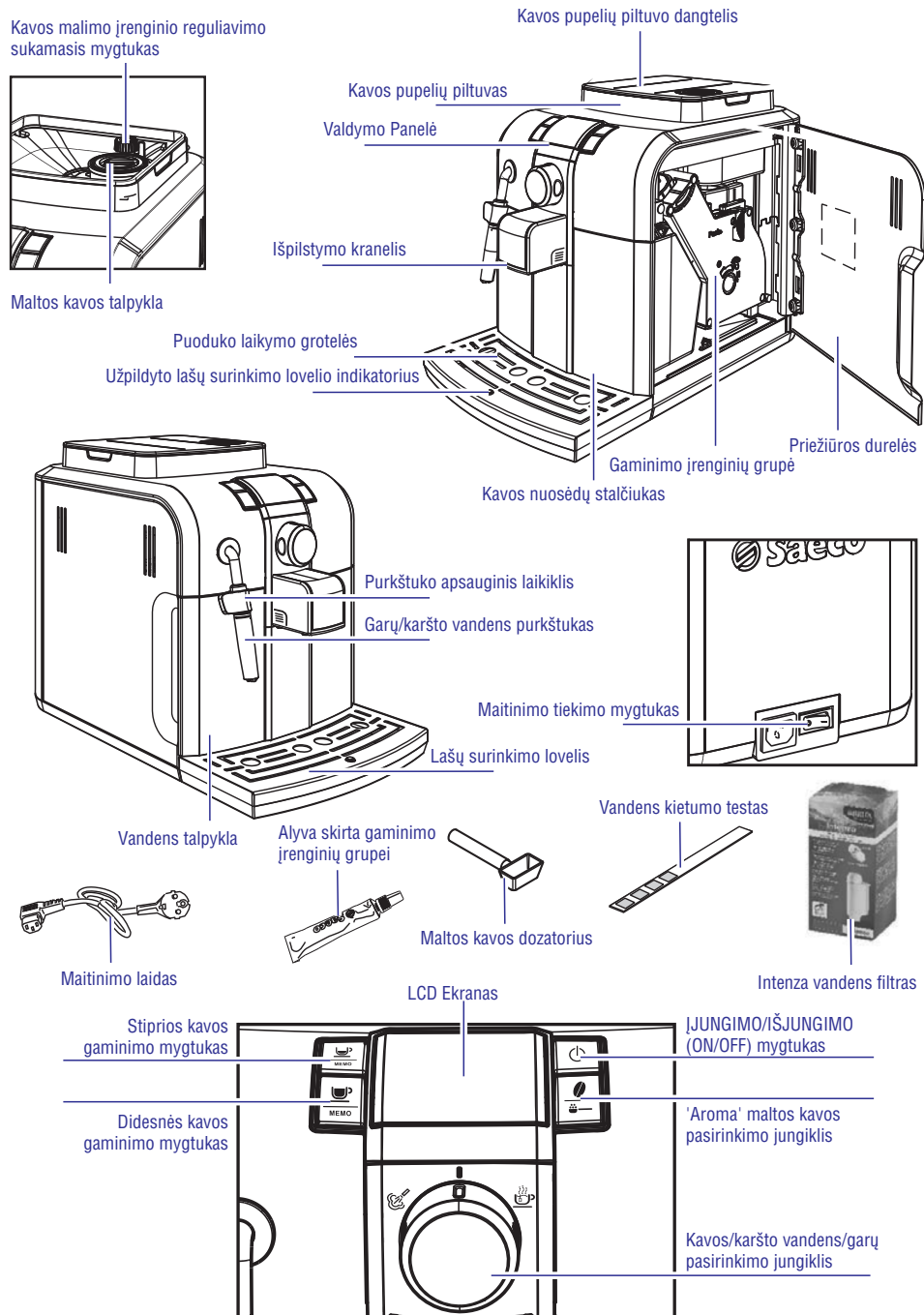

VALDYMO PANELĖS EKRANAS

Pranešamieji Signalai



- Grąžinkite karšto vandens/garų mygtuką į tinkamą poziciją.

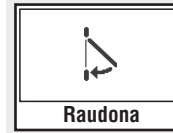

- Uždarykite priežiūros dureles.



- Kavos pupelių piltuvėlyje nėra kavos pupelių. Iš naujo pripildžius piltuvėlį, ciklas galės tęstis.

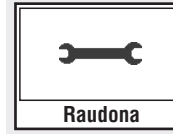

- Išjunkite įrenginį. Po 30 sekundžių įrenginį įjunkite. Pabandykite tai 2 arba 3 kartus. Jei įrenginys neįsijungia, susisiekite su autorizuotu aptarnavimo centru.



- Gaminimo įrenginių grupė turi būti įdėta į įrenginį.

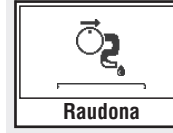

- Problemos su vandens grandine.

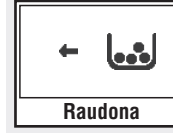

- Įdėkite kavos nuosėdų stalčiuką.



- Ištuštinkite kavos nuosėdų stalčiuką ir lašų surinkimo lovėlį.



- Užpildykite vandens talpyklą.



- Nuovirų (kalkių) valymo ciklo pradžios langas. Paspauskite 'OK', norėdami tęsti arba 'ESC' norėdami išesti.



- Paspauskite mygtuką, norėdami, kad operacija būtų atlikta.



- Nuovirų (kalkių) valymo ciklas vykdomas.

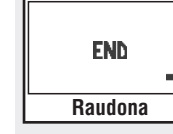

- Nuovirų (kalkių) valymo ciklas pasibaigęs. Paspauskite 'END' mygtuką norėdami baigti nuovirų (kalkių) valymo ciklą.

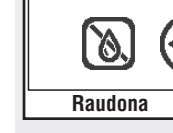

- Užpildykite vandens talpyklą.

VALDYMO PANELĖS EKRANAS



Žalia

Darbo pradžios Signalai

- Įrenginys parengtas gaminimui su kavos pupelėmis ir vandens pylimui.



Žalia

- Įrenginys parengtas kavos su malta kava gaminimui.



Žalia

- Įrenginys parengtas garų pūrškimui.



Žalia

- Įrenginys parengtas karšto vandens išpilstymui.

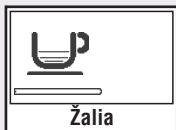

Žalia

- Įrenginys gamina 1 puodelį Espresso kavos.

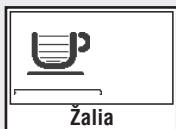

Žalia

- Įrenginys gamina 1 puodelį didesnės porcijos kavos.



Žalia

- Įrenginys gamina 2 puodelius Espresso kavos.



Žalia

- Įrenginys gamina 2 puodelius didesnės porcijos kavos.



Žalia

- Įrenginys programuoja gaminamos kavos kieki.



Oranžinė

Įspėjamieji Signalai

- Įrenginys išildomas kavos gaminimui ir karšto vandens bei garų išpilstymui.



Oranžinė

- Įrenginys atlieka skalavimo ciklą. Palaukite kol įrenginys pabaigs šį veiksmą.



Oranžinė

- Įrenginiui būtina atlikti nuovirų (kalkių) valymo ciklą.



Oranžinė

- Gaminimo įrenginių grupė yra atstatoma, dėl įrenginio atstatymo.

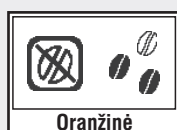

Oranžinė

- Į kavos pupelių piltuvėlį įpilkite kavos pupelių ir pradėkite kavos gaminimo ciklą iš naujo.



Oranžinė

- Intenza filtras turi būti pakeistas nauju.

i Ši žinutė bus rodoma tik tokiu atveju, jei funkcija yra įjungta programavimo režime.



Oranžinė

Įspėjimo signalas išjungiamas tik tokiu atveju, jei jis atstatomas ('RESET') programavimo režime.

PARUOŠIMAS NAUDOJIMUI

Dėl jūsų ir aplinkinių saugumo, vadovaukitės nurodytais 'Saugumo Taisyklės' skyrelyje.

Įrenginio Įpakavimas

Originalus įpakavimas buvo suprojektuotas ir sukurtas, kad apsaugoti įrenginį transportavimo metu. Mes rekomenduojame pasiimti įpakavimo medžiagą, jei prireiktų transportuoti įrenginį ateityje.

Paruošimo Veiksmai

- Išimkite kavos pupelių piltuvo dangtelį, lašų surinkimo lovelį su grotelėmis ir pieno talpyklą iš pakuotės.
- Išimkite kavos gaminimo įrenginį iš pakuotės ir padėkite jį į vietą, kuri atitinka reikalavimus apibūdintus saugumo taisyklėse.
- Įdėkite lašų surinkimo lovelį su grotelėmis į atitinkamą vietą įrenginyje. Patikrinkite ar viskas tinkamai įdėta.
- Uždėkite kavos pupelių piltuvo dangtelį.

i Pastaba: Įjunkite kištuką į elektros lizdą tik tada, kai tai yra nurodoma ir patikrinkite ar maitinimo jungiklis yra ties '0' pozicija.

i Svarbi pastaba: Atidžiai perskaitykite paaiškinimus apie visus įrenginio rodomus perspėjimus vartotojui valdymo panelės LCD ekrane (skyrelis 'LCD Ekranas Įspėjimai').

! Niekuomet neišimkite lašų surinkimo lovelio, kai įrenginys yra įjungtas. Palaukite kelias minutes po to, kai įjungiate/išjungiate įrenginį, nes jis atlieka skalavimo/savaiminio valymo ciklą (žiūrėti skyrelį 'Skalavimo/Savaiminio Valymo Ciklas').

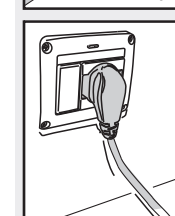
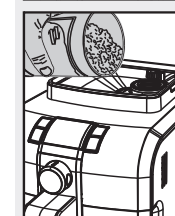
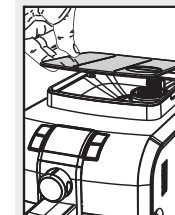
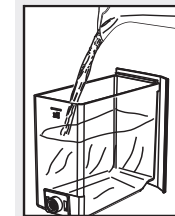

- Išimkite vandens talpyklą iš įrenginio ir įdėkite Intenza vandens filtrą kaip rekomenduojama 27 puslapyje.
- Praplaukite talpyklą ir užpildykite gėlu vandeniu, neviršijant maksimalaus (MAX) lygio nurodyto ant talpyklos. Įdėkite talpyklą atgal į įrenginį.

! Užpildykite talpyklą tik gėlu ir negazuotu vandeniu. Karštas vanduo arba bet koks kitas skystis gali sugadinti talpyklą ir/arba įrenginį. Nenaudokite įrenginio, jei jame nėra vandens: įsitikinkite, kad talpykloje vandens kiekis yra pakankamas.

- Nuimkite kavos pupelių piltuvo dangtelį.

i Pastaba: Piltuvo saugumo taisyklės gali skirtis priklausomai nuo šalies nuostatų reglamentuojančių įrenginio naudojimą.

- Lėtai supilkite kavos pupeles į piltuvą.

! Į kavos pupelių piltuvą galima dėti tik kavos pupeles. Malta kava, tirpi kava arba kiti daiktai gali sukelti įrenginio gedimus.

- Pakeiskite kavos pupelių piltuvo dangtelį.
- Įjunkite kištuką į įrenginio gale esantį lizdą.

- Įjunkite kitą maitinimo laido kištuką į elektros lizdą esantį sienoje, kuris atitinka maitinimo įtampos reikalavimus.

PARUOŠIMAS NAUDOJIMUI

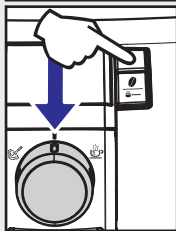
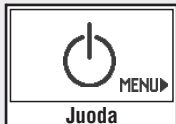

- Perjunkite maitinimo mygtuką ties 'I' pozicija, jei norite įjungti įrenginį.

- Ekrane rodoma ĮJUNGIMO/ IŠJUNGIMO (ON/OFF) ikonėlė.

- Įsitinkite, jog ĮJUNGIMO/ IŠJUNGIMO (ON/OFF) mygtukas yra ties 'I' pozicija, jei taip nėra, perjunkite jį į nurodytą poziciją.

- Norint įjungti įrenginį paprasčiausiai paspauskite ĮJUNGIMO / IŠJUNGIMO (ON/OFF) mygtuką.

- Ekrane esantis įspėjimas nurodo, kad įrenginys užpildo vandens grandinę.

i Pastaba: Jeigu įrenginio nenaudojote ilgą laiką tarpą, vandens grandinę teks užpildyti.

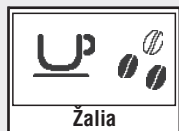
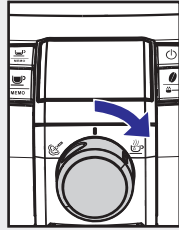
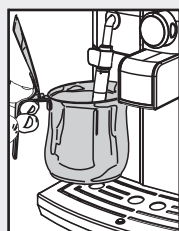

Vandens Grandinės Užpildymas

- Norėdami užpildyti vandens grandinę, po garų/karšto vandens purkštuku (Pannarello, jeigu pridėtas) padėkite puoduką.

- Sukamąjį pasirinkimo mygtuką pasukite taip, kad jis būtų ties 'I' pozicija. Įrenginys pradeda automatinį grandinės užpildymą, išleidamas nustatytą kiekį vandens per garų/karšto vandens purkštuką (Pannarello, jeigu pridėtas). Stulpelis po ikonėle rodo operacijos progresą. Užpildymo procesui pasibaigus ekrane bus rodoma ikonėlė (žiūrėkite paveikslėlyje), kuri rodo, kad sukamąjį pasirinkimo mygtuką reikia grąžinti į centrinę 'I' poziciją.

- Ekrane bus rodoma įrenginio sušildymo ikonėlė, kaip ir nurodyta paveikslėlyje.

i Kai sušildymo procesas bus baigtas, įrenginys pradės vidinių grandinių skalavimą.

- Kai viršuje aprašytos operacijos yra baigtos, ekrane bus rodoma ši ikonėlė: Įrenginys yra paruoštas gėrimų gaminimui.
- Norėdami gaminti kavą, išpilkite karšto vandens arba garų, o norėdami tinkamai naudotis įrenginiu, atidžiai sekite šias naudojimosi instrukcijas.

i Jeigu įrenginio nenaudojote ilgą laiką arba juo naudositės pirmąjį kartą, sekite sekančiame skyriuje aprašytais instrukcijomis.

PROGRAMAVIMAS

Funkcijos

KAVOS TEMPERATŪRA

Ši funkcija skirta kavos temperatūros keitimui.

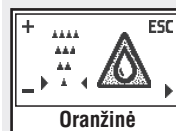
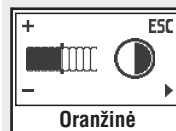
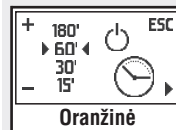
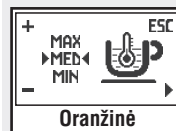

LAIKMĀTIS (BUDĒJIMO RĒŽIMAS)

Ši funkcija skirta laiko nustatymui, nuo paskutinio kavos gaminimo, po kurio įrenginys persijungs į budėjimo režimą.

KONTRASTAS

Ši funkcija skirta ekrano kontrasto reguliavimui tam, kad žinutės ekrane būtų geriau matomos.

VANDENS KIETUMAS

Ši funkcija skirta vandens kietumo nustatymui tam, kad palengvinti įrenginio priežiūra:

- ▲ = labai minkštas vanduo
- ▲▲ = minkštas vanduo
- ▲▲▲ = kietas vanduo
- ▲▲▲▲ = labai kietas vanduo

i Dėl išsamesnės informacijos, žiūrėkite skyrelį 'Vandens Kietumo Matavimas'.

'INTENZA' VANDENS FILTRAS

Ši funkcija skirta 'Intenza' vandens filtro funkcijų valdymui. Norėdami sužinoti daugiau, remkitės skyreliu apie filtro naudojimą.

GAMYKLINIAI NUSTATYMAI

Ši funkcija skirta visų gamyklinių nustatymų atkūrimui.

Programavimo Pavyzdys

Šiame pavyzdyje norima paašškinti kaip reguliuoti ekrano kontrastą. Norėdami redaguoti kitas funkcijas vadovaukitės panašiu principu.

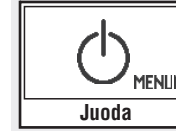
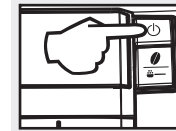
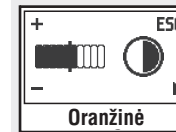
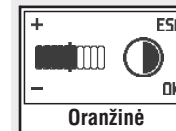
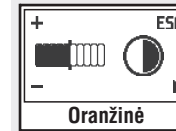
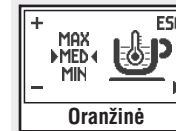
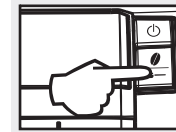
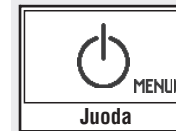

Perjunkite įrenginį į budėjimo režimą.

Kai įrenginys yra budėjimo režime, spauskite 'OK' mygtuką, norėdami pradėti programavimą.

Ekrane rodomas pirmas langas.

Spauskite 'OK' mygtuką kol ekrane atsiranda 'KONTRASTO' (CONTRAST) funkcija.

Norėdami padidinti kontrastą paspauskite 'OK' mygtuką vieną kartą.

Paspauskite 'OK' mygtuką norėdami patvirtinti pakeitimus.

Norėdami išeiti iš programavimo režimo spauskite ĮJUNGIMO/IŠJUNGIMO (ON/OFF) mygtuką.

Šiuo metu funkcija yra užprogramuota ir pakeitimai įsigalios akimirksniu.

PROGRAMAVIMAS

Vartotojas turi galimybę pakeisti, kai kuriuos įrenginio veikimo parametrus, kad įrenginys atitiktų jo/jos poreikius.

Pateikimas į 'menu'

Patekti į programavimo meniu galite bet kuriuo metu, kai įrenginys yra budėjimo režime.

Norėdami pereiti į budėjimo režimą, spauskite ĮJUNGIMO/IŠJUNGIMO (ON/OFF) mygtuką.

Kai įrenginys yra budėjimo režime, spauskite '☕' mygtuką, norėdami pradėti programavimą.

Pirmasis rodomas puslapis yra nurodytas čia.

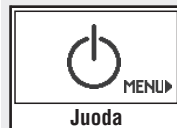
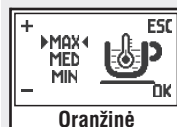
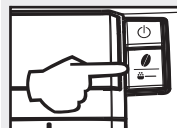
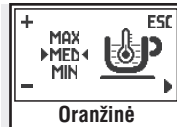
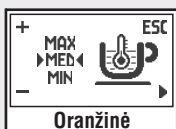
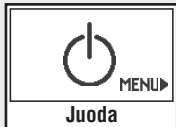

Programavimo komandos

Pakeitimus galima atlikti kiekviename lange:

- '☕' ir '☕' mygtukai skirti funkcijų reikšmių, esančių lange, keitimui.

- '☕' mygtukas skirtas funkcijų pasirinkimui ir padarytų pakeitimų išsaugojimui.

i Pastaba: Pakeitimai gali būti išsaugomi tik pakeitus rodomą reikšmę; kai reikšmė pakeičiama ekrane atsiranda užrašas 'OK'.

- ĮJUNGIMO/IŠJUNGIMO (ON/OFF) mygtukas skirtas pakeitimų panaikinimui.

Išėjimas iš Programavimo Režimo

Norėdami išeiti iš programavimo spauskite ĮJUNGIMO/IŠJUNGIMO (ON/OFF) mygtuką, kol bus rodomas budėjimo režimo langas.

i Pastaba: Įrenginys išeis iš programavimo meniu, jeigu vartotojas 30 sekundžių neatliks jokių komandų. Nustatymai, kuriuos atlikote, bet nepatvirtinote, nebus išsaugomi.

PARUŠIMAS NAUDOJIMUI

Pirmasis naudojimas arba naudojimas po ilgo laiko tarpo

Šie paprasti veiksmai užtikrins, kad kiekvieną kartą besinaudodami įrenginiu pasigamintumėte nuostabią kavą.

1. Padėkite didelę talpyklą po išpilstymo kraneliu.
2. Prieš pradėdami veiksmą, patikrinkite ar ekrane dega ši ikonėlė.
3. Pasirinkite maltos kavos gaminimo funkciją paspausdami '☕' mygtuką vieną ar daugiau kartų.

i Nedėkite maltos kavos į talpyklą.

Ši ikonėlė atsiranda ekrane.

4. Paspauskite didesnės kavos porcijos gaminimo mygtuką.
5. Palaukite kol gaminimo procesas bus baigtas ir ištuštinkite vandens talpyklą.
6. Pakartokite veiksmus nuo 1 iki 5 žingsnio 3 kartus; tada eikite prie 7 žingsnio.
7. Ištuštinkite talpyklą ir pakeiskite ją po išpilstymo kraneliu.
8. Pasukite pasirinkimo jungiklį pagal laikrodžio rodyklę ir nustatykite jį ties '☕' pozicija.

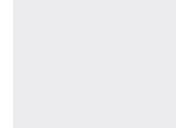
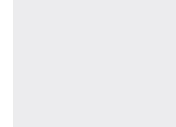
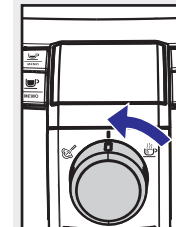
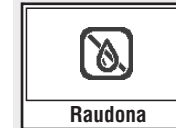

Ekrane pasirodys ši ikonėlė.

9. Išpilstykite vandenį kol ekrane pamatysite signalą, jog pasibaigė vanduo, tada sukite pasirinkimo jungiklį prieš laikrodžio rodyklę kol jis atsiduria ties '☕' pozicija.

10. Proceso pabaigoje, pripildykite vandens talpyklą iš naujo. Tada galima pradėti gaminti kavos produktus kaip nurodyta tolimesniuose skyreliuose.

Skalavimo/Savaiminio valymo ciklas

Šis ciklas leidžia praskalauti kavos grandines su gėlu vandeniui.

Šis ciklas vykdomas:

- Įrenginiui įsijungus (kol boileris vis dar šaltas)
- Po to, kai užpildoma vandens grandinė (kol boileris vis dar šaltas)
- Budėjimo režimo pasirengimo fazės metu (jei kavos produktas buvo pagamintas)
- Išjungimo fazės metu po to, kai paspaudžiamas ĮJUNGIMO/ IŠJUNGIMO (ON/OFF) mygtukas (jei kavos produktas buvo pagamintas)

Praskalaujant ir sušildant visus įrenginio komponentus nutekės maža dalis vandens; šioje fazėje ekrane parodoma ši ikonėlė.

Palaukite kol ciklas pasibaigs automatiškai.

Jus galite nutraukti išpilstymą paspausdami kavos mygtuką ir/arba ĮJUNGIMO/IŠJUNGIMO (ON/OFF) mygtuką.

PARUOŠIMAS NAUDOJIMUI

Vandens Kietumo Matavimas

Vandens kietumo matavimas yra labai svarbus norint užtikrinti tinkamą 'Intenza' filtro naudojimą ir tinkamą įrenginio nuovirų (kalkių) valymo dažnumą.

Įmerkite vandens kietumo matavimo juostelę į vandenį vienai sekundei, juostelė rasite įrenginio įpakavime.

i Pastaba: Matavimo juostelė tinka tik vienam matavimui.

Patikrinkite kiek kvadratelių pakeičia spalvą ir remkitės lentelės rodmenimis.

Raidės atitinka rodmenis, kuriuos galima rasti ant Intenza filtro pagrindo. Filtras turi būti nustatomas atsižvelgiant į šiuos matavimus.

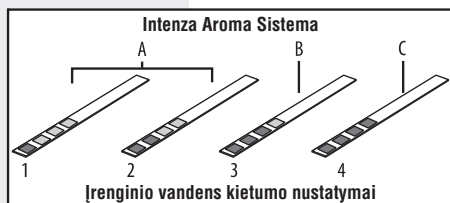

Skaičiai atitinka vandens kietumo nustatymus, kurie nurodyti programavimo skyrelyje.

Detaliau:

- 1 = ▲ (labai minkštas vanduo)
- 2 = ▲▲ (minkštas vanduo)
- 3 = ▲▲▲ (kietas vanduo)
- 4 = ▲▲▲▲ (labai kietas vanduo)

Kai jau žinote vandens kietumo lygį, nustatykite jį kaip nurodyta programavimo skyrelyje.

'Intenza' vandens filtras

Norint pagerinti naudojamo vandens kokybę yra rekomenduojama naudoti vandens filtrą.

Išimkite vandens filtrą iš pakuotės, įmerkite jį vertikaliai (dalis su anga viršuje) į šaltą vandenį ir švelniai suspauskite šonus, kad išeitų oro burbulai.

Išimkite mažą baltą filtrą iš talpyklos ir padėkite jį į sausą, apsaugotą nuo dulkių vietą.

Nustatykite Intenza Aroma Sistemą kaip nurodyta ant dėžės.

A= Minkštas vanduo

B= Kietas vanduo (standartas)

C= Labai kietas vanduo

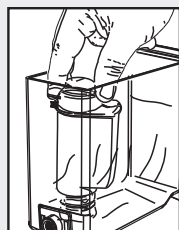
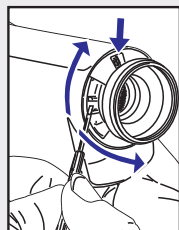

Įdėkite filtrą į tuščią talpyklą. Įtvirtinkite jį kiek įmanoma.

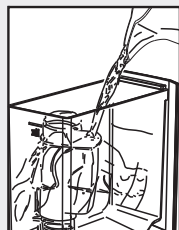

Užpildykite talpyklą gėlu vandeniu ir įdėkite ją atgal į įrenginį.

Išpilstykite vandenį iš talpyklos naudodamiesi karšto vandens funkcija (žiūrėti skyrelį 'Karšto Vandens Išpilstymas').

Pripildykite vandens talpyklą iš naujo.

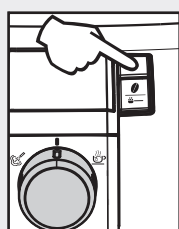

Spauskite ĮJUNGIMO/IŠJUNGIMO (ON/OFF) mygtuką, norėdami įjungti budėjimo režimą.

NUOVIŪ (KALKIŲ) VALYMAS

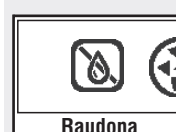
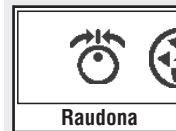
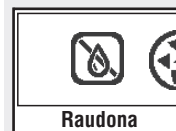
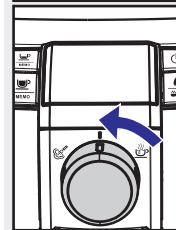

Kai valymo tirpiklis pasibaigia, ekrane rodoma ikonėlė, kuri nurodo, kad sukamąjį pasirinkimo mygtuką reikia grąžinti į pradinę ' | ' padėtį.

Ikonėlė rodo, kad talpykla turi būti išskalauta ir pripildyta. Išskalaukite vandens talpyklą ir pripildykite ją gėlu geriamu vandeniu.

Ištuštinkite talpyklą, kuri yra skirta skysčių surinkimui ir padėkite ją po garų purkštuku.

Kai talpyklą su vandeniu įdėsite į įrenginį, ekrane bus rodoma ikonėlė; pasukite sukamąjį pasirinkimo mygtuką ties ' | ' pozicija.

Įrenginys pradeda skalavimo ciklą.

Kai vanduo talpykloje pasibaigia, ekrane rodoma ikonėlė, kuri nurodo, kad sukamąjį pasirinkimo mygtuką reikia grąžinti į pradinę ' | ' padėtį.

Ikonėlė rodo, kad talpykla turi būti išskalauta ir pripildyta. Išskalaukite vandens talpyklą ir pripildykite ją gėlu geriamu vandeniu.

Ištuštinkite talpyklą, kuri yra skirta skysčių surinkimui ir padėkite ją po garų purkštuku.

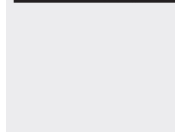
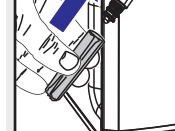
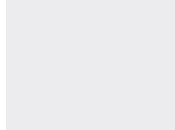
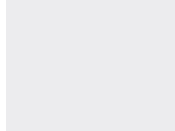
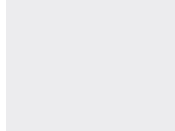
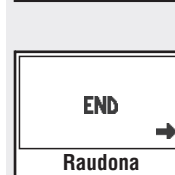
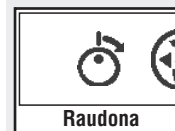

Kai talpyklą su vandeniu įdėsite į įrenginį, ekrane bus rodoma ikonėlė; pasukite sukamąjį pasirinkimo mygtuką ties ' | ' pozicija. Išpilkite visą vandenį kaip buvo nurodyta anksčiau. Pabaigoje vėl pripildykite talpyklą.

Kai vandens talpykla įdedama į įrenginį iš naujo, atsiranda ši ikonėlė. Paspauskite ' | ' mygtuką norėdami baigti nuovirų (kalkių) valymo ciklą.

Toliau įrenginys atlieka įšildymo ir skalavimo ciklą, jis paruošiamas gėrimų gamybai.

Ištuštinkite indą, kuris yra skirtas skysčių, išbėgusių iš įrenginio surinkimui.

i Nuovirų (kalkių) šalinimo tirpalu turi būti atsikratoma pagal gamintojo instrukcijas ir/arba pagal šalyje galiojančias taisykles.

i Pasibaigus nuovirų (kalkių) valymo ciklui, išplaukite gaminimo įrenginių grupę taip kaip nurodyta skyreliuose 'Gaminimo Įrenginių Grupė' ir 'Valymas ir Priežiūra'.

Uždėkite išorinę Pannarello dalį.

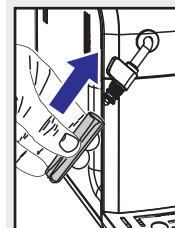

NUOVIŪ (KALKIŲ) VALYMAS

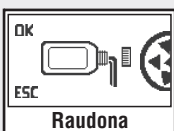
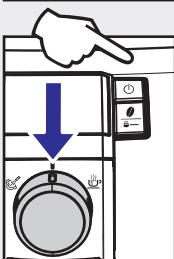
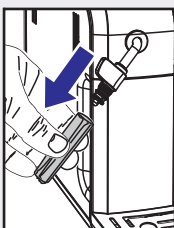

Kalkių nuosėdos paprastai susikaupia naudojant įrenginį. Kai nuovių (kalkių) valymas yra būtinas, ekrane atsiranda perspėjimas apie šią būtinumą.

i Naudokite tik Saeco nuovių (kalkių) valymo produktą. Jo mišinys buvo sukurtas, kad užtikrinti geresnį įrenginio eksploatavimą ir veikimą visą įrenginio tarnavimo laiką. Jei naudojamas tinkamai, jis taip pat pašalina bet kokius gaminamo gėrimo pakitimus.

! **Įspėjimas! Niekada negerkite nuovių (kalkių) valymo tirpalo ar kitų panašių produktų, kurie išpilstomi nesibaigus valymo ciklui. Niekada nenaudokite acto kaip nuovių (kalkių) valymo tirpalo.**

Prieš nuovių (kalkių) valymą nuimkite Pannarello dalį nuo garų/karšto vandens purkštuko, kaip nurodyta skiltyje 'Valymas ir Priežiūra'.

• Įjunkite įrenginį paspausdami ĮJUNGIMO/ISJUNGIMO (ON/OFF) mygtuką. **Palaukite kol įrenginys pabaigs skalavimo ir iššildymo procesus.**

! **Įspėjimas! Išimkite 'Intenza' filtrą prieš įpildami nuovių (kalkių) valymo tirpalą.**

• Paspauskite ir 5 sekundes nuspaudę palaikykite ' ' mygtuką.

i Jei ' ' mygtuką paspaudėte per klaidą, naudokite ' ' mygtuką norėdami išeiti.

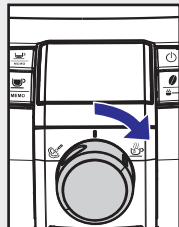
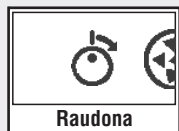
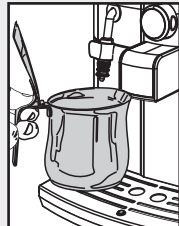
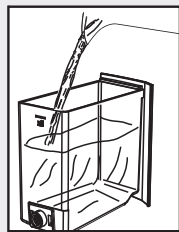
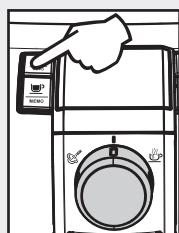

• Spauskite ' ' mygtuką, norėdami pradėti nuovių (kalkių) valymo ciklą.

i Nuo šio momento valymo ciklas turi būti baigtas, tik tuomet galėsite tęsti darbą.

• Visą Saeco koncentruotą tirpalą supilkite į vandens talpyklą, tuomet pripildykite ją gėlu geriamu vandeniu iki maksimalaus (MAX) lygio. Įdėkite vandens talpyklą atgal į įrenginį.

• Po garų/karšto vandens purkštuko padėkite puoduką.

i Šiam procesui naudokite didelį puoduką. Jeigu jūs tokio puoduko neturite, tuomet prisipildžius puodukui jį paaimkite, išpilkite jo turinį ir pakartokite šį procesą.

• Kai į vandens talpyklą įpilsite valymo tirpikį, pasukite sukamąjį pasirinkimo mygtuką ties ' ' pozicija, norėdami pradėti valymo ciklą.

• Įrenginys pradės pilti valymo tirpikį tokiais pačiais intervalais (stulpelis rodytų ciklo progresą).

PARUOŠIMAS NAUDOJIMUI

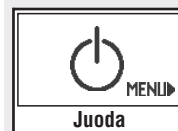
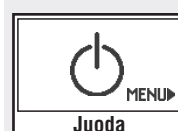

Kai pasirodo ikonėlė, spauskite ' ' mygtuką, norėdami patekti į įrenginio programavimo meniu.

Paspauskite ir laikykite ' ' mygtuką kol ekrane atsiras šis langas.

Paspauskite ' ' mygtuką norėdami pasirinkti funkciją 'ON' (ĮJUNGIMO) ir paspauskite ' ' mygtuką norėdami patvirtinti pasirinkimą.

Šiuo būdu įrenginys yra užprogramuojamas pranešti vartotojui apie būtinumą pakeisti filtrą.

i Kai atsiranda būtinybė seną 'Intenza' filtrą pakeisti nauju, ši funkcija turi būti nustatoma iš naujo. Pakeiskite filtrą kaip nurodytą anksčiau. Po to, norint pamatyti langą nurodytą paveikslėlyje, įeikite į programavimo meniu ir pasirinkite 'RESET' (ATSTATYMO) funkciją. Tada paspauskite ' ' mygtuką. Šiuo būdu įrenginys yra užprogramuojamas, kad atpažintų ir galėtų naudoti naująjį filtrą.

i Pastaba: Jei įrenginyje esanti filtrą jūs norite išimti, o ne pakeisti kitu, pasirinkite funkciją 'OFF' (ISJUNGIMO) ir paspauskite ' ' mygtuką.

Norėdami išeiti, spauskite ĮJUNGIMO/ISJUNGIMO (ON/OFF) mygtuką, kol bus rodomas budėjimo režimo langas.

i Pastaba: Jei įrenginyje nėra įdėtas Intenza vandens filtras, į vandens talpyklą įdėkite prieš tai išimtą mažą baltą filtrą.

NUSTATYMAI

Įrenginys, kurį jūs įsigijote leidžia pakeisti, kai kuriuos nustatymus, kurie leidžia įrenginį išnaudoti pilnu pajėgumu.

Saeco Adaptacinė Sistema

Kava yra natūralus produktas ir jos savybės gali kisti priklausomai nuo jos kilmės, mišinio ar skrudinimo. Saeco kavos gaminimo įrenginyje yra savaiminio reguliavimo sistema, kuri leidžia naudoti įvairias kavos pupeles prieinamas rinkoje (išskyrus padengtą karamele).

- Įrenginys automatiškai save reguliuoja siekdamas optimizuoti kavos gavybą, užtikrindamas nepriekaištingą pupelių suspaudimą, kurio dėka išgaunama kremeninė Espresso kava, kuri skleis visus aromatus, nepriklausomai nuo naudojamos kavos.
- Optimizavimo procesas yra mokymosi procesas, kuris reikalauja tam tikro pagamintų kavų kiekio, su laiku įrenginys pats nustato sumaltos kavos kompaktiškumą.
- Dėmesys turi būti skiriamas išskirtiniams mišiniams, dėl kurių reikia reguliuoti kavos malimo įrenginį norint optimizuoti kavos gavybą – (žiūrėti skyrelį Kavos Malimo Įrenginio Nustatymai).

Kavos Malimo Įrenginio Reguliavimas

! **Įspėjimas! Kavos malimo įrenginio reguliavimo sukamasis mygtukas, esantis kavos pupelių piltuvėlyje, turi būti pasuktas tik, kai kavos malimo įrenginys yra veikiantis. Nepilkite maltos ir/arba tirpios kavos į kavos pupelių piltuvėlį.**

! **Nedėkite kitų medžiagų, išskyrus kavos pupeles, į kavos pupelių piltuvėlį. Kavos malimo įrenginyje yra judančios dalys, kurios gali būti pavojingos. Todėl į jį neikiškite pirštų ir/arba kitų daiktų. Malimo nustatymai gali būti keičiami tik naudojantis sukamuoju mygtuku. Išjunkite įrenginį ir atjunkite jį nuo elektros lizdo prieš atliekant kokius nors veiksmus kavos pupelių piltuvėlio viduje. Nepilkite kavos pupelių į piltuvėlį, kol kavos malimo įrenginys yra įjungtas.**

NUSTATYMAI

Įrenginys leidžia atlikti minimalius pakeitimus kavos malimo įrenginiui, kad pritaikyti jį prie naudojamos kavos.

Norėdami atlikti, bet kokius pakeitimus, paspauskite ir pasukite sukamąjį mygtuką, esantį kavos pupelių piltuvėlio viduje.

Paspauskite ir sukite sukamąjį mygtuką po vieną padalį ir sumalkite 2-3 puodelius kavos; tai yra vienintelis būdas pastebėti malimo skirtumus.

Nuorodų žymės esančios kavos pupelių piltuvėlio viduje parodo malimo nustatymus. Iš viso galima pasirinkti 5 skirtingus malimo nustatymus iš esamų nuorodų:

Didelė žymė – Rupus malimas
Maža žymė – Smulkus malimas.

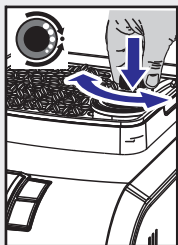

Kavos Kiekio Nustatymai

Šis įrenginys leidžia jums nustatyti norimą kavos gaminimo kiekį pagal jūsų poreikius ir/arba pagal jūsų puodelių dydį.

Kiekvieną kartą, kai 'MEMO' arba 'MEMO' mygtukas yra paspaudžiamas ir atleidžiamas, įrenginys gamina iš anksto nustatytą kavos kiekį. Šį kiekį galite pakeisti pagal savo poreikius. Kiekvienam mygtukui galima individualiai programuoti gaminimo nustatymus.

Kaip pavyzdį, ši procedūra apibūdina 'MEMO' mygtuko programavimą, kuris dažniausiai naudojamas gaminti Espresso kavai.

- Padėkite puoduką po išpilstymo kraneliu.
- Paspauskite ir laikykite 'MEMO' mygtuką, kol ekrane atsiras atitinkama ikonėlė. Pradedamas įrenginio mygtuko programavimas.

- Įrenginys pradeda gaminti. 'MEMO' ši ikonėlė parodo, kuris mygtukas yra programuojamas.

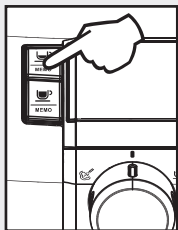
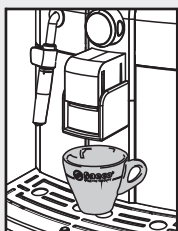

- Nuo šiol spauskite mygtuką su 'MEMO' šia ikonėle, kiekvieną kartą, kai į puodelį įpilamas norimas kiekis kavos.

Šiuo metu 'MEMO' mygtukas yra užprogramuotas; kiekvieną kartą, kai mygtukas paspaudžiamas ir atleidžiamas, įrenginys pagamins tokį patį kiekį kavos, kuris buvo pasirinktas programavimo metu.

Budėjimo Rėžimas

Įrenginys yra suprojektuotas taupyti energiją. Įrenginys automatiškai išsijungia po 60 minučių neveikimo.

i Pastaba: Išjungimo fazės metu, įrenginys atlieka skalavimo ciklą, jei prieš tai buvo pagamintas kavos gėrimas.

Norint įjungti įrenginį iš naujo, tiesiog paspauskite ĮJUNGIMO/ IŠJUNGIMO (ON/OFF) mygtuką (jei maitinimo mygtukas yra ties 'I' pozicija). Šiuo atveju įrenginys atliks skalavimo ciklą tik tuo metu, jei virinto vandens bakas šaltas.

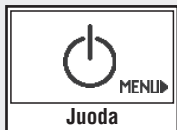

KAVOS GAMINIMAS

! Pastaba: Jei įrenginys nebegamina kavos, patikrinkite ar vandens talpykloje yra vandens.

i Prieš gamindami kavą patikrinkite ekrane degančias lemputes ir įsitinkite, kad vandens talpykla ir kavos pupelių piltuvėlis nėra tušti.

i Gaminimo proceso metu palikite pasirinkimo jungiklį ties kavos pozicija '0'.

i Prieš pradėdami gaminti kavą, nustatykite išpilstymo kranelio aukštį pagal savo poreikius ir pasirinkite Aroma arba maltos kavos funkciją.

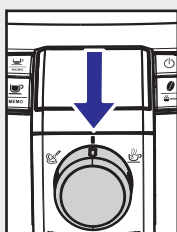

VALYMAS IR PRIEŽIŪRA

- Vandens talpyklą rekomenduojama valyti kasdieną:
 - Išimkite mažą baltą filtrą iš vandens talpyklos ir nuplaukite jį po bėgančiu geriamuoju vandeniu.
 - Iš naujo įdėkite mažą baltą filtrą į buvusią vietą, švelniai spausdami ir sukdami jį tuo pačiu metu.
 - Pripildykite vandens talpyklą gėlu geriamuoju vandeniu.
- Kasdien ištuštinkite ir išvalykite lašų surinkimo lovelį. Taip pat atliktie šį veiksmą, kai plūdė pakelta.

- Taip pat kas savaitę valykite lovelio vietą per angas esančias įrenginio apačioje.

Gaminimo Įrenginių Grupė

- Gaminimo įrenginių grupė turėtų būti valoma kiekvieną kartą, kai kavos pupelių piltuvėlis yra užpildomas arba bent jau kartą per savaitę.
- Išjunkite įrenginį paspausdami ĮJUNGIMO/IŠJUNGIMO (ON/OFF) mygtuką ir ištraukite kištuką iš elektros lizdo.
- Išimkite kavos nuosėdų stalčiuką. Atidarykite priežiūros dureles.
- Norėdami išimti gaminimo įrenginių grupę, patraukite ją už rankenos ir paspauskite 'PUSH' mygtuką. Gaminimo įrenginių grupė turi būti plaunama tik su šiltu vandeniu, be dezinfekavimo priemonės ar muilo.
- Išplaukite gaminimo įrenginių grupę su šiltu vandeniu ir atsargiai išvalykite viršutinį filtrą.
- Kruopščiai išplaukite ir išdžiovinkite visas gaminimo įrenginių grupės detales.
- Kruopščiai išvalykite įrenginio vidų.

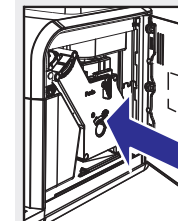
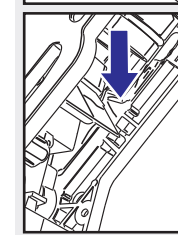
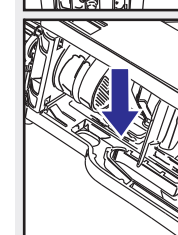
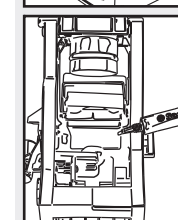
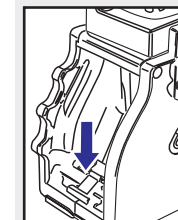
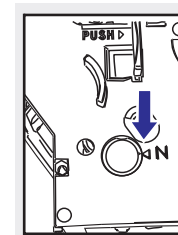
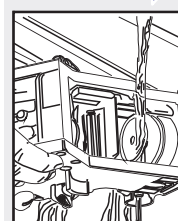
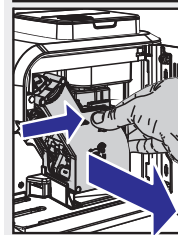
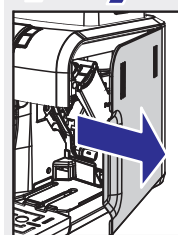
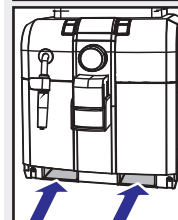
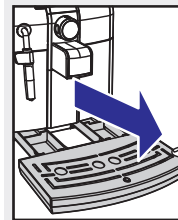

- Įsitinkinkite ar abi nuorodų žymės sutampa.

- Įsitinkinkite, jog svirtas liečiasi su gaminimo įrenginių grupe. Paspauskite 'PUSH' mygtuką norėdami įsitikinti, jog tinkamai įdėjote gaminimo įrenginių grupę.

i Sutepkite gaminimo įrenginių grupę po maždaug 500 gamybos ciklų. Alyvą, skirtą gaminimo įrenginių grupės suteipimui, galima įsigyti autorizuotame aptarnavimo centre.

- Sutepkite gaminimo įrenginių grupės kreiptuvus naudodamiesi alyva, kurią rasite įrenginio įpakavime.

- Lygiai sutepkite alyvą ant abiejų kreiptuvų pusių.

- Įstatykite gaminimo įrenginių grupę į savo vietą, kai ji užsifiksuoja savo vietoje NESPAUDŽIANT 'PUSH' mygtuko, tada gaminimo įrenginių grupę įdėta tinkamai.
- Įstatykite kavos nuosėdų stalčiuką. Uždarykite priežiūros dureles.

GARAI/CAPPUCCINO GAMINIMAS



- Garų/karšto vandens purkštuką (Pannarello, jeigu pridėtas) įdėkite į pieną, kad jį pašildytumėte.

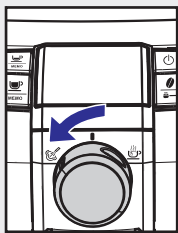

- Sukamąjį pasirinkimo mygtuką pasukite prieš laikrodžio rodyklę, kad nustatytumėte jį ties '☕' pozicija. Putą gaminkite iš lėto sukdami puoduką.

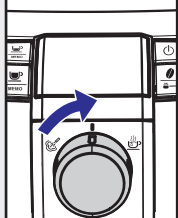

- Pasinaudojus garais sukamąjį pasirinkimo mygtuką pasukite pagal laikrodžio rodyklę ir nustatykite jį atgal ties '☕' pozicija, kad būtų sustabdytas garų purškimas.
- Ta pati procedūra gali būti naudojama ir kitų gėrimų šildymui.

Pasinaudojus garų/karšto vandens purkštuku (Pannarello, jeigu pridėtas), nuvalykite jį kaip aprašyta skiltyje 'Valymas ir Priežiūra'.

i Pasinaudojus garais gaminant gėrimą, gaminti kavą arba vėl naudoti garus galėsite iš karto.

i Jeigu sukamasis pasirinkimo mygtukas yra paliktas ties centre '☕' pozicija, tuomet įrenginys, taupydamas energiją, automatiškai pasiekia temperatūrą, kurios reikia, norint gaminti kavą.

VALYMAS IR PRIEŽIŪRA

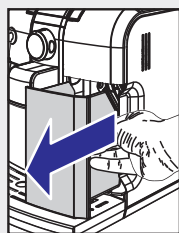

Bendras Valymas

- Ištuštinkite ir išvalykite kavos nuosėdų stalčiuką kasdien, darykite tai kol įrenginys jungtas.



- Priežiūros ir valymo veiksmai gali būti atliekami tik įrenginiui esant šaltam ir atjungtam nuo maitinimo šaltinio.
- Nekiškite įrenginio į vandenį.
- Neplaukite jokių įrenginių dalių indų plovimo mašinoje.
- Nenaudokite aštrių daiktų ar stiprių cheminių produktų (tirpiklių) įrenginio valymui.
- Naudokite minkštą, drėgną skudurėlį įrenginio valymui.
- Nedžiovinkite įrenginio ir/arba jo komponentų mikrobangų krosnelėje ir/arba orkaitėje.

i Pasinaudojus garų/karšto vandens purkštuku su pienu gaminimui, purkštuką (arba Pannarello, jeigu pridėtas) iš karto visapusiškai išvalykite.

- Kiekvieną dieną, po pieno putos gaminimo, išimkite išorines garų/karšto vandens purkštuko dalis ir išlaukite jas gėlu, geriamu vandeniu.
- Garų purkštuką valykite kas savaitę. Norėdami tai padaryti turėsite:
 - Nuimti išorinę Pannarello dalį (įprastam valymui);
 - Nuimti viršutinę Pannarello dalį;
 - Išplauti viršutinę Pannarello dalį su gėlu geriamu vandeniu;
 - Nuvalyti garų purkštuką su drėgna šluoste, kad neliktų pieno likučių;
 - Pakeisti viršutinę garų purkštuko dalį (įsitikinkite, kad ją tvirtai uždėjote).

Surinkite išorinę Pannarello dalį.

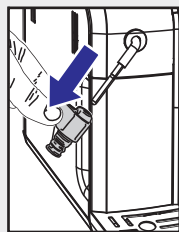
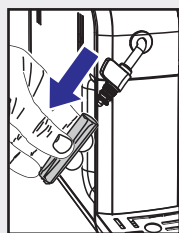

KAVOS GAMINIMAS

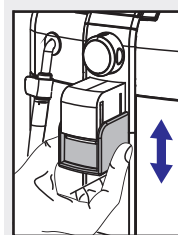

Išpilstymo Kranelio Reguliavimas

Dauguma puodukų esančių rinkoje tinka šiam kavos gaminimo įrenginiui.

Išpilstymo kranelio aukštis reguliuojamas norint geriau pritaikyti įrenginį jūsų naudojamiems puodukams.

Norėdami nustatyti išpilstymo kranelio aukštį judinkite jį aukštyn arba žemyn suėmę pirštais, kaip parodyta pavyzdyje.

Rekomenduojamos išpilstymo kranelio pozicijos:

Mažiems puodukams;

Dideliems puodukams.

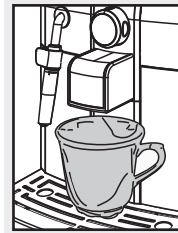
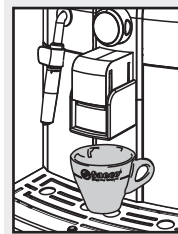

- Norint gaminti dvi kavos vienu metu, po išpilstymo padėkite iškart du puodukus.

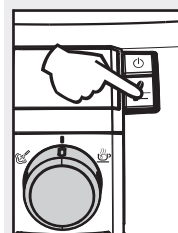

'Aroma' Reguliavimas

Įrenginyje galima nustatyti kokį kiekį kavos norite sumalti.

Galima pasirinkti vieną iš keturių variantų paspaudžiant ir atleidžiant '☕' mygtuką (švelni, vidutinė arba stipri Aroma ir malta kava).

Pasirinkimą galima atlikti, kai ekrane atsiranda kavos pupelės. Kiekvieną kartą, kai '☕' mygtukas yra paspaudžiamas ir atleidžiamas, Aroma padidėja vienu vienetu:

☕☕☕ = Švelni Aroma

☕☕☕☕ = Vidutinė Aroma

☕☕☕☕☕ = Stipri Aroma

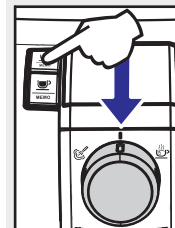
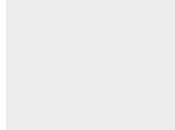

Šis pasirinkimas turi būti atliktas prieš pasirenkant gaminamą kavą. Sistema nustato Aroma pagal individualaus vartotojo poreikius.

Po to, kai pasirenkama 'Stipri Aroma', atsiranda maltos kavos gaminimo funkcija. Šį pasirinkimą nurodo ikonėlė esanti paveikslėlyje.

Daugiau informacijos apie tai ieškokite atitinkamame skyrelyje.

Kavos Pupelių Naudojimas

- Norint gaminti kavą paspauskite ir atleiskite: '☕' mygtuką norint pasirinkti Aroma.

- 'MEMO' mygtuką norint pasirinkti Espresso kavą;
- 'MEMO' mygtuką norint pasirinkti didesnę kavos porciją.

- Tada pradėdamas kavos gaminimo ciklas: Norėdami pagaminti 1 kavos puoduką, mygtuką spauskite vieną kartą. Bus rodoma ši ikonėlė: Norėdami pagaminti 2 kavos puodukus, mygtuką spauskite vieną kartą. Bus rodoma ši ikonėlė:

i Norint pagaminti 2 puodukus kavos, paspauskite norimą mygtuką du kartus. Įrenginys įvykdo gaminimo ciklą automatiškai, tačiau reikės dviejų kavos malimo ir gaminimo ciklų.

- Po pasirušimo kavos gaminimui kava pradėdama pilti pro išpilstymo kranelį.
- Kavos gaminimas pasibaigia automatiškai, kai atliekama visa užprogramuota funkcija, tačiau kavos gaminimą galima nutraukti dar kartą paspaudus pirminį mygtuką.

KAVOS GAMINIMAS

i Įrenginys yra sureguliuotas taip, kad gamintų tikrą Italishką Espresso kavą. Ši funkcija užtrunka šiek tiek ilgiau, nes tik taip galima išgauti intensyvių ir tikrą kavos skonį.

Maltos Kavos Naudojimas

i Ši funkcija skirta maltos kavos arba kavos be kofeino naudojimui.

Malta kava turi būti supilama į dozatorių, kuris yra šalia kavos pupelių piltuvo. Espresso įrenginiams naudokite tik maltą kavą ir niekada nenaudokite kavos pupelių arba tirpios kavos.

i Pastaba:

- Jei talpykloje nėra maltos kavos, bus išpilstomas tik vanduo;
- Jei kavos porcija yra per didelė, įpilami 2 arba daugiau kavos kaušeliai, įrenginys pasirinktos kavos negamins. Šiuo atveju įrenginys vykdys tuščią ciklą ir ištuštins visą sumaltą kavą į kavos nuosėdų stalčiuką.

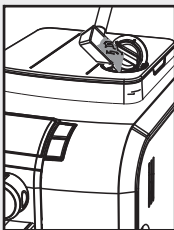
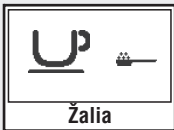

Norint gaminti kavą:

- Paspauskite ir atleiskite  mygtuką norint pasirinkti maltos kavos funkciją.
- Atidarykite maltos kavos talpyklos dangtelį.
- Įdėkite tik 1 kaušelį maltos kavos į talpyklą. Naudokitės matavimo kaušeliu, kurį rasite įrenginio pakuotėje, norint atlikti šį veiksmą. Tada uždarykite kavos talpyklos dangtelį.



! Įspėjimas: Į dozatorių dėkite tik maltą kavą. Espresso įrenginiams naudokite tik maltą kavą ir niekada nenaudokite kavos pupelių arba tirpios kavos. Kitos medžiagos arba daiktai gali sukelti rimtus įrenginio pažeidimus. Tokio pobūdžio pažeidimai nėra įtraukti į garantiją.

Paspauskite ir atleiskite:

-  mygtuką norint pasirinkti Espresso kavą;
-  mygtuką norint pasirinkti didesnę kavos porciją.
- Tada pradėdamas gaminimo ciklas. Po kavos gaminimo pasiruošimo ciklo kava pradės bėgti per išpilstymo kranėlį. Pasibaigus kavos gaminimui, kavos pupelių nustatymai atstatomi į pradinius.

i Kartokite ankščiau nurodytus žingsnius norėdami gaminti kitokias kavos rūšis.

KARŠTO VANDENS IŠPILSTYMAS

! Įspėjimas: Gaminimo proceso pradžioje gali atsirasti mažos karšto vandens srovės. Rizika nudegti. Garų/karšto vandens purkštukas gali pasiekti aukštą temperatūrą: Nelieskite jo plikomis rankomis. Naudokitės tam skirta rankenėle.

- Prieš pradėdami išpilstyti karštą vandenį, patikrinkite ar ekrane matoma ši ikonėlė.

Kai įrenginys parengtas darbui, atliktite žemiau nurodytus žingsnius:

- Padėkite puoduką po garų/karšto vandens purkštuku (Pannarello, jeigu pridėtas).

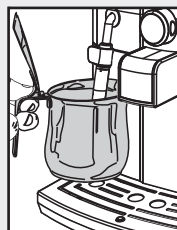

KARŠTO VANDENS IŠPILSTYMAS

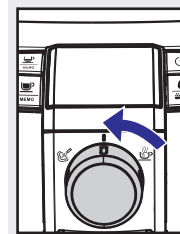
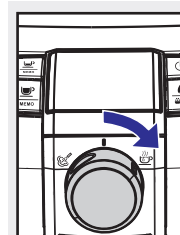

- Pasukite pasirinkimo jungiklį pagal laikrodžio rodyklę ir nustatykite ją ties  pozicija.

- Ekrane turėtų atsirasti ši ikonėlė.

- Įpilkite norimą kiekį karšto vandens. Norint atstatyti įrenginį į buvusią padėtį pasukite pasirinkimo jungiklį prieš laikrodžio rodyklę ir nustatykite ties  pozicija. Įrenginys sugrįžta į įprastą režimą.

i Gali atsirasti ir taip, kad pasirinkimo jungiklį pasukus, karštas vanduo nebėga ir ekrane pasirodo ikonėlė pavaizduota paveikslėlyje. Palaukite kol įrenginys išils ir iš purkštuko (Pannarello, jeigu pridėtas) ims bėgti karštas vanduo.

GARAI/CAPPUCCINO GAMINIMAS

Garai gali būti naudojami pieno putas gamybai arba kitų gėrimų pašildymui.

! Nudėgimo rizika! Gaminimo proceso pradžioje gali atsirasti mažos karšto vandens srovės. Garų/karšto vandens purkštukas gali pasiekti aukštą temperatūrą: Nelieskite jo plikomis rankomis.

i Svarbi Pastaba! Pasinaudojus garų/karšto vandens purkštuku pieno putas gaminimui, purkštuką (arba Pannarello,

GARAI/CAPPUCCINO GAMINIMAS

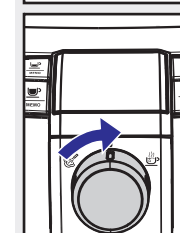
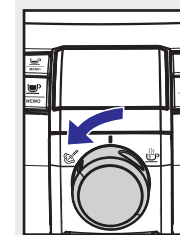
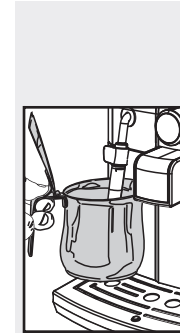

jeigu pridėtas) iš karto nuvalykite. Kai įrenginys yra pasiruošęs darbui, išleiskite mažą kiekį karšto vandens, kad išvalytumėte garų purkštuką (arba Pannarello, jeigu pridėtas) iš vidaus. Visą tai atlikus garų/karšto vandens purkštukas bus visapusiškai švarus.

- Po garų/karšto vandens purkštuko (Pannarello, jeigu pridėtas) padėkite puoduką.
- Kai įrenginys yra pasiruošęs kavos gaminimui, sukamąjį pasirinkimo mygtuką pasukite prieš laikrodžio rodyklę, kad nustatytumėte jį ties  pozicija. Iš garų/karšto vandens purkštuko (Pannarello, jeigu pridėtas) gali išbėgti šiek tiek vandens.

- Ši ikonėlė yra rodoma kol vyksta šildymo procedūra.

- Garais naudotis galėsite tuomet, kai bus rodoma ši ikonėlė; iš karto po to, kai įrenginys išleis mažą kiekį garų.

- Sukamąjį pasirinkimo mygtuką pasukite pagal laikrodžio rodyklę ir nustatykite jį atgal ties  pozicija.

- Trečdajį puoduko, kuriame gaminsite savo Cappuccino, pripildykite šaltu pienu.

i Kai gaminate Cappuccino naudokite šaltą pieną, nes taip pasieksite geresnių rezultatų.