

Juice extractor

HR2826, HR2825

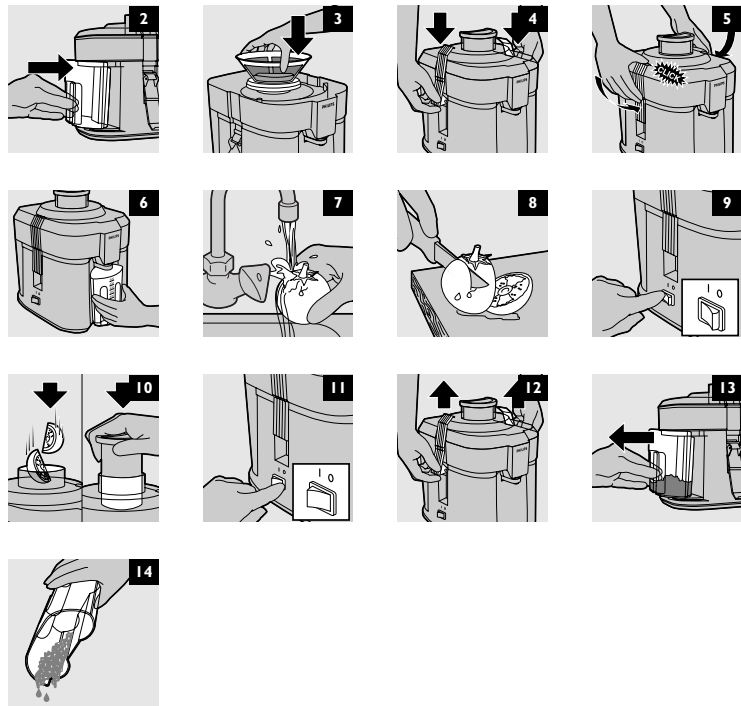
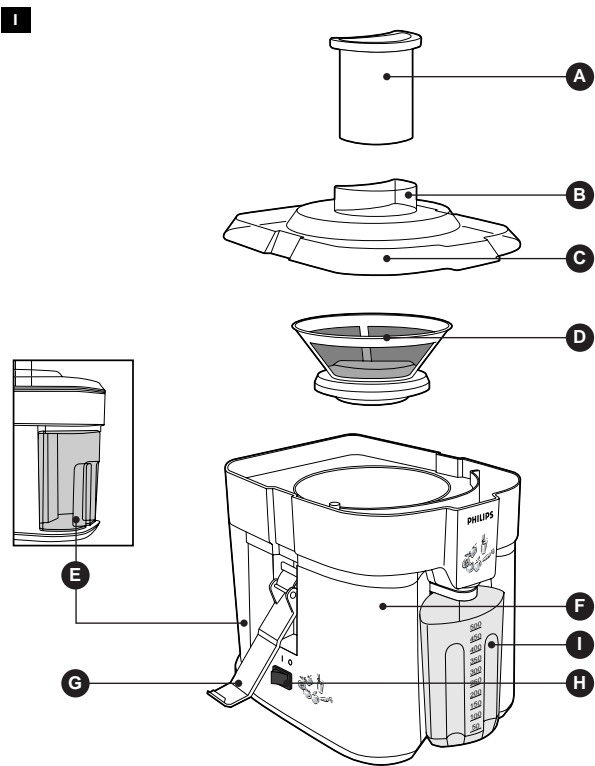

PHILIPS

General description (fig. 1)

- A** Pusher
- B** Feeding tube
- C** Lid
- D** Sieve
- E** Pulp container
- F** Motor unit
- G** Lid latches
- H** On/off switch
- I** Juice jug (type HR2826 only)

Introduction

With this juice extractor you can make 100% pure fruit juice and vegetable juice.

Important

- ▶ Read these instructions for use carefully before using the appliance and save them for future reference.
- ▶ Check if the voltage indicated on the base of the appliance corresponds to the local mains voltage before you connect the appliance.
- ▶ Do not use the appliance when the mains cord, the plug or other components are damaged.
- ▶ If the mains cord is damaged, it must be replaced by Philips, a service centre authorised by Philips or similarly qualified persons in order to avoid a hazard.
- ▶ Keep the appliance out of the reach of children.
- ▶ Never use accessories and/or parts made by other manufacturers or that have not been specifically recommended by Philips. Your guarantee will become invalid if you use such parts or accessories.
- ▶ Never reach into the feeding tube with your fingers or an object while the appliance is running.
- ▶ Only unlock the latches after you have switched off the appliance and the sieve has stopped rotating.

Preparing for use

- 1** Place the pulp container into the motor unit (fig. 2).
- 2** Put the sieve into the motor unit (fig. 3).
- 3** Place the lid onto the appliance in such a way that it fits on all sides (fig. 4).
- 4** Lock the lid with the latches ('click'). Check if the lid is positioned correctly (fig. 5).
- 5** Place the juice jug or a glass under the spout (fig. 6).
- 6** Put the plug in the wall socket.

Ingredients and tips

- Use fresh fruit and vegetables; they contain more juice.
- Particularly suitable for processing in the juice extractor are pineapples, beetroots, celery stalks, apples, cucumbers, carrots, spinach, melons, tomatoes, oranges and grapes.
- You don't have to remove thin peels or skins. Only thick peels, e.g. those of citrus fruits, pineapples and uncooked beetroots need to be removed. Also remove the white pith of citrus fruits because it has a bitter taste.
- Fruits that contain starch, such as bananas, papayas, avocados, figs and mangoes are not suitable for processing in the juice extractor. Use a food processor, blender or bar blender to process these fruits.
- Leaves and leaf stalks of e.g. lettuce can also be processed in the juice extractor.
- Apple juice turns brown very quickly. You can slow down this process by adding a few drops of lemon juice.
- With tomato juice you can prepare a delicious Bloody Mary.
- You can use the pulp of e.g. carrots, beetroots, cabbage, spinach can be used as a basis for soups, sauces, jams, ice-cream and deserts. Cook the pulp and add spices and/or herbs to taste. Liquidise the cooked pulp with a food processor, blender or bar blender. Use tomato pulp to make tomato paste.
- Try these combinations of ingredients to prepare delicious juices: apple and carrot, orange and grape, pineapple and grapefruit, beetroot and carrot, carrot and melon, apple and orange.

Using the appliance

The appliance will only function if all parts have been properly placed into and onto the appliance and the lid has been properly locked in place with the latches.

- 1** Wash the fruit and/or vegetables (fig. 7).
 - 2** Cut them into pieces that fit into the feeding tube (fig. 8).
 - 3** Switch the appliance on by setting the on/off switch to I (fig. 9).
 - 4** Put the pre-cut pieces of ingredients into the feeding tube and gently press them towards the rotating sieve with the pusher (fig. 10). Do not exert too much pressure on the pusher; this could affect the quality of the end result and it could even cause the sieve to come to a halt.
- Never insert your fingers or an object into the feeding tube.
- 5** After you have processed all ingredients and the flow of juice into the juice jug or glass has stopped, switch the appliance off and wait until the sieve has stopped rotating before removing the juice jug or glass (fig. 11).
 - ▶ Preferably drink the juice immediately after it has been extracted. If it is exposed to air for some time, the juice will lose its taste and nutritional value. If you are not going to drink the juice right away, store it in the refrigerator in a well-closed container for a maximum of 24 hours.
 - 6** If the pulp container is full, switch the appliance off and wait for the sieve to come to a complete standstill.
 - 7** Release the two latches and remove the lid (fig. 12).
 - 8** Remove the pulp container (fig. 13).
 - 9** Empty the pulp container (fig. 14).
 - 10** Reassemble the juice extractor and continue juicing.

Cleaning

- 1** Switch the appliance off, remove the plug from the wall socket and wait until the sieve has stopped rotating.
- 2** Disassemble the appliance for washing-up.

Do not clean the appliance or any of its parts in the dishwasher.

Do not use abrasive cleaning agents, scourers, acetone, alcohol etc. to clean the appliance.

- ▶ Wipe the motor unit with a damp cloth, if necessary with some washing-up liquid.
- 3** Clean the sieve, pulp container and juice jug in warm water with some washing-up liquid immediately after use and rinse them with warm water. Use a soft brush to clean the sieve.

Guarantee & service

If you need information or if you have a problem, please visit the Philips website at www.philips.com or contact the Philips Customer Care Centre in your country (you will find its phone number in the worldwide guarantee leaflet). If there is no Customer Care Centre in your country, turn to your local Philips dealer or contact the Service Department of Philips Domestic Appliances and Personal Care BV.

يفضل شرب العصير مباشرة بعد عصره. اذا تعرض العصير للهواء لبعض الوقت، سوف يفقد العصير مذاقه وقيمته الغذائية. اذا كنت لا تنوين شرب العصير مباشرة بعد عصره، قومي بتخزينه داخل التلاجة داخل وعاء مغلقاً باحكام لمدة أقصاها ٢٤ ساعة.

٦ اذا امتلأ وعاء اللب، أوقف تشغيل الجهاز وانتظري الى أن يتوقف المنخل عن الحركة بالكامل.

٧ حرري ضلعي الغطاء وافتحي الغطاء.

٨ انزعي وعاء اللب.

٩ أفرغي وعاء اللب.

١٠ قومي بإعادة تركيب عصارة الحمضيات واصلتي عملية العصر.

التنظيف

١ استخدام الجهاز وانزعي المقبس الكهربائي من قابس الحائط وانتظري الى أن يتوقف المنخل عن الدوران.

٢ قومي بفك الجهاز لتقومي بتنظيفه.

لا تقومي بتنظيف جهاز أو أي قطع أخرى في غسالة الصحون.

لا تستخدم مواد تنظيف كاشطة مثل الكحول والأسيتون لتنظيف الجهاز.

امسحي وحدة المحرك بواسطة قطعة قماش مبللة وإذا لزم الأمر ببعض سائل الصابون.

٣ قومي بتنظيف المنخل وعاء اللب وبعاء الدافئ وعاء الدافئ وبعض سائل الصابون مباشرة بعد الاستعمال وقومي بشطفها بماء دافئ.

استخدم فرشاة إعادة لتنظيف المنخل.

الضمان والخدمة

اذا احتجت لأي معلومات أو كان لديك مشكلة، الرجاء زيارة عنوان الانترنت الخاص بشركة فيليبس www.philips.com أو اتصل بمركز فيليبس لخدمة العملاء في بلدك (سوف تجد رقم الهاتف مبدون في نشرة الضمان العالمي). اذا لم يتواجد مركز لخدمة العملاء في بلدك، الرجاء مراجعة وكيل فيليبس أو اتصل بمركز الخدمة التابع لشركة فيليبس للأدوات المنزلية والعناية الشخصية.

وصف عام (رسم ١)

- A أداة الضغط
- B أنبوب ادخال المأكولات
- C غطاء
- D منخل
- E وعاء اللب
- F وحدة المحرك
- G أضلاع الغطاء
- H مفتاح التشغيل/الايقاف
- I ابريق العصير (فقط طراز HR2826)

مقدمة

يفضل عصارة الفاكهة هذه يمكنك تحضير عصير صافي ١٠٠٪ من عصير الفاكهة والخضروات.

هام جداً

- أقراي هذه الارشادات جيدا قبل استعمال الجهاز واحتفظي به كمرجع للمستقبل.
- تأكدتي بأن يكون التيار الكهربائي المشار اليه على قاعدة الجهاز ملائم للتيار الكهربائي المحلي في بلدك قبل توصيل الجهاز.
- لا تستخدم الجهاز اذا تلف السلك الكهربائي أو المقبس الكهربائي أو عناصر أخرى.
- اذا كان السلك الكهربائي تالفا، فيجب استبداله بأخر من فيليبس أو مركز خدمة مؤهل من قبل فيليبس أو أشخاص آخرون مؤهلون وذلك لتجنب أي مواقف خطيرة.
- حافظي على الجهاز بعيدا عن متناول الأطفال.
- لا تستخدم ابدأ الاكسسوارات و/أو القطع المصنعة لدى مصنعين آخرين أو التي لا ينصح استخدامها خصيصا من قبل فيليبس. سوف يصبح الضمان ملغيا اذا قمت باستخدام هذه القطع أو الاكسسوارات.
- لا تضعي أصابعك داخل أنبوب ادخال المحتويات ولا تستعملي أداة لذات المهمة أثناء تشغيل الجهاز.
- قومي بإقفال أضلاع الغطاء فقط بعد ايقاف الجهاز عن العمل وبعد توقف المنخل عن الدوران.

تحضير للاستخدام

- ١ ضعي وعاء حفظ اللب داخل وحدة المحرك (رسم ٢).
- ٢ ضعي المنخل داخل وحدة المحرك (رسم ٣).
- ٣ ضعي الغطاء على الجهاز بطريقة حيث تتسع من كافة الجوانب (رسم ٤).
- ٤ قومي بإقفال الغطاء مع أضلاع الغطاء (سوف تسمعين صوت كليك). تأكدتي بأن يكون الغطاء موضوعا باحكام (رسم ٥).
- ٥ ضعي ابريق العصير أو كوب زجاجي تحت فتحة التعبئة (رسم ٦).
- ٦ أوصلي المقبس في قاب الحائط.

المحتويات والنصائح

- استخدم فاكهة وخضروات طازجة لأنها تحتوي على كمية أكبر من العصير.
- الفاكهة والخضروات الملائمة خصيصا لعصارتها بواسطة عصارة الفاكهة هي الأناناس والشمندر وأضلع الكرفس والتفاح والخيار والجزر والسبانخ والبطيخ والطماطم والبرتقال والعنب.
- لا تحتوي لازالة القشور والبذور. يجب فقط نزع القشور السميكة مثل قشر الحمضيات والأناناس والشمندر غير المطبوخ. ايضا انزعي البذور البيضاء لفاكهة الحمضيات كون طعمها مر.
- ان الفواكه التي تحتوي على النشا مثل الموز والبابايا والافوكادا والتين والمانجا ليست ملائمة لعصارتها في هذه العصارة. استخدم محضرة الطعام أو خلاط أو خلاط يدوي لعصر هذه الفواكه.
- يمكن أيضا عصر الخضروات ذات العروق والأوراق مثل الخس في هذه العصارة.
- ان عصير التفاح يتحول لونه الى بني بسرعة. يمكنك تخفيض سرعة هذه العملية من خلال اضافة بضع قطرات عصير الليمون.
- يمكنك تحضير شراب البلابدي ماري بواسطة عصير الطماطم.
- يمكنك استخدام اللب مثلاً لب الجزر والشمندر والملفوف والسبانخ لأساس الحساء والصلصات والمربى والآيس كريم والحلويات. اطهي اللب وأضيفي البهارات و/أو الأعشاب لاضافة النكهة. حولي اللب المطبوخ الى سائل بواسطة محضرة الطعام أو خلاط أو خلاط يدوي. استخدم لب الطماطم لتحضير معجون الطماطم.
- جربي استخدام هذا المزيج من المحتويات لتحضير عصائر لذيدة: التفاح مع الجزر، البرتقال مع العنب، الأناناس مع الجريب فروت، الشمندر مع الجزر، الجزر مع البطيخ، التفاح مع البرتقال.

استخدام الجهاز

سوف يعمل الجهاز فقط بعد أن يتم تركيب كافة القطع باحكام ف مكانها على الجهاز وبعد اقفال الغطاء في مكانه باحكام مع أضلاعه.

- ١ اغسلي الفاكهة و/أو الخضروات (رسم ٧).
- ٢ قومي بتقطيعها الى قطع صغيرة لتتسع داخل أنبوب ادخال المحتويات (رسم ٨).
- ٣ قومي بتشغيل الجهاز من خلال ضبط مفتاح التشغيل/الايقاف الى وضع I (رسم ٩).
- ٤ ضعي قطع المحتويات المقطعة مسبقاً داخل أنبوب ادخال المحتويات وقومي بضغطها بلطف الى الأسفل باتجاه المنخل الدوراني بواسطة الضاغط (رسم ١٠).
- لا تضغطي كثيرا على الضاغط كون ذلك يؤثر على النتيجة النهائية ويمكن ايضا ان يسبب اعاقه للمنخل.
- لا تدخلي أصابعك أبداً أو أية أداة أخرى داخل أنبوب ادخال المأكولات.
- ٥ بعد القيام بعصر جميع المحتويات وتوقفت عملية انسكاب العصير الى داخل ابريق العصير أو الى الكوب الزجاجي، قومي بإيقاف الجهاز عن العمل وانتظري الى أن يتوقف المنخل الدوراني عن التحرك قبل أن تحركي ابريق العصير أو الكوب من مكانهما.

شرح کلی (شکل ۱)

- A فشار دهنده
- B لوله تغذیه
- C در
- D فیلتر
- E محفظه تفاله
- F واحد موتور
- G بستهای در
- H سونچ روشن/خاموش
- I پارچ آب میوه (فقط مدل HR2826)

مقدمه

با استفاده از این دستگاه آب میوه گیری می توانید آب میوه و سبزیجات ۱۰۰٪ خالص را تولید کنید.

مهم

- دستورالعملهای زیر را قبل از استفاده از دستگاه با دقت خوانده و آنها را در محلی برای مراجعه آینده نگهداری کنید.
- قبل از اتصال دستگاه به برق دقت کنید که ولتاژ مشخص شده روی دستگاه با برق محل هماهنگی داشته باشد.
- چنانچه سیم برق، دو شاخه یا سایر قطعات دستگاه صدمه دیده اند از دستگاه استفاده نکنید.
- اگر سیم برق صدمه دیده باشد، باید آن را مرکز سرویس تایید شده توسط شرکت Philips یا افرادی تایید شده دیگر برای اجتناب از ایجاد خطر، تعویض نمایند.
- دستگاه را از دسترس کودکان دور نگاه دارید.
- هرگز از لوازم و یا قطعات سایر تولید کنندگان که بطور خاص از طرف Philips توصیه نشده اند استفاده نکنید. ضمانت دستگاه شما در صورت استفاده از چنین قطعات یا لوازمی باطل خواهد شد.
- هرگز انگشتان خود یا شینی را در زمانی که دستگاه کار می کند در لوله تغذیه وارد نکنید.
- بستها را فقط بعد از خاموش کردن دستگاه و متوقف شدن چرخش فیلتر باز کنید.

آماده ساختن دستگاه برای استفاده

- ۱ محفظه تفاله را در واحد موتور قرار دهید (شکل ۲).
- ۲ فیلتر را در واحد موتور قرار دهید (شکل ۳).
- ۳ در را روی دستگاه بنحوی قرار دهید که روی تمامی اضلاع دستگاه جا بگیرد (شکل ۴).
- ۴ در دستگاه را با استفاده از بستها قفل کنید ("کلیک"). از صحیح قرار گرفتن در اطمینان حاصل کنید (شکل ۵).
- ۵ پارچ آب میوه یا یک لیوان را زیر لوله قرار دهید (شکل ۶).
- ۶ دو شاخه را در پرین قرار دهید.

مواد و نکات مفید

- از میوه و سبزی تازه استفاده کنید چون دارای آب بیشتری می باشند.
- آناناس، چغندر، ساقه کرفس، سیب، خیار، هویج، اسفناج، خربزه، گوجه، پرتقال و انگور برای آب گرفتن در دستگاه بسیار مناسب می باشند.
- لزومی ندارد که پوستهای نازک را جدا کنید. - فقط پوستهای ضخیم مانند پرتقال، آناناس، چغندر پخته نشده را باید جدا کرد. همچنین مغز سفید مرکبات را باید جدا کنید چون دارای طعمی تلخ می باشند.
- میوه جاتی که دارای نشاسته می باشند مانند موز، پاپایا، آوآکادو، انجیر و مانگو برای آب میوه گیری مناسب نمی باشند. از یک دستگاه غذایی، مخلوط کن یا مخلوط کن میله ای برای فرآوری این نوع میوه جات استفاده کنید.
- سبزیجاتی مانند کاهو که ساق برگ یا ساقه دارند را نیز می توان با دستگاه آب میوه گیری فرآوری نمود.
- آب سیب با سرعت قهوه ای می شود. می توانید سرعت این فرآیند را با چکاندن چند قطره آب لیمو کندتر کنید.
- با استفاده از آب گوجه فرنگی می توانید یک بلادی مری خوشمزه درست کنید.
- می توانید، مثلاً، از پوست هویج، چغندر، کلم و اسفناج برای درست کردن سوپ، انواع سوس، مربا، بستنی و دسر استفاده کنید. این مواد را پخته و به آن چاشنی یا سبزیجات معطر اضافه کرده تا طعم دار شوند.
- مواد پخته شده را با استفاده از غذا ساز، هم زن یا هم زن میله ای به مایع تبدیل کنید. از گوجه برای ساخت رب گوجه استفاده کنید.
- این ترکیبات را امتحان کرده تا بتوانید آب میوه های خوشمزه بسازید. سیب و هویج، پرتقال و انگور، آناناس و گریب فروت، چغندر و هویج، هویج و خربزه، سیب و پرتقال.

استفاده از دستگاه

دستگاه فقط در حالتی کار خواهد کرد که تمامی قطعات صحیح سوار شده باشند در دستگاه قرار گرفته باشند و در دستگاه بطور صحیح بوسیله بستها جفت شده باشد.

- ۱ میوه و سبزیجات را بشویید (شکل ۷).
- ۲ آنها را به قطعاتی که در لوله تغذیه دستگاه قرار گیرند، برش بزنید (شکل ۸).
- ۳ دستگاه را با قرار دادن سونچ روشن/خاموش در وضعیت ا، روشن کنید (شکل ۹).

قطعات برش داده شده مواد را در لوله تغذیه دستگاه قرار دهید و بزمنی آنها را با استفاده از فشار دهنده به طرف فیلتر در حال چرخش فشار دهید (شکل ۱۰).

فشار بیش از حد روی فشار دهنده وارد نکنید چون این کار روی نتیجه نهایی تاثیر می گذارد و ممکن است باعث متوقف شدن فیلتر شود.

هرگز انگشتان یا شینی را در لوله تغذیه وارد نکنید.

۵ بعد از تمام شده مواد و قطع شدن جریان آب میوه در پارچ یا شیشه، دستگاه را خاموش کرده و قبل از برداشتن پارچ آب میوه یا لیوان، صبر کنید تا چرخش فیلتر دستگاه متوقف شود.

ترجیحاً آب میوه را فوراً بعد از گرفته شدن آن، مصرف کنید. اگر آب میوه برای مدتی در معرض هوا قرار گیرد، آب میوه مزه و ارزش غذایی خود را از دست خواهد داد. اگر قصد نوشیدن فوری آب میوه را ندارید، آن را می توانید در ظرفی دربسته برای حداکثر ۲۴ ساعت در یخچال نگهداری کنید.

۶ اگر محفظه تفاله پر شده است، دستگاه را خاموش کرده و تا توقف کامل فیلتر دستگاه صبر کنید.

۷ بستها را آزاد کرده و در دستگاه را بردارید (شکل ۱۲).

۸ محفظه تفاله را بردارید (شکل ۱۳).

۹ محفظه تفاله را خالی کنید (شکل ۱۴).

۱۰ قطعات آب میوه گیری را دوباره سوار کرده و آب میوه گیری را ادامه دهید.

تمیز کردن

۱ دستگاه را خاموش کرده، دوشاخه را از پرین جدا کنید و صبر کنید تا چرخش فیلتر کاملاً متوقف شود.

۲ قطعات دستگاه را جهت شستن جدا کنید.

دستگاه یا هیچ کدام از قطعات آن را در ماشین ظرف شویی نشویید.

از مواد پاک کننده سایشی، سیم ظرفشویی و غیره برای پاک کردن دستگاه استفاده نکنید.

• واحد موتور را با یک تکه پارچه نمدار، یا در صورت نیاز با مقداری مایع ظرف شویی تمیز کنید.

بعد از استفاده از دستگاه، فیلتر، محفظه تفاله و پارچ آب میوه گیری را در آب گرم با مقداری مایع ظرف شویی بشویید و آنها را با آب گرم آب بشویید.

از یک برس نرم برای تمیز کردن فیلتر استفاده کنید.

محیط زیست

• دستگاه را مانند سایر زباله های خانگی دور نریزید، و آن را در محلهای تعیین شده دور بریزید. با انجام این کار شما به حفظ محیط زیست کمک می کنید (شکل ۱۵).

ضمانت و سرویس

در صورتی که به اطلاعات نیاز داشته یا با مشکلی مواجه شدید لطفاً از سایت اینترنتی ما به نشانی www.philips.com بازدید کرده یا با مرکز مراقبت از مشتری Philips در کشور خود تماس بگیرید (شما این شماره تلفن را در برگه ضمانت جهانی پیدا خواهید کرد). چنانچه در کشور شما مرکز خدمات مشتریان وجود ندارد، به فروشنده لوازم Philips مراجعه نموده یا با بخش لوازم خانگی Philips و حمایت شخصی وی بی تماس بگیرید.

Keterangan umum (gambar 1)

- A** Pendorong
- B** Tabung pengisi
- C** Tutup
- D** Saringan
- E** Penampung ampas
- F** Unit motor
- G** Kunci tutup
- H** Tombol on/off (hidup/mati)
- I** Gelas jus (tipe HR2826 saja)

Pendahuluan

Dengan alat pembuat jus ini dapat membuat jus buah dan jus sayuran 100% murni.

Penting

- ▶ Bacalah petunjuk penggunaan ini dengan seksama sebelum menggunakan alat dan simpanlah untuk referensi jika dibutuhkan kelak.
- ▶ Periksa apakah voltase yang tertera di bagian bawah alat sudah sesuai dengan voltase listrik di rumah Anda sebelum menghubungkan alat ke stopkontak.
- ▶ Jangan menggunakan alat apabila kabel, stopkontak atau komponen lainnya rusak.
- ▶ Jika kabel rusak, maka harus diganti oleh Philips, pusat servis yang ditunjuk oleh Philips atau oleh orang yang memiliki kualifikasi setara, untuk menghindari risiko bahaya.
- ▶ Jauhkan alat dari jangkauan anak-anak.
- ▶ Jangan menggunakan aksesoris dan/atau suku cadang yang dibuat pabrik lain atau yang belum secara spesifik direkomendasikan oleh Philips. Jika Anda menggunakan aksesoris atau suku cadang tersebut maka jaminan tidak akan berlaku.
- ▶ Jangan memasukkan jari tangan atau benda lainnya ke dalam tabung pengisi saat alat sedang bekerja.
- ▶ Pengunci hanya dibuka setelah alat dimatikan dan pisau pamarut sudah berhenti berputar.

Menyiapkan alat

- 1** Masukkan penampung ampas ke dalam unit motor (gbr. 2).
- 2** Masukkan saringan ke dalam unit motor (gbr. 3).
- 3** Pasang tutup pada alat dengan cara tertentu sehingga pas terpasang di semua sisi (gbr. 4).
- 4** Kunci tutup dengan kuncinya ('klik'). Periksa apakah posisi tutup sudah benar (gbr. 5).
- 5** Taruh gelas jus atau sebuah gelas di bawah cerat alat (gbr. 6).
- 6** Pasang steker pada stopkontak.

Bahan-bahan dan tip

- Gunakan buah dan sayuran segar karena banyak mengandung air.
- Yang paling cocok untuk diproses dengan alat pembuat jus ini adalah nanas, beetroot, seledri, apel, mentimun, wortel, bayam, melon, tomat, jeruk manis dan anggur.
- Anda tidak perlu mengupas kulit atau cangkang yang tipis. Hanya yang berkulit tebal saja yang perlu dikupas lebih dahulu, seperti buah jeruk, nanas dan beetroots yang belum dimasak. Juga kupas bagian putih dari buah jeruk karena rasanya pahit.
- Buah-buahan yang mengandung tepung, seperti pisang, pepaya, alpukat, ara dan mangga tidak cocok diproses dengan alat ini. Gunakan food processor, blender atau bar blender untuk memprosesnya.
- Daun-daunan dan tangkai daun seperti selada dapat diproses dengan alat ini.
- Jus apel cepat berubah warna menjadi coklat. Anda dapat memperlambat proses ini dengan menambahkan beberapa tetes air jeruk lemon.
- Dengan jus tomat anda dapat menghadirkan Bloody Mary yang lezat.
- Anda dapat menggunakan ampas wortel, beetrots, kubis, bayam sebagai bahan dasar sup, saus, selai, es krim dan makanan penutup. Masalah ampas lalu tambahkan bumbu dan/atau rempah sesuai selera. Cairkan ampas yang telah masak dengan food processor, blender atau bar blender. Gunakan ampas tomat untuk membuat pasta tomat.
- Cobalah kombinasi bahan-bahan berikut untuk menyiapkan jus yang lezat: apel dan wortel, jeruk manis dan anggur, nanas dan jeruk besar, beetrots dan wortel, wortel dan melon, apel dan orange.

Menggunakan alat

Alat ini hanya akan berfungsi jika seluruh bagiannya telah dipasang dengan benar didalam dan diatas alat serta penutup telah benar-benar rapat pada tempatnya dengan kunci tutup.

- 1** Cuci buah dan/atau sayuran (gbr. 7).
- 2** Potong menjadi bagian-bagian kecil hingga masuk ke dalam tabung pengisi (gbr. 8).
- 3** Nyalakan alat dengan menyetel on/off ke posisi I (gbr. 9).
- 4** Masukkan bahan yang telah dipotong kedalam tabung pengisi lalu dorong perlahan ke arah saringan yang berputar dengan alat pendorong (gbr. 10). Jangan menekan terlalu keras pada pendorong, ini akan mempengaruhi mutu dan dapat mengakibatkan pisau pamarut berhenti berputar. Jangan memasukkan jari tangan atau benda lainnya ke dalam tabung pengisi.
- 5** Setelah Anda memproses semua bahan dan aliran jus ke dalam gelas jus atau gelas telah berhenti, matikan alat lalu tunggu hingga saringan berhenti berputar sebelum memindahkan gelas jus atau gelas (gbr. 11).
- ▶ Sebaiknya jus segera diminum begitu jadi. Jika dibiarkan sebentar terkena udara, jus akan kehilangan rasa dan nilai nutrisinya. Jika anda tidak akan meminumnya segera, simpanlah dalam wadah yang tertutup rapat dalam lemari pendingin maksimal selama 24 jam.
- 6** Jika penampung ampas penuh, matikan alat dan tunggu hingga saringan benar-benar berhenti.
- 7** Buka kedua kunci tutup lalu angkat tutupnya (gbr. 12).
- 8** Keluarkan penampung ampas (gbr. 13).
- 9** Kosongkan penampung ampas (gbr. 14).
- 10** Pasang kembali alat ini lalu lanjutkan membuat jus.

Membersihkan

- 1** Matikan alat, cabut steker dari stopkontak dan tunggu sampai pisau pamarut berhenti berputar.
- 2** Buka bagian-bagian alat untuk dicuci.

Jangan membersihkan alat atau bagian-bagiannya pada alat pencuci piring.

Jangan gunakan alat pembersih abrasif, penggosok, zat asam, alkohol dll. untuk membersihkan alat.

- ▶ Bersihkan unit motor dengan kain lembab, jika perlu dengan sedikit cairan pencuci.
- 3** Bersihkan saringan, penampung ampas dan gelas jus dalam air hangat dengan sedikit cairan pencuci secepatnya setelah digunakan lalu bilas dengan air hangat.

Gunakan sikat halus untuk membersihkan saringan.

Jaminan & servis

Jika anda memerlukan informasi atau menghadapi masalah, silahkan kunjungi situs web Philips pada www.philips.com atau hubungi Pusat Layanan Pelanggan Philips di negara Anda (Anda akan menemukan nomor teleponnya dalam leaflet garansi yang berlaku di seluruh dunia). Jika di negara Anda tidak terdapat Pusat Layanan Pelanggan, silakan datang ke dealer Philips setempat atau hubungi Bagian Servis Philips Domestic Appliances and Personal Care BV

简体中文

一般说明

- A** 推杆
- B** 加料管
- C** 盖子
- D** 滤网
- E** 果肉收集盒
- F** 电动机组件
- G** 盖锁
- H** On/off 开关
- I** 果汁杯 (仅 HR2826 型有)

产品简介

用这款榨汁机，您可制作 100% 的纯果汁和蔬菜汁。

注意事项

- 使用产品前，请仔细阅读本使用说明书，同时妥善保管以备将来参考。
- 连接榨汁机电源之前，要检查榨汁机底部所标电压是否与当地的电压相符。
- 当电源线、插头或其它附件和部件受损时，不可使用本产品。
- 如果电源软线损坏，为避免危险，必须由制造厂或其维修部或类似的专职人员来更换。
- 不要让儿童接触到该产品。
- 切勿用其他制造商或未经飞利浦特别推荐的附件和/或零件。如果您使用了这种零件或附件，则您的保修单将无效。
- 在产品运转时，切勿将手指或其它物体伸入加料管中。
- 只有关掉电源并当滤网停止转动时，才可以打开盖锁。

准备使用

- 1 将果肉收集盒放入电动机组件中 (图 2)。
- 2 将滤网放入电动机组件中 (图 3)。
- 3 将盖子盖在本产品上，并严丝合缝 (图 4)。
- 4 将盖子用盖锁锁住 (喀哒一声)。检查盖子是否放置正确 (图 5)。
- 5 将果汁杯或玻璃杯放在出液口下 (图 6)。
- 6 将插头插入交流电插座。

榨汁材料和方法

- 使用新鲜水果和蔬菜；因为新鲜水果和蔬菜含有更多的水份。
- 特别适合榨汁机加工的食品有菠萝，甜菜根，芹菜杆，苹果，黄瓜，胡萝卜，菠菜，瓜，西红柿，柑橘和葡萄。
- 无须剥去膜或薄皮。但厚皮需要剥掉，如：柑橘皮，菠萝和生甜菜根。柑橘丝也应剥去，因为柑橘丝有苦味。
- 含有淀粉的水果，如香蕉，木瓜，鳄梨，无花果和芒果等，不适用于用榨汁机加工。这种水果应用食品加工机，搅拌机或混合机加工。
- 叶菜类和叶菜的茎也能榨汁，如莴笋就可以用榨汁机榨汁。
- 苹果汁会很快变成褐色，可以在苹果汁中加入少许柠檬汁来减缓。
- 用西红柿汁，可制作可口的血玛莉酒。
- 您可以用胡萝卜，甜菜根，圆白菜，菠菜等菜泥做汤，沙司，酱，冰淇淋和甜点。烹调菜泥并用调味品和/或香草调味。用食品加工机，搅拌机或混合机将烹调好的菜泥打成汁液。使用西红柿泥制作西红柿酱。
- 可以试着用以下食品混合制作可口的汁液：苹果和胡萝卜，柑橘和葡萄，菠萝和柚子，甜菜根和胡萝卜，胡萝卜和柠檬，苹果和柑橘。

使用产品

产品只有在将所有的部件正确地装入或放在产品上，并且将盖子用盖锁锁好后，才能正常运转。

- 1 将水果和/或蔬菜洗净 (图 7)。
- 2 切成适合放入加料管的小块 (图 8)。
- 3 将 on/off 开关按到 I 位置，将产品接通电源 (图 9)。
- 4 将切好的食品小块放入加料管，用推杆将食品向旋转滤网轻轻地推 (图 10)。
请勿使用过大的力推推杆；这会影响榨汁的效果，并且会使滤网停止转动。

切勿将手指或其他物体伸入加料管。

- 5 所有食品加工完，并且汁液不再流入果汁杯或玻璃杯时；应将产品断电，并等待滤网停止旋转，才能将果汁杯或玻璃杯取出。(图 11)。
- 建议榨汁后立即饮用。如果暴露在空气中时间过长，果汁的营养和口味就会损失。如果不打算立即饮用，则应将饮料放在封闭良好的容器中，将容器放入冰箱中保存；最长保存时间不能超过 24 小时。
- 6 如果果肉收集盒装满，则应先将产品断电，并等待滤网完全停止转动。
- 7 将两个盖锁打开，打开盖子。(图 12)。
- 8 取下果肉收集盒。(图 13)。
- 9 将果肉收集盒倒空。(图 14)。
- 10 将榨汁机重新装好，继续榨汁。

清洁

- 1 关掉电源，拔下插头，并等待滤网停止转动。
- 2 应将产品拆开清洗。



切勿用洗碗机清洗产品或产品上的任何部件。

不要使用研磨剂，擦洗器，丙酮，酒精等清洁榨汁机。

- 可用湿布擦电动机部件，可加一些清洁液清洁。
- 3 使用后应立即用温水加清洁液清洁滤网，果肉收集盒及果汁杯；并用温水冲洗干净。
可使用软刷清洁滤网。

保修与服务

如果您需要更多信息或有任何问题，请访问飞利浦的网站 www.philips.com 或联系您所在国家的飞利浦客户服务中心（全球商品保证书中有我们的电话号码）。如果您所在的国家没有客户服务中心，可以和当地的飞利浦经销商或飞利浦小家电商售后服务部联系。

PHILIPS		
产品	: 飞利浦搅拌机	
型号	: HR2826	
额定电压	: 220V~	
额定频率	: 50Hz	
额定输入功率	: 220 W	
产地	: 中国	
生产日期	: 请见产品底部	
珠海经济特区飞利浦家庭电器有限公司 中国珠海市三灶镇琴石工业区 邮政编码: 519040 电话: 0756-7621898		
全国顾客免费服务热线: 800 8203 678		
本产品根据 GB4706.1-1998 及 GB4706.30-2002 制造		

请妥善保管本使用说明书
发行日期：2006/03/10

Descripción general (fig. 1)

- A** Empujador
- B** Tubo de alimentación
- C** Tapa
- D** Tamiz
- E** Recipiente de la pulpa
- F** Unidad motora
- G** Cierres de la tapa
- H** Interruptor de encendido/apagado
- I** Jarra para el zumo (sólo modelo HR2826)

Introducción

Con esta licuadora podrá hacer zumos de frutas y verduras 100% naturales.

Importante

- ▶ Lea atentamente estas instrucciones de uso antes de utilizar el aparato y consérvelas por si necesitara consultarlas en el futuro.
- ▶ Antes de conectar el aparato, compruebe si el voltaje indicado en la base del aparato se corresponde con el voltaje de red local.
- ▶ No utilice el aparato si el cable, el enchufe u otros componentes están dañados.
- ▶ Si el cable de red estuviera dañado, deberá ser sustituido por Philips, un centro de asistencia técnica autorizado por Philips, o por personal cualificado, para evitar situaciones de peligro.
- ▶ Mantenga el aparato fuera del alcance de los niños.
- ▶ No utilice nunca accesorios y/o piezas de otros fabricantes o que no hayan sido específicamente recomendados por Philips. Si utiliza dichas piezas o accesorios, su garantía quedará anulada.
- ▶ No introduzca nunca los dedos ni ningún objeto en el tubo de alimentación mientras el aparato esté funcionando.
- ▶ No abra los cierres hasta que haya apagado el aparato y el tamiz haya dejado de girar.

Cómo preparar el aparato

- 1** Coloque el recipiente de la pulpa en la unidad motora (fig. 2).
- 2** Coloque el tamiz en la unidad motora (fig. 3).
- 3** Coloque la tapa en el aparato de modo que encaje por todos los lados (fig. 4).
- 4** Bloquee la tapa con los cierres ('clic'). Compruebe si la tapa está bien colocada (fig. 5).
- 5** Coloque la jarra para el zumo o un vaso debajo de la boquilla (fig. 6).
- 6** Enchufe el aparato.

Ingredientes y consejos

- Utilice frutas y verduras frescas: tienen más zumo.
- Algunas de las frutas y verduras más apropiadas para la licuadora son: la piña, la remolacha, el apio, la manzana, el pepino, la zanahoria, las espinacas, el melón, el tomate, la naranja y las uvas.
- No hace falta que quite la piel si es fina. Sólo debe quitar las pieles gruesas, como las de los cítricos, la piña o la remolacha sin cocinar. También deberá quitar la parte blanca de los cítricos, porque tiene un sabor amargo.
- Las frutas que contienen fécula como los plátanos, las papayas, los aguacates, los higos o los mangos no son adecuadas para procesarlas en este aparato. Utilice un robot de cocina, o una batidora para procesar este tipo de frutas.
- Las hojas y los tallos, por ejemplo de lechuga, también se pueden procesar en la licuadora.
- El zumo de manzana se oxida muy rápidamente. Puede retrasar este proceso añadiendo unas gotas de zumo de limón.
- Puede preparar un delicioso Bloody Mary con zumo de tomate.
- Puede utilizar la pulpa de zanahorias, remolachas, repollo o espinacas como base para sopas, salsas, mermeladas, helados o postres. Cueza la pulpa y añada especias y/o hierbas al gusto. Bata la pulpa con un robot de cocina o una batidora. Con la pulpa de tomate puede hacer pasta de tomate.
- Combine estos ingredientes para preparar deliciosos zumos: manzana y zanahoria, naranja y uvas, piña y pomelo, remolacha y zanahoria, zanahoria y melón, y manzana y naranja.

Cómo usar el aparato

El aparato sólo funcionará si se han colocado bien todas las piezas y si se ha bloqueado bien la tapa con los cierres.

- 1** Lave las frutas y/o verduras (fig. 7).
- 2** Córtelas en trozos que quepan por el tubo de alimentación (fig. 8).
- 3** Encienda el aparato colocando el interruptor de encendido/apagado en la posición I (fig. 9).
- 4** Eche los ingredientes cortados en el tubo de alimentación y empujelos suavemente con el empujador hacia el tamiz giratorio (fig. 10).
No ejerza demasiada presión con el empujador; esto podría variar la calidad del resultado final e incluso podría hacer que se detuviera el tamiz.
No introduzca los dedos ni ningún objeto en el tubo de alimentación.

- 5** Después de procesar todos los ingredientes y cuando deje de caer zumo en la jarra o el vaso, apague el aparato y espere hasta que el tamiz deje de girar antes de retirar la jarra o el vaso (fig. 11).
- ▶ Le recomendamos que beba el zumo recién hecho. Si ha estado expuesto al aire durante un tiempo, el zumo perderá su sabor y su valor nutritivo. Si no va a tomar el zumo inmediatamente, guárdelo en la nevera en un recipiente bien cerrado durante 24 horas como máximo.
- 6** Si el recipiente para pulpa está lleno, apague el aparato y espere a que el tamiz se pare completamente.
- 7** Abra los dos cierres y quite la tapa (fig. 12).
- 8** Saque el recipiente de la pulpa (fig. 13).
- 9** Vacíe el recipiente de la pulpa (fig. 14).
- 10** Vuelva a montar la licuadora y siga haciendo zumo.

Limpieza.

- 1** Apague el aparato, desenchúfelo de la red y espere hasta que el tamiz deje de girar.
- 2** Desmonte el aparato para lavarlo.

No lave el aparato ni ninguna de sus piezas en el lavavajillas.

No utilice limpiadores abrasivos, estropajos, acetona o alcohol para limpiar el aparato.

- ▶ Limpie la unidad motora con un paño húmedo y, si fuera necesario, con un poco de detergente líquido.

- 3** Lave el tamiz, el recipiente de la pulpa y la jarra para el zumo con agua caliente y un poco de detergente líquido nada más utilizarlos, y aclárelos con agua templada.

Utilice un cepillo suave para limpiar el tamiz.

Garantía y servicio.

Si necesita información o si tiene algún problema, visite la página web de Philips en www.philips.com o póngase en contacto con el Servicio Philips de Atención al Cliente de su país (hallará el número de teléfono en el folleto de la Garantía Mundial). Si en su país no hay Servicio Philips de Atención al Cliente, póngase en contacto con su distribuidor local Philips o con el Service Department of Philips Domestic Appliances and Personal Care BV.