

HRVATSKI

SRPSKI



Incanto

Type HD8914

 **Saeco**

Register your product and get support at
www.saeco.com/welcome

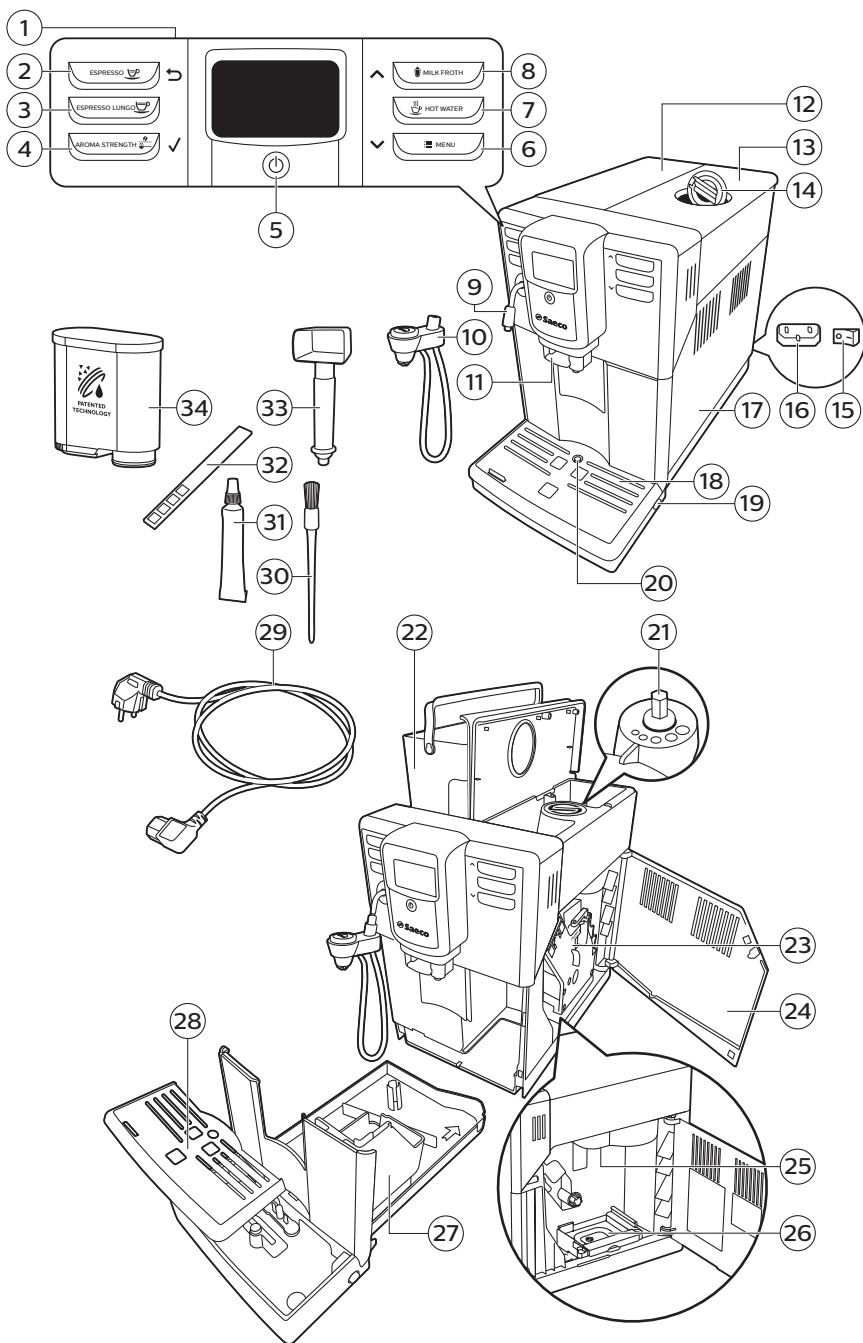

Hrvatski 6
Srpski 38

Sadržaj

Uvod	7
Važno	7
Upozorenje	7
Oprez	8
Elektromagnetska polja (EMF)	9
Pregled aparata	9
Korisničko sučelje	9
Prvo postavljanje	10
Ručni ciklus ispiranja	13
Ispiranje kruga kretanja vruće vode	13
Ispiranje sklopa za kuhanje kave	13
Filtar AquaClean	13
Priprema i postavljanje filtra AquaClean	14
Aktiviranje filtra AquaClean	14
Promjena filtra AquaClean	15
Mjerenje tvrdoće vode	16
Postavljanje tvrdoće vode	16
Vrste i količine napitaka	17
Kuhanje kave	17
Podešavanje mlaznice za istjecanje kave	17
Kuhanje kave od zrna kave	17
Kuhanje jedne šalice kave	17
Kuhanje dvije šalice kave	17
Kuhanje kave od mljevene kave	18
Pjenjenje mlijeka	18
Hot water (vruća voda)	19
Podešavanje količine i okusa	20
Saeco sustav prilagodbe	20
Podešavanje količine kave i mlijeka	20
Podešavanje jačine kave	20
Podešavanje postavki mlinca	21
Održavanje i njega	21
Očistite podlogu za sakupljanje i posudu za talog	21
Čišćenje spremnika za vodu	22
Čišćenje lijevka za kavu u zrnu	22
Očistite sklop za kuhanje i kanal za izlaz kave	22
Tjedno čišćenje sklopa za kuhanje	22
Mjesečno čišćenje sklopa za kuhanje	24
Podmazivanje sklopa za kuhanje	25
Čišćenje automatske pjenilice mlijeka	26
Brzo čišćenje sustava za mlijeko	26
Svakodnevno čišćenje automatske pjenilice mlijeka	26
Mjesečno čišćenje automatske pjenilice mlijeka	26
Rastavljanje automatske pjenilice mlijeka	27
Postupak uklanjanja kamenca	27
Način postupanja u slučaju prekida postupka uklanjanja kamenca	29

Ikone upozorenja i šifre pogrešaka	29
Značenje šifri pogrešaka	30
Rješavanje problema	31
Rješavanje problema	31
Funkcija pokaznog načina rada	36
Naručivanje dodatnog pribora Saeco	36
Tehničke specifikacije	36
Recikliranje	37
Jamstvo i podrška	37

Uvod

Poštovani korisnici, zahvaljujemo vam na kupnji aparata Saeco Incanto, potpuno automatskog aparata za espresso!

Kava je prirodni proizvod i njezine karakteristike mogu se razlikovati po podrijetlu, mješavini i načinu prženja. Aparat je opremljen samopodešavajućim sustavom koji mu omogućuje da pruži najbolji okus vaše omiljene kave u zrnju. Vršiti samopodešavanje nakon kuhanja 10 – 20 kava.

U ovom korisničkom priručniku pronaći ćete sve potrebne informacije za postavljanje, korištenje, održavanje i najbolje funkcioniranje svojeg aparata. Kako biste potpuno iskoristili

podršku koju pruža Saeco, registrirajte svoj proizvod na web-mjestu www.saeco.com/welcome.

Važno

Ovaj stroj je opremljen sigurnosnim značajkama. Ipak, pažljivo pročitajte i slijedite sigurnosne upute i koristite stroj samo kako je opisano u ovim uputama, da biste izbjegli slučajnu ozljedu ili štetu zbog nepravilne uporabe stroja. Sačuvajte ovaj korisnički priručnik za buduću uporabu.

Upozorenje

- Priključite aparat u zidnu utičnicu koja je pod naponom koji odgovara tehničkim specifikacijama aparata.
- Aparat priključujte u uzemljenu zidnu utičnicu.
- Kabel za napajanje ne smije visjeti preko ruba stola ili radne površine, ili dodirivati vruće površine.
- Aparat, utikač ili kabel za napajanje nikada nemojte uranjati u vodu (opasnost od strujnog udara).
- Nemojte izljevati tekućine po priključku kabela za napajanje.
- Mlaznicu vruće vode nikada nemojte usmjeriti prema kućištu dijelova: opasnost od opekotina.
- Ne dodirujte vruće površine. Koristite ručke i gumbе.
- Glavnim prekidačem, koji se nalazi na stražnjoj strani aparata, isključite aparat i izvadite utikač iz zidne utičnice:
 - Ako nastane kvar.
 - Ako se aparat neće koristiti duže vrijeme.

- Prije čišćenja aparata.
- Povlačite utikač, a ne kabela napajanja.
- Nemojte dodirivati utikač napajanja vlažnim rukama.
- Aparat nemojte koristiti ako su utikač ili kabel za napajanje, ili sam aparat oštećeni.
- Nemojte raditi nikakve preinake na aparatu ili kabelu za njegovo napajanje.
- Kako biste izbjegli opasnost, popravke vršite samo u servisnim centrima koji su ovlašteni od strane tvrtke Philips.
- Aparat ne smiju koristiti djeca mlađa od 8 godina.
- Ovaj aparat mogu koristiti djeca od 8 ili više godina te osobe sa smanjenim fizičkim, osjetilnim ili mentalnim sposobnostima, ili nedostatkom iskustva i znanja, ako su pod nadzorom ili su dobile upute o sigurnom korištenju aparata i ako razumiju moguće opasnosti.
- Čišćenje i korisničko održavanje smiju obavljati djeca starija od 8 godina, ako su pod nadzorom.
- Aparat i njegov kabel držite izvan dohvata djece mlađe od 8 godina.
- Malu djecu potrebno je nadzirati kako se ne bi igrala aparatom.
- U mlinac za kavu nikad ne stavljajte prste ili druge predmete.

Oprez

- Ovaj aparat namijenjen je samo uobičajenoj kućnoj uporabi. Nije namijenjen uporabi u okruženjima poput kuhinja za osoblje u trgovinama, uredima, na farmama ili u drugim radnim okruženjima.
- Aparat uvijek postavite na ravnu i stabilnu površinu. Držite ga u okomitom položaju, također i tijekom transporta.
- Aparat nikad nemojte postavljati na grijaću ploču ili u neposrednu blizinu vruće pećnice, grijalice ili sličnog izvora topline.
- U lijevak za kavu u zrnju stavljajte samo pržena zrna kave. Ako u lijevak za kavu u zrnju stavite mljevenu kavu, instant kavu, neprženu kavu u zrnju ili bilo koji drugi sadržaj, to može izazvati oštećenje aparata.
- Prije umetanja ili uklanjanja bilo kojeg dijela, ostavite aparat da se ohladi. Površine koje se zagrijavaju mogu ostati vruće nakon uporabe.
- Spremnik za vodu nikada nemojte puniti toplom, vrućom ili gaziranom vodom jer biste tako mogli oštetiti spremnik za vodu i aparat.
- Za čišćenje aparata nikada nemojte koristiti spužvice za ribanje, abrazivna sredstva za čišćenje ili agresivne tekućine poput benzina ili acetona. Koristite običnu mekanu krpu namočenu vodom.
- Redovito čistite aparat od kamenca. Aparat pokazuje kada treba provesti postupak uklanjanja kamenca. Propuštanje provodenja postupka uklanjanja kamenca može dovesti do prestanka pravilnog rada aparata. U tom slučaju popravak nije pokriven jamstvom.
- Aparat nemojte pohranjivati na temperaturama ispod 0 °C. Voda iz sustava zagrijavanja mogla bi se zamrznuti i uzrokovati oštećenja.
- Nemojte ostavljati vodu u spremniku ako aparat nećete koristiti duže vrijeme. Voda se može onečistiti. Pri svakoj uporabi aparata koristite svježju vodu.

Elektromagnetska polja (EMF)

Ovaj aparat tvrtke Philips sukladan je svim primjenjivim standardima i propisima povezanim s izloženosti elektromagnetskim poljima.

Pregled aparata

- 1 Korisničko sučelje
- 2 Tipka ESPRESSO
- 3 Tipka ESPRESSO LUNGO
- 4 Gumb AROMA STRENGTH (jačina arome)
- 5 Tipka za pasivni režim
- 6 Gumb MENU (izbornik)
- 7 Gumb HOT WATER (vruća voda)
- 8 Gumb MILK FROTH (mliječna pjena)
- 9 Mlaznica za istjecanje vruće vode / pare
- 10 Automatska pjenilica mlijeka
- 11 Podesiva mlaznica za ispuštanje kave
- 12 Poklopac spremnika za vodu
- 13 Poklopac spremnika za zrna kave
- 14 Poklopac odjeljka za unaprijed mljevenu kavu
- 15 Glavna sklopka
- 16 Utikač za kabel
- 17 Servisna vratašca
- 18 Pladanj
- 19 Tipka za otpuštanje podloške za kapanje
- 20 Indikator napunjenosti podloške za kapanje
- 21 Gumb za podešavanje mlinca
- 22 Spremnik za vodu
- 23 Element za kuhanje
- 24 Unutrašnjost servisnih vrata s uputama za čišćenje
- 25 Kanal za izlaz kave
- 26 Ladica za ostatke kave
- 27 Spremnik za ostatke mljevene kave
- 28 Poklopac pladnja
- 29 Kabel
- 30 Četkica za čišćenje
- 31 Mazivo
- 32 Tester tvrdoće vode
- 33 Višenamjenski alat (measuring scoop, grinder adjustment key and coffee duct cleaning tool)
- 34 Filtar AquaClean

Korisničko sučelje



Za kretanje kroz izbornik koristite ove gumbе:

Tipka ESPRESSO = Gumb ESC (napusti): pritisnite ovaj gumb kako biste se vratili u glavni izbornik.

10 Hrvatski



Gumb AROMA STRENGTH (jačina arome) = Gumb OK (u redu): pritisnite ovaj gumb za odabir, potvrdu ili zaustavljanje funkcije.



Gumb MILK FROTH (mliječna pjena) = Gumb UP (gore): pritisnite ovaj gumb kako biste se zaslonom izbornika pomicali prema gore.

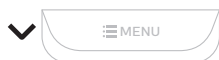

Gumb MENU (izbornik) = Gumb DOWN (dolje): pritisnite ovaj gumb kako biste se zaslonom izbornika pomicali prema dolje.

Prvo postavljanje

Ovaj je aparat ispitan s kavom. Iako je pažljivo očišćen, možda su preostali ostaci kave. U svakom slučaju, jamčimo da je aparat potpuno nov. Kao i kod većine potpuno automatskih aparata, prvo trebate skuhati nešto kave kako biste omogućili aparatu da izvrši samopodešavanje i dobili kavu najboljeg okusa.

- 1 Uklonite svu ambalažu s aparata.
- 2 Postavite aparat na stol ili radnu površinu dalje od slavine, sudopera i izvora topline.

Napomena: Ostavite najmanje 15 cm slobodnog prostora iznad, iza i s obje strane aparata.

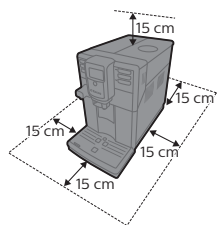

- 3 Spremnik za vodu napunite svježom vodom do oznake razine MAX (Maksimalno).

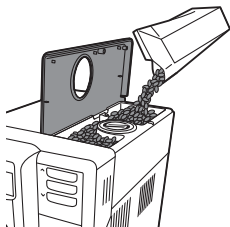

- 4 Podignite poklopac lijevka za kavu u zrnu. Napunite lijevak za kavu u zrnu i zatvorite poklopac.

Napomena: Nemojte prepuniti lijevak za kavu u zrnu kako biste izbjegli oštećivanje mlinca.

Oprez: Koristite samo kavu u zrnu za espresso. Nikada nemojte koristiti mljevenu kavu, neprženu ili karmeliziranu kavu u zrnu, jer biste tako mogli oštetiti aparat.

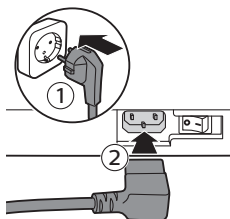

- 5 Umetnite utikač za napajanje u zidnu utičnicu (1) i mali utikač u utičnicu na stražnjoj strani aparata (2).

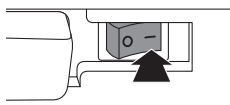

- 6 Kako biste uključili aparat, glavni prekidač postavite u položaj ON (uključeno).
Gumb stanja pripravnosti treperi.

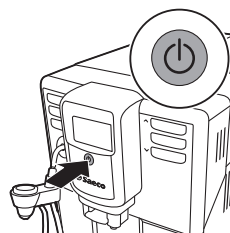

- 7 Pritisnite gumb za stanje pripravnosti kako biste uključili aparat.



- Na zaslonu se prikazuje ikona pripreme sklopa koja pokazuje da trebate pripremiti sklop.

- 8 Uklonite automatsku pjenilicu mlijeka (ako je pričvršćena).

12 Hrvatski

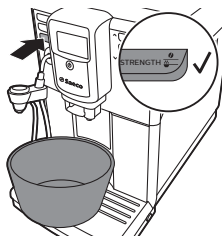

9 Postavite posudu pod mlaznicu za istjecanje vruće vode / pare. Pritisnite gumb OK (u redu) kako biste pokrenuli pripremni ciklus kruženja vode.

- Iz aparata počinje istjecati vruća voda.
- Na zaslonu se prikazuje ikona pripreme. Traka napretka prikazuje napredak pripreme sklopa.

10 Aparat se zagrijava i na zaslonu se prikazuje ikona temperature.

11 Ispraznite posudu i postavite je ispod žlijeba za istjecanje kave.



12 Aparat počinje ispirati vodu kroz žlijeb za istjecanje kave. Na zaslonu se prikazuje ikona ispiranja i traka s prikazom napretka.

Napomena: Nemojte prekidati ciklus ispiranja.

13 Na zaslonu će se prikazati upit: Filtar AquaClean?

Napomena: ako filter AquaClean želite postaviti kasnije, pritisnite gumb ESC (napusti) i nastavite s ručnim ciklusom ispiranja. U poglavlju „Filtar AquaClean” pročitajte o postavljanju.

14 Ako želite postaviti filter AquaClean, pritisnite gumb OK (u redu). Aktivacija će potrajati 2 minute.

- Zaslom će vas podsjetiti da postavite filter.

15 Izvadite filter AquaClean iz ambalaže. Tresite filter približno 5 sekundi.



16 Filtar AquaClean okrenite naopako, uronite ga u vrč s hladnom vodom i pričekajte dok ne prestanu izlaziti mjehurići zraka.



17 Umetnite filter AquaClean okomito na priključak za filter. Gurnite filter AquaClean do najniže moguće točke. Provjerite je li filter dobro sjeo i je li brtva u odgovarajućem položaju, što jamči najbolje rezultate.

18 Spremnik za vodu napunite svježom vodom do oznake razine MAX (Maksimalno).

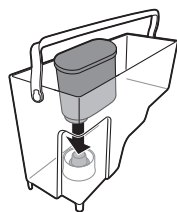

19 Na zaslonu odaberite ON (uključeno) i pritiskom gumb OK (u redu) potvrdite aktivaciju.

- Kada se dovrši aktiviranje, na zaslonu se prikazuje kvačica potvrde aktiviranja.
- Aparat se automatski zagrijava.

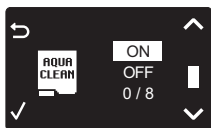



- Zatim se prikazuje zaslon spremnosti aparata za rad s ikonom AquaClean 100 % koja naznačuje da je filter postavljen.

20 Natočite 2 šalice (0,5 l) vruće vode kako biste dovršili aktivaciju. Bacite tu vodu. Kako biste dovršili aktivaciju, morate izvršiti ispiranje kruga kretanja vruće vode i ispiranje kruga kretanja kuhane kave.

Ručni ciklus ispiranja

Za vrijeme ručnog ciklusa ispiranja, svježa voda kola sklopom za kuhanje vode i kave. Ovo traje nekoliko minuta.

Ispiranje kruga kretanja vruće vode

- 1 Postavite posudu pod mlaznicu za istjecanje vruće vode / pare.
- 2 Pritisnite gumb HOT WATER (vruća voda).
 - Iz aparata počinje istjecati vruća voda.

Napomena: Kako biste prekinuli ciklus ispiranja, pritisnite gumb OK (u redu).

- 3 Nakon što aparat istoči 2 šalice vruće vode (0,5 l), pritisnite gumb OK (u redu) kako biste zaustavili istjecanje vruće vode. Dvaput ponovite korake od 1 do 3.

Ispiranje sklopa za kuhanje kave

- 1 Stavite posudu ispod žlijeba za istjecanje kave.
- 2 Pritisnite gumb AROMA STRENGTH (jačina arome) i odaberite funkciju kuhanja unaprijed mljevene kave.

Napomena: Mljevenu kavu nemojte dodavati u odjeljak koji je za nju predviđen.

- 3 Pritisnite gumb ESPRESSO LUNGO.
 - Iz aparata počinje istjecati voda kroz mlaznicu za istjecanje kave.
- 4 Pričekajte dok iz aparata ne prestane istjecati voda pa ispraznite posudu.
- 5 Dvaput ponovite korake od 1 do 4.
- 6 Kada se aparat vrati na glavni izbornik, ispraznite posudu. Aparat je spreman za uporabu.

Filter AquaClean

Filter AquaClean osmišljen je da smanjuje nakupine kamenca u vašem aparatu za kavu i filtrira vodu kako bi se održala aroma i užitak svake šalice kave. Ako se koristite kompletno od 8 filtera AquaClean kao što je navedeno u ovom korisničkom priručniku, aparat ćete trebati očistiti od kamenca tek nakon 5000 šalica (kapaciteta 100 ml).

Napomena: Prije početka upotrebe filtra AquaClean iz aparata trebate potpuno ukloniti kamenac. Ako pri prvoj upotrebi niste aktivirali filter i

skuhali ste više od 50 šalica (kapaciteta 100 ml), trebate aparat očistiti od kamenca prije nego što aktivirate filter.

Napomena: Zamijenite filter AquaClean čim kapacitet filtra padne na 0 %, a ikona filtra počine brzo treperiti. Zamijenite filter AquaClean barem svaka 3 mjeseca, čak i ako stroj još ne naznačuje da je potrebna zamjena.

Savjet: Preporučujemo da kupite novi filter kada kapacitet bude manji od 10%, a ikona filtra počine sporo treperiti. Time se osigurava da možete zamijeniti filter kada kapacitet dosegne do 0 %.

Priprema i postavljanje filtra AquaClean



- 1 Izvadite filter AquaClean iz ambalaže. Tresite filter približno 5 sekundi.
- 2 Filter AquaClean okrenite naopako, uronite ga u vrč s hladnom vodom i pričekajte dok ne prestanu izlaziti mjehurići zraka.

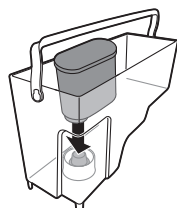

- 3 Umetnite filter AquaClean okomito na priključak za filter. Gurnite filter AquaClean do najniže moguće točke. Provjerite je li filter dobro sjeo i je li brtva u odgovarajućem položaju, što jamči najbolje rezultate.

Aktiviranje filtra AquaClean

U okviru postupka postavljanja aparata možete postaviti i filter AquaClean. Ako filter AquaClean ne postavite pri prvom korištenju, možete to učiniti ulaskom u izbornik kako je opisano u nastavku.



- 1 Pritisnite gumb MENU (izbornik), pomaknite do filtra „AquaClean” i za potvrđivanje pritisnite gumb OK (u redu).
 - Na zaslonu se prikazuje broj filtra AquaClean koji je prethodno postavljen, od 0 do 8 filtera.

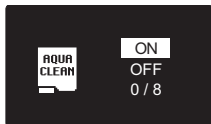

- 2 Odaberite ON (uključeno) na zaslonu, pritisnite gumb OK (u redu) za potvrdu.



- Na zaslonu će se automatski ažurirati broj filtara u upotrebi.



- Zatim se prikazuje zaslon spremnosti aparata za rad s ikonom AquaClean 100% koja naznačuje da je filter postavljen.

- 3 Natočite 2 šalice vruće vode (0,5 l) kako biste dovršili aktivaciju. Bacite tu vodu.

Promjena filtra AquaClean

Napomena: Zamijenite filter AquaClean čim kapacitet filtra padne na 0 %, a ikona filtra počine brzo treperiti. Zamijenite filter AquaClean barem svaka 3 mjeseca, čak i ako stroj još ne naznačuje da je potrebna zamjena.



- 1 Izvadite filter AquaClean. Slijedite korake navedene u odjeljku „Priprema i postavljanje filtra AquaClean“.
- 2 Pritisnite gumb MENU (izbornik), pomaknite do filtra „AquaClean“ i za potvrđivanje pritisnite gumb OK (u redu).



- Na zaslonu će se od vas zatraži želite li aktivirati novi filter.
- 3 Za potvrdu pritisnite gumb OK (u redu).



- Na zaslonu će se automatski ažurirati broj filtara u upotrebi.
- 4 Natočite 2 šalice vruće vode (0,5 l) kako biste dovršili aktivaciju. Bacite tu vodu.

Mjerenje tvrdoće vode

Kako biste mogli prilagoditi postavke aparata za lokalnu vodu, isporučenom trakom za ispitivanje tvrdoće vode izmjerite tvrdoću.



- 1 Traku za ispitivanje tvrdoće vode (isporučena uz aparat) 1 sekundu uronite u vodu iz slavine.
- 2 Uklonite traku za ispitivanje tvrdoće vode i pričekajte 1 minutu.

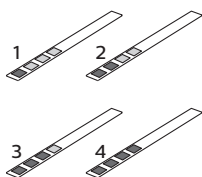

- 3 Provjerite koliko je kvadrata postalo crvene boje te u tablici tvrdoće vode u nastavku očitajte tvrdoću vode.

broj kvadrata crvene boje	vrijednost koju treba postaviti	tvrdoća vode
1	1	vrlo mekana voda
2	2	mekana voda
3	3	tvrdna voda
4	4	vrlo tvrda voda

Postavljanje tvrdoće vode



- 1 Za postavljanje tvrdoće vode pritisnite gumb MENU (izbornik), odaberite izbornik i pomičite se kako biste odabrali WATER HARDNESS (tvrdoća vode).
- 2 Pritisnite gumb OK (u redu) i odaberite tvrdoću lokalne vode.
- 3 Za potvrdu pritisnite gumb OK (u redu).
- 4 Pritisnite gumb ESC (napusti) kako biste se vratili u glavni izbornik.

Vrste i količine napitaka

Naziv napitka	Opis	Kako odabrati
Espresso	Kava s gustim vrhnjem poslužena u maloj šalici	Gumb na upravljačkoj ploči
Espresso Lungo	Duži espresso s debelim slojem vrhnja poslužen u šalici srednje veličine	Gumb na upravljačkoj ploči
Hot Water (vruća voda)		Gumb na upravljačkoj ploči

Naziv napitka	Standardna količina	Raspon količine
Espresso	40 ml	20 – 230 ml
Espresso Lungo	120 ml	20 – 230 ml

Kuhanje kave

Podešavanje mlaznice za istjecanje kave

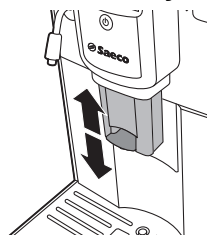

Aparat se može koristiti za točenje različitih vrsta kave u šalice ili čaše različitih veličina. Kako biste podesili visinu žlijeba za istjecanje kave za veličinu šalice ili čaše, kliznite njime gore ili dolje.

Kuhanje kave od zrna kave

Kuhanje jedne šalice kave

- 1 Stavite šalicu ispod žlijeba za istjecanje kave.
- 2 Pritisnite gumb ESPRESSO ili ESPRESSO LUNGO kako biste skuhalo odabranu kavu.
 - Kava počinje istjecati kroz odgovarajući žlijeb.

Napomena: Ako želite zaustaviti postupak kuhanja prije nego što aparat dovrši istjecanje unaprijed postavljene količine kave, pritisnite gumb OK (u redu).

Kuhanje dvije šalice kave

- 1 Stavite dvije šalice ispod žlijeba za istjecanje kave.

- Istodobno možete skuhati dvije šalice espressa ili espressa lungo. Dvaput pritisnite gumb željenog napitka. Aparat automatski izvodi dva ciklusa mljevenja uzastopno.

Kuhanje kave od mljevene kave

Kada kuhate kavu od mljevene kave, koristite mjernu posudu koja je sastavni dio isporučenog višenamjenskog alata kako biste stavili pravilnu dozu u odjeljak za mljevenu kavu. Ako dodate više mljevene kave, višak će kave završiti u ladiči za talog.

- Podignite poklopac odjeljka za mljevenu kavu.
- Uspite jednu mjernu posudu mljevene kave u odgovarajući odjeljak.

Oprez: U odjeljak za mljevenu kavu nemojte stavljati nikakav drugi sadržaj osim mljevene kave jer u suprotnom može doći do oštećenja aparata.

- Zatvorite poklopac odjeljka za unaprijed mljevenu kavu.
- Stavite šalicu ispod žlijeba za istjecanje kave.
- Pritisnite gumb AROMA STRENGTH (jačina arome) i odaberite funkciju unaprijed mljevene kave
 - Aparat automatski započinje kuhanje odabranog napitka.

Napomena: S mljevenom kavom možete istodobno kuhati samo jedan napitak od kave.

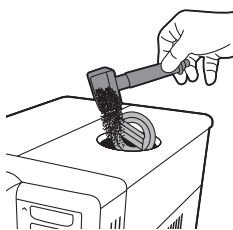

Pjenjenje mlijeka

Upozorenje: Opasnost od opekline! Istjecanje tekućine mogu prethoditi mali mlazovi vruće vode. Koristite samo odgovarajuću zaštitnu ručku.

Napomena: Za optimalnu pjenu odaberite hladno mlijeko (pri temperaturi od približno 5 °C / 41 °F) s udjelom bjelančevina od najmanje 3 % kako biste osigurali stvaranje optimalne pjene. Možete koristiti punomasno ili poluobrano mlijeko. Možete koristiti i obrano mlijeko, sojino mlijeko i mlijeko bez laktoze.

- Umetnite usisnu cijev u automatsku pjenilicu mlijeka.

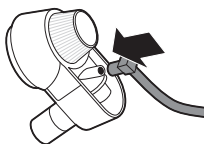

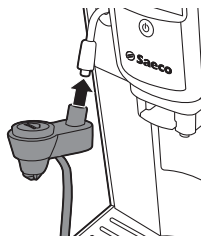

- 2 Umetnite automatsku pjenilicu mlijeka na gumenu hvataljku mlaznice za istjecanje vruće vode / pare dok se ne uglati na mjesto.



- 3 Umetnite usisno crijevo u posudu s mlijekom.

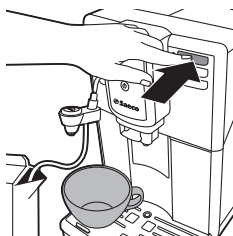

- 4 Stavite šalicu pod automatsku pjenilicu mlijeka i pritisnite gumb MILK FROTH (mliječna pjena).
- Iz aparata u čašu izravno istječe mliječna pjena.
- 5 Za prekid pjenjenja pritisnite gumb OK (u redu).

Napomena: nakon točenja napitka na bazi mlijeka obavite brzo čišćenje sklopa za mlijeko (vidi „Brzo čišćenje sustava za mlijeko“).

Hot water (vruća voda)

Upozorenje: Opasnost od opekline. Primajte cjevčicu za vruću vodu / paru samo za zaštitnu ručku. Istjecanje tekućine mogu prethoditi mali mlazovi vruće vode.

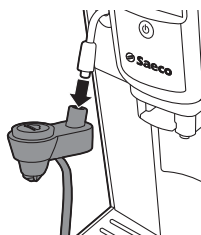

- 1 Uklonite automatsku pjenilicu mlijeka s mlaznice za istjecanje vruće vode / pare.

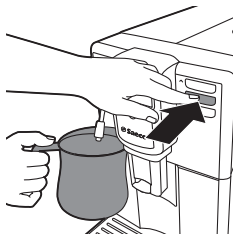

- 2 Postavite posudu ispod mlaznice za istjecanje vruće vode / pare i pritisnite gumb HOT WATER (vruća voda).
 - Raspršivanje tople vode pokreće se automatski.
- 3 Pritisnite gumb OK (u redu) kako biste zaustavili točenje vruće vode. Izvadite posudu.

Podešavanje količine i okusa

Saeco sustav prilagodbe

Kava je prirodni proizvod i njezine karakteristike mogu se razlikovati prema izvoru, mješavini ili načinu prženja. Aparat je opremljen samopodešavajućim sustavom koji mu omogućuje da pruži najbolji okus vaše omiljene kave u zrnju. On vrši samopodešavanje nakon zakuhavanja manje količine kave.

Podešavanje količine kave i mlijeka

Količinu napitka koji kuhate možete prilagoditi vlastitom ukusu i veličini šalice.



- 1 Za podešavanje dužine espressa pritisnite i zadržite gumb ESPRESSO dok se na zaslonu ne prikaže ikona MEMO (Memoriranje).
 - Aparat ulazi u fazu programiranja i započinje kuhanje odabranog napitka.

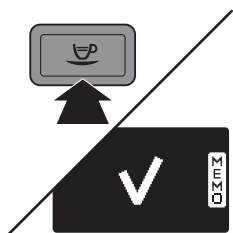

- 2 Kada se u šalicu ulije željena količina espressa pritisnite gumb OK (U redu).
 - Kvačica na zaslonu označava da je gumb programiran: svaki put kada se pritisne, aparat će kuhati količinu espressa koja je postavljena.

Da biste podesili količinu espressa lungo ili napitka na bazi mlijeka, slijedite jednak postupak: pritisnite i zadržite gumb ESPRESSO LUNGO ili MILK FROTH (mliječna pjena) dok se ne pojavi ikona MEMO te pritisnite gumb OK (u redu) kada se u šalicu ulije željena količina.

Podešavanje jačine kave

Za promjenu jačine kave pritisnite gumb AROMA STRENGTH (Jačina arome). Svaki put kada pritisnete gumb AROMA STRENGTH (Jačina arome) za jedan se stupanj promijeni jačina arome. Na zaslonu se prikazuje odabrana jačina koja se može spremati jedino tijekom kuhanja kave.

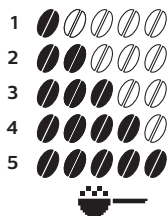

- 1 Vrlo blaga
- 2 Blaga
- 3 Obična
- 4 Jaka
- 5 Vrlo jaka

Napomena: Iz aparata automatski istječe količina kave koja odgovara svakoj od postavljenih jačina kave.

GROUND COFFEE (Mljevena kava) zadnja je opcija u izborniku jačine kave. Odaberite ovu opciju kako biste skuhalu kavu od mljevene kave. Koristite mjernu posudu, koja je sastavni dio isporučenog višenamjenskog alata, kako biste dozirali pravilnu količinu mljevene kave.

Napomena: Kada kuhate kavu aparat se vraća na glavni izbornik i sprema odabranu jačinu arome.

Podešavanje postavki mlinca

Ključem za podešavanje mlinca, integriranim u ručicu višenamjenskog alata, možete podesiti postavke mlinca. Bez obzira koja je postavka odabrana, keramički mlinac za kavu jamči savršenu ujednačenost mljevenja za svaku šalicu kave koju skuhatu. To održava potpunu aromu kave i daje savršen okus svakoj šalici.

Napomena: Postavke mlinca možete podesiti samo kada aparat melje kavu u zrnju.

- 1 Stavite šalicu ispod žlijeba za istjecanje kave.
 - 2 Podignite poklopac lijevka za kavu u zrnju.
 - 3 Pritisnite gumb ESPRESSO.
 - 4 Kada mlinac započne mljeti stavite ključ za podešavanje mlinca na gumb za podešavanje mlinca (1). Gurnite i okrećite ulijevo ili udesno (2).
- Možete odabrati pet različitih postavki mlinca. Što je manja točka, to je jača kava.

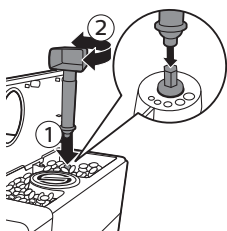

Opres: Nemojte okretati gumb za podešavanje mlinca za više od jednog zarezaja odjednom kako ne biste oštetili mlinac.

Napomena: Razlika se primjećuje tek kada novom postavkom skuhatu 2 – 3 šalice kave.

Održavanje i njega

Održavanje aparata značajno je za produženje njegova vijeka trajanja te za osiguravanje optimalne kvalitete i okusa kave.

Očistite podlogu za sakupljanje i posudu za talog

Dok je aparat uključen izvršite sljedeće radnje:

- Kada se na zaslonu prikaže ikona 'isprazni posudu za talog', ispraznite ovu posudu.

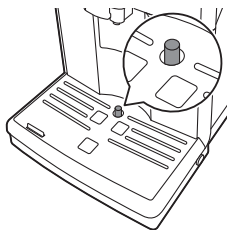

- Kada iz pladnja za ocjeđivanje iskoči indikator napunjenosti pladnja to je znak da je pladanj pun. Pladanj za ocjeđivanje ispraznite i očistite svakoga dana.

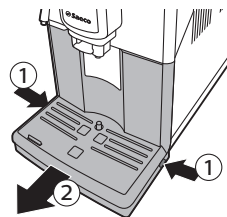

- 1 Okrenite klasičnu pjenilicu mlijeka ulijevo.
- 2 Pritisnite gumbе za otpuštanje s obje strane pladnja za ocjeđivanje (1) i izvucite pladanj za ocjeđivanje iz aparata (2).
- 3 Uklonite i ispraznite posudu za talog.
- 4 Pladanj za ocjeđivanje ispraznite i isperite vodom iz slavine.
- 5 Stavite posudu za talog natrag na pladanj za ocjeđivanje.
- 6 Gurajte pladanj za ocjeđivanje u aparat sve dok se čujno ne uglavi na mjesto.

Napomena: Pri uklanjanju pladnja za ocjeđivanje provjerite je li aparat još uvijek uključen. Ako aparat isključite prije nego što uklonite pladanj za ocjeđivanje, pri ponovnom uključivanju aparata na zaslonu će se prikazati ikona 'isprazni posudu za talog', čak i ako je pladanj za ocjeđivanje prazan.

Čišćenje spremnika za vodu

- 1 Iz aparata uklonite spremnik za vodu i povremeno ga isperite svježom vodom.
- 2 Spremnik za vodu napunite svježom vodom do oznake razine MAX i stavite ga natrag u aparat.

Čišćenje lijevka za kavu u zrnu

Jednom mjesečno suhom krpom očistite lijevak za kavu u zrnu.

Očistite sklop za kuhanje i kanal za izlaz kave

Tjedno čišćenje sklopa za kuhanje

- 1 Isključite aparat i iskopčajte ga iz napajanja.
- 2 Uklonite podlogu za sakupljanje i posudu za talog.
- 3 Podlogu za sakupljanje ispraznite i isperite vodom iz slavine.
- 4 Ispraznite posudu za talog i isperite je mlakom vodom iz slavine.
- 5 Otvorite servisna vratašca.
- 6 Pritisnite gumb PUSH (Gurni) (1) i povucite dršku sklopa za kuhanje kako biste ga izvadili iz aparata (2).

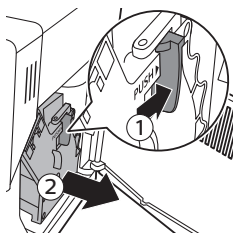

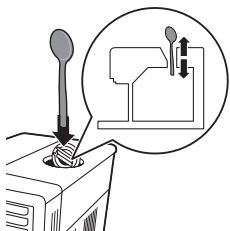

- 7 Temeljito očistite gornji dio kanala za izlaz kave drškom žlice. Umetnite alat kako je prikazano na slici.

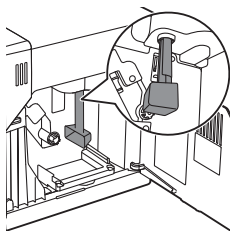

- 8 Temeljito očistite donji dio kanala za izlaz kave drškom žlice ili višenamjenskim alatom isporučenim uz aparat. Umetnite alat kako je prikazano na slici.

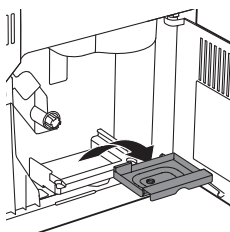

- 9 Uklonite posudu za ostatke kave, ispraznite je i isperite mlakom vodom iz slavine. Ostavite je neka se osuši i zatim je ponovno umetnite.

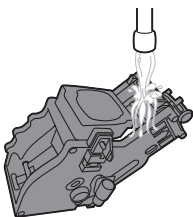

- 10 Sklop za kuhanje temeljito isperite mlakom vodom. Pažljivo očistite gornji filter.

Oprez: Sklop za kuhanje nemojte prati u aparatu za pranje posuda i nemojte se koristiti sredstvima za čišćenje. To može izazvati kvar sklopa za kuhanje i negativno se odraziti na okus kave.

- 11 Pustite sklop za kuhanje da se temeljito osuši na zraku.

Napomena: Sklop za kuhanje nemojte brisati krpom kako biste spriječili nakupljanje vlakana u sklopu.

- 12 Unutrašnjost aparata obrišite vlažnom krpom.

- 13 Prije nego što gurnete sklop za kuhanje natrag u aparat, provjerite poklapaju li se dvije bočne referentne oznake. Ako se ne poklapaju, poduzmite sljedeće korake:

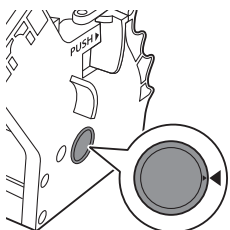

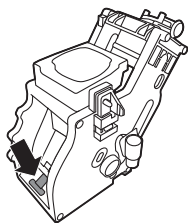

- Provjerite dodiruje li ručica podnožje sklopa za kuhanje.

- 14** Provjerite je li kukica za zaključavanje sklopa za kuhanje u ispravnom položaju.

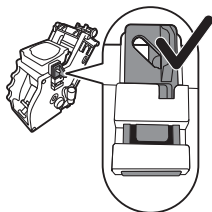

- Da biste je ispravno postavili, gurnite kukicu prema gore, tako da se nade u najvišem položaju.

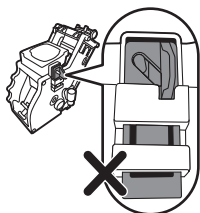

- Ako je i dalje u najnižem položaju, kukica nije u ispravnom položaju.

- 15** Duž bočnih vodilica gurajte sklop za kuhanje natrag u aparat, sve dok se čujno ne uglavi na mjesto.

Oprez: nemojte pritiskati gumb PUSH (Gurni).

- 16** Zatvorite servisna vratašca.

Mjesečno čišćenje sklopa za kuhanje

- Ovaj ciklus čišćenja izvršite nakon što aparat skuha 500 šalica kave ili jednom mjesečno.
- Za ovaj ciklus čišćenja koristite se tabletom za odmašćivanje.

Oprez: Tablete za odmašćivanje upotrebljavajte samo za čišćenje. Nisu namijenjene uklanjanju kamenca.

- 1** Stavite posudu ispod žlijeba za istjecanje kave.
- 2** Pritisnite gumb AROMA STRENGTH (jačina arome) i odaberite funkciju unaprijed mljevene kave.

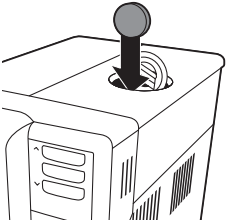

- 3 Tabletu za odmaščivanje stavite u odjeljak za mljevenu kavu.
- 4 Pritisnite gumb ESPRESSO LUNGO. Iz aparata istječe voda iz mlaznice za istjecanje kave.
- 5 Kada traka napretka dođe do sredine, glavni prekidač na stražnjoj strani aparata postavite u položaj OFF (Isključen).
- 6 Ostavite neka otopina za odmaščivanje djeluje približno 15 minuta.
- 7 Postavite glavni prekidač u položaj ON (Uključen).
- 8 Pritisnite gumb za stanje pripravnosti.
- 9 Pričekajte dok aparat ne izvrši automatski ciklus ispiranja.
- 10 Provedite postupak 'Mjesečnog čišćenja sklopa za kuhanje'.
- 11 Uklonite podlogu za sakupljanje i posudu za talog. Ispraznite pladanj za kapanje i posudu za talog te ih vratite natrag u aparat.
- 12 Pritisnite gumb AROMA STRENGTH (jačina arome) i odaberite funkciju unaprijed mljevene kave.
- 13 Pritisnite gumb ESPRESSO LUNGO. Iz aparata istječe voda iz mlaznice za istjecanje kave.
- 14 Dvaput ponovite korake 12 i 13. Bacite vodu koja je istekla.
- 15 Kako biste očistili pladanj za ocjeđivanje, stavite u njega tabletu za odmaščivanje i napunite ga vrućom vodom do dvije trećine njegova kapaciteta. Ostavite tabletu za odmaščivanje da djeluje približno 30 minuta. Pladanj za kapanje zatim ispraznite i temeljito isperite.

Podmazivanje sklopa za kuhanje

Za optimalan rad aparata, morate podmazivati dio za kuhanje. Pogledajte tablicu dolje za učestalost podmazivanja. Za podršku, posjetite našu internetsku stranicu: www.philips.com/support.

Vrsta uporabe	Br. dnevnih proizvoda	Učestalost podmazivanja
Low (Niska)	1-5	Svaka 4 mjeseca
Normalna	6-10	Svaka 2 mjeseca
Jaka	>10	Mjesečno

- 1 Isključite aparat i iskopčajte ga iz napajanja.
- 2 Uklonite sklop za kuhanje i isperite ga mlakom vodom iz slavine, kako je opisano u odjeljku "Tjedno čišćenje sklopa za kuhanje".
- 3 Nanesite tanak sloj maziva oko osovine na dnu dijela za kuhanje.

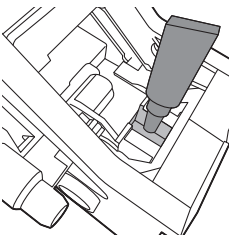

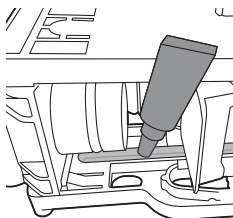

- 4 Nanesite tanak sloj maziva na vodilice na obje strane (pogledajte sliku).
- 5 Umetnite sklop za kuhanje kako je opisano u odjeljku "Tjedno čišćenje sklopa za kuhanje".

Tube s mazivom možete koristiti više puta.

Čišćenje automatske pjenilice mlijeka

Brzo čišćenje sustava za mlijeko

Napomena: Nakon kuhanja napitka na bazi mlijeka, obavite brzo čišćenje sustava za mlijeko.

- 1 Stavite šalicu ispod automatske pjenilice za mlijeko.
- 2 Pritisnite jednom gumb HOT WATER (vruća voda).
- 3 Točite vruću vodu 5 sekundi.
- 4 Pritisnite gumb OK (u redu) kako biste zaustavili točenje vruće vode.

Svakodnevno čišćenje automatske pjenilice mlijeka

- 1 Umetnite usisnu cijev u vrč napunjen svježom vodom.
- 2 Stavite praznu posudu pod automatsku pjenilicu mlijeka. Pritisnite gumb MILK FROTH (mliječna pjena).
- 3 Kada je voda koja istječe iz automatske pjenilice mlijeka čista, pritisnite gumb ESC (napusti) kako biste zaustavili istjecanje.

Napomena: Ako su nakon čišćenja u usisnoj cijevi i dalje kapljice mlijeka, uklonite usisnu cijev iz vrča i ispuštajte paru otprilike 5 sekundi.

Mjesečno čišćenje automatske pjenilice mlijeka

- 1 Sadržaj vrećice za čišćenje sklopa za mlijeko Saeco uspite u vrč. Dodajte pola litre vode.
- 2 Umetnite usisnu cijev u vrč.
- 3 Stavite posudu pod automatsku pjenilicu mlijeka.
- 4 Pritisnite gumb MILK FROTH (mliječna pjena).
- 5 Možete pritisnuti gumb OK (u redu) kako biste zaustavili ili omogućili da aparat toči dok se automatski ne zaustavi.
- 6 Isperite vrč svježom vodom i napunite ga s pola litre svježe vode radi ciklusa ispiranja. Ispraznite posudu i postavite je natrag pod automatsku pjenilicu mlijeka.
- 7 Umetnite usisnu cijev u vrč.
- 8 Pritisnite gumb MILK FROTH (mliječna pjena).
- 9 Možete pritisnuti gumb OK (u redu) kako biste zaustavili ili omogućili da aparat toči dok se automatski ne zaustavi.
- 10 Uklonite pjenilicu za mlijeko i isperite sve dijelove mlakom vodom ili u perilici.

Rastavljanje automatske pjenilice mlijeka

- 1 Uklonite automatsku pjenilicu mlijeka s mlaznice za istjecanje vruće vode / pare. Uklonite gumenu hvataljku s mlaznice za istjecanje vruće vode / pare.

Upozorenje: Cjevčica za paru može biti vruća nakon upotrebe,

- 2 Uklonite usisnu cijev.

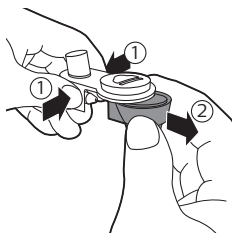
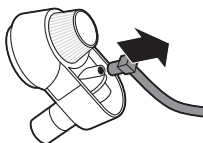

- 3 Rastavite pjenilicu mlijeka tako da pritisnete bočne strane (1) i povučete donji dio s gornjeg dijela (2).



- 4 Uklonite gumeni poklopac.
- 5 Nakon čišćenja ponovno sastavite pjenilicu mlijeka slijedeći prethodno navedene korake obrnutim redoslijedom.

Postupak uklanjanja kamenca

Kada se na zaslonu prikaže „START CALC CLEAN“ (započni uklanjanje kamenca), trebate ukloniti kamenac iz aparata. Ako iz aparata ne uklonite kamenac kad se ta poruka pojavi na zaslonu, aparat može prestati ispravno raditi. U tom slučaju popravak nije pokriven jamstvom.

Za uklanjanje kamenca iz aparata koristite samo odgovarajuću otopinu marke Saeco. Otopina za uklanjanje kamenca marke Saeco osmišljena je kako bi osigurala optimalan rad aparata. Korištenjem drugih proizvoda mogli biste oštetiti aparat, a u vodi bi mogao ostati talog. Otopinu za uklanjanje kamenca marke Saeco možete kupiti u internetskoj trgovini na web-mjestu www.shop.philips.com/service. Postupak uklanjanja kamenca traje 30 minuta i sastoji se od ciklusa uklanjanja kamenca i ciklusa ispiranja. Ciklus uklanjanja kamenca ili ispiranja možete zaustaviti pritiskom gumba ESC (Napusti). Kako biste nastavili ciklus uklanjanja kamenca ili ispiranja, pritisnite gumb OK (u redu).

Napomena: Tijekom uklanjanja kamenca nemojte vaditi sklop za kuhanje. Upozorenje: Nemojte piti otopinu za uklanjanje kamenca ili vodu istočenu tijekom postupka uklanjanja kamenca.

- 1 Uklonite pladanj za kapanje i posudu za talog, ispraznite i očistite ih, pa ih vratite natrag na mjesto.
- 2 Uklonite automatsku pjenilicu mlijeka s mlaznice za istjecanje vruće vode / pare.
- 3 Stavite veliku posudu (1,5 l) pod mlaznicu za istjecanje kave i pod mlaznicu za istjecanje vruće vode.
- 4 Kada se na zaslonu prikaže „START CALC CLEAN“ (započni uklanjanje kamenca), pritisnite gumb OK (u redu) kako biste započeli postupak uklanjanja kamenca. Uklonite žlijeb za istjecanje vruće vode ako je ugrađen.

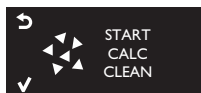

- Sljedeća ikona na zaslonu podsjetit će vas da morate ukloniti filter AquaClean.

Napomena: Za preskakanje postupka uklanjanja kamenca pritisnite gumb ESC (napusti). Ako postupak uklanjanja kamenca želite provesti kasnije, pritisnite gumb MENU (izbornik), odaberite „Menu“ (izbornik) i pomičite se kako biste odabrali „Descaling“ (uklanjanje kamenca). Za potvrdu pritisnite OK (u redu).

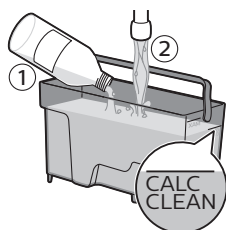

- 5 Otopinu za uklanjanje kamenca ulijte u spremnik za vodu. Spremnik za vodu napunite svježom vodom do oznake razine CALC CLEAN (Čišćenje kamenca). Ponovo stavite spremnik za vodu u aparat. Za potvrdu pritisnite gumb OK (U redu).
 - Počet će prva faza ciklusa uklanjanja kamenca. Iz aparata u intervalima počinje istjecati otopina za uklanjanje kamenca.
 - Na zaslonu se prikazuje ikona za uklanjanje kamenca, indikator faze i trajanje. Prva faza traje 20 minuta.
- 6 Ostavite neka otopina za uklanjanje kamenca istječe iz aparata dok se spremnik za vodu ne isprazni.
- 7 Izvadite spremnik za vodu i isperite ga.
- 8 Spremnik za vodu napunite svježom vodom do oznake razine CALC CLEAN (Čišćenje kamenca). Ponovo stavite spremnik za vodu u aparat i pritisnite OK (U redu).
- 9 Uklonite i ispraznite posudu te je vratite natrag pod žlijeb za istjecanje kave. Za potvrdu pritisnite OK (U redu).
- 10 Započinje druga faza ciklusa uklanjanja kamenca, a to je ciklus ispiranja. Ova faza traje 3 minute. Na zaslonu se prikazuje ikona za ispiranje i trajanje faze.

Napomena: Ako spremnik za vodu nije napunjen do razine CALC CLEAN (Čišćenje kamenca), možda će biti potrebno provesti još jedan ciklus ispiranja.



- 11 Pričekajte dok iz aparata ne prestane istjecati voda. Postupak uklanjanja kamenca dovršen je kada se na zaslonu pojavi kvačica.
- 12 Kako biste izašli iz ciklusa uklanjanja kamenca, pritisnite gumb OK (U redu). Aparat počinje postupak zagrijavanja i izvršava automatski ciklus ispiranja.
- 13 Uklonite i ispraznite posudu.
- 14 Očistite sklop za kuhanje provođenjem ciklusa 'Tjednog čišćenja sklopa za kuhanje'.
- 15 Postavite novi filter AquaClean u spremnik za vodu.

Savjet: Korištenjem filtra AquaClean smanjujete potrebu za uklanjanjem kamenca.

Način postupanja u slučaju prekida postupka uklanjanja kamenca

Kada započnete s postupkom uklanjanja kamenca, morate ga potpuno dovršiti prije nego što isključite aparat. Ako se tijekom ciklusa aparat zaglavi, pritiskom na gumb za stanje pripravnosti možete izaći iz postupka uklanjanja kamenca. U tom slučaju ili u slučaju kvara na napajanju, ili pri slučajnom isključenju kabela, učinite sljedeće:

- 1 Isključite aparat.
- 2 Ispraznite spremnik za vodu i temeljito ga isperite.
- 3 Spremnik za vodu napunite do oznake razine CALC CLEAN (Čišćenje kamenca) i ponovno uključite aparat.
 - Aparat će se zagrijati i izvršiti automatski ciklus ispiranja.
- 4 Prije zakuhanja bilo kojeg napitka provedite ručni ciklus ispiranja.

Napomena: Ako postupak uklanjanja kamenca nije bio dovršen, postupak treba čim prije ponoviti.

Ikone upozorenja i šifre pogrešaka

Znaci upozorenja prikazuju se u crvenoj boji. Popis upozorenja koja se mogu pojaviti na zaslonu i njihovo značenje možete pronaći u nastavku.



- Spremnik za vodu napunite svježom vodom do oznake razine MAX (Maksimalno).



- Lijevak za kavu u zrnju je prazan. U lijevak za kavu u zrnju stavite nova zrna.

30 Hrvatski



- Sklop za kuhanje nije u aparatu ili nije pravilno umetnut. Umetnite grupu za kuhanje.



- Umetnite pladanj za kapanje.



- Zatvorite servisna vratašca.



- Uklonite posudu za talog i ispraznite je.



- Ako se na zaslonu pojavi šifra pogreške, u odjeljku 'Značenje šifri pogrešaka' možete pronaći njezino značenje i savjet što glede toga možete poduzeti. Dok se na zaslonu prikazuje ova ikona, aparat se ne može koristiti.

Značenje šifri pogrešaka

Šifra pogreške	Problem	Uzrok	Moguće rješenje
1	Mlinac za kavu zaglavljn.	Kanal za izlaz kave začepljen	Temeljito očistite kanal za izlaz kave drškom višenamjenskog alata ili drškom žlice.
3 - 4	Pojavio se problem sa sklopom za kuhanje.	Zaprljan je sklop za kuhanje. Sklop za kuhanje nije pravilno postavljen.	Uklonite sklop za kuhanje i temeljito. Uklonite sklop za kuhanje te prije nego li ga kliznete natrag u aparat, provjerite poklapaju li se dvije bočne referentne oznake.

Šifra pogreške	Problem	Uzrok	Moguće rješenje
5	Problem s kruženjem vode	U sklop za vodu ušao je zrak.	Nekoliko puta uklonite i vratite natrag stavite spremnik za vodu. Provjerite jeste ga ispravno umetnuli u aparat. Provjerite je li pretinac spremnika za vodu čist.
14	Aparat se pregrijao.	To može imati ozbiljne posljedice.	Isključite aparat pa ga nakon 30 minuta ponovno uključite. Ovo ponovite 2 ili 3 puta.

Ako naprijed navedena rješenja ne pomažu da se ikona sa šifrom pogreške ukloni sa zaslona i aparat dovede u uobičajeno radno stanje, obratite se korisničkoj službi tvrtke Philips Saeco. Podatke o kontaktima možete potražiti u brošuri s jamstvom ili na web-mjestu www.saeco.com/support.

Rješavanje problema

U ovom je poglavlju sažetak većine uobičajenih problema s kojima se možete susresti upotrebom aparata. Ako problem ne možete riješiti s pomoću informacija u nastavku, posjetite www.saeco.com/support kako biste pronašli popis često postavljanih pitanja ili se obratite centru za korisničku podršku u svojoj državi.

Rješavanje problema

Problem	Uzrok	Rješenje
Aparat se ne uključuje.	Aparat je isključen ili je glavni prekidač u položaju OFF (isključeno).	Provjerite je li kabel za napajanje pravilno umetnut Provjerite je li glavni prekidač u položaju ON (uključeno).
Aparat je u načinu rada DEMO (Pokazni način rada).	Gumb pripravnosti pritisnut je duže od 8 sekundi.	S pomoću glavnog prekidača na stražnjoj strani aparata, isključite i zatim ponovno uključite aparat.
Podloga za sakupljanje se brzo napuni.	To je uobičajeno. Aparat koristi vodu za ispiranje unutarnjeg sklopa i sklopa za kuhanje. Nešto vode kola unutarnjim sustavom izravno u podlogu za sakupljanje.	Kada na poklopcu podloge za kapanje iskoči indikator „podloga za kapanje je puna“, ispraznite je.

Problem	Uzrok	Rješenje
Aparat se ne uključuje.	Aparat je isključen ili je glavni prekidač u položaju OFF (isključeno).	Proverite je li kabel za napajanje pravilno umetnut Stavite šalicu ispod mlaznice za istjecanje da biste prikupili vodu za ispiranje.
Ikona „posuda za talog kave je puna” ostaje prikazana.	Posuda za talog ispražnjena je dok je aparat bio isključen.	Posudu za talog uvijek praznite dok je aparat postavljen u položaj ON (uključen). Ako je posuda za talog ispražnjena dok je aparat bio isključen, brojač ciklusa kave nije poništen. U tom će se slučaju na zaslonu prikazivati ikona „isprazni posudu za talog kave”, čak i kada posuda nije puna.
	Posuda za talog vraćena je natrag prebrzo.	Posudu za talog nemojte vratiti natrag dok se to od vas ne zatraži na zaslonu
Sklop za kuhanje ne može se ukloniti.	Sklop za kuhanje nije pravilno postavljen.	Zatvorite vratašca za održavanje. Isključite aparat i ponovo ga uključite. Pričekajte da se pojavi zaslon spremnosti aparata za rad i tada uklonite sklop za kuhanje. Očistite sklop za kuhanje.
	Posuda za talog nije uklonjena.	Posudu za talog uklonite prije uklanjanja sklopa za kuhanje
Sklop za kuhanje ne može se umetnuti.	Sklop za kuhanje nije u pravilnom položaju.	Sklop za kuhanje nije stavljen u položaj mirovanja prije nego što je vraćen natrag na mjesto. Proverite dodiruje li ručica podnožje sklopa za kuhanje i je li kukica sklopa za kuhanje u ispravnom položaju. Ponovno postavite aparat tako da ga uključite i ponovo isključite. Podlogu za kapanje i spremnik za mljevenu kavu vratite natrag na mjesto. Sklop za kuhanje ostavite izvan aparata. Zatvorite vratašca za održavanje i aparat uključite pa ga ponovno isključite. Zatim pokušajte ponovno umetnuti sklop za kuhanje.
	Postupak uklanjanja kamenca je i dalje u tijeku.	Ako je postupak uklanjanja kamenca aktivan, nećete moći ukloniti sklop za kuhanje. Najprije dovršite postupak uklanjanja kamenca i zatim uklonite sklop za kuhanje.

Problem	Uzrok	Rješenje
Aparat se ne uključuje.	Aparat je isključen ili je glavni prekidač u položaju OFF (isključeno).	Provjerite je li kabel za napajanje pravilno umetnut
Kava ima premalo vrhnja ili je vodenasta.	Mlinac je postavljen za grubo mljevenje.	Podesite mlinac za finije mljevenje.
	Nije odgovarajuća mješavina kave.	Promijenite mješavinu kave.
	Aparat izvodi samopodešavanje.	Skuhajte nekoliko šalica kave.
	Zaprljan je sklop za kuhanje.	Očistite sklop za kuhanje.
Kava curi kroz mlaznicu za istjecanje kave.	Začepljena je mlaznica za istjecanje kave.	Sredstvom za čišćenje cijevi očistite mlaznicu za istjecanje kave i otvore.
Kava nije dovoljno vruća.	Šalice koje koristite su hladne.	Prethodno zagrijte šalice tako da ih isperete toplom vodom.
	Postavili ste prenisku temperaturu. Provjerite postavke izbornika.	U izborniku temperaturu postavite na višu vrijednost.
	Dodali ste mlijeko.	Neovisno o tome je li mlijeko koje ste dodali toplo ili hladno, ono će uvijek do određene mjere smanjiti temperaturu kave.
Aparat melje kavu u zrnju, ali iz njega ne izlazi kava.	Začepljen je kanal za izlaz kave.	Očistite kanal za izlaz kave drškom žlice ili višenamjenskog alata.
	Mlinac je postavljen za previše fino mljevenje.	Podesite mlinac za grublje mljevenje.
	Zaprljan je sklop za kuhanje.	Očistite sklop za kuhanje.
	Zaprjana je mlaznica za istjecanje kave.	Sredstvom za čišćenje cijevi očistite mlaznicu za istjecanje kave i njezine otvore.
Kava sporo izlazi.	Kava je previše fino samljevena.	Promijenite mješavinu kave ili podesite mlinac.
	Zaprljan je sklop za kuhanje.	Očistite sklop za kuhanje.
	Začepljen je kanal za izlaz kave.	Očistite kanal za izlaz kave drškom žlice ili višenamjenskog alata.
	Kružni rad aparata blokiran je kamencem.	Očistite aparat od kamenca.
Zapjenjeno mlijeko je prehladno.	Šalice su hladne.	Zagrijte šalice vrućom vodom.

Problem	Uzrok	Rješenje
Aparat se ne uključuje.	Aparat je isključen ili je glavni prekidač u položaju OFF (isključeno).	Provjerite je li kabel za napajanje pravilno umetnut
Mlijeko ne pjeni.	Automatska pjenilica mlijeka je prljava ili nije pravilno sastavljena.	Očistite automatsku pjenilicu mlijeka nastavak i pobrinite se da je pravilno sastavljena ili postavljena.
	Vrsta mlijeka kojom se koristite nije pogodna za pjenjenje.	Različite vrste mlijeka daju pjenu različite količine i kvalitete. Ispitali smo sljedeće vrste mlijeka koje dokazano daju dobru mliječnu pjenu: poluobrano ili punomasno kravlje mlijeko, sojino mlijeko i mlijeko bez laktoze. Druge vrste mlijeka nisu ispitane i mogu davati manju količinu mliječne pjene.
Filtar AquaClean ne može se aktivirati dok se na zaslonu ne pojavi kvačica.	Filtar je upravo aktiviran.	Morate napuniti najmanje 10 šalica (svaka od 100 ml) prije nego li budete mogli aktivirati novi filtari. Budite pažljivi pri aktiviranju novog filtra; brojač filtra automatski će se povećati.
Filtar AquaClean ne može se aktivirati i aparat zahtjeva uklanjanje kamenca.	Već ste promijenili 8 filtara AquaClean. Nakon osam promjena filtra iz aparata trebate ukloniti kamenac.	Najprije iz aparata uklonite kamenac, a zatim postavite filtari. Filtar AquaClean uvijek aktivirajte u izborniku. To također učinite kada zamjenjujete filtari.
	Filtar nije zamijenjen kada je na zaslonu počeo treperiti znak filtra AquaClean, a kapacitet je dospio do 0 %.	Najprije iz aparata uklonite kamenac, a zatim postavite filtari.
	Filtar nije postavljen tijekom prvog postavljanja, nego tek nakon kuhanja o. 50 kava (na temelju šalica od 100 ml). Prije postavljanja filtra AquaClean iz aparata treba potpuno ukloniti kamenac.	Najprije iz aparata uklonite kamenac, a zatim postavite filtari AquaClean. Nakon uklanjanja kamenca brojač filtra se ponovno postavlja na vrijednost 0/8. U izborniku aparata uvijek potvrdite aktivaciju filtra, također i nakon zamjene filtra.
	Novi ili zamijenjeni filtari AquaClean nije aktiviran izbornikom aparata. Nakon zamjenjivanja filtra, trebate potvrditi aktivaciju putem izbornika aparata.	Najprije očistite aparat od kamenca. Zatim aktivirajte filtari AquaClean u izborniku. To također učinite kada zamjenjujete filtari.

Problem	Uzrok	Rješenje
Aparat se ne uključuje.	Aparat je isključen ili je glavni prekidač u položaju OFF (isključeno).	Provjerite je li kabel za napajanje pravilno umetnut
Ikona filtra AquaClean ne pojavljuje se na ovom zaslonu nakon zamjene filtra.	Niste potvrdili aktiviranje filtra u izborniku aparata.	Potvrdite aktiviranje filtra u izborniku aparata (vidi „Aktiviranje filtra AquaClean“). Ako se na zaslonu prikaže „START CALC CLEAN“ (započni uklanjanje kamenca), najprije trebate ukloniti kamenac iz aparata. Uklonite filter AquaClean prije nego što to učinite te ga kasnije ponovno umetnite.
Postavljen je filter AquaClean, ali se poruka o potrebi uklanjanje kamenca i dalje prikazuje.	Nakon osam promjena filtra iz aparata trebate ukloniti kamenac.	Najprije iz aparata uklonite kamenac, a zatim postavite filter AquaClean. Ovo će ponovno postaviti brojač filtra na vrijednost 0/8. U izborniku aparata uvijek potvrdite aktivaciju filtra, također i nakon zamjene filtra.
Poruka o uklanjanju kamenca prikazuje se prije nego što ste promijenili 8 filtara AquaClean.	Tijekom prvog postavljanja niste pravilno aktivirali filter AquaClean.	Najprije iz aparata uklonite kamenac, a zatim postavite filter AquaClean. Filter uvijek aktivirajte u izborniku aparata.
	Postavili ste filter AquaClean nakon što ste neko vrijeme koristili aparat.	
	Niste aktivirali zamjenu filtra u izborniku aparata.	
	Niste zamijenili filter kada je znak filtra počeo treperiti.	
Filter AquaClean ne odgovara.	Trebate ukloniti zrak iz filtra.	Pustite neka zračni mjehurići izađu iz filtra.
	U spremniku za vodu još ima vode.	Ispraznite spremnik za vodu prije postavljanja filtra.
	Pokušali ste postaviti drugi filter koji nije model AquaClean.	Samo filter AquaClean odgovara za vaš aparat.
	Gumeni o-prsten nije pričvršćen za filter AquaClean.	Provjerite pakiranje o-prstena i pričvrstite ga za filter AquaClean.
Ispod aparata iscurila je voda.	Podloga za kapanje je previše napunjena i prelijeva se.	Kada iz podloge za kapanje iskoči indikator „podloga za sakupljanje je puna“, ispraznite je. Podlogu za kapanje uvijek ispraznite prije nego što započnete s uklanjanjem kamenca.

Problem	Uzrok	Rješenje
Aparat se ne uključuje.	Aparat je isključen ili je glavni prekidač u položaju OFF (isključeno).	Provjerite je li kabel za napajanje pravilno umetnut
	Aparat nije postavljen na vodoravnu površinu.	Postavite aparat na vodoravnu površinu da bi indikator „podloga za kapanje je puna” radio pravilno.

Funkcija pokaznog načina rada

Aparat ima funkciju pokaznog načina rada.

- 1 Kako biste ušli u funkciju pokaznog načina rada, pritisnite gumb STANDBY (Stanje pripravnosti) i zadržite ga dulje od 8 sekundi.
- 2 Kako biste izašli iz pokaznog načina rada, glavnim prekidačem na stražnjoj strani aparata isključite (OFF) i uključite (ON) aparat.

Naručivanje dodatnog pribora Saeco

Za čišćenje aparata i uklanjanje kamenca koristite samo proizvode za održavanje marke Saeco. Te proizvode možete kupiti u internetskoj trgovini tvrtke Philips (ako je dostupna u vašoj državi) na web-mjestu www.shop.philips.com/service, kod svojeg lokalnog trgovca ili u ovlaštenom servisnom centru.

Naručivanje proizvoda za održavanje:

Broj vrste	Proizvod
CA6700	Otopina za uklanjanje kamenca
CA6903	Filtar AquaClean
HD5061	Mast za sklop za kuhanje
CA6704	Tablete za odmašćivanje
CA6705	Sustav za čišćenje sklopa za mlijeko

Tehničke specifikacije

Proizvođač pridržava pravo na poboljšanje tehničkih specifikacija proizvoda. Sve unaprijed postavljene količine su približne.

Opis	Vrijednost
Materijal kućišta	Termoplastika
Veličina (Š x V x D)	221 x 340 x 430 mm
Masa	7,5 kg

Duljina kabela za napajanje	800 – 1200 mm
Upravljačka ploča	Prednja strana
Veličina šalice	do 152 mm
Spremnik za vodu	1,8 l, uklonjiv
Kapacitet ljevka za kavu u zrnju	250 g
Kapacitet ladice za talog	15 posluživanja
Tlak pumpe	15 bara
Kotao	kotao od nehrđajućeg čelika
Uređaji za zaštitu	termo-osigurač
Način rada za uštedu energije	< 1 Wh
Nazivni napon – Snaga – Napajanje	Pogledajte podatke na unutarnjoj strani vratašca za održavanje

Recikliranje



- Ovaj simbol znači da se ovaj proizvod ne smije odlagati zajedno s običnim kućanskim otpadom (2012/19/EU).
- Poštujte državne propise o zasebnom prikupljanju električnog i elektroničkog otpada. Pravilno odlaganje otpada pomaže u sprječavanju negativnih posljedica za okoliš i ljudsko zdravlje.

Jamstvo i podrška

Ako trebate informacije ili podršku, posjetite web-mjesto www.saeco.com/support ili pročitajte zasebni jamstveni list.

Ako trebate informacije ili podršku, obratite se korisničkoj službi tvrtke Philips Saeco u svojoj državi. Podatci o kontaktima zasebno su priloženi uz brošuru s jamstvom ili ih možete potražiti na web-mjestu www.saeco.com/support.

Sadržaj

Uvod	39
Važno	39
Upozorenje	39
Oprez	40
Elektromagnetna polja (EMF)	41
Prikaz aparata	41
Korisnički interfejs	41
Prva ugradnja	42
Ciklus ručnog ispiranja	45
Ispiranje kola za vrelu vodu	45
Ispiranje kola za kuvanje kafe	45
AquaClean filter	45
Pripremanje i postavljanje AquaClean filtera	46
Aktiviranje AquaClean filtera	46
Zamena AquaClean filtera	47
Merenje tvrdoće vode	48
Podešavanje tvrdoće vode	48
Vrste i dužine napitaka	49
Kuvanje kafe	49
Podešavanje grlića za ispuštanje kafe	49
Kuvanje kafe u zrnu	49
Kuvanje 1 šolje kafe	49
Kuvanje 2 šolje kafe	50
Kuvanje kafe od prethodno samlevene kafe	50
Pravljenje mlečne pene	50
Vrela voda	51
Podešavanje količine i ukusa	52
Saeco sistem za prilagodavanje	52
Podešavanje dužine kafe i mleka	52
Podešavanje jačine kafe	53
Podešavanje mlina	53
Održavanje	54
Čišćenje posude za sakupljanje tečnosti i posude za sakupljanje ostataka kafe	54
Čišćenje rezervoara za vodu	55
Čišćenje posude za kafu u zrnu	55
Čišćenje bloka za kuvanje i izlaznog kanala za kafu	55
Nedeljno čišćenje bloka za kuvanje	55
Mesečno čišćenje bloka za kuvanje	57
Podmazivanje bloka za kuvanje	58
Čišćenje automatskog dodatka za pravljenje mlečne pene	59
Brzo čišćenje sistema za mleko	59
Dnevno čišćenje automatskog dodatka za pravljenje mlečne pene	59
Mesečno čišćenje automatskog dodatka za pravljenje mlečne pene	59
Rastavljanje automatskog dodatka za pravljenje mlečne pene	60
Procedura uklanjanja kamenca	60
Šta učiniti ukoliko dode do prekida procesa uklanjanja kamenca	62

Ikone upozorenja i kodovi grešaka	62
Značenje kodova grešaka	63
Rešavanje problema	64
Rešavanje problema	64
Funkcija „Demo režim“	69
Naručivanje dodataka za Saeco aparat	69
Tehničke specifikacije	70
Reciklaža	70
Garancija i podrška	70

Uvod

Poštovani kupče, hvala vam što ste kupili potpuno automatski aparat za espresso kafu Saeco Incanto!

Kafa je prirodni proizvod i njene karakteristike mogu da se razlikuju u zavisnosti od njenog porekla, mešavine i prženja. Aparat je opremljen sistemom za samopodešavanje koji omogućava da se dobije najbolji ukus kafe napravljene od vaših omiljenih zrna kafe. On se sam podešava nakon kuvanja kafe 10-20 puta.

U ovom korisničkom priručniku naći ćete sve informacije koje su vam potrebne za postavljanje, korišćenje i održavanje aparata, kao i za postizanje njegovih najboljih performansi. Da biste na najbolji način iskoristili podršku koju nudi kompanija Saeco, registrujte svoj proizvod na adresi www.saeco.com/welcome.

Važno

Ovaj aparat je opremljen bezbednosnim funkcijama. Ipak, pročitajte i pažljivo pratite bezbednosna uputstva, te koristite aparat isključivo kako je opisano u ovim uputstvima da biste izbegli slučajnu povredu ili štetu uzrokovanu nepravilnim korišćenjem aparata. Sačuvajte ovaj korisnički priručnik za buduće upotrebe.

Upozorenje

- Priključite aparat u zidnu utičnicu čiji napon odgovara njegovim tehničkim specifikacijama.
- Priključite aparat u uzemljenu zidnu utičnicu.
- Nemojte dozvoliti da kabl za napajanje visi preko ivice stola ili radne površine, kao ni da dodiruje vrele površine.
- Nikada nemojte da potapate aparat, utikač ili kabl za napajanje u vodu (postoji opasnost od strujnog udara).
- Nemojte da sipate tečnosti na priključak kabla za napajanje.
- Nikada nemojte da usmerite mlaz vrele vode direktno ka delovima tela: postoji opasnost od opekotina.
- Nemojte da dodirujete vrele površine. Koristite drške i dugmad.
- Isključite aparat pomoću glavnog prekidača koji se nalazi sa njegove zadnje strane i izvucite utikač iz utičnice:
 - ukoliko dođe do kvara;

- ukoliko nećete koristiti aparat duže vreme;
- pre čišćenja aparata.
- Povlačite utikač, ne kabl za napajanje.
- Nemojte da dodirujete utikač mokrim rukama.
- Nemojte da koristite aparat ukoliko je oštećen utikač, kabl za napajanje ili sam aparat..
- Nemojte da vršite nikakve izmene na aparatu niti na njegovom kablju za napajanje.
- Popravke može da obavlja samo ovlašćeni Philips servisni centar kako bi se izbegle opasne situacije..
- Deca mlađa od 8 godina ne treba da koriste aparat.
- Ovaj aparat mogu da koriste deca starija od 8 godina i osobe sa smanjenim fizičkim, senzornim ili intelektualnim mogućnostima ili nedostatkom iskustva i znanja pod uslovom da su pod nadzorom ili da su dobili uputstva za bezbednu upotrebu aparata i da razumeju moguće opasnosti.
- Čišćenje i korisničko održavanje dopušteno je samo deci starijoj od 8 godina i uz nadzor odraslih.
- Aparat i njegov kabl držite van domašaja dece mlađe od 8 godina.
- Deca moraju da budu pod nadzorom da se ne bi igrala sa aparatom.
- Nikada ne gurajte prste ili druge predmete u mlin za kafu.

Oprez

- Ovaj aparat je namenjen isključivo za uobičajenu upotrebu u domaćinstvu. On nije predviđen da se koristi u okruženjima kao što su kuhinje za osoblje u prodavnicama, kancelarijama, na farmama i u drugim radnim okruženjima.
- Uvek postavite aparat na ravnu i stabilnu podlogu. Držite ga u uspravnom položaju, čak i tokom transporta..
- Nemojte da stavljate aparat na grejnu ploču ili neposredno pored vrele pećnice, grejača ili sličnog izvora toplote.
- U posudu za kafu u zrnju stavljajte samo pržena zrna kafe. Ukoliko u posudu za kafu u zrnju stavite mlevenu kafu, instant kafu, sirova zrna kafe ili drugu supstancu, možete oštetiti aparat.
- Pustite da se aparat ohladi pre nego što umetnete ili uklonite bilo koje delove. Grejne površine mogu da zadrže zaostalu toplotu nakon upotrebe.
- Nikada nemojte da napunite rezervoar za vodu toplom, vrelom ili gaziranom vodom zato što to može da ošteti rezervoar i aparat.
- Nikada nemojte da koristite sundere za ribanje, abrazivna sredstva za čišćenje niti agresivne tečnosti kao što su benzin ili aceton za čišćenje aparata. Jednostavno koristite meku krpnu natoplenu vodom.
- Redovno uklanjajte kamenac iz aparata. Aparat pokazuje kada je potrebno ukloniti kamenac. Ukoliko to ne učinite, aparat će prestati da radi ispravno. U tom slučaju popravka nije obuhvaćena garancijom.
- Nemojte da držite aparat na mestima gde je temperatura ispod 0°C. Voda koja je ostala u sistemu za grejanje može da se smrzne i prouzrokuje oštećenje.

- Nemojte da ostavljate vodu u rezervoaru kada ne koristite aparat duže vreme. Voda može da se zagadi. Prilikom svake upotrebe aparata koristite svežu vodu.

Elektromagnetna polja (EMF)

Ovaj Philips aparat uskladen je sa svim primenjivim standardima i propisima u vezi sa izlaganjem elektromagnetnim poljima.

Prikaz aparata

- 1 Korisnički interfejs
- 2 Dugme ESPRESSO
- 3 Dugme ESPRESSO LUNGO
- 4 Dugme AROMA STRENGTH
- 5 Dugme za mirovanje
- 6 Dugme MENU (Meni)
- 7 Dugme HOT WATER (Vrela voda)
- 8 Dugme MILK FROTH (Mlečna pena)
- 9 Grlić za ispuštanje vrele vode/pare
- 10 Automatski dodatak za pravljenje mlečne pene
- 11 Podesivi grlić za ispuštanje kafe
- 12 Poklopac rezervoara za vodu
- 13 Poklopac posude za kafu u zrnju
- 14 Poklopac odeljka za prethodno samlevenu kafu
- 15 Glavni prekidač
- 16 Utičnica za kabl
- 17 Vratanca za servis
- 18 Posuda za sakupljanje tečnosti
- 19 Dugme za otvaranje posude za sakupljanje tečnosti
- 20 Indikator „Posuda za sakupljanje tečnosti je puna“
- 21 Dugme za regulisanje mlina
- 22 Rezervoar za vodu
- 23 Blok za kuvanje
- 24 Unutrašnji deo vratanca za servis sa uputstvima za čišćenje
- 25 Izlazni kanal za kafu
- 26 Fioka za ostatke kafe
- 27 Posuda za ostatke kafe
- 28 Poklopac posude za sakupljanje tečnosti
- 29 Kabl
- 30 Četka za čišćenje
- 31 Mast
- 32 Tester tvrdoće vode
- 33 Višenamenska alatka (measuring scoop, grinder adjustment key and coffee duct cleaning tool)
- 34 AquaClean filter

Korisnički interfejs

Koristite ovu dugmad da biste se kretali kroz menije:

42 Srpski



Dugme ESPRESSO = Dugme ESC: pritisnite ovo dugme da biste se vratili na glavni meni.



Dugme AROMA STRENGTH = Dugme OK: pritisnite ovo dugme da biste izabrali, potvrdili ili zaustavili funkciju.



Dugme MILK FROTH (Mlečna pena) = Dugme UP: pritisnite ovo dugme da biste se kretali nagore kroz meni na ekranu.

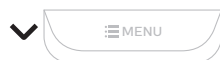

Dugme MENU (Meni) = Dugme DOWN (Pronalaženje): pritisnite ovo dugme da biste se kretali nadole kroz meni na ekranu.

Prva ugradnja

Ovaj aparat je testiran sa kafom. Iako je pažljivo očišćen, možda se u njemu nalaze ostaci kafe. Međutim, garantujemo vam da je aparat potpuno nov. Kao i sa većinom potpuno automatskih aparata, morate prvo da skuvate malu količinu kafe kako biste omogućili aparatu da dovrši sopstveno podešavanje i dobili kafu najboljeg ukusa.

- 1 Uklonite sav materijal za pakovanje iz aparata.
- 2 Aparat postavite na sto ili radnu površinu daleko od slavine, sudopere i izvora toplote.

Napomena: Ostavite najmanje 15 cm praznog prostora iznad, iza i sa obe strane aparata.

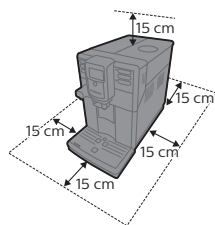

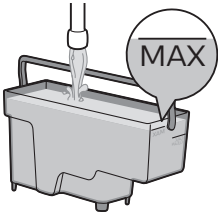

3 Napunite rezervoar za vodu svežom vodom do oznake MAX.

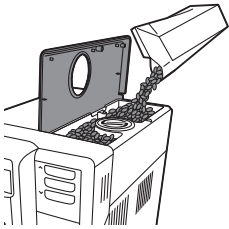

4 Otvorite poklopac posude za kafu u zrnju. Napunite posudu kafom u zrnju i zatvorite poklopac.

Napomena: Nemojte da prepunite posudu za kafu u zrnju da ne biste oštetili mlin.

Oprez: Koristite samo zrna za espresso kafu. Nikada nemojte da koristite mlevenu kafu, nepržena zrna kafe niti karamelizovana zrna kafe zato što to može da ošteti aparat.

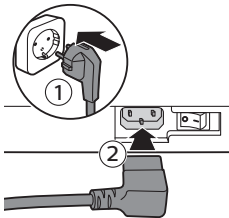

5 Umetnite utikač u zidnu utičnicu (1) i umetnite mali utikač u utičnicu koja se nalazi sa zadnje strane aparata (2).

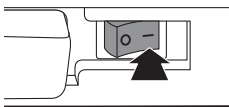

6 Postavite glavni prekidač u položaj ON da biste uključili aparat. Dugme za mirovanje treperi.

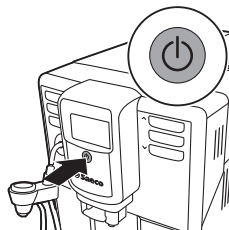

7 Da biste uključili aparat, pritisnite dugme za mirovanje.



- Na ekranu se prikazuje ikona početnog kruženja koja ukazuje na to da morate da pripremite kolo.

8 Uklonite automatski dodatak za pravljenje mlečne pene (ako je postavljen).

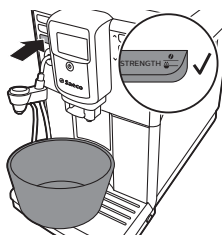

9 Stavite posudu ispod griča za ispuštanje vrele vode/pare. Pritisnite dugme OK da biste pokrenuli početni ciklus kruženja vode.

- Aparat počinje da ispušta vrelu vodu.
- Na ekranu se prikazuje ikona početka. Traka toka pokazuje napredak ciklusa kruženja.

10 Aparat se zagreva i na ekranu se prikazuje ikona temperature.

11 Ispraznite posudu i postavite je ispod griča za ispuštanje kafe.



12 Aparat počinje da ispira grlić za ispuštanje kafe vodom. Na ekranu se prikazuju ikona ispiranja i traka toka.

Napomena: Nemojte da prekidate ciklus ispiranja.

13 Na ekranu se pojavljuje pitanje: AquaClean filter?

Napomena: Ukoliko želite kasnije da postavite AquaClean filter, pritisnite dugme ESC i nastavite ciklus ručnog ispiranja. Za postavljanje pogledajte poglavlje „AquaClean filter“.



14 Ukoliko želite da postavite AquaClean filter, pritisnite dugme OK. Aktiviranje će potrajati 2 minuta.

- Poruka na ekranu vas podseća da postavite filter.

15 Izvadite AquaClean filter iz njegovog pakovanja. Protresite filter približno 5 sekundi.

16 Potopite AquaClean filter u bokal sa hladnom vodom naopako i sačekajte da mehurići vazduha prestanu da izlaze.



17 Ubacite AquaClean filter vertikalno u priključak za filter. Gurnite AquaClean filter na najnižu moguću tačku. Proverite da li filter čvrsto stoji i da li je zaptivka u ispravnom položaju, što garantuje najbolje performanse.

18 Napunite rezervoar za vodu svežom vodom do oznake MAX.

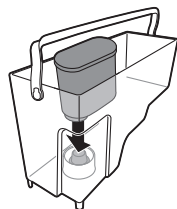

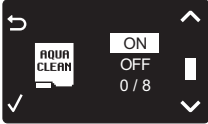

19 Izaberite ON na ekranu i potvrdite aktiviranje pritiskanjem na dugme OK.

- Kada se aktivacija završi, na ekranu se prikazuje oznaka za potvrdu aktivacije.
- Aparat počinje da se zagreva automatski.



- Zatim se pojavljuje ekran spremnosti aparata sa ikonom AquaClean 100% kako bi ukazao da je filter postavljen.

20 Ispustite 2 šolje (0,5 l) vrele vode da biste dovršili aktiviranje. Bacite tu vodu. Da biste dovršili aktiviranje, morate da obavite ispiranje kola za vrelu vodu i ispiranje kola za kuvanje kafe.

Ciklus ručnog ispiranja

Tokom ciklusa ručnog ispiranja, sveža voda teče kroz kolo za kuvanje vode i kafe. Ovo traje nekoliko minuta.

Ispiranje kola za vrelu vodu

- 1 Stavite posudu ispod grlića za ispuštanje vrele vode/pare.
- 2 Pritisnite dugme HOT WATER.
 - Aparat počinje da ispušta vrelu vodu.

Napomena: Da biste prekinuli ciklus ispiranja, pritisnite dugme OK.

- 3 Kada aparat ispusti 2 šolje vrele vode (0,5 l), pritisnite dugme OK da biste zaustavili ispuštanje vrele vode. Dvapat ponovite korake od 1 do 3.

Ispiranje kola za kuvanje kafe

- 1 Postavite posudu ispod grlića za ispuštanje kafe.
- 2 Pritisnite dugme AROMA STRENGTH i izaberite opciju za kuvanje kafe od prethodno samlevene kafe.

Napomena: Nemojte da dodajete prethodno samlevenu kafu u odgovarajući odeljak.

- 3 Pritisnite dugme ESPRESSO LUNGO.
 - Aparat počinje da ispušta vodu iz grlića za ispuštanje kafe.
- 4 Sačekajte dok aparat ne prekine ispuštanje vode i ispraznite posudu.
- 5 Dvapat ponovite korake od 1 do 4.
- 6 Kada se aparat vrati na glavni meni, ispraznite posudu. Aparat je spreman za upotrebu.

AquaClean filter

AquaClean filter je dizajniran tako da smanji taloženje kamenca u aparatu za kafu i obezbedi filtriranu vodu u cilju čuvanja arome i ukusa svake šolje kafe. Ukoliko koristite niz od 8 AquaClean filtera kako je naznačeno u ovom

korisničkom priručniku, ne morate da uklanjate kamenac iz aparata dok ne napravite 5000 šolja (zapremine 100 ml).

Napomena: Morate u potpunosti da očistite aparat od kamenca pre nego što počnete da koristite AquaClean filter. Ako niste aktivirali filter prilikom prvog korišćenja i skuvali više od 50 šolja (zapremine 100 ml), morate da uklonite kamenac iz aparata pre nego što aktivirate filter.

Napomena: Zamenite AquaClean filter čim kapacitet opadne na 0 % i ikona filtera počne brzo da treperi. Zamenite AquaClean filter barem na svaka 3 meseca, čak iako uređaj nije ukazao na obaveznu zamenu.

Savet: Savetujemo da kupite novi filter kada kapacitet opadne na 10 % i ikona filtera počne polako da treperi. Na ovaj način ćete moći zameniti filter kada kapacitet opadne na 0 %.

Pripremanje i postavljanje AquaClean filtera

- 1 Izvadite AquaClean filter iz njegovog pakovanja. Protresite filter približno 5 sekundi.
- 2 Potopite AquaClean filter u bokal sa hladnom vodom naopako i sačekajte da mehurići vazduha prestanu da izlaze.



- 3 Ubacite AquaClean filter vertikalno u priključak za filter. Gurnite AquaClean filter na najnižu moguću tačku. Proverite da li filter čvrsto stoji i da li je zaptivka u ispravnom položaju, što garantuje najbolje performanse.

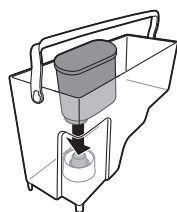

Aktiviranje AquaClean filtera

Možete da postavite AquaClean filter prilikom prve ugradnje kao deo postupka ugradnje. Ukoliko preskočite postavljanje AquaClean filtera prilikom prve upotrebe, možete da ga postavite tako što ćete ući u meni onako kako je opisano u nastavku.



- 1 Pritisnite dugme MENU, predite do AquaClean filtera i pritisnite dugme OK da potvrdite.
 - Ekran prikazuje broj prethodno postavljenih AquaClean filtera – od 0 do 8 filtera.



- 2 Izaberite ON na ekranu i pritisnite dugme OK da biste potvrdili.



- Ekran automatski ažurira broj iskorišćenih filtera.



- Zatim se pojavljuje ekran spremnosti aparata sa ikonom AquaClean 100% kako bi ukazao da je filter postavljen.

- 3 Ispustite 2 šolje vrele vode (0,5 l) da biste dovršili aktiviranje. Bacite tu vodu.

Zamena AquaClean filtera

Napomena: Zamenite AquaClean filter čim kapacitet opadne na 0 % i ikona filtera počne brzo da treperi. Zamenite AquaClean filter barem na svaka 3 meseca, čak iako uređaj nije ukazao na obaveznu zamenu.



- 1 Izvadite AquaClean filter. Pratite korake opisane u odeljku „Pripremanje i postavljanje AquaClean filtera“.
- 2 Pritisnite dugme MENU, predite do AquaClean filtera i pritisnite dugme OK da potvrdite.



- Na ekranu se pojavljuje pitanje da li želite da aktivirate novi filter.
- 3 Pritisnite dugme OK da biste potvrdili.



- Ekran automatski ažurira broj iskorišćenih filtera.

- Ispustite 2 šolje vrele vode (0,5 l) da biste dovršili aktiviranje. Bacite tu vodu.

Merenje tvrdoće vode

Da biste mogli da prilagodite podešavanja aparata vodi u vašoj oblasti, izmerite tvrdoću vode pomoću trake za merenje tvrdoće vode koju ste dobili uz aparat.



- Potopite traku za testiranje tvrdoće vode (koju ste dobili uz aparat) u vodu iz česme u trajanju od 1 sekunde.
- Uklonite traku iz vode i sačekajte 1 minut.

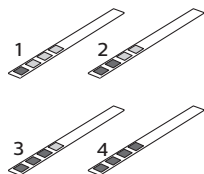

- Proverite koliko kvadrata je promenilo svoju boju u crvenu i proverite tvrdoću vode u tabeli u nastavku.

broj crvenih kvadrata	vrednost za podešavanje	tvrdoa vode
1	1	veoma meka voda
2	2	meka voda
3	3	tvrdva voda
4	4	veoma tvrda voda

Podešavanje tvrdoće vode

- Da biste podesili tvrdoću vode, pritisnite dugme MENU, izaberite meni i krećite se kako biste izabrali opciju WATER HARDNESS (tvrdoća vode).



- 2 Pritisnite dugme OK i izaberite tvrdoću vode u vašoj oblasti.
- 3 Pritisnite dugme OK da biste potvrdili.
- 4 Pritisnite dugme ESC da biste se vratili na glavni meni.

Vrste i dužine napitaka

Naziv napitka	Opis	Kako izabrati
Espresso	Kafa sa gustim kremom koja se služi u maloj šolji	Dugme na kontrolnoj tabli
Produženi espresso	Duži espresso sa gustim kremom koji se služi u šolji srednje veličine	Dugme na kontrolnoj tabli
Vrela voda		Dugme na kontrolnoj tabli

Naziv napitka	Standardna dužina	Opseg dužina
Espresso	40 ml	20–230 ml
Produženi espresso	120 ml	20–230 ml

Kuvanje kafe

Podlašavanje grlića za ispuštanje kafe

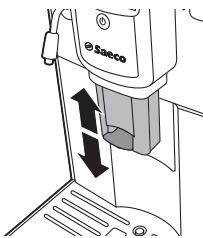

Aparat može da se koristi za ispuštanje različitih vrsta kafa u šolje ili čaše različitih veličina. Da biste prilagodili visinu grlića za ispuštanje kafe veličini šolje ili čaše, prevucite grlić nagore ili nadole.

Kuvanje kafe u zrnu

Kuvanje 1 šolje kafe

- 1 Postavite šolju ispod grlića za ispuštanje kafe.
- 2 Pritisnite dugme ESPRESSO ili ESPRESSO LUNGO da biste skuvali izabranu kafu.
 - Kafa počinje da ističe iz grlića za ispuštanje kafe.

Napomena: Ukoliko želite da zaustavite proces kuvanja pre nego što aparat završi sa ispuštanjem unapred podešene količine kafe, pritisnite dugme OK.

Kuvanje 2 šolje kafe

- 1 Stavite dve šolje ispod grlića za ispuštanje kafe.
- 2 Možete istovremeno da kuvate dve šolje espresso kafe ili proizvedene espresso kafe. Dva puta pritisnite dugme željenog napitka. Aparat automatski obavlja dva ciklusa mlevenja u nizu.

Kuvanje kafe od prethodno samlevene kafe

Kada kuvate prethodno samlevenu kafu, koristite kašiku za merenje koja se nalazi među višenamenskim dodacima koje ste dobili uz aparat kako biste sipali odgovarajuću dozu u odeljak za prethodno samlevenu kafu. Ukoliko dodate veću količinu prethodno samlevene kafe, višak kafe će završiti u fioci za mlevenu kafu.

- 1 Otvorite poklopac odeljka za prethodno samlevenu kafu.
- 2 Sipajte jednu kašiku za merenje prethodno samlevene kafe u odeljak.

Oprez: Nemojte da stavljate nikakve druge supstance u odeljak za prethodno samlevenu kafu, osim prethodno samlevene kafe zato što to može da ošteti aparat.

- 3 Zatvorite poklopac odeljka za prethodno samlevenu kafu.
- 4 Postavite šolju ispod grlića za ispuštanje kafe.
- 5 Pritisnite dugme AROMA STRENGTH i izaberite opciju za prethodno samlevenu kafu.
 - Aparat automatski počinje da kuva izabrani napitak.

Napomena: U datom trenutku možete da kuvate samo jedan napitak od prethodno samlevene kafe.

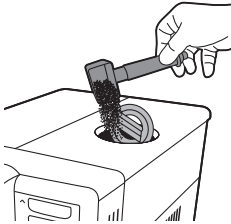

Pravljenje mlečne pene

Upozorenje: Opasnost od opekotina! Mali mlazevi vrele vode mogu da prethode ispuštanju. Koristite samo odgovarajuću zaštitnu dršku.

Napomena: Koristite hladno mleko (čija temperatura iznosi približno 5°C/41°F) koje sadrži minimalno 3% proteina da biste obezbedili optimalne rezultate u pravljenju pene. Možete da koristite punomasno mleko ili delimično obrano mleko. Može da se koriste i obrano mleko, sojino mleko i mleko bez laktoze.

- 1 Ubacite usisnu cev u automatski dodatak za pravljenje mlečne pene.

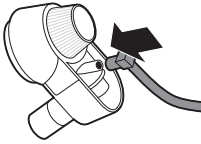

- 2 Postavite automatski dodatak za pravljenje mlečne pene na gumenu dršku u grliću za ispuštanje vrele vode/pare tako da legne na mesto.

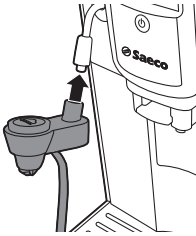

- 3 Ubacite usisnu cev u posudu za mleko.



- 4 Postavite šolju ispod automatskog dodatka za pravljenje mlečne pene i pritisnite dugme MILK FROTH (Mlečna pena).
- Aparat ispušta mlečnu penu direktno u čašu.
- 5 Pritisnite dugme OK da biste zaustavili pravljenje mlečne pene.

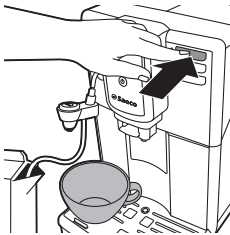

Napomena: Nakon što isпустите napitak na bazi mleka, obavite brzo čišćenje kola za mleko (pogledajte „Brzo čišćenje sistema za mleko“).

Vrela voda

Upozorenje: Opasnost od opekotina. Palicu za paru držite isključivo za njenu zaštitnu dršku. Mali mlazevi vrele vode mogu da prethode ispuštanju.



- 1 Uklonite automatski dodatak za pravljenje mlečne pene sa grlića za ispuštanje vrele vode/pare.

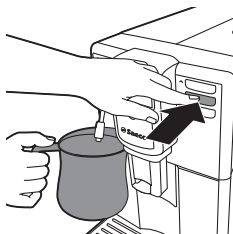

- 2 Stavite posudu ispod grlića za ispuštanje vrele vode/pene i pritisnite dugme HOT WATER.
 - Aparat automatski počinje da ispušta vrelu vodu.
- 3 Da biste zaustavili ispuštanje vrele vode, pritisnite dugme OK. Uklonite posudu.

Podešavanje količine i ukusa

Saeco sistem za prilagođavanje

Kafa je prirodni proizvod i njene karakteristike mogu da se razlikuju u zavisnosti od njenog porekla, mešavine i prženja. Aparat je opremljen sistemom za samopodešavanje koji omogućava da se dobije najbolji ukus kafe napravljene od vaših omiljenih zrna kafe. On se sam podešava nakon kuvanja male količine kafe.

Podešavanje dužine kafe i mleka

Možete da prilagodite količinu skuvanog napitka prema svom ukusu i prema veličini šolja.



- 1 Da biste prilagodili dužinu za espresso, pritisnite i zadržite dugme ESPRESSO dok se na ekranu ne prikaže ikona MEMO.
 - Aparat ulazi u fazu programiranja i počinje da kuva izabrani napitak.

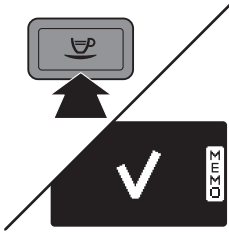

- 2 Pritisnite dugme OK kada se šolja napuni željenom količinom espresso kafe.
 - Oznaka za potvrdu na ekranu ukazuje na to da je dugme programirano na sledeći način: Svaki put kada ga pritisnete, aparat će skuvati podešenu količinu espresso kafe.

Da biste podesili dužinu produženog espresa ili napitka na bazi mleka, pratite isti postupak: pritisnite i držite dugme ESPRESSO LUNGO ili dugme MILK FROTH dok se ikona MEMO ne pojavi na ekranu, a zatim pritisnite dugme OK kada se u šolji nađe željena količina napitka.

Podešavanje jačine kafe

Da biste promenili jačinu kafe, pritisnite dugme AROMA STRENGTH. Svaki put kada pritisnete dugme AROMA STRENGTH, jačina arome se menja za jedan stepen. Na ekranu se prikazuje izabrana jačina, koja će se čuvati samo kada se kuva kafa.

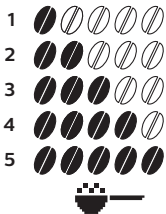

- 1 Vrlo blago
- 2 Blago
- 3 Standardno
- 4 Jako
- 5 Vrlo jako

Napomena: Aparat će automatski ispustiti tačnu količinu kafe za svaku jačinu kafe.

GROUND COFFEE je poslednja opcija u meniju za jačinu kafe. Izaberite ovu opciju da biste skuvali kafu sa mlevenom kafom. Koristite kašiku za merenje koja se nalazi među višenamenskim dodacima koje ste dobili uz aparat radi doziranja ispravne količine mlevene kafe.

Napomena: Aparat se vraća na glavni ekran i čuva odabranu jačinu arome kada kuvate kafu.

Podešavanje mlina

Možete da prilagodite podešavanja mlina pomoću ključa za podešavanje mlina koji je ugrađen u ručicu višenamenskog dodatka. Prilikom svakog izabranog podešavanja, keramički mlin za kafu garantuje savršenu uravnoteženost mlevenja za svaku šolju kafe koju skuvate. On čuva punu aromu kafe i pruža savršen ukus svake šolje kafe.

Napomena: Podešavanja mlina možete da prilagodite samo kada aparat melje zrna kafe.

- 1 Postavite šolju ispod grlića za ispuštanje kafe.
- 2 Otvorite poklopac posude za kafu u zrnju.
- 3 Pritisnite dugme ESPRESSO.

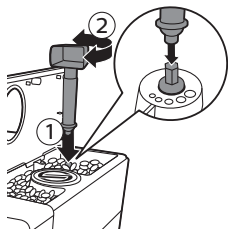

- 4 Kada mlin započne mlevenje, stavite ključ za podešavanje mlina u dugme za podešavanje mlina (1). Gurnite i okrenite nalevo ili nadesno (2).
- Postoje 5 različitih podešavanja mlina koje možete da odaberete. Što je manja tačkica, jača je kafa.

Oprez: Nemojte da okrećete dugme za podešavanje mlina više od jednog žleba u datom trenutku da ne biste oštetili mlin.

Napomena: Razlika postaje primetna nakon što skuvate 2-3 šolje kafe sa novim podešavanjem.

Održavanje

Važno je da održavate aparat kako biste produžili njegov veka trajanja i obezbedili optimalan kvalitet i ukus vaše kafe.

Čišćenje posude za sakupljanje tečnosti i posude za sakupljanje ostataka kafe

Obavite sledeće radnje dok je aparat uključen:

- Kada se na ekranu prikaže ikona „empty coffee grounds container“ (Ispraznite posudu za sakupljanje ostataka kafe), ispraznite je.
- Posuda za sakupljanje tečnosti je puna kada indikator napunjenosti iskoči iz nje. Svakodnevno praznite i čistite posudu za sakupljanje tečnosti.

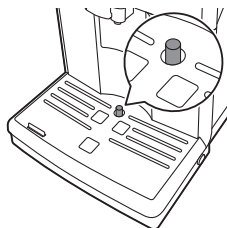

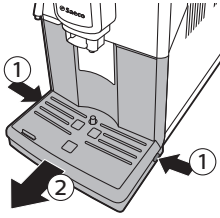

- 1 Okrenite klasični dodatak za pravljenje mlečne pene na levu stranu.
- 2 Pritisnite dugmad za otpuštanje koja se nalaze sa obe strane posude za sakupljanje tečnosti (1) i izvucite posudu za sakupljanje tečnosti iz aparata (2).
- 3 Uklonite i ispraznite posudu za sakupljanje ostataka kafe.
- 4 Ispraznite i isperite posudu za sakupljanje tečnosti pod mlazom vode sa česme.
- 5 Vratite posudu za sakupljanje ostataka kafe nazad u posudu za sakupljanje tečnosti.
- 6 Gurnite posudu za sakupljanje tečnosti nazad u aparat dok se ne postavi u pravi položaj uz „klik”.

Napomena: Kada uklanjate posudu za sakupljanje tečnosti, proverite da li je aparat i dalje uključen. Ukoliko isključite aparat pre nego što uklonite posudu za sakupljanje tečnosti, ikona „empty coffee grounds container” (Ispraznite posudu za sakupljanje ostataka kafe) će se i dalje prikazivati na ekranu kada ponovo uključite aparat, čak iako je posuda prazna.

Čišćenje rezervoara za vodu

- 1 Povremeno uklonite rezervoar za vodu iz aparata i isperite ga svežom vodom.
- 2 Napunite rezervoar za vodu svežom vodom do oznake MAX i vratite ga u aparat.

Čišćenje posude za kafu u zrnju

Jednom mesečno očistite posudu za kafu u zrnju suvom krpom.

Čišćenje bloka za kuvanje i izlaznog kanala za kafu

Nedeljno čišćenje bloka za kuvanje

- 1 Isključite aparat i izvucite utikač iz utičnice.
- 2 Uklonite posudu za sakupljanje tečnosti sa posudom za sakupljanje ostataka kafe.
- 3 Ispraznite posudu za sakupljanje tečnosti i isperite je pod mlazom vode sa česme.
- 4 Ispraznite posudu za sakupljanje ostataka kafe i isperite je pod mlazom mlake vode sa česme.
- 5 Otvorite vratanica za servis.
- 6 Pritisnite dugme PUSH (1) i povucite dršku bloka za kuvanje da biste ga izvadili iz aparata (2).

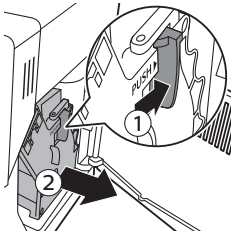

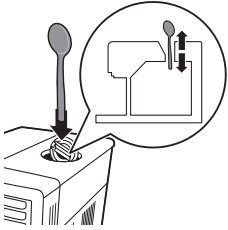

- 7 Temeljito očistite gornji deo izlaznog kanala za kafu pomoću ručice kašike. Umetnite ga kako je naznačeno na slici.

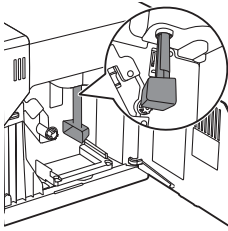

- 8 Temeljno očistite donji deo izlaznog kanala za kafu pomoću ručice kašike ili pomoću višenamenskog dodatka koji ste dobili uz aparat. Umetnite ga kako je naznačeno na slici.

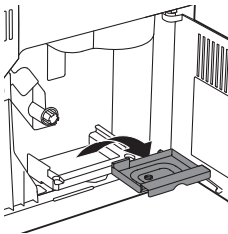

- 9 Uklonite posudu za ostatke kafe, ispraznite je i isperite pod mlazom mlake vode sa česme. Ostavite je da se osuši, a zatim je ponovo umetnite.

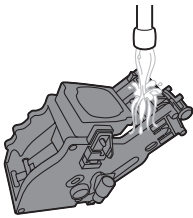

- 10 Temeljno isperite blok za kuvanje mlakom vodom. Pažljivo očistite gornji filter.

Oprez: Nemojte da perete blok za kuvanje u mašini za pranje sudova niti da koristite tečnost za pranje sudova ili druga sredstva za čišćenje da biste ga očistili. Ovo može da izazove kvar na bokalu za kuvanje i negativno utiče na ukus kafe.

- 11 Ostavite blok za kuvanje da se u potpunosti osuši na vazduhu.

Napomena: Nemojte da sušite blok za kuvanje krpom kako se vlakna krpe ne bi sakupljala unutar njega.

- 12 Unutrašnjost aparata očistite mekom vlažnom krpom.

- 13 Pre nego što vratite blok za kuvanje nazad u aparat, proverite da li se poklapaju dva referentna znaka koja se nalaze na bočnim stranama. Ukoliko se ne poklapaju, preduzmite sledeći korak:

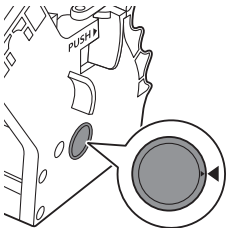

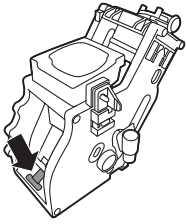

- Proverite da li ručica dodiruje osnovu bloka za kuvanje.

- 14** Proverite da li je kukica za zaključavanje bloka za kuvanje u ispravnom položaju.

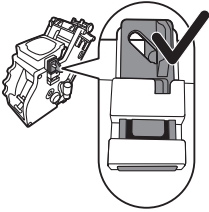

- Da biste kukicu postavili u ispravan položaj, gurnite je nagore do njenog najvišeg položaja.

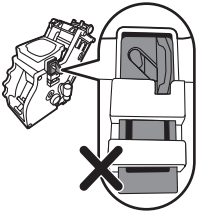

- Kukica nije pravilno postavljena ukoliko se još uvek nalazi u najnižem položaju.

- 15** Stavite blok za kuvanje nazad u aparat duž šina vodica koje se nalaze sa strane dok se ne postavi u pravi položaj uz „klik“.

Oprez: Ne pritiskajte dugme PUSH.

- 16** Zatvorite vratanica za servis.

Mesečno čišćenje bloka za kuvanje

- Obavite ovaj ciklus čišćenja nakon što aparat spremi 500 šolja kafe ili jedanput mesečno.
- Koristite tablete za odmaščivanje za ovaj ciklus čišćenja.

Oprez: Tablete za odmaščivanje koristite isključivo za čišćenje. One nemaju funkciju uklanjanja kamenca.

- 1 Postavite posudu ispod grlića za ispuštanje kafe.
- 2 Pritisnite dugme AROMA STRENGTH i izaberite opciju za prethodno samlevenu kafu..

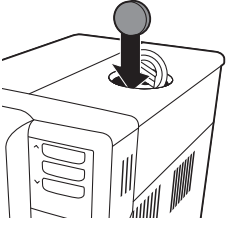

- 3 Stavite tabletu za odmaščivanje u odeljak za prethodno samlevenu kafu.
- 4 Pritisnite dugme ESPRESSO LUNGO. Aparat ispušta vodu iz grlića za ispuštanje kafe.
- 5 Kada traka toka dođe do pola, podesite glavni prekidač koji se nalazi na poledini aparata na OFF (isključeno).
- 6 Ostavite da rastvor za odmaščivanje deluje približno 15 minuta.
- 7 Podesite glavni prekidač na ON (uključeno).
- 8 Pritisnite dugme za mirovanje.
- 9 Sačekajte da aparat obavi jedan automatski ciklus ispiranja.
- 10 Obavite proces „Nedeljno čišćenje bloka za kuvanje“.
- 11 Uklonite posudu za sakupljanje tečnosti sa posudom za sakupljanje ostataka kafe. Ispraznite posudu za sakupljanje tečnosti i posudu za sakupljanje ostataka kafe i vratite ih nazad u aparat.
- 12 Pritisnite dugme AROMA STRENGTH i izaberite opciju za prethodno samlevenu kafu..
- 13 Pritisnite dugme ESPRESSO LUNGO. Aparat ispušta vodu iz grlića za ispuštanje kafe.
- 14 Dvapat ponovite korake 12 i 13. Bacite ispuštenu vodu.
- 15 Da biste očistili posudu za sakupljanje tečnosti, stavite tabletu za odmaščivanje u nju i napunite je vrelom vodom do dve trećine njenog kapaciteta. Ostavite da tableta za odmaščivanje deluje oko 30 minuta. Zatim ispraznite posudu za sakupljanje tečnosti i temeljno je isperite.

Podmazivanje bloka za kuvanje

Da biste postigli optimalne performanse aparata, morate da podmažete blok za kuvanje. U tabeli ispod potražite učestalost podmazivanja. Za podršku posetite našu web stranicu: www.philips.com/support.

Vrsta upotrebe	Broj dnevnih proizvoda	Učestalost podmazivanja
Niska	1-5	Svaka 4 meseca
Normalna	6-10	Svaka 2 meseca
Intenzivna	>10	Mesečno

- 1 Isključite aparat i izvucite utikač iz utičnice.
- 2 Uklonite blok za kuvanje i isperite ga mlazom mlake vode sa česme kako je opisano u odeljku „Nedeljno čišćenje bloka za kuvanje“.
- 3 Nanesite tanak sloj maziva oko osovine na dno bloka za kuvanje.

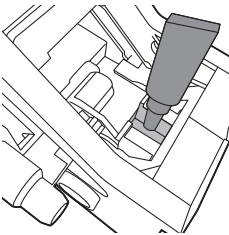

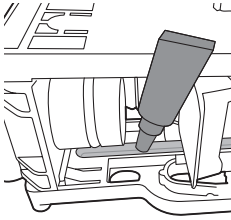

- 4 Nanesite tanak sloj maziva na šine sa obe strane (pogledajte sliku).
- 5 Umetnite blok za kuvanje kako je opisano u odeljku „Nedeljno čišćenje bloka za kuvanje“.

▬ Tubu maziva možete da koristite više puta.

Čišćenje automatskog dodatka za pravljenje mlečne pene

Brzo čišćenje sistema za mleko

Napomena: Nakon što pripremite napitak na bazi mleka, obavite brzo čišćenje sistema za mleko.

- 1 Postavite šolju ispod automatskog dodatka za pravljenje mlečne pene.
- 2 Jednom pritisnite dugme HOT WATER/STEAM.
- 3 Ispustite vrelu vodu na 5 sekundi.
- 4 Da biste zaustavili ispuštanje vrele vode, pritisnite dugme OK.

Dnevno čišćenje automatskog dodatka za pravljenje mlečne pene

- 1 Ubacite usisnu cev u bokal ispunjen svežom vodom.
- 2 Postavite praznu posudu ispod automatskog dodatka za pravljenje mlečne pene. Pritisnite dugme MILK FROTH.
- 3 Kada voda koja ističe iz automatskog dodatka za pravljenje mlečne pene postane čista, pritisnite dugme ESC da biste zaustavili ispuštanje.

Napomena: Ako se na usisnoj cevi i dalje nalaze kapi mleka nakon čišćenja, izvadite je iz bokala i ispuštajte paru oko 5 sekundi.

Mesečno čišćenje automatskog dodatka za pravljenje mlečne pene

- 1 Sipajte sadržaj kesice Saeco sredstva za čišćenje kola za mleko u bokal. Dodajte pola litra mleka.
- 2 Ubacite usisnu cev u bokal.
- 3 Postavite posudu ispod automatskog dodatka za pravljenje mlečne pene.
- 4 Pritisnite dugme MILK FROTH.
- 5 Možete da pritisnete OK da biste zaustavili ispuštanje ili da pustite da ga aparat automatski zaustavi.
- 6 Isperite bokal svežom vodom i sipajte u njega pola litra sveže vode za ciklus ispiranja. Ispraznite posudu i postavite je nazad ispod automatskog dodatka za pravljenje mlečne pene.
- 7 Ubacite usisnu cev u bokal.
- 8 Pritisnite dugme MILK FROTH.
- 9 Možete da pritisnete OK da biste zaustavili ispuštanje ili da pustite da ga aparat automatski zaustavi.

- 10 Rastavite dodatak za pravljenje mlečne pene i isperite sve delove u mlakoj vodi ili u mašini za sudove.

Rastavljanje automatskog dodatka za pravljenje mlečne pene

- 1 Uklonite automatski dodatak za pravljenje mlečne pene sa grića za ispuštanje vrele vode/pare. Uklonite gumenu dršku sa grića za ispuštanje vrele vode/pare.

Upozorenje: Palica za paru može da bude vrela nakon upotrebe.

- 2 Uklonite usisnu cev.

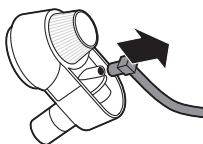

- 3 Rastavite dodatak za pravljenje mlečne pene tako što ćete da ga pritisnete sa strana (1) i povučete donji deo s gornjeg dela (2).

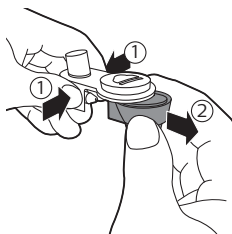

- 4 Skinite gumeni poklopac.

- 5 Nakon čišćenja ponovo sastavite dodatak za pravljenje mlečne pene sledeći gore navedene korake obrnutim redosledom.



Procedura uklanjanja kamenca

Kada se na ekranu pojavi poruka „START CALC CLEAN“ (započnite uklanjanje kamenca), morate da očistite aparat od kamenca. Ukoliko ne očistite aparat od kamenca kada se pojavi ova poruka na ekranu, aparat će da prestane da radi ispravno. U tom slučaju, popravke nisu obuhvaćene garancijom.

Da biste uklonili kamenac iz aparata, koristite isključivo Saeco rastvor za uklanjanje kamenca. Saeco rastvor za uklanjanje kamenca je dizajniran tako da obezbedi optimalne performanse aparata. Upotreba drugih proizvoda može da ošteti aparat i dovede do pojave ostataka kamenca u vodi. Saeco

rastvor za uklanjanje kamenca može da se kupi u prodavnici na mreži na adresi: www.shop.philips.com/service. Postupak uklanjanja kamenca traje 30 minuta i čine ga ciklus uklanjanja kamenca i ciklus ispiranja. Pritiskom na dugme ESC možete da pauzirate ciklus uklanjanja kamenca ili ciklus ispiranja. Pritisnite dugme OK da bi se nastavio ciklus uklanjanja kamenca ili ispiranja.

Napomena: Nemojte da uklanjate blok za kuvanje tokom postupka uklanjanja kamenca. Upozorenje: Nemojte da pijete rastvor za uklanjanje kamenca ili vodu koja se ispušta tokom tog postupka.

- 1 Uklonite posudu za sakupljanje tečnosti i posudu za sakupljanje ostataka kafe, ispraznite ih i očistite te ih vratite nazad u aparat.
- 2 Uklonite automatski dodatak za pravljenje mlečne pene sa grlića za ispuštanje vrele vode/pare.
- 3 Stavite veliku posudu (1,5 l) ispod grlića za ispuštanje kafe i ispod grlića za ispuštanje vrele vode.
- 4 Kada se na ekranu pojavi „START CALC CLEAN“ (započnite uklanjanje kamenca), pritisnite dugme OK da biste započeli postupak uklanjanja kamenca. Uklonite grlić za ispuštanje vrele vode ako je postavljen.



- Sledeća ikona na ekranu vas podseća da uklonite AquaClean filter.

Napomena: Da biste preskočili uklanjanje kamenca, možete da pritisnete ESC. Ukoliko želite da kasnije započnete proces uklanjanja kamenca, pritisnite dugme MENU, odaberite opciju „Menu“ i krećite se da biste izabrali opciju „Descaling“ (Uklanjanje kamenca). Pritisnite OK da biste potvrdili.

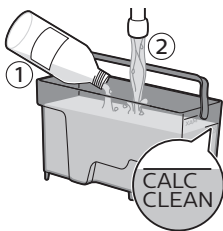

- 5 Sipajte rastvor za uklanjanje kamenca u rezervoar za vodu. Napunite rezervoar svežom vodom do oznake CALC CLEAN. Ponovo stavite rezervoar za vodu u aparat. Pritisnite dugme OK da biste potvrdili.
 - Počinje prva faza ciklusa uklanjanja kamenca. Aparat počinje da ispušta rastvor za uklanjanje kamenca u intervalima.
 - Na ekranu se pojavljuju ikona za uklanjanje kamenca, indikator faze i vreme trajanja. Ova prva faza traje oko 20 minuta.
- 6 Dopustite da aparat ispusti rastvor za uklanjanje kamenca dok se rezervoar za vodu ne isprazni.
- 7 Uklonite rezervoar za vodu i isperite ga.
- 8 Napunite rezervoar svežom vodom do oznake CALC CLEAN. Ponovo stavite rezervoar za vodu u aparat i pritisnite OK.
- 9 Uklonite i ispraznite posudu i vratite je nazad ispod grlića za ispuštanje kafe. Pritisnite OK da biste potvrdili.
- 10 Počinje druga faza ciklusa uklanjanja kamenca – ciklus ispiranja. Ova faza traje 3 minuta. Na ekranu se pojavljuje ikona ispiranja i vreme trajanja faze.

Napomena: Ukoliko rezervoar za vodu nije napunjen do oznake CALC CLEAN, aparat će možda zahtevati još jedan ciklus ispiranja.



- 11 Sačekajte da aparat prekine ispuštanje vode. Postupak uklanjanja kamenca je završen kada se na ekranu pojavi oznaka za potvrdu.
- 12 Pritisnite dugme OK da biste napustili ciklus uklanjanja kamenca. Aparat počinje da se zagreva i automatski obavlja ciklus ispiranja.
- 13 Uklonite i ispraznite posudu.
- 14 Očistite blok za kuvanje tako što ćete obaviti ciklus „Nedeljno čišćenje sastava za kuvanje“.
- 15 Postavite novi AquaClean filter u rezervoar za vodu.

Savet: Upotreba AquaClean filtera smanjuje potrebu za uklanjanjem kamenca!

Šta učiniti ukoliko dođe do prekida procesa uklanjanja kamenca

Kada se pokrene postupak uklanjanja kamenca, on mora da se dovrši do samog kraja, bez isključivanja aparata. Ukoliko se aparat zaglavi tokom ovog ciklusa, možete da prekinete postupak uklanjanja kamenca pritiskom na dugme za mirovanje. Ukoliko do toga dođe, ili u slučaju nestanka struje ili slučajnog isključivanja kabla, uradite sledeće:

- 1 Isključite aparat.
- 2 Ispraznite i temeljno isperite rezervoar za vodu.
- 3 Napunite rezervoar za vodu do oznake CALC CLEAN i ponovo uključite aparat.
 - Aparat će se zagrejati i automatski obaviti ciklus ispiranja.
- 4 Pre kuvanja bilo kojih napitaka, obavite ciklus ručnog ispiranja.

Napomena: Ukoliko postupak uklanjanja kamenca nije dovršen, aparat će zahtevati da se obavi još jedan postupak uklanjanja kamenca što je pre moguće.

Ikone upozorenja i kodovi grešaka

Signali upozorenja su crvene boje. U nastavku sledi lista upozorenja koja mogu da se pojave na ekranu i njihovo značenje.



- Napunite rezervoar za vodu svežom vodom do oznake MAX.



- Posuda za kafu u zrnju je prazna. Stavite nova zrna kafe u posudu za kafu u zrnju.



- Blok za kvanje nije u aparatu ili nije pravilno postavljen. Umetnite blok za kvanje.



- Umetnite posudu za sakupljanje tečnosti.

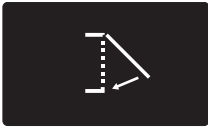

- Zatvorite vratanca za servis.



- Uklonite posudu za sakupljanje ostataka kafe i ispraznite je.



- Ukoliko je aktiviran kod greške, proverite odeljak „Značenje kodova grešaka“ i pogledajte šta znači kod koji se prikazuje na ekranu i šta možete da uradite. Aparat ne može da se koristi kada se na ekranu prikazuje ova ikona.

Značenje kodova grešaka

Kôd greške	Problem	Uzrok	Moguće rešenje
1	Mlin za kafu je blokiran.	Izlazni kanal za kafu je zapušen	Temeljno očistite izlazni kanal za kafu pomoću ručice višenamenskog dodatka ili ručice kašike.
3 - 4	Postoji problem sa blokom za kvanje.	Blok za kvanje je prljav. Blok za kvanje nije postavljen u pravilan položaj.	Uklonite blok za kvanje i temeljito. Uklonite blok za kvanje i pre nego što ga vratite nazad u aparat, proverite da li se poklapaju dva referentna znaka koja se nalaze na bočnim stranama.

Kód greške	Problem	Uzrok	Moguće rešenje
5	Problem sa kolom za vodu	U kolu za vodu se nalazi vazduh.	Uklonite i ponovo stavite rezervoar za vodu nekoliko puta. Proverite da li ste ga pravilno stavili u aparat. Proverite da li je odeljak rezervoara za vodu čist.
14	Aparat se pregrejao.	Ovo može imati više uzroka.	Isključite aparat, a zatim ga ponovo uključite nakon 30 minuta. Pokušajte ovo 2 ili 3 puta.

Ukoliko gorenavedena rešenja ne pomognu da se sa ekrana ukloni ikona koda greške i da aparat normalno funkcioniše, obratite se službi kompanije Philips koja je zadužena za Saeco aparate. Podatke za kontakt možete pronaći u garantnoj knjižici ili na adresi: www.saseco.com/support.

Rešavanje problema

U ovom poglavlju su u kratkim crtama navedeni najčešći problemi sa kojima možete da se susretete dok koristite aparat. Ukoliko ne možete da rešite problem pomoću liste mogućih problema u nastavku, posetite www.saeco.com/support da biste pronašli listu najčešćih pitanja ili se obratite centru za korisničku podršku u svojoj zemlji.

Rešavanje problema

Problem	Uzrok	Rešenje
Aparat se ne uključuje.	Aparat je isključen ili se glavni prekidač nalazi u položaju OFF (isključeno).	Proverite da li je kabl za napajanje pravilno priključen
		Proverite da li se glavni prekidač nalazi u položaju ON (uključeno).
Aparat je u DEMO režimu.	Držali ste pritisnuto dugme za mirovanje duže od 8 sekundi.	Isključite aparat, a zatim ga ponovo uključite koristeći glavni prekidač koji se nalazi na poledini aparata.

Problem	Uzrok	Rešenje
Aparat se ne uključuje.	Aparat je isključen ili se glavni prekidač nalazi u položaju OFF (isključeno).	Proverite da li je kabl za napajanje pravilno priključen
Posuda za sakupljanje tečnosti se brzo napuni.	To je normalno. Aparat koristi vodu za ispiranje unutrašnjeg kola i bloka za kuvanje. Izvesna količina vode protiče kroz unutrašnji sistem i sliva se direktno u posudu za sakupljanje tečnosti.	Ispraznite posudu za sakupljanje tečnosti kada indikator „drip tray full“ (posuda za sakupljanje tečnosti je puna) iskoči iz njenog poklopca.
		Postavite šolju ispod grlića za ispuštanje da biste sakupili vodu za ispiranje.
Ikona koja označava punu posudu za sakupljanje ostataka kafe se i dalje prikazuje.	Posuda za sakupljanje ostataka kafe je ispražnjena dok je aparat bio isključen.	Uvek praznite posudu za sakupljanje ostataka kafe dok je aparat uključen. Ukoliko ste ispraznili posudu za sakupljanje ostataka kafe dok je aparat bio isključen, brojač ciklusa kafe se neće resetovati. U tom slučaju, ikona „empty coffee grounds container“ (Ispraznite posudu za sakupljanje ostataka kafe) će ostati na ekranu čak iako posuda nije puna.
	Suviše brzo ste vratili nazad posudu za sakupljanje ostataka kafe.	Nemojte da vraćate nazad posudu za sakupljanje ostataka kafe dok poruka na ekranu to od vas ne zatraži.
Blok za kuvanje ne može da se ukloni.	Blok za kuvanje nije postavljen u pravilan položaj.	Zatvorite vratanca za održavanje. Isključite aparat, a zatim ga ponovo uključite. Sačekajte da se pojavi ekran spremnosti aparata, a zatim uklonite blok za kuvanje. Očistite blok za kuvanje.
	Posuda za sakupljanje ostataka kafe nije uklonjena.	Uklonite posudu za sakupljanje ostataka kafe pre uklanjanja bloka za kuvanje.
Blok za kuvanje ne može da se umetne.	Blok za kuvanje se ne nalazi u pravilnom položaju.	Niste stavili blok za kuvanje u položaj mirovanja pre nego što ste ga vratili nazad. Proverite da li ručica dodiruje osnovu bloka za kuvanje i da li se kukica nalazi u pravilnom položaju.

Problem	Uzrok	Rešenje
Aparat se ne uključuje.	Aparat je isključen ili se glavni prekidač nalazi u položaju OFF (isključeno).	Proverite da li je kabl za napajanje pravilno priključen
		Resetujte aparat tako što ćete ga uključiti i isključiti. Vratite nazad posudu za sakupljanje tečnosti i posudu za sakupljanje ostataka kafe. Izostavite blok za kuvanje. Zatvorite vratanica za održavanje, a zatim uključite i isključite aparat. Zatim ponovo pokušajte da ubacite blok za kuvanje.
	Aparat još uvek obavlja proceduru uklanjanja kamenca.	Ne možete da uklonite blok za kuvanje dok traje proces uklanjanja kamenca. Prvo završite proces uklanjanja kamenca, a zatim uklonite blok za kuvanje.
Kafa sadrži premalo krema ili je vodnjikava.	Mlin je postavljen na grubo podešavanje.	Podesite mlin na finije podešavanje.
	Mešavina kafe nije odgovarajuća.	Promenite mešavinu kafe.
	Aparat vrši svoje samopodešavanje.	Skuvajte nekoliko šolja kafe.
	Blok za kuvanje je prljav.	Očistite blok za kuvanje.
Kafa curi iz grlića za ispuštanje kafe.	Grlić za ispuštanje kafe je zapušten.	Očistite grlić za ispuštanje kafe i njegove otvore sredstvom za čišćenje cevi.
Kafa nije dovoljno vruća.	Šolje koje koristite su hladne.	Prethodno zagrejte šolje ispirajući ih vrelom vodom.
	Podešena je suviše niska temperatura. Proverite podešavanja menija.	Podesite temperaturu u meniju na viši nivo.
	Dodali ste mleko.	Bilo da je mleko koje dodate toplo ili hladno, ono će uvek u izvesnoj meri sniziti temperaturu kafe.
Aparat melje zrna kafe, ali kafa ne izlazi.	Izlazni kanal za kafu je zapušten.	Očistite izlazni kanal za kafu pomoću ručice višenamenskog dodatka ili ručice kašike.
	Mlin je postavljen na suviše fino podešavanje.	Postavite mlin na grublje podešavanje.
	Blok za kuvanje je prljav.	Očistite blok za kuvanje.
	Grlić za ispuštanje kafe je prljav.	Očistite grlić za ispuštanje kafe i njegove otvore sredstvom za čišćenje cevi.

Problem	Uzrok	Rešenje
Aparat se ne uključuje.	Aparat je isključen ili se glavni prekidač nalazi u položaju OFF (isključeno).	Proverite da li je kabl za napajanje pravilno priključen
Kafa izlazi suviše sporo.	Mlin melje suviše fino.	Promenite mešavinu kafe ili podesite mlin.
	Blok za kuvanje je prljav.	Očistite blok za kuvanje.
	Izlazni kanal za kafu je zapušten.	Očistite izlazni kanal za kafu pomoću ručice višenamenskog dodatka ili ručice kašike.
Mlečna pena je prehladna.	Kamenac je zapušio kolo aparata.	Uklonite kamenac iz aparata.
	Šolje su hladne.	Zagrejte šolje vrelom vodom.
Mleko se ne peni.	Automatski dodatak za pravljenje mlečne pene je prljav ili nije pravilno sastavljen.	Očistite automatski dodatak za pravljenje mlečne pene i proverite da li je pravilno postavljen ili instaliran.
	Vrsta mleka koju koristite nije pogodna za stvaranje pene.	Različite vrste mleka daju različitu količinu i različit kvalitet pene. Testirali smo sledeće vrste mleka i pokazalo se da pružaju dobre rezultate u pogledu pravljenja mlečne pene: delimično obrano ili punomasno kravlje mleko, sojino mleko i mleko bez laktoze. Druge vrste mleka nismo testirali i one možda daju malu količinu mlečne pene.
AquaClean filter ne može da se aktivira dok se oznaka za potvrdu ne pojavi na ekranu.	Filter je upravo aktiviran.	Morate da ispustite najmanje 10 šolja (svaka od po 100 ml) pre nego što aktivirate novi filter. Budite pažljivi kada aktivirate novi filter; brojač filtera će se automatski povećati.
AquaClean filter ne može da se aktivira i aparat traži od vas da obavite proces uklanjanja kamenca.	Već ste zamenili 8 AquaClean filtera. Nakon što zamenite 8 filtera, morate da očistite aparat od kamenca.	Prvo očistite aparat od kamenca, a zatim postavite filter. Uvek aktivirajte AquaClean filter u meniju. Ovo uradite i prilikom zamene filtera.
	Niste zamenili filter na vreme nakon što je signal za AquaClean filtera za vodu počeo da treperi i kapacitet je opao na 0 %.	Prvo očistite aparat od kamenca, a zatim postavite filter.

Problem	Uzrok	Rešenje
Aparat se ne uključuje.	Aparat je isključen ili se glavni prekidač nalazi u položaju OFF (isključeno).	Proverite da li je kabl za napajanje pravilno priključen
	Niste postavili filter tokom prve ugradnje već nakon što ste skuvali približno 50 kafa (u šoljama od 100 ml). Morate u potpunosti da očistite aparat od kamenca pre nego što postavite AquaClean filter.	Prvo očistite aparat od kamenca, a zatim postavite novi AquaClean filter. Nakon čišćenja kamenca, brojač filtera se resetuje na 0/8. Uvek potvrdite aktivaciju filtera u meniju aparata, kao i nakon zamene filtera.
	Niste aktivirali novi ili zamenjeni AquaClean filter u meniju aparata. Nakon zamene filtera takode treba da potvrdite aktivaciju filtera u meniju aparata.	Prvo uklonite kamenac iz aparata. Zatim aktivirajte AquaClean filter u meniju. Ovo uradite i prilikom zamene filtera.
Ikona AquaClean filtera se ne pojavljuje na ekranu nakon zamene filtera.	Niste potvrdili aktivaciju u meniju aparata.	Potvrdite aktivaciju filtera u meniju aparata (pogledajte „Aktiviranje AquaClean filtera“). Kada se na ekranu pojavi poruka „START CALC CLEAN“ (započnite uklanjanje kamenca), prvo morate da očistite aparat od kamenca. Uklonite AquaClean filter pre obavljanja postupka i vratite ga nakon završetka.
AquaClean filter je postavljen, ali se pojavljuje poruka za čišćenje kamenca.	Nakon što zamenite 8 filtera, morate da očistite aparat od kamenca.	Prvo očistite aparat od kamenca, a zatim postavite novi AquaClean filter. To će resetovati brojač filtera na 0/8. Uvek potvrdite aktivaciju filtera u meniju aparata, kao i nakon zamene filtera.
Poruka za čišćenje kamenca se pojavljuje pre nego što ste zamenili 8 AquaClean filtera.	Niste pravilno aktivirali AquaClean filter tokom prve ugradnje.	Prvo očistite aparat od kamenca, a zatim postavite novi AquaClean filter. Uvek aktivirajte filter u meniju aparata.
	Postavili ste AquaClean filter nakon što ste neko vreme koristili aparat.	
	Niste aktivirali zamenski filter u meniju aparata.	
	Niste zamenili filter kada je simbol filtera počeo da treperi.	
AquaClean filter se ne uklapa.	Morate da uklonite vazduh iz filtera.	Neka mehurići vazduha izađu iz filtera.

Problem	Uzrok	Rešenje
Aparat se ne uključuje.	Aparat je isključen ili se glavni prekidač nalazi u položaju OFF (isključeno).	Proverite da li je kabl za napajanje pravilno priključen
	Još uvek ima vode u rezervoaru za vodu.	Ispraznite rezervoar za vodu pre postavljanja filtera.
	Pokušali ste da postavite drugi filter, a zatim i AquaClean filter.	Samo se AquaClean filter uklapa u aparat.
	Gumeni o-prsten nije postavljen na AquaClean filter.	Potražite o-prsten u pakovanju i postavite ga na AquaClean filter.
U aparatu se nalazi voda.	Posuda za sakupljanje tečnosti je prepunjena i preliva se.	Ispraznite posudu za sakupljanje tečnosti kada indikator napunjenosti iskoči iz nje. Uvek ispraznite posudu za sakupljanje tečnosti pre nego što započnete proces uklanjanja kamenca iz aparata.
	Aparat nije postavljen na horizontalnu površinu.	Postavite aparat na horizontalnu površinu tako da indikator napunjenosti posude za sakupljanje tečnosti radi pravilno.

Funkcija „Demo režim”

Aparat je opremljen funkcijom demo režima.

- 1 Pritisnite i zadržite dugme STANDBY duže od 8 sekundi da biste ušli u funkciju demo režima.
- 2 Da biste napustili demo režim, isključite (OFF) i uključite (ON) aparat koristeći glavni prekidač koji se nalazi na poledini aparata.

Naručivanje dodataka za Saeco aparat

Da biste očistili i uklonili kamenac iz aparata, koristite isključivo Saeco proizvode za održavanje. Ove proizvode možete da kupite u Philips prodavnici na mreži (ukoliko je dostupna u vašoj zemlji) na adresi: www.shop.philips.com/service, kod svog lokalnog prodavca ili u ovlašćenim servisnim centrima.

Naručivanje proizvoda za održavanje:

Broj tipa	Proizvod
CA6700	Rastvor za uklanjanje kamenca
CA6903	AquaClean filter
HD5061	Mazivo za blok za kuvanje

Tehničke specifikacije

Proizvođač zadržava pravo da poboljša tehničke specifikacije proizvoda. Sve unapred podešene količine su približne.

Opis	Vrednost
Materijal kućišta	Termoplastika
Veličina (š x v x d)	221 x 340 x 430 mm
Težina	7,5 kg
Dužina kabla za napajanje	800– 1200 mm
Upravljačka ploča	Prednja strana
Veličina šolje	do 152 mm
Rezervoar za vodu	1,8 litara; može da se skine
Kapacitet posude za kafu u zrnu	250 g
Kapacitet fioke za sakupljanje ostataka kafe	15 pakova
Pritisak pumpe	15 bara
Bojler	grejač od nerđajućeg čelika
Sigurnosni uredaji	termoosigurač
Režim uštede energije	< 1 Wh
Nominalni napon – snaga – napajanje	Pogledajte podatke na unutrašnjoj strani vratanaca za održavanje

Reciklaža



- Ovaj simbol označava da se ovaj proizvod ne sme odlagati zajedno sa običnim kućnim otpadom (2012/19/EU).
- Pridržavajte se propisa vaše zemlje u vezi sa zasebnim prikupljanjem otpadnih električnih i elektronskih proizvoda. Pravilno odlaganje pomaže u sprečavanju negativnih posledica po zdravlje ljudi i životnu sredinu.

Garancija i podrška

Ukoliko su vam potrebne informacije ili podrška, posetite www.saeco.com/support ili pročitajte posebni garantni list.

Ukoliko su vam potrebne informacije ili podrška, obratite se lokalnoj službi kompanije Philips Saeco. Kontakti se nalaze u garantnoj knjižici koja se isporučuje posebno ili ih potražite na adresi: www.saeco.com/support.



www.saeco.com/welcome



75% recycled paper

4219.460.2533.2 REV00
29-03-2016